



Miya Nederland

Kon. Julianaplein 10, 1st Floor  
2595 AA Den Haag  
Nederland  
info@miya.nl  
www.miya.nl

Ver. 202301

Designed in the Netherlands  
Made in China



NL - EN

# GEBRUIKS- AANWIJZING

Digitale draadloze video babyfoon  
Met 3,5 inch kleurenscherm  
SM35PTZ



Bedankt voor de aankoop van deze Miya babyfoon. Schroom niet contact met ons op te nemen bij vragen.

### **Gefeliciteerd met je nieuwe babyfoon!**

- Vanaf vandaag hou je altijd en overal zorgeloos je kleintjes in het oog;
- Lees de gebruikershandleiding voor gebruik;
- Bewaar het originele aankoopbewijs;
- Voor service onder garantie van je babyfoon moet je een kopie van je gedateerde kassabon kunnen overleggen;
- Registratie is niet vereist voor garantiedekking;
- Voordat je het product gebruikt, raden we je aan de batterij in de Ouder Unit volledig op te laden, zodat de unit blijft werken als je hem loskoppelt van de voeding en meeneemt naar een andere locatie;
- Lees de veiligheidsinstructies zorgvuldig door.

### **Alle rechten voorbehouden**

De in de gebruikershandleiding beschreven functies kunnen zonder voorafgaande kennisgeving worden gewijzigd.

### **Veiligheidsinstructies**



**VERSTIKKINGSGEVAAR** - Kinderen kunnen VERSTRIKT raken in het snoer. Houd dit snoer buiten het bereik van kinderen (op meer dan 1 meter afstand). Verwijder het label niet dat aan het snoer van het toestel is bevestigd. Gebruik nooit verlengsnoeren in combinatie met AC Adapters. Gebruik alleen de bijgeleverde AC Adapters.

Ouder- en babytoestellen met netsnoer mogen nooit aan of in de buurt van het wiegje worden gehangen. Dit product is geen speelgoed en dient buiten het bereik van kinderen te worden gehouden. Dit product bevat kleine onderdelen. Wees voorzichtig bij het uitpakken en in elkaar zetten van het product.

### **Instructies lezen en bewaren**

Alle veiligheids- en bedieningsinstructies moeten aandachtig worden gelezen voordat de video-babyfoon wordt gebruikt. Dit product kan verantwoord toezicht door een volwassene niet vervangen.

### **Water en vocht**

Dit product is uitsluitend ontworpen voor gebruik binnenshuis. Het apparaat mag niet worden blootgesteld aan regen, vocht, druipe of spattende vloeistoffen. Plaats geen voorwerpen gevuld met vloeistof, zoals een glas of een vaas, op of naast het product. Dit toestel mag niet in de buurt van water worden gebruikt.

### **Waarschuwing**

Gebruik het apparaat niet als het snoer of de stekker beschadigd is. Als de babyfoon niet naar behoren werkt of schade heeft opgelopen, neem dan contact op met de leverancier voor inspectie en reparatie, om elk mogelijk risico te vermijden.

### **Opgelet**

Probeer geen elektrische of mechanische functies van het toestel te repareren of aan te passen, anders vervalt de garantie.

### **Ventilatie**

Deze babyfoon mag niet gebruikt worden op een bed, sofa, tapijt of gelijkaardig oppervlak dat de ventilatieopeningen kan blokkeren. Plaats niet in een afgesloten ruimte, zoals een boekenkast of lade die de luchtstroom kan belemmeren.

### **Hou uit de buurt van warmtebronnen**

Dit apparaat mag niet worden blootgesteld aan directe warmtebronnen zoals een kaars, radiator, verwarmingsregister, fornuis of ander apparaat dat warmte afgeeft. Het apparaat mag niet in direct zonlicht worden geplaatst.

### **Stroombron**

Dit apparaat mag alleen worden gebruikt met de bijgeleverde wisselstroomadapters (5V 700mA).

In geval van schade die onderhoud vereist: dit apparaat moet worden onderhouden door gekwalificeerd personeel.

### **EU-Conformiteitsverklaring**

Miya Nederland verklaart dat de Miya SM35PTZ conform is met de Europese wet en regelgeving geldende voor deze productgroep.



# INHOUDSOPGAVE

<b>1. Product overzicht</b>	<b>02</b>
<b>2. Aan de slag</b>	<b>04</b>
<b>3. Gebruiksaanwijzing</b>	<b>07</b>
3.1. Meer dan één Baby Unit koppelen	07
3.2. Digitale Zoom & Draaien/Kantelen	07
3.3. Spreken met je baby	07
3.4. Infrarood nachtzicht (automatisch)	08
3.5. ECO stand	08
3.6. Alarm instellen	08
3.7. Slaapliedfunctie	09
3.8. Video Draaien/Kantelen	09
<b>4. Specificaties</b>	<b>10</b>
<b>5. Problemen/Oplossingen</b>	<b>11</b>
5.1. De Ouder Unit heeft geen ontvangst	11
5.2. storing of slechte ontvangst	12
5.3. Hoge pieptoon	12
5.4. Geen geluid uit de Ouder Unit	13
5.5. Beeld loopt vast	13
5.6. Onjuiste temperatuurweergave	13
5.7. Koppelen met meerdere Baby Units lukt niet	13
<b>6. Onderhoud en garantievoorwaarde</b>	<b>14</b>

## 1. Product overzicht

### 1.1 Wat zit er in de verpakking?

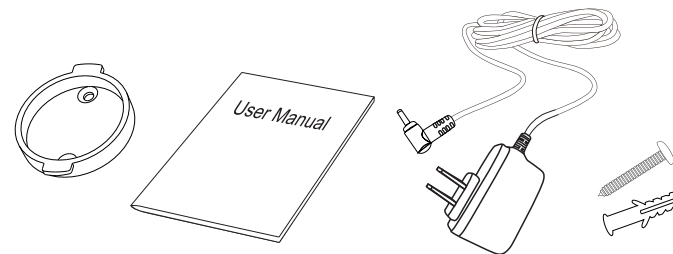
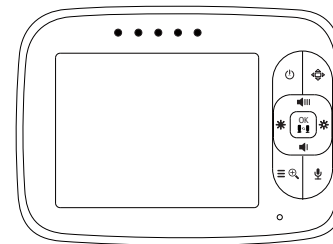
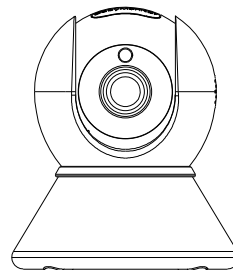

- Ouder unit x1
- Baby Unit x1
- Netstroomadapter x2
- Li-ion Batterij (in de Ouder Unit) x1
- Handleiding x1
- Schroefset (voor montage aan de muur) x1

## 1.2 Ouder Unit

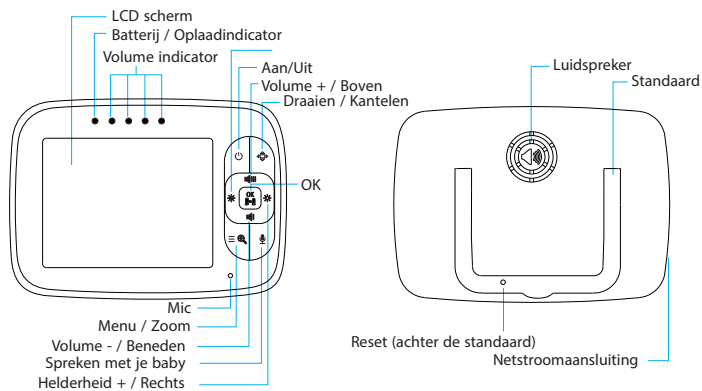

## 1.3 Baby Unit

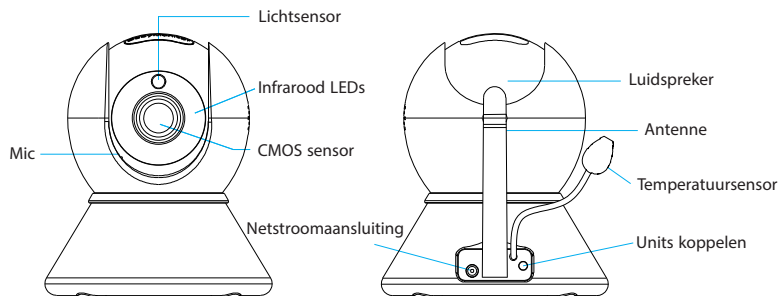

## 1.4 Overzicht Iconen

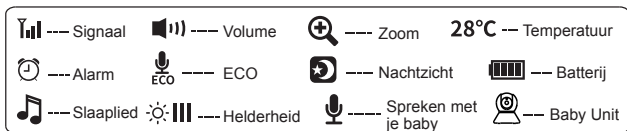

## 2. Aan de slag

### 2.1 De Ouder Unit opladen

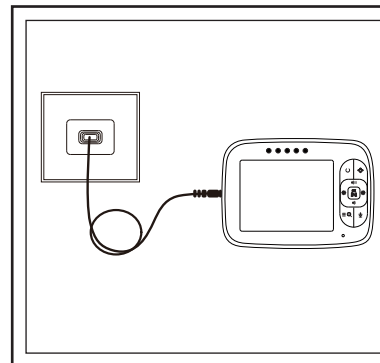

#### Stap 1:

Laad de Ouder Unit volledig op voor het eerste gebruik.

- Tijdens het laden kleurt het indicatielampje rood.
- Wanneer de unit aanstaat kleurt het indicatielampje groen.

### 2.2 De Baby Unit aanzetten

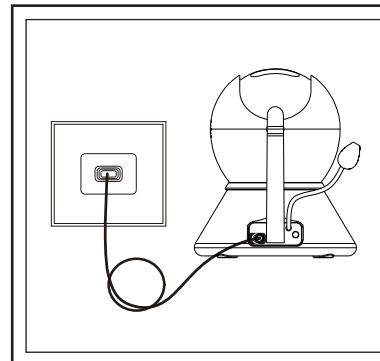

#### Stap 2:

Gebruik de bijgeleverde netstroomadapter om de baby unit aan te sluiten op een stopcontact.

★ Opmerking: de Baby Unit moet tijdens het gebruik aangesloten blijven op het lichtnet.



## 2.3 De Ouder Unit aanzetten





### Stap 3:

Houd de aan/uit knop ingedrukt. De apparaten zijn in de fabriek met elkaar verbonden en bij het aanzetten wordt de verbinding automatisch gelegd. Toont het scherm "Waiting for connection", volg dan onderstaande stappen.

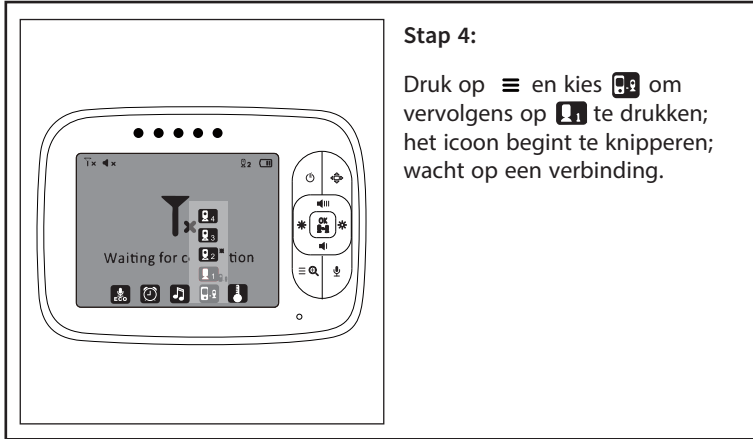
## 2.4 Voorbereiding om de Baby Unit te koppelen





### Stap 4:

Druk op  en kies  om vervolgens op  te drukken; het icoon begint te knippen; wacht op een verbinding.

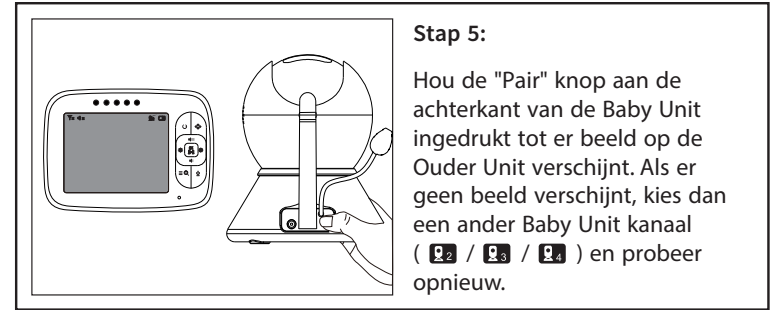
## 2.5 Koppel de Ouder Unit met de Baby Unit



### Stap 5:

Hou de "Pair" knop aan de achterkant van de Baby Unit ingedrukt tot er beeld op de Ouder Unit verschijnt. Als er geen beeld verschijnt, kies dan een ander Baby Unit kanaal (  /  /  ) en probeer opnieuw.

### ★ Opmerkingen:

#### Belangrijke richtlijnen voor de installatie van je babyfoon

- \* Grote metalen voorwerpen, zoals een koelkast, een spiegel, een archiefkast, een metalen deur of gewapend beton tussen de Baby Unit en de Ouder Unit kan het radiosignaal blokkeren.
- \* De signaalsterkte kan ook worden verminderd door andere massieve structuren, zoals muren, of door radio- of elektrische apparatuur, zoals tv's, computers, draadloze of mobiele telefoons, tl-lampen of dimschakelaars.
- \* Gebruik van andere 2,4 GHz producten, zoals draadloze netwerken (Wi-Fi routers), Bluetooth-systemen of magnetrons, kunnen storing veroorzaken op dit product, dus houd de babyfoon op minstens 1,5 meter afstand van dit soort producten, of zet ze uit als ze storing lijken te veroorzaken.



★ **Opmerking:** Als je de Ouder Unit en de Baby Unit te dicht bij elkaar plaatst, is het normaal dat je een hoog geluid hoort dat "feedback" wordt genoemd. De apparaten zijn ontworpen om in aparte kamers geplaatst te worden.

## 3. Gebruiksaanwijzing

### 3.1 Meer dan één Baby Unit verbinden

1. Druk op de **Menu/Exit toets** , waarna het menu wordt weergegeven;
2. Druk op de knop **LINKS**  of **RECHTS**  totdat het Baby Unit icoon gemarkeerd is, druk dan op de knop **OMHOOG**  om of **OMLAAG**  om de Baby Unit te selecteren die je wilt koppelen;
3. Druk op de **OK** knop om het koppelen te starten;
4. Terwijl de LEDs knipperen, druk op de **PAIR** knop op de achterkant van de Baby Unit;
5. Eens gekoppeld, zal het scherm het beeld van de Baby Unit weergeven;
6. Als het niet lukt, herhaal dan de bovenstaande stappen.
7. Na het koppelen met alle Baby-units, druk op de **OK** toets om de Baby-unit te bekijken/scannen;
8. In de scanmodus wordt het scanicoon  bovenin het scherm weergegeven.

### 3.2 Digitale Zoom & Draaien/Kantelen

1. Hou  ingedrukt gedurende 2 seconden om in/uit te zomen
2. In de Zoom Mode, hou OMHOOG/OMLAAG/LINKS/RECHTS ingedrukt om het beeld te draaien/kantelen; In de digitale Zoom Mode zie je het zoom icoontje  bovenaan het scherm.

★ Opmerking: Als je het volume/de helderheid wil aanpassen, moet je eerst de Zoom Mode verlaten.

### 3.3 Spreken met je baby







Om met je baby te spreken hou je  ingedrukt op de Ouder Unit. Laat de knop los als je klaar bent met spreken en terug naar je baby wil luisteren. Hou er rekening mee dat je je baby niet kan horen terwijl je de knop ingedrukt houdt. Laat de knop los om opnieuw te luisteren.

### 3.4 Infrarood nachtzicht (automatisch)

Met de infrarood nachtzichtfunctie kan de Baby Unit beelden van je baby of het bewaakte gebied oppikken in donkere omstandigheden of bij weinig licht. In deze modus worden alleen zwart-witbeelden weergegeven op de ouderunit. De optimale afstand tussen de Baby Unit en het object is 1,8m.

### 3.5 ECO stand (VOX)

Met deze modus kan je de geluidsactivering van je babyfoon regelen. Als de ECO-standaardinstelling AAN is en er binnen 30 seconden geen geluid naar de babyunit komt, stopt de babyunit met zenden. Het scherm van de ouderunit gaat uit wanneer de babyunit niet uitzendt. Wanneer de Baby Unit geluid detecteert dat luider is dan het vooraf ingestelde gevoeligheidsniveau, zal het opnieuw beginnen met het verzenden van het signaal naar de Ouder Unit. Om het ECO niveau te veranderen, volg de volgende instructies:

1. Druk op de knop **Menu/Exit**  om het menu weer te geven;
2. Druk op de knop **LINKS**  of **RECHTS**  tot het **ECO**-icoon  oplicht, druk dan op de **OMHOOG**  of **OMLAAG** toets  om het gewenste niveau te selecteren;
3. Druk op **OK** om te bevestigen.

#### ★ Opmerking:

**LOW** - hoog geluidsvolume is vereist om de transmissie te reactiveren  
**MID** - gemiddeld geluidsvolume is vereist om de transmissie te reactiveren  
**HIGH** - laag geluidsvolume is vereist om de transmissie te reactiveren  
**OFF** - geen standby-stand

Wanneer de ECO-functie is ingeschakeld, wordt boven in het LCD-scherm een "ECO" icoon weergegeven. Om een videosignaal op de Ouder Unit te bekijken wanneer de ECO-functie is ingeschakeld, hoeft je alleen maar op de aan/uit-knop te drukken

### 3.6 Alarm instellen

Je kunt het alarm gebruiken om jezelf eraan te herinneren je baby te voeden/luiers te verschonen/slapen, enz.







1. Druk op de knop **Menu/Exit**  om het menu weer te geven;
2. Druk op de knop **LINKS**  of de **RECHTS**  tot het alarmicoon  oplicht;
3. Druk op de knop **OMHOOG**  of **OMLAAG**  om de gewenste tijd te selecteren;
4. Druk op **OK** om te bevestigen.

#### ★ Opmerking:







Als het alarm afgaat en niemand reageert, dan zal het alarm 1 minuut lang afgaan; na 3 minuten zal het alarm opnieuw afgaan. Het alarm zal in totaal drie keer afgaan als niemand reageert.

### 3.7 Slaapliedfunctie

Je kan de baby in slaap sussen door een zacht slaapliedje af te spelen op de Baby Unit.

1. Druk op de knop **Menu/Exit**  om het menu weer te geven;
2. Druk op de knop **LINKS**  of **RECHTS**  tot het pictogram Slaapliedje  oplicht;
3. Druk op de knop **OMHOOG**  of **OMLAAG**  om te selecteren;
4. Druk op de **OK** knop om te bevestigen.

### 3.8 Video Draaien / Kantelen

1. Druk op de  toets om de Draaien/Kantelenmodus te openen;
2. Druk op  of  om de video te draaien;
3. Druk op  of  om de video te kantelen;
4. Druk op de shot-cut toets  om de Draaien/Kantelen modus te verlaten;

#### ★ Opmerking:

Tijdens de Draaien/Kantelen modus kan je de navigatietoets niet gebruiken om het Volume en de Helderheid aan te passen;

## 4. Specificaties

Frequentie	2.4GHz FHSS
Type Modulatie	GFSK
Zendvermogen	18dBm Max
Werkingsomgeving	Alleen voor gebruik binnenshuis; Temperatuur: 0-40 °C; Vochtigheid: 5% tot 90% rh.
Werkingsbereik	Tot 275 meter (rechte lijn in open ruimte)
Stroomadapter	Input: 100-240VAC 50/60Hz, 300mA Max; Output: 5VDC, 700mA
LCD	3.5" TFT LCD
Oplaadbare batterij voor ouderunit	Model:503450; 3.7V, 1200 mAh
Gebruiksduur met opgeladen batterij (Ouder Unit)	Tot 12 uur (in ECO modus)
Type Beeldsensor	1/6.5" Kleuren CMOS beeldsensor
Type IR LED	940 nm

## 5. Problemen en oplossingen

<p>De Ouder Unit heeft geen ontvangst</p>	<p><b>1. De stroomadapters zijn mogelijk niet goed aangesloten:</b> -Zorg ervoor dat zowel de Baby Unit als de Ouder Unit AAN staan; zie item 2 "Aan de slag"; koppel de Baby Unit op de aangegeven manier</p> <p><b>2. De Baby Unit bevindt zich mogelijk te ver van de Ouder Unit:</b> -De afstand tussen de Baby Unit en de Ouder Unit mag niet meer zijn dan 275 meter (rechte lijn in open ruimte)</p> <p><b>3. De Baby Unit en de Ouder Unit zijn mogelijk niet goed gekoppeld:</b> -Volg de koppel instructies in hoofdstuk 2</p> <p><b>4. Als de bovenstaande strategieën niet werken, reset dan de Ouder Unit.</b> -Aan de achterkant van de Ouder Unit (onder de standaard), ziet u een klein zwart gaatje gemarkeerd met "Reset". Neem een scherp voorwerp en druk een paar seconden op de resetknop.</p>
-------------------------------------------	--------------------------------------------------------------------------------------------------------------------------------------------------------------------------------------------------------------------------------------------------------------------------------------------------------------------------------------------------------------------------------------------------------------------------------------------------------------------------------------------------------------------------------------------------------------------------------------------------------------------------------------------------------------------------------------------------------------------------------------------------------------------------------------------------------------------------------------

<p>Storing of slechte ontvangst</p>	<p><b>1. De Baby Unit bevindt zich mogelijk te ver van de Ouder Unit:</b> -Beperk de afstand tussen de Baby Unit en de Ouder Unit tot maximum 275 meter (rechte lijn in open ruimte)</p> <p><b>2. De Baby Unit of de Ouder Unit bevinden zich mogelijk te dicht van metalen voorwerpen:</b> -Verwijder metalen voorwerpen tenminste 1,5 meter van de Ouder Unit. In de meeste gevallen is het zelfs voldoende om ze op een afstand van ongeveer 20-25 cm te plaatsen.</p> <p><b>3. Andere elektronische apparaten kunnen het signaal verstoren</b> -Hou elektronische apparaten op een afstand van minstens 1,5 meter van de Ouder Unit. In de meeste gevallen is het zelfs voldoende om ze op een afstand van ongeveer 20-25 cm te houden.</p> <p><b>4. De batterij is mogelijk onvoldoende opgeladen</b> -Laad de Ouder Unit volledig op met de bijgeleverde A/C adapter.</p> <p><b>5. Als de bovenstaande strategieën niet werken, reset dan de Ouder Unit.</b></p>
<p>Hoge pieptoon</p>	<p><b>1. De Baby Unit en de Ouder Unit bevinden zich mogelijk te dicht van elkaar:</b> -Hou voldoende afstand tussen de Ouder Unit en de Baby Unit</p> <p><b>2. Het volume van de Ouder Unit staat mogelijk te hoog</b> -Verlaag het volume van de Ouder Unit</p> <p><b>3. Als de bovenstaande strategieën niet werken, reset dan de Ouder Unit.</b></p>

Geen geluid uit de Ouder Unit	<p><b>1. Het volume staat mogelijk te zacht</b> -Zet het volume van de Ouder Unit harder</p> <p><b>2. Als de bovenstaande strategieën niet werken, reset dan de Ouder Unit.</b></p>
Beeld loopt vast	<p><b>1. Het volume staat mogelijk te stil</b> -Zet het volume van de Ouder Unit harder</p> <p><b>2. Als de bovenstaande strategieën niet werken, reset dan de Ouder Unit.</b></p>
Onjuiste temperatuur-gave	<p><b>1. De temperatuursensor bevindt zich mogelijk zeer dicht bij de Baby Unit en warmt op door de werking van de unit:</b> -Strek de sensor uit zodat hij zich ver genoeg van de Baby Unit bevindt -Plaats de Baby Unit in een ruimte met een goede luchtcirculatie</p> <p><b>2. Als de bovenstaande strategieën niet werken, reset dan de Ouder Unit.</b></p>
Koppelen met meerdere Baby Units lukt niet	<p><b>1. De Baby Unit en de Ouder Unit zijn mogelijk niet goed gekoppeld:</b> -Zie item 3.1 " Meer dan één Baby Unit verbinden"</p> <p><b>2. Als de bovenstaande strategieën niet werken, reset dan de Ouder Unit.</b></p>

## 6. Onderhoud en garantievoorwaarden

### 6.1 Onderhoud

- Reinig de oppervlakken van de baby-unit en ouder-unit met een zachte, pluisvrije doek;
- Gebruik nooit schoonmaakmiddelen of oplosmiddelen;
- Als de units vuil worden, gebruik dan een licht vochtige doek om de oppervlakken af te vegen, en zorg ervoor dat er geen water in de openingen komt.

### 6.2 Garantievoorwaarden

Dit Miya product wordt geleverd met 2 jaar fabrieksgarantie. Neem hiervoor contact op met de verkopende partij. Je aankoopbewijs is tevens je garantiebewijs.

Thank you for purchasing this Miya baby monitor. We will try to offer you the best products and service.

### **Congratulations**

- Now you can take care of your babies anywhere and anytime!
- Please read the user manual before use!
- Please retain your original dated sales receipt for your records.
- For warranty service of your baby monitor, you will need to provide a copy of your dated sales receipt to confirm warranty status.
- Registration is not required for warranty coverage.
- Before you use the product, we recommend you to fully charge the battery in the parent unit, so that it will continue to work if you disconnect it from the power supply to carry it to other location.
- Please read the Safety Instructions carefully.

### **All rights reserved**

The features described in user's manual are subject to modifications without prior notice.

### **Safety Instructions**

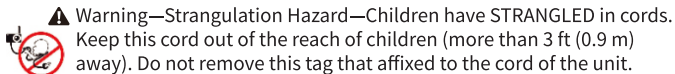

Parent Unit and Baby Unit with power cords should never be hung on or near the crib. This product is not a toy and should be kept out of children's reach. This product contains small parts. Exercise care when unpacking and assembling the product.

### **Read and keep Instructions:**

All the safety and operating instructions should be read before the video baby monitor is operated.

This product cannot replace responsible adult supervision.

### **Water and Moisture:**

This product is designed for indoor use only. The unit should not be exposed to rain, moisture, dripping or splashing.

No object filled with liquid, such as a glass or a vase, should be placed on top of, or beside the product. This item should not be used near water.

### **Do Not:**

Use the appliance if the cord or plug is damaged . If your baby monitor is not operating properly or has suffered any damage, contact service center to request inspection and repair it in order to avoid any possible risk.

### **Do Not:**

Attempt to repair or adjust any of the electrical or mechanical functions of the unit since, if you do, the guarantee will be made void.

### **Ventilation:**

This baby monitor should not be used on a bed, sofa, rug or similar surface that may block the ventilation openings, or be placed in an enclosed area, such as a bookcase or drawer that may impede air flow.

### **Keep Away from Sources of Heat:**

This unit should not be exposed to direct heat sources such as a candle, radiator, heat register, stove or other appliance that emits heat. The unit should not be placed under direct sunlight.

### **Power Source:**

This unit should only be used with the AC power adapters included in this package (rated 5V ! " " # \$ ).

Damage Requiring Service: This unit should be serviced by qualified personnel.

### **FCC STATEMENTS:**

This device complies with part 15 of the FCC Rules. Operation is subject to the following two conditions:

- (1) This device may not cause harmful interference.
- (2) This device must accept any interference received, including interference that may cause undesired operation.

### **NOTE 1:**

This equipment complies with FCC RF radiation exposure compliance requirements. The antenna(s) used for this equipment must be installed and operated with a minimum distance of least 20 cm between the radiator and your body. This transmitter must not be co-located or operating in conjunction with any other antenna or transmitter. Use of other accessories may not ensure compliance with FCC RF.

### **NOTE 1:**

Any changes or modifications to this unit not expressly approved by the party responsible for compliance could void the user's authority to operate the equipment.

# CONTENTS

<b>1. Product Overview.....</b>	<b>02</b>
<b>2. Getting Started.....</b>	<b>04</b>
<b>3. Function Operation .....</b>	<b>07</b>
3.1 Pairing More Than One Baby Unit with Parent Unit.....	07
3.2 Digital Zoom & Pan/Tilt.....	07
3.3 Talk to Baby.....	07
3.4 Infrared Night Vision(Automatic).....	08
3.5 ECO Setting.....	08
3.6 Alarm Setting.....	09
3.7 Lullaby Setting.....	09
3.8 Video Pan / Tilt.....	09
<b>4. Specifications .....</b>	<b>10</b>
<b>5. Trouble Shooting .....</b>	<b>11</b>
5.1 No Reception on the Parent Unit.....	11
5.2 Interference or Poor Reception.....	12
5.3 A high-pitched Noise is Heard.....	12
5.4 No Sound from the Parent Unit.....	13
5.5 Image Freezes.....	13
5.6 Temperature is Inaccurate.....	13
5.7 Cannot Connect with Multiple Baby Unit.....	13
<b>6. Maintenance and Warranty Terms.....</b>	<b>14</b>

## 1. Product Overview

### 1.1 What's included

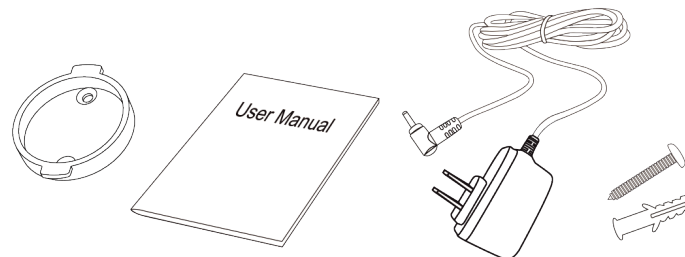
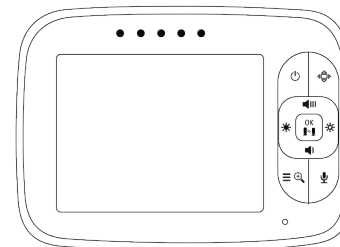
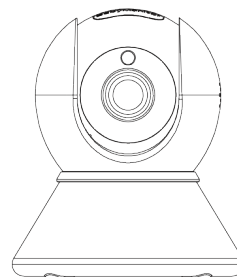

- Parent Unit x 1;
- Baby Unit x 1;
- AC Power Adapter x 2;
- Li-ion Battery (Built-in in Parent Unit) x 1;
- User Manual x 1;
- Screw Set (For On-wall Installation) x 1.

## 1.2 Parent Unit

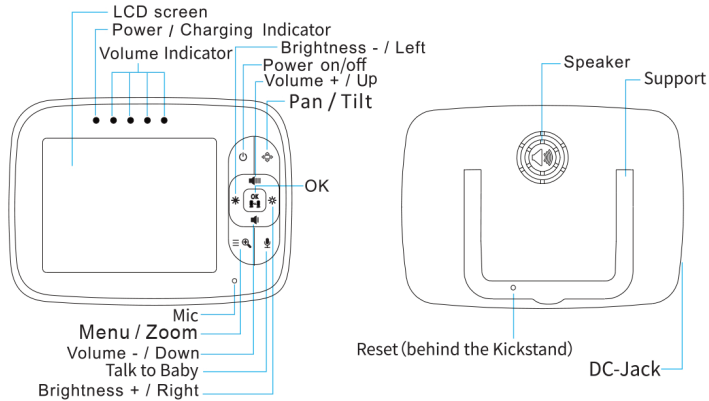

## 1.3 Baby Unit

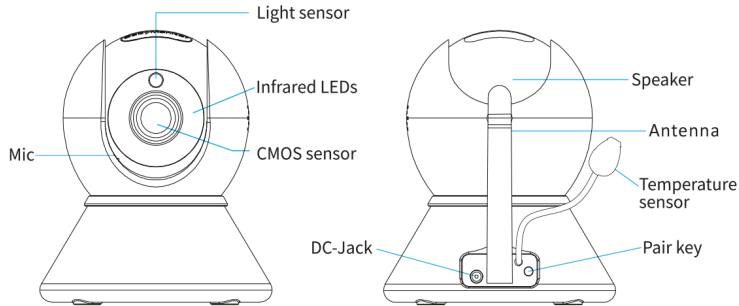

## 1.4 Icons Overview

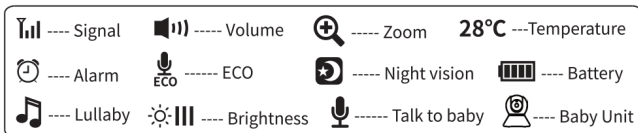

## 2. Getting Started

### 2.1 Charge the Parent Unit

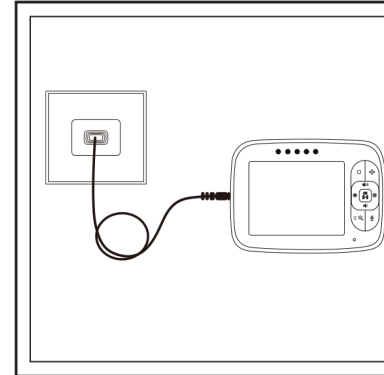

#### Step 1:

- Fully charge the Parent Unit before using it.
- When Charging, the charging indicator will turn red.
  - When the unit is turned on, the charging indicator will turn green.

### 2.2 Turn on the Baby Unit

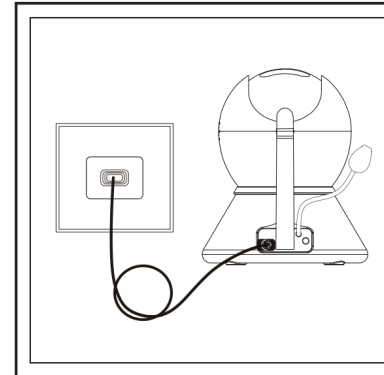

#### Step 2:

Use the provided AC adapter to connect the Baby Unit to an AC outlet.

- ★ Note: the Baby Unit needs to be connected to the AC adapter when using.



## 2.3 Turn on the Parent Unit

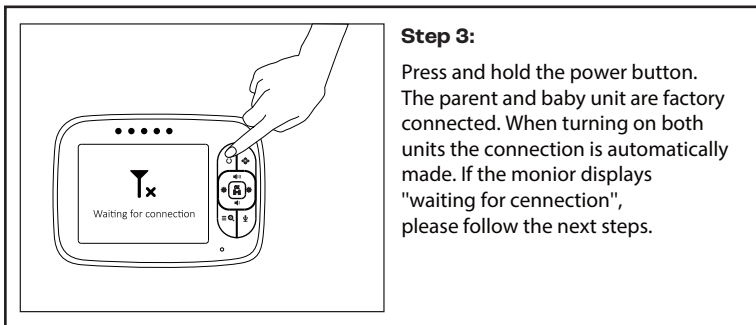

## 2.4 Prepare for Connecting the Baby Unit

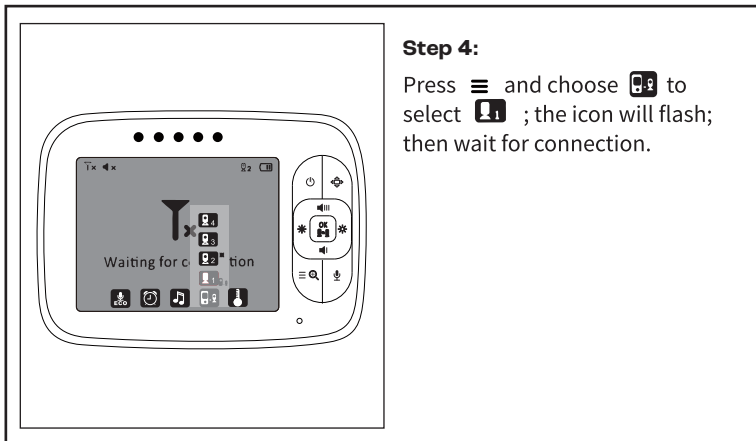

## 2.5 Pair the Parent Unit with the Baby Unit

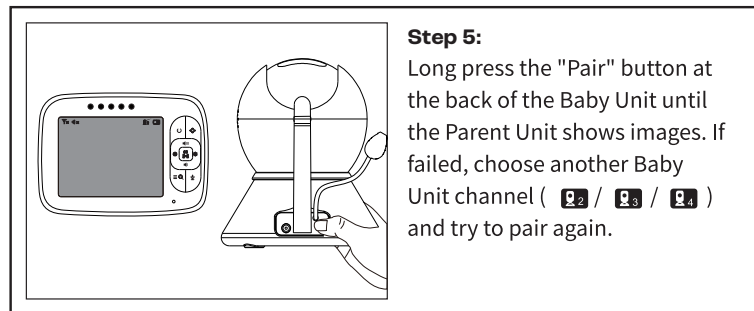

### ★ Notes:

#### Important Guidelines for Installing Your Baby Monitor.

\*Any large metal object, like a refrigerator, a mirror, a filing cabinet, a metallic door or reinforced concrete between the Baby Unit and the Parent Unit may block the radio signal.







\*The signal strength may also be reduced by other solid structures, like walls, or by radio or electrical equipment, such as TVs, computers, cordless or mobile phones, fluorescent lights or dimmer switches.

\*Use of other 2.4GHz product, such as wireless networks (Wi-Fi routers), Bluetooth systems, or microwave ovens, may cause interference to this product, so keep the baby monitor at least 5ft(1.5m) away from these types of products, or turn them off if they appear to cause interference.



★ **Note:** If you place the Parent Unit and the Baby Unit too close together, it will be normal for you to hear a high-pitched noise called "feedback". The units are designed to be placed in separate rooms.

## 3. Function Operation

### 3.1 Pairing More Than One Baby Unit with Parent Unit

1. Press the **Menu/Exit key** , then the menu will display;
2. Press the **LEFT button**  or **RIGHT button**  until the Baby Unit icon is highlighted, then press **UP button**  or **DOWN button**  to select the Baby Unit to pair;
3. Press **OK button** to Start pairing;
4. While the LED is flashing, press the **PAIR button** on the back of the Baby Unit;
5. Once paired, the screen will display the image from the Baby Unit;
6. If failed, please repeat the steps above.
7. After connecting with all the Baby Unit, press **OK key** to view/scan the Baby Unit;
8. In Scan Mode, the scan icon  will be displayed on the top of screen.

### 3.2 Digital zoom & Pan/Tilt

1. Press and hold  for around 2 seconds to operate Zoom in/out;
2. In the Zoom Mode , press and hold the Up/Down/Left/Right button to pan/tilt the image; In Digital Zoom Mode, the zoom icon  will be displayed on the top of screen.

★ Note: If you want to adjust the volume/brightness, you have to exit the Zoom Mode before operation.

### 3.3 Talk to Baby

To talk to your baby, press and hold  on the Parent Unit. Release the button when you have finished talking, and listen to the sound from the baby's room again. Bear in mind that you can't listen to your baby whilst you're







talking to him/her; to listen to him/her, you have to stop pressing this button.

### 3.4 Infrared Night Vision (Automatic)

The infrared night vision function allows the Baby Unit to pick up images of your baby or the monitored area in dark or low light conditions. In this mode, only black and white images will be displayed on the Parent Unit. The optimum distance is 6 feet between the Baby Unit and the object.

### 3.5 ECO Setting

This mode allows you to control the sound activation of your baby monitor. When the ECO default setting is ON, if there is no sound comes to the Baby Unit within 30 seconds, the Baby Unit will stops transmitting signal. The Parent Unit screen will turn off when the Baby Unit is not transmitting. When the Baby Unit detects sound that is louder than the preset sensitivity level, it will start transmitting the signal to the Parent Unit again. To change the ECO level, please follow the next instructions:

1. Press the **Menu/Exit key**  and the menu will display;
2. Press the **LEFT button**  or **RIGHT button**  until the the **ECO icon**  is highlighted, then press **UP button**  or **DOWN button**  to select desired level;
3. Press **OK button** to confirm.

★ **Note:**

**LOW**- high volume of sound is required to reactivate the transmission

**MID** - medium volume of sound is required to reactivate the transmission

**HIGH** - low volume of sound is required to reactivate the transmission

**OFF** – no standby mode.

When ECO function is on, a ECO indicator will be displayed on top of the LCD screen. To view a video signal on your Parent Unit when ECO function is on, please simply press the power button.

### 3.6 Alarm Setting

You can use the alarm to remind yourself to feed baby/change diapers/sleep, etc.

- 1.Press the **Menu/Exit** button  and the menu will display;
- 2.Press the **LEFT** button  or **RIGHT** button  until the alarm icon  is highlighted;
- 3.Press **UP** button  or **DOWN** button  to select the desired time;
- 4.Press **OK** button to confirm.







**★ Note:**

If the alarm is ringing and no one answers, then the ringing will last for 1 minute; after 3 minutes the ringing will start again.







The alarm will ring for three times total if no one answers.

### 3.7 Lullaby Setting

You can soothe the baby to sleep by playing a gentle lullaby from the Baby Unit.

- 1.Press the **Menu/Exit** button  and the menu will display;
- 2.Press the **LEFT** button  or **RIGHT** button  until the lullaby icon  is highlighted;
- 3.Press **UP** button  or **DOWN** button  to select;
- 4.Press **OK** button to confirm.

### 3.8 Video Pan/Tilt

- 1.Press the shot-cut key  enter into the Pan/Tilt mode;
- 2.Press  or  key to Pan the Video;
- 3.Press  or  key to Tilt the video;
- 4.Press the shot-cut key  to exit the Pan/Tilt mode;

Note: During the Pan/Tilt mode can not use the navigatoin key to adjust the Volume and the Brightness;

## 4. Specifications

Frequency	2.4GHz FHSS
Type of Modulation	GFSK
Transmitting Power	18dBm Max
Operation Environment	Indoor use only; Temperature: 0-40 °C; Humidity: 5% to 90% rh.
Operating Range	Up to 900 feet (straight line and open space)
Power Adapter	Input: 100-240VAC 50/60Hz, 300mA Max; Output: 5VDC, 700mA
LCD	3.5" TFT LCD
Rechargeable Battery for Parent Unit	Model:503450; 3.7V, 1200 mAh
Operating Time with Fully-charged Battery (Parent Unit)	Up to 12 hours (ECO on)
Image Sensor Type	1/6.5" Color CMOS image sensor
IR LED Type	940 nm

## 5. Trouble Shooting

No Reception On the Parent Unit

**1. The power adapters may not be properly connected:**

- Confirm both the Baby Unit and Parent Unit are ON; see item 2 "Getting started"; connect the Baby Unit in the right way
- If it is still unconnected, choose another Baby Unit to connect

**2. The Baby unit may be too far from the Parent Unit:**

- Keep the distance between the Baby Unit and the Parent Unit within 900 feet(open space)

**3. The Baby unit and the Parent Unit may not be properly paired:**

- follow PAIRING instructions

**4. If the above strategies don't work, restart the Parent Unit**

- At the back of the Parent Unit (under the stand), you will see a small black hole marked "Reset". Just take a sharp object and press the reset button for a few seconds.

Interference or Poor Reception

**1. The Baby Unit may be too far from the Parent Unit:**

- Keep the distance between Baby Unit and Parent Unit in 900 feet(open space)

**2. The Baby Unit or the parent Unit may be placed too close to metal objects**

- Keep the metal objects at least 5 feet away from the Parent Unit. In most cases it is even enough to move them about 8-10 inches away

**3. Other electronic devices may be interfering with the signal**

- Keep the electronic devices at least 5 feet away from the Parent Unit. In most cases it is even enough to move them about 8-10 inches away

**4.The battery power may be too low**

- Fully charge the Parent Unit with A/C adapter provided.

**5.If the above strategies don't work, restart the parent unit**

A high-pitched Noise is Heard

**1. The Baby Unit and the Parent unit may be placed too close together**

- Keep the distance between Parent Unit and the Baby Unit

**2. The volume on the Parent Unit may be set too high**

- Turn down the volume on the Parent Unit

**3. If the above strategies don't work, restart the parent unit**

No Sound on the Parent Unit	<p><b>1. Volume may be set too low</b> -Turn up the volume on the Parent Unit</p> <p><b>2. If the above strategies don't work, restart the parent unit</b></p>
Image Freezes	<p>-Restart the Baby Unit (plug out the adapter then plug it into the socket again);</p> <p>-Press the reset key at the back of Parent Unit (hid behind the stand)</p>
Temperature is Inaccurate	<p><b>1. The temperature sensor is positioned very close to the Baby Unit and when it warms up during the operation:</b></p> <p>-Stretch out the sensor so it would be far enough from the Baby Unit</p> <p>-Place the Baby Unit in an area with good air circulation</p> <p><b>2. If the above strategies don't work, restart the parent unit</b></p>
Cannot Connect with Multiple Baby Unit	<p><b>1. Pair the baby Unit in wrong ways</b> -Refer to 3.1" Paring More Than One Baby Unit with Parent Unit"</p> <p><b>2. If the above strategies don't work, restart the parent unit</b></p>

## 6. Maintenance and Warranty Terms

### 6.1 Maintenance

- Clean the surfaces of the Baby Unit and Parent Unit with a soft, fluff-free cloth;
- Never use cleaning agents or solvents;
- If the units become dirty, use a lightly dampened cloth to wipe surfaces, taking care not to allow water into any openings.

### 6.2 Warranty Terms

This Miya product will be delivered with 2 years of factory warranty. Please contact the seller for more information. Your proof of purchase is your warranty card.