 **TurboTronic**
Kitchen Electronics

airchef Pro
PROFESSIONAL AIR FRYER OVEN

HETELUCHTFRITEUSE HANDLEIDING



TT-AF32DRD

www.zline-world.com
www.turbotronic.nl







Bedankt voor het kiezen:

Heteluchtfriteuse van TurboTronic® .

Geniet van gemakkelijk thuis koken; produceer voedzaam gezond voedsel op een handige en consistente manier. Met deze luchtfriteuse kunt u uw favoriete voedsel bereiden met weinig tot geen olie maar wel dezelfde geweldige smaak. Dankzij de Rapid Air-technologie hoeft u geen olie toe te voegen om gefrituurd voedsel te bereiden. Deze techniek gebruikt de hete lucht die met snelheid en precisie 360° circuleert om gezondere versies van uw favoriete gefrituurd voedsel te maken. Met een temperatuurbereik van 25°C - 230°C kunt u met de friteuse een verscheidenheid aan gerechten bereiden, van knapperige frietjes tot sappige vleugels met weinig tot geen olie en tot 80% minder vet.

Bewaar deze instructies.

Alleen voor huishoudelijk gebruik!

	Geeft aan dat u de instructies moet lezen om de werking en het gebruik van het product te begrijpen.
	Geeft de aanwezigheid van een gevaar aan dat persoonlijk letsel, de dood of aanzienlijke schade kan veroorzaken. materiële schade als de waarschuwing bij dit symbool wordt genegeerd.
	Vermijd contact met hete oppervlakken. Gebruik altijd handbescherming om brandwonden te voorkomen.
	Alleen voor binnenshuis en huishoudelijk gebruik.

BELANGRIJKE VEILIGHEIDSINSTRUCTIES

Wanneer u uw **airfryer oven** gebruikt, moet u altijd de fundamentele veiligheidsmaatregelen in acht nemen, waaronder de volgende:

Zaken die aandacht behoeven

Om schade en materiële schade aan gebruikers en anderen te voorkomen, dient u het volgende zorgvuldig te lezen en in acht te nemen:

1. De airfryer oven behoort tot de elektrische apparaten met een hoog vermogen, waarvoor een speciaal stopcontact nodig is. Dit product is alleen bestemd voor gebruik binnenshuis, **niet** in een vochtige omgeving of buitenshuis.
2. Het is ten strengste verboden het netsnoer, de stekker of enig deel van de elektrische oven in het water onder te dompelen.
3. Het netsnoer mag het hete oppervlak van de elektrische oven niet raken.
4. Zet de airfryer oven **niet** in de buurt van een warmtebron zoals een boiler, elektrisch fornuis, magnetron, elektrische oven etc. Rondom moet een ruimte van 10 cm vrijgelaten worden.
5. De bovenkant van de airfryer oven mag niet in contact komen met brandbare zaken (zoals gordijnen, behang, alcohol en andere zaken) die gemakkelijk tot brand kunnen leiden.
6. Tijdens het gebruik moet het product buiten het bereik van kinderen worden geplaatst. Kinderen mogen het apparaat niet bedienen of te dicht bij de airfryer oven komen.
7. Wanneer de airfryer oven werkt, is de temperatuur van het buitenoppervlak hoog.
8. Raak het oppervlak van het verwarmingslichaam **niet** aan.
Symbool voor hete oppervlakken zoals hieronder:

9. Als de airfryer oven in gebruik is, gebruik geen metalen borstel om de elektrische oven schoon te maken, omdat deze in contact kan komen met onderdelen die onder spanning staan, waardoor het risico van een elektrische schok ontstaat.
10. Het is ten strengste verboden het netsnoer met natte handen aan te sluiten en los te koppelen of het stopcontact met een natte doek schoon te maken.
11. Bij onweer of als de airfryer oven lange tijd niet wordt gebruikt, moet de stekker uit het stopcontact worden getrokken.
12. Te groot voedsel, metalen keukengerei, glazen of plastic keukengerei niet bakken in de airfryer oven, om het apparaat niet te beschadigen of gevaar te veroorzaken.
13. **Leg geen** papier, plastic, doek en andere soortgelijke brandbare voorwerpen in de airfryer oven.
14. Doe geen zakken of conserven, behalve willekeurige accessoires, en **geen** andere voorwerpen in de machine.
15. Als de airfryer oven in werking is, gebruik niets anders dan de handgreep en knoppen om hem te bedienen. Raak het apparaat verder **niet** aan.
16. Bij het verplaatsen of reviseren van de airfryer oven moet eerst de stekker uit het stopcontact worden getrokken en moet de handeling worden uitgevoerd nadat de airfryer oven is afgekoeld.
17. Deze elektrische oven is uitsluitend bestemd voor huishoudelijk gebruik. Gebruik hem niet voor commercieel of industrieel gebruik.
18. Dit apparaat kan niet worden aangesloten op de timer of onafhankelijke afstandsbediening onder de wijze van bediening.
19. Als het netsnoer beschadigd is, moet het, om gevaar te voorkomen, worden vervangen door de fabrikant, zijn onderhoudsdienst of soortgelijke

professional.

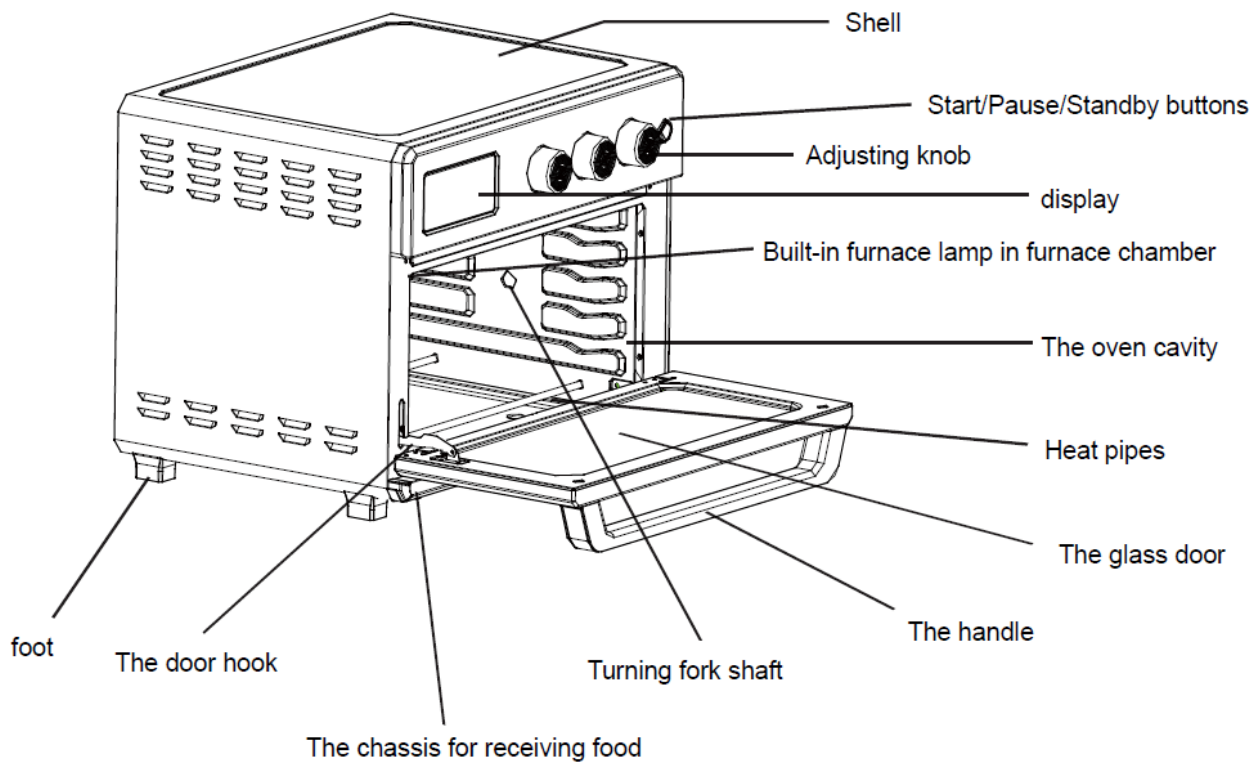
Productonderdelen

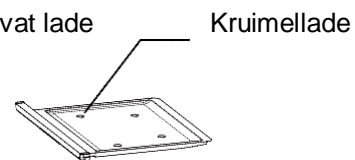
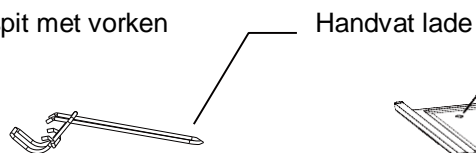
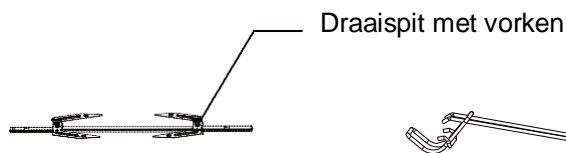
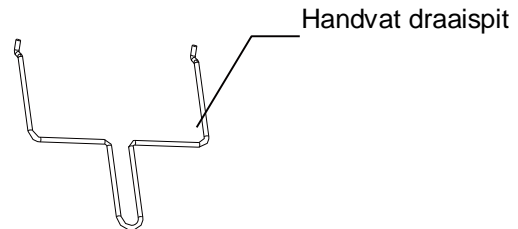
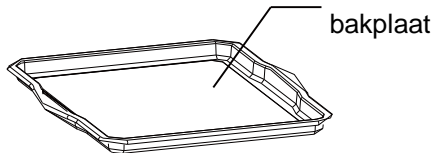
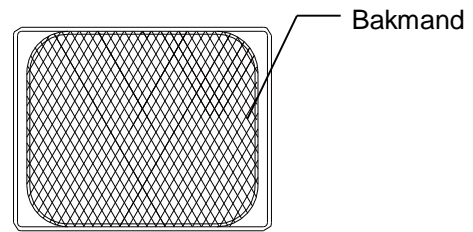
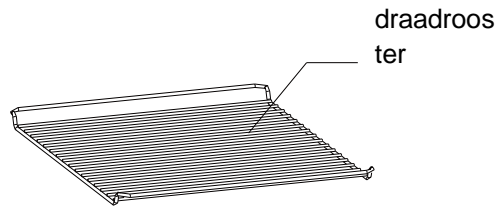

Product onderdelen



Accessoires: Draadrooster *1,
Bakplaat *1,
Bakmand *1,
Draaispits met vorken *1,
Handvat draaispits *1,
Handvat lade *1,
Kruimellade *1.

Bakplaat: gebruikt voor vlees en ander voedsel met sap, gebak, pizza's en klein voedsel (zoals maïs, bonen, enz.);

Draadrooster: gebruikt voor het bakken van brood, muffins, diepvrieswafels, enz.

Bakmand: gebruikt voor friet en ander voedsel;

Draaispits met vorken: gebruikt voor het braden van hele kippen of ander heel voedsel;

Handvat draaispits: wordt gebruikt om de vork uit te nemen;

Handvat lade: gebruikt om het gebakken voedsel uit te nemen. Met de bakplaat, frituurmand te gebruiken;

Kruimellade: wordt gebruikt om etensresten en tijdens het bakproces vrijkomende sappen op te vangen.

Productbediening

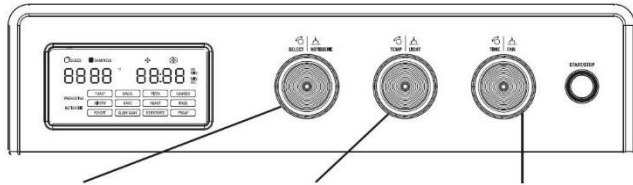

LINKER DRAAIKNOP

Draaien om recepten te selecteren. Druk op de knop voor rotisserie functie.

MIDDELSTE DRAAIKNOP

Draaien om de temperatuur aan te passen. Indrukken voor binnenlicht.

RECHTER DRAAIKNOP

Draaien om de tijd aan te passen. Indrukken voor ventilatorsnelheid.

Beschikbare functies:

TOAST, BAGEL, PIZZA, KOEKJES, AIRFRYER, BAKKEN, ROOSTEREN, BRADEN, OPWARMEN, SLOWCOOKEN, DROGEN, RIJZEN

Functie tabel

Recept	Beschrijving	Temperatuurbereik	Tijdsspanne	Niveau ventilator	Rotisserie
TOAST	Standaard met 6 plakken en duisternis niveau 4	230°C	diverse	LAAG, niet instelbaar	X
BAGEL	Standaard met 6 plakken en duisternis niveau 4	230°C	diverse	UIT, niet instelbaar	X
BROIL	Standaard temperatuur 230°C. Standaard tijd 10 minuten.	230°C	1-30 minuten	Standaard LOW, HI	X
BAKKEN	Standaard temperatuur 175°C. Standaard tijd 25 minuten.	80-230°C	1-99mins	Standaard LOW, HI/OFF	UIT/AAN
ROAST	Standaard temperatuur 200°C. Standaard tijd 35 minuten.	170-230°C	1min-1H	Standaard HI, LOW/OFF	UIT/AAN
PIZZA	Standaard temperatuur 180°C. Standaard tijd 16 minuten.	170-230°C	1min-1H	Standaard LAAG, HI/ UIT	X
PROOF	Standaard temperatuur 30°C. Standaard tijd 2 uur.	25-40°C	1min-2H	UIT	X
AIR FRY	Standaard temperatuur 200°C. Standaard tijd 20 minuten.	80-230°C	1min-1H	Standaard HI, LOW	X
VERWARME N	Standaard temperatuur 120°C. Standaard tijd 6 minuten.	80-230°C	1min-1H	Standaard LOW, HI/OFF	X
COOKIES	Standaard temperatuur 175°C. Standaard tijd 11 minuten.	80-230°C	1min-1H	Standaard LOW, HI/OFF	X
LANGZAAM KOKEN	Standaard temperatuur HOOG. Standaard tijd 4 uur.	HI 135°C LO 130°C	HI 2-12H LO 4-24H	Standaard LOW, HI/OFF	X
DEHYDRATE	Standaard temperatuur 55°C. Standaard tijd 8 uur.	35-80°C	Tot 72H	LAAG, niet instelbaar	X

Gebruiksaanwijzing (behalve rotisserie)

Sluit het apparaat aan om het aan te zetten.

Draai eerst de linker knop naar het gewenste voorgeprogrammeerde recept. Dit zal het apparaat voorprogrammeren met tijd en temperatuur.

Draai met de middelste knop naar links of rechts om de temperatuur zo nodig aan te passen.

Draai de rechter knop naar links of rechts om de kooktijd aan te passen.

Zodra TIME en TEMP zijn aangepast, druk op de START/STOP knop om te beginnen met koken.

OPMERKING: Om het interne licht tijdens het kookproces aan te zetten, kunt u op de middelste knop drukken.

Als de TIJD is verstreken, stopt het apparaat automatisch met koken en geeft het een pieptoon.

Het draaispits gebruiken

Met de vorken verwijderd, duwt u het spit in de lengte door het midden van het voedsel.

Schuif de vorken op elke kant van het spit en zet ze vast door de twee stelschroeven aan te draaien.

OPMERKING: Om het voedsel op het spit te ondersteunen, steekt u de spitvorken onder verschillende hoeken in het voedsel.

Gebruik de spithouder, houd het geassembleerde spit in een lichte hoek met de linkerzijde hoger dan de rechterzijde en steek de rechterzijde van het spit in de draaispithouder in het apparaat, gevolgd door de linkerkant

Sluit het apparaat aan om het aan te zetten

Druk op de linker knop om de draaispitsfunctie te selecteren.

Draai met de middelste knop naar links of rechts om de TEMP aan te passen indien nodig.

Draai de rechter knop naar links of rechts om de kooktijd aan te passen.

Zodra TIME en TEMP zijn ingesteld, drukt u op de START/STOP knop om te beginnen met koken.

OPMERKING: Om het interne licht tijdens het kookproces aan te zetten, kunt u op de middelste knop drukken.

Druk op START/STOP als het koken voltooid is om het kookproces te stoppen.

Om gekookt voedsel te verwijderen, steekt u het handvat van het draaispit onder het spit en draait u naar rechts.

Tegelijkertijd tilt u het spit omhoog om het uit de rechter gleuf te verwijderen, gevolgd door de andere kant.

Haal het voedsel vervolgens met een lichte tilbeweging uit het apparaat. Breng het voedsel over op een snijplank of serveerbord.

Positie inschuifniveaus

OPMERKING: Voor bepaalde voedingsmiddelen kunnen andere inschuifniveaus nodig zijn, afhankelijk van het recept, de grootte, de hoeveelheid te bereiden voedsel en persoonlijke smaak. Gebruik de volgende informatie alleen als richtlijn. Er zijn 3 hoogteposities waarin de bakmand van de airfryer, het rooster of de bakplaat kunnen worden geplaatst. Gebruik de bovenste inschuifpositie voor de BRADEN functie. De middelste plankpositie wordt gewoonlijk gebruikt voor de functies TOAST, BAGEL, PIZZA, COOKIES, AIRFRY en DROGEN. Gebruik de onderste plankpositie voor de functies BAKE, SLOWCOOK, ROAST, REHEAT en WARM.

WAARSCHUWING: Zet de bakplaat nooit rechtstreeks op de onderste verwarmingselementen.

Instellen van de ventilatorsnelheid

Druk op de rechter knop om de ventilator in te stellen. Op de digitale display verschijnt een draaiende ventilator die aangeeft dat de ventilator is ingeschakeld. Druk meermaals op de knop om de snelheid van de ventilator aan te passen.

De ventilator maximaliseert de convectieluchtstroom, verkort de kooktijd en verhoogt de kookefficiëntie en is beschikbaar bij gebruik van elke functie behalve TOAST, BAGEL, DROGEN en RIJZEN.

Voor het eerste gebruik

LET OP: Ter bescherming tegen elektrische schokken mag u de airfryer oven niet onderdompelen of het snoer in contact laten komen met water of andere vloeistoffen.

1. Lees alle gebruiksaanwijzingen zorgvuldig.
2. Pak de airfryer oven en accessoires voorzichtig uit en verwijder al het verpakkingsmateriaal. Verwijder alle etiketten van de buitenkant.
3. Plaats uw airfryer oven op een vlakke ondergrond zoals een aanrecht of tafel. Zorg ervoor dat de zijkanten, achterkant en bovenkant van de broodroosteroven minstens 15 cm verwijderd zijn van muren, kasten of voorwerpen op het aanrecht of de tafel.
4. Om krassen, beschadigingen of verkleuringen te voorkomen, mag u tijdens het gebruik niets bovenop de airfryer zetten.
5. Was de mand van de airfryer oven, de bakplaat, het rooster en de kruimellade in een warm sopje. Spoel en droog ze grondig af voordat u ze in de airfryer oven plaatst.
6. Gebruik geen schurende schoonmaakmiddelen.
7. Om ervoor te zorgen dat de airfryer oven vrij is van oliën die bij de fabricage zijn gebruikt, moet het apparaat één keer leeg worden gebruikt.
8. Zorg dat de kruimellade op zijn plaats zit in de bodem van de airfryer.
9. Steek de stekker in een 230V AC stopcontact. U hoort een lange pieptoon.
10. Druk op de START-knop; de knop gaat branden om aan te geven dat de airfryer oven AAN staat.

LET OP:

De oppervlakken van het apparaat zijn heet tijdens en na gebruik. Draag altijd beschermende, geïsoleerde ovenwanten over uw handen wanneer u de hete airfryer oven aanraakt.

OPMERKING: De airfryer oven werkt pas als de START/CANCEL knop wordt ingedrukt.

OPMERKING: Druk op elk moment op de rode knop START/CANCEL om de airfryer oven uit te schakelen.

Als er binnen 1 minuut geen knoppen worden ingedrukt, wordt de verlichte digitale display uitgeschakeld en staat de airfryer in de stand-by modus.

Onderhouds- en reinigingsvoorschriften

1. Haal de stekker uit het stopcontact en laat de airfryer en alle accessoires volledig afkoelen voordat u ze schoonmaakt.
2. Maak de buitenkant van de airfryer oven schoon met een vochtige doek en droog hem goed af. Voor hardnekkige vlekken kan een niet-schurend vloeibaar reinigingsmiddel worden gebruikt. Grondig afspoelen en drogen. Gebruik geen metalen schuursponsjes of schurende reinigingsmiddelen die krassen maken op het oppervlak.
3. Reinig de binnenkant na elk gebruik met een mild of niet-schurend reinigingsmiddel en een plastic schuursponsje om opeenhoping te voorkomen. Niet te hard wrijven, want dan kunnen er krassen op het oppervlak komen.
4. Om aangebakken voedsel te verwijderen, giet u een kleine hoeveelheid bakolie op het voedsel en laat u het 5 tot 10 minuten staan. Verwijder het zacht geworden voedsel met een zachte doek. Gebruik geen staalwol, schuursponsjes of schuurmiddelen.
5. Spoel en droog grondig af voordat u de glazen deur sluit. Reinig de glazen deur met een doek of spons bevochtigd met warm, soppig water. Grondig drogen.
6. Was de mand van de airfryer, de bakplaat, het rooster en de kruimellade in een sopje en droog ze grondig af. Accessoires van de airfryer mogen in de vaatwasser.
7. Als er zich kruimels en vloeistoffen op de kruimellade hebben opgehoopt, veeg deze dan af met een vochtige doek. Droog de kruimellade altijd goed af voordat u deze terugplaatst.
8. **Gebruik GEEN** schurende schoonmaakmiddelen of metalen schuursponsjes om de bakplaat, het rooster of de kruimellade schoon te maken. Voor hardnekkige vlekken, reinig met een nylon of polyester gaasje en een mild, niet-schurend reinigingsmiddel. Spoel en droog grondig.

LET OP: gebruik GEEN spray of andere ovenreinigers. Het gebruik van dit soort reinigingsmiddelen kan cosmetische en/of elektrische schade aan de airfryer veroorzaken.

Bewaarinstructies

Haal de stekker uit het stopcontact, laat afkoelen en reinig het apparaat voordat u het opbergt.

Schuif de onderdelen (rooster, mand en bakplaat) in de onderste plankpositie.

Bewaar de airfryer in zijn doos op een schone en droge plaats.

Berg het apparaat nooit op als het heet is of als de stekker nog in het stopcontact zit.

Wikkel het snoer nooit strak om het apparaat. Oefen geen druk uit op het snoer waar het het apparaat binnenkomt, omdat het snoer dan kan rafelen en breken.

VERWIJDERING VAN OUDE ELEKTRISCHE APPARATEN



De Europese richtlijn 2002/96/EG betreffende afgedankte elektrische en elektronische apparatuur (AEEA) schrijft voor dat oude elektrische huishoudelijke apparaten niet bij het normale ongesorteerde huisvuil mogen. Oude apparaten moeten apart worden ingezameld om de terugwinning en recycling van de materialen die ze bevatten te optimaliseren en de gevolgen voor de volksgezondheid en het milieu te beperken. Het symbool van de doorgestreepte "vuilnisbak op wieltjes" op het product herinnert u aan uw verplichting om het apparaat

gescheiden in te zamelen.

Consumenten moeten contact opnemen met hun gemeente of detailhandelaar voor informatie over de correcte verwijdering van hun oude apparaat.

BEPERKTE GARANTIE

De beperkte garantie geldt voor aankopen bij erkende verkopers van **TurboTronic®**.

TurboTronic® Garantiedekking geldt alleen voor de oorspronkelijke eigenaar en het oorspronkelijke product en is niet overdraagbaar.

TurboTronic® garandeert dat het toestel vrij is van materiaal- en fabricagefouten. De beperkte garantie geldt alleen bij gebruik onder normale huishoudelijke omstandigheden en onderhoud volgens de voorschriften in de gebruikershandleiding, met inachtneming van het volgende voorwaarden en uitsluitingen:

Wat valt onder deze garantie?

1. De originele eenheid en/of de niet-slijtbare onderdelen die naar het oordeel van **TurboTronic®** defect zijn, zullen worden gerepareerd of vervangen.
2. **TurboTronic®** behoudt zich het recht voor het toestel te vervangen door een toestel van gelijke of grotere waarde.

Wat wordt niet gedekt door deze garantie?

1. Normale slijtage van slijtbare onderdelen (zoals men¹⁰gvaten, deksels, kopjes, messen, blendervoeten, uitneembare potten, rekken, pannen, enz.), die regelmatig onderhoud en/of vervanging vereisen om de goede werking van uw apparaat te garanderen, vallen niet onder deze garantie.
2. Elk apparaat waarmee is geknoeid of dat voor commerciële doeleinden is gebruikt.
3. Schade veroorzaakt door verkeerd gebruik, misbruik, nalatig gebruik, het niet uitvoeren van het vereiste onderhoud (bijv. het niet vrijhouden van het putje van de motorbasis van gemorst voedsel en ander vuil), of schade door verkeerd gebruik tijdens het transport.
4. Gevolgschade en incidentele schade.
5. Defecten veroorzaakt door niet door **TurboTronic** erkende reparateurs®. Deze gebreken omvatten schade veroorzaakt tijdens het verzenden, wijzigen of repareren van het **TurboTronic®** product (of een van zijn onderdelen) wanneer de reparatie is uitgevoerd door een niet door **TurboTronic®** erkende reparateur.
6. Producten die buiten Europa worden gekocht, gebruikt of bediend.

Illustraties kunnen afwijken van het daadwerkelijke product.

Wij streven er voortdurend naar onze producten te verbeteren, daarom kunnen de hierin opgenomen specificaties zonder voorafgaande kennisgeving worden gewijzigd.

TurboTronic® en **Z-Line®** zijn geregistreerde handelsmerken van **Z-GLOBAL B.V.B.A.®**

PRINTED IN PRC