



825131

Bedienungsanleitung
Gasterrassenheizer, fahrbar

Seite 1 bis 18

D/A/CH

Instruction manual
Gas patio heater, mobile

from page 19 to 36

GB/UK

Mode d'emploi
Chauffage-terrasse mobile à gaz

de page 37 à page 54

F/B/CH

DEUTSCH
Original-Bedienungsanleitung

1. Sicherheit.....	2
1.1 Sicherheitshinweise.....	2
1.2 Symbolerklärung	4
1.3 Bestimmungsgemäße Verwendung	5
2. Allgemeine Hinweise.....	6
2.1 Haftung und Gewährleistung	6
2.2 Urheberrecht.....	6
2.3 Konformitätserklärung	6
3. Transport, Verpackung und Lagerung	7
3.1 Transportinspektion.....	7
3.2 Verpackung	7
3.3 Lagerung	7
4. Technische Daten.....	8
4.1 Technische Angaben.....	8
4.2 Baugruppenübersicht	9
5. Installation und Bedienung	10
5.1 Zusammenbau und Aufstellung.....	10
5.2 Bedienung	13
6. Reinigung und Wartung.....	16
6.1 Reinigung	16
6.2 Wartung.....	16
7. Mögliche Funktionsstörungen	17

Bartscher GmbH
Franz-Kleine-Str. 28
D-33154 Salzkotten
Germany

Tel.: +49 (0) 5258 971-0
Fax: +49 (0) 5258 971-120

Service-Hotline: 0180 5 971 197
(14ct/Min. aus dem deutschen Festnetz)



**Bedienungsanleitung vor Inbetriebnahme lesen
und griffbereit am Gerät aufbewahren!**

Diese Bedienungsanleitung beschreibt die Installation, Bedienung und Wartung des Gerätes und dient als wichtige Informationsquelle und Nachschlagewerk.

Die Kenntnis aller in ihr enthaltenen Sicherheitshinweise und Handlungsanweisungen schafft die Voraussetzung für das sichere und sachgerechte Arbeiten mit dem Gerät.

Darüber hinaus sind die für den Einsatzbereich des Gerätes geltenden örtlichen Unfallverhütungsvorschriften und allgemeinen Sicherheitsbestimmungen einzuhalten.

Die Bedienungsanleitung ist Produktbestandteil und in unmittelbarer Nähe des Gerätes für das Installations-, Bedienungs-, Wartungs- und Reinigungspersonal jederzeit zugänglich aufzubewahren.

1. Sicherheit

Das Gerät ist nach den derzeit gültigen Regeln der Technik gebaut. Es können jedoch von diesem Gerät Gefahren ausgehen, wenn es unsachgemäß oder nicht bestimmungsgemäß verwendet wird.

Alle Personen, die das Gerät benutzen, müssen sich an die Angaben in der Bedienungsanleitung halten und die Sicherheitshinweise beachten.

1.1 Sicherheitshinweise

- Tauschen Sie die Gasflasche immer in einer gut belüfteten, von Brandherden freien Umgebung aus.
- Lagern Sie die Gasflasche immer draußen oder in gut belüfteter Umgebung.
- Das Gerät darf nur dann drinnen gelagert werden, wenn die Gasflasche abgeklemmt und vom Gerät entfernt wurde.
- Verändern Sie das Gerät in keiner Weise. Lackieren Sie niemals das Brennergitter, das Bedienfeld oder den Reflektor.
- Der Anschluss des Gerätes und die Lagerung der Gasflasche müssen den lokalen Bestimmungen für Gasanschlüsse entsprechen.
- Vor dem Bewegen des Gerätes immer das Gasventil oder den Regler zudrehen.
- Nur vom Hersteller empfohlenes Gas benutzen.
- Stellen Sie sicher, dass die Reglerdichtung richtig angebracht ist und funktioniert.
- Nach dem Gebrauch immer die Gaszufuhr am Ventil der Gasflasche oder am Regler abdrehen.

- Vor dem Gebrauch alle Leitungen auf Dichtheit prüfen.
- Das Gerät darf bei Gaslecks/Gasaustritt nicht benutzt werden bzw. bei Gasaustritt während des Betriebs muss die Gaszufuhr sofort gestoppt und das Gerät überprüft und richtig eingestellt werden, bevor es in Betrieb genommen wird.
- Bei folgenden Anzeichen den Gasterrassenheizer sofort ausschalten und überprüfen:
 - Gasgeruch und gelbe, austretende Flammen.
 - Der Heizer erreicht nicht die gewünschte Temperatur. Eine Temperatur von weniger als 50 °C schränkt den Hitzefluss ein und das Gerät funktioniert nicht einwandfrei.
 - Knallgeräusche während des Betriebs (ein leichtes Knallen ist üblich, wenn das Gerät erlischt).
- Jegliche vom Gerät entfernte Schutzvorrichtungen müssen vor Betrieb des Gerätes wieder korrekt angebracht werden.
- **Verbrennungsgefahr!** Kinder sowie Erwachsene sollten über die Gefahren in Bezug auf heiße Geräte-Oberflächen unterrichtet werden und dem Gerät soweit fern bleiben, dass es nicht zu Verbrennungen oder Entflammen der Kleidung kommt.
- Kleinkinder und Haustiere sollten in der Nähe des Gerätes immer beaufsichtigt werden.
- **Brandgefahr!** Legen Sie niemals Tücher, Decken oder andere leicht entflammabaren Gegenstände über den Gasterrassenheizer. Stellen Sie keine brennbaren Gegenstände in die Nähe des Gasterrassenheizers auf. Halten Sie immer die Mindestabstände zu brennbaren Materialien ein.
- Bestimmte Materialien oder Gegenstände sind der Strahlungshitze ausgesetzt, wenn sie unter oder in der Nähe des Gerätes liegen und könnten daher ernsthaft beschädigt werden.
- Während des Betriebs keine Sprays/Sprüh Dosen in der Nähe des Gerätes benutzen.
- Berühren Sie das Gerät **niemals** mit nassen oder feuchten Händen.
- Benutzen Sie dieses Gerät nicht, wenn es nicht korrekt funktioniert, beschädigt oder zu Boden gefallen ist.
- Keine Zubehör- und Ersatzteile verwenden, die nicht vom Hersteller empfohlen wurden. Diese könnten eine Gefahr für den Benutzer darstellen oder Schäden am Gerät verursachen und zu Personenschäden führen, zudem erlischt die Gewährleistung.
- Gerät nicht umkippen.
- Setzen Sie das Gerät keinen schlechten Witterungsverhältnissen (Sturm, Regen, Schnee, Gewitter, usw.) aus.

1.2 Symbolerklärung

Wichtige sicherheits- und gerätetechnische Hinweise sind in dieser Bedienungsanleitung durch Symbole gekennzeichnet. Die Hinweise sind unbedingt zu befolgen, um Unfälle, Personen- und Sachschäden zu vermeiden.



GEFAHR!

Dieses Symbol macht auf unmittelbar drohende Gefahr aufmerksam, die zu schweren Körperverletzungen oder zum Tod führt.

- Zur Vermeidung der Gefahr die aufgeführten Anweisungen befolgen



WARNUNG!

Dieses Symbol kennzeichnet gefährliche Situationen, die zu schweren Körperverletzungen oder zum Tod führen können.

- Zur Vermeidung der Gefahr die aufgeführten Anweisungen befolgen



VORSICHT!

Dieses Symbol kennzeichnet möglicherweise gefährliche Situationen, die zu leichten Verletzungen führen oder Beschädigung, Fehlfunktionen und/oder Ausfall des Gerätes zur Folge haben können.

- Zur Vermeidung der Gefahr die aufgeführten Anweisungen befolgen



HINWEIS!

Dieses Symbol hebt Tipps und Informationen hervor, die für eine effiziente und störungsfreie Bedienung des Gerätes zu beachten sind.

1.3 Bestimmungsgemäße Verwendung



WARNUNG!

Das Gerät darf **ausschließlich im Freien benutzt werden!**
Der Gebrauch des Gerätes in geschlossenen Umgebungen ist gefährlich und ausdrücklich **VERBOTEN!**



VORSICHT!

Der beiliegende Druckregler ist nur für den privaten Gebrauch zulässig!
Gemäß BGV D34 (VBG 21) und TRF 96 sind bei gewerblichem Einsatz (z. B. auf Jahrmärkten, in Terrassencafés) eine Schlauchbruchsicherung nach DIN 30 693 „Schlauchbruchsicherungen für Flüssiggasanlagen“ und ein Sicherheitsdruckregler mit Manometer einzusetzen.
Schlauchbruchsicherung und Sicherheitsdruckregler gehören nicht zum Lieferumfang!

Die Betriebssicherheit des Gerätes ist nur bei bestimmungsgemäßer Verwendung entsprechend der Angaben in der Bedienungsanleitung gewährleistet.

Alle technischen Eingriffe, auch die Montage und die Instandhaltung sind ausschließlich von qualifiziertem Kundendienst vorzunehmen.

Der **Gasterrassenheizer** ist nur für den Gebrauch in **Straßencafés, Balkon und Terrassen** bestimmt.

Den **Gasterrassenheizer** nicht verwenden für:

- das Trocknen von Kleidung;
- das Heizen von Räumen.



VORSICHT!

Jede über die bestimmungsgemäße Verwendung hinausgehende und/oder anders-artige Verwendung des Gerätes ist untersagt und gilt als nicht bestimmungsgemäß.

Ansprüche jeglicher Art gegen den Hersteller und/oder seine Bevollmächtigten wegen Schäden aus nicht bestimmungsgemäßer Verwendung des Gerätes sind ausgeschlossen.

Für alle Schäden bei nicht bestimmungsgemäßer Verwendung haftet allein der Betreiber.

2. Allgemeine Hinweise

2.1 Haftung und Gewährleistung

Alle Angaben und Hinweise in dieser Bedienungsanleitung wurden unter Berücksichtigung der geltenden Vorschriften, des aktuellen ingenieurtechnischen Entwicklungsstandes sowie unserer langjährigen Erkenntnisse und Erfahrungen zusammengestellt.

Die Übersetzungen der Bedienungsanleitung wurden ebenfalls nach bestem Wissen erstellt. Eine Haftung für Übersetzungsfehler können wir jedoch nicht übernehmen. Maßgebend ist die beiliegende deutsche Version dieser Bedienungsanleitung.

Der tatsächliche Lieferumfang kann bei Sonderausführungen, der Inanspruchnahme zusätzlicher Bestelloptionen oder auf Grund neuester technischer Änderungen u. U. von den hier beschriebenen Erläuterungen und zeichnerischen Darstellungen abweichen.



VORSICHT!

Diese Bedienungsanleitung ist vor Beginn aller Arbeiten am und mit dem Gerät, insbesondere vor der Inbetriebnahme, sorgfältig durchzulesen!

Der Hersteller übernimmt **keine Haftung** für Schäden und Störungen bei:

- Nichtbeachtung der Anweisungen zur Bedienung und Reinigung;
- nicht bestimmungsgemäßer Verwendung;
- technischen Änderungen durch den Benutzer;
- Verwendung nicht zugelassener Ersatzteile.

Technische Änderungen am Produkt im Rahmen der Verbesserung der Gebrauchseigenschaften und der Weiterentwicklung behalten wir uns vor.

2.2 Urheberschutz

Die Bedienungsanleitung und die in ihr enthaltenen Texte, Zeichnungen, Bilder und sonstigen Darstellungen sind urheberrechtlich geschützt. Vervielfältigungen in jeglicher Art und Form – auch auszugsweise – sowie die Verwertung und/oder Mitteilung des Inhaltes sind ohne schriftliche Freigabeerklärung des Herstellers nicht gestattet. Zuwiderhandlungen verpflichten zu Schadensersatz. Weitere Ansprüche bleiben vorbehalten.



HINWEIS!

Die grafischen Darstellungen in dieser Anleitung können unter Umständen leicht von der tatsächlichen Ausführung des Gerätes abweichen.

2.3 Konformitätserklärung



Das Gerät entspricht den aktuellen Normen und Richtlinien der EU. Dies bescheinigen wir in der EG-Konformitätserklärung. Bei Bedarf senden wir Ihnen gern die entsprechende Konformitätserklärung zu.

3. Transport, Verpackung und Lagerung

3.1 Transportinspektion

Lieferung bei Erhalt unverzüglich auf Vollständigkeit und Transportschäden prüfen. Bei äußerlich erkennbarem Transportschaden Lieferung nicht oder nur unter Vorbehalt entgegen nehmen.

Schadensumfang auf Transportunterlagen/Lieferschein des Transporteurs vermerken. Reklamation einleiten.

Verdeckte Mängel sofort nach Erkennen reklamieren, da Schadensersatzansprüche nur innerhalb der geltenden Reklamationsfristen geltend gemacht werden können.

3.2 Verpackung

Werfen Sie den Umkarton Ihres Geräts nicht weg. Sie benötigen ihn eventuell zur Aufbewahrung, beim Umzug oder wenn Sie das Gerät bei eventuellen Schäden an unsere Service-Stelle senden müssen. Entfernen Sie vor der Inbetriebnahme das äußere und innere Verpackungsmaterial vollständig vom Gerät.



HINWEIS!

Falls Sie die Verpackung entsorgen möchten, beachten Sie die in Ihrem Land geltenden Vorschriften. Führen Sie wieder verwertbare Verpackungsmaterialien dem Recycling zu.

Bitte prüfen Sie, ob das Gerät und das Zubehör vollständig sind. Falls irgendwelche Teile fehlen sollten, nehmen Sie bitte mit unserem Kundenservice Kontakt auf.

3.3 Lagerung

Packstücke bis zur Installation verschlossen und unter Beachtung der außen angebrachten Aufstell- und Lagermarkierung aufbewahren.

Packstücke nur unter folgenden Bedingungen lagern:

- Nicht im Freien aufbewahren.
- Trocken und staubfrei aufbewahren.
- Keinen aggressiven Medien aussetzen.
- Vor Sonneneinstrahlung schützen.
- Mechanische Erschütterungen vermeiden.
- Bei längerer Lagerung (> 3 Monate) regelmäßig allgemeinen Zustand aller Teile und der Verpackung kontrollieren.
Bei Erfordernis auffrischen oder erneuern.

Lagerung zwischen den Geräteeinsätzen oder während des Transports:



VORSICHT!

Vor der Lagerung im Haus/ in der Garage, die Gasflasche vom Gerät abklemmen und entfernen!

Vorgehensweise:

- Drehen Sie den Drehregler auf „0“.
- Drehen Sie den Gasflaschenregler auf „AUS“.
- Klemmen Sie die Gasflasche ab und bringen Sie diese an einen sicheren, gut durchlüfteten Ort im Freien, **niemals** an einem Ort mit einer Temperatur von mehr als 50°C verstauen.
- Lagern Sie den Gasterrassenheizer immer senkrecht an einem Ort, der frei von Staub und Schutt oder eindringendem Wasser (wie Regen, Graupel, Hagel, Schnee) ist, um ein Verstauben oder Volllaufen der Lüftungsöffnungen zu vermeiden.
- Bedecken Sie das Gerät, um die Oberflächen zu schützen.



VORSICHT!

Warten Sie mit dem Bedecken des Gerätes, bis es abgekühlt ist.

4. Technische Daten

4.1 Technische Angaben

Bezeichnung	Gasterrassenheizer, fahrbar
Art.-Nr.:	825131
Ausführung:	Edelstahl
Gastyp:	Propan, Butan, mix
Leistung:	13,5 kW/h
Abmessungen:	Höhe: 2.220 mm, Aluminiumreflektor: Ø 780 mm
Gewicht:	18 kg

Technische Änderungen vorbehalten!

4.2 Baugruppenübersicht

- 5 Schrauben M5*12 und 5 Unterlegscheiben für Gehäusehinterplatte und Sockel.
- 5 Schrauben M5*12 und 5 Unterlegscheiben für Gehäusehinterplatte und Gehäusedeckel.
- 4 Schrauben M5*12 und 4 Unterlegscheiben für Stange und Gehäusedeckel.
- 3 Flügelmuttern und 3 große Unterlegscheiben für den Reflektor.
- 3 Schrauben M5*10 und 3 Unterlegscheiben für Hauptbrenner und Stange.

1. Reflektor
2. Brennergitter
3. Untere Brennerschale
4. Unterer Gitterkegel
5. Hauptstange
6. Gehäusedeckel
7. Gehäusehinterplatte
8. Optionale Rollen
9. Sockel
10. Tür
11. Verriegelung
12. Schrauben
13. Unterlegscheiben
14. Große Unterlegscheiben
15. Flügelmutter
16. Verriegelung
17. Plastikabdeckung
18. Innerer Hahn



Abb. 1



Abb. 2

5. Installation und Bedienung

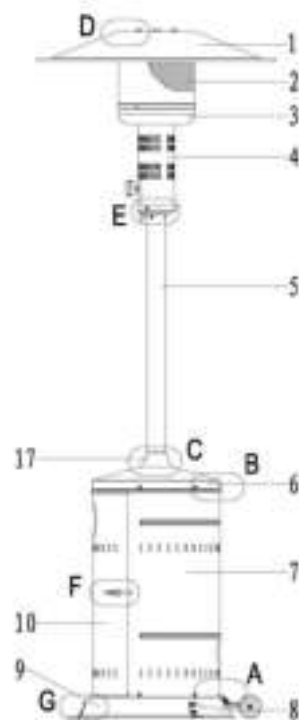
5.1 Zusammenbau und Aufstellung

Erforderliche Werkzeuge:

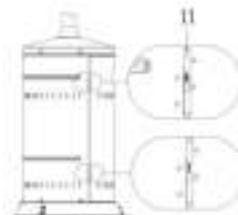
- Kreuzschlitz-Schraubendreher / Einstellbare Spanner / Schraubenschlüssel.
- Seifenlösung zur Gasleckprüfung mit einem Teil Reiniger und drei Teilen Wasser.
- Vor dem Gebrauch sicherstellen, dass jegliches Verpackungsmaterial und Schutzabdeckungen entfernt wurden.



VORSICHT!

- Entfernen Sie **niemals** das Typenschild und eventuelle Warnhinweise vom Gerät.
- Bringen Sie alle Muttern und Schrauben locker an. Drehen Sie alle Verbindungen nach Fertigstellung der Montage fest. Dies vereinfacht Ihre Arbeit und stabilisiert das Gerät.
- Kleinere Abweichungen können im Zubehör auftreten. Dies bedeutet keine Beeinträchtigung sondern eine Verbesserung.

Zusammenbau

SCHRITT 1:

Schrauben Sie Gehäusehinterplatte des Gehäuses an den Sockel mit 5 Schrauben M5*12 und 5 Unterlegscheiben.
(Detail Abb. A)



SCHRITT 2:

Schieben Sie den Gehäusedeckel über die Gehäusehinterplatte und platzieren Sie ihn auf dieser. Verschrauben Sie beide Teile mit 5 Schrauben M5*12 und 5 Unterlegscheiben.
(Detail Abb. B)



SCHRITT 3:

Schrauben Sie die Stange senkrecht auf dem Gehäusedeckel mit 4 Schrauben M5*12 und 4 Unterlegscheiben fest, und bringen Sie die Plastikabdeckung an der Stange an.
(Detail Abb. C)

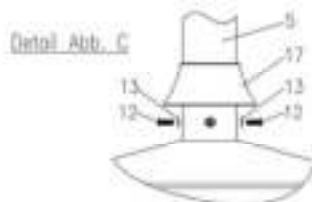

SCHRITT 4:

Bringen Sie den Reflektor an dem Hauptbrenner mit 3 Flügelmutter und 3 Unterlegscheiben an. (Detail Abb. D)



SCHRITT 5:

Befestigen Sie den inneren Gashahn (16) am Hauptbrenner (Siehe Abb. 2). Befestigen Sie nun den Hauptbrenner an der Stange mit 3 Schrauben M5*12 und 3 Unterlegscheiben. (Detail Abb. E)

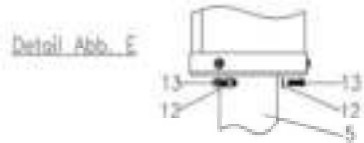

SCHRITT 6:

Befestigen Sie die Tür am Gehäuse. (Siehe Abb. 1 und Detail Abb. F)



Optionaler Sockelfuß

Sockelteile: 6 Schrauben M5*12 und 6 Unterlegscheiben für Sockelfuß und Sockel. Befestigen Sie 3 Füße am Sockel.

Benutzen Sie die mitgelieferten Haken/Bolzen und schieben Sie diese durch die Sockellöcher in den Boden für einen sicheren Stand des Gerätes. (siehe Abb. 3 Detail Abb.G).



Detail Abb. G



Abb. 3

Optionale Rollen

Rollen-Montageteile: 4 Schrauben und 4 Unterlegscheiben für Rollenmontage. Nehmen Sie alle Rollenteile und befestigen Sie diese am Sockel. (siehe Abb. 4)



Abb. 4

Aufstellung

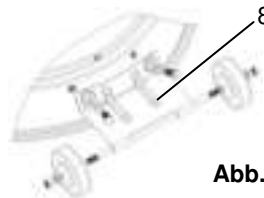

WARNUNG! Verbrennungsgefahr!

Das Gerät darf niemals während des Betriebes oder im heißen Zustand bewegt werden. Gerät erst abkühlen lassen.

- Stellen Sie das Gerät immer auf einen stabilen, ebenen Untergrund.
- Stellen Sie das Gerät **niemals** auf einen brennbaren Untergrund (wie z.B.: Tischdecke, Teppich, etc.).
- Das Gerät nicht in der Nähe von offenen Feuerstellen, Elektroöfen, Heizöfen oder anderen Hitzequellen aufstellen.



WARNUNG! Brandgefahr!

Achten Sie darauf, dass sich am Aufstellort keine entzündlichen Materialien befinden. Zu allen Seiten hin muss ausreichend Abstand eingehalten werden.

- Stellen Sie keine Gegenstände auf oder gegen das Gerät.
- Beachten Sie den Mindestabstand (915 mm) zwischen dem Terrassenheizer und den Wänden bzw. Decke oder anderen Gegenständen (Siehe Abbildung rechts).
- Bei starkem Wind sollten Sie auf sicheren Stand achten, damit das Gerät nicht kippt.
- Druckregler- und Schlaucheinheit sollten so positioniert werden, dass niemand darüber stolpert oder Schäden verursacht werden könnten.
- Stellen Sie das Gerät möglichst nicht im Durchgangsbereich auf, um ein Umkippen des Terrassenheizers zu vermeiden.
- Blockieren Sie **niemals** die Lüftungsöffnungen des Gerätes.
- Halten Sie Regler, Brenner und Lüftungsöffnungen sauber. Anzeichen für mögliche Blockierungen sind:

- Gasgeruch und gelbe, austretende Flammen.
- Der Heizer erreicht **nicht** die gewünschte Temperatur.
- Das Glühen des Heizers ist äußerst unregelmäßig.
- Der Heizer macht knallende Geräusche.

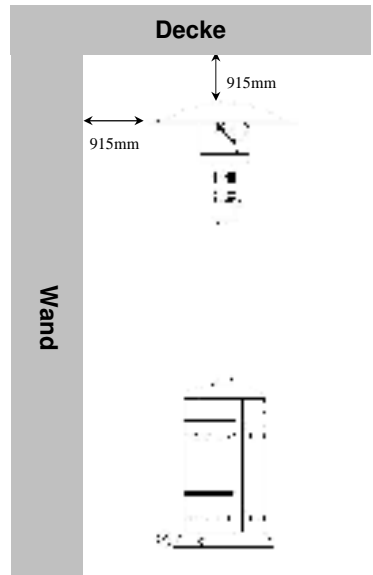

5.2 Bedienung

SICHERER UMGANG MIT GAS

- Die Gaszuleitungen/Gasschläuche müssen den lokalen Sicherheitsbestimmungen entsprechen.
- Nutzen Sie niemals eine Gasflasche mit defektem Gehäuse, Ventil, Kranz/Manschette oder Fußring. Eine eingedellte oder rostige Gasflasche kann gefährlich werden und sollte daher von Ihrem Gashändler überprüft werden.
- Niemals das Gerät an eine unregelmäßige Gasquelle anschließen.
- Bringen Sie das Ventil der Gasflasche in Position „AUS“, wenn das Gerät nicht benutzt wird.

ANSCHLUSS AN GASFLASCHE

- Nehmen Sie eine 9 kg Gasflasche. Fragen Sie hierzu Ihren Gashändler. Lassen Sie sich von Ihrem Gashändler im Umgang mit der Gasflasche unterrichten.



WARNUNG! Brandgefahr!

Der Austausch der Gasflasche darf nur draußen oder in gut belüfteter Umgebung geschehen, weit entfernt von freien Flammen oder jeglichen Entzündungsmöglichkeiten.

- Die Gasflasche muss bei Gebrauch immer senkrecht stehen.
- Schließen Sie den Druckregler, indem Sie ihn komplett im Uhrzeigersinn drehen.
- Schließen Sie den Hahn der Gasflasche, bevor Sie den Druckregler dort anbringen.
- Ziehen Sie alle Verbindungen fest, falls nötig mit einem Schlüssel oder Spanner. Die Gasflasche sollte auf dem Flaschensockel stehen.
- Alle Anschlussstellen mit Seifenlösung auf Gasleck prüfen. Bei Fund eines Gaslecks die Anschlussstelle festziehen und erneut prüfen.





VORSICHT!

Vor dem ersten Gebrauch und nach jedem Gasflaschenaustausch, muss das Gaszuleitungssystem vor dem Entzünden von Luft befreit werden!

Dieses erreichen Sie, indem Sie den Drehregler entgegen dem Uhrzeigersinn auf die „“ Einstellung drehen. Drücken Sie den Drehknopf und halten Sie ihn 3 Minuten lang gedrückt, bevor Sie mit dem Entzünden beginnen.

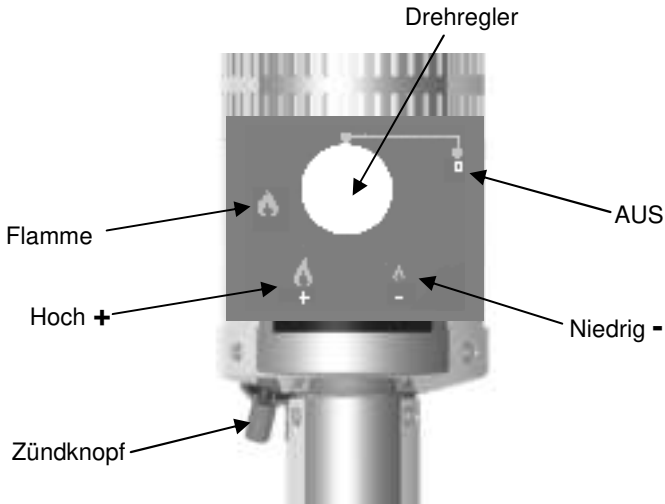
FLAMME ENTZÜNDEN



- Überprüfen Sie alle Leitungen vor jedem Gebrauch.
- Drehen Sie die Gaszufuhr an der Quelle auf.
- Den Drehregler entgegen dem Uhrzeigersinn auf die „“ Einstellung drehen (Siehe Bild oben).
- Halten Sie den Drehregler gedrückt und drücken Sie wiederholt auf den **Zündknopf**, bis die Flamme entzündet ist und halten Sie den Zündknopf für 10 Sekunden gedrückt, bis die Flamme sicher weiter brennt.
- Sollte die Flamme nicht entzünden, halten Sie den Drehregler gedrückt und drehen Sie ihn im Uhrzeigersinn auf „0“ und wiederholen Sie den Vorgang.

TERRASSENHEIZER ENTZÜNDEN

- Die Flamme sollte entzündet und der Drehregler auf „“ eingestellt sein.
- Halten Sie den Drehregler leicht gedrückt und drehen Sie ihn entgegen dem Uhrzeigersinn auf „+“.
- Wenn das Metallgitter erleuchtet, drehen Sie den Drehregler je nach Wunsch zwischen „+“ und „-“.



HINWEIS!

Das erste Entzünden des Gerätes kann laut sein. Um dies zu verhindern, sollten Sie den Drehregler auf „“ stellen und erst dann auf die gewünschte Hitzeeinstellung regeln.

WIEDER ENTZÜNDEN

- Drehen Sie den Drehregler auf „0“.
- Warten Sie mindestens 5 Minuten, damit das Gas verfliegt, bevor Sie die Flamme erneut entzünden.
- Wiederholen Sie die Schritte unter dem Punkt „**Flamme Entzünden**“.

ERLÖSCHEN

- Halten Sie den Drehregler leicht gedrückt und drehen Sie ihn im Uhrzeigersinn auf „0“.
- Schließen Sie das Ventil der Gasflasche bzw. des Druckreglers nach dem Gebrauch.



HINWEIS!

Drehen Sie die Regler nach dem Gebrauch zu und lassen Sie das Gerät vor dem Bewegen abkühlen.

GASLECKPRÜFUNG



VORSICHT!

**Niemals eine freie Flamme zur Gasleckprüfung einsetzen!
Niemals bei der Gasleckprüfung rauchen!**

- Die Gasleitungen dieses Gerätes wurden vor dem Versand auf Undichtigkeiten überprüft.
- Dieses Gerät muss regelmäßig auf Undichtigkeiten überprüft werden und sofort überprüft werden, sobald Gasgeruch vernommen wird.
- Mischen Sie eine Seifenlösung indem Sie 1 Teil flüssiges Spülmittel mit 3 Teilen Wasser verrühren. Die Seifenlösung kann per Behälter, Bürste, oder Tuch/Lappen auf die rechts abgebildeten Gasleckprüfungspunkte aufgetragen werden.
- Das Ventil der Gasflasche muss hierbei auf „**AUS**“ stehen. Sobald die Seifenlösung auf die Leitungen aufgetragen wurde, muss das Ventil der Gasflasche auf „**AN**“ gestellt werden.
- Bei vorhandenem Gasleck bilden sich nun an den entsprechenden Stellen Bläschen in der aufgetragenen Seifenlösung.
- Sollte ein Gasleck festgestellt werden, schalten Sie sofort die Gaszufuhr ab. Befestigen Sie alle durchlässigen Anschlüsse, drehen Sie Gaszufuhr wieder auf und überprüfen Sie erneut.



6. Reinigung und Wartung

6.1 Reinigung



VORSICHT!

Das Gerät ist nicht für das direkte Absprühen mit einem Wasserstrahl geeignet. Verwenden Sie daher keinen Druckwasserstrahl, um dieses Gerät zu reinigen!

- Vor der Reinigung sowie vor Reparaturen das Gerät abkühlen lassen.
- Halten Sie die äußeren Oberflächen sauber.
- Nehmen Sie warmes Seifenwasser zur Reinigung. **Niemals** brennbare oder ätzende Reinigungsmittel benutzen.
- Während der Gerätereinigung sicherstellen, dass Brenner- und Zündeinheit immer trocken bleiben. Falls die Gasregulierung in irgendeiner Weise mit Wasser in Berührung kommt, **niemals** versuchen, das Gerät zu nutzen. Die Gasregulierung muss in diesem Fall ausgetauscht werden.
- Spinnen oder Insekten können an der Düse oder im Brenner nisten. Dies kann den Gasterrassenheizer beschädigen und ihn unsicher für den Gebrauch machen. Reinigen Sie die Brennerlöcher mit einem starken Abfluss-/Rohrreiner. Druckluft kann eventuell beim Entfernen von kleineren Partikeln helfen.
- Kohlenstoffablagerungen können zu Brandgefahr führen. Sollten Sie Kohlenstoffablagerungen bemerken, reinigen Sie die Kuppel und den Antrieb mit warmem Seifenwasser.



VORSICHT!

In einer salzhaltigen Luftumgebung (z.B. in Meeresnähe) kommt es schneller zur Korrosion. Überprüfen Sie die verrosteten Stellen und reparieren Sie diese unverzüglich.

- Verwenden Sie ausschließlich ein weiches Tuch und benutzen Sie **niemals** irgendeine Art von groben Reinigern, welche das Metall zerkratzen könnte.
- Stellen Sie sicher, dass das Gerät ordnungsgemäß gereinigt wurde, bevor Sie es an einem trockenen Platz verstauen.

6.2 Wartung

- Überprüfen Sie Gaszuleitung/Gasschlauch monatlich und nach jedem Austausch der Gasflasche.
- Gaszuleitung/Gasschlauch muss innerhalb eines Jahres ausgetauscht werden.
- Falls die Schlaucheinheit vor der Inbetriebnahme des Gerätes Anzeichen von Abnutzung oder Schäden aufweist, muss Sie durch eine entsprechende, vom Hersteller empfohlene Schlaucheinheit ausgetauscht werden.

- Der Gasterrassenheizer sollte mindestens einmal im Jahr von Fachpersonal überprüft werden. Es ist möglich, dass das Gerät häufiger gereinigt werden muss. Achten Sie darauf, dass die Bedieneinheit, Brenner und Lüftungsöffnungen des Gerätes immer sauber sind.

7. Mögliche Funktionsstörungen

Bei Schäden oder Störungen wenden Sie sich an Ihren Fachhändler oder an unseren Kundendienst.

PROBLEM	URSACHE	FEHLERBEHEBUNG
Flamme entzündet sich nicht	Gasflaschenventil ist zu	Ventil öffnen
	Blockade in der Düse oder Zündleitung	Reinigen oder tauschen Sie die Düse oder Zündleitung
	Luft in der Gasleitung	Öffnen Sie die Gasleitung und zapfen Sie diese an (drücken Sie den Regler für mehr als 1-2 Minuten rein oder bis Sie Gas riechen).
	Niedriger Gasdruck	Gasflasche ist (fast) leer, Gasflasche austauschen
	Zünder geht nicht	Nehmen Sie ein Streichholz, um die Flamme zu entzünden und besorgen Sie einen neuen Zünder und tauschen Sie den alten aus (siehe Abb. S. 18)
Brenner zündet nicht	Niedriger Gasdruck	Gasflasche austauschen
	Druckregler ist nicht in Position „AN“	Druckregler in Position „AN“ bringen
Zu kleine Brennerflamme <i>Hinweis: Terrassenheizer nicht unter 5°C (40°F) betreiben</i>	Niedriger Gasdruck	Gasflasche austauschen
	Außentemperatur ist niedriger als 5°C (40°F) und die Gasflaschenfüllung unter 25%	Gasflasche austauschen
	Zuleitung ist unterbrochen (z. B. Knick in der Zuleitung)	Einwandfreie Gasleitung wiederherstellen (Gaslecktest durchführen)

PROBLEM	URSACHE	FEHLERBEHEBUNG
Strahler leuchtet unregelmäßig <i>Hinweis: 2.5 cm unter dem Strahler leuchtet es in der Regel nicht</i>	Niedriger Gasdruck	Gasflasche austauschen
	Sockel ist nicht auf einer ebenen Fläche	Gasterrassenheizer auf eine ebene Fläche stellen
	Gasterrassenheizer steht nicht eben	Gasterrassenheizer auf eine ebene Fläche stellen

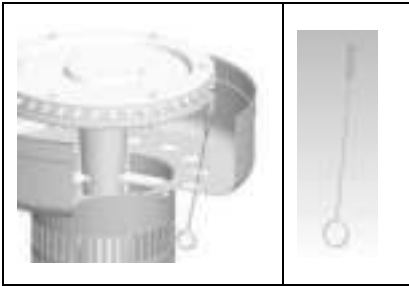

Sollte aus irgendwelchen Gründen der Zünder keinen Funken erzeugen, können Sie den Gasterrassenheizer auch entzünden, indem Sie ein einfaches Streichholz mithilfe des mitgelieferten Halters durch das Brennerloch einführen (siehe linkes Bild), während Sie den Drehregler auf „“ stellen.

Bartscher GmbH
 Franz-Kleine-Str. 28
 D-33154 Salzkotten
 Germany

Tel.: +49 (0) 5258 971-0
 Fax: +49 (0) 5258 971-120

Service-Hotline: 0180 5 971 197
 (14ct/Min. aus dem deutschen Festnetz)

ENGLISH
Translation
of the original instruction manual

1. Safety	20
1.1 Safety instructions	20
1.2 Key to symbols	22
1.3 Intended use.....	23
2. General information	24
2.1 Liability and Warrantees	24
2.2 Copyright protection	24
2.3 Declaration of conformity.....	24
3. Transport, packaging and storage	25
3.1 Delivery check	25
3.2 Packaging.....	25
3.3 Storage.....	25
4. Technical data	26
4.1 Technical specification	26
4.2 Overview of parts.....	27
5. Installation and operation	28
5.1 Assembly and Installation.....	28
5.2 Operating.....	31
6. Cleaning and maintenance	34
6.1 Cleaning	34
6.2 Maintenance.....	34
7. Possible Malfunctions	35

Bartscher GmbH
Franz-Kleine-Str. 28
D-33154 Salzkotten
Germany

phone: +49 (0) 5258 971-0
fax: +49 (0) 5258 971-120



Read these instructions before using and keep them available at all times!

This instruction manual contains information about the installation, operation and maintenance of the device and should be consulted as an important source of information and reference guide. Awareness of the safety instructions and instructions for use in this manual will ensure the safe and correct use of the device.

In addition to the information given here, you should comply with any local Health and safety Controls and generally applicable safety regulations.

The instruction manual forms part of the product and should be kept near the device and easily accessible for anyone carrying out the installation, servicing, maintenance or cleaning.

1. Safety

This device is designed in accordance with the presently applicable technological standards. However, the device can pose a danger if handled improperly and inappropriately.

All people using the device should follow the instructions and tips contained in these instructions.

1.1 Safety instructions

- Always change the gas cylinder in a well ventilated area, away from any inflammation sources.
- The cylinder must always be stored outdoors or in a well ventilated area.
- Indoor storage of this appliance is permissible only if gas cylinder is disconnected and removed from the appliance.
- Do not attempt to alter the appliance in any manner. Do not paint the radiant screen, control panel or reflector.
- The appliance must be installed and gas cylinder stored in accordance with local gas fitting regulations.
- Shut off the valve at the gas cylinder or the regulator before moving the appliance.
- Use only the type of gas specified by the manufacturer.
- Check that the regulator seal is correctly fitted and able to fulfil its function.
- Close the gas supply at the valve of the gas cylinder or the regulator after use.

- Do not use this appliance until all connections have been leak tested.
- In the event of gas leakage, the appliance shall not be used or if alight, the gas supply shall be shut off and the appliance shall be investigated and rectified before it is used again.
- Shut off and check heater immediately if any of the following conditions occur:
 - The smell of gas in conjunction with extreme yellow tipping of the burner flames.
 - Heater does not reach a proper temperature. A temperature less than 50 °C will cause restricted heat flow and the appliance will not work properly.
 - The appliance starts making popping noises during use (a slight popping noise is normal when the appliance is extinguished).
- Any guard or other protective device removed for servicing the heater must be replaced before operating the heater.
- **Danger of burns!** Children and adults should be warned of the hazards of high surface temperatures and should stay away to avoid burns or clothing ignition.
- Young children and pets should be carefully supervised when they are in the area of the heater.
- **Fire hazard!** Do not ever place cloths, blankets or other inflammable objects against or over the patio heater. Do not place any inflammable objects near the patio heater. Always obey the minimum clearance to combustible materials.
- Certain material or items when stored under or near this appliance will be exposed to radiant heat and could be seriously damaged.
- Do not spray aerosols in the vicinity of this appliance while it is in operation.
- Do never touch the device with moisten or wet hands.
- Do not use the device if it does not function properly, has been damaged or dropped.
- Do not use any accessory or spare parts that have not been recommended by the manufacturer. These can be dangerous for the user, or lead to damage of the device or personal injury, and furthermore invalidate the warranty.
- Do not tip over the device.
- Do not expose the device to bad weather conditions (storm, rain, snow, thunder storm, etc.).

1.2 Key to symbols

In this manual, symbols are used to highlight important safety instructions and any advice relating to the device. The instructions should be followed very carefully to avoid any risk of accident, personal injury or material damage.



DANGER!

This symbol highlights hazards which could lead to injury.

- To avoid them please follow the instructions very carefully and proceed with particular attention in these cases.



WARNING!

This symbol highlights dangerous situations which could lead to injury or death.

- To avoid them please follow the instructions very carefully and proceed with particular attention in these cases.



CAUTION!

This symbol highlights dangerous situations which could lead to light injuries, or damage, malfunction, and/or destruction of the device.

- To avoid them please follow the instructions very carefully and proceed with particular attention in these cases.



NOTE!

This symbol highlights recommendations and information aimed for effective and trouble-free device operation.

1.3 Intended use



WARNING!

For outdoor use only!

The use of this appliance in enclosed areas can be dangerous and is **PROHIBITED!**



CAUTION!

The provided pressure controller is meant for private use only!

According to BGV D34 (VBG 21) and TRF 96, commercial use (e. g. fun fairs, Cafés) requires a hose breaking protection according to DIN 30 693 „Hose breaking protection for liquefied gas systems“ and a safety pressure controller with manometer.

Hose breaking protection and safety pressure controller are not part of shipment!

Safe operation can only be guaranteed when using the device for its intended purpose.

Any technical interventions, as well as assembly and maintenance are to be made by a qualified customer service only.

The **gas patio heater** is meant for use in **street cafés, balconies and terraces only**.

Do not use the **gas patio heater** for:

- Drying of clothes;
- Heating of rooms.



CAUTION!

Any use going beyond the intended purpose and/or any different use of the device is forbidden and is not considered as conventional.

Any claims against the manufacturer or his authorized representative as a consequence of experiencing damages resulting from unconventional use are impossible.

The operator is liable for all damages resulting from inappropriate use.

2. General information

2.1 Liability and Warrantees

All the information and instructions in this manual take into account standard safety regulations, current levels of technical engineering as well as the expertise and experience we have developed over the years.

The instruction manual was translated with all due care and attention. However, we do not accept liability for any translation errors. The German version of this instruction manual is definitive.

If the delivery consists of a special model, the actual scope of delivery may differ from the descriptions and illustrations in this manual. This is also the case for special orders or when the device has been modified in line with new technology.



NOTE!

Read this manual carefully and thoroughly before any operation of the device, and especially before turning it on!

Manufacturer **is not liable** for any damages or faults caused by:

- violation of advice concerning operation and cleaning;
- use other than designed;
- alterations made by user;
- use of inadequate spare parts.

We reserve the right to make technical changes for purposes of developing and improving the useful properties.

2.2 Copyright protection

The instruction manual including any texts, drawings, images or other illustrations is copyright. No part of this publication may be reproduced, transmitted or used in any form or by any means without permission in writing from the manufacturer. Any person who commits any unauthorized act in relation to this publication shall be liable to claims for damages. All rights reserved.



NOTE!

The contents, texts, drawings, pictures and any other illustrations are copyright and subject to other protection rights. Any person unlawfully using this publication is liable to criminal prosecution.

2.3 Declaration of conformity



The device complies with the current standards and directives of the EU. We certify this in the EC declaration of conformity. If required we will be glad to send you the according declaration of conformity.

3. Transport, packaging and storage

3.1 Delivery check

Please check the delivery upon completeness and transport damage immediately after receipt. In case of visible damage do not accept or accept the delivery with reservation only.

Note the extent of damage on the carrier's bill of delivery. Trigger off the complaint.

Hidden damages should be reclaimed immediately after notice, as claims for damages can only be asserted within the effective period for complaints.

3.2 Packaging

Please do not throw away the covering carton of your device as it might be useful for storage purposes, when moving or, in case of damages, when the device must be sent back to a repair center. The outer and inner packing material should be removed completely from the device before installation.



NOTE!

If you liked to dispose the packing, consider the regulations applicable in your country. Supply re-usable packing materials to the recycling.

Please inspect the device upon completeness. In case any part is missing please contact our customer service center immediately.

3.3 Storage

Keep the package closed until installation and under consideration of the outside indicated positioning- and storage markings.

Packages should be stored under consideration of the following:

- Do not store outdoors.
- Keep it dry and dust-free.
- Do not expose it to aggressive media.
- Do not expose it to direct sunlight.
- Avoid mechanical shocks and vibration.
- In case of longer storage (> 3 months) make sure you check the state of the packaging and the parts regularly.
If required refresh or renew.

Storage during periods of extended inactivity or when transporting:



CAUTION!

There is no limitation on the storage of the appliance indoors (house/garage) provided that the cylinder is removed from the appliance.

Procedure:

- Turn control knob „0“.
- Turn gas cylinder control „OFF“.
- Disconnect gas cylinder and move to a secure, well ventilated location outdoors. **DO NOT** store in a location that will exceed 50 °C.
- Store heater upright in an area sheltered from direct contact with dust, debris or penetrating water (such as rain, sleet, hail, snow), in order to avoid the air passages from getting dusty or building up water.
- Cover the device in order to protect the surfaces.



CAUTION!

Wait until heater is cool before covering.

4. Technical data

4.1 Technical specification

Description	Gas patio heater, mobile
Item no.:	825131
Model:	Stainless steel
Gas type:	Propane, Butane, mix
Power:	13,5 kW/h
Dimensions:	Height: 2.220 mm, aluminium reflector: Ø 780 mm
Weight:	18 Kg

We reserve the right to modifications!

4.2 Overview of parts

- 5pcs bolts M5*12 and 5pcs washers for rear panel of housing and base.
- 5pcs bolts M5*12 and 5pcs washers for rear panel of housing and housing lid.
- 4pcs bolts M5*12 and 4pcs washers for the post and housing lid.
- 3pcs wing nuts and 3pcs big washers for reflector.
- 3pcs bolts M5*12 and 3pcs washers for main burner and the post.

1. Reflector
2. Burner screen
3. Lower burner tray
4. Lower screen cone assembly
5. Main post
6. Housing lid
7. Rear panel housing
8. Optional wheels
9. Base
10. Door
11. Lock
12. Bolts
13. Washers
14. Big washers
15. Wing nut
16. Lock
17. Plastic cover
18. Inner Pipe

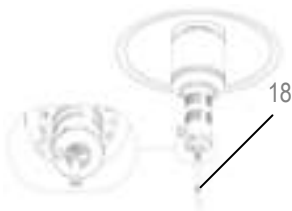
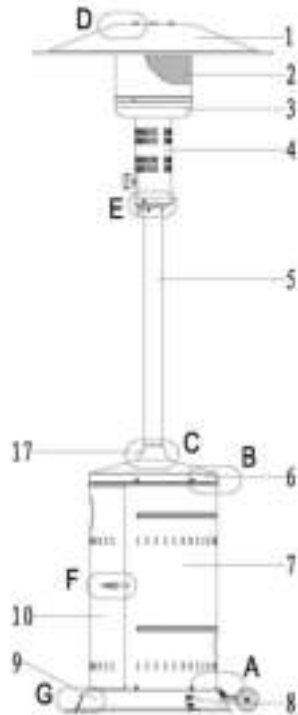

Fig. 1

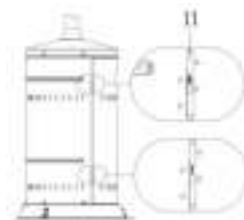

Fig. 2

5. Installation and operation

5.1 Assembly and Installation

Required Tools:

- Philip Screwdriver / Adjustable Spanners / Wrenches.
- Leak Detection Solution one part detergent and three parts water.
- Before assembly, make sure all packing material and any transmit protection has been removed.
- Assemble all nuts and bolts loosely at first. Tighten all connections after completion of assembly. This eases your work and increases the stability of your appliance.
- Small deviations in equipment may occur. This is no lack of quality but subject to improvements.

Assembly

STEP 1:

Screw rear panel of housing to the base with 5pcs bolts M5*12 and 5pcs washer. (Detail Fig. A)

Detail Fig. A



STEP 2:

Push the housing lid over rear panel of housing and place onto rear panel of housing. Screw together the housing lid and rear panel of housing with 5pcs bolts M5*12 and 5pcs washers. (Detail Fig. B)

Detail Fig. B



STEP 3:

Fixing the post upwards onto the housing lid with 4pcs bolts M5*12 and 4pcs washers, then put plastic cover through the post. (Detail Fig. C)

Detail Fig. C

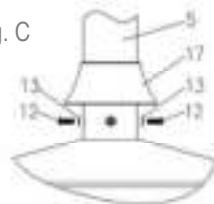

STEP 4:

Place the reflector to main burner using 3pcs wing nuts and 3pcs washers. (Detail Fig. D)

Detail Fig. D



STEP 5:

Tighten inner gas pipe (16) to main burner (See Fig. 2). Then fix main burner to the post with 3 bolts M5*12 and 3pcs washers. (Detail Fig. E)

Detail Fig. E

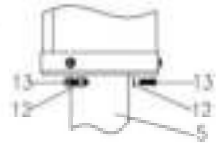

STEP 6:

Fix the door to housing. (See Fig. 1 and Detail Fig. F)

Detail Fig. F

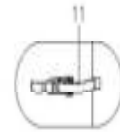

Optional base stand

Base stand assembly parts: 6pcs bolts M5*12 and 6pcs washers for base stand and base. Attach 3 pcs stands to the base.

Use supplied hooks/bolts to insert them into the ground or floor through base stand holes for appliance stability. (See Fig. 3 Detail Fig. G).



Detail Fig. G



Fig. 3

Optional wheels

Wheels assembly parts: 4pcs bolts and 4pcs washers for wheels assembly.

Collect wheels parts together and fix wheels to the base. (See Fig. 4)

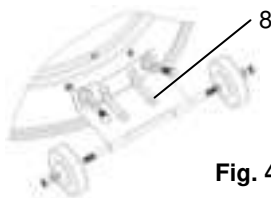

Fig. 4

Installation



WARNING! Danger of burn!

Do not move this appliance when in operation, or after it has been turned off before the temperature has cooled down.

- Always position the appliance on a firm level surface.
- Not **at any time** should you place the device on an inflammable surface.
- You must not position the device near open fireplaces, electric ovens/arc furnaces, furnaces/electric heaters or other heat sources.



WARNING! Fire Danger!

**Do not use or store flammable materials near this appliance.
Keep a safe distance to all sides of the device.**

- Do not place any objects on or against this appliance.
- Always maintain at least 915 mm clearance between heater and walls, ceiling and other materials. (see figure to the right)
- Make sure, the device stands secure so it does not tilt from strong wind.
- The regulator & hose assembly must be positioned in a way, so that people cannot trip over and where they will not be subject to accidental damage.
- Do not place this device in passageways, in order to prevent the device from tilting.
- Do not obstruct the ventilation holes of the cylinder housing.
- Keep controls, burner and ventilation openings clean. Signs of possible blockage include:
 - Gas odour and yellow, leaking flames.
 - Heater does **not** reach the desired temperature.
 - Heater glow is excessively uneven.
 - Heater makes popping noises.

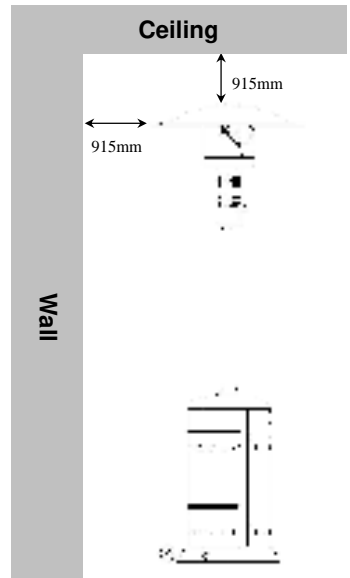

5.2 Operating

GAS REQUIREMENTS

- Gas connections and hose assembly must conform to local safety regulations.
- Never use a gas cylinder with a damaged body, valve, collar, or foot ring. A dented or rusty gas tank may be hazardous and should be checked out by a gas supplier.
- Never connect this appliance to an unregulated gas source.
- When the appliance is not in use, turn the gas cylinder „OFF“.

CONNECTING TO A GAS CYLINDER

- Use 9 kg gas cylinder. Please refer to your gas supplier for suitable gas cylinder.
- Refer to your gas supplier for instructions on the use of your gas cylinder.



WARNING! Fire Danger!

Only change gas cylinders outdoors or in a well ventilated area away from naked flames and any other source of ignition.

- The gas cylinder must always be used in an upright position.
- Close the heater control knob by turning it fully clockwise.
- Close the gas cylinder tap and then attach the regulator onto the gas cylinder.
- Tighten all connections firmly and with a spanner where appropriate. The cylinder should be placed on the cylinder base.
- Check for leaks at all joints using a soap/water solution. If a leak is found, tighten the joint and then retest.



CAUTION!

Before first use and after every gas cylinder change, gas delivery system must be purged of air before igniting! To do so, turn the control knob anti-clockwise to „OFF“. Press knob and hold for 3 minutes before attempting ignition.

HOW TO LIGHT THE PILOT

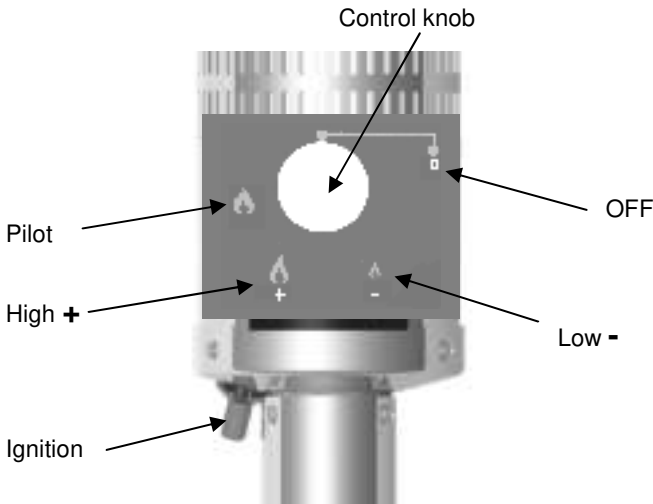

- Check all connections prior to each use.
- Turn on main gas supply at source.
- Press to turn control knob anti-clockwise to „🔥“ (see picture above).
- Hold knob depressed, press **Ignition** button repeatedly until pilot flame is lit, then continue to hold the knob depressed for 10 seconds until the pilot remains lit after releasing knob.
- If pilot fails to ignite, press to turn knob clockwise to “0” and repeat

HOW TO LIGHT THE PATIO HEATER

- The pilot should be lit and the knob set to „🔥“.
- Hold knob depressed gently and turn anti-clockwise to „+“.
- When mesh glows lit, turn knob clockwise from „+“ to „-“ as required.



NOTE!

The burner may be noisy when initially turned on. To eliminate excessive noise from the burner, turn the control knob to „🔥“. Then turn the knob to desired heat level.

RELIGHTING

- Turn control knob to „0“.
- Wait at least 5 minutes, to let gas dissipate, before attempting to re-light pilot.
- Repeat steps mentioned in part „How to light the patio heater“.

EXTINGUISH

- Hold knob depressed lightly & turn the knob clockwise to „0“.
- Close the valve of the gas cylinder or the regulator after use.



NOTE!

Close the gas regulators after use and allow this appliance to cool before moving the appliance.

GAS LEAK TESTING



CAUTION!

**Never use a naked flame to check for leaks!
Never smoke while leak testing!**

- The gas connections on this appliance are leak tested at the factory prior to shipment.
- This appliance needs to be periodically checked for leaks and an immediate check is required if the smell of gas is detected.
- Make a soap solution using 1 part of liquid dish-washing soap to 3 parts water. The soap solution can be applied with a soap bottle, brush, or rag to the leak tested points shown in the figure to the right.
- The valve of the gas cylinder should be in the „OFF“ position at this point of the leak test. Once the soapy solution is applied to the gas connections, the valve of the gas cylinder needs to be turned to the „ON“ position.
- Soap bubbles will begin to form in the soapy solution if a leak is present.
- In case of a leak, turn off the gas supply. Tighten any leaking fittings, then turn the gas supply on and recheck.



Leak Test Point ① ② ③ ④

6. Cleaning and maintenance

6.1 Cleaning



CAUTION!

The device is not suited for direct washing via water jets. Therefore, you must not use any kind of pressure water jet for cleaning the device!

- Let device cool off before cleaning or repairing.
- Keep exterior surfaces clean.
- Use warm soapy water for cleaning. **Never** use flammable or corrosive cleaning agents.
- While washing your unit, be sure to keep the area around the burner and pilot assembly dry at all times. If the gas control is exposed to water in any way, **never** try to use the heater. The gas control must be replaced.
- Spiders and insects can nest in burner or orifices. This dangerous condition can damage the heater and render it unsafe for use. Clean burner holes by using a heavy duty pipe cleaner. Compressed air may help clear away smaller particles.
- Carbon deposits may create a fire hazard. If any carbon deposits develop, clean dome and engine with warm soapy water.



NOTE!

In a salt-air environment (such as near the sea), corrosion occurs more quickly than normal. Frequently check the corroded areas and repair them promptly.

- Only use a soft cloth and make sure you **never** use any kind of abrasive agents or pads which could scratch the surface.
- Make sure the device has been cleaned properly before storing it in a dry place.

6.2 Maintenance

- Check the tubing or the flexible hose once a month and each time the cylinder is changed.
- The tubing or the flexible hose must be changed within one year.
- The hose assembly must be replaced prior to the appliance being put into operation if there is evidence of excessive abrasion or wear, or if the hose is damaged. For replacement, use hose assembly specified by the manufacturer only.

- The heater should be inspected before use and at least annually by a qualified service person. More frequent cleaning may be required as necessary. It is imperative that control compartment, burners and circulating air passageways of the appliance are kept clean.

7. Possible Malfunctions

PROBLEM	CAUSE	SOLUTION
Pilot won't light	Cylinder valve is closed	Open valve
	Blockage in orifice or pilot tube	Clean or replace orifice or pilot tube
	Air in the gas line	Open gas line and bleed it (pressing control knob in) for not more than 1-2 minutes or until you smell gas
	Low gas pressure	Gas cylinder low or empty
	Igniter fails	Use match to light pilot, and obtain new igniter and replace. (See pictures page 36)
Pilot won't stay lit	Dirt build up around pilot	Clean dirt from around pilot
	Connection between gas valve and pilot assembly is loose	Tighten connection and perform leak test
Burner won't light	Gas pressure is low	Replace gas cylinder
	Control knob is not in „ON“ position	Turn control knob to „ON“ position
Burner flame is low <i>Note: Do not operate heater below 50 °C (40°F)</i>	Gas pressure is low	Replace gas cylinder
	Outdoor temperature is greater than 50 °C (40°F) and tank is less than 25% full	Replace gas cylinder
	Supply hose is interrupted (e.g. bent hose)	Resolve interruption and perform leak test on hose

PROBLEM	CAUSE	SOLUTION
Emitter glows uneven <i>Note: Normally it does not glow 2.5 cm below the emitter</i>	Gas pressure is low	Replace gas cylinder
	Base is not on a level surface	Place heater on a level surface
	Heater not level	Level heater

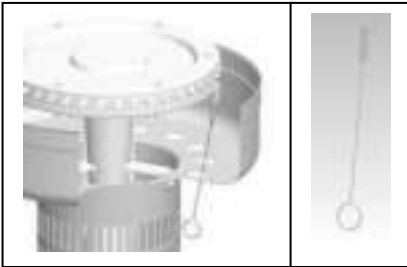

If for some reasons your ignition fails to deliver a spark, the heater can be started by inserting a lit match using supplied match holder through the burner hole (see left photo) while pushing the control knob into „“ position.

FRANÇAIS
Traduction
du mode d'emploi original

1. Sécurité	38
1.1 Consignes de sécurité	38
1.2 Explication des symboles	40
1.3 Utilisation conforme	41
2. Généralités	42
2.1 Responsabilité et garantie	42
2.2 Protection des droits d'auteur	42
2.3 Déclaration de conformité	42
3. Transport, emballage et stockage	43
3.1 Inspection suite au transport	43
3.2 Emballage	43
3.3 Stockage	43
4. Données techniques	44
4.1 Indications techniques	44
4.2 Aperçu des composants	45
5. Installation et utilisation	46
5.1 Montage et assemblage	46
5.2 Utilisation	49
6. Nettoyage et maintenance	52
6.1 Nettoyage	52
6.2 Maintenance	52
7. Anomalies de fonctionnement	53



Avant d'utiliser l'appareil, lire attentivement la notice et la conserver en un lieu facilement accessible !

La présente notice d'utilisation décrit l'installation, la manipulation et la maintenance de l'appareil, elle sert de source d'informations et d'ouvrage de référence.

La connaissance et l'observation de toutes les consignes de sécurité et des instructions mentionnées dans le mode d'emploi sont la condition sine qua non d'une utilisation sûre et correcte de l'appareil.

En outre, il convient de respecter les consignes locales de prévention des accidents et les dispositions générales de sécurité valables pour l'utilisation de l'appareil.

La présente notice d'utilisation fait partie intégrante du produit; la conserver à proximité de l'appareil afin que le personnel d'installation, de commande, de maintenance et de nettoyage puisse y accéder en tout temps pour une future consultation.

1. Sécurité

L'appareil est conçu d'après les règles techniques valables actuellement. Néanmoins, celui-ci peut comporter des risques en cas d'utilisation non conforme ou inappropriée.

Toute personne utilisant cet appareil doit respecter les instructions et recommandations présentées dans la présente notice.

1.1 Consignes de sécurité

- Remplacer des bouteilles de gaz dans un endroit bien aéré, éloigné des sources de chaleur.
- Stocker des bouteilles de gaz dans un endroit bien aéré ou à l'extérieur.
- Ne stocker l'appareil à l'intérieur qu'après avoir débranché et démonté la bouteille de gaz.
- Il est interdit de modifier le fonctionnement de l'appareil. Ne jamais vernir grille de protection, tableau de commande ni réflecteur.
- Lors de branchement de l'appareil et de son stockage toujours procéder conformément aux normes locales sur le branchement au gaz.
- Avant de déplacer l'appareil fermer le robinet de gaz ou le détendeur.
- N'utiliser que du gaz recommandé par le fabricant.
- Vérifier si le joint du détendeur est bien placé et s'il fonctionne correctement.
- Lorsque l'appareil n'est plus utilisé, couper le gaz auprès du robinet de la bouteille de gaz ou auprès du réducteur.

- Avant la première utilisation, contrôler l'étanchéité de tous les conduits.
- En cas de fuite, ne pas utiliser l'appareil. Fermer le robinet de la bouteille de gaz, contrôler les raccords et des pièces assemblées. Avant la mise en marche suivante, refaire le test d'étanchéité.
- Débrancher et contrôler aussitôt l'appareil dans des cas suivants:
 - Des flammes jaunes et un odorat de gaz apparaissent.
 - Le chauffage-terrasse n'atteint pas la température désirée. Une température inférieure à 50 °C limite l'intensité de la chaleur et l'appareil ne marche pas correctement.
 - Lors de fonctionnement de l'appareil des parasites se font entendre (un bruit léger est admissible quand on éteint l'appareil).
- Avant l'utilisation suivante, réinstaller tous les éléments de protection retirés préalablement.
- **Risque de brûlures !** Pour éviter des brûlures et l'inflammation des vêtements avertir des enfants et des adultes que certains éléments du chauffage-terrasse deviennent très chauds lors de son fonctionnement et qu'il ne faut s'approcher trop de l'appareil.
- Toujours surveiller de petits enfants et des animaux domestiques lors de fonctionnement de l'appareil.
- **Risque d'incendie !** Ne jamais mettre sous chauffage-terrasse de foulards, couvertures ou autres choses facilement inflammables. Ne pas placer à proximité du radiateur d'objets inflammables. Toujours respecter des distances recommandées dans le cas des matériaux combustibles.
- Certains matériaux ou objets ne sont pas résistants à la température de rayonnement. Si mis sous ou près de l'appareil, ils peuvent être gravement endommagés.
- Ne pas utiliser d'aérosols à proximité de l'appareil en marche.
- **Ne jamais** toucher à l'appareil avec des mains mouillées ou humides.
- Ne pas utiliser l'appareil s'il ne fonctionne pas correctement, s'il est endommagé ou s'il s'est renversé.
- Ne pas utiliser des accessoires ou des pièces de rechange non recommandés par le fabricant. Ils peuvent mettre la santé de l'utilisateur en danger et causer des endommagements de l'appareil. Dans ce cas, la garantie n'est plus valide.
- Ne pas renverser l'appareil.
- Ne pas laisser l'appareil non protégé au temps des intempéries (coup de vent fort, pluie, neige, tempête, etc.).

1.2 Explication des symboles

Les consignes de sécurité et informations techniques importantes concernant l'appareil sont indiquées dans la présente notice d'utilisation par des symboles. Il est impératif de respecter ces consignes afin d'éviter les accidents ou les dommages corporels et matériels.



DANGER !

Cette indication attire l'attention sur un danger imminent qui peut entraîner des blessures graves ou la mort.

- Pour réduire les risques, respectez les instructions qui la suivent.



AVERTISSEMENT!

Cette indication indique des situations dangereuses qui peuvent causer des blessures graves ou la mort.

- Pour réduire les risques, respectez les instructions qui la suivent.



ATTENTION !

Cette indication désigne des situations dangereuses éventuelles qui peuvent entraîner des blessures mineures ou des dommages, un mauvais fonctionnement et / ou défaut de fonctionnement de l'équipement.

- Pour réduire les risques, respectez les instructions qui la suivent



REMARQUE !

Cette indication désigne des conseils et des informations à suivre pour un fonctionnement efficace et sans défaut de l'appareil.

1.3 Utilisation conforme



AVERTISSEMENT!

N'utiliser l'appareil qu'en plein air !

Utilisation du chauffage-terrasse dans des locaux fermés peut être dangereuse et est catégoriquement INTERDITE !



ATTENTION !

Le détendeur fourni avec appareil n'est conçu qu'à l'utilisation privée!

L'appareil est homologué selon des normes allemandes sur l'exploitation du gaz liquéfié BGV D34 (VBG 21) et des normes techniques TRF 96 sur le branchement des bouteilles de gaz. Si le chauffage-terrasse est utilisé industriellement (p. ex. aux foires ou sur des terrasses des cafés), il faut appliquer un soupape protection conforme au norme allemande DIN 30 693 (« soupapes protection fuite dans des installations à gaz liquéfié) et un détendeur muni de manomètre.

Ni soupape protection ni détendeur ne sont attachés à l'équipement de l'appareil.

La sécurité de fonctionnement de l'appareil est garantie uniquement lors de l'utilisation conforme de celui-ci.

Toutes les interventions techniques, également le montage et la mise en état doivent être uniquement effectués par le service après-vente qualifié.

Le chauffage-terrasse à gaz n'est conçu qu'à être utilisé sur des terrasses des cafés, balcons ou vérandas.

Ne pas utiliser le chauffage-terrasse à gaz pour:

- sécher des vêtements
- chauffer des pièces.



ATTENTION !

Toute autre utilisation que celle indiquée et/ou toute utilisation différente de l'appareil est interdite et est considérée comme non conforme.

Les prétentions de tous types contre le fabricant et/ou ses fondés de pouvoir par suite de dommages résultant d'une utilisation non conforme de l'appareil sont exclues.

L'exploitant est seul responsable en cas de dommages liés à une utilisation non conforme.

2. Généralités

2.1 Responsabilité et garantie

Toutes les indications et consignes contenues dans la présente notice d'utilisation ont été réunies en tenant compte des prescriptions en vigueur, du niveau actuel de développement technique ainsi que de nos connaissances et expériences de plusieurs années.

Les traductions de la notice d'utilisation ont été également effectuées consciencieusement. Nous déclinons toutefois toute responsabilité en cas d'erreurs de traduction.

La version allemande ci-jointe de la présente notice d'utilisation fait foi.

Le contenu effectif de la livraison peut différer éventuellement des explications décrites ici et des représentations graphiques pour les modèles spéciaux, lorsque vous bénéficiez d'options de commande supplémentaires, ou liées aux dernières modifications techniques.



REMARQUE !

Avant de commencer toute activité en lien avec l'appareil, et surtout avant de l'utiliser, lire attentivement ce mode d'emploi !

Le fabricant **n'est pas tenu responsable** de tout dommage ou dysfonctionnement dus à :

- un non respect des indications de mise en service et de nettoyage ;
- une utilisation non conforme à l'utilisation de base ;
- des réparations effectuées par l'utilisateur ;
- l'utilisation de pièces de rechange non approuvées.

Nous nous réservons le droit d'apporter des modifications techniques sur le produit pour améliorer ses qualités fonctionnelles et son développement.

2.2 Protection des droits d'auteur

La notice d'utilisation et les textes, les dessins, figures et autres représentations qui y sont contenus sont protégés par la loi sur les droits d'auteur. Les reproductions de tous types et de toutes formes – même partielles – ainsi que l'exploitation et/ou la transmission de son contenu ne sont pas permises sans autorisation écrite du fabricant. Toute violation des ces dispositions ouvre droit à des dommages et intérêts. Les autres droits demeurent réservés.



REMARQUE !

Les indications du contenu, les textes, dessins, figures et autres représentations sont protégés par les droits d'auteur et soumis à d'autres droits de propriété industrielle. Toute exploitation abusive est passible de peine.

2.3 Déclaration de conformité



L'appareil correspond aux normes et directives actuelles de l'Union européenne. Nous l'attestons dans la déclaration de conformité CE. Nous vous ferons volontiers parvenir sur demande la déclaration de conformité correspondante.

3. Transport, emballage et stockage

3.1 Inspection suite au transport

Vérifier l'intégralité et l'absence de dommages dus au transport dès réception du produit. En cas de dommages identifiables extérieurement dus au transport, refuser ou accepter le produit livré uniquement sous réserve.

Noter l'étendue du dommage sur les documents de transport/le bon de livraison du transporteur. Engager une réclamation.

Dès détection des défauts cachés, formuler immédiatement une réclamation, les prétentions à dommages et intérêts étant valables uniquement dans les délais prescrits.

3.2 Emballage

Ne jeter le carton extérieur de l'appareil. Vous en avez besoin éventuellement pour garder l'appareil, lors d'un déménagement ou lorsque vous devez envoyer l'appareil à notre service après-vente en cas d'éventuels dommages. Retirer complètement les emballages extérieur et intérieur avant la mise en service de l'appareil.



REMARQUE !

Si vous désirez éliminer l'emballage, respectez les consignes en vigueur dans votre pays. Réintroduisez les matériaux d'emballage récupérables dans le circuit de recyclage.

Contrôlez si l'appareil et les accessoires sont complets. S'il devait manquer des éléments, veuillez contacter notre service après-vente.

3.3 Stockage

Garder les emballages fermés jusqu'à l'installation de l'appareil et en respectant les indications d'installation et de stockage apposées à l'extérieur.

Stocker les emballages uniquement dans les conditions suivantes :

- Ne pas garder les emballages à l'extérieur.
- Les tenir à l'abri de l'humidité et de la poussière.
- Ne pas les exposer aux fluides agressifs.
- Les protéger des rayons du soleil.
- Eviter les secousses mécaniques.
- En cas de stockage prolongé (> 3 mois), contrôler régulièrement l'état général de tous les éléments et de l'emballage.
Si nécessaire, les rafraîchir et les renouveler.

Stockage d'un appareil inutilisé et lors de transport:



ATTENTION !

Avant de stocker l'appareil dans la maison ou dans le garage, démonter et retirer la bouteille de gaz.

Comment procéder:

- Fixer le sélecteur rotatif en position „0“.
- Tourner la clé de montage de la bouteille de gaz en position „Arrêt“.
- Démonter la bouteille et la stocker en sécurité dans un endroit bien aéré quelque part à l'extérieur. Ne **jamais** tenir la bouteille dans un endroit où la température dépasse 50 °C.
- Toujours stocker le chauffage-terrasse en position verticale en le protégeant contre la poussière, des gravats et l'eau (pluie, neige, grêle, neige roulée) pour ne pas permettre aux orifices d'aération d'être couverts de poussière ou mouillés.
- Couvrir l'appareil pour protéger sa surface.



ATTENTION !

Avant de couvrir l'appareil attendre jusqu'il soit froid.

4. Données techniques

4.1 Indications techniques

Désignation	Chauffage-terrasse mobile à gaz
Code-No.:	825131
Matériel:	Acier inoxydable
Gaz:	propane, butane, mélange
Puissance:	13,5 kW/h
Dimensions:	H: 2.220 mm, réflecteur aluminium: Ø 780 mm
Poids:	18 kg

Sous réserve de modifications !

4.2 Aperçu des composants

- 5 boulons M5*12 et 5 rondelles pour plaque cache bouteille arrière et embase.
- 5 boulons M5*12 et 5 rondelles pour plaque cache bouteille arrière et couvercle cache bouteille
- 4 boulons M5*12 et 4 rondelles pour mât et couvercle cache bouteille.
- 3 écrous papillon et 3 grandes rondelles pour réflecteur.
- 3 boulons M5*12 et 3 rondelles pour brûleur et mât.

1. Réflecteur
2. Brûleur, grille de protection
3. Brûleur, coussinet
4. Tuyau rigide
5. Mât
6. Couvercle cache bouteille
7. Plaque arrière cache bouteille
8. Roues (facultatives)
9. Embase
10. Porte
11. Blocage
12. Boulons
13. Rondelles
14. Grandes rondelles
15. Ecrous papillon
16. Blocage
17. Manchon en plastique
18. Soupape intérieur

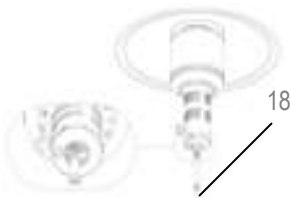
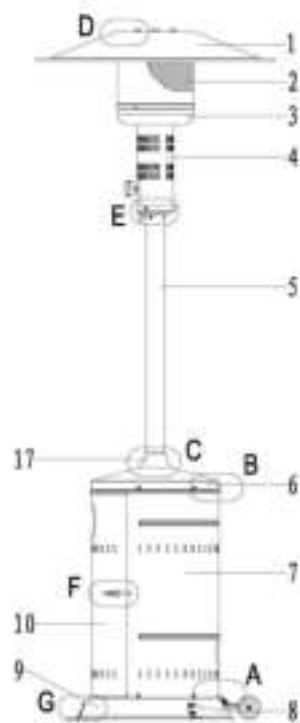

fig. 1

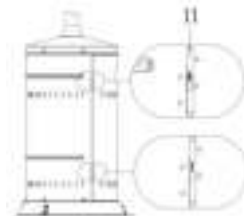

fig. 2

5. Installation et utilisation

5.1 Montage et assemblage

- Tournevis en croix / clef anglaise / clef plate
- Solution de savon et d'eau - 1 part de savon et 3 parts d'eau - pour tester l'étanchéité des conduits
- Avant de faire le test, contrôler si l'emballage et des couvertures protections ont été enlevés.
- Au début, ne pas fixer des boulons ou des écrous très fortement. Faire cela seulement après avoir fini le montage. Un tel procédé facilitera le travail et stabilisera l'appareil.
- La composition des accessoires peut varier. Cela ne signifie pourtant pas de diminution de qualité, mais son amélioration.

Montage

ETAPE 1:

Fixer la plaque cache bouteille arrière sur l'embase à l'aide de 5 boulons M5*12 et de 5 rondelles. (Détails - fig. A)



ETAPE 2:

Déplacer le couvercle cache bouteille en dessous de la plaque arrière et placer le couvercle sur la plaque. Visser les deux éléments à l'aide de 5 boulons M5*12 et de 5 rondelles. (Détails - fig. B)



ETAPE 3:

Fixer le mât en position verticale sur le couvercle cache bouteille à l'aide de 4 boulons M5*12 et de 4 rondelles. Puis, enfiler sur le mât le manchon en plastique. (Détails - fig. C)

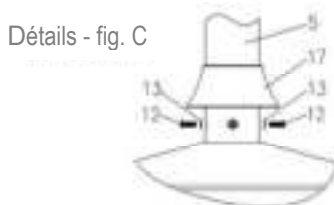

ETAPE 4:

Fixer le réflecteur sur le brûleur à l'aide de 3 écrous papillon et de 3 rondelles. (Détails - fig. D)

Détails - fig. D



ETAPE 5:

Fixer le soupape intérieur de gaz (16) sur le brûleur (Fig. 2).
Fixer le brûleur sur le mât à l'aide de 3 boulons M5*12 et de 3 rondelles. (Détails - fig. E)

Détails - fig. E

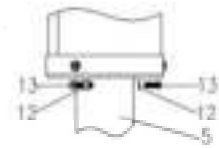

ETAPE 6:

Fixer la porte sur le cache bouteille (Fig.1 et Détails - fig. F)

Détails - fig. F

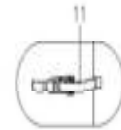

Support facultatif d'embase

Éléments d'embase: 6 boulons M5*12 et 6 rondelles pour supports d'embase et pour embase elle-même. Fixer les 3 supports sur l'embase.

Faire usage des crochets fournis. Pour garantir une position sûre de l'appareil, avancer des crochets par des orifices d'embase et les enfoncer dans l'assise (Fig. 3, détails - fig. G).



Détails - fig. G



Fig. 3



Roues facultatives

Éléments de montage des roues: 4 boulons et 4 rondelles pour montage des roues. Fixer tous les éléments de montage des roues sur l'embase (Fig. 4).

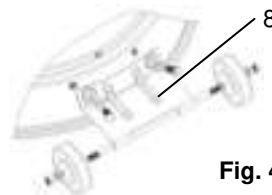

Fig. 4

Mise en service



AVERTISSEMENT! Risque de brûlures!

Ne jamais déplacer l'appareil durant son fonctionnement ou lorsqu'il est chaud. Laisser d'abord le chauffage-terrasse refroidir.

- Veiller à toujours placer l'appareil sur un sol plan et stable.
- Ne placez **jamais** l'appareil sur une surface inflammable.
- Ne pas installer l'appareil à proximité de feux ouverts, de fours électriques, de poêles de chauffage ou d'autres sources de chaleur.



AVERTISSEMENT! Risque d'incendie!

Faire attention à tenir l'appareil éloigné des matières inflammables. Garder des distances de sécurité minimales de tous les côtés de l'appareil.

- Ne poser aucun objet sur ou près de l'appareil.
- Garder une distance minimale (915 mm) entre le chauffage-terrasse et des murs, plafond ou autres parois (voir le schéma à droite).
- Par grand vent, protéger l'appareil de manière à ce qu'il ne soit pas renversé.
- Placer le détendeur et le tuyau de gaz de manière à ce que personne ne bute contre ces éléments et à ce qu'aucun endommagement n'ait lieu.
- Pour éviter le parasol d'être renversé, ne pas le mettre sur le passage.
- **Ne jamais** couvrir des orifices d'aération de l'appareil.
- Maintenir détendeur, brûleur et orifice d'aération propres. Des symptômes suivants indiquent leur saleté.
 - Odeur de gaz et des flammes jaunes apparaissent.
 - Chauffage-terrasse **n'atteint pas** la température convenable.
 - Chauffage-terrasse est en incandescence irrégulière.
 - Chauffage-terrasse émet des parasites.

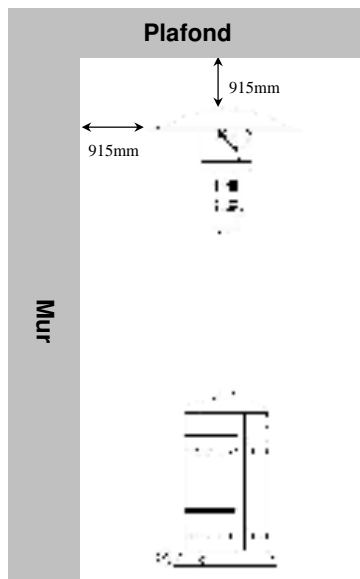

5.2 Utilisation

RECOMMANDATIONS GAZ

- Tuyaux gaz doivent être conformes aux normes sanitaires locales.
- Ne jamais utiliser de bouteille de gaz endommagée ou dont le robinet ou le filetage sont en mauvais état. Une bouteille enfoncée ou rouillée peut être dangereuse et doit être contrôlée par le distributeur de gaz.
- Ne jamais brancher l'appareil sur une bouteille de gaz non homologuée.
- Quand l'appareil n'est plus utilisé, fixer le robinet de la bouteille de gaz en position „**Arrêt**“.

BRANCHEMENT SUR UNE BOUTEILLE DE GAZ

- Utiliser une bouteille de gaz 9 kg homologuée. Consulter l'achat et mode d'emploi de la bouteille chez votre distributeur.



AVERTISSEMENT! Risque d'incendie!

Changer de bouteille de gaz en plein air ou dans un droit bien aéré, loin du feu ouvert ou des sources de chaleur.

- Toujours tenir la bouteille de gaz en position verticale.
- Fermer le détendeur en le tournant entièrement dans le sens des aiguilles d'une montre.
- Avant d'installer le détendeur fermer le robinet de la bouteille de gaz.
- Fermer toutes les connections. Si c'est nécessaire, utiliser une clef plate ou anglaise. Placer la bouteille sur un socle.
- Tester l'étanchéité de toutes les connections à l'aide de solution savonneuse. En cas de fuite (des bulles apparaissent au niveau des raccords mouillés de solution) fermer le robinet, contrôler le raccord puis renouveler l'opération contrôle d'étanchéité.



ATTENTION !

Lors de première mise en service ou après changement de bouteille purger les canalisations gaz avant l'allumage de l'appareil!

Dans ce but, positionner le sélecteur rotatif sur „“ en le tournant dans le sens inverse des aiguilles d'une montre. Avant l'allumage tenir le sélecteur appuyé dans cette position pendant 3 minutes.

ALLUMAGE DE LA FLAMME

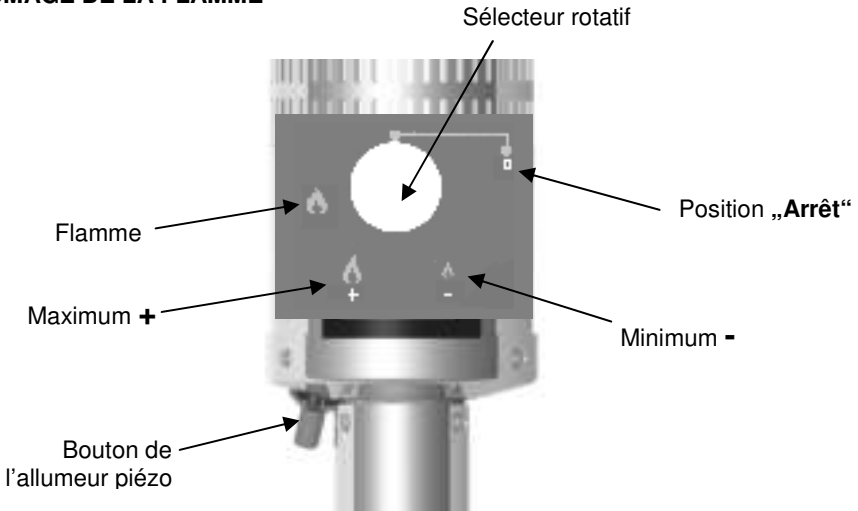

- Avant toute utilisation contrôler tous les conduits.
- Ouvrir le robinet de la bouteille de gaz.
- Positionner le sélecteur rotatif sur „0“ en le tournant dans le sens inverse des aiguilles d’une montre (voir schéma ci-dessus).
- Tenir le sélecteur enfoncé. En même temps, appuyer sur le bouton de l’allumeur piézo jusqu’à ce que la flamme apparaisse. Tenir le bouton appuyé encore pendant 10 s pour que la flamme se stabilise.
- Si la flamme n’apparaît pas, tenir le sélecteur rotatif enfoncé en le tournant dans le sens des aiguilles d’une montre en position „0“. Renouveler toute l’opération.

ALLUMAGE DU PARASOL CHAUFFANT

- Allumer la flamme et fixer le sélecteur en position „0“
- Enfoncer légèrement le sélecteur en le tournant dans le sens inverse des aiguilles d’une montre vers position „+“.
- Lorsque la grille en métal s’allume, il est possible de manipuler le sélecteur au four et à mesure entre les positions „+“ et „-“.



REMARQUE !

Le premier allumage de l’appareil peut être bruyant. Pour diminuer cet effet, positionner le sélecteur en „0“ et seulement après régler la chaleur.

RALLUMAGE

- Positionner le sélecteur rotatif en „0“.
- Attendre au moins 5 minutes avant rallumage pour que le gaz ait du temps de s'estomper.
- Procéder à nouveau à toutes les opérations mentionnées dans la section „ALLUMAGE DE LA FLAMME“.

ARRET DE L'APPAREIL

- Enfoncer légèrement le sélecteur et le tourner dans le sens des aiguilles d'une montre jusqu'à position „0“.
- Fermer le robinet de la bouteille de gaz et le détendeur.



REMARQUE !

Fermer le détendeur après l'usage. Laisser refroidir le parasol avant de le déplacer.

CONTROLE D'ETANCHEITE



ATTENTION !

**Ne jamais utiliser le feu ouvert pour contrôler la fuite de gaz !
Ne jamais fumer lors de contrôle d'étanchéité !**

- Les connections gaz de l'appareil sont contrôlées en usine avant emballage.
- Contrôler régulièrement l'étanchéité de l'appareil, et surtout si l'odorat de gaz se dégage.
- Préparer une solution savonneuse en prenant un part de savon liquide et 3 parts d'eau. A l'aide d'une éponge ou d'un chiffon appliquer la solution sur tous les points marqués sur le dessin ci-contre.
- Fixer le robinet de la bouteille de gaz en position „Arrêt“. Dès que la solution savonneuse est appliquée sur les points indiqués, tourner le robinet en position „Marche“.
- En cas de fuite de gaz, des boules apparaissent aux endroits où la solution a été appliquée.
- En cas de fuite de gaz, fermer aussitôt le robinet de la bouteille, contrôler le raccord puis renouveler l'opération.

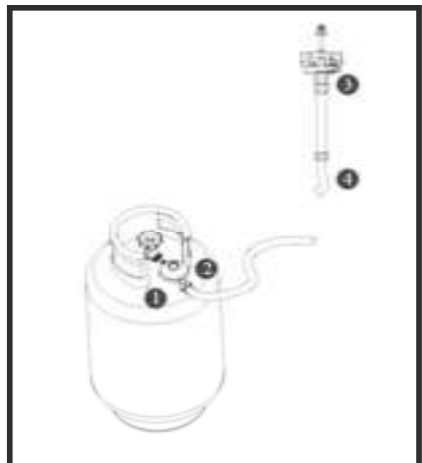

Leak Test Point ① ② ③ ④

6. Nettoyage et maintenance

6.1 Nettoyage



ATTENTION !

L'appareil n'est pas conçu pour le nettoyage par jet d'eau direct.

Par conséquent, vous ne devez jamais le laver avec un jet d'eau sous pression !

- Laisser l'appareil refroidir avant de le nettoyer ou de le réparer.
- Maintenir les surfaces extérieures de l'appareil pures.
- Pour nettoyer l'appareil utiliser de l'eau savonneuse. **Ne jamais** utiliser de nettoyeurs inflammables ou caustiques.
- Lors de nettoyage garder le brûleur et l'allumeur piézo secs. Si un élément gaz entre en contact avec l'eau, ne **jamais** essayer de mettre l'appareil en fonction. Dans ce cas là, il faut remplacer cet élément par un autre.
- La tuyère et le brûleur peuvent devenir un refuge aux araignées et aux insectes, ce qui entraînerait des endommagements du chauffage-terrasse et gâcherait sa fonction. Nettoyer des orifices de brûleur à l'aide d'un détergent agressif pour le nettoyage des tuyaux ou des égouts. Pour enlever de petits éléments, il est possible d'appliquer le nettoyage à l'air comprimé.
- Les dépôts charbonneux peuvent entraîner le risque d'un incendie. Pour les enlever laver la parabol et transmission à l'eau chaude savonneuse.



REMARQUE!

Dans des régions où l'air est plus salé (p.ex. au bord de la mer) les appareils rouillent plus vite. Contrôler des éléments rouillés et les réparer sans retarder.

- N'utiliser qu'un chiffon doux et ne **jamais** utiliser une sorte de chiffon ou d'éponge gros sous risque de rayer le métal.
- Assurez-vous que l'appareil a été nettoyé conformément aux prescriptions avant de le ranger dans un endroit sec.

6.2 Maintenance

- Contrôler l'état du tuyaux gaz une fois par mois et après chaque usage de la bouteille de gaz.
- Changer de tuyaux gaz une fois par an.
- En cas d'endommagement ou d'usure de tuyau gaz, installer un nouveau tuyau recommandé par le distributeur.

- Le chauffage-terrasse doit être contrôlé par un personnel spécialisé au moins une fois par an. Il peut arriver aussi qu'il faudrait nettoyer l'appareil assez souvent. Maintenir tableau de commande, brûleur et des orifices de ventilations pures.

7. Anomalies de fonctionnement

PROBLEME	CAUSE	SOLUTION
La flamme ne s'allume pas	Robinet de la bouteille de gaz fermé.	Ouvrir le robinet.
	Tuyère ou conduit allumeur bouchés	Nettoyer ou remplacer tuyère ou conduit allumeur
	Présence d'air dans les tuyaux	Ouvrir les tuyaux et les purger (appuyer sur le détendeur 1-2 min ou jusqu'à ce que l'odorat de gaz se dégage).
	Pression gaz insuffisante	Bouteille de gaz est presque vide. Il faut la remplacer.
	Allumeur piézo ne marche pas.	Allumer la flamme à l'aide des allumettes (voir des illustrations page 54).
La flamme s'allume puis s'éteint	Poussière ou saleté sur le bouton d'allumeur piézo.	Nettoyer des saletés sur le bouton d'allumeur piézo.
	Connection entre le robinet gaz et l'allumeur est dévissée.	Contrôler les connections et faire le test d'étanchéité.
L'allumeur ne s'allume pas	Pression gaz insuffisante.	Remplacer la bouteille de gaz.
	Détendeur n'est pas en position „ Marche “.	Fixer le détendeur en position „ Marche “.
La flamme du brûleur est trop petite <i>Indice: ne pas utiliser le chauffage-terrasse quand la température ne dépasse pas 5 °C (40°F)</i>	Pression gaz insuffisante.	Remplacer la bouteille de gaz.
	Température ambiante ne dépasse pas 5 °C (40°F), mise en gaz - moins de 25%.	Remplacer la bouteille de gaz.
	Tuyau gaz est coupé (p.ex. coudé).	Vérifier le tuyau gaz (faire le test d'étanchéité).

PROBLEME	CAUSE	SOLUTION
Le radiateur s'allume puis s'éteint <i>Indice: 2.5 cm sous radiateur ne s'allument pas en général</i>	Pression gaz insuffisante.	Remplacer la bouteille de gaz.
	L'embase n'est pas placée sur un sol plat.	Placer le parasol dans un endroit plat.
	Chauffage-terrace n'est pas en position verticale.	Placer le parasol dans un endroit plat.

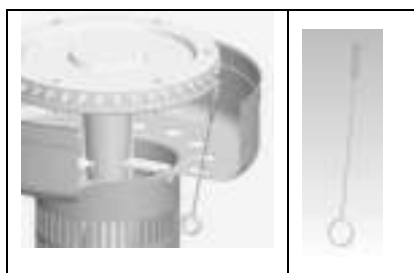

Si aucune étincelle n'est produite par l'allumeur, il est possible d'allumer le chauffage-terrace à l'aide d'une allumette introduite dans le brûleur grâce au porte-outil fourni (voir l'illustration à gauche) ; tourner alors le sélecteur en position „“.