

1800122940

# Tefal®

FREE MOVE



EN  
DE  
FR  
NL  
ES  
PT  
IT  
DA  
SV  
NO  
FI  
EL  
HU  
CS  
SK  
SL  
SR  
HR  
RO  
BG  
TR  
UK  
RU  
PL  
ET  
LV  
LT

[www.tefal.com](http://www.tefal.com)

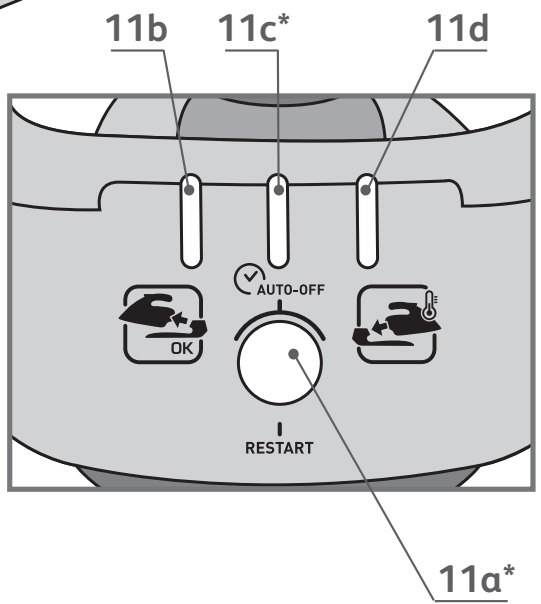
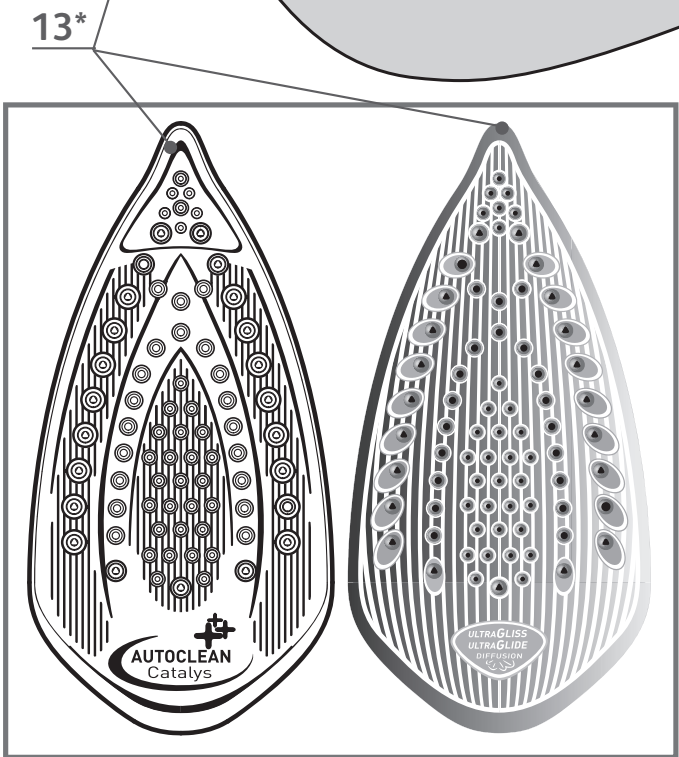
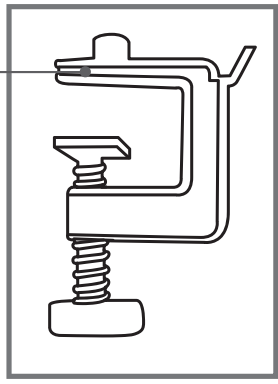
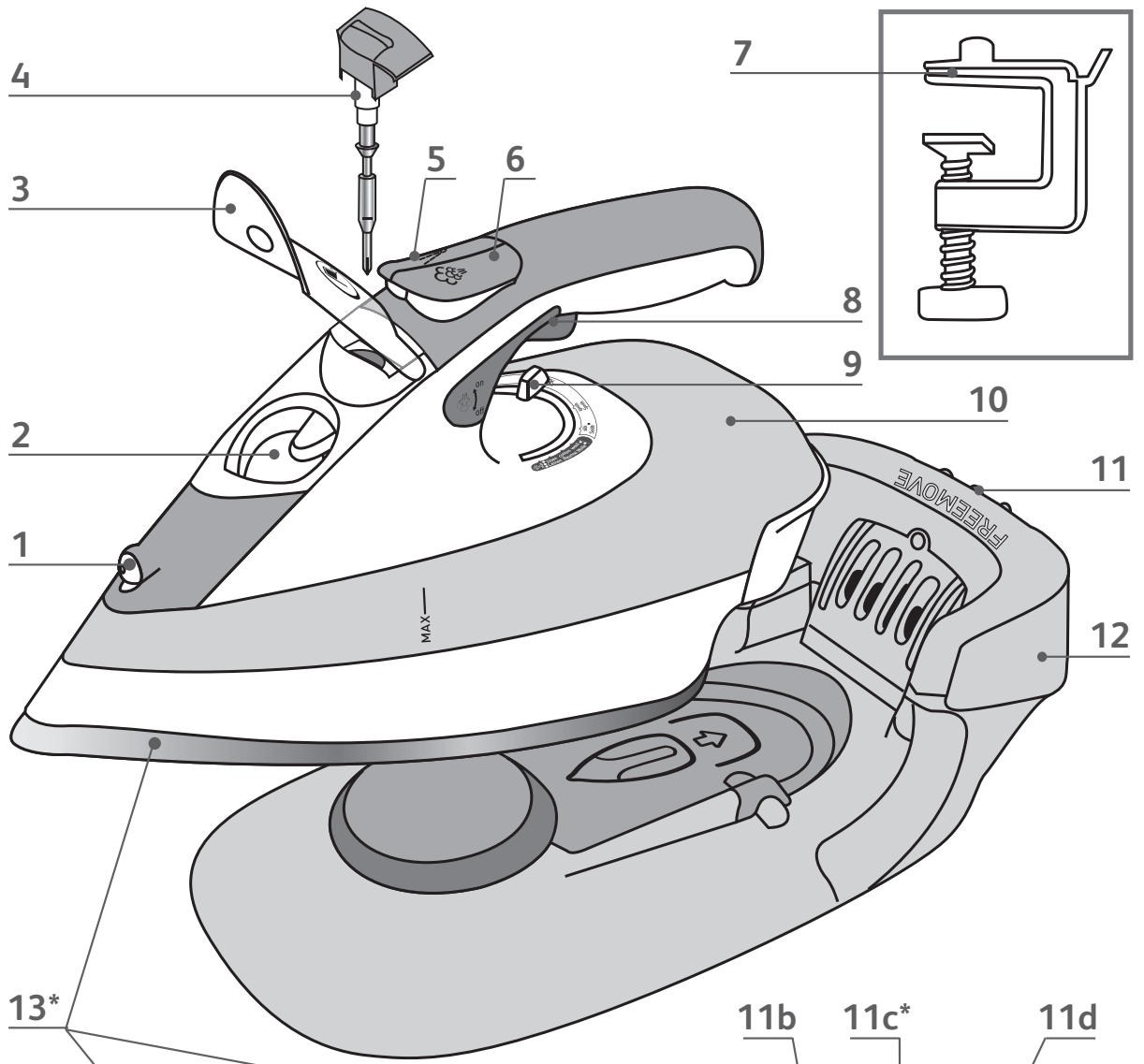

# A - Preparation <sup>(1)</sup>

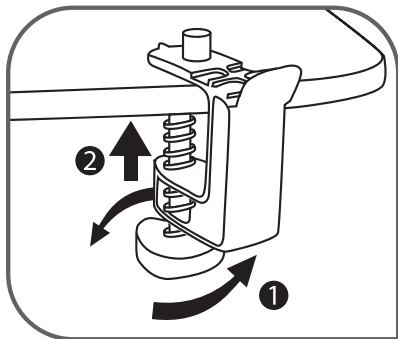
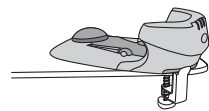

Fig.1

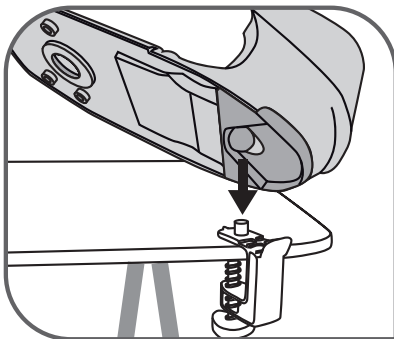

Fig.2

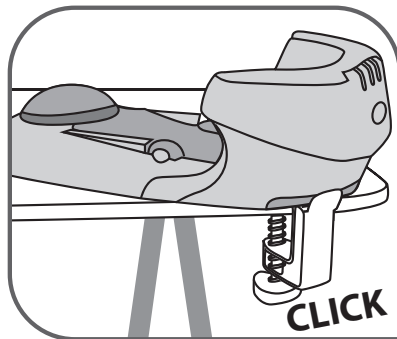

Fig.3

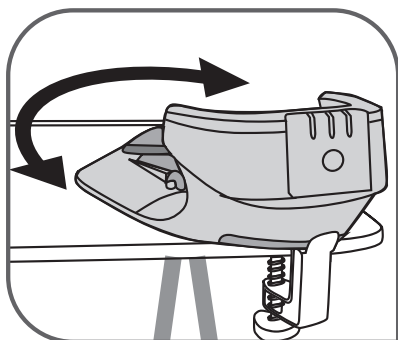

Fig.4

# B - Using the appliance <sup>(2)</sup>

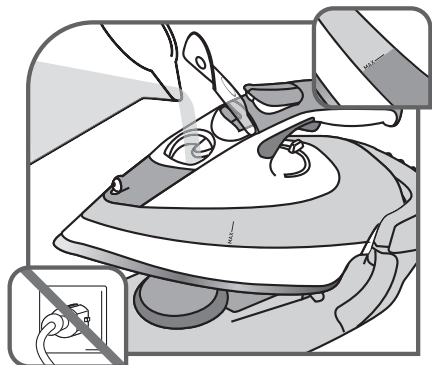

Fig.5

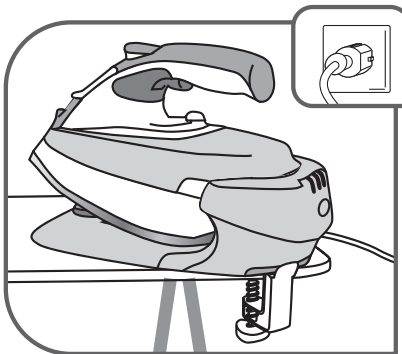

Fig.6

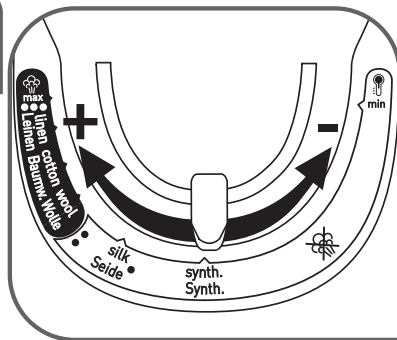

Fig.7

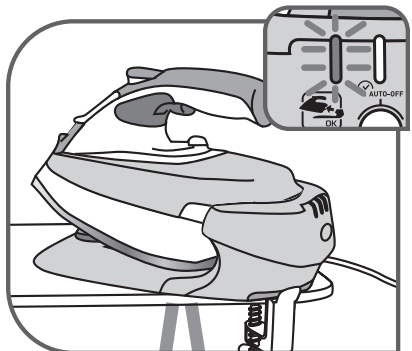

Fig.8

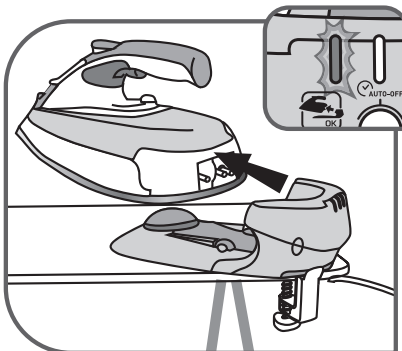

Fig.9

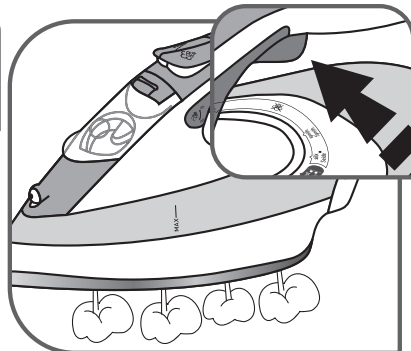

Fig.10



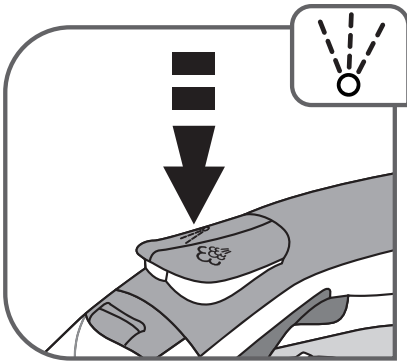

Fig. 11

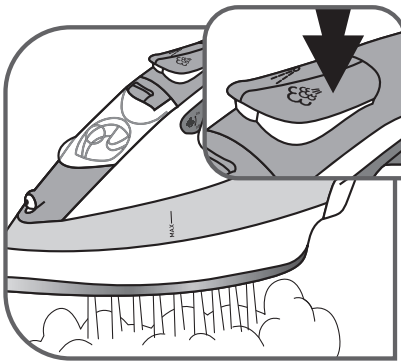

Fig. 12

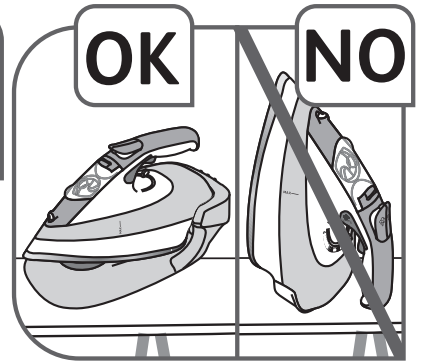

Fig. 13

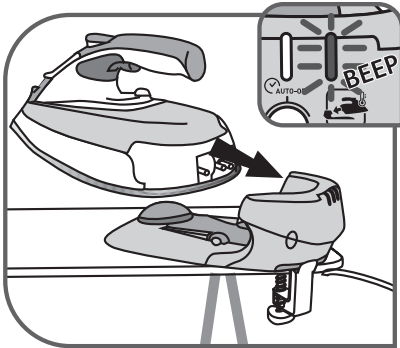

Fig. 14

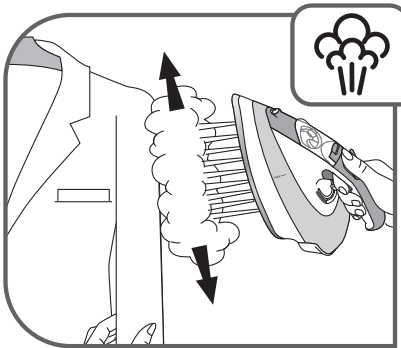

Fig. 15

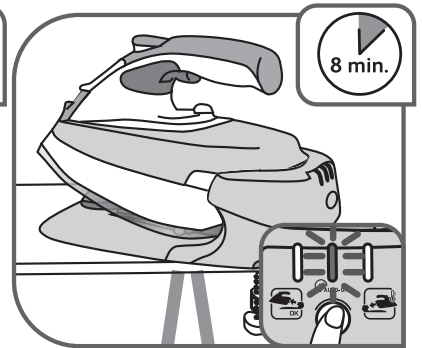

Fig. 16\*

## C - Cleaning and maintenance <sup>(3)</sup>

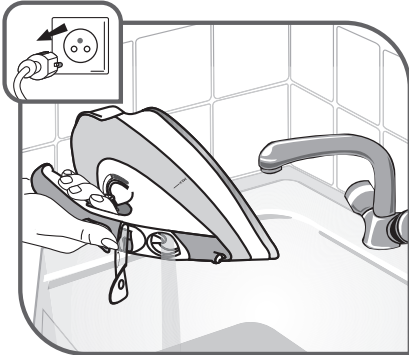

Fig. 17

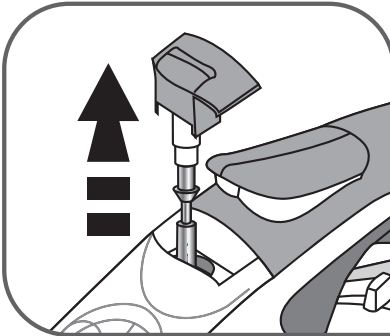

Fig. 18

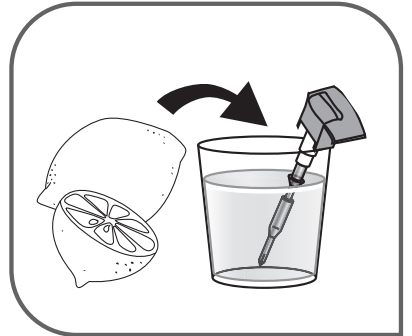

Fig. 19

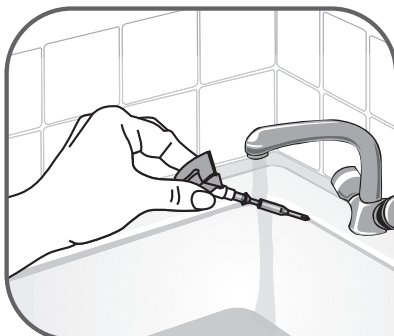

Fig. 20

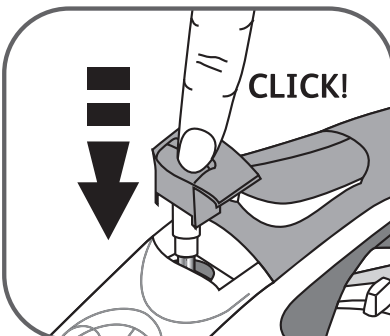

Fig. 21

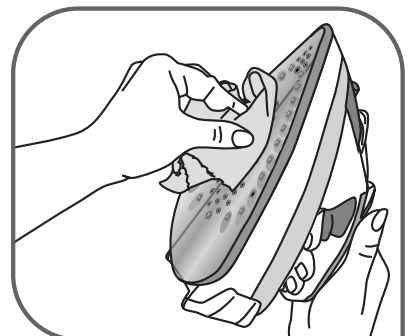

Fig. 22

# D - Storing the appliance <sup>[4]</sup>



Fig.23



Fig.24

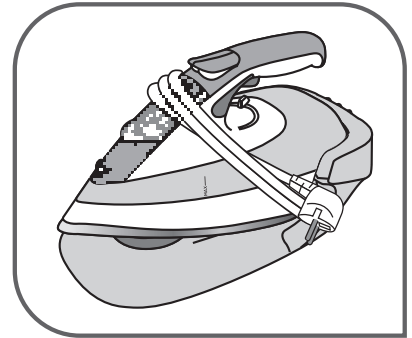

Fig.25

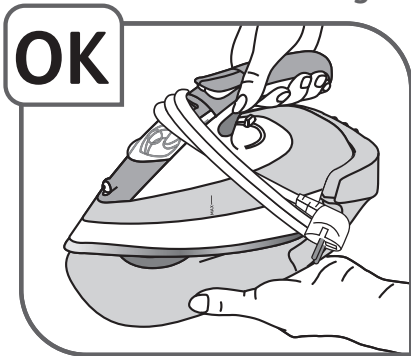

Fig.26



Fig.27

(1) **DE** Vorbereitung • **FR** Préparation • **NL** Voorbereiding • **ES** Preparación • **PT** Preparação • **IT** Preparazione • **DA** Forberedelse • **SV** Före användning • **NO** Forberedelse • **FI** Valmistelu • **EL** Προετοιμασία • **HU** Előkészítés • **CS** Příprava • **SK** Priprava • **SL** Priprava • **SR** Priprema • **HR** Priprema • **RO** Pregătire • **BG** Подготовка • **TR** Hazırlık • **UK** Підготовка до застосування • **RU** Подготовка к применению • **PL** Przygotowanie • **ET** Ettevalmistamine • **LV** Sagatavošana • **LT** Paruošimas

(2) **DE** Verwendung • **FR** Utilisation • **NL** Gebruik • **ES** Utilización • **PT** Utilização • **IT** Utilizzo • **DA** Brug • **SV** Användning • **NO** Bruk • **FI** Käyttö • **EL** Χρήση • **HU** Használat • **CS** Použití • **SK** Používanie • **SL** Uporaba • **SR** Uпотреba • **HR** Uporaba • **RO** Utilizare • **BG** Употреба • **TR** Kullanım • **UK** Застосування • **RU** Применение • **PL** Używanie • **ET** Kasutamine • **LV** Izmantošana • **LT** Naudojimas

(3) **DE** Reinigung und Instandhaltung • **FR** Nettoyage et entretien • **NL** Schoonmaak en onderhoud • **ES** Limpieza y mantenimiento • **PT** Limpeza e manutenção • **IT** Pulizia e manutenzione • **DA** Rengøring og vedligeholdelse • **SV** Rengöring och underhåll • **NO** Rengjøring og vedlikehold • **FI** Puhdistus ja huolto • **EL** Καθαρισμός και συντήρηση • **HU** Tisztítás és karbantartás • **CS** Čištění a údržba • **SK** Čistenie a údržba • **SL** Čiščenje in vzdrževanje • **SR** Čišćenje i održavanje • **HR** Čišćenje i održavanje • **RO** Curățare și întreținere • **BG** Почистване и поддръжка • **TR** Temizlik ve bakım • **UK** Чищення та догляд • **RU** Чистка и уход • **PL** Czyszczenie i konserwacja • **ET** Puhastamine ja hooldus • **LV** Tīrīšana un apkope • **LT** Valymas ir priežiūra

(4) **DE** Aufbewahrung • **FR** Rangement • **NL** Opbergen • **ES** Recogida / almacenamiento • **PT** Arrumação • **IT** Come riporre l'apparecchio • **DA** Opbevaring • **SV** Förvaring • **NO** Oppbevaring • **FI** Säilytys • **EL** Φύλαξη • **HU** Tárolás • **CS** Skladování • **SK** Skladovanie • **SL** Shranjevanje • **SR** Odlaganje • **HR** Čuvanje • **RO** Depozitare • **BG** Съхранение • **TR** Muhafaza • **UK** Зберігання • **RU** Хранение • **PL** Przechowywanie • **ET** Hoidmine • **LV** Uzglabāšana • **LT** Laikymas

\* Depending on model • Je nach Modell • Selon modèle • Afhankelijk van de model • Según modelo • Consoante o modelo • Secondo il modello • Afhängigt af modellen • Beroende på modell • Avhengig av modell • Mallista riippuen • ανάλογα με το μοντέλο • Bizonyos típusoknál • Podle typu • Podľa typu • Odvisno od modela • U zavisnosti od modela • Ovisno o modelu • În funcție de model • Според модела • Modele göre • Залежно від моделі • В зависимости от модели • Zależnie od modelu • Vastavalt mudelitele • Atbilstoši paraugiem • Pagal modeliui

# For your safety

- Read the instructions carefully before using your appliance for the first time and retain for future reference.
- This appliance complies with the technical rules and standards for safety currently in force (Electromagnetic Compatibility, Low Voltage, environment).
- This appliance is not intended for use by persons (including children) with reduced physical, sensory or mental capabilities, or lack of experience and knowledge, unless they have been given supervision or instruction concerning use of the appliance by a person responsible for their safety.
- Children should be supervised to ensure that they do not play with the appliance.
- Warning! The voltage of your electrical installation must correspond to that of the iron (220V-240V). Connecting to the wrong voltage may cause irreversible damage to the iron and will invalidate the guarantee.
- This iron must always be plugged into an earthed socket. If using a mains extension lead, ensure that it is correctly rated (16A), with an earth.
- If the electrical cord becomes damaged, it must be immediately replaced by an Approved Service Centre to avoid any danger.
- The appliance should not be used if it has fallen, if it has obvious damage, if it leaks or does not operate correctly. Never dismantle your appliance: have it inspected by an Approved Service Centre, so as to avoid any danger.
- Never immerse the appliance in water!
- Do not unplug your appliance by pulling on the cord. Always unplug your appliance: before filling or rinsing the water tank, before cleaning it, after each use.
- Never leave the appliance unattended when it is connected to a power source; if it has not cooled down for approximately 1 hour.
- The sole plate of your iron and the base plate can become very hot and may cause burns: do not touch them. Never allow the electrical cord to come into contact with the sole plate of the iron, and always wait for your appliance to cool down completely before putting it away. Your appliance gives off steam, which may cause burns, especially when you are ironing on a corner or edge of the ironing board. Never direct the steam towards people or animals.
- The iron should only be used with the base provided.
- The iron must always be placed on the base and never on its heel. 
- Your iron and its base must be used and placed on a stable surface. When you place the iron on its base, ensure that the surface on which the base is placed is stable.
- This product has been designed for domestic use only. Any commercial use, inappropriate use or failure to comply with the instructions, the manufacturer accepts no responsibility and the guarantee will not apply.



## Environment protection first!

- ① Your appliance contains valuable materials which can be recovered or recycled.
- ➡ Leave it at a local civic waste collection point.

## Description

- |                            |   |
|----------------------------|---|
| 1. Spray nozzle            | 10. Water tank  |
| 2. Tank filling inlet      | 11. Display panel                                     |
| 3. Water tank filling flap | a. Auto-off restart button*                           |
| 4. Anti-scale valve        | b. Green light "Iron ready"                           |
| 5. Spray Button            | c. Orange light "Auto-off on"*                        |
| 6. Turbo button            | d. Red light "Recharge iron"                          |
| 7. EasyFix system          | 12. Base  |
| 8. Variable steam trigger  | 13. Autoclean Catalys® soleplate (according to model) |
| 9. Thermostat control      | Ultraglide® Diffusion soleplate (according to model)  |

## Before first use

- Please read these instructions carefully. Remove any labels from the soleplate before heating up the iron.
- Before using your iron's steam functions for the first time, we recommend that you activate the steam function in a horizontal position for a few moments away from your laundry. Switch the thermostat control to "MAX" or "•••" and hold down the variable steam trigger. Under the same conditions, press the Turbo button several times.
- There may be a release of smoke, a harmless odour and a light spray of particles when you use your appliance for the first time. This has no effect on the use of the iron and will disappear quickly.

## Preparation

### Setting up

- Attach the EasyFix system onto the ironing board by turning the screw. It is normal that the small piece attached to the screw is mobile – **fig.1**.
- Click the base onto the EasyFix System – **fig.2 and 3**.
- Adjust the angle of the base on the board – **fig.4**. We recommend that the base is adjusted to a 45° angle for greater comfort.

### What water to use?

- Your appliance has been designed to operate using untreated tap water. However, it is necessary to operate the Self-Clean function regularly in order to eliminate hard water deposits from the steam chamber.
- Heat concentrates the elements contained in water during evaporation. The types of water listed below may contain organic waste, mineral or chemical elements that can cause spitting, brown staining or premature wear of the appliance: water from clothes dryers, scented or softened water, water from refrigerators, batteries, air conditioners, rain water, boiled, filtered or bottled water. These types of water should not be used in your iron. Also only use distilled or demineralised water as advised below.
- If your water is very hard, it is possible to mix untreated tap water with store-bought distilled or demineralised water in the following proportions : 50 % tap water, 50 % distilled or demineralised water.

### Filling the water tank

- **Fill the tank up to the “MAX”. Never fill the appliance by holding it directly under the tap. Do not remove the anti-scale valve to fill the water tank.**
- Unplug the base from the socket.
- Place the iron on the base.
- Open the tank filling flap and fill the tank up to “MAX” – **fig.5**.
- Close the tank filling flap.

## Using the appliance

### Turning on

- Connect the base to a 220-240V socket – **fig.6**.
- Adjust the temperature – **fig.7**. Your iron has the Autosteam Control function. Your iron automatically and accurately determines the exact temperature and steam flow that are suitable, in order to guarantee the best results.
- The flashing green light – **fig.8** located on the display panel on the back of the base indicates that the iron is heating up. When the light stops flashing – **fig.9**, the iron is ready to use.
- Do not place the iron on its heel during the resting period, but on its base – **fig.13**.

### Operation of the display panel

- Flashing green light: iron is heating up – **fig.8**.
- Fixed green light: iron is ready – **fig.9**.
- The flashing red light and beep sounds after around 30s when the iron is not on its base: the iron must be replaced on the base for recharging – **fig.14**.
- Flashing orange light (according to model): Auto-Off function activated (see the section “Auto-Off safety”) – **fig.16**.

#### RECOMMENDATIONS

- Your iron heats up quickly: start with fabrics that are ironed at a low temperature and finish with those that require a higher temperature.
- **If you lower the thermostat temperature, place the iron on its base and wait (around 10 minutes) until the temperature drops to avoid burning the fabric.**
- If you are ironing a fabric with a mixture of fibres: adjust the ironing temperature to the most delicate fibre.

### Steam / Dry Ironing

- **Check if there is water in the tank before using the variable steam trigger or the TURBO and SPRAY functions.**
- During your ironing session, hold down the trigger located under the handle (at least 5s at a time) to obtain a constant flow of steam and guarantee the best results – **fig.10**. When the trigger is released, the steam stops.

---

## Using the TURBO and SPRAY function

- For the TURBO function, set the thermostat control to “MAX” or “•••”. Press the TURBO button from time to time – fig.12.
- When you dry or steam iron, press the SPRAY button several times to wet the fabric and remove resistant creases – fig.11.

## Vertical steam ironing

- Hold the iron a few centimetres from the fabric to avoid burning delicate fabrics. Every five pulses return the iron to a horizontal position.
- Hang the garment on a hanger and hold the fabric slightly taut with one hand. The steam is very hot, so you should always do this with the garment on a hanger – never iron clothes which someone is wearing – fig.15.
- Set the thermostat control to “MAX”.
- Press the turbo button in pulses – fig.12 and move the iron from the top to the bottom – fig.15.

## Additional functions

### Autoclean Catalys® soleplate (according to model)

- Your iron is equipped with a self-cleaning soleplate which works by catalysis.
- Its exclusive coating continuously removes all impurities generated by normal use.
- It is recommended that you always place the iron on its base to preserve its self-cleaning coating.

### Auto-Off safety (according to model)

- During normal use, the Auto-off light is off!
- The electronic system cuts the base power supply and the orange light located on the display panel flashes if the iron remains still for more than eight minutes on the base.
- To restart the iron, simply press the RESTART button on the display panel – fig.16.

## Maintenance and cleaning

### Cleaning the anti-scale valve (once a month)

- Be careful! Never touch the end of the rod. The iron will not function without the anti-scale valve.
- Disconnect the base and empty the tank – fig.17.
- To remove the anti-scale rod, set the thermostat at MAX, press the valve extraction button and pull gently upwards – fig.18.
- Let the rod soak for four hours in a glass of white vinegar or natural lemon juice – fig.19.
- Rinse the rod under tap water – fig.20.
- Reposition the anti-scale rod; push the valve until it clicks – fig.21.

### Self-cleaning

- Self-cleaning delays scaling on the iron. To prolong the life of the iron, perform a self-clean once a month.
- Plug in the base and reconnect your iron.
- Allow the iron to heat up on the base, with the tank full and the thermostat set to maximum.
- When the green light on the display panel stops flashing, take the iron and place it over a sink. Remove the anti-scale valve (see previous chapter).
- Hold down the variable steam button and shake the iron gently and in a horizontal position, over the sink, until some of the water (and the impurities) have drained through the soleplate.
- At the end of this operation, put the anti-scale valve back in place; push down until it clicks – fig.21.
- Place the iron back on the base to dry the soleplate.

### Cleaning the soleplate

Your iron has a self-clean soleplate (according to the model):

- Warning! Use of an abrasive cloth will damage the self-cleaning coating on the soleplate.
- Its exclusive active coating allows it to continuously remove all impurities that may be generated on a daily basis during normal use.
- Ironing with an incorrect program can however leave traces that may require manual cleaning. In this case, it is recommended that you use a soft damp cloth on the still warm soleplate so as not to damage the coating – fig.22.

Your steam iron is fitted with an Ultraglide soleplate (depending on model):

- Never use aggressive or abrasive products.
- When the soleplate is still warm, wipe with a damp cloth – fig.22.

- Set the thermostat control to “MIN”. Disconnect the base and empty the tank – fig.23.
- Wait for the soleplate to cool – fig.24. Wind the cord around the iron and its base – fig.25.
- Carry the iron and the base with two hands – fig.26 and 27.

## If there is a problem

PROBLEM	CAUSES POSSIBLES	SOLUTIONS
Brown streaks come through the holes in the soleplate and stain the linen.	You are using chemical descaling agents.	Do not add any descaling agents to the water in the water tank.
	You are not using the right type of water.	Perform a self-cleaning operation and consult the section “What water to use?”
	Fabric fibres have accumulated in the holes of the soleplate and are burning.	Perform the self-cleaning operation and clean the soleplate with a damp sponge. Vacuum the holes of the soleplate from time to time.
The soleplate is dirty or brown and can stain the linen.	You are ironing with an inappropriate setting (temperature too high).	Clean the soleplate as indicated above. Select the appropriate setting.
	Your linen has not been rinsed sufficiently or you are using starch.	Clean the soleplate as indicated above. Always spray starch onto the reverse side of the fabric to be ironed.
Your iron is releasing little or no variable/TURBO steam.	The water tank is empty.	Fill the water tank.
	The anti-scale valve is dirty.	Clean the anti-scale valve.
	Your iron has a build-up of scale.	Clean the anti-scale valve and carry out a selfclean.
	Your iron has been used dry for too long.	Carry out a self-clean.
	Your iron needs recharging.	For optimum efficiency, place the iron on its base to be recharged at each resting period.
	You are not using the the variable steam trigger.	Hold the variable steam trigger down while you iron to obtain a constant flow of steam.
The soleplate is scratched or damaged.	The variable steam has not been activated.	Gently shake the iron in a horizontal position, while holding down the steam trigger until the steam output begins.
	You have placed your iron flat on a metallic rest-plate or ironed over a zip. You have cleaned your soleplate with an abrasive or metal pad.	Always set your iron on its base. Try to avoid ironing over zips. Refer to the chapter “Clean the soleplate”.
Your soleplate is releasing particles.	Scale is building up on the soleplate.	Carry out a self-clean operation.
Water is running out of the water tank flap.	You have not closed the water tank flap properly.	Check that the water tank flap is locked properly.
Water drips from the holes in the soleplate.	You have stored the iron horizontally, without emptying it and without setting it to MIN.	See the section “Storing your iron”.
The red light on the display panel flashes when the iron is on the base.	Connection problem between the iron and the base.	Check that the iron is pushed back completely and connected to the base.
The spray does not spray.	There is not enough water in the water tank.	Fill up the water tank.
The base moves on the ironing board.	The base has not been properly connected to the EasyFix system or the EasyFix system is not properly fixed to the ironing board.	Check that the base is properly connected to the EasyFix system and that the EasyFix system is securely screwed onto the board.
Your iron is cooling down.	You are not placing it on its base regularly.	Place the iron on the base during each resting period while you change your item of clothing.

If you have any problem or queries, please contact our Helpline:  
 0845 602 1454 – UK / (01) 677 4003 – ROI or consult our website – [www.tefal.co.uk](http://www.tefal.co.uk)



# Für Ihre Sicherheit

- Lesen Sie die Bedienungsanleitung vor der ersten Verwendung Ihres Geräts aufmerksam, bewahren Sie sie dann sorgfältig auf.
- Die Sicherheit dieses Geräts entspricht den gültigen technischen Bestimmungen und Normen (elektromagnetische Verträglichkeit, Niederspannung, Umweltverträglichkeit).
- Dieses Gerät darf nicht von Personen (inbegriffen Kindern) mit eingeschränkten körperlichen, sensorischen oder geistigen Fähigkeiten benutzt werden. Das Gleiche gilt für Personen, die keine Erfahrung mit dem Gerät besitzen oder sich mit ihm nicht auskennen, außer wenn sie von einer für ihre Sicherheit verantwortlichen Person beaufsichtigt werden oder von dieser mit dem Gebrauch des Gerät vertraut gemacht wurden.
- Kinder müssen beaufsichtigt werden, damit sie nicht mit dem Gerät spielen.
- Achtung! Die Spannung Ihrer Elektroinstallation muss der Spannung des Bügelautomaten (220 - 240 V) entsprechen. Der Bügelautomat muss unbedingt an einer geerdeten Steckdose angeschlossen werden. Falls Sie ein Verlängerungskabel verwenden, vergewissern Sie sich, dass es über einen bipolaren 16 A-Stecker mit Erdleiter verfügt. Es muss so liegen, dass sich keine Stolperfalle bildet. Ein fehlerhafter Anschluss kann zu irreparablen Schäden am Bügelautomaten führen und setzt die Garantie außer Kraft.
- Falls das Anschlusskabel beschädigt ist, lassen Sie es aus Sicherheitsgründen sofort von einer autorisierten Kundendienststelle ersetzen.
- Das Gerät darf nicht benutzt werden, wenn es heruntergefallen ist und sichtbare Schäden davongetragen hat, ausläuft oder Betriebsstörungen aufweist.
- Jeder Eingriff, außer der im Haushalt üblichen Reinigung und Wartung durch den Kunden, muss durch den Kundendienst erfolgen.
- Nehmen Sie das Gerät nicht selbst auseinander, sondern bringen Sie es zu Ihrer eigenen Sicherheit stets zu einem autorisierten Servicezentrum.
- Den Bügelautomaten, die Station, Zuleitung oder den Stecker nie in Wasser oder eine andere Flüssigkeit tauchen!
- Ziehen Sie nie den Stecker am Netzkabel aus der Steckdose. Schalten Sie das Gerät vor dem Auffüllen und Entleeren des Wasserbehälters, der Reinigung und nach jeder Benutzung stets aus (Stecker aus der Steckdose ziehen).
- Lassen Sie das Gerät nie unbeaufsichtigt, wenn es am Stromnetz angeschlossen ist und solange es nicht abgekühlt ist (etwa eine Stunde).
- Zuleitung nicht mit heißen Teilen des Gerätes in Berührung kommen lassen und nicht über scharfe Kanten ziehen oder legen. Zuleitung nicht runter hängen lassen.
- Die Sohle des Bügelautomaten kann sehr heiß werden: Die Sohle nie berühren und den Bügelautomaten immer abkühlen lassen bevor Sie ihn wegräumen.
- Die Sohle Ihres Bügeleisens und die Platte der Station können sehr hohe Temperaturen erreichen und Verbrennungen verursachen. Berühren Sie niemals das Stromkabel mit der Sohle des Bügeleisens und lassen Sie Ihr Gerät stets abkühlen, bevor Sie es verstauen. Das Gerät gibt Dampf ab, der zu Verbrennungen führen kann, besonders, wenn Sie auf einer Ecke des Bügelbretts bügeln.
- Richten Sie den Dampfstrahl nie auf Personen oder Tiere. Bügeln Sie keine am Körper befindliche Kleidung.
- Verwenden Sie Ihr Bügeleisen nur auf einer stabilen Arbeitsfläche.
- Das Bügeleisen darf nur mit der mitgelieferten Station verwendet werden. Verwenden Sie die Station nicht zu anderen Zwecken.
- Das Bügeleisen muss immer auf die Station gestellt werden und nie auf sein Heck .
- Ihr Bügeleisen und seine Station müssen auf einer stabilen Fläche verwendet und aufgestellt werden. Wenn Sie Ihr Bügeleisen auf seine Station stellen, stellen Sie sicher, dass die Fläche, auf die Sie sie stellen, stabil ist.
- Bei unsachgemäßer oder der Gebrauchsanleitung zuwiderlaufender Benutzung übernimmt der Hersteller keine Haftung und die Garantie erlischt.



## Denken Sie an den Schutz der Umwelt!

- ① Ihr Gerät enthält wertvolle Rohstoffe, die wieder verwertet werden können.
- ➡ Geben Sie Ihr Gerät deshalb bitte bei einer Sammelstelle Ihrer Stadt oder Gemeinde ab.

## Produktbeschreibung

1. Spraydüse
2. Einfüllöffnung des Tanks
3. Öffnung zum Befüllen des Wassertanks
4. Anti-Kalk-Stab
5. Spraytaste
6. TURBO-Dampftaste Turbotaste
7. EasyFix-System
8. Dampfschalter für variable Dampfmenge
9. Thermostatregler
10. Tank
11. Bedienfeld
  - a. Wiedereinschalttaste Auto-Off\*
  - b. Grüne Kontrollleuchte "Bügeleisen betriebsbereit"
  - c. Orange Kontrollleuchte "Automatische Abschaltung aktiv"
  - d. Rote Kontrollleuchte "Bügeleisen aufladen"
12. Station
13. Autoclean Catalys® Sohle (je nach Modell)  
Ultragliss® Diffusion Sohle (je nach Modell)

## Vor der ersten Inbetriebnahme

- Lesen Sie die Gebrauchsanweisung aufmerksam durch. Vor dem Aufheizen des Bügelautomaten den Sohlenschutz entfernen.
- Bevor Sie die Dampffunktionen Ihres Bügeleisens zum ersten Mal benutzen, ist es empfehlenswert, sie für kurze Zeit in einer waagerechten Position und in einiger Entfernung von Ihrer Wäsche auszuführen. Stellen Sie das Thermostat auf "MAX" oder "●●●" ein und halten Sie den Hebel für den variablen Dampfausstoß gedrückt. Betätigen Sie unter den gleichen Bedingungen mehrmals den Turbo-Knopf.
- Die ersten Male kann bei der Verwendung Rauch, unschädlicher Geruch und eine leichte Partikelablösung vorkommen. Dies hat keine Auswirkung auf das Gerät und lässt schnell nach. Lassen Sie das Gerät bei geöffnetem Fenster solange heizen, bis Sie keine Geruchs- oder Rauchentwicklung mehr feststellen können.

# Vorbereitung

## Aufbau

- Befestigen Sie das EasyFix-System auf dem Bügeltisch, indem Sie die Schraube drehen. Es ist normal, dass das Teil auf der Schraube nicht fest ist – **fig.1**.
- Befestigen Sie die Station auf dem EasyFix-System – **fig.2 und 3**.
- Passen Sie den Winkel der Station auf dem Tisch an – **fig.4**. Aus Komfortgründen wird empfohlen, den Winkel der Station auf dem Tisch auf 45° einzustellen.

## Welches Wasser ist zu verwenden?

- Ihr Gerät ist so konzipiert, dass es mit Leitungswasser funktioniert. Einmal pro Monat muss die Selbstreinigung des Geräts durchgeführt werden.
- Verwenden Sie niemals reines destilliertes Wasser oder Wasser mit Zusätzen (Stärke, Parfüm, aromatische Substanzen, Weichspüler, etc.) oder Kondenswasser (zum Beispiel Wasser aus dem Wäschetrockner, von Kühlschränken oder Klimageräten, Regenwasser). Diese Arten von Wasser können organische Stoffe oder mineralische Elemente enthalten, die zum Ausspucken von brauner Flüssigkeit oder zum vorzeitigen Verschleiß des Geräts führen.
- Wenn Ihr Wasser sehr kalkhaltig ist, muss das Leitungswasser in folgendem Verhältnis mit handelsüblichem destilliertem Wasser gemischt werden: 50 % Leitungswasser, 50 % destilliertes Wasser.

## Befüllen des Wassertanks

- Füllen Sie diesen bis zur „Max“ Anzeige auf. Den Bügelautomat nie unter dem Wasserhahn auffüllen. Entfernen Sie den Anti-Kalk-Stab nicht, um den Wasserbehälter aufzufüllen.
- Ziehen sie den Netzstecker der Station.
- Stellen Sie Ihr Bügeleisen auf die Station.
- Öffnen Sie die Abdeckung des Wassertanks.
- Füllen Sie den Tank bis zur **“MAX”** Markierung – **fig.5**.
- Schließen Sie die Abdeckung des Wassertanks wieder.

# Benutzung

## Inbetriebnahme

- Schließen Sie die Station an eine Steckdose mit 220-240 V an – **fig.6**.
- Stellen Sie die Temperatur – **fig.7**. Ihr Bügeleisen ist mit der Autosteam Control Funktion. Je nach eingestellter Stoffart stellt das Bügeleisen automatisch und präzise die geeignete Temperatur und Dampfmenge ein, um ein optimales Ergebnis zu gewährleisten.
- Die grüne Leuchte – **fig.8** am Bedienfeld auf der Rückseite der Station blinkt, um anzugeben, dass das Bügeleisen heizt. Wenn diese grüne Leuchte dauerhaft leuchtet – **fig.9**, ist das Bügeleisen bereit zum Bügeln.
- Stellen Sie das Bügeleisen in der Ruhephase nicht auf das Heck, sondern wieder auf die Station – **fig.13**.

## Funktionsweise des Bedienfelds

- Grüne Kontrollleuchte blinkt: Das Bügeleisen heizt auf – **fig.8**.
- Grüne Kontrollleuchte leuchtet: Das Bügeleisen ist betriebsbereit – **fig.9**.
- Die rote Leuchte blinkt, und es ertönt etwa alle 30 Sek. ein Piepton, wenn das Bügeleisen nicht auf seiner Basis steht: das Bügeleisen muss zum Aufladen auf die Station gestellt werden – **fig.14**.
- Orange Kontrollleuchte blinkt (je nach Modell): Funktion Automatische Abschaltung aktiviert (lesen Sie den Abschnitt “Automatische Abschaltung”) – **fig.16**.

### UNSERE TIPPS:

- Ihr Bügeleisen heizt schnell: Beginnen Sie zuerst mit Gewebe, das bei niedriger Temperatur gebügelt wird, enden Sie dann mit Gewebe, für das eine höhere Temperatur erforderlich ist.
- **Wenn Sie die Temperatur des Thermostats reduzieren, sollten Sie das Bügeleisen auf die Basis stellen und (etwa 10 Minuten) warten, bis das Bügeleisen auf die richtige Temperatur abgekühlt ist. Auf diese Weise verhindern Sie, dass das Gewebe verbrennt.**
- Wenn Sie Mischgewebe bügeln: Stellen Sie die Bügeltemperatur für die empfindlichste Faser ein.

## Verwenden Sie variablen Dampf/Bügeln Sie trocken

- Überprüfen Sie, ob sich Wasser im Tank befindet, bevor Sie den Dampfschalter oder die Funktionen **TURBO** und **SPRAY** verwenden.
- Drücken Sie dauerhaft (mindestens 5 Sek.) auf den Dampfschalter unter dem Griff, um kontinuierlichen Dampfausstoß zu erhalten und die bestmöglichen Ergebnisse zu erreichen – **fig.10**. Wenn Sie den Dampfschalter loslassen, endet der Dampf.



## Verwenden Sie die Funktion TURBO und SPRAY

- Stellen Sie den Thermostatregler für die Funktion TURBO auf "MAX" oder "•••". Drücken Sie von Zeit zu Zeit auf den TURBO-Knopf – fig.12.
- Wenn Sie mit Dampf oder trocken bügeln, drücken Sie mehrmals in Folge auf den SPRAY-Knopf, um die Wäsche zu befeuchten und hartnäckige Falten zu entfernen – fig.11.

## Vertikales Aufdämpfen

- Den Bügelautomaten einige Zentimeter vom Stoff entfernt halten, um empfindliche Gewebe nicht zu verbrennen. Bringen Sie das Bügeleisen nach jeweils 5 Impulsen wieder in horizontale Position.
- Das Kleidungsstück auf einen Kleiderbügel hängen und den Stoff straffen. Da der Dampfstoß sehr heiß ist, dürfen die Kleidungsstücke ausschließlich auf einem Kleiderbügel aufgedämpft werden, niemals direkt auf einer Person – fig.15.
- Den Temperaturregler auf "MAX" stellen.
- Drücken Sie immer wieder auf den TURBO Knopf – fig.12 und bewegen Sie das Bügeleisen von oben nach unten – fig.15.

## Zusätzliche Funktionen

### Autoclean Catalys® Bügelsohle (je nach Modell)

- Ihr Bügeleisen besitzt eine durch Katalyse selbstreinigende Bügelsohle.
- Ihre exklusive Beschichtung ermöglicht es, kontinuierlich alle durch normalen Gebrauch entstehenden Unreinheiten zu entfernen.
- Es wird empfohlen, Ihr Bügeleisen stets auf seine Station zu stellen, um die selbstreinigende Beschichtung zu erhalten.

### Automatische Abschaltung (je nach Modell)

- Bei normalem Gebrauch leuchtet die Kontrollleuchte "Automatische Abschaltung" nicht!
- Das elektronische System unterbricht die Stromversorgung der Station und die orange Kontrollleuchte am Bedienfeld blinkt, wenn das Bügeleisen mehr als 8 Minuten unbewegt auf der Station steht.
- Um das Bügeleisen wieder einzuschalten, genügt es, auf die Wiedereinschalttaste des Bedienfelds zu drücken – fig.16.

## Instandhaltung und Reinigung

### Reinigen des Anti-Kalk-Stabs (einmal monatlich)

- **Achtung!** Das Ende des Stabs nicht berühren. Der Bügelautomat funktioniert nur mit dem Anti-Kalk-Stab.
- Ziehen Sie den Netzstecker der Station und leeren Sie den Tank – fig.17.
- Zum Herausnehmen des Anti-Kalk-Stabs stellen Sie das Thermostat auf MAX ein, drücken auf die Ventilentnahmetaste und ziehen den Stab vorsichtig nach oben – fig.18.
- Legen Sie den Stab für etwa 4 Stunden in ein Glas mit Weißweinessig oder natürlichem Zitronensaft – fig.19.
- Spülen Sie den Stab mit Leitungswasser ab – fig.20.
- Setzen Sie den Antikalk-Stab wieder ein; drücken Sie, bis der Stab einrastet – fig.21.

### Führen Sie eine Selbstreinigung durch (Self Clean)

- Die Selbstreinigung ermöglicht es, das Verkalken des Bügeleisens hinauszuzögern. Um die Lebensdauer Ihres Bügeleisens zu verlängern, führen Sie ein Mal pro Monat eine Selbstreinigung durch.
- Heizen Sie Ihr Bügeleisen mit vollem Tank und dem Thermostat auf Maximum auf, bis die grüne Leuchte des Bedienfelds leuchtet.
- Wenn die grüne Leuchte auf dem Bedienfeld leuchtet, nehmen Sie das Bügeleisen und halten Sie es über ein Spülbecken. Entfernen Sie den Antikalk-Stab (siehe vorhergehendes Kapitel).
- Drücken Sie kontinuierlich auf den Dampfschalter und schütteln Sie das Bügeleisen leicht und horizontal über dem Spülbecken, bis ein Teil des Wassers (mit den Unreinheiten) aus der Sohle gelaufen ist.
- Setzen Sie dann den Antikalk-Stab wieder ein; drücken Sie, bis er einrastet – fig.21.
- Stellen Sie Ihr Bügeleisen wieder auf seine Station, um die Sohle zu trocknen.

## Reinigen der Bügelsohle

### Ihr Dampfbügeleisen besitzt eine Autoclean-Bügelsohle (je nach Modell):

- **Achtung!** Die Verwendung eines Scheuerschwamms beschädigt die selbstreinigende Beschichtung der Sohle.
- Die exklusive, aktive Beschichtung ermöglicht es dem Bügeleisen, kontinuierlich alle Unreinheiten, die im Alltag unter normalen Nutzungsbedingungen entstehen können, zu beseitigen.
- Bügeln mit einem ungeeigneten Programm kann jedoch Spuren hinterlassen, die eine manuelle Reinigung erforderlich machen. In diesem Fall wird empfohlen, einen weichen und feuchten Lappen auf der noch warmen Sohle zu verwenden, um die Beschichtung nicht zu beschädigen – fig.22.

### Ihr Dampfbügeleisen besitzt eine Ultragliss-Bügelsohle (je nach Modell):

- Verwenden Sie niemals aggressive oder scheuernde Produkte.
- Reinigen Sie die noch warme Sohle mit einem feuchten Schwamm – fig.22.

# Aufbewahrung des Bügelautomaten

- Den Temperaturregler auf **“MIN”** stellen. Ziehen Sie den Netzstecker des Bügeleisens und leeren Sie den Tank – **fig.23**.
- Warten Sie, bis die Sohle abgekühlt ist – **fig.24**. Rollen Sie das Kabel um das Bügeleisen und seine Station – **fig.25**.
- Tragen Sie das Bügeleisen und seine Station mit beiden Händen – **fig.26 und 27**.

DE

## Ein Problem mit ihrem Bügelautomaten

PROBLEME	MÖGLICHE URSACHEN	LÖSUNGEN
Aus den Öffnungen der Sohle fließt eine braune Flüssigkeit, die Flecken auf der Wäsche hinterlässt.	Sie verwenden chemische Entkalkungsmittel.	Geben Sie niemals Entkalkungsmittel in den Wassertank.
	Sie benutzen nicht das geeignete Wasser.	Führen Sie eine Selbstreinigung durch, und lesen Sie das Kapitel <b>“Welches Wasser ist zu verwenden ?”</b> .
	In den Öffnungen der Sohle haben sich Wäschefasern angesammelt und verbrennen.	Führen Sie eine Selbstreinigung durch, und reinigen Sie die Bügelsohle mit einem feuchten Schwamm. Reinigen Sie die Öffnungen der kalten Sohle von Zeit zu Zeit mit einem Staubsauger.
Die Sohle des Bügelautomaten ist verschmutzt oder braun und kann Flecken auf der Wäsche hinterlassen.	Sie bügeln mit zu hoher Temperatur.	Reinigen Sie die Sohle wie weiter oben beschrieben. Lesen Sie den Abschnitt über die Temperatureinstellung.
	Ihre Wäsche wurde nicht ausreichend gespült oder Sie verwenden Sprühstärke.	Reinigen Sie die Sohle wie weiter oben beschrieben. Sprühen Sie die Stärke stets auf die Rückseite des zu bügelnden Stoffs.
Ihr Bügeleisen produziert kaum oder keinen variablen Dampf/TURBO-Dampf.	Der Wassertank ist leer.	Füllen Sie den Wassertank.
	Der Anti-Kalk-Stab ist schmutzig.	Reinigen Sie den Anti-Kalk-Stab.
	Ihr Bügelautomat ist verkalkt.	Reinigen Sie den Anti-Kalk-Stab und führen Sie eine Selbstreinigung durch.
	Ihr Bügelautomat wurde zu lange zum Trockenbügeln verwendet.	Führen Sie eine Selbstreinigung durch.
	Ihr Bügeleisen muss aufgeladen werden.	Stellen Sie Ihr Bügeleisen während jeder Bügelpause auf die Station.
	Sie betätigen den Dampfschalter nicht.	Drücken Sie während des Bügelns kontinuierlich auf den Dampfschalter, um kontinuierlichen Dampfausstoß zu erhalten.
	Die variable Dampffunktion wurde nicht aktiviert.	Halten Sie das Bügeleisen waagrecht, schütteln Sie es vorsichtig und halten Sie zugleich den Dampfhebel gedrückt, bis der Dampfausstoß beginnt.
Die Sohle ist verkratzt oder beschädigt.	Sie haben Ihren Bügelautomaten mit der Sohle auf eine metallische Unterlage gestellt. Sie haben die Bügelsohle mit einem Scheuerpad oder einem Metallschwamm gereinigt.	Stellen Sie den Bügelautomaten immer auf die Station. Siehe Kapitel <b>“Reinigung der Bügelsohle”</b> .
Es lösen sich Partikel von Ihrer Sohle.	Ihre Sohle fängt an zu verkalken.	Führen Sie eine Selbstreinigung (Self-clean) durch.
Durch die Einfüllöffnung des Wassertanks fließt Wasser ab.	Die Befüllöffnung des Wassertanks wurde nicht richtig zugemacht.	Überprüfen Sie, ob die Befüllöffnung des Wassertanks richtig zugemacht wurde.
Aus den Öffnungen in der Sohle tritt Wasser aus.	Sie haben den Bügelautomaten liegend aufbewahrt, ohne ihn zu leeren und ohne den Dampfregerler auf MIN zu stellen.	Lesen Sie den Abschnitt <b>“Aufbewahrung des Bügelautomaten”</b> .
Die rote Kontrollleuchte des Bedienfelds blinkt, während das Bügeleisen auf seiner Station steht.	Verbindungsproblem des Bügeleisens auf seiner Station.	Überprüfen Sie, ob das Bügeleisen richtig steht und mit seiner Station verbunden ist.
Die Spray-Funktion funktioniert nicht.	Es befindet sich kein Wasser im Wassertank.	Befüllen Sie den Wassertank.
Die Station rutscht auf dem Bügeltisch.	Sie haben die Station nicht richtig auf dem EasyFix-System befestigt oder das Easy-Fix ist nicht richtig auf dem Bügeltisch befestigt.	Überprüfen Sie, ob die Station richtig auf dem EasyFix-System befestigt ist und ob das EasyFix-System richtig auf dem Bügeltisch befestigt ist.
Ihr Bügeleisen kühlt ab.	Sie stellen es nicht regelmäßig auf seine Station.	Stellen Sie das Bügeleisen bei jeder Bügelpause, wenn Sie Ihr Wäschestück anders hinlegen, wieder auf die Station.

Sollten andere Probleme auftreten, wenden Sie sich bitte an eine zugelassene Kundendienststelle.

# Pour votre sécurité

- Lisez attentivement le mode d'emploi avant la première utilisation de votre appareil puis conservez le précieusement : une utilisation non conforme au mode d'emploi dégageait la marque de toute responsabilité.
- Pour votre sécurité, cet appareil est conforme aux normes et réglementations applicables (Directives Basse Tension, Compatibilité Electromagnétique, Environnement ...).
- Cet appareil n'est pas prévu pour être utilisé par des personnes (y compris les enfants) dont les capacités physiques, sensorielles ou mentales sont réduites, ou des personnes dénuées d'expérience ou de connaissance, sauf si elles ont pu bénéficier, par l'intermédiaire d'une personne responsable de leur sécurité, d'une surveillance ou d'instructions préalables concernant l'utilisation de l'appareil.
- Il convient de surveiller les enfants pour s'assurer qu'ils ne jouent pas avec l'appareil.
- Attention ! la tension de votre installation électrique doit correspondre à celle du fer (220-240V). Toute erreur de branchement peut causer un dommage irréversible au fer et annule la garantie.
- Ce fer doit être obligatoirement branché sur une prise de courant avec terre. Si vous utilisez une rallonge, vérifiez qu'elle est de type bipolaire (16A) avec conducteur de terre.
- Si le câble d'alimentation est endommagé, il doit être immédiatement remplacé par un Centre Service Agréé, afin d'éviter un danger.
- L'appareil ne doit pas être utilisé s'il a chuté, s'il présente des dommages apparents, s'il fuit ou présente des anomalies de fonctionnement. Ne démontez jamais votre appareil : faites-le examiner dans un Centre Service Agréé, afin d'éviter un danger.
- Ne plongez jamais l'appareil dans l'eau !
- Ne débranchez pas l'appareil en tirant sur le cordon. Débranchez toujours votre appareil : avant de le remplir, avant de le nettoyer, après chaque utilisation.
- Ne laissez jamais l'appareil sans surveillance lorsqu'il est raccordé à l'alimentation électrique ; tant qu'il n'a pas refroidi environ 1 heure.
- La semelle de votre fer et la plaque de la base peuvent atteindre des températures très élevées, et peuvent occasionner des brûlures: ne les touchez pas. Ne touchez jamais le cordon électrique avec la semelle du fer à repasser, et laissez toujours refroidir votre appareil avant de le ranger. Votre appareil émet de la vapeur qui peut occasionner des brûlures, spécialement lorsque vous repassez sur un angle de votre table à repasser. Ne dirigez jamais la vapeur sur des personnes ou des animaux.
- Le fer ne doit être utilisé qu'avec la base fournie.
- Le fer doit toujours être posé sur la base et jamais sur son talon .
- Votre fer et sa base doivent être utilisés et posés sur une surface stable. Lorsque vous posez votre fer sur sa base, assurez-vous que la surface sur laquelle vous les posez est stable.
- Ce produit a été conçu pour un usage domestique uniquement. Pour tout usage inapproprié ou contraire aux instructions, la marque décline toute responsabilité et la garantie n'est plus valable.



## Participons à la protection de l'environnement !

- ① Votre appareil contient de nombreux matériaux valorisables ou recyclables.
- ♻️ Confiez celui-ci dans un point de collecte ou à défaut dans un centre service agréé pour que son traitement soit effectué.

## Description

- |  |   |
|--|---|
| 1. Spray                               | 10. Réservoir                                 |
| 2. Orifice de remplissage du réservoir | 11. Tableau de bord                           |
| 3. Trappe de remplissage du réservoir  | a. Touche remise en tension " Auto-Off " **   |
| 4. Tige anti-calcaire                  | b. Voyant vert " Fer Prêt "                   |
| 5. Touche Spray                        | c. Voyant orange " Auto-Off " **              |
| 6. Touche Turbo                        | d. Voyant rouge " Rechargez Fer "             |
| 7. Système EasyFix                     | 12. Base                                      |
| 8. Gâchette de vapeur variable         | 13. Semelle Autoclean Catalys® (selon modèle) |
| 9. Commande du thermostat              | Semelle Ultraglis® Diffusion (selon modèle)   |

## Avant la première utilisation

- Lisez attentivement le mode d'emploi. Retirez les éventuelles étiquettes de semelle avant de faire chauffer le fer.
- Avant la première utilisation des fonctions vapeur de votre fer, nous vous recommandons de les faire fonctionner quelques instants en position horizontale et en dehors de votre linge. Placez la commande de thermostat sur "MAX" ou "●●●", et appuyez de façon continue sur la gâchette de vapeur variable. Dans ces mêmes conditions, actionnez plusieurs fois le bouton Turbo.
- Durant les premières utilisations, il peut se produire un dégagement de fumée, une odeur sans nocivité et un léger rejet de particules. Ce phénomène, sans conséquence sur l'utilisation, disparaîtra rapidement.

## Préparation

### Mettez en place

- Attachez le système EasyFix sur la table à repasser en tournant la vis. Il est normal que la pièce sur la visse ne soit pas fixe – **fig.1**.
- Attachez la base sur le système EasyFix – **fig.2 et 3**.
- Ajustez l'angle de la base sur la table – **fig.4**. Il est recommandé d'ajuster l'angle de la base sur la table à 45° pour un meilleur confort.

### Quelle eau utiliser ?

- Votre appareil a été conçu pour fonctionner avec l'eau du robinet. Il est cependant nécessaire de procéder régulièrement à l'auto-nettoyage de la chambre de vaporisation, afin d'éliminer le calcaire libre.
- N'utilisez jamais d'eau contenant des additifs (amidon, parfum, substances aromatiques, adoucissant, etc.), ni de l'eau de condensation (par exemple l'eau des sècheurs à linge, l'eau des réfrigérateurs, l'eau des climatiseurs, l'eau de pluie). Elles contiennent des déchets organiques ou des éléments minéraux qui se concentrent sous l'effet de la chaleur et provoquent des crachements, des coulures brunes ou un vieillissement prématuré de votre appareil.
- Si votre eau est très calcaire, mélangez 50 % d'eau du robinet et 50 % d'eau déminéralisée du commerce.

### Remplissez le réservoir

- **Ne dépassez pas le repère "MAX" du réservoir. Ne remplissez pas votre fer directement sous le robinet. Ne pas retirer la tige anti-calcaire pour remplir le réservoir.**
- Débranchez votre base.
- Placez votre fer sur sa base.
- Ouvrez la trappe du réservoir.
- Remplissez le réservoir jusqu'au repère "MAX" – **fig.5**.
- Refermez la trappe du réservoir.

## Utilisation

### Mettez en marche

- Branchez la base sur une prise électrique en 220-240V – **fig.6**.
- Réglez la température – **fig.7**. Votre fer dispose de la fonction Autosteam Control. En fonction du type de textile sélectionné, votre fer détermine automatiquement et avec précision les niveaux de température et de débit vapeur adaptés, pour garantir le meilleur résultat.
- Le voyant vert – **fig.8** situé sur le tableau de bord à l'arrière de la base clignote, indiquant que le fer chauffe. Quand ce voyant vert devient fixe – **fig.9**, le fer est prêt à repasser.
- Ne pas remettre le fer sur le talon en phase de repos mais le remettre sur sa base – **fig.13**.

### Fonctionnement du tableau de bord

- Voyant vert clignote : le fer chauffe – **fig.8**.
- Voyant vert fixe : le fer est prêt – **fig.9**.
- Le voyant rouge clignote accompagné par un bip sonore après environ 30s quand le fer n'est pas sur sa base : il est nécessaire de remettre le fer sur sa base pour être rechargé – **fig.14**.
- Voyant orange clignote (selon modèle) : fonction Auto-Off activée (consultez le chapitre "Sécurité Auto-Off") – **fig.16**.

#### NOS CONSEILS

- Votre fer chauffe vite : commencez d'abord par les tissus qui se repassent à basse température, puis terminez par ceux qui demandent une température plus élevée.
- **Si vous baissez le thermostat, remettez le fer sur sa base et attendez (environ 10 minutes) que le fer refroidisse afin de ne pas brûler votre tissu.**
- Si vous repassez un tissu fait de fibres mélangées : réglez la température de repassage sur la fibre la plus fragile.

### Utilisez la vapeur variable/Repassez à sec

- Vérifiez s'il y a de l'eau dans le réservoir avant d'utiliser la gâchette ou les fonctions TURBO et SPRAY.
- Durant votre séance de repassage, pressez de façon continue sur la gâchette (minimum 5s chaque fois) placée sous la poignée, pour obtenir de la vapeur en continue et garantir un meilleur résultat – **fig.10**. Si vous relâchez la gâchette, la vapeur s'arrête.

## Utilisez la fonction TURBO et SPRAY

- Pour la fonction TURBO, placez la commande de thermostat sur “MAX” ou “•••”. Appuyez de temps en temps sur le bouton TURBO – fig.12.
- Quand vous repassez à la vapeur ou à sec, appuyez plusieurs fois de suite sur le bouton SPRAY pour humidifier le linge et enlever les plis résistants – fig.11.

## Défroissez verticalement

- Maintenez le fer à quelques centimètres du tissu pour ne pas brûler les textiles délicats. Toutes les 5 impulsions remettez le fer en position horizontale.
- Suspendez le vêtement à un cintre et tendez le tissu d’une main. La vapeur étant très chaude, ne défroissez jamais un vêtement sur une personne mais toujours sur un cintre – fig.15.
- Placez la commande de thermostat sur “MAX”.
- Appuyez sur le bouton Turbo par impulsions – fig.12 et effectuez un mouvement de haut en bas – fig.15.

## Fonctions Plus

### Semelle Autoclean Catalys® (selon modèle)

- Votre fer est équipé d’une semelle auto-nettoyante fonctionnant par catalyse.
- Son revêtement exclusif permet d’éliminer en continu toutes les impuretés générées par un usage normal.
- Il est recommandé de toujours poser votre fer sur sa base pour préserver son revêtement auto-nettoyant.

### Sécurité Auto-Off (selon modèle)

- En usage normal, le voyant Auto-Off est éteint !
- Le système électronique coupe l’alimentation de la base, et le voyant orange situé sur le tableau de bord clignote si le fer reste plus de 8 minutes immobile sur sa base.
- Pour remettre le fer en marche, il suffit d’appuyer le bouton RESTART du tableau de bord – fig.16.

## Nettoyage et entretien

### Nettoyez la tige anti-calcaire (une fois par mois)

- Attention ! Ne jamais toucher l’extrémité de la tige. Le fer ne fonctionne pas sans la tige anti-calcaire.
- Débranchez la base et videz le réservoir – fig.17.
- Pour retirer la tige anti-calcaire, réglez le curseur thermostat sur “MAX”, appuyez sur la touche d’extraction de la tige et tirez-la vers le haut – fig.18.
- Laissez tremper la tige pendant 4 heures dans un verre de vinaigre d’alcool blanc ou bien du jus de citron nature – fig.19.
- Rincez la tige sous l’eau du robinet – fig.20.
- Remettez la tige anti-calcaire en place ; enfoncez-la jusqu’au clic – fig.21.

### Faites un auto-nettoyage (Self Clean)

- L’auto-nettoyage permet de retarder l’entartrage de votre fer. Pour prolonger la durée de vie de votre fer, faites un auto-nettoyage une fois par mois.
- Débranchez et rebranchez votre fer
- Laissez chauffer votre fer sur sa base, réservoir plein et thermostat au maximum, jusqu’à ce que le voyant vert du tableau de bord devienne fixe.
- Lorsque le voyant vert sur le tableau de bord devient fixe, prenez le fer et placez-le au-dessus d’un évier. Enlevez la tige anti-calcaire (voir chapitre précédent).
- Appuyez de façon continue sur la gâchette, et secouez le fer légèrement et horizontalement, au-dessus de l’évier, jusqu’à ce qu’une partie de l’eau (avec les impuretés) se sont écoulées par la semelle.
- A la fin de l’opération, remettez la tige anti-calcaire en place ; enfoncez-la jusqu’au clic – fig.21.
- Remettez votre fer sur sa base pour sécher la semelle.

## Nettoyez la semelle

Votre fer vapeur est équipé de la semelle autoclean (selon modèle) :

- Attention ! L’utilisation d’un tampon abrasif endommage le revêtement auto-nettoyant de votre semelle.
- Son revêtement actif exclusif lui permet d’éliminer en continu toutes les impuretés qui peuvent être générées au quotidien dans des conditions normales d’utilisation.
- Un repassage avec un programme inadapté peut néanmoins laisser des traces nécessitant un nettoyage manuel. Dans ce cas, il est conseillé d’utiliser un chiffon doux et humide sur la semelle encore tiède afin de ne pas endommager le revêtement – fig.22.

Votre fer vapeur est équipé de la semelle Ultragliss (selon modèle) :

- N’utilisez jamais de produits agressifs ou abrasifs.
- Lorsque la semelle est encore tiède, nettoyez-la avec un tampon humide – fig.22.

- Placez la commande de thermostat sur “MIN”. Débranchez la base et videz le réservoir – fig.23.
- Attendez que la semelle refroidisse – fig.24. Enrouler le cordon autour du fer et sa base – fig.25.
- Porter le fer et sa base avec les 2 mains – fig.26 et 27.

## Un problème avec votre fer ?

PROBLEME	CAUSES POSSIBLES	SOLUTIONS
Des coulures brunes sortent de la semelle et tachent le linge.	Vous utilisez des produits détartrants chimiques.	N'ajoutez aucun produit détartrant à l'eau du réservoir.
	Vous n'utilisez pas le bon type d'eau.	Faites un auto-nettoyage et consultez le chapitre "Quelle eau utiliser ?".
	Des fibres de linge se sont accumulées dans les trous de la semelle et se carbonisent.	Faites un auto-nettoyage. Nettoyez la semelle avec une éponge non métallique. Aspirez de temps en temps les trous de la semelle.
La semelle est sale ou brune et peut tacher le linge.	Vous utilisez une température trop élevée.	Nettoyez la semelle comme indiqué plus haut. Consultez le tableau des températures pour régler le thermostat.
	Votre linge n'est pas suffisamment rincé ou bien vous utilisez de l'amidon.	Nettoyez la semelle comme indiqué plus haut. Pulvérisez l'amidon à l'envers de la face à repasser.
Votre fer produit peu ou pas de vapeur variable/TURBO.	Le réservoir est vide.	Remplissez-le.
	La tige anti-calcaire est sale.	Nettoyez la tige anti-calcaire.
	Votre fer est entartré.	Nettoyez la tige anti-calcaire et faites un auto-nettoyage.
	Votre fer a été utilisé trop longtemps à sec.	Faites un auto-nettoyage.
	Votre fer a besoin d'être rechargé.	Pour une efficacité optimale, reposez systématiquement votre fer sur sa base.
	Vous n'actionnez pas la gâchette vapeur.	Appuyez de façon continue sur la gâchette pendant que vous repassez pour obtenir un débit de vapeur continue.
Le débit vapeur variable ne s'est pas déclenché.	Secouez le fer doucement en position horizontale, en appuyant de façon continue sur la gâchette vapeur jusqu'au démarrage du débit vapeur.	
La semelle est rayée ou abîmée.	Vous avez posé votre fer à plat sur un repose-fer métallique. Vous avez nettoyé votre semelle avec un tampon abrasif ou métallique.	Posez toujours votre fer sur la base. Reportez-vous au chapitre "Nettoyez la semelle".
Votre semelle rejette des particules.	Votre semelle commence à s'entartrer.	Effectuez un auto-nettoyage (Self-clean).
L'eau s'écoule par la trappe du réservoir.	Vous avez mal refermé la trappe du réservoir.	Vérifiez que la trappe du réservoir est bien fermée.
L'eau coule par les trous de la semelle.	Vous avez rangé le fer sans le vider et sans mettre la commande th au MIN.	Consultez le chapitre "Rangez votre fer".
Le voyant rouge du tableau de bord clignote alors que le fer est sur sa base.	Problème de connexion du fer sur sa base.	Vérifiez que le fer est bien enfoncé et connecté sur sa base.
Le spray ne pulvérise pas d'eau.	Le réservoir n'est pas assez rempli.	Rajoutez de l'eau dans le réservoir.
La base se déplace sur la table à repasser.	Vous n'avez pas bien attaché la base sur le système EasyFix ou le système EasyFix n'est pas bien fixé sur la table à repasser.	Vérifier que la base est bien attachée sur le système EasyFix, et que le système EasyFix est bien fixé sur la table.
Votre fer refroidit.	Vous ne le reposez pas régulièrement sur sa base.	Reposez le fer sur la base à chaque phase de repos quand vous replacez votre pièce de linge.

Pour tout autre problème, adressez-vous à un centre service agréé pour faire vérifier votre fer.



# Veiligheidsadviezen

- Lees deze gebruiksaanwijzing vóór gebruik goed door en bewaar deze zorgvuldig.
- De veiligheid van dit apparaat voldoet aan de geldende technische voorschriften en normen (elektromagnetische compatibiliteit, laagspanning, milieu).
- Dit apparaat is niet bedoeld om zonder hulp of toezicht gebruikt te worden door kinderen of andere personen, indien hun fysieke, zintuiglijke of mentale vermogens hen niet in staat stellen dit apparaat op een veilige wijze te gebruiken, tenzij zij van tevoren instructies hebben ontvangen betreffende het gebruik van dit apparaat door een verantwoordelijke persoon. Er moet toezicht zijn op kinderen, zodat zij niet met het apparaat kunnen spelen.
- Let op! De spanning van uw elektriciteitsnet dient overeen te stemmen met die van uw stoomstrijkijzer (220-240V). Een foutieve aansluiting kan onherstelbare schade veroorzaken en de garantie teniet doen.
- Uw stoomstrijkijzer dient aangesloten te worden op een geaard stopcontact. Gebruikt u een verlengsnoer, dan dient dit tweepolig (16A) en geaard te zijn.
- Indien het elektriciteits snoer beschadigd is, moet dit onmiddellijk vervangen worden door een erkend reparateur om gevaar te voorkomen. Controleer het snoer regelmatig op eventuele defecten of breuken.
- Indien uw stoomstrijkijzer is gevallen of een harde schok heeft ondergaan, dient u het apparaat altijd te laten controleren door een erkend reparateur (zie servicelijst). Zelfs indien er aan de buitenkant geen schade is, kan er inwendig toch schade zijn ontstaan aan het waterreservoir of de thermostaatbeveiliging. Het stoomstrijkijzer mag tevens niet meer gebruikt worden als het lekt of wanneer er problemen zijn tijdens het functioneren. Demonteer het apparaat nooit zelf, laat het altijd nakijken door een erkend reparateur, om elk risico uit te sluiten.
- Dompel het toestel nooit onder in water!
- Trek niet aan het snoer om de stekker uit het stopcontact te trekken. Haal de stekker altijd uit het stopcontact voordat u het waterreservoir vult, leegt of spoelt, voordat u het stoomstrijkijzer reinigt en na elk gebruik.
- Laat het apparaat nooit zonder toezicht wanneer het op het elektriciteitsnet is aangesloten en zolang het niet ca. 1 uur afgekoeld is.
- De zool van uw stoomstrijkijzer en de plaat van de basis kunnen zeer heet worden en brandwonden veroorzaken: Raak deze onderdelen niet aan. Zet de strijkzool nooit op het elektrisch snoer en laat het apparaat afkoelen alvorens het op te bergen. Uw apparaat produceert stoom die brandwonden kan veroorzaken, vooral wanneer u op een hoek van uw strijkplank strijkt. Richt de stoom nooit op personen of dieren.
- Uw stoomstrijkijzer moet gebruikt en geplaatst worden op een stabiele ondergrond.
- Het stoomstrijkijzer mag enkel met de geleverde basis gebruikt worden
- Het stoomstrijkijzer moet altijd op de basis en nooit op de achterzijde gezet worden .
- Het stoomstrijkijzer en de basis moeten altijd op een stabiel oppervlak gebruikt en geplaatst worden. Wanneer u het stoomstrijkijzer op de basis zet, controleer dan of het oppervlak waarop u het toestel zet stabiel is.
- Dit apparaat is uitsluitend geschikt voor huishoudelijk gebruik. Bij een onjuist gebruik of een gebruik waarbij de instructies niet in acht genomen worden, kan de fabrikant geen aansprakelijkheid erkennen en is de garantie niet meer geldig.



## Wees vriendelijk voor het milieu!

- Uw apparaat bevat materialen die geschikt zijn voor hergebruik.
- Lever het in bij het milieustation in uw gemeente of bij onze technische dienst.

## Beschrijving

- |                                     |   |
|-------------------------------------|---|
| 1. Spray                            | 10. Reservoir                                       |
| 2. Vulopening van het reservoir     | 11. Control display                                 |
| 3. Vulklepje van het waterreservoir | a. Auto-Off knop*                                   |
| 4. Anti-kalkstaafje                 | b. Groen controlelampje "stoomstrijkijzer gereed"   |
| 5. Sprayknop                        | c. Oranje controlelampje "Auto-Off"                 |
| 6. Turbostoom knop                  | d. Rood controlelampje "stoomstrijkijzer opladen"   |
| 7. EasyFix systeem                  | 12. Basis   |
| 8. Variabele stoomstoot             | 13. Autoclean® strijkzool (sommige modellen)        |
| 9. Thermostaat                      | Ultragliss® Diffusion strijkzool (sommige modellen) |

## Voor het eerste gebruik

- Lees de gebruiksaanwijzing aandachtig door. Verwijder de eventueel aanwezige etiketten van de strijkzool voordat u het stoomstrijkijzer aanzet.
- Alvorens de stoomfuncties van uw stoomstrijkijzer de eerste keer te gebruiken is het raadzaam deze functies enkele minuten in horizontale positie en van uw kleding verwijderd te testen. Zet de thermostaat op "MAX" of "•••" en druk onafgebroken op de variabele stoomknop. Druk nu enkele malen op de Turbo knop.
- Gedurende de eerste paar keer dat u het apparaat gebruikt, kan er wat rook ontsnappen, een vreemde geur ontstaan en kunnen er wat afvalstoffen uitgestoten worden, dit is geheel onschadelijk. Dit heeft geen invloed op het gebruik van uw stoomstrijkijzer en zal snel verdwijnen.

## Vorbereiding

### Plaats het toestel

- Monteer het Easyfix-systeem op de strijkplank en draai de schroef vast. Het is normaal dat het onderdeel op de schroef niet vast zit. – fig.1.
- Maak de basis op het EasyFix systeem vast – fig.2 en 3.
- Stel de hoek van de basis op de plank bij – fig.4. Voor een optimaal comfort is het raadzaam dat de hoek van de basis op de tafel 45° vormt.

### Welk water kunt u gebruiken?

- Uw stoomstrijkijzer is ontwikkeld voor het gebruik van kraanwater. Het apparaat moet minimaal 1 keer per maand automatisch gereinigd worden (zie hoofdstuk Onderhoud en reiniging).
- Gebruik nooit water met toevoegingen (stijfsel, parfum, aromatische substanties, onthardende middelen, enz.) of condenswater (bijvoorbeeld water van wasdrogers, water van koelkasten, water van airconditioners, regenwater). Deze soorten water bevatten organische stoffen of mineralen die zich door invloed van warmte concentreren en waterdruppels, bruine vlekken, lekkage of een voortijdige slijtage van uw stoomstrijkijzer kunnen veroorzaken.
- Indien uw water zeer hard is, meng het kraanwater dan met gedemineraliseerd water uit de winkel volgens de volgende verhoudingen: 50% kraanwater, 50% gedemineraliseerd water.

### Het vullen van het waterreservoir

- Overschrijd het “MAX” niveau van het waterreservoir niet. Vul uw stoomstrijkijzer nooit direct onder de stromende kraan. Haal het anti-kalkstaafje er niet uit om het reservoir te vullen.
- Trek de stekker uit de basis.
- Zet het stoomstrijkijzer op de basis.
- Open het waterreservoir.
- Vul het reservoir tot de “MAX”-aanduiding – fig.5.
- Sluit het waterreservoir.

## Gebruik

### Gebruik van het apparaat

- Sluit de basis op een elektrische aansluiting van 220-240V aan – fig.6.
- Stel de temperatuur van het stoomstrijkijzer – fig.7. Uw stoomstrijkijzer heeft de Autosteam Control functie. Afhankelijk van het geselecteerde soort textiel bepaalt uw stoomstrijkijzer automatisch op nauwkeurige wijze de juiste temperatuur en hoeveelheid stoom, voor het beste resultaat.
- Het groene controlelampje – fig.8 op het control display achter de basis knippert. Dit geeft aan dat het stoomstrijkijzer aan het opwarmen is. Wanneer het groene controlelampje stopt met knippen – fig.9, is het stoomstrijkijzer gereed om te strijken.
- Zet het stoomstrijkijzer nooit op zijn kant, maar steeds op de basis – fig.13.

### Werking van het control display

- Het groene controlelampje knippert: het stoomstrijkijzer warmt op – fig.8.
- Het groene controlelampje stopt met knippen: het stoomstrijkijzer is gereed – fig.9.
- Wanneer het stoomstrijkijzer niet op de basis rust, begint na 30 seconden het rode verknikkerlampje te knippen en klinkt er een biepton: u moet het strijkijzer opnieuw op de basis zetten en opladen – fig.14.
- Het oranje controlelampje knippert (sommige modellen): de Auto-Off functie is geactiveerd (lees opnieuw het hoofdstuk “Auto-Off Veiligheid”) – fig.16.

#### ONS ADVIES

- Uw stoomstrijkijzer warmt snel op: begin eerst met de stoffen die op een lage temperatuur gestreken moeten worden, en strijk daarna de stoffen die een hogere temperatuur vereisen.
- **Als u de thermostaat lager zet, moet u het stoomstrijkijzer op de basis zetten en wachten (ongeveer 10 minuten) tot de temperatuur daalt. Zo voorkomt u brandplekken op het textiel**
- Bij het strijken van een stof van gemengde vezels: stel de strijktemperatuur op de fijnste stof in.

### Gebruik de variabele stoom/Droogstrijken

- Controleer of er water in het reservoir zit alvorens de stoomknop of de TURBO en SPRAY functies te gebruiken.
- Houd de knop onder het handvat tijdens het strijken ingedrukt (gedurende minstens 5 sec.). Zo verkrijgt u een onafgebroken stoomafgifte en een optimaal strijkresultaat – fig.10. Als u de stoomknop loslaat, stopt de stoom.



## Gebruik de TURBO en SPRAY functie

- Voor de TURBO functie zet u de thermostaatknop op “MAX” of “•••”. Druk af en toe op de TURBO knop – fig.12.
- Wanneer u op stoomstrijken of op droogstrijken overschakelt, drukt u enkele malen op de SPRAY knop om de stof vochtig te maken en hardnekkige plooiën glad te strijken – fig.11.

## Verticaal gladstomen

- Houd het stoomstrijkijzer hierbij op enkele centimeters afstand van het kledingstuk om het verbranden van kwetsbare stoffen te voorkomen. Zet het stoomstrijkijzer na 5 keer drukken weer horizontaal.
- Hang het kledingstuk op een hangertje en trek de stof strak. De stoom is zeer heet, u dient dan ook nooit een kledingstuk glad te stomen op een persoon, maar altijd op een hangertje – fig.15.
- Zet de thermostaatknop op “MAX”.
- Druk op de Turbo knop – fig.12 en maak een beweging van boven naar beneden – fig.15.

## Plus Functies

### Autoclean Catalys® Zoolplaat (sommige modellen)

- Uw stoomstrijkijzer is voorzien van een zelfreinigende Autoclean Catalys strijkzool.
- Deze exclusieve toplaag verwijdert automatisch de onzuiverheden die tijdens normaal gebruik geproduceerd worden.
- Het is raadzaam uw stoomstrijkijzer steeds op de basis te zetten en zo de zelfreinigende toplaag te beschermen.

### Auto-Off Veiligheid (sommige modellen)

- Bij normaal gebruik licht het groene Auto-Off controlelampje op!
- Het elektronisch systeem stopt de stroomtoevoer naar de basis automatisch en het oranje controlelampje op het control display begint te knipperen wanneer het stoomstrijkijzer langer dan 8 minuten op de basis staat.
- Om het stoomstrijkijzer opnieuw aan te zetten, drukt u op de RESTART knop op het control display – fig.16.

## Onderhoud en reiniging

### Schoonmaken van het anti-kalkstaafje (eenmaal per maand)

- Let op! Raak het puntje van het anti-kalkstaafje niet aan. Zonder het anti-kalkstaafje functioneert het strijkijzer niet.
- Trek de stekker uit de basis en leeg het reservoir – fig.17.
- Zet de thermostaat op “MAX”, druk op de ventieldop en duw het anti-kalkstaafje voorzichtig omhoog om deze te verwijderen – fig.18.
- Laat het staafje gedurende 4 uur in een glas witte alcoholazijn of citroensap weken – fig.19.
- Spoel het staafje onder de kraan – fig.20.
- Plaats het anti-kalkstaafje opnieuw ; duw tot u klik hoort – fig.21.

### Laat de zelfreinigingsfunctie werken (Self Clean)

- Dankzij de zelfreinigende functie wordt verkalking van uw stoomstrijkijzer tegengegaan. Om de levensduur van uw stoomstrijkijzer te verlengen, dient u elke maand een zelfreiniging uit te voeren.
- Trek de stekker van het stoomstrijkijzer uit het stopcontact en steek de stekker er daarna opnieuw in.
- Laat uw stoomstrijkijzer met een vol reservoir op de basis staan en zet de thermostaat op het maximum tot het groene controlelampje op het control display stopt met knipperen.
- Wanneer het groene controlelampje op het control display stopt met knipperen, tilt u het stoomstrijkijzer op en plaatst u het op de gootsteen. Verwijder het anti-kalkstaafje (zie voorgaand hoofdstuk).
- Druk onafgebroken op de stoomknop, en schud het stoomstrijkijzer zachtjes, horizontaal boven de gootsteen, heen en weer tot een gedeelte van het water (met de onzuiverheden) via de strijkzool verdwijnt.
- Hierna plaatst u het anti-kalkstaafje opnieuw ; duw tot u klik hoort – fig.21.
- Plaats uw stoomstrijkijzer op de basis om de strijkzool te laten drogen.

## Schoonmaken van de strijkzool

Uw stoomstrijkijzer is voorzien van een autoclean strijkzool (sommige modellen):

- Let op! Het gebruik van schuurmiddel beschadigt de zelfreinigende toplaag van uw strijkzool.
- De exclusieve, actieve toplaag verwijdert automatisch de onzuiverheden die tijdens normaal gebruik geproduceerd worden.
- Wanneer u tijdens het strijken een niet geschikt programma gebruikt, kunnen er plooiën achterblijven die u later handmatig moet gladstrijken. In dit geval is het raadzaam een zachte en vochtige doek op de nog lauwe strijkzool te leggen om de toplaag niet te beschadigen – fig.22.

Uw stoomstrijkijzer is voorzien van een Ultragliss strijkzool (sommige modellen):

- Gebruik nooit agressieve of schurende producten.
- Wanneer de strijkzool nog lauw is, dient u het met een vochtige doek schoon te maken – fig.22.

## Het opbergen van uw strijkijzer

- Zet de thermostaatknop op “MIN”. Trek de stekker uit de basis en leeg het waterreservoir – fig.23.
- Wacht tot de strijkzool afkoelt – fig.24. Rol het snoer rond het stoomstrijkijzer en de basis – fig.25.
- Houd het stoomstrijkijzer en de basis altijd met beide handen vast – fig.26 en 27.

## Problemen met uw strijkijzer

NL

PROBLEMEN	MOGELIJKE OORZAKEN	OPLOSSINGEN
Er komt bruine vloeistof uit de strijkzool die vlekken veroorzaakt op het strijkgoed.	U gebruikt chemische kalkoplossende middelen.	Voeg geen kalkoplossende middelen toe.
	U gebruikt niet het juiste type water.	Schakel de zelfreinigingsfunctie in en raadpleeg het hoofdstuk “Welk water kunt u gebruiken?”.
	Er zitten stofvezels in de gaatjes van de strijkzool die verbranden.	Schakel de zelfreinigingsfunctie in en reinig de strijkzool met een vochtige spons. Maak de gaatjes in de strijkzool af en te schoon m.b.v. de stofzuiger.
De strijkzool is vuil of bruin en kan vlekken veroorzaken op het strijkgoed.	U gebruikt een te hoge temperatuur.	Maak de strijkzool schoon op eerder vermelde wijze. Lees het hoofdstuk van de temperaturen om de thermostaat in te stellen.
	Uw wasgoed is niet voldoende gespoeld of u gebruikt stijfsel.	Maak de strijkzool schoon op eerder vermelde wijze. Sproei het stijfsel op de binnenzijde van het te strijken wasgoed.
Uw stoomstrijkijzer produceert weinig of geen variabele/TURBO stoom.	Het waterreservoir is leeg.	Vul het waterreservoir met kraanwater.
	Het anti-kalkstaafje is vuil.	Maak het anti-kalkstaafje schoon.
	Er zit kalkaanslag in uw stoomstrijkijzer.	Maak het anti-kalkstaafje schoon en pas de zelfreinigingsfunctie toe.
	U heeft uw stoomstrijkijzer te lang zonder stoom gebruikt.	Pas de zelfreinigingsfunctie toe.
	Uw stoomstrijkijzer moet opgeladen worden.	Voor een optimaal rendement, dient u het stoomstrijkijzer systematisch op de basis te zetten.
	U drukt niet op de stoomknop.	Druk, tijdens het strijken, onafgebroken op de stoomknop om een onafgebroken stoomafgifte te verkrijgen.
	De variabele stoom is niet geactiveerd.	Schud het strijkijzer voorzichtig heen en weer en houd de stoomtrekker ingedrukt tot er opnieuw stoom wordt geproduceerd.
De strijkzool vertoont krassen of is beschadigd	U hebt uw strijkijzer op een metalen strijkijzerplateau gezet. U heeft de strijkzool gereinigd met een schuursponsje of een metalen sponsje.	Zet het strijkijzer altijd op de basis. Zie hoofdstuk “Reinig de strijkzool”.
Uw strijkzool stoot afvalstoffen uit.	Uw strijkzool begint te verkalken.	Voer een zelfreiniging uit (Self-clean).
Er komt water uit de dop van het waterreservoir.	U heeft de dop van het klepje van het waterreservoir niet goed gesloten.	Controleer of het klepje van het waterreservoir goed gesloten is.
Er komt water uit de gaatjes in de strijkzool.	U heeft het strijkijzer plat opgeborgen zonder het te legen en de stoomregelaar op MIN te zetten.	Lees opnieuw het hoofdstuk “Het opbergen van uw strijkijzer”.
Het rode controlelampje op het control display knippert hoewel het stoomstrijkijzer op de basis staat.	Verbindingsprobleem tussen het stoomstrijkijzer en de basis.	Controleer of het stoomstrijkijzer goed geplaatst is en contact met de basis maakt.
De spray verstuift geen water.	Er zit te weinig water in het waterreservoir.	Vul het waterreservoir.
De basis verschuift tijdens het strijken over de strijkplank.	U heeft de basis niet goed op het EasyFix systeem vastgemaakt of het EasyFix systeem is niet goed op de strijkplank vastgemaakt.	Controleer of de basis goed op het EasyFix systeem is vastgemaakt, en of het EasyFix systeem goed op de strijkplank is vastgemaakt.
Uw stoomstrijkijzer koelt af.	U zet het niet vaak genoeg op de basis.	Zet het stoomstrijkijzer altijd op de basis wanneer u het even niet gebruikt of het kledingstuk verplaatst.

Indien u de oorzaak van het probleem niet zelf heeft kunnen vinden, kunt u altijd contact opnemen met de consumentenservice van Groupe SEB Nederland BV of Groupe SEB Belgium SA (zie servicelijst).

# Para su seguridad

- Lea atentamente las instrucciones de uso antes de utilizar por primera vez el aparato y luego consérvelas adecuadamente.
- La seguridad de este aparato es conforme a las reglas técnicas y a las normas en vigor (Compatibilidad Electromagnética, Baja Tensión, Medio Ambiente).
- Este aparato no está previsto para que lo utilicen personas (incluso niños) cuya capacidad física, sensorial o mental esté disminuida, o personas sin experiencia o conocimientos, excepto si pueden recibir a través de otra persona responsable de su seguridad, una vigilancia adecuada o instrucciones previas relativas a la utilización del aparato.
- Conviene vigilar a los niños para asegurarse de que no juegan con el aparato.
- ¡ Cuidado ! La tensión de la instalación eléctrica debe corresponder con la de la plancha (220-240V a.c). Cualquier error de conexión puede causar daños irreversibles en la plancha no cubiertos por la garantía.
- Esta plancha debe conectarse obligatoriamente a un enchufe con toma de tierra. Si utiliza un alargador, compruebe que sea de tipo bipolar (16A) con conductor de tierra.
- Si el cable eléctrico está dañado, hágalo cambiar en un Servicio autorizado, y evitará así cualquier peligro.
- El aparato no debe utilizarse si se ha caído, si presenta daños visibles, si tiene fugas o presenta anomalías de funcionamiento. No desmonte nunca el aparato: llévelo a revisar a un Servicio Técnico Autorizado, para evitar cualquier peligro.
- ¡No sumerja nunca el aparato en el agua!
- No desconecte el aparato tirando del cable. Desconecte siempre el aparato: antes de llenar o aclarar el depósito, antes de limpiarlo, después de cada utilización.
- No deje nunca el aparato sin supervisión cuando esté conectado a la alimentación eléctrica; y cuando aún esté caliente (aprox. 1 hora).
- La suela de su plancha y la base se pueden calentar mucho y causar quemaduras: no las toque. No deje nunca que el cable eléctrico entre en contacto con la suela de la plancha, y espere siempre a que el aparato se enfríe por completo antes de guardarlo. La plancha emite vapor, que puede causar quemaduras, especialmente cuando está planchando en una esquina o en el borde de la tabla de planchar. No dirija nunca el vapor hacia personas o animales.
- La plancha sólo debe utilizarse con la base suministrada.
- La plancha debe colocarse siempre sobre la base de recarga y nunca sobre su talón. 
- La plancha y su base correspondiente deben utilizarse y colocarse sobre una superficie estable. Al colocar la plancha sobre su base, asegúrese de que la superficie sobre la que reposa es estable.
- Este aparato se ha diseñado para uso doméstico exclusivamente. Si se realiza un uso inapropiado o contrario a las instrucciones, la marca declinará cualquier responsabilidad y la garantía no será válida.



## ¡ ¡ Participe en la conservación del medio ambiente ! !

- ① Su electrodoméstico contiene materiales recuperables y/o reciclables.
- ➡ Entréguelo al final de su vida útil, en un Centro de Recogida Específico o en uno de nuestros Servicios Oficiales Post Venta donde será tratado de forma adecuada.

## Descripción

- |                                      |   |
|--------------------------------------|---|
| 1. Pulverizador                      | 11. Panel de control                                |
| 2. Orificio de llenado del depósito  | a. Botón de reinicio Apagado automático (Auto-Off)* |
| 3. Trampilla de llenado del depósito | b. Piloto verde "Plancha lista"                     |
| 4. Varilla anticalcárea              | c. Piloto naranja "Apagado automático (Auto-off)**" |
| 5. Tecla Pulverizador                | d. Piloto rojo "Recargar plancha"                   |
| 6. Botón Turbo                       | 12. Base  |
| 7. Sistema EasyFix                   | 13. Suela Autoclean Catalys® (según el modelo)      |
| 8. Gatillo de vapor variable         | Suela Ultragliss® Diffusion (según el modelo)       |
| 9. Mando del termostato              |   |
| 10. Depósito                         |   |

## Antes de la primera utilización

- Lea atentamente el modo de empleo. Quite el protector de la suela antes de calentar la plancha.
- Antes de utilizar por primera vez las funciones de vapor de la plancha, le recomendamos que las ponga en funcionamiento durante unos instantes en posición horizontal y lejos de sus prendas de ropa. Coloque el mando del termostato en "MAX" o "●●●" y presione de forma continuada el gatillo de vapor variable. En esas mismas condiciones, apriete varias veces el botón Turbo.
- Las primeras veces que utilice el aparato, este puede emitir humo, desprender un olor que no resulta nocivo y expulsar algunas partículas. Este fenómeno, sin consecuencia para la utilización desaparece rápidamente.

# Preparación

## Colocación

- Enganche el sistema EasyFix a la tabla de planchar girando el tornillo. Es normal que la pieza situada sobre el tornillo no esté fija – **fig.1**.
- Encaje la base sobre el sistema EasyFix – **fig.2 y 3**.
- Ajuste el ángulo de la base sobre la tabla – **fig.4**. Se recomienda ajustar el ángulo de la base sobre la tabla a 45° para una mayor comodidad.

## ¿ Qué agua hay que utilizar ?

ES

- Este aparato se ha diseñado para que funcione con agua del grifo. Debe realizar 1 vez al mes la auto-limpieza del aparato.
- No utilice nunca agua que contenga aditivos (almidón, perfume, sustancias aromáticas, suavizante, etc.), ni agua de condensación (por ejemplo, el agua procedente de secadoras, frigoríficos, aparatos de climatización o agua de lluvia). Los tipos de agua que contienen residuos orgánicos o elementos minerales pueden provocar salpicaduras, manchas marrones, o el desgaste prematuro del aparato.
- Si el agua del grifo supera estos niveles, recomendamos mezclar 50 % agua del grifo y 50 % de agua mineral envasada.

## Llene el depósito de agua

- **No sobrepase el indicador de llenado MAX del depósito. Nunca llene su planche con agua poniéndola directamente debajo del grifo. No retire la varilla anticalcárea para rellenar el depósito.**
- Desconecte la base.
- Coloque la plancha sobre su base.
- Abra la trampilla del depósito.
- Llene el depósito hasta la marca “MAX” – **fig.5**.
- Cierre la trampilla del depósito.

## Utilización

### Puesta en funcionamiento

- Conecte la base a una toma eléctrica a 220-240V – **fig.6**.
- Ajuste la temperatura – **fig.7**. Su plancha dispone de la función Autosteam Control. En función del tipo de tejido seleccionado, su plancha determinará automáticamente y con precisión los niveles de temperatura y de flujo de vapor adaptados para garantizar el mejor resultado.
- El piloto verde – **fig.8** que se encuentra en el panel de control situado en la parte posterior de la base parpadeará, lo que indica que la plancha se está calentando. Cuando la luz del piloto verde se quede fija – **fig.9**, la plancha estará lista para su uso.
- No apoye la plancha sobre el talón cuando no esté utilizándola, colóquela sobre su base – **fig.13**.

### Funcionamiento del panel de control

- El piloto verde parpadea: la plancha se está calentando – **fig.8**.
- El piloto verde se mantiene fijo: la plancha está lista – **fig.9**.
- El piloto rojo parpadeará acompañado de un bip sonoro cuando hayan transcurrido aproximadamente 30 s en los que la plancha no esté sobre su base: debe volver a colocar la plancha sobre la base para recargarla – **fig.14**.
- El piloto naranja parpadea (según el modelo): función de apagado automático activada (consulte el capítulo “Apagado automático de seguridad”) – **fig.16**.

### NUESTRO CONSEJO

- Su plancha se calienta rápido: empiece primero por los tejidos que se planchan a baja temperatura y termine por los que necesitan mayor temperatura.
- **Si reduce la temperatura del termostato, coloque la plancha sobre su base y espere (unos 10 minutos) hasta que la temperatura baje, para evitar quemar el tejido.**
- Si va a planchar una prenda elaborada con varios tipos de fibras: ajuste la temperatura de planchado para ajustarse a la fibra más delicada.

### Uso del vapor variable/Planchado en seco

- **Compruebe si hay agua en el depósito antes de utilizar el gatillo o las funciones TURBO y SPRAY.**
- Durante la sesión de planchado, mantenga apretado el gatillo (como mínimo 5 segundos cada vez) colocado bajo el asa de la plancha para generar un caudal de vapor constante y garantizar un mejor resultado – **fig.10**. Al soltar el gatillo, se detiene la salida de vapor.

## Uso de la función TURBO y SPRAY

- Para la función TURBO, coloque el mando del termostato en posición “MAX” o “•••”. Presione de vez en cuando el botón TURBO – fig.12.
- Cuando esté planchando con vapor o en seco, presione varias veces seguidas el botón SPRAY para humedecer las prendas y eliminar las arrugas resistentes – fig.11.

## Planchar verticalmente

- Mantenga la plancha a unos centímetros del tejido para no quemar las prendas delicadas. Cada 5 impulsos, coloque la plancha en posición horizontal.
- Cuelgue la prenda en una percha y estire el tejido con una mano. Como el vapor está muy caliente, no desarrugue nunca una prenda sobre una persona, siempre en una percha. – fig.15.
- Ponga el mando del termostato en “MAX”.
- Presione el botón Turbo por impulsiones – fig.12 y efectúe un movimiento descendente – fig.15.

## Funciones Plus

### Suela Autoclean Catalys® (según modelo)

- Su plancha está equipada con una suela autolimpiable que funciona por catálisis.
- Su exclusivo revestimiento permite eliminar de forma continuada todas las impurezas generadas por el uso normal del aparato.
- Es recomendable que coloque siempre la plancha sobre su base para preservar su revestimiento autolimpiador.

### Apagado automático de seguridad (según modelo)

- Durante el uso normal del aparato, el piloto Auto-Off de apagado automático estará apagado.
- El sistema electrónico cortará la corriente de la base y el piloto naranja situado en el panel de control parpadeará si la plancha se mantiene durante más de 8 minutos inmóvil sobre la base.
- Para volver a poner en funcionamiento la plancha, basta con pulsar el botón RESTART del panel de control – fig.16.

## Mantenimiento y limpieza

### Limpe la varilla antical (una vez al mes)

- ¡ATENCIÓN! No toque nunca el extremo de la varilla. La plancha no funciona sin la varilla anticalcárea.
- Desconecte la base y vacíe el depósito – fig.17.
- Para retirar la varilla anticalcárea, coloque el termostato en su posición MÁX., apriete el botón de extracción de la válvula y tire suavemente hacia arriba – fig.18.
- Ponga a remojo la varilla durante 4 horas en un vaso de vinagre de alcohol blanco o de zumo de limón natural – fig.19.
- Enjuague la varilla con agua del grifo – fig.20.
- Vuelva a colocar la varilla anticalcárea en su lugar, apretándola hasta que se oiga un clic – fig.21.

### Ponga en marcha la auto-limpieza (Self Clean)

- La limpieza automática permite retrasar que la cal se incruste en su plancha. Para alargar la vida útil de su plancha, ejecute una limpieza automática una vez al mes.
- Desenchufe la plancha y vuélvala a enchufar
- Deje calentar la plancha sobre su base, con el depósito lleno y el termostato al máximo, hasta que el piloto verde del panel de control se quede fijo.
- Cuando el piloto verde del panel de control se quede fijo, coloque la plancha sobre el fregadero. Retire la varilla anticalcárea (consulte la sección anterior).
- Apriete de manera continuada el gatillo y sacuda ligeramente la plancha horizontalmente sobre el fregadero, hasta que parte del agua (con las impurezas) salga por la suela.
- Al acabar la operación, vuelva a colocar la varilla anticalcárea en su lugar, apretándola hasta que se oiga un clic – fig.21.
- Coloque nuevamente la plancha sobre su base para que se seque la suela.

## Limpeza de la suela

### Su plancha de vapor está equipada con la suela autoclean (según el modelo):

- ¡Cuidado! Si utiliza un paño abrasivo puede dañar el revestimiento autolimpiador de la suela.
- Su exclusivo revestimiento activo permite eliminar continuamente todas las impurezas que se puedan generar en condiciones normales de uso.
- No obstante, un planchado con un programa inadecuado puede dejar huellas que exijan una limpieza manual. En ese caso, le recomendamos que utilice un paño suave humedecido sobre la suela aún templada para no dañar el revestimiento – fig.22.

### Su plancha de vapor está equipada con la suela Ultragliss (según el modelo):

- No utilice nunca productos agresivos o abrasivos.
- Cuando la suela esté todavía tibia, límpiela con un paño húmedo – fig.22.

- Ponga el mando del termostato en “MIN”. Desconecte la base y vacíe el depósito – fig.23.
- Espere a que la suela se enfríe – fig.24. Enrolle el cable alrededor de la plancha y de su base – fig.25.
- Utilice ambas manos para trasladar la plancha y su base – fig.26 y 27.

## Problemas con la plancha

PROBLEMAS	CAUSAS POSIBLES	SOLUCIONES
Colores amarillentos salen de la suela y ensucian la ropa.	Utiliza productos químicos contra los residuos calcáreos.	No añada ningún producto contra los residuos calcáreos en el agua del depósito.
	No utiliza el tipo de agua adecuado.	Realice una auto-limpieza y consulte el capítulo “¿Qué agua utilizar?”.
	Fibras de ropa se han acumulado en los agujeros de la suela y se carbonizan.	Realice una auto-limpieza y limpie la suela con una esponja húmeda. Aspire de vez en cuando los agujeros de la suela.
La suela está sucia o amarillenta y puede ensuciar la ropa.	Utiliza una temperatura demasiado elevada.	Limpie la suela como se indica en el capítulo “Limpieza de la suela”. Consulte la tabla de las temperaturas para ajustar el termostato.
	La ropa no está suficientemente aclarada o utiliza almidón.	Limpie la suela como se indica en el capítulo “Limpieza de la suela”. Pulverice almidón por el reverso de la tela a planchar.
La plancha genera poco vapor o no sale vapor variable/TURBO.	El depósito está vacío.	Rellénelo con agua.
	La varilla antical está sucia.	Limpie la varilla antical.
	La plancha tiene residuos calcáreos.	Limpie la varilla antical y haga funcionar la limpieza automática.
	La plancha se ha utilizado demasiado tiempo en posición seca.	Haga funcionar la limpieza automática.
	Es necesario recargar la plancha.	Para conseguir una eficacia óptima, coloque sistemáticamente la plancha sobre su base.
	No ha accionado el gatillo de vapor.	Apriete de manera continuada el gatillo mientras plancha para conseguir un caudal de vapor constante.
	La salida variable de vapor no se ha activado.	Sacuda suavemente la plancha en posición horizontal mientras sujeta el disparador de vapor hasta que empiece a salir vapor.
La suela está rayada o dañada.	Ha guardado la plancha con la suela en posición horizontal sobre un reposaplanchas metálico. Ha limpiado la suela con un paño abrasivo o metálico.	Coloque siempre la plancha sobre su base. Intente no pasar la plancha sobre cremalleras. Consulte el capítulo “Limpieza de la suela”.
La suela de su plancha expulsa partículas.	En la suela de su plancha empiezan a acumularse depósitos de cal.	Efectúe una limpieza automática (self-clean).
El agua sale por la abertura del depósito.	Ha cerrado mal la trampilla del depósito.	Verifique que la trampilla del depósito esté bien cerrada.
El agua sale por los agujeros de la suela.	Ha guardado la plancha con la suela hacia abajo, sin vaciarla y sin poner el mando en MIN.	Consulte el capítulo “Para guardar”.
El piloto rojo del panel de control parpadea cuando la plancha está sobre la base.	Problema de conexión de la plancha sobre la base.	Compruebe que la plancha esté bien encajada y conectada sobre la base.
La función spray no funciona.	No hay suficiente agua en el depósito.	Llene el depósito de agua.
La base se desliza sobre la tabla de planchar.	No ha ajustado correctamente la base en el sistema EasyFix o el sistema EasyFix no ha quedado bien fijado a la tabla de planchar.	Compruebe que la base esté correctamente ajustada al sistema EasyFix y que este último ha quedado bien fijado sobre la tabla.
La plancha se enfría.	No la coloca con regularidad sobre la base.	Coloque la plancha sobre su base cada vez que deje de planchar y cuando cambie la prenda de ropa que va a planchar.

Para cualquier otro tipo de problema, acuda a un Centro de Servicio Autorizado para que compruebe su aparato. Servicio de Atención al Consumidor: Teléfono: 902 31 24 00





# Para sua segurança

- Leia atentamente o manual de instruções antes da primeira utilização do aparelho e guarde-o para futuras utilizações.
- A segurança deste aparelho está em conformidade com os regulamentos técnicos e as normas em vigor (Compatibilidade Electromagnética, Baixa Tensão, Meio Ambiente).
- Este aparelho não foi concebido para ser utilizado por pessoas (incluindo crianças) cujas capacidades físicas, sensoriais ou mentais se encontram reduzidas, ou por pessoas com falta de experiência ou conhecimento, a não ser que tenham sido devidamente acompanhadas e instruídas sobre a correcta utilização do aparelho, pela pessoa responsável pela sua segurança.
- É importante vigiar as crianças por forma a garantir que as mesmas não brinquem com o aparelho.
- Atenção! A voltagem da sua instalação eléctrica deverá corresponder à do ferro (220-240V). Qualquer erro de ligação pode causar danos irreversíveis ao ferro e anular a garantia.
- Este ferro deverá ser obrigatoriamente ligado a uma tomada de terra. Se utilizar uma extensão, verifique se é do tipo bipolar (16A) com ligação à terra.
- Se o cabo de alimentação se encontrar de alguma forma danificado, deverá ser imediatamente substituído por um Serviço de Assistência Técnica Autorizado, por forma a evitar qualquer tipo de perigo.
- Não utilize o aparelho no caso de ter caído ao chão, ou se apresentar danos visíveis, fugas ou anomalias de funcionamento. Nunca desmonte o aparelho: solicite a sua reparação junto de um Serviço de Assistência Técnica Autorizado por forma a evitar qualquer tipo de perigo para o seu utilizador.
- Nunca coloque o aparelho dentro de água!
- Não desligue o aparelho puxando pelo cabo de alimentação. Desligue sempre o aparelho: antes de encher ou enxaguar o reservatório de água, antes de o limpar e após cada utilização.
- Nunca deixe o aparelho sem vigilância quando este estiver ligado à corrente; se ainda não tiver arrefecido (cerca de 1 hora).
- A base do seu ferro e a placa da base podem ficar muito quentes e provocar queimaduras: não toque nas mesmas. Nunca deixe o cabo eléctrico entrar em contacto com a base do ferro e aguarde que este arrefeça completamente antes de o arrumar. O seu ferro liberta vapor, que poderá provocar queimaduras, especialmente se estiver a passar a ferro num canto ou extremidade da tabela de engomar. Nunca dirija o vapor na direcção de pessoas ou animais.
- O ferro só deve ser utilizado com a base fornecida.
- O ferro deve ser sempre pousado em cima da base de apoio e nunca na vertical .
- O ferro bem como a respectiva base de apoio devem ser utilizados e colocados sobre uma superfície estável. Quando colocar o ferro sobre a respectiva base de apoio, certifique-se de que a superfície onde os colocou é estável.
- Este produto foi concebido exclusivamente para um uso doméstico. Qualquer utilização não conforme ao manual de instruções liberta a Tefal de qualquer responsabilidade e anula a garantia.



## Protecção do ambiente em primeiro lugar!

-  O seu produto contém materiais que podem ser recuperados ou reciclados.
-  Entregue-o num ponto de recolha para possibilitar o seu tratamento.

## Descrição

- |                                       |  |
|---------------------------------------|--|
| 1. Spray                              | 10. Depósito                                     |
| 2. Orifício de enchimento do depósito | 11. Painel de comandos                           |
| 3. Tapa de enchimento do reservatório | a. Botão de colocação sob tensão Auto-Off*       |
| 4. Vareta anti-calcário               | b. Indicador verde “Ferro pronto”                |
| 5. Botão spray                        | c. Indicador laranja “Auto-Off”*                 |
| 6. Botão Turbo                        | d. Indicador vermelho “Recarregar ferro”         |
| 7. Sistema EasyFix                    | 12. Base de apoio                                |
| 8. Comando de vapor variável          | 13. Base Autoclean Catalys® (consoante o modelo) |
| 9. Comando do termóstato              | Base Ultragliss® Diffusion (consoante o modelo)  |

## Antes da primeira utilização

- **Leia atentamente o manual de instruções. Retire as eventuais etiquetas da base do ferro antes de o colocar em funcionamento.**
- Antes da primeira utilização das funções de vapor do seu ferro, recomendamos que o coloque em funcionamento na posição horizontal, durante alguns instantes, afastado da sua roupa. Coloque o comando do termóstato em “MAX” ou “•••”, e pressione de forma contínua o comando de vapor variável. Nestas mesmas condições, accione várias vezes o botão Turbo.
- Aquando das primeiras utilizações, pode ocorrer uma libertação de fumo, um odor não nocivo e uma leve projecção de partículas. Este fenómeno sem consequências desaparecerá rapidamente.

# Preparação

## Montagem

- Prenda o sistema EasyFix na tábua de passar aparafusando o parafuso. É normal que a peça por cima do parafuso não esteja fixa. – **fig.1.**
- Prenda a base de apoio no sistema EasyFix – **fig.2 e 3.**
- Ajuste o ângulo da base de apoio na tábua – **fig.4.** Recomenda-se que ajuste a base por cima da tábua a um ângulo de 45° para maior comodidade.

## Que tipo de água utilizar?

- Este aparelho foi concebido para funcionar com água da torneira. É necessário proceder regularmente à auto-limpeza da câmara de vaporização por forma a eliminar o calcário.
- Nunca utilize água que contenha aditivos (como amido, perfumes, substâncias aromáticas, amaciadores, etc), nem água de condensação (por exemplo, água dos secadores de roupa, águas de frigoríficos, água de aparelhos de ar condicionado, água da chuva). Estas águas contêm resíduos orgânicos ou elementos minerais que podem causar fugas, corrimento de líquido acastanhado ou um envelhecimento prematuro do aparelho.
- Se a sua água for muito calcária, misture a água da torneira com água desmineralizada à venda no mercado nas seguintes proporções: 50 % de água da torneira, 50 % de água desmineralizada.

PT

## Encha o reservatório

- **Encha o reservatório até o nível “MAX”. Nunca encha o ferro directamente debaixo da torneira. Não retire a vareta anti-calcário para encher o reservatório.**
- Desligue a base de apoio da corrente.
- Coloque o ferro na base de apoio.
- Abra a tampa do depósito.
- Encha o depósito até à marca “MAX” – **fig.5.**
- Feche a tampa do depósito.

## Utilização

### Colocação em funcionamento

- Ligue a base de apoio a uma tomada eléctrica de 220-240V – **fig.6.**
- Regule a temperatura – **fig.7.** O seu ferro dispõe da função Autosteam Control. Em função do tipo de tecido seleccionado, o seu ferro determina automaticamente e com precisão os níveis de temperatura e de débito de vapor adaptados, de modo a garantir o melhor resultado possível.
- O indicador verde – **fig.8** - situado no painel de comandos, na parte posterior da base de apoio, começa a piscar, indicando que o ferro está a aquecer. Quando o indicador verde fica fixo – **fig.9**, o ferro está pronto a ser utilizado.
- Não coloque o ferro na vertical, coloque-o na base de apoio – **fig.13.**

### Funcionamento do painel de comandos

- Indicador verde a piscar: o ferro está a aquecer – **fig.8.**
- Indicador verde fixo: o ferro está pronto – **fig.9.**
- O indicador luminoso vermelho pisca acompanhado por um sinal sonoro durante cerca de 30s quando o ferro não está sobre a respectiva base: é obrigatório colocar o ferro na base de apoio para ser recarregado – **fig.14.**
- Indicador laranja a piscar (consoante o modelo): função Auto-Off activada (consulte o capítulo “Segurança Auto-Off”) - **fig.16.**

### OS NOSSOS CONSELHOS

- O seu ferro aquece rapidamente: comece por passar primeiro os tecidos que são passados a baixa temperatura e termine com aqueles que exigem uma temperatura mais elevada.
- **Se diminuir a temperatura do termóstato, coloque o ferro na respectiva base e aguarde (cerca de 10 minutos) até a temperatura baixar para evitar queimar o tecido.**
- Se passar um tecido composto de fibras mistas, regule a temperatura para a fibra mais frágil.

### Utilize o vapor variável/Engome a seco

- **Verifique se o depósito tem água antes de utilizar o comando ou as funções TURBO e SPRAY.**
- Enquanto engoma, pressione de forma contínua (mínimo de 5s de cada vez) o comando que se encontra por baixo da pega para obter um débito de vapor constante e os melhores resultados – **fig.10.** Se soltar o comando, o vapor deixa de ser produzido.



## Utilizar as funções TURBO e SPRAY

- Para a função TURBO, coloque o comando do termóstato em “MAX” ou “•••”. Pressione de vez em quando o botão TURBO – fig.12.
- Quando passa com vapor ou a seco, pressione várias vezes de seguida o botão SPRAY para humedecer o tecido e retirar os vincos mais resistentes – fig.11.

## Engomar na vertical

- **Mantenha o ferro a alguns centímetros de distância para não queimar os tecidos delicados. A cada 5 impulsos, coloque o ferro na posição horizontal.**
- Pendure a peça de roupa num cabide e alise o tecido com uma mão. Na medida em que o vapor está demasiado quente, nunca engome uma peça de roupa vestida numa pessoa mas sempre num cabide – fig.15.
- Coloque o comando do termóstato na posição “MAX”.
- Pressione o botão Turbo por impulsos – fig.12 e efectue um movimento de cima para baixo – fig.15.

## Outras funções

### Base Autoclean Catalys® (consoante o modelo)

- O seu ferro está equipado com uma base de auto-limpeza que funciona por catálise.
- O seu revestimento exclusivo permite eliminar continuamente todas as impurezas geradas por uma utilização normal.
- Recomenda-se que pouse sempre o ferro na respectiva base de apoio a fim de preservar o seu revestimento de auto-limpeza.

### Segurança Auto-Off (consoante o modelo)

- **Em utilização normal, o indicador Auto-Off está desligado!**
- O sistema electrónico corta a alimentação da base, e o indicador laranja situado no painel de comandos pisca se o ferro ficar imobilizado durante mais de 8 minutos em cima da base de apoio.
- Para voltar a colocar o ferro em funcionamento, basta pressionar o botão RESTART do painel de comandos – fig.16.

## Limpeza e manutenção

### Limpe a vareta anti-calcário (uma vez por mês)

- **ATENÇÃO! Nunca toque na extremidade da vareta. O ferro não funciona sem a vareta anti-calcário.**
- Desligue a base de apoio da corrente e esvazie o depósito – fig.17.
- **Para retirar a vareta anti-calcário, regule o termóstato para MAX, pressione o botão de extracção da vareta e puxe suavemente para cima – fig.18.**
- Deixe a vareta mergulhada durante 4 horas dentro de um copo com vinagre de vinho branco ou sumo de limão natural – fig.19.
- Enxagúe a vareta sob a água da torneira – fig.20.
- Volte a colocar a vareta anti-calcário no lugar; encaixe-a até ouvir um clique – fig.21.

### Accione a auto-limpeza (Self Clean)

- **A auto-limpeza permite retardar a formação de calcário no seu ferro. Para prolongar a vida útil do seu ferro, faça uma auto-limpeza uma vez por mês.**
- Desligue e volte a ligar o seu ferro à corrente.
- Deixe aquecer o ferro colocado na respectiva base de apoio, com o depósito cheio e o termóstato no máximo, até o indicador verde do painel de comandos ficar fixo.
- Quando o indicador verde do painel de comandos ficar fixo, coloque o ferro por cima do lava-loiça. Retire a vareta anti-calcário (ver capítulo anterior).
- Pressione o comando de forma contínua, e abane ligeiramente o ferro na posição horizontal, por cima do lava-loiça, até uma parte da água (com impurezas) escorrer da base.
- No final da operação, volte a colocar a vareta anti-calcário no lugar; encaixe-a até ouvir um clique. – fig.21.
- Coloque novamente o ferro na base de apoio para secar a base do ferro.

## Limpeza da base

**O seu ferro a vapor está equipado com a base autoclean (consoante o modelo):**

- **Atenção! A utilização de uma esponja abrasiva danifica o revestimento de auto-limpeza da base do ferro.**
- Este revestimento activo exclusivo permite eliminar continuamente todas as impurezas que possam ser geradas no dia-a-dia, em condições normais de utilização.
- Engomar a roupa com um programa inadequado pode deixar vestígios que requerem uma limpeza manual. Neste caso, é aconselhável utilizar um pano macio e húmido sobre a base ainda morna, para não danificar o revestimento – fig.22.

**O seu ferro a vapor está equipado com uma base Ultragliss (consoante o modelo):**

- **Nunca utilize produtos agressivos nem abrasivos.**
- Quando a base ainda estiver morna, limpe-a com uma esponja húmida – fig.22.

## Como arrumar o seu ferro

- Coloque o comando do termostato no máximo “MIN”. Desligue a base da corrente e esvazie o depósito – fig.23.
- Aguarde que a base arrefeça – fig.24. Enrole o cabo de alimentação à volta do ferro e da base – fig.25.
- Segure no ferro e na base de apoio com as 2 mãos – fig.26 e 27.

## Problemas com o seu ferro

PROBLEMAS	CAUSAS POSSÍVEIS	SOLUÇÕES
Água castanha escorre pela base e mancha a roupa.	Tem utilizado produtos químicos para proceder à descalcificação.	Nunca deite qualquer tipo de produto químico no reservatório para proceder à descalcificação.
	Não está a usar o tipo de água adequado.	Proceda a uma auto-limpeza e consulte o capítulo “Que água utilizar?”.
	Os orifícios da base acumularam fibras queimadas da roupa.	Proceda a uma auto-limpeza e limpe a base com uma esponja húmida. Aspire os orifícios da base de vez em quando.
A base está suja ou castanha, podendo manchar a roupa.	Tem utilizado uma temperatura demasiado alta.	Limpe a base conforme indicado anteriormente. Consulte o quadro sobre a regulação das temperaturas.
	A roupa não foi correctamente enxaguada ou utiliza goma.	Limpe a base conforme indicado anteriormente. Pulverize sempre a goma no avesso do lado a engomar.
O seu ferro produz pouco ou nenhum vapor variável/TURBO.	O depósito está vazio.	Encha-o.
	A vareta anti-calcário está suja.	Limpe a vareta anti-calcário.
	O ferro tem calcário.	Limpe a vareta anti-calcário e accione a auto-limpeza.
	Utilizou o ferro a seco durante demasiado tempo.	Accione a auto-limpeza.
	O ferro necessita de ser recarregado.	Para um funcionamento eficaz, pouse sempre o ferro na respectiva base de apoio.
	Não accionou o comando do vapor.	Pressione o comando de forma contínua durante a sessão de engomar para obter um débito de vapor contínuo.
O vapor variável não foi activado.	Sacuda suavemente o ferro numa posição horizontal, mantendo a patilha do vapor para baixo até começar a sair vapor.	
A base está riscada ou danificada.	Colocou o ferro na horizontal, num suporte metálico. Limpe a base com um esfregão abrasivo ou metálico.	Pouse sempre o ferro na respectiva base. Evite engomar por cima de fechos. Consulte o capítulo “Limpar a base do ferro”.
A base liberta partículas.	A sua base começa a ficar com calcário.	Efectue uma auto-limpeza (Self-clean).
A água escorre pelos orifícios do reservatório.	Fechou mal a tampa do reservatório.	Certifique-se que a tampa do reservatório está devidamente fechada.
A água escorre pelos orifícios da base.	Arrumou o ferro na horizontal sem esvaziar o reservatório e sem colocar o comando na posição MIN.	Consulte o capítulo “Como arrumar o seu ferro”.
O indicador vermelho do painel de comandos pisca quando o ferro está colocado na respectiva base de apoio.	Problema de ligação do ferro quando está colocado na base de apoio.	Verifique se o ferro está bem encaixado e ligado à base.
Não sai água pelo spray.	O reservatório não tem água suficiente.	Encha o reservatório de água.
A base desloca-se em cima da tábua de engomar.	Não encaixou bem a base em cima do sistema EasyFix ou o sistema EasyFix não está bem fixo à tábua de engomar.	Verifique se a base está bem encaixada no sistema EasyFix e se este está bem fixo à mesa.
O ferro arrefece.	Não o coloca regularmente em cima da base de apoio.	Coloque o ferro em cima da base de apoio em cada intervalo de repouso, quando ajeita a peça de roupa a passar.

Para outros problemas, dirija-se a um Serviço de Assistência Técnica autorizado para uma inspecção do seu ferro.

# Per la vostra sicurezza

- Leggere attentamente le istruzioni per l'uso prima di utilizzare l'apparecchio per la prima volta e conservarle con cura.
- La sicurezza del presente apparecchio è conforme alle specifiche tecniche e alle norme vigenti (compatibilità elettromagnetica, bassa tensione, ambiente).
- Questo apparecchio non deve essere utilizzato da persone (compresi i bambini) le cui capacità fisiche, sensoriali o mentali sono ridotte, o da persone prive di esperienza o di conoscenza, tranne se hanno potuto beneficiare, tramite una persona responsabile della loro sicurezza, di una sorveglianza o di istruzioni preliminari relative all'uso dell'apparecchio.
- È opportuno sorvegliare i bambini per assicurarsi che non giochino con l'apparecchio.
- **Attenzione !** la tensione della vostra installazione deve corrispondere a quella del ferro da stiro (220-240V). Qualsiasi errore di collegamento può causare danni irreversibili al ferro da stiro ed annullarne la garanzia.
- Il presente ferro da stiro deve obbligatoriamente essere collegato ad una presa dotata di messa a terra. Se utilizzate una prolunga verificate che sia di tipo bipolare (16A) con conduttore di terra.
- Se il cavo di alimentazione è danneggiato, deve essere immediatamente sostituito presso un Centro Assistenza Tecnica autorizzato per evitare situazioni di pericolo.
- Non utilizzate l'apparecchio se è caduto, se perde acqua, se presenta danni visibili o anomalie di funzionamento. Non smontate mai l'apparecchio: fatelo esaminare presso un Centro di Assistenza Autorizzato onde evitare eventuali rischi.
- Non immergere mai l'apparecchio nell'acqua.
- Evitate di scollegare l'apparecchio tirando il cavo. Scollegate sempre l'apparecchio: prima di riempirlo o di sciacquare il serbatoio e prima delle operazioni di pulizia dopo ogni utilizzo.
- Non lasciate mai l'apparecchio senza sorveglianza quando è collegato alla corrente elettrica e fino a quando non si sia completamente raffreddato (1 ora circa).
- La piastra del ferro e la base di supporto possono diventare molto calde e causare ustioni: evitare il contatto diretto. Non permettere mai che il cavo entri in contatto con la piastra del ferro, e attendere sempre che l'apparecchio si raffreddi prima di riporlo. L'apparecchio produce vapore che potrebbe provocare ustioni, specialmente stirando lungo i bordi o l'angolo dell'asse da stiro. Non dirigere mai il getto di vapore verso persone o animali.
- Il ferro deve essere utilizzato unicamente con la base in dotazione.
- Il ferro deve essere sempre appoggiato sulla base e mai sul suo tallone .
- Il ferro e la relativa base devono essere utilizzati e appoggiati su una superficie stabile. Nell'appoggiare il ferro sulla sua base, assicurarsi che la superficie utilizzata sia stabile.
- Il presente apparecchio è stato progettato per il solo uso domestico. Qualsiasi utilizzo non appropriato o non conforme alle istruzioni per l'uso non vincolerà il produttore ad alcuna responsabilità o garanzia.



## Partecipiamo alla protezione dell'ambiente!

- Il vostro apparecchio è composto da diversi materiali che possono essere riciclati.
- Lasciatelo in un punto di raccolta o presso un Centro Assistenza Autorizzato.

## Descrizione

- |   |  |
|---|--|
| 1. Spray                                  | 11. Quadro comandi                                 |
| 2. Foro per il riempimento del serbatoio  | a. Pulsante di riaccensione Auto-Off*              |
| 3. Sportello di riempimento del serbatoio | b. Spia verde "ferro pronto"                       |
| 4. Astina anticalcare                     | c. Spia arancione "Auto-Off"*                      |
| 5. Tasto Spray                            | d. Spia rossa "Ricaricare ferro"                   |
| 6. Tasto Turbo                            | 12. Base   |
| 7. Sistema EasyFix                        | 13. Piastra autopulente Autoclean Catalys®         |
| 8. Tasto per il dosaggio del vapore       | (secondo il modello)                               |
| 9. Termostato                             | Piastra Ultragliss® Diffusion (secondo il modello) |
| 10. Serbatoio                             |  |

## Primo utilizzo

- **Leggete attentamente le istruzioni d'uso. Togliete le eventuali etichette dalla piastra prima di scaldare il ferro da stiro.**
- Prima di utilizzare per la prima volta il getto di vapore del ferro, si consiglia di attivarlo per alcuni secondi in orizzontale, tenendolo lontano dalla biancheria. Collocare il comando del termostato su "MAX" o "•••", quindi tenere premuto il tasto del vapore. Senza cambiare posizione, azionare ripetutamente il pulsante Turbo.
- In occasione dei primi utilizzi, è possibile notare una fuoriuscita di fumo, un odore non nocivo e un leggero scarico di residui. Questo fenomeno, privo di conseguenze sull'utilizzo del ferro, scomparirà rapidamente.

# Preparazione

## Preparazione dell'apparecchio

- Assicurare il sistema EasyFix all'asse da stiro ruotando la vite. È normale che la parte sulla vite non sia fissa – **fig.1**.
- Fissare la base al sistema EasyFix – **fig.2 et 3**.
- Regolare l'angolazione della base sull'asse da stiro – **fig.4**. Per una maggiore facilità d'impiego, si consiglia di regolare l'angolazione della base su 45°.

## Quale tipo di acqua utilizzare?

- L'apparecchio è predisposto per funzionare con acqua del rubinetto. Si raccomanda di effettuare 1 volta al mese un'autopulizia del ferro.
- Non utilizzare mai acqua contenente additivi (amido, profumo, sostanze aromatiche, ammorbidente, ecc.), né acqua di condensa (ad esempio l'acqua degli essiccatori, l'acqua dei frigoriferi, l'acqua dei climatizzatori, l'acqua piovana). Il tipo di acqua contiene residui che possono causare la fuoriuscita di colature brune o il danneggiamento prematuro del ferro.
- Se l'acqua del rubinetto è molto calcarea, mescolatela con acqua demineralizzata in commercio nelle seguenti proporzioni: 50 % d'acqua del rubinetto, 50 % d'acqua demineralizzata.

IT

## Riempimento del serbatoio

- **Riempire il serbatoio fino all'indicazione MAX. Non riempite mai il ferro direttamente sotto il rubinetto. Per riempire il serbatoio non è necessario estrarre la valvola anticalcare.**
- Staccare la base dalla presa.
- Collocare il ferro sulla base.
- Aprire il coperchio del serbatoio.
- Riempire il serbatoio fino al livello massimo indicato dal segno "MAX" – **fig.5**.
- Chiudere il coperchio del serbatoio

# Utilizzo

## Accendere

- Collegare la base a una presa elettrica da 220-240 V – **fig.6**.
- Regolare la temperatura del ferro – **fig.7**. Il ferro dispone della funzione Autosteam Control. In base al tipo di tessuto selezionato, il ferro determina automaticamente e con precisione i livelli di temperatura e di flusso vapore adatti, per garantire il risultato migliore.
- La spia verde – **fig.8** del quadro comandi sul retro della base lampeggia, indicando che il ferro si sta scaldando. Quando la spia verde rimane accesa senza lampeggiare – **fig.9**, il ferro è pronto per la stiratura.
- Durante le pause, appoggiare il ferro sull'apposita base e non sul tallone – **fig.13**.

## Funzionamento del quadro comandi

- Spia verde lampeggiante: riscaldamento del ferro in corso – **fig.8**.
- Spia verde accesa non lampeggiante: ferro pronto – **fig.9**.
- La spia rossa lampeggia e un "bip" suona dopo 30 secondi quando il ferro non è correttamente posizionato sulla base: posizionare il ferro sulla base per ricaricarlo – **fig.14**.
- Spia arancione lampeggiante (secondo il modello): funzione Auto-Off attivata (consultate il capitolo "Sicurezza Auto-Off") – **fig.16**.

### I NOSTRI CONSIGLI

- Il ferro si riscalda rapidamente: si consiglia di iniziare la stiratura con i tessuti che richiedono le temperature più basse e terminare con quelli che richiedono le temperature più alte.
- **Nel caso in cui abbassiate la temperatura del termostato, posizionate il ferro sulla propria base d'appoggio e attendete (per circa 10 minuti) finché la temperatura si abbassa in modo da evitare bruciature al tessuto.**
- Se si stira un tessuto di fibre miste, regolare la temperatura sulla fibra più delicata.

## Dosaggio del vapore/stiratura a secco

- **Prima di azionare il tasto vapore o di utilizzare le funzioni TURBO e SPRAY, assicurarsi che vi sia acqua nel serbatoio.**
- Durante la stiratura, premere regolarmente l'interruttore del vapore sotto l'impugnatura (min. 5s alla volta) per ottenere un flusso costante di vapore e garantire risultati migliori – **fig.10**. Rilasciando il grilletto, il flusso di vapore si arresta.

## Funzioni TURBO e SPRAY

- Per la funzione TURBO, posizionare il comando del termostato su "MAX" o "•••". Premere alcune volte il pulsante TURBO – fig.12.
- Durante la stiratura a vapore o a secco, premere più volte di seguito il pulsante SPRAY per umidificare la biancheria ed eliminare le pieghe più resistenti – fig.11.

## Stiratura in verticale

- **Mantenete il ferro da stiro a qualche centimetro di distanza dal tessuto per non bruciare i tessuti delicati. Ogni 5 pressioni, rimettere il ferro in posizione orizzontale.**
- Appendete l'abito su un appendino e tendete lievemente il tessuto con una mano. Il vapore è molto caldo. Non togliete mai le pieghe su un abito mentre è indossato da una persona ma solo se si trova su un appendino. – fig.15.
- Portate il comando del termostato su "MAX".
- Premere ritmicamente il pulsante TURBO – fig.12 ed effettuare un movimento dall'alto verso il basso – fig.15.

## Funzioni Plus

### Piastra autopulente Autoclean Catalys® (secondo il modello)

- Il ferro è dotato di piastra autopulente a catalisi.
- Il suo rivestimento esclusivo consente di eliminare costantemente tutte le impurità generate da un utilizzo normale.
- Si consiglia di posare sempre il ferro sulla sua base per salvaguardarne il rivestimento autopulente.

### Sicurezza Auto-Off (secondo il modello)

- **In condizioni di utilizzo normale, la spia Auto-Off è spenta.**
- Se il ferro resta per più di 8 minuti sulla base senza essere spostato, il sistema elettronico interrompe l'alimentazione della base e la spia arancione posta sul quadro comandi lampeggia.
- Per riaccendere il ferro, è sufficiente premere il pulsante RESTART del quadro comandi – fig.16.

## Manutenzione e pulizia

### Pulire la valvola anticalcare (una volta al mese)

- **Attenzione! Mai toccare l'estremità dell'astina. Il ferro da stiro non funziona senza l'astina anticalcare.**
- Scollegare la base e vuotare il serbatoio – fig.17.
- **Per rimuovere la bacchetta anti-calcare, impostare il termostato sul MASSIMO, premere il tasto di rilascio della valvola e tirare leggermente verso l'alto – fig.18.**
- Lasciare la valvola a bagno per 4 ore in un bicchiere di aceto bianco o di succo di limone naturale – fig.19.
- Sciacquare la valvola sotto l'acqua di un rubinetto – fig.20.
- Rimettere la valvola anticalcare al suo posto; premere fino allo scatto – fig.21.

### Eeguire l'auto-pulizia (Self Clean)

- **L'autopulizia consente di ritardare la formazione di incrostazioni sul ferro. Per prolungare la vita utile del ferro, si consiglia di eseguire l'autopulizia una volta al mese.**
- Scollegare e ricollegare il ferro
- Lasciare riscaldare il ferro sulla base con il serbatoio pieno e il termostato al massimo, fino a quando la spia verde del quadro comandi non rimane accesa senza lampeggiare.
- A questo punto, prendere il ferro e posizionarlo sopra a un lavabo. Togliere la valvola anticalcare (vedere sezione precedente).
- Tenere premuto il tasto vapore, scuotendo il ferro delicatamente con movimenti orizzontali sopra al lavabo, fino a quando una parte dell'acqua non cola dalla piastra portando con sé le impurità.
- Al termine dell'operazione, rimettere la valvola anticalcare al suo posto; premere fino allo scatto – fig.21.
- Rimettere il ferro sulla base per fare asciugare la piastra.

### Pulizia della piastra del ferro da stiro

**Il ferro a vapore è dotato di piastra Autoclean (in base al modello):**

- **Attenzione: l'utilizzo di uno straccio abrasivo danneggia il rivestimento autopulente della piastra.**
- Il suo rivestimento esclusivo consente di eliminare costantemente tutte le impurità che possono essere generate da un normale utilizzo quotidiano.
- La stiratura con un programma inadatto può tuttavia lasciare tracce che richiedono una pulizia manuale. In tal caso, si consiglia di utilizzare un panno morbido e umido sulla piastra ancora tiepida, per non danneggiare il rivestimento – fig.22.

**Il ferro a vapore è dotato di piastra Ultragloss (in base al modello):**

- **Non utilizzare mai prodotti aggressivi o abrasivi.**
- Quando la piastra è ancora tiepida, pulirla con un panno umido – fig.22.

## Riporre il ferro

- Portate il comando del termostato su “MIN”. Scollegare la base e vuotare il serbatoio – fig.23.
- Attendere che la piastra si raffreddi – fig.24. Girare il cavo attorno al ferro e alla base – fig.25.
- Sollevare il ferro e la base con entrambe le mani – fig.26 e 27.

## Problemi con il ferro da stiro

PROBLEMI	CAUSE POSSIBILI	SOLUZIONI
Colature brune fuoriescono dalla piastra e macchiano i tessuti.	Utilizzate dei prodotti anticalcare chimici.	Non aggiungete nessun prodotto anticalcare all'acqua del serbatoio.
	Non state utilizzando il tipo d'acqua corretto.	Eseguite un'autopulizia e consultate il capitolo “Che tipo d'acqua occorre utilizzare?”.
	Fibre di tessuto si sono accumulate nei fori della piastra e si carbonizzano.	Eseguite l'autopulizia e pulite la piastra con una spugna umida. Aspirate di tanto in tanto i fori della piastra.
La piastra è sporca o scura e può macchiare i tessuti.	Utilizzate una temperatura troppo alta.	Pulite la piastra come indicato in precedenza. Consultate la tabella delle temperature per regolare il termostato.
	La biancheria non è stata rischiacquata a sufficienza o state utilizzando amido.	Pulite la piastra come indicato in precedenza. Spruzzate l'amido sul rovescio del tessuto da stirare.
Il vapore/TURBO generato dal ferro è poco o nullo.	Il serbatoio è vuoto.	Riempitelo.
	L'astina anticalcare è sporca.	Pulite l'astina anticalcare.
	Il vostro ferro è incrostato.	Pulite l'astina anticalcare e eseguite l'autopulizia.
	Il ferro da stiro è stato utilizzato troppo a lungo a secco.	Eseguite l'auto-pulizia.
	Il ferro deve essere ricaricato.	Per un'efficacia ottimale, si consiglia di collocare il ferro sulla base a intervalli regolari.
	Non si sta azionando il tasto vapore.	Per un'erogazione continuativa di vapore, è necessario tenere premuto il tasto vapore mentre si stira.
	La funzione vapore variabile non è stata attivata.	Scuotere leggermente il ferro in posizione orizzontale, mantenendo premuta la leva di rilascio vapore finché l'erogazione del vapore non comincia.
La piastra è graffiata o danneggiata.	Avete appoggiato il ferro da stiro su un poggia ferro da stiro metallico. Avete pulito la piastra con una spugnetta abrasiva o metallica.	Riporre sempre il ferro da stiro sulla sua base. Evitare di passare il ferro su cerniere di metallo. Fare riferimento alla sezione “Pulizia della piastra”.
La piastra scarica dei residui.	La piastra inizia a incrostarsi.	Effettuare un'autopulizia (Self-clean).
L'acqua fuoriesce dall'imboccatura di riempimento del serbatoio.	Avete chiuso male lo sportello del serbatoio.	Verificate che lo sportello del serbatoio sia ben chiuso.
L'acqua fuoriesce dai fori della piastra.	Avete riposto il ferro orizzontalmente, senza svuotarlo e senza portare il comando su MIN.	Consultate il capitolo “Riporre il ferro da stiro”.
Quando il ferro si trova sulla base, la spia rossa del quadro comandi lampeggia.	C'è un problema di collegamento tra il ferro e la base.	Verificare che il ferro sia appoggiato fino in fondo e sia collegato alla base.
Lo spray non funziona.	Il serbatoio dell'acqua non è abbastanza pieno.	Riempire il serbatoio.
La base si sposta sull'asse da stiro.	La base non è stata fissata correttamente al sistema EasyFix oppure il sistema EasyFix non è stato fissato correttamente all'asse da stiro.	Verificare che la base sia correttamente fissata al sistema EasyFix e che il sistema EasyFix sia correttamente fissato all'asse da stiro.
Il ferro si raffredda.	Non si sta collocando il ferro sulla base a intervalli regolari.	Collocare il ferro sulla base durante le pause, mentre si sostituisce il capo di biancheria.

Per qualsiasi altro problema, rivolgetevi ad un Centro Assistenza Tecnica autorizzato per fare controllare il ferro da stiro.

# Sikkerhedsregler

- Læs brugsvejledningen grundigt, før apparatet anvendes første gang og gem den derefter til senere brug.
- Dette apparats sikkerhed er i overensstemmelse med gældende tekniske forskrifter og standarder (elektromagnetisk kompatibilitet, lavspænding, miljøbeskyttelse).
- Dette apparat er ikke beregnet til at blive brugt af personer (herunder børn), hvis fysiske, sensoriske eller mentale evner er svækkede samt af personer uden erfaring eller kendskab, med mindre de er under opsyn eller har modtaget forudgående instruktioner om brugen af apparatet af en person, der er ansvarlig for deres sikkerhed.
- Børn skal være under opsyn for at sikre, at de ikke leger med apparatet.
- Advarsel! El-installationens spænding skal svare til strygejernets (220-240V). Forkerte tilslutninger kan forårsage uoprettelige skader på strygejernet og annullerer garantien.
- Strygejernet skal altid tilsluttes en stikkontakt med ekstrabeskyttelse. Hvis der benyttes forlængerledning, skal det undersøges, om den er ekstrabeskyttet.
- Hvis ledningen er beskadiget, skal den straks udskiftes af en autoriseret serviceforretning for at undgå fare.
- Strygejernet må ikke bruges, hvis det har været tabt på gulvet, hvis det har synlige beskadigelser, hvis det lækker, eller hvis det ikke fungerer normalt. Skil aldrig strygejernet ad: Få det undersøgt af et autoriseret serviceværksted for at undgå, at der opstår farlige situationer.
- Nedsænk aldrig apparatet i vand!
- Tag ikke strygejernets stik ud ved at trække i ledningen. Tag altid strygejernets stik ud før opfyldning eller skylning af vandbeholderen, før rengøring og efter hver brug.
- Efterlad aldrig strygejernet uden opsyn, når stikket er sat i og så længe det ikke har kølet af i ca. 1 time.
- Sålen på strygejernet og sokkelpladen kan blive meget varme og forårsage forbrændinger: rør ikke ved dem. Lad aldrig den elektriske ledning komme i kontakt med strygejernets sokkelplade, og vent altid, til apparatet er kølet af, før du stiller det til side. Apparatet afgiver damp, som kan forårsage forbrændinger, især når du stryger på hjørnet eller kanten af strygebrættet. Ret aldrig dampstrålen mod dyr eller mennesker.
- Strygejernet må kun benyttes med den medfølgende base.
- Strygejernet skal altid placeres på basen og aldrig på endestykket .
- Strygejernet og dets base skal benyttes og placeres på en stabil overflade. Når du stiller strygejernet på basen, skal du sørge for, at den overflade den hviler på, er stabil.
- Dette strygejern er kun beregnet til brug i en almindelig husholdning. Fabrikanten fraskriver sig ethvert ansvar og garantien bortfalder i tilfælde af en brug der ikke er i overensstemmelse med denne brugsanvisning.



## Vi skal alle være med til at beskytte miljøet!

- ① Apparatet indeholder mange materialer, der kan genvindes eller genbruges.
- ➡ Bring det til et specialiseret indsamlingssted for genbrug eller et autoriseret serviceværksted, når det ikke skal bruges mere.

## Apparatbeskrivelse

- |  |  |
|--|--|
| 1. Spray                               | 10. Vandbeholder                               |
| 2. Påfyldningsåbning til vandbeholder  | 11. Betjeningspanel                            |
| 3. Klap til opfyldning af vandbeholder | a. Tænd-knap efter Auto-Off*                   |
| 4. Kalkmagnet                          | b. Grøn kontrollampe for "Strygejern klar".    |
| 5. Spray knap                          | c. Orange kontrollampe for "Auto-Off"          |
| 6. Turbo-knap                          | d. Rød kontrollampe for "Efterfyld strygejern" |
| 7. EasyFix system                      | 12. Base                                       |
| 8. Variabel dampknap                   | 13. Autoclean Catalys® sål (ifølge model)      |
| 9. Indstilling af termostaten          | Ultragliss® Diffusion sål (ifølge model)       |

## Før første ibrugtagning

- Læs brugsanvisningen omhyggeligt igennem. Fjern eventuelle etiketter på strygesålen, før strygejernet tændes.
- Før den første brug af strygejernets dampfunktioner, anbefales det at lade dem fungere et par minutter i vandret position og uden at berøre strygetøjet. Anbring termostatknappen på "MAX" eller "•••", og hold den variable dampknap nedtrykket. Aktiver Turbo-knappen flere gange på samme måde.
- Ved de første ganges brug kan der udgå lidt røg, en ufarlig lugt og nogle partikler fra strygejernet, som snart vil forsvinde igen.



## Forberedelse

### Sæt strygejernets op \_\_\_\_\_

- Fastgør EasyFix systemet på strygebrættet ved at skrue skruen fast. Det er normalt, at delen på skruen sidder løst – **fig.1**.
- Fastgør basen på EasyFix systemet – **fig.2 og 3**.
- Juster basens vinkel på brættet – **fig.4**. Det anbefales at justere basens vinkel på brættet til 45° for bedre komfort.

### Hvilken slags vand skal der bruges? \_\_\_\_\_

- Apparatet er beregnet til at fungere med vand fra hanen. Det er nødvendigt at lade strygejernets foretage en selvrensning 1 gang om måneden.
- Tilsæt aldrig noget til vandet (stivelse, parfume, aromatiske eller blødgørende stoffer osv.) og anvend aldrig kondenseret vand (f.eks. vand fra tørretumbleren, køleskabet, aircondition- eller regnvand). Disse typer vand kan indeholde organisk affald og mineralske elementer, der kan medføre drypning, brune pletter eller en for tidlig slitage af strygejernets.
- Hvis vandet er meget kalkholdigt, blandes postevandet med demineraliseret vand i følgende forhold: 50 % postevand, 50 % demineraliseret vand.

DA

### Fyld vandbeholderen op \_\_\_\_\_

- Fyld vandtanken op til "MAX". Fyld aldrig strygejernets ved at holde det ind under vandhanen. Fjern ikke anti-kalk stiften ved påfyldning af vand.
- Tag basens stik ud.
- Anbring strygejernets på basen.
- Åbn låget til vandbeholderen.
- Fyld beholderen op til mærket "MAX" – **fig.5**.
- Luk låget til beholderen igen.

## Brug

### Tænd for apparatet \_\_\_\_\_

- Tilslut basen til et elektrisk stik - 220-240V – **fig.6**.
- Indstil temperaturen – **fig.7**. Strygejernets har en Autosteam Control funktion. Afhængig af det valgte stof, vil strygejernets automatisk og præcist afgøre velegnet temperaturniveau og dampstrøm for at opnå det bedste resultat.
- Den grønne kontrollampe – **fig.8** på betjeningspanelet bag på basen blinker for at angive, at strygejernets varmer op. Når den grønne kontrollampe lyser konstant – **fig.9**, er strygejernets klar til at stryge.
- Anbring ikke strygejernets på endestykket, når det ikke er i brug, men på basen – **fig.13**.

### Funktion af betjeningspanelet \_\_\_\_\_

- Den grønne kontrollampe blinker: strygejernets varmer op – **fig.8**.
- Den grønne kontrollampe lyser konstant: strygejernets er klar til brug – **fig.9**.
- Den røde lysdiode blinker og der lyder et bip efter ca. 30 sek., når strygejernets ikke står på basen: strygejernets skal placeres på basen af hensyn til genopladning – **fig.14**.
- Den orange kontrollampe blinker (afhængigt af modellen): funktionen Auto-Off er aktiveret (se afsnittet "Auto-Off sikkerhed") – **fig.16**.

### ET GODT RÅD

- Strygejernets varmer hurtigt op: start med de tekstiltyper, som skal stryges ved lav temperatur, og slut af med dem, som kræver en højere temperatur.
- Hvis du sænker temperaturen på termostaten, skal du placere strygejernets på soklen og vente (ca. 10 minutter) indtil temperaturen falder, for at undgå at brænde stoffet.
- Hvis du stryger et tekstil, som er lavet af blandede fibre: indstil strygetemperaturen på den sarteste fiber.

### Brug af variabel damp /strygning af tørt tøj \_\_\_\_\_

- Kontrollér, at der er vand i beholderen, før du benytter dampknappen eller funktionerne TURBO og SPRAY.
- Under strygningen holdes dampknappen under håndtaget inde (min. 5 sek. hver gang), hvorved der opnås en kontinuerlig dampstrøm, hvilket giver det bedste resultat – **fig.10**. Hvis du slipper dampknappen, stopper dampen.



## Brug af funktionen TURBO og SPRAY

- Ved brug af funktionen TURBO sættes termostatstyringen på "MAX" eller "•••". Tryk en gang imellem på knappen TURBO – fig.12.
- Når du stryger med damp eller på tørt tøj, skal du trykke på knappen SPRAY flere gange efter hinanden for at fugte tøjet og fjerne genstridige folder – fig.11.

## Lodret glatning af tøj

- Hold strygejernet nogle centimeter fra stoffet for ikke at brænde sarte tekstiler. For hvert 5. tryk skal strygejernet tilbage i vandret position.
- Hæng tøjet op på en bøjle og stræk det ud med den ene hånd. Da dampen er meget varm, må man aldrig glatte tøjet, når en person har det på. Det skal altid hænge på en bøjle – fig.15.
- Stil termostaten på "MAX".
- Tryk på knappen Turbo flere gange efter hinanden – fig.12, og bevæg jernet fra oven og nedefter – fig.15.

## Plus funktioner

### Autoclean Catalys® sål (afhængigt af modellen)

- Strygejernet er udstyret med en selvrensende sål, som fungerer ved hjælp af katalyse.
- Den eksklusive beklædning gør det muligt løbende at eliminere alle de urenheder, som produceres ved normal brug.
- Det anbefales altid at anbringe strygejernet på basen for at beskytte den selvrensende beklædning.

### Auto-Off sikkerhed (afhængigt af modellen)

- Under normal brug er kontrollampen Auto-Off slukket!
- Det elektroniske system slukker for strømforsyningen til basen, og den orange kontrollampe på betjeningspanelet blinker, hvis strygejernet bliver liggende på basen i mere end 8 minutter, uden at det bevæges.
- For at starte strygejernet igen skal du bare trykke på knappen RESTART på betjeningspanelet – fig.16.

## Vedligeholdelse og rengøring

### Rengøring af kalkmagneten (en gang om måneden)

- Advarsel! Rør aldrig ved anti-kalk magneten spids. Strygejernet kan ikke fungere uden kalkmagneten.
- Tag apparatet ud af stikket og tøm beholderen – fig.17.
- For at tage anti-kalk magneten ud skal du sætte termostaten på MAX, trykke på knappen til udtagning af ventilen og trække forsigtigt opad – fig.18.
- Lad stangen ligge i blød i 4 timer i et glas med eddike eller citronsaft – fig.19.
- Skyl stangen under vandhanen – fig.20.
- Sæt anti-kalk magneten på plads igen, tryk ned, til du hører et klik – fig.21.

### Start en selvrensning (Self Clean)

- Selvrensningsfunktionen forsinker kalkdannelsen i strygejernet. For at forlænge strygejernets levetid, skal du udføre en selvrensning en gang om måneden.
- Tilslut strygejernet.
- Lad strygejernet varme op på basen med fuld vandbeholder og termostaten skruet helt op, indtil den grønne kontrollampe på betjeningspanelet lyser konstant.
- Når den grønne kontrollampe på betjeningspanelet lyser konstant, skal du tage strygejernet og anbringe det hen over en vask. Fjern anti-kalk magneten (se det foregående afsnit).
- Tryk på dampknappen og hold den nedtrykket, mens du ryster strygejernet let frem og tilbage oven over vasken, indtil en del af vandet (med urenhederne) er løbet ud af sålen.
- Sæt derefter anti-kalk magneten på plads igen og tryk ned, til du hører et klik – fig.21.
- Sæt strygejernet tilbage på basen for at tørre sålen.

### Rengøring af strygesålen

Strygejernet er udstyret med en autoclean sål (afhængigt af modellen):

- Bemærk! Brug af en skuresvamp vil beskadige den selvrensende belægning på sålen.
- Den eksklusive aktive belægning sætter den i stand til løbende at eliminere alle urenheder, som produceres under den normale daglige brug.
- Hvis du stryger med et program, der ikke passer til tekstilet, kan der dog alligevel afsættes mærker, som nødvendiggør en manuel rensning. I så tilfælde anbefales det at benytte en blød, fugtig klud på sålen, mens den stadig er lunken, for ikke at beskadige beklædningen – fig.22.

Strygejernet er udstyret med en Ultragliss sål (afhængigt af modellen):

- Brug aldrig ætsende eller skurende produkter.
- Rens sålen med en fugtig svamp, mens den stadig er lunken – fig.22.

## Opbevaring af strygejern

- Stil termostaten på **“MIN”**. Tag stikket til basen ud og tøm vandbeholderen – fig.23.
- Vent, til sålen er kølet af – fig.24. Rul ledningen rundt om strygejern og basen – fig.25.
- Bær strygejern og basen med begge hænder – fig.26 og 27.

## Problemer med strygejerneta

PROBLEM	MULIG ÅRSAG	LØSNING
Der løber en brunlig væske ud af strygesålen, som pletter tøj.	Der bruges kemiske afkalkningsmidler.	Der må ikke kommes afkalkningsmidler i vandet i beholderen.
	Der bruges ikke den rigtige type vand.	Foretag en selvrensning og se afsnittet “Hvilken slags vand skal der bruges”.
	Der har hobet sig stoffibre op i strygesålen og de har brændt sig fast.	Foretag en selvrensning og rengør strygesålen med en fugtig klud. Støvsug strygesålen en gang imellem.
Strygesålen er snavset eller brun og kan plette strygetøj.	Der stryges ved for høj temperatur.	Rengør sålen som beskrevet ovenfor. Se skemaet med temperaturer for at indstille termostaten.
	Vasketøjet er ikke skyllet ordentligt eller der bruges stivelse.	Rengør sålen som beskrevet ovenfor. Sprøjt stivelsen på den side af stoffet, der ikke stryges.
Strygejern producerer ingen eller næsten ingen damp med variabel/TURBO.	Vandbeholderen er tom.	Fyld vandbeholderen op.
	Anti-kalk magneten er kalket til.	Rengør anti-kalk magneten.
	Strygejern er kalket til.	Rengør anti-kalk magneten og foretag en selvrensning.
	Strygejern er blevet brugt for længe til strygning uden damp.	Foretag en selvrensning.
	Strygejern skal påfyldes vand.	For optimal effektivitet skal du altid anbringe strygejern på basen.
	Du trykker ikke på dampknappen.	Hold dampknappen nedtrykket, mens du stryger, for at få en kontinuerlig dampstrøm.
	Variabel damp er ikke blevet aktiveret.	Hold strygejern vandret og ryst det forsigtigt frem og tilbage, mens du samtidig holder dampudløserknappen nedtrykket, indtil dampen begynder at komme ud.
Strygesålen er ridset eller beskadiget.	Strygejern har været anbragt på en metalholder på strygesålen. Sålen er blevet rensset med en skuresvamp eller en svamp i metal.	Anbring altid strygejern på soklen. Prøv at undgå at stryge hen over lynlåse. Se kapitlet “Rengøring af sålen”.
Strygesålen afgiver partikler.	Strygesålen begynder at kalke til.	Udfør en selvrensning.
Der løber vand ud af vandbeholderens klap.	Beholderens klap er ikke lukket korrekt.	Kontroller at beholderens klap er lukket korrekt.
Der løber vand ud af strygesålen hulle.	Strygejern har været opbevaret stående på strygesålen uden at blive tømt og uden at stille knappen på MIN.	Se afsnittet “Opbevaring af strygejern”.
Den røde kontrollampe på betjeningspanelet blinker, selv om strygejern er placeret på basen.	Strygejern har et forbindelsesproblem med basen.	Kontroller, at strygejern er trykket helt ned og er tilsluttet på basen.
Sprayknappen virker ikke.	Der er ikke nok vand i vandbeholderen.	Fyld vandbeholderen.
Basen flytter sig på strygebrættet.	Du har ikke fastgjort basen ordentligt på EasyFix systemet, eller EasyFix systemet er ikke ordentligt fastgjort på strygebrættet.	Kontroller, at basen er ordentligt fastgjort på EasyFix systemet, og at EasyFix systemet er ordentligt fastgjort på strygebrættet.
Strygejern afkøles.	Du anbringer det ikke jævnlige på basen.	Anbring strygejern på basen hver gang du flytter om på strygetøj.

Hvis der opstår andre problemer, kontakt venligst et autoriseret serviceværksted for at få strygejern kontrolleret.

# Säkerhetsanvisningar

- Läs bruksanvisningen noggrant innan du använder ångstrykjärnet första gången och spara den för framtida bruk.
- Apparatens säkerhet uppfyller gällande bestämmelser och standarder (elektromagnetisk kompatibilitet, lågspänningsdirektiv, miljö).
- Denna apparat är inte avsedd att användas av personer (inklusive barn) som inte klarar av att hantera elektrisk utrustning, eller av personer utan erfarenhet eller kännedom, förutom om de har erhållit, genom en person ansvarig för deras säkerhet, en övervakning eller på förhand fått anvisningar angående apparatens användning.
- Om barn använder denna apparat måste de övervakas av en vuxen för att säkerställa att barnen inte leker med apparaten.
- Observera! Elinstallationens märkspänning ska överensstämma med strykjärnets märkspänning (220-240V). All felanslutning kan orsaka irreparabla skador och gör att garantin träder ur kraft.
- Detta strykjärn måste kopplas till ett eluttag av jordad typ. Om förlängningsladd används, kontrollera att den är av tvåpolig typ (16 A) med jordledning.
- Om sladden är skadad ska den omedelbart bytas ut av en godkänd serviceverkstad för att undvika olyckstillbud.
- Apparaten skall inte användas om den fallit i golvet, om den har synliga skador, om den läcker eller fungerar onormalt. Plocka aldrig isär apparaten själv: lämna in den på en godkänd serviceverkstad för att undvika fara.
- Sänk inte ned strykjärnet i vatten!
- Koppla inte ur apparaten genom att dra i sladden - ta alltid tag i stickkontakten istället. Koppla alltid ur apparaten: innan du fyller på eller sköljer vattentanken, innan rengöring och efter varje användning.
- Lämna aldrig strykjärnet utan tillsyn när kontakten är i - gäller även tills det har svalnat, tar ca 1 timme.
- Stryksulan på strykjärnet och plattan på basen kan bli mycket varma och ge brännskador vid kontakt: rör dem inte. Låt aldrig sladden komma i kontakt med stryksulan och vänta alltid tills strykjärnet har svalnat helt innan du ställer undan det. Strykjärnet avger varm ånga som kan ge brännskador, särskilt när man stryker längs strykbrädans kant eller hörn. Rikta aldrig ångan mot människor eller djur.
- Strykjärnet får endast användas med tillhörande ställ.
- Strykjärnet måste placeras i stället efter användning, inte på högkant .
- Strykjärn och tillhörande ställ måste användas och placeras på en plan yta. Innan du ställer ifrån dig strykjärnet bör du kontrollera att ytan är stabil.
- Produkten är endast avsedd för hemmabruk. Vid olämplig användning eller användning som inte följer bruksanvisningen, upphör garantin att gälla och tillverkaren fransäger sig allt ansvar.



## Bidra till att skydda miljön!

- ① Apparatens innehåller en mängd material som kan återanvändas eller återvinnas.
- ♻️ Lämna in den på en återvinningsstation eller i annat fall till en godkänd serviceverkstad för en miljöriktig hantering.

## Produktbeskrivning

- |  |   |
|--|---|
| 1. Spray                               | 10. Behållare   |
| 2. Hål för vatten                      | 11. Instrumentpanel                                   |
| 3. Lock för påfyllning av vattentanken | a. Auto-Off-knapp*                                    |
| 4. Kalksticka                          | b. Grön lampa "Strykjärnet klart att använda"         |
| 5. Sprayknapp                          | c. Orange lampa "Auto-Off"*                           |
| 6. Turbo-knapp                         | d. Röd lampa "Ladda strykjärnet"                      |
| 7. EasyFix-system                      | 12. Laddningsställ                                    |
| 8. Knapp för ånga                      | 13. Autoclean Catalys®-stryksula (beroende på modell) |
| 9. Termostatknapp                      | Ultragliss® Diffusion-stryksula (beroende på modell)  |

## Före den första användningen

- Läs bruksanvisningen noggrant. Ta bort eventuella dekaler från stryksulan innan ni värmer upp strykjärnet.
- Innan du använder det här strykjärnets ångfunktioner första gången rekommenderar vi att du provar dem utan strykvätt och med strykjärnet i vågrätt läge. Sätt termostaten på "MAX" eller "•••" och tryck upprepade gånger på ångknappen. Prova också Turbo-knappen flera gånger på samma sätt.
- De första gångerna apparaten används kan viss rök, en ofarlig lukt och visst utsläpp av partiklar förekomma. Detta påverkar inte användningen av strykjärnet och försvinner snabbt.

# Förberedelse

## Montering

- Montera EasyFix-systemet på strykbrädan genom att skruva åt skruven. Det är helt normalt att delen på skruven inte är fast – **fig.1**.
- Montera stället på EasyFix-systemet – **fig.2 och 3**.
- Justera ställets vinkel på strykbrädan – **fig.4**. Ställets vinkel mot strykbrädan är lämpligast 45° för bästa komfort.

## Vilket vatten bör användas?

- Denna apparat är konstruerad för att fungera tillsammans med kranvatten. Det är dock nödvändigt att göra en självrengöring av apparaten 1 gång i månaden.
- Använd aldrig nedanstående vattensorter som innehåller organiskt avfall eller mineralämnen som kan orsaka stänk, brunfärgade fläckar eller oönskad förslitning av strykjärnet: outspätt avmineraliserat vatten, vatten från torktumlare, parfymerat vatten, avhärdat vatten, vatten från kylskåp, vatten från klimatanläggningar, destillerat vatten, regnvatten, kokt vatten, filterrat vatten, vatten på flaska, etc.
- Om vattnet har en hög kalkhalt kan man blanda kranvatten med avmineraliserat vatten i följande proportioner: 50% kranvatten, 50% avmineraliserat vatten.

## Fyll på vattentanken

- Fyll tanken till maxnivån. Fyll aldrig på strykjärnet direkt under kranen. Dra inte upp antikalksticken när du ska fylla på vatten.
- Dra ur väggkontakten till laddningsstället.
- Ställ strykjärnet i laddningsstället.
- Öppna locket till vattenbehållaren.
- Fyll på vatten till märket “MAX” – **fig.5**.
- Stäng locket igen.

SV

## Användning

### Sätta på strykjärnet

- Koppla in laddningsstället i ett eluttag (220–240V) – **fig.6**.
- Reglera temperaturen – **fig.7**. Järnet är utrustat med funktionen Autosteam Control. Beroende på vilken typ av textil som valts, fastställer järnet automatiskt och med precision temperaturnivåerna och lämpligt ångflöde, för att garantera bästa resultat.
- Grön lampa – **fig.8** – på instrumentpanelen baktill på stället blinkar. Det betyder att strykjärnet håller på att värmas upp. När den gröna lampan lyser med ett fast sken – **fig.9** – går det bra att börja stryka.
- Ställ inte strykjärnet på högkant mellan strykningarna utan ställ tillbaka det i laddningsstället – **fig.13**.

### Så här fungerar instrumentpanelen

- Grön lampa, blinkar: strykjärnet värms upp – **fig.8**.
- Grön lampa, fast sken: strykjärnet är klart att använda – **fig.9**.
- Den röda lampan blinkar och en ljudsignal hörs efter ca 30 sek när strykjärnet inte är placerat på basen: du måste ställa tillbaka strykjärnet i laddningsstället för laddning – **fig.14**.
- Orange lampa, blinkar (beroende på modell): Auto-Off-funktionen är aktiverad (se avsnittet “Auto-Off-säkerhet”) – **fig.16**.

### GODA RÅD

- Strykjärnet blir snabbt varmt: börja med att stryka tyg som ska strykas vid låg temperatur och avsluta med tyger som kräver högre temperatur.
- **Gör så här om du sänker termostatttemperaturen: ställ strykjärnet i stället och vänta (ca 10 minuter) till dess att temperaturen gått ned, så riskerar du inte att bränna tyget.**
- Om du stryker tyg av blandmaterial: ställ in temperaturen på det känsligaste tyget.

## Stryka med eller utan ånga

- Kontrollera att det finns vatten i behållaren innan du använder ångknappen eller funktionerna TURBO och SPRAY.
- Håll avtryckaren under handtaget intryckt medan du stryker (under minst 5 sek), det ger ett jämnt ångflöde och ett bättre resultat – **fig.10**. När du släpper knappen upphör ångan att komma.

## Använda funktionerna TURBO och SPRAY

- Sätt termostattvredet på "MAX" eller "•••" när du vill använda TURBO-funktionen. Tryck då och då på TURBO-knappen – fig.12.
- Vare sig du stryker med ånga eller utan bör du trycka flera gånger på SPRAY-knappen. Då fuktas tvätten och envisa veck blir lättare att släta ut – fig.11.

## Vertikal strykning

- Se till att stryksulan hålls på flera centimeters avstånd från plagget för att inte bränna det ömtåliga materialet. Efter vart femte tryck håller du strykjärnet i vågrätt läge.
- Häng upp plagget på en galge och sträck ut tyget med ena handen. Ångan är mycket het, vertikalstryk aldrig ett plagg på en person utan alltid på en galge – fig.15.
- Sätt termostattväljaren på "MAX".
- Tryck på TURBO-knappen – fig.12 – och flytta strykjärnet uppifrån och ner – fig.15.

## Extrafunktioner

### Autoclean Catalys®-stryksula (beroende på modell)

- Strykjärnet är försett med en stryksula som är självrengörande med hjälp av katalys.
- Den exklusiva beläggningen tar löpande bort alla de orenheter som kan uppstå vid normal användning.
- Strykjärnet bör alltid placeras i laddningsstället för att skydda den självrengörande ytan.

### Auto-Off-säkerhet (beroende på modell)

- Vid normal användning är Auto-Off-lampan släckt!
- Systemet stänger av strömmen till laddningsstället och den orangerfärgade lampan på instrumentpanelen blinkar om strykjärnet står oanvänt i laddningsstället i mer än 8 minuter.
- När du vill sätta på strykjärnet behöver du bara trycka på RESTART på instrumentpanelen – fig.16.

## Skötsel och rengöring

### Rengöring av kalkstickan (en gång i månaden)

- Observera! Vidrör aldrig kalkstickans ände. Strykjärnet kan inte fungera utan insatt kalksticka.
- Dra ur kontakten till laddningsstället och töm vattenbehållaren – fig.17.
- Om du vill ta bort antikalkstickan ställer du in termostaten på MAX, trycker på ventilutmatningsknappen och drar försiktigt uppåt – fig.18.
- Låt antikalkstickan ligga i vitvinsvinäger eller pressad citron i 4 timmar – fig.19.
- Skölj stickan i kranvatten – fig.20.
- Sätt tillbaka antikalkstickan på plats: tryck ner den tills du hör ett klick – fig.21.

### Gör en självrengöring (Self Clean)

- Självrengöring gör att strykjärnet inte kalkas igen så fort. Förläng strykjärnets livslängd genom att utföra en självrengöring en gång i månaden.
- Ta ur strykjärnets kontakt och sätt i den i väggen igen
- Låt det stå för uppvärmning i laddningsstället, på högsta värme och med fylld vattenbehållare, tills dess att den gröna lampan på instrumentpanelen lyser med ett fast sken.
- När den gröna lampan lyser med ett fast sken lyfter du strykjärnet och håller det över diskhon. Dra upp antikalkstickan (se föregående stycke).
- Tryck ner och håll inne ångknappen och skaka strykjärnet försiktigt i vågrätt läge ovanför diskbänken till dess att en del av vattnet (med kalkrester i) rinner ut genom stryksulan.
- Sätt sedan tillbaka antikalkstickan på plats tills du hör ett klick – fig.21.
- Ställ tillbaka strykjärnet i laddningsstället och låt torka.

### Rengöring av stryksulan

Det här strykjärnet är försett med autoclean-stryksula (beroende på modell):

- Obs! Om du rengör stryksulan med en svamp med slipande yta skadas den självrengörande funktionen.
- Den exklusiva beläggningen gör att den löpande tar bort alla orenheter som kan uppstå vid normal användning.
- Strykning med felaktig temperatur kan ändå medföra spår som kräver manuell rengöring. Vi rekommenderar att du då använder en mjuk och fuktad trasa på den ljumma stryksulan för att undvika att skada beläggningen – fig.22.

Det här strykjärnet är försett med Ultragliss-stryksula (beroende på modell):

- Använd inte frätande eller slipande medel.
- Medan stryksulan ännu är ljummen kan den rengöras med en fuktad svamp – fig.22.

## Strykjärnets förvaring

- Sätt termostatväljaren på **“MIN”**. Dra ur kontakten till laddningsstället och töm vattenbehållaren – **fig.23**.
- Vänta tills strykjärnet svalnat helt – **fig.24**. Linda upp sladden runt strykjärnet och laddningsstället – **fig.25**.
- Bär strykjärn och stället med båda händerna – **fig.26 och 27**.

## Problem med strykjärnet

PROBLEM	MÖJLIGA ORSAKER	LÖSNINGAR
Brunfärgat vatten kommer ut ur sulans hål och lämnar fläckar på plagget.	Ni använder kemiska avkalkningsmedel.	Tillsätt inget avkalkningsmedel i vattentanken.
	Du använder inte rätt vattensort.	Gör en självrengöring och se avsnittet "Vilket vatten bör användas?"
	Fibertussar har ansamlats i stryksulans hål och håller på att förkolna.	Gör en självrengöring och rengör stryksulan med en fuktig svamp. Rengör stryksulans hål med dammsugare då och då.
Stryksulan är smutsig eller brun och riskerar att lämna fläckar på plagget.	Ni använder för hög stryktemperatur.	Rengör stryksulan enligt ovanstående anvisningar. Ställ in termostaten enligt temperaturtabellen.
	Plaggen är inte tillräckligt sköljda eller så använder ni stärkelse.	Rengör stryksulan enligt ovanstående anvisningar. Spraya stärkelse på motsatt sida till den som ska strykas.
Det kommer ingen ånga/TURBO från strykjärnet.	Vattentanken är tom.	Fyll på vattentanken.
	Kalkstickan är smutsig.	Rengör kalkstickan.
	Strykjärnet är belagt med pannsten.	Rengör kalkstickan och gör ett självrengöringspass.
	Järnet har använts för länge till torrstrykning.	Gör en självrengöring.
	Strykjärnet måste laddas.	Ställ alltid strykjärnet i laddningsstället för högsta strykeffektivitet.
	Du trycker inte på ångknappen.	Tryck upprepade gånger på knappen under strykning för ett jämnt ångflöde.
	Ånga med varierande styrka har inte aktiverats.	Skaka försiktigt strykjärnet i vågrätt läge och tryck samtidigt in ångknappen tills ångflödet startar.
Stryksulan är repig eller skadad.	Järnet har förvarats stående på stryksulan på ett metallställ. Du har rengjort stryksulan med en skur- eller metallsvamp.	Ställ alltid strykjärnet på basen. Undvik att stryka på blixtlås. Se kapitlet "Rengöra stryksulan".
Stryksulan avger partiklar.	Stryksulan börjar kalkas igen.	Utför en automatisk självrengöring (Self-clean).
Vattnet rinner ut genom vattentankens påfyllningshål.	Vattentankens lock är inte ordentligt stängt.	Kontrollera att vattentankens lock är ordentligt stängt.
Vattnet rinner ut genom stryksulans hål.	Ni har ställt av järnet horisontellt på stryksulan utan att ha tömt det på vatten och utan att ha ställt ångreglaget på MIN.	Se avsnittet "Strykjärnets förvaring".
Den röda lampan på instrumentpanelen blinkar när strykjärnet står i laddningsstället.	Det är problem med kontakten mellan strykjärn och laddningsställe.	Kontrollera att strykjärnet sitter i ordentligt i laddningsstället.
Sprayen fungerar inte.	Vattentanken är inte tillräckligt fylld.	Fyll vattentanken.
Laddningsstället flyttar på sig på strykbrädan.	Laddningsstället sitter inte fast ordentligt på EasyFix-systemet eller EasyFix-systemet sitter inte fast ordentligt på strykbrädan.	Kontrollera att laddningsstället sitter fast ordentligt på EasyFix-systemet och att EasyFix-systemet sitter fast ordentligt på strykbrädan.
Strykjärnet blir kallt.	Du ställer inte tillbaka det i laddningsstället mellan strykningarna.	Sätt tillbaka strykjärnet i laddningsstället mellan varje stryktillfälle, när du t.ex. byter plagg att stryka.

För alla andra problem, kontakta en godkänd serviceverkstad som kan kontrollera strykjärnet.



# Sikkerhetsregler

- Les bruksanvisningen nøye før du bruker apparatet første gang, og oppbevar det deretter for senere bruk.
- Dette apparatet er i overensstemmelse med tekniske regler og gjeldende standarder (elektromagnetisk kompatibilitet, lavspenning, miljø).
- Dette apparatet er ikke beregnet på å brukes av personer (iberegnet barn) med reduserte fysiske eller mentale evner eller svekkede sansevner, eller personer uten erfaring eller kunnskap, unntatt dersom de på forhånd har fått opplæring i bruk av apparatet eller overvåkes av en som er ansvarlig for deres sikkerhet. Pass på at barn ikke leker med apparatet.
- OBS! Forsikre deg om at nettspenningen er den samme som strykejernet (220-240 V). Enhver feilaktig tilkopleing kan forårsake ureparerbare skader på strykejernet og oppheve garantien.
- Strykejernet må koples til en jordet kontakt. Dersom du bruker en skjøteledning, forsikre deg om at den er topolet (16 A) med jordleder.
- Dersom ledningen begynner å bli slitt eller er skadet, må den straks skiftes ut av en autorisert el-forhandler for å unngå farlige situasjoner.
- Apparatet skal ikke brukes hvis det har falt ned, hvis det viser synlige skader, hvis det lekker eller viser uregelmessigheter ved bruk. Ikke demonter apparatet selv: La et godkjent servicesenter undersøke det for å unngå fare.
- Aldri senk apparatet i vann!
- Ikke koble fra apparatet ved å dra i ledningen. Koble alltid fra apparatet: Før beholderen fylles på eller skylles, før rengjøring, etter hver anvendelse.
- Aldri la apparatet stå uten tilsyn mens det er tilkoblet og under avkjøling i 1 time etter frakobling.
- Strykejernetets såle og baseplaten kan bli meget varme og kan forårsake forbrenninger: ikke ta på dem. Aldri la den elektriske ledningen komme i kontakt med strykejernetets såle, og vent alltid til apparatet har kjølt seg ned før du lagrer det. Apparatet slipper ut damp, noe som kan forårsake forbrenninger, spesielt hvis du stryker på et hjørne eller kanten av strykebrettet. Aldri rett dampen mot mennesker eller dyr.
- Strykejernet bør brukes med basen som følger med.
- Strykejernet bør alltid plasseres på basen og aldri på hælen. 
- Ditt strykejern og dets base bør brukes og plasseres på et stabilt underlag. Når du setter strykejernet på basen, sørg for at overflaten du setter den på, er stabil.
- Dette produktet er beregnet kun på bruk i hjemmet. Ved enhver anvendelse som er uegnet eller strider mot instruksjonene, avviser produsenten ethvert ansvar og garantien vil ikke lenger være gyldig.



## Miljøvern er viktig!

- ① Dette produktet inneholder verdifulle materialer som kan gjenvinnes eller gjenbrukes.
- ♻️ Lever det inn på en egnet oppsamlingsplass eller til en forhandler av denne type produkter.

## Apparatbeskrivelse

- |                               |  |
|-------------------------------|--|
| 1. Spray                      | 10. Tank   |
| 2. Åpning for fylling av tank | 11. Kontrollpanel                                |
| 3. Påfyllingsluke til tanken  | a. Knapp for Auto-Off*                           |
| 4. Avkalkingspinne            | b. Grønn "Strykejernet klart"                    |
| 5. Sprayknapp                 | c. Oransje "Auto off"                            |
| 6. Turboknapp                 | d. Rød "Lade strykejern"                         |
| 7. Systemet EasyFix           | 12. Base   |
| 8. Variabel damputløser       | 13. Såle Autoclean Catalys® (avhengig av modell) |
| 9. Termostatkontroll          | Såle Ultragliss® Diffusion (avhengig av modell)  |

## Før første gangs bruk

- Les bruksanvisningen nøye. Fjern beskyttelsen fra strykesålen før du varmer opp jernet.
- Før første gangs bruk av dampfunksjonen, anbefaler vi at det dampes litt i en horisontal posisjon og utenfor tøyet. Plasser termostatkontrollen på "MAX" eller "•••", og trykk på utløseren for variabel damp. Samtidig, trykk flere ganger på Turbo-knappen.
- De første gangene apparatet tas i bruk kan det oppstå litt røykdannelse, en lukt som er helt ufarlig og utslipp av partikler. Dette er ikke skadelig og vil raskt forsvinne uten å ha noen innvirkning på bruken av jernet.

# Forberedelse

## Installering

---

- Fes EasyFix-systemet til bordet ved å stramme skruen. Det er normalt at en del av skruen ikke er fast – **fig.1**.
- Fest basen på EasyFix-systemet – **fig.2 og 3**.
- Juster basens vinkel på bordet – **fig.4**. Det anbefales å justere basens vinkel til 45° på bordet for en bedre komfort.

## Hva slags vann kan man bruke?

- Strykejernet er laget for å brukes med vann fra springen. Apparatet skal selvrens 1 gang i måneden.
- Du må aldri bruke vann som inneholder tilsetningsmidler (stivelse, parfyme, aromatiske substanser, tøymykner osv.) og heller ikke kondensvann (som for eksempel vann fra tørketrommel, vann fra kjøleskap, vann fra klimaanlegg eller regnvann). Disse typene vann inneholder organisk avfall eller mineraler som kan forårsake sprut, brune flekker eller tidlig slitasje på apparatet.
- Hvis vannet er meget kalkholdig, bland kranvannet med demineralisert vann i følgende forhold: 50 % kranvann, 50 % demineralisert vann.

## Fyll tanken med vann

---

- Fyll vanntanken opp til "MAX". Fyll aldri opp strykejernet rett fra springen. Avkalkingspinnen skal ikke tas ut for påfylling av vann.
- Koble til basen
- Plasser strykejernet på basen
- Åpne tankens lokk.
- Fyll opp tanken til merket "MAX" – **fig.5**.
- Lukk tankens lokk.

NO

# Anvendelse

## Starte opp

---

- Koble basen til en stikkontakt 220-240 V – **fig.6**.
- Juster temperaturen – **fig.7**. Strykejernet har en Autosteam Control-funksjon. Avhengig av type tekstil du har valgt, tilpasser strykejernet automatisk den nøyaktige temperaturen og dampmengden slik at du oppnår det beste resultatet.
- Grønt lys – **fig.8** som er plassert på kontrollpanelet på baksiden av basen, blinker, angir at jernet varmes opp. Når det lyser grønt – **fig.9**, er strykejernet klart til bruk.
- Ikke plasser strykejernet på hælen i en hvilefase, men plasser det tilbake på basen – **fig.13**.

## Bruk av kontrollpanelet

- Grønt, blinkende lys: Strykejernet varmes opp – **fig.8**.
- Grønt lys: Strykejernet er klart til bruk – **fig.9**.
- Det blinkende rødt lyset og pipelyden som kommer etter ca. 30 s når jernet ikke er på basen: jernet må plasseres på basen for opplading – **fig.14**.
- Oransje, blinkende lys (avhengig av modell): Funksjonen Auto-Off er aktivert (se avsnittet "Sikkerhet Auto-Off") – **fig.16**.

### RÅD

- Strykejernet varmes opp raskt: Start ved å stryke stoffer ved lav temperatur, og deretter stoffer ved høy temperatur.
- Hvis du senker temperaturen på termostaten, plasser jernet på basen og vent (rundt 10 minutter) til temperaturen er senket for å unngå å brenne stoffet.
- Hvis du skal stryke et stoff av blandete fibre, sett temperaturen til skjøre fibre.

## Bruk av variabel damp/Tørstryking

---

- Kontroller at det er vann i tanken før du bruker utløseren eller funksjonene TURBO og SPRAY.
- Under strykning, hold nede utløserknappen under håndtaket (minst 5 s hver gang) for å oppnå en konstant strøm av damp og garantere best resultat – **fig.10**. Hvis du slipper utløseren, stopper dampen.

## Bruk av funksjonen TURBO og SPRAY

- For TURBO-funksjonen, sett termostaten til "MAX" eller "•••". Trykk fra tid til annen på knappen TURBO – fig.12.
- Når du veksler mellom damp og tørstryking, trykk flere ganger på SPRAY for å fukte tøyet og fjerne vanskelige folder – fig.11.

## Vertikal tøyglatting

- Hold strykejernet noen cm fra stoffet for å unngå å brenne delikate materialer. For hvert 5. trykk, plasser strykejernet i vannrett stilling.
- Heng plagget på en kleshenger, og strekk stoffet lett. Da dampen er veldig varm, må du alltid glatte tøyet på en kleshenger og aldri på en person – fig.15.
- Sett termostatinnstillingen på "MAX".
- Trykk på knappen Turbo puls – fig.12 og bruk en bevegelse fra topp til bunn – fig.15.

## Flere funksjoner

### Såle Autoclean Catalys® (avhengig av modell)

- Ditt strykejern er utstyrt med en selvrensende såle som fungerer gjennom katalyse.
- Det unike belegget eliminerer alle urenheter som bygges opp ved normal bruk.
- Det anbefales å plassere strykejernet på sin base for å ta vare på det selvrensende belegget.

### Sikkerhet Auto-Off (avhengig av modell)

- Ved normal bruk er lyset Auto-Off tent!
- Det elektriske systemet kutter strømmen til basen, og det oransje lyset på kontrollpanelet blinker hvis strykejernet ligger stille på basen i mer enn 8 minutter.
- For å slå strykejernet på igjen, trykker du bare på RESTART-knappen på kontrollpanelet – fig.16.

## Vedlikehold og rengjøring

### Rengjøring av avkalkingspinnen (en gang i måneden)

- Obs! Du må aldri berøre enden på avkalkingspinnen. Strykejernet virker ikke uten avkalkingspinnen.
- Koble fra basen og tøm tanken – fig.17.
- For å fjerne anti kalk-stangen, sett termostaten til MAKS, trykk på ventilutløser-knappen og trekk forsiktig oppover – fig.18.
- Bløtlegg stangen i 4 timer i et glass med hvitvinseddik eller naturlig sitronsaft – fig.19.
- Skyll stangen under rennende vann – fig.20.
- Sett stangen tilbake på plass, skyv den inn til det klikker – fig.21.

### Sett i gang selvrensingen (Self Clean)

- Selvrensingen kan redusere dannelsen av kalkstein på strykejernet. For å forlenge dets levetid, anvend selvrensingen én gang i måneden.
- Koble fra og koble til strykejernet.
- Varm opp strykejernet på basen med full tank og termostaten på maksimum, inntil det grønne lyset på kontrollpanelet lyser.
- Når det grønne lyset på kontrollpanelet lyser, ta strykejernet og hold det over en vask. Fjern antikalk-stangen 9 (se forrige kapittel).
- Trykk kontinuerlig på utløseren, og rist strykejernet forsiktig mens du holder det vannrett, over vasken, inntil vannet (med urenheter) har gått gjennom sålen.
- På slutten av operasjonen, sett antikalk-stangen tilbake på plass og trykk ned til det klikker – fig.21.
- Sett strykejernet på basen til tork.

### Rengjøring av strykesålen

Ditt dampstrykejern er utstyrt med autoclean såle (avhengig av modell):

- OBS! Bruk av slipende svamp vil skade overflaten på den selvrensende sålen.
- Det unike aktive belegget gjør det mulig kontinuerlig å fjerne urenheter som kan bygges opp daglig ved normal bruk.
- Et strykejern med et mangelfullt program kan likevel etterlate spor som krever rengjøring. I dette tilfellet er det tilrådelig å anvende en myk, fuktig klut på sålen mens den fortsatt er varm for å unngå skader på belegget – fig.22.

Ditt strykejern er utstyrt med Ultragliss såle (avhengig av modell):

- Bruk aldri etsende eller slipende produkter.
- Når sålen fortsatt er varm, tork med en fuktig klut – fig.22.

- Sett termostatinnstillingen på **“MIN”**. Koble fra basen og tøm tanken – **fig.23**.
- Vent til sålen er avkjølt – **fig.24**. Vikle ledningen rundt strykejernet og basen – **fig.25**.
- Bær strykejernet og basen med to hender – **fig.26 og 27**.

## Eventuelle problemer og løsninger

PROBLEMER	MULIGE ÅRSAKER	LØSNINGER
Brunt vann renner ut gjennom hullene i strykesålen og gir flekker på tøyet.	Det brukes kjemiske avkalkingsprodukter.	Ikke tilsett noen avkalkingsprodukter i vannet i vanntanken.
	Du bruker ikke riktig type vann.	Kjør en selvrensesyklus og les kapitlet “Hvilket vann skal brukes?”.
	Lo fra tøyet har samlet seg i hullene i strykesålen og blitt brent.	Kjør en selvrensesyklus og rengjør sålen med en fuktig svamp. Støvsug hullene i strykesålen fra tid til annen.
Strykesålen er skitten eller brun og kan gi flekker på tøyet.	Stryking ved altfor høy temperatur.	Rengjør strykesålen som tidligere beskrevet. Se temperatortabellen for å stille inn termostaten.
	Tøyet er ikke tilstrekkelig skylt eller det brukes stivelse.	Rengjør strykesålen som tidligere beskrevet. Spray alltid stivelsen på vrangen av strykesiden.
Strykejernet produserer lite eller ingen variabel damp/TURBO.	Vanntanken er tom.	Fyll vanntanken.
	Avkalkingspinnen er skitten.	Rengjør avkalkingspinnen.
	Kalkdannelse i strykejernet.	Rengjør avkalkingspinnen og foreta selvrensing.
	Strykejernet er blitt brukt for lenge på tørrstryking.	Foreta selvrensing.
	Strykejernet må lades.	For en optimal effekt, la alltid strykejernet hvile på basen.
	Du har ikke valgt damputløseren.	Trykk kontinuerlig på utløseren mens du stryker for å oppnå en jevn strøm av damp.
	Variabel damp har ikke blitt aktivert.	Rist jernet lett i horisontal posisjon mens damputløseren holdes nede til dampen begynner å komme.
Strykesålen er ripet eller skadet.	Strykejernet er blitt lagt med strykesålen ned på strykebrettets metallidel. Du har rengjort sålen med en skuresvamp eller en metallsvamp.	Alltid sett strykejernet på basen. Forsøk å unngå å stryke over glidelåser. Se kapittel “Rengjøring av såle”.
Sålen slipper ut partikler.	Et kalklag begynner å legge seg på sålen.	Foreta en selvrensing (Self-clean).
Vannet renner ut gjennom vanninntaket til vanntanken.	Du har ikke lukket igjen luken til tanken ordentlig.	Sjekk at luken til tanken er ordentlig lukket.
Vann renner ut gjennom hullene i strykesålen.	Strykejernet er blitt oppbevart liggende med vann i vanntanken, og uten at dampinnstillingen er blitt stilt på MIN.	Se avsnittet “Oppbevaring”.
Det røde lyset på kontrollpanelet blinker mens strykejernet er i basen.	Problem med koblingen mellom basen og strykejernet.	Kontroller at strykejernet er trykket godt ned og koblet til basen.
Sprayen virker ikke.	Det er for lite vann i vanntanken.	Fyll vanntanken.
Basen flytter seg på strykebrettet.	Du har ikke festet basen godt nok på EasyFix-systemet, eller EasyFix-systemet er ikke festet godt nok på strykebrettet.	Kontroller at basen er godt festet på EasyFix-systemet, og at EasyFix-systemet er godt festet til strykebrettet.
Strykejernet kjøles ned.	Du setter det ikke regelmessig i basen.	Sett strykejernet i basen mellom hver fase i strykingen, når du flytter på tøyet.

**Dersom det skulle oppstå andre problemer, ta kontakt med et godkjent servicesenter for å få sjekket strykejernet.**

# Turvallisuusohjeita

- Lue käyttöohjeet hyvin ennen laitteen ensimmäistä käyttöä ja säilytä ne huolellisesti.
- Tämän laitteen turvallisuus vastaa teknisiä määräyksiä ja voimassa olevia normeja (Elektromagneettinen yhteensopivuus, Pienjännite, Ympäristö).
- Tätä laitetta ei ole tarkoitettu sellaisten henkilöiden käyttöön (mukaan lukien lapset), joiden fyysiset tai henkiset kyvyt ovat heikentyneet tai heillä ei ole kokemusta tai tietoja laitteen käyttämiseksi, elleivät he ole toisen henkilön tarkkailussa, joka on vastuussa heidän turvallisuudestaan ja ohjaa laitteen käyttöä. Lapsia on pidettävä silmällä, jotta he eivät leiki laitteella.
- Liitä silitysrauta ainoastaan 220-240V verkkovirtaan. Väärään jännitteeseen kytkettynä laite voi vaurioitua eikä takuu ole tällöin voimassa.
- Kytke silitysrauta ainoastaan maadoitettuun pistorasiaan. Jos käytät jatkojohtoa, tarkista että pistotulppa on kaksinapainen (16A) ja että siinä on maadoitusjohdin.
- Jos laitteen virtajohto on vaurioitunut, se on välittömästi vaihdettava uuteen valtuutetussa huoltopisteessä, jotta vältyttäisiin vaaratilanteelta.
- Laitetta ei pidä käyttää jos se on pudonnut, on selvästi vaurioitunut, vuotaa tai siinä on muuta toiminnallista vikaa. Älä koskaan itse yritä korjata laitetta: tarkistuta se valtuutetussa huollossa vaaran välttämiseksi.
- Älä koskaan upota laitetta veteen!
- Älä irroita pistoketta johdosta vetämällä. Ota pistoke seinästä aina ennen vesisäiliön täyttöä tai huuhtelua, ennen puhdistamista ja käytön jälkeen.
- Älä koskaan jätä laitetta ilman valvontaa jos siinä on virta päällä ja käytön jälkeen varmista että laite on jäähtynyt ennenkuin lähdet kotoa.
- Silitysraudan pohja ja alusta voivat tulla erittäin kuumiksi. Ne voivat aiheuttaa palovammoja: älä koskaan koske niihin. Älä koskaan päästä sähköjohtoa kosketuksiin silitysraudan pohjan kanssa. Anna silitysraudan jäähtyä aina, ennen kuin laitat sen pois. Laitteestasi tulee höyryä, joka saattaa aiheuttaa palovammoja erityisesti silittäessäsi silitysraudan kulmassa tai reunassa. Älä koskaan suuntaa höyryä ihmisiä tai eläimiä kohti.
- Käytä silitysrauta vain sen mukana tulevan alustan kanssa.
- Aseta silitysrauta aina alustalle, älä koskaan säilytä sitä kannan päällä .
- Käytä silitysrauta ja alustaa tasaisella pinnalla. Kun asetat silitysraudan alustan päälle, varmista että säilytyspinta on tasainen.
- Tämä laite on tarkoitettu ainoastaan kotitalouskäyttöön. Mikä tahansa epäasianmukainen ja käyttöohjeen vastainen käyttö vapauttaa tuotemerkin vastuusta ja takuu raukeaa.



## Huolehtikaamme ympäristöstä!

- ① Laitteesi on varustettu monilla arvokkailla ja kierrätettävillä materiaaleilla.
- 🔄 Toimita laitteesi keräyspisteeseen tai sellaisen puuttuessa vaikka valtuutettuun huoltokeskukseen, jotta laitteen osat varmasti kierrätetään.

## Laitekuvaus

1. Suihkustoiminto
2. Vesisäiliön täyttöaukko
3. Säiliön täyttöaukko
4. Kalkinpoistopuikko
5. Suihkutuspainike
6. Turbo-painike
7. EasyFix-järjestelmä
8. Höyrypainike
9. Säädettävä termostaatti
10. Vesisäiliö
11. Ohjainpaneeli
  - a. Auto-Off -käynnistyspainike\*
  - b. Vihreä merkkivalo "Rauta käyttövalmis"
  - c. Oranssi merkkivalo "Auto-Off"\*\*\*
  - d. Punainen merkkivalo "Lataa silitysrauta"
12. Alusta
13. Autoclean Catalys® -pohja (riippuu mallista)  
Ultragliss® Diffusion-pohja (riippuu mallista)

## Ennen ensimmäistä käyttöä

- Lue ohjeet huolellisesti. Ota mahdolliset etiketit silitysraudan pohjasta ennen raudan lämmittämistä.
- Ennen kuin käytät silitysraudan höyrytoimintoja ensimmäistä kertaa, suosittelemme että kokeilet niitä hetken ajan vaakasuorassa asennossa kaukana tekstiileistä. Aseta termostaatti asentoon "MAX" tai "•••" ja paina vaihtelevan höyrytoiminnon liipaisinta pitkään. Tee sama Turbo-painikkeelle useamman kerran.
- Ensimmäisten käyttökertojen aikana laitteesta saattaa tulla savua, vaaraton haju ja hienoisia likahiukkasia. Tämä ei kuitenkaan ole vaarallista ja lakkaa pian.

# Höyryn jakautuminen Silitysraudan valmistelu

- Kiinnitä EasyFix-järjestelmä silityslautaan ruuvia kääntämällä. On normaalia, että ruuvissa oleva osa liikkuu – fig.1.
- Kiinnitä alusta EasyFix-järjestelmään – fig.2 ja 3.
- Säädä alustan kulmaa silityslaudalla – fig.4. On suositeltavaa säätää alusta 45° kulmaan silityslautaan nähden, jotta silitysrauta on mahdollisimman mukavasti.

## Mitä vettä tulisi käyttää?

- Voit käyttää vesijohtovettä. Laitteen itsepuhdistustoimintoa täytyy käyttää kerran kuukaudessa.
- Älä koskaan käytä laitteessa vettä, joka sisältää lisäaineita (tärkki, parfyymi, aromiaineet, huuhteluaine jne.) tai tiivistevettä (esim. kuivausrumpujen, jääkaappien ja ilmastointilaitteiden sisältämää vettä tai sadevettä). Vesi joka sisältää orgaanisia jäämiä tai mineraaleja voi aiheuttaa laitteen vuotamista, ruskeaa värjäymää tai ennenaikaista laitteen kulumista.
- Jos vesi on erittäin kovaa, sekoita hanavettä kaupasta saatavaan demineralisoituun veteen seuraavasti: 50 % hanavettä ja, 50 % pullovetä.

## Säiliön täyttö

- Älä koskaan ylitä MAX tasoa. Älä koskaan täytä säiliötä suoraan vesihanasta. Älä irrota kalkinpoistotikkua vesisäiliön täytön ajaksi.
- Kytke alusta irti verkkovirrasta.
- Aseta silitysrauta alustaan.
- Avaa vesisäiliön luukku.
- Täytä vesisäiliö kohtaan “MAX” asti – fig.5.
- Sulje vesisäiliön luukku.

FI

## Käyttö

### Käynnistä silitysrauta

- Kytke alusta 220-240V pistorasiaan – fig.6.
- Säädä silitysraudan lämpötila – fig.7. Raudassa on Autosteam Control -käyttö. Valitun tekstiilin perusteella rauta määrittää automaattisesti ja täsmällisesti sopivan lämpötilan ja höyryn virtaaman parhaan tuloksen takaamiseksi.
- Alustan takana olevassa ohjainpaneelissa oleva vihreä merkkivalo vilkkuu – fig.8, ilmaisten että silitysrauta lämpenee. Kun vihreä merkkivalo palaa vilkkumattomana – fig.9, silitysrauta on käyttövalmis.
- Älä aseta silitysrauta sen kannan päälle kun et käytä rautaa. Aseta se aina alustan päälle – fig.13.

### Ohjainpaneelin toiminta

- Vihreä merkkivalo vilkkuu: silitysrauta lämpenee – fig.8.
- Vihreä merkkivalo palaa vilkkumatta: silitysrauta on käyttövalmis – fig.9.
- Punainen merkkivalo vilkkuu ja kuuluu äänimerkki, kun rauta ei ole ollut alustallaan noin 30 sekuntiin: rauta on asetettava alustalle lataukseen – fig.14.
- Oranssi merkkivalo vilkkuu (riippuu mallista): Auto-Off -toiminto on käytössä (katso lisätietoja kappaleesta “Auto-Off -turvajärjestelmä”) – fig.16.

### VINKKI

- Silitysrauta kuumenee nopeasti: silitä ensin alhaisella lämpötilalla silitettävät tekstiilit ja silitä lopuksi korkeammalla lämpötilalla silitettävät tekstiilit.
- Jos alennat termostaatin lämpötilaa, aseta rauta alustansa päälle ja odota (noin 10 minuuttia), kunnes lämpötila laskeutuu kankaan polttamisen välttämiseksi.
- Jos silität sekakuitukangasta: säädä silityksen lämpötila herkimmille tekstiileille sopivaksi.

### Vaihtelevan höyryn/kuivasilityksen käyttö

- Tarkista että vesisäiliössä on vettä ennen liipaisimen tai TURBO- ja SPRAY-toimintojen käyttöä.
- Paina silityksen aikana silitysraudan kädensijan alapuolella olevaa liipaisinta pitkään (ainakin 5 sekuntia kerrallaan) saavuttaaksesi jatkuvan höyryntuoton ja parhaan mahdollisen tuloksen – fig.10. Jos päästät irti liipaisimesta, höyryn tulo loppuu.



## TURBO- ja SPRAY-toimintojen käyttö

- Käyttääksesi TURBO-toimintoa aseta termostaatti kohtaan **“MAX”** tai **“•••”**. Paina välillä TURBO-toimintoa – fig.12.
- Kun silität höyryllä tai ilman, paina SPRAY-painiketta useaan kertaan kosteuttaaksesi kankaan ja poistaaksesi vaikeat rypyt – fig.11.

## Silitys pystysuunnassa

- Pidä silitysrauta muutamia senttimetrejä irti kankaasta, jotta et polta sitä. Laita silitysrauta vaakatasoon joka viidennen liipaisimen sykäksen välein.
- Ripusta vaate vaatepuulle ja kiristä kangasta toisella kädellä. Koska höyry on hyvin kuumaa, älä koskaan silitä vaatetta, joka on kantajan päällä, vaan käytä aina vaatepuuta – fig.15.
- Aseta lämpötilanvalitsin **“MAX”**-asentoon.
- Paina Turbo-painiketta useamman kerran lyhyesti – fig.12, ja liikuta rautaa ylhäältä alas – fig.15.

## Lisätoiminnot

### Autoclean Catalys® -pohja (riippuu mallista)

- Silitysrauta on varustettu itsepuhdistavalla pohjalla, joka toimii katalyysilla.
- Pohjan ainutlaatuinen pinnoite mahdollistaa normaalisessa käytössä syntyvän lian poistamisen.
- On suositeltavaa aina asettaa silitysrauta alustansa päälle, jotta itsepuhdistavan pinnoitteen laatu säilyy optimaalisena.

### Auto-Off -turvajärjestelmä (riippuu mallista)

- Normaalissa käytössä Auto-Off -merkkivalo on aina sammunut!
- Elektroninen järjestelmä sammuttaa alustan virransyötön ja ohjainpaneelissa oleva oranssi merkkivalo vilkkuu, jos silitysrauta on käyttämättömänä alustansa päällä yli 8 minuutin ajan.
- Käynnistä silitysrauta uudelleen painamalla ohjainpaneelin RESTART-painiketta – fig.16.

## Pohjan puhdistus

### Ota pistoke seinästä (Puhdistus tehtävä kerran kuukaudessa)

- **Huomio! Älä koskaan kosketa puikon päätä. Silitysrauta ei toimi ilman kalkinpoistopuikkoa.**
- Kytke alusta irti verkkovirrasta ja tyhjennä vesisäiliö – fig.17.
- **Poistaaksesi kalkinpoistotikun aseta termostaatti MAX-asentoon, paina venttiilin poistopainiketta ja vedä varovasti ylöspäin – fig.18.**
- Liota tikkua 4 tunnin ajan lasissa, jossa on valkoviinietikkaa tai luonnollista sitruunamehua – fig.19.
- Huuhtelee tikku juoksevan veden alla – fig.20.
- Laita kalkinpoistotikku takaisin paikoilleen; työnnä sitä, kunnes kuulet napsahduksen – fig.21.

### Suorita itsepuhdistustoiminto (Self Clean)

- Automaattisen puhdistuksen avulla voit tehdä silitysraudan kalkinpoiston harvemmin. Pidentääksesi silitysraudasi käyttöikä, suorita automaattinen puhdistus kerran kuussa.
- Kytke silitysrauta irti verkkovirrasta ja kytke se takaisin päälle
- Anna silitysraudan lämmitä alustan päällä vesisäiliö täynnä ja termostaatti maksimiasennossa, kunnes ohjainpaneelin vihreä merkkivalo palaa vilkkumattomana.
- Kun ohjainpaneelin vihreä merkkivalo palaa vilkkumattomana, ota silitysrauta käteen ja pidä sitä tiskialtaan yläpuolella. Irrota kalkinpoistotikku (katso edellinen kappale).
- Paina liipaisinta jatkuvasti ja ravista silitysrautaa kevyesti vaakasuunnassa tiskialtaan yläpuolella, kunnes osa vedestä (joka sisältää lian) on tippunut raudan pohjasta.
- Lopuksi aseta kalkinpoistotikku paikoilleen: työnnä sitä, kunnes kuulet napsahduksen – fig.21.
- Aseta silitysrauta alustan päälle ja anna pohjan kuivua.

## Pohjan puhdistus

### Silitysraudasi on varustettu autoclean -pohjalla (riippuu mallista):

- **Huomio! Hankaavan liinan käyttö vahingoittaa silitysraudan pohjan itsepuhdistuvaa pinnoitetta.**
- Pohjan ainutlaatuinen aktiivinen pinnoite mahdollistaa normaalissa käytössä syntyvän lian jatkuvan poistamisen.
- Vääränlaisella ohjelmalla suoritettu silitys voi kuitenkin jättää jälkiä, jotka vaativat manuaalisesti suoritettavaa puhdistusta. Siinä tapauksessa on suositeltavaa käyttää pehmeää ja kosteaa liinaa vielä hieman lämpimän pohjan puhdistamiseksi, jotta pinnoite ei kärsi – fig.22.

### Höyrysilitysraudasi on varustettu Ultragliss-pohjalla (riippuu mallista):

- **Älä koskaan käytä hankaavia tai voimakkaita tuotteita.**
- Kun pohja on vielä lämmin, puhdistu se kostealla liinalla – fig.22.

# Silitysraudan säilytys

- Aseta lämpötilanvalitsin **“MIN”**-asentoon. Kytke alusta irti verkkovirrasta ja tyhjennä vesisäiliö – fig.23.
- Odota, että pohja jäähtyy – fig.24. Pyöritä johto silitysraudan ja alustan ympärille – fig.25.
- Kanna silitysrautaa ja alustaa kahdella kädellä – fig.26 ja 27.

## Ongelmatilanteet

ONGELMA	MAHDOLLISIA SYITÄ	RATKAISU
Pohjan rei'istä valuu ruskeaa nestettä, joka likaa silittettävän kankaan.	Olet käyttänyt kemiallista kalkinpoistoainetta.	Älä lisää säiliön veteen kalkinpoistoainetta.
	Et käytä oikeanlaista vettä.	Suorita raudan itsepuhdistus ja katso kohdasta "Mitä vettä voin käyttää?".
	Pohjan aukkoihin on kerääntynyt kankaan kuituja, jotka hiiltyvät.	Suorita raudan itsepuhdistus ja puhdista pohja kostealla sienellä. Tyhjennä pohjan reiät säännöllisesti.
Pohja on likainen tai ruskea ja voi tahrata silittettävän kankaan.	Lämpötila on liian korkea.	Puhdista pohja yllä olevan ohjeen mukaisesti. Valitse oikea lämpötila lämpötilalaukosta.
	Kangas ei ole riittävän hyvin huuhdeltu tai siinä on tärkkiä.	Puhdista pohja yllä olevan ohjeen mukaisesti. Sirottele tärkki kankaan nurjalle puolelle.
Silitysrauta tuottaa vähän tai ei ollenkaan vaihtelevaa höyryä/TURBO-toimintoa.	Vesisäiliö on tyhjä.	Täytä säiliö.
	Kalkinpoistopuikko on likainen.	Puhdista kalkinpoistopuikko.
	Silitysrauta on kalkkeutunut.	Puhdista kalkinpoistopuikko ja tee automaattinen puhdistus.
	Silitysrautaa on käytetty liian kauan kuivana.	Tee automaattinen puhdistus.
	Lataa silitysrauta.	Optimaalisen silitystehon takaamiseksi muista aina asettaa silitysrauta alustansa päälle.
	Et ole painanut höyrypainiketta.	Paina höyrypainiketta jatkuvasti silyksen aikana jatkuvan höyryn tuottamiseksi.
	Säädeltävä höyrytoiminto ei ole käynnissä.	Ravista silitysrautaa varovasti vaakasuunnassa höyryliipaisimen ollessa alaspäin, kunnes höyryä alkaa tulla ulos.
Pohja on naarmuuntunut tai pilaantunut.	Silitysrauta on laskettu silitysraudan metallialustalle. Olet puhdistanut pohjan hankaussienellä tai metallisienellä.	Aseta silitysrauta aina alustan päälle. Vältä silittämästä vetoketjujen päältä. Katso lisätietoja kappaleesta "Silitysraudan pohjan puhdistus".
Raudasta tulee ulos likahiukkasia.	Rautaan on kerääntynyt kalkkia.	Käynnistä itsepuhdistus (Self-clean).
Vettä virtaa säiliön täyttöaukosta.	Olet sulkenut luukun huonosti.	Varmista, että säiliön luukku on kunnolla kiinni.
Pohjan rei'istä vuotaa vettä.	Olet laittanut silitysraudan säilytyspaikkaan vaakatasoon, mutta sitä ole tyhjennetty eikä höyrynsäädintä ole asetettu asentoon MIN.	Katso lisätietoja kappaleesta "Silitysraudan säilytys".
Ohjainpaneelin punainen merkkivalo vilkkuu, vaikka silitysrauta on alustansa päällä.	Silitysrauta on huonosti kytketty alustaan.	Tarkista, että silitysrauta on kunnolla asetettu ja kytketty alustaan.
Spray ei suihkuta vettä.	Vesisäiliö ei ole riittävän täynnä.	Täytä vesisäiliö.
Alusta liikkuu silitysraudalla.	Et ole kiinnittänyt alustaa kunnolla EasyFix-järjestelmään tai EasyFix-järjestelmä ei ole kunnolla kiinni silitysraudassa.	Tarkista, että alusta on kunnolla kiinnitetty EasyFix-järjestelmään, ja että EasyFix-järjestelmä on kunnolla kiinni silitysraudassa.
Silitysrauta jäähtyy.	Et aseta sitä tarpeeksi usein alustan päälle.	Aseta silitysrauta alustaan aina kun et käytä silitysrautaa, esim. kun vaihdat silittettävän tekstiilin.

FI

Muiden ongelmien ilmetessä ota yhteyttä valtuutettuun huoltoliikkeeseen, joka tarkastaa silitysraudasi.

# ΓΙΑ ΤΗΝ ΑΣΦΑΛΕΙΑ ΣΑΣ

- Διαβάστε προσεκτικά τις οδηγίες χρήσης προτού χρησιμοποιήσετε τη συσκευή για πρώτη φορά, στη συνέχεια φυλάξτε τις προσεκτικά.
- Η ασφάλεια αυτής της συσκευής είναι σύμφωνη με τα ισχύοντα πρότυπα και τους ισχύοντες κανονισμούς (Οδηγία περί χαμηλής τάσης, ηλεκτρομαγνητικής συμβατότητας υλικών σε επαφή με τρόφιμα, περιβάλλοντος κλπ.).
- Η παρούσα συσκευή δεν προορίζεται για χρήση από άτομα (συμπεριλαμβανομένων των παιδιών) των οποίων οι σωματικές, αισθητήριες ή πνευματικές ικανότητες τους είναι μειωμένες, ή άτομα που στερούνται εμπειρίας ή γνώσης, χωρίς την επίβλεψη ενός ατόμου, το οποίο θα είναι υπεύθυνο για την ασφάλεια τους, καθώς και την τήρηση των οδηγιών που αφορούν στη χρήση της συσκευής.
- Είναι υποχρεωτική η επίβλεψη των παιδιών ώστε να διασφαλιστεί ότι δεν θα χρησιμοποιήσουν τη συσκευή ως παιχνίδι.
- Προσοχή! η τάση της ηλεκτρικής σας εγκατάστασης πρέπει να αντιστοιχεί σε εκείνη της συσκευής (220 – 240V). Κάθε εσφαλμένη σύνδεση μπορεί να προκαλέσει ανεπανόρθωτη βλάβη στο σίδερο και ακυρώνει την εγγύηση.
- Το σίδερο αυτό πρέπει υποχρεωτικά να συνδέεται με ηλεκτρική πρίζα με γείωση. Εάν χρησιμοποιείτε προέκταση, βεβαιωθείτε ότι είναι διπολικού τύπου (IOA) με αγωγό γείωσης.
- Εάν το καλώδιο παροχής ρεύματος έχει φθαρεί, πρέπει να αντικατασταθεί άμεσα από κάποιο εξουσιοδοτημένο κέντρο σέρβις της Group SEB Ellados, προκειμένου να αποφευχθεί κάθε κίνδυνος.
- Η συσκευή δεν πρέπει να χρησιμοποιηθεί μετά από πτώση, εάν παρουσιάζει εμφανείς βλάβες, εάν έχει διαρροή ή παρουσιάζει δυσλειτουργίες. Ποτέ μην αποσυναρμολογείτε τη συσκευή σας. Απευθυνθείτε σε κάποιο εξουσιοδοτημένο Κέντρο Σέρβις για να την εξετάσουν, προκειμένου να αποφύγετε πιθανό κίνδυνο.
- Ποτέ μην βυθίζετε τη συσκευή στο νερό!
- Μην αποσυνδέετε τη συσκευή από το ρεύμα τραβώντας το καλώδιο. Πάντα να αποσυνδέετε τη συσκευή από το ρεύμα: πριν γεμίσετε ή αδειάσετε το δοχείο νερού, πριν την καθαρίσετε, μετά από κάθε χρήση.
- Ποτέ μην αφήνετε χωρίς επίτηρηση τη συσκευή ενώ είναι συνδεδεμένη στο ρεύμα και εφόσον δεν έχει κρυώσει για περίπου μια ώρα.
- Η πλάκα του σιδήρου σας και η πλάκα της βάσης είναι δυνατό να αναπτύξουν πολύ υψηλές θερμοκρασίες και να σας προκαλέσουν εγκαύματα: μην τις αγγίζετε. Μην αφήνετε ποτέ το ηλεκτρικό καλώδιο να έλθει σε επαφή με την πλάκα του σιδήρου και περιμένετε πάντοτε να κρυώσει εντελώς η συσκευή σας πριν να τη φυλάξετε. Η συσκευή σας αναδίνει ατμό, ο οποίος είναι δυνατό να προκαλέσει εγκαύματα, ιδίως όταν σιδερώνετε σε μία γωνία ή άκρη της σιδερώστρας. Μην κατευθύνετε ποτέ τον ατμό προς πρόσωπα ή ζώα.
- Το σίδερο πρέπει να χρησιμοποιείται μόνο με την παρεχόμενη βάση.
- Το σίδερο πρέπει πάντα να τοποθετείται επάνω στη βάση και ποτέ όρθιο. 
- Το σίδερό σας και η βάση του πρέπει να χρησιμοποιούνται και να τοποθετούνται σε σταθερή επιφάνεια. Όταν τοποθετείτε το σίδερό σας στη βάση του, βεβαιωθείτε ότι η επιφάνεια στην οποία το τοποθετείτε είναι σταθερή.
- Το παρόν προϊόν προορίζεται αποκλειστικά για οικιακή χρήση. Για κάθε ακατάλληλη χρήση ή χρήση αντίθετη με τις οδηγίες, ο κατασκευαστής αποποιείται κάθε ευθύνης και η εγγύηση ακυρώνεται.



## Ας συμβάλουμε κι εμείς στην προστασία του περιβάλλοντος!

- ① Η συσκευή περιέχει πολλά αξιοποιήσιμα ή ανακυκλώσιμα υλικά.
- ➡ Παραδώστε την παλιά σας συσκευή σε κέντρο διαλογής το οποίο θα αναλάβει την επεξεργασία της.

## Περιγραφή

1. Σπρέι
2. Άνοιγμα γεμίσματος δοχείου
3. Θύρα γεμίσματος του δοχείου νερού
4. Αντιαλκαλική βαλβίδα
5. Πλήκτρο σπρέι
6. Κουμπί Turbo
7. Σύστημα EasyFix
8. Διακόπτης ρύθμισης ατμού
9. Έλεγχος θερμοστάτη
10. Δοχείο
11. Πίνακας ελέγχου
  - a. Πλήκτρο επαναφοράς τάσης Auto-Off\*
  - b. Πράσινη φωτεινή ένδειξη "Έτοιμο σίδερο"
  - c. Πορτοκαλί φωτεινή ένδειξη "Auto-Off\*\*"
  - d. Κόκκινη φωτεινή ένδειξη "Ζέσταμα σιδήρου"
12. Βάση
13. Αυτοκαθαριζόμενη πλάκα Autoclean Catalys® (ανάλογα με το μοντέλο)  
Πλάκα Ultraglass® Diffusion (ανάλογα με το μοντέλο)

## Πριν από την πρώτη χρήση

- Διαβάστε προσεκτικά τις οδηγίες χρήσης, Αφαιρέστε τα τυχόν προστατευτικά πλάκας πριν ζεστάνετε το σίδερό σας.
- Πριν από την πρώτη χρήση των λειτουργιών ατμού του σιδήρου σας, σας συνιστούμε να το θέσετε σε λειτουργία για μερικά λεπτά σε οριζόντια θέση και μακριά από τα ρούχα σας. Θέστε το θερμοστάτη στο "MAX" ή στο "•••", και πατήστε παρατεταμένα το μεταβλητό διακόπτη ατμού. Υπό τις ίδιες συνθήκες, ενεργοποιήστε πολλές φορές το πλήκτρο Turbo.
- Κατά τις πρώτες χρήσεις, είναι δυνατό να σημειωθεί εκπομπή καπνού, ακίνδυνη οσμή και ελαφριά έκλυση σωματιδίων. Το φαινόμενο αυτό δεν έχει καμία επίπτωση στη λειτουργία και θα εξαφανιστεί με τη χρήση.

# Προετοιμασία

## Ρύθμιση

- Συνδέστε το σύστημα EasyFix με τη σιδερώστρα, στρέφοντας τη βίδα. Είναι φυσιολογικό το εξάρτημα επάνω στη βίδα να μην είναι στερεωμένο – **fig.1**.
- Τοποθετήστε τη βάση του συστήματος EasyFix – **fig.2 και 3**.
- Ρυθμίστε τη γωνία της βάσης πάνω στη σιδερώστρα – **fig.4**. Συνιστάται να ρυθμίσετε τη γωνία της βάσης πάνω στη σιδερώστρα 45° για μεγαλύτερη άνεση.

## Τι νερό να χρησιμοποιείτε?

- Η συσκευή σας έχει σχεδιαστεί να λειτουργεί με νερό της βρύσης. Είναι απαραίτητο να κάνετε τη διαδικασία αυτοκαθαρισμού της συσκευής μία φορά το μήνα.
- Μην χρησιμοποιείτε ποτέ νερό που περιέχει πρόσθετα (άμυλο, άρωμα, αρωματικές ουσίες, μαλακτικό κ.λπ.), ούτε νερό συμπύκνωσης (για παράδειγμα, νερό από στεγνωτήρια, ψυγεία, κλιματιστικά, βρόχινο νερό). Τα παρακάτω νερά περιέχουν οργανικά απόβλητα ή μεταλλικά στοιχεία, τα οποία μπορούν να προκαλέσουν απορρίψεις, σκούρους λεκέδες ή πρόωρη φθορά της συσκευής σας.
- Εάν το νερό σας περιέχει υπερβολικά πολλά άλατα, ανακατέψτε νερό της βρύσης με αποσταγμένο νερό εμπορίου στις εξής αναλογίες: 50% νερό της βρύσης, 50% αποσταγμένο νερό.

## Γέμισμα του δοχείου

- Γεμίστε το δοχείο νερού μέχρι την ένδειξη γεμίσματος MAX. ποτέ μην γεμίζετε το σίδερο σας με νερό κατευθείαν κάτω από τη βρύση. Μην βγάζετε το διακόπτη κατά των αλάτων για να γεμίσετε το δοχείο νερού.
- Αποσυνδέστε τη βάση σας.
- Τοποθετήστε το σίδερο στη βάση του.
- Ανοίξτε το καπάκι του δοχείου νερού.
- Γεμίστε το δοχείο μέχρι την ένδειξη "MAX" – **fig.5**.
- Κλείστε ξανά το καπάκι του δοχείου νερού.

## Χρήση

### Θέστε το σε λειτουργία

- Συνδέστε τη βάση σε μια ηλεκτρική πρίζα με τάση 220-240V – **fig.6**.
- Ρυθμίστε τη θερμοκρασία – **fig.7**. Το ηλεκτρικό σας σίδερο διαθέτει τη λειτουργία Autosteam Control Ανάλογα με τον τύπο του υφάσματος προς σιδέρωμα, το σίδερο προσδιορίζει αυτομάτως και με ακρίβεια τα επίπεδα θερμοκρασίας και παροχής ατμού που είναι κατάλληλα για το ύφασμα, προσφέροντας έτσι εγγύηση ως προς το βέλτιστο αποτέλεσμα.
- Η πράσινη φωτεινή ένδειξη – **fig.8** που βρίσκεται στον πίνακα χειρισμού, στο πίσω μέρος της βάσης, αναβοσβήνει, υποδεικνύοντάς το το σίδερο ζεσταίνεται. Όταν αυτή η λυχνία σταματήσει να αναβοσβήνει – **fig.9**, το σίδερο είναι έτοιμο για σιδέρωμα.
- Μην τοποθετείτε όρθιο το σίδερο όταν δεν το χρησιμοποιείτε, αλλά βάλτε το ξανά στη βάση του – **fig.13**.

### Λειτουργία του πίνακα χειρισμού

- Η πράσινη φωτεινή ένδειξη αναβοσβήνει: το σίδερο θερμαίνεται – **fig.8**.
- Η πράσινη φωτεινή ένδειξη ανάβει σταθερά: το σίδερο είναι έτοιμο – **fig.9**.
- Η κόκκινη λυχνία αναβοσβήνει συνοδευόμενη από ένα ηχητικό σήμα μετά από περίπου 30 δευτερόλεπτα, όταν το σίδερο δεν βρίσκεται στη βάση του: το σίδερο πρέπει να τοποθετηθεί ξανά στη βάση του για να φορτίσει – **fig.14**.
- Η πορτοκαλί φωτεινή ένδειξη αναβοσβήνει (ανάλογα με το μοντέλο): λειτουργία Auto-Off (Ανατρέξτε στο κεφάλαιο "Ασφάλεια Auto-Off") – **fig.16**.

### Η συμβουλή μας

- Το σίδερο σας θερμαίνεται γρήγορα: αρχίστε πρώτα από τα υφάσματα που χρειάζονται χαμηλή θερμοκρασία, κατόπιν τελειώστε με εκείνα που απαιτούν υψηλότερη θερμοκρασία.
- **Αν χαμηλώσετε τη θερμοκρασία του θερμοστάτη, βάλτε το σίδερο στη βάση του και περιμένετε (γύρω στα 10 λεπτά) μέχρι να πέσει η θερμοκρασία, για να μην κάψετε το ύφασμα.**
- Αν σιδερώνετε υφάσματα με μικτές ίνες, ρυθμίστε τη θερμοκρασία σιδερώματος σύμφωνα με την πιο ευαίσθητη ίνα.

## Χρησιμοποιήστε το διακόπτη ατμού ή σιδερώστε χωρίς ατμό

- Ελέγξτε αν υπάρχει νερό στο δοχείο πριν να χρησιμοποιήσετε το διακόπτη ατμού ή τις λειτουργίες TURBO και SPRAY.
- Ενώ σιδερώνετε, κρατήστε πατημένο το διακόπτη που βρίσκεται κάτω από τη λαβή (τουλάχιστον για 5 δευτερόλεπτα κάθε φορά), για συνεχή ροή ατμού και άριστα αποτελέσματα – **fig.10**. Αν αφήσετε το διακόπτη, ο ατμός σταματά.

## Χρησιμοποιήστε τις λειτουργίες TURBO και SPRAY

- Για τη λειτουργία TURBO, τοποθετήστε την ένδειξη του θερμοστάτη στο **“MAX” ή στο “...”**. Πατάτε κάθε τόσο το κουμπί TURBO – **fig.12**.
- Όταν σιδερώνετε με ατμό ή χωρίς, πατήστε επανειλημμένα το κουμπί SPRAY για να υγράνετε τα ρούχα και να αφαιρέσετε τις επίμονες ζάρες – **fig.11**.

## Κάθετο σιδέρωμα

- Κρατάτε το σίδερο μερικά εκατοστά από το ρούχο, για να μην κάψετε τις ευαίσθητες ίνες. Κάθε 5 πατήματα βάζετε το σίδερο ξανά σε οριζόντια θέση.
- Κρεμάτε το ρούχο σε μια κρεμάστρα και τεντώνετε το ύφασμα με το ένα χέρι. Επειδή ο ατμός είναι πολύ καυτός, μην σιδερώνετε ποτέ το ρούχο φορεμένο σε άνθρωπο αλλά πάντα σε κρεμάστρα – **fig.15**.
- Βάλτε το διακόπτη του θερμοστάτη στο **“MAX”**.
- Πατήστε το κουμπί Turbo διακεκομμένα – **fig.12** και εκτελέστε μία κίνηση από πάνω προς τα κάτω – **fig.15**.

## Λειτουργία Plus

### Αυτοκαθαριζόμενη πλάκα Autoclean Catalys® (ανάλογα με το μοντέλο)

- Το σίδερό σας διαθέτει αυτοκαθαριζόμενη πλάκα που λειτουργεί μέσω κατάλυσης.
- Η μοναδική της επικάλυψη σας επιτρέπει να αφαιρέτε διαρκώς όλες τις ακαθαρσίες που δημιουργούνται από τη συνεχή κανονική χρήση.
- Συνιστάται να τοποθετείτε πάντοτε το σίδερό σας στη βάση του για να διατηρείται η αυτοκαθαριστική επένδυσή του.

### Ασφάλεια Auto-Off (ανάλογα με το μοντέλο)

- Υπό φυσιολογική χρήση, η ενδεικτική λυχνία Auto-stop είναι σβησμένη!
- Το ηλεκτρονικό σύστημα κόβει την τροφοδοσία της βάσης και η πορτοκαλί φωτεινή ένδειξη που βρίσκεται στον πίνακα λειτουργιών αναβοσβήνει, αν το σίδερο παραμείνει ακίνητο στη βάση για πάνω από 8 λεπτά.
- Για να ενεργοποιήσετε ξανά το σίδερο, πατήστε απλά το κουμπί RESTART στον πίνακα λειτουργιών – **fig.16**.

## Συντήρηση και καθαρισμός

### Καθαρισμός αντιαλκαλικής βαλβίδας (μία φορά το μήνα)

- **ΠΡΟΣΟΧΗ! ΜΗΝ ΑΓΓΙΖΕΤΕ ΠΟΤΕ ΤΗΝ ΑΚΡΗ ΤΗΣ ΒΑΛΒΙΔΑΣ. ΤΟ ΣΙΔΕΡΟ ΔΕΝ ΛΕΙΤΟΥΡΓΕΙ ΧΩΡΙΣ ΤΗΝ ΑΝΤΙΑΛΚΑΛΙΚΗ ΒΑΛΒΙΔΑ.**
- Βγάλτε τη βάση από την πρίζα και αδειάστε το δοχείο – **fig.17**.
- Για να αφαιρέσετε τη ράβδο κατά των αλάτων, ορίστε το θερμοστάτη στο **MAX**, πατήστε το κουμπί εξαγωγής της βαλβίδας και τραβήξτε μαλακά προς τα επάνω – **fig.18**.
- Αφήστε το στέλεχος για 4 ώρες σε ένα ποτήρι με λευκό ξύδι ή φυσικό χυμό λεμόνι – **fig.19**.
- Ξεπλύνετε το στέλεχος κάτω από τη βρύση – **fig.20**.
- Βάλτε ξανά στη θέση του το στέλεχος κατά των αλάτων, πιέστε το μέχρι να ακουστεί κλικ – **fig.21**

### Κάνετε μια διαδικασία αυτοκαθαρισμού (Self Clean)

- Το αυτόματο καθάρισμα να καθυστερήσει τη συσσώρευση αλάτων στο σίδερό σας. Για να παρατείνετε τη διάρκεια ζωής του σιδήρου σας, προχωρήστε σε αυτοκαθαρισμό μία φορά το μήνα.
- Βγάλτε το σίδερό σας από την πρίζα, κατόπιν βάλτε το ξανά.
- Αφήστε το να ζεσταθεί επάνω στη βάση του, με γεμάτο δοχείο και θερμοστάτη στο μέγιστο, μέχρι που να σταματήσει να αναβοσβήνει η πράσινη φωτεινή ένδειξη του πίνακα λειτουργιών.
- Όταν η πράσινη φωτεινή ένδειξη του πίνακα λειτουργιών σταματήσει να αναβοσβήνει, πάρτε το σίδερο και τοποθετήστε το πάνω από το νεροχύτη. Αφαιρέστε το στέλεχος κατά των αλάτων (βλ. προηγούμενη παράγραφο).
- Πατάτε συνεχώς το διακόπτη και ανακινήστε ελαφρώς και οριζόντια το σίδερο πάνω από το νεροχύτη, μέχρι που μέρος του νερού (με τις ακαθαρσίες) να περάσει από την πλάκα.
- Στο τέλος της λειτουργίας, βάλτε ξανά στη θέση του το διακόπτη κατά των αλάτων και πιέστε τον μέχρι να ακουστεί κλικ – **fig.21**
- Βάλτε το σίδερο πάνω στη βάση για να στεγνώσει η πλάκα του.

## Καθαρισμός της πλάκας

### Το ατμοσίδερό σας διαθέτει πλάκα με δυνατότητα autoclean (ανάλογα με το μοντέλο) :

- Προσοχή: Η χρήση ενός σκληρού σφουγγαριού θα φθείρει την επένδυση αυτοκαθαρισμού του σιδήρου σας.
- Η μοναδική ενεργή επικάλυψή του επιτρέπει τη συνεχή αφαίρεση τυχόν ακαθαρσιών που έχουν δημιουργηθεί από την καθημερινή χρήση υπό συνθήκες φυσιολογικής χρήσης.
- Το σιδέρωμα με μη ενδεδειγμένο πρόγραμμα μπορεί να αφήσει σημάδια, για τα οποία θα απαιτείται καθάρισμα με το χέρι. Σε αυτή την περίπτωση, συνιστούμε να χρησιμοποιήσετε ένα απαλό και υγρό πανί στην ακόμα χλιαρή πλάκα, προκειμένου να μην καταστρέψετε την επένδυση – **fig.22**.

### Το ατμοσίδερό σας διαθέτει πλάκα με δυνατότητα Ultragliss (ανάλογα με το μοντέλο) :

- Μην χρησιμοποιείτε ποτέ επιθετικά ή διαβρωτικά προϊόντα.
- Όταν η πλάκα είναι ακόμη χλιαρή, καθαρίστε την με ένα πανί – **fig.22**.

## Αποθήκευση του σιδερου σας

- Βάλτε το διακόπτη του θερμοστάτη στο **"MIN"**. Βγάλτε τη βάση από την πρίζα και αδειάστε το δοχείο – **fig.23**.
- Περιμένετε μέχρι να κρυώσει η πλάκα – **fig.24**. Τυλίξτε το καλώδιο γύρω από τη βάση και το σίδερο – **fig.25**.
- Πιάστε το καλώδιο και τη βάση του με τα δύο χέρια – **fig.26 et 27**.

## Προβλημα με το σιδερο σας

Προβλήματα	Πιθανές αιτίες	Λύσεις
Βγαίνει σκούρο υγρό από τις τρύπες της πλάκας και λεκιάζει τα ρούχα.	Χρησιμοποιείτε χημικά προϊόντα αφαίρεσης αλάτων.	Μην προσθέτετε κανένα προϊόν αφαίρεσης αλάτων στο νερό του δοχείου.
	Δεν χρησιμοποιείτε τον σωστό τύπο νερού.	Κάνετε μια διαδικασία αυτοκαθαρισμού και διαβάστε το κεφάλαιο "Ποιο είδος νερού πρέπει να χρησιμοποιώ".
Η πλάκα είναι βρώμικη ή σκούρο χρώμα και κινδυνεύει να λεκιάσει τα ρούχα.	Έχουν συσσωρευτεί ίνες υφάσματος στις τρύπες της πλάκας και απανθρακώνονται.	Κάνετε μια διαδικασία αυτοκαθαρισμού και καθαρίστε την πλάκα με ένα υγρό πανί. Καθαρίζετε πότε - πότε τις τρύπες της πλάκας.
	Χρησιμοποιείτε πολύ υψηλή θερμοκρασία.	Καθαρίζετε την πλάκα όπως ενδείκνυται παραπάνω. Κοιτάξτε τον πίνακα θερμοκρασιών για να ρυθμίσετε το θερμοστάτη.
Το σίδερο σας παράγει λίγο ή καθόλου ατμό μεταβλητή/ TURBO.	Τα ρούχα σας δεν έχουν ξεβγαλθεί καλά ή χρησιμοποιείτε προϊόν κολλαρίσματος.	Καθαρίζετε την πλάκα όπως ενδείκνυται παραπάνω. Ψεκάζετε το προϊόν κολλαρίσματος από την ανάποδη μεριά και όχι από εκείνη που σιδερώνετε.
	Το δοχείο νερού είναι άδειο.	Γεμίστε το.
	Η αντιαλλαλική βαλβίδα είναι βρώμικη.	Καθαρίστε τη ράβδο κατά των αλάτων.
	Το σίδερο σας έχει συσσωρεύσει άλατα.	Καθαρίστε τη ράβδο κατά των αλάτων και κάντε μια διαδικασία αυτοκαθαρισμού.
	Το σίδερο σας χρησιμοποιήθηκε πολλή ώρα χωρίς ατμό.	Κάνετε μια διαδικασία αυτοκαθαρισμού.
	Το σίδερο σας πρέπει να επαναφορτιστεί.	Για βέλτιστη απόδοση, βάζετε συστηματικά το σίδερο σας στη βάση του.
	Δεν μπορείτε να ενεργοποιήσετε το διακόπτη ατμού.	Πατήστε συνεχώς το διακόπτη ενώ σιδερώνετε για συνεχή ροή ατμού.
Η μεταβλητή ροή ατμού δεν απενεργοποιήθηκε.	Ανακινήστε ελαφρά το σίδερο σε οριζόντια θέση, κρατώντας πατημένο το διακόπτη ατμού, μέχρι που να αρχίσει να βγαίνει ατμός.	
Η πλάκα είναι χαλασμένη ή χαλασμένη.	Βάλτε το σίδερο σας οριζόντια πάνω σε μεταλλική επιφάνεια ή σιδερώσατε πάνω από φερμουάρ. Καθαρίσατε τη πλάκα του σιδερου με ένα λειαντικό ή μεταλλικό σφουγγαράκι.	Τοποθετείτε πάντοτε το σίδερο σας στη βάση του. Προσπαθήστε να μην σιδερώνετε πάνω από φερμουάρ. Ανατρέξτε στην ενότητα "Καθαρισμός της πλάκας".
Η πλάκα σας βγάζει σωματίδια.	Η πλάκα σας αρχίζει να βουλώνει από τα άλατα.	Πραγματοποιήστε αυτοκαθαρισμό (Self-clean).
Τρέχει νερό από την καταπακτή του δοχείου.	Δεν έχετε κλείσει καλά την θύρα του δοχείου.	Βεβαιωθείτε ότι η θύρα του δοχείου έχει κλείσει σωστά.
Το νερό τρέχει από τις τρύπες της πλάκας.	Αποθηκεύστε το σίδερο οριζόντια, χωρίς να το αδειάσετε και χωρίς να βάλτε το διακόπτη στο MIN.	Ανατρέξτε στο κεφάλαιο "Αποθήκευση του σιδερου σας".
Η κόκκινη φωτεινή λυχνία του πίνακα λειτουργιών αναβοσβήνει, ενώ το σίδερο βρίσκεται στη βάση του.	Πρόβλημα σύνδεσης του σιδερου με τη βάση του.	Βεβαιωθείτε ότι το σίδερο είναι καλά τοποθετημένο και συνδεδεμένο με τη βάση του.
Η λειτουργία σπρέι δεν ψεκάζει.	Το δοχείο νερού δεν είναι αρκετά γεμάτο.	Γεμίστε το δοχείο νερού.
Η βάση μετακινείται επάνω στη σιδερώστρα.	Δεν έχετε συνδέσει καλά τη βάση με το σύστημα EasyFix ή το σύστημα EasyFix δεν είναι καλά στερεωμένο στη σιδερώστρα.	Βεβαιωθείτε ότι η βάση είναι καλά συνδεδεμένη με το σύστημα EasyFix και ότι το σύστημα EasyFix είναι καλά τοποθετημένο στη σιδερώστρα.
Το σίδερο σας κρυώνει.	Δεν το βάζετε τακτικά στη βάση του.	Τοποθετείτε το σίδερο στη βάση του σε κάθε στάδιο διακοπής του σιδερώματος, όταν βγάξετε το ένα ρούχο από τη σιδερώστρα για να βάλτε το άλλο.

Για οποιοδήποτε άλλο πρόβλημα, επικοινωνήστε με εξουσιοδοτημένο κέντρο σέρβις για να ελέγξουν το σίδερο σας.



# Az Ön biztonsága érdekében

- A készülék első használata előtt olvassa el figyelmesen a használati útmutatót, és gondosan őrizze meg a későbbiekre.
- Ez a készülék megfelel a jelenleg hatályos biztonsági műszaki előírásoknak és szabványoknak (elektromágneses megfelelés, kis feszültségű környezet).
- A készüléket nem használhatják korlátozott fizikai, érzékszervi vagy szellemi képességekkel rendelkező személyek (beleértve a gyerekeket is), valamint olyan személyek, akik nem rendelkeznek a készülék használatával kapcsolatos gyakorlattal vagy ismeretekkel. Ez nem érvényes az olyan személyekre, akik a biztonságukért felelős személy felügyelete mellett dolgoznak, vagy akikkel a felelős személy előzetesen ismertette a készülék használatára vonatkozó utasításokat.
- Ügyeljen arra, hogy a készülékkel gyerekek ne játsszanak.
- Figyelem! Az elektromos feszültségnek meg kell felelnie a vasalónak (220-240V). Ha nem megfelelő feszültséghez csatlakoztatja, az visszafordíthatatlan károkat okozhat a vasalóban, és érvényteleníti a garanciát.
- A vasalót mindig földelt konnektorhoz csatlakoztassa. Ha hosszabbítót használ, ellenőrizze, hogy megfelelő besorolású (16, vagy típustól függően), és földelt.
- Ha az elektromos vezeték megsérül, azonnal ki kell cserélni egy hitelesített szervizközpontban, hogy elkerülje a veszélyt.
- A készüléket ne használja ha leesett, vagy nyilvánvalóan megsérült, folyik, vagy hibásan működik. Soha ne szerelje szét a készüléket: vigye el egy hitelesített szervizközpontba, hogy elkerülje a veszélyt.
- Soha ne merítse vízbe a készüléket!
- Ne a vezetéknel fogva húzza ki a készüléket. Mindig húzza ki a készüléket a konnektorból: mielőtt feltölti vagy kiöblíti a víztartályt, mielőtt megtisztítja, és minden használat után.
- Soha ne hagyja a készüléket felügyelet nélkül ha be van dugva, ha nem hűlt legalább 1 órán keresztül.
- A vasaló vasalófelülete és talpa felforrósodhat és égési sérüléseket okozhat, ezért ne érjen hozzájuk. Ügyeljen rá, hogy az elektromos kábel soha ne érjen hozzá a vasaló vasalófelületéhez! Mielőtt eltenné a vasalót, mindig várja meg, hogy a készülék teljesen kihűljön. A vasaló forró gőz kiengedésére is képes – ez égési sérüléseket is okozhat, különösen, ha a vasalódeszka szélénél vasal! Soha ne irányítsa a gőzt emberek vagy állatok felé.
- A vasalót csak a mellékelt lábazzal szabad használni.
- A vasalót mindig a lábazatra kell helyezni, a talpára soha .
- A vasalót és a lábazatot mindig stabil felületen használja és stabil felületre tegye le. Amikor a vasalót ráteszi a lábazatra, ügyeljen arra, hogy stabil felületre tegye őket.
- A terméket kizárólag háztartási célokra tervezték. Kereskedelmi használat, helytelen használat vagy az útmutató be nem tartása esetén a gyártó nem vállal felelősséget, és a garancia érvényét veszti.



## Első a környezetvédelem!

- ① Az Ön készüléke értékes újrahasznosítható anyagokat tartalmaz.
- ➡ Kérjük készülékét ne dobja ki, hanem adja le az erre a célra kijelölt gyűjtőhelyen.

## Leírás

- |                               |   |
|-------------------------------|---|
| 1. Vízpermetező               | 10. Tartály                                     |
| 2. A tartály töltőnyílása     | 11. Kezelőfelület                               |
| 3. Víztartály feltöltő fedele | a. Auto-Off feszültség alá helyező gomb*        |
| 4. Vízkógátló rúd             | b. Zöld jelzőlámpa "Vasaló készen áll"          |
| 5. Vízpermetező gomb          | c. Narancs jelzőlámpa "Auto-Off"*               |
| 6. Turbo gomb                 | d. Piros jelzőlámpa "Töltse fel a vasalót"      |
| 7. EasyFix rendszer           | 12. Lábazat                                     |
| 8. Változó gőz adagolókar     | 13. Autoclean Catalys® talp (modelltől függően) |
| 9. Termosztát szabályozó      | Ultragliss® Diffusion talp (modelltől függően)  |

## Az első használat előtt

- **Olvassa el figyelmesen a használati utasítást. Távolítsa el a talpra esetleg felragasztott címkéket mielőtt felhevítené a vasalót.**
- Vasalója gőzölő funkcióinak első használata előtt javasoljuk, hogy hozza őket működésbe néhány pillanatra függőleges helyzetben, és a ruhától eltartva. Tekerje a hőfokszabályozó vezérlőjét "MAX" vagy "●●●" állásba, és nyomja folyamatosan a különböző gőzölést irányító kart. Ugyanilyen feltételek mellett hozza működésbe többször is a turbó gombot.
- Az első használatok alkalmával előfordulhat, hogy a készülék füstöt, ártalmatlan szagokat és némi porszerű részecskéket bocsát ki. Ennek a jelenségnek semmi hatása nincs a használatra, és rövidesen megszűnik.

# Előkészítés

## Tegye a helyére

- Rögzítse az EasyFix rendszert a vasalódeszkára a csavar segítségével. Normális jelenség, ha a csavaron található alkatrész mozog – **fig.1.**
- Rögzítse a lábazatot az EasyFix rendszerre – **fig.2. és 3.**
- Állítsa be a lábazat dőlésszögét a vasalódeszkán – **fig.4.** Célszerű a lábazat dőlésszögét a vasalódeszkán 45°-ra állítani a nagyobb kényelem érdekében.

## Milyen vizet használjon?

- A vasalót csapvízzel lehet használni. Azonban időnként működtetni kell az öntisztító funkciót, hogy eltávolítsa a kemény víz lerakódásait a gőztérből. Ha a víz nagyon kemény (kérdezze meg a helyi vízműtől), akkor keverjen a csapvízhez boltban kapható desztillált vagy ásványtalanított vizet az alábbi arányban.
- Soha ne használjon a készülékhez adalékokat (keményítőt, illatanyagot, aromás anyagot, lágyítót, stb.) tartalmazó vizet, illetve kondenzált vizet (például centrifuga, hűtőgép, klímaberendezés vizét, esővizet). A víz típusától függően szerves hulladékot vagy ásványi elemeket tartalmaz, mely fröcskölést, barna foltokat, vagy a készülék idő előtti elkopását eredményezheti.
- Ha nagyon kemény a víz, keverje a csapvizet desztillált vagy ásványvizet a következő arányban: 50% csapvíz, 50% desztillált vagy ásványtalanított víz.

## A víztartály feltöltése

- **Töltse a tartályt a „MAX” jelzésig. Soha ne közvetlenül a csapból töltse a tartályt. A tartály feltöltéséhez ne vegye ki a vízkógátló rudat.**
- Húzza ki a lábazatot.
- Helyezze a vasalót a lábazatra.
- Nyissa ki a tartály nyílását.
- Töltse fel a tartályt a **“MAX”** jelzésig – **fig.5.**
- Nyissa ki a tartály nyílását.

## Használat

### Kapcsolja be

- Dugja be a lábazatot egy 220-240 V-os elektromos aljzatba – **fig.6.**
- Állítsa be a vasaló hőmérsékletét – **fig.7.** A vasaló Autostream Control funkcióval rendelkezik. A textília típusától függően a vasaló automatikusan és pontosan meghatározza a megfelelő hőmérsékleti szintet és a gőzmennyiséget, a legjobb eredmény biztosítása érdekében.
- A lábazat mögötti kezelőtáblán lévő zöld jelzőlámpa – **fig.8.** villog, jelezve, hogy a vasaló melegszik. Amikor a jelzőlámpa folyamatosan világít – **fig.9,** a vasaló használatra kész.
- Ne tegye le a vasalás közben a talpára a vasalót, mindig a lábazatra helyezze – **fig.13.**

## A kezelőtábla működése

- A zöld jelzőlámpa villog: a vasaló melegszik – **fig.8.**
- A zöld jelzőlámpa folyamatosan világít: a vasaló kész – **fig.9.**
- A piros jelzőfény kb. 30 másodperc múltán hangjelzés kíséretében villogni kezd, ha a vasaló nem kerül vissza a talpra: a vasalót vissza kell helyeznie talpra töltés céljából – **fig.14.**
- Narancs jelzőlámpa villog (modelltől függően): Auto-Off funkció bekapcsolva (olvassa el a “Biztonsági Auto-Off” fejezetet) – **fig.16.**

### TANÁCSUNK:

- A vasaló gyorsan felmelegszik: kezdje előbb az alacsony hőmérsékleten vasalandó anyagokkal, majd a vasalást magasabb hőmérsékleteket igénylő anyagokkal fejezze be.
- **Ha lejjebb veszi a hőmérsékletet, akkor tegye félre állítva a vasalót, és várjon kb. 10 percet, hogy a hőmérséklet leessen, és hogy így elkerülje az anyag megégetését.**
- Ha kevert szálakból készült szövetet vasal: a vasalási hőmérséklet beállításánál a legérzékenyebb szövetet vegye figyelembe.

## Használja a változó GŐZ/SZÁRAZ vasalás funkciót

- **Ellenőrizze, hogy van-e a tartályban víz, mielőtt az adagolókart vagy a TURBO és SPRAY funkciókat használja.**
- A gőz állandó sebességének és a legjobb eredmény elérésének biztosítása érdekében a vasalás közben tartsa lenyomva a fogantyú alatt található gombot (alkalmanként legalább 5 másodpercig) – **fig.10.** Ha felengedi a kart, a gőzáram leáll.

## Használja a TURBO és SPRAY funkciókat

- A TURBO funkció használatához a termosztátot állítsa **"MAX" vagy "..."** helyzetbe. Nyomja meg időnként a TURBO gombot – **fig.12.**
- Ha gőzzel vagy szárazon vasal, nyomja meg többször egymás után a SPRAY gombot, hogy megnedvesítse a szövetet és a makacs gyűrődéseket megszüntesse – **fig.11.**

## Függőleges kisimítás

- **Tartsa a vasalót néhány centiméterre az anyagtól, a kényes textíliák megégetésének elkerülése végett. Minden 5-dik megnyomás után állítsa a vasalót vízszintes állásba.**
- Akassza fel a ruhaneműt egy vállfára és feszítse ki az anyagát egy kézzel. Mivel a gőz nagyon forró, soha ne simítson ki egy felvett ruhaneműt, az mindig vállfán legyen – **fig.15.**
- A hőszabályzót állítsa **"MAX"** állásba.
- Nyomja meg szakaszosan a TURBO gombot – **fig.12,** majd fentről lefelé mozgassa – **fig.15.**

## Plusz funkciók

### Autoclean Catalys® talp (modelltől függően)

- A vasaló katalízissel működő öntisztító talppal rendelkezik.
- Egyedülálló bevonata folyamatosan lehetővé teszi a rendes használat közben felhalmozódó szennyeződések eltávolítását.
- Célszerű mindig a lábazatra tenni a vasalót az öntisztító bevonat kémelése érdekében.

### Biztonsági Auto-Off (modelltől függően)

- **Rendes használat közben az Auto-Off jelzőlámpa nem ég!**
- Az elektronikus rendszer megszakítja a lábazat áramellátását és a kezelőtableán lévő narancsszínű lámpa villog, ha a vasaló 8 percnél tovább mozdulatlan marad a lábazaton.
- A vasaló ismételt bekapcsolásához elegendő a RESTART gombot megnyomni a kezelőtableán – **fig.16.**

## Karbantartás és tisztítás

### A vízkövesedésgátló szelep tisztítása (havonta egyszer)

- **Figyelem! Soha ne érintse meg a rúd végét! A vasaló a vízkövesedésgátló rúd nélkül nem működik.**
- Húzza ki a lábazatot a konnektorból és ürítse ki a tartályt – **fig.17.**
- **Távolítsa el a vízkövesedésgátló rúd, állítsa a termosztátot MAX-ra, nyomja meg a szeleptávolító gombot, majd húzza azt ki óvatosan – fig.18.**
- Hagyja a rudat ázni 4 órán keresztül egy pohár fehér ecetben vagy természetes citromlében – **fig.19.**
- Öblítse le a rudat csapvízzel – **fig.20.**
- Tegye vissza a vízkövesedésgátló rudat a helyére; nyomja be kattanásig – **fig.21.**

### Végezze el az öntisztítást (Self Clean)

- **Az öntisztítás késlelteti a vasaló elvízkövesedését. A vasaló élettartamának meghosszabbítása érdekében havonta egyszer hajtsa végre az öntisztítást.**
- Húzza ki és dugja vissza a konnektorba a vasalót
- Hagyja a vasalót melegedni a lábazaton, teli tartállyal és maximumra állított termosztáttal addig, amíg a kezelőtableán a zöld lámpa folyamatosan nem ég.
- Amikor a zöld lámpa folyamatosan ég a kezelőtableán, emelje le a vasalót és tegye egy mosdókagyló fölé. Vegye ki a vízkövesedésgátló rudat (lásd előző fejezet).
- Folyamatosan tartsa lenyomva az adagolókart, és rázogassa enyhén vízszintesen a mosdó fölött a vasalót, míg a víz egy része (a szennyeződésekkel együtt) ki nem folyik a talpán keresztül.
- A művelet végén tegye vissza a vízkövesedésgátló rudat a helyére; nyomja be kattanásig – **fig.21.**
- Tegye vissza a vasalót a lábazatra, hogy a talpa megszáradjon.

## Talp tisztítása

### A gőzös vasaló autoclean talppal van ellátva (modelltől függően):

- **Figyelem! Súrolókorong használata károsítja a vasaló talpának öntisztító bevonatát.**
- Egyedülálló aktív bevonata folyamatosan lehetővé teszi a mindennapi normál használat közben felhalmozódó szennyeződések eltávolítását.
- Nem megfelelően megválasztott programmal való vasalás azonban hagyhat olyan nyomokat, melyeket kézzel kell eltávolítani. Ilyen esetben célszerű a még langyos talpat puha és nedves ronggyal áttörölni, hogy a bevonat ne sérüljön – **fig.22.**

### A gőzös vasaló autoclean® talppal van ellátva (modelltől függően):

- **Ne használjon soha maró vagy súroló anyagokat.**
- Amikor a talp még langyos, tisztítsa nedves ronggyal – **fig.22.**

## A vasaló tárolása

- A hőszabályzót állítsa **“MIN”** állásba. Húzza ki a lábazatot a konnektorból és ürítse ki a tartályt – **fig.23.**
- Várja meg, hogy a talp lehűljön – **fig.24.** Csavarja fel a zsinórt a vasaló és a lábazat köre – **fig.25.**
- A vasalót és lábazatot két kézzel emelje fel – **fig.26. és 27.**

## Probléma esetén

PROBLÉMA	LEHETSÉGES OK	MEGOLDÁS
Barna folyadék folyik a talpból, és foltot hagy az anyagon.	Vegyí oldószert használ.	Ne tegye a víztartályba vegyi anyagot.
	Nem megfelelő vizet használ.	Végezze el az öntisztítást, és olvassa el a “Milyen vizet használjunk?” fejezetet.
	Textilszálak halmozódtak fel a talpon, amelyek meggyulladtak.	Végezze el az öntisztítást, és tisztítsa meg a talpat egy nedves szivaccsal. Időnként porszívóval szívja ki a szennyeződések a vasaló talpán levő nyílásokból.
A talp piszkos vagy barna, és foltot hagyhat az anyagon.	Nem megfelelő beállítással vasal (a hőmérséklet túl magas).	Tisztítsa meg a talpat a fent leírt módon. Válassza ki a megfelelő beállítást.
	Mosás után nem öblítette ki eléggé a ruhát vagy keményítőt használ.	Tisztítsa meg a vasaló talpát a fent leírtak szerint. A keményítőt a ruha visszajáról fújja rá a kelmére, a vasalással ellentétes oldalon.
A vasaló kevés gőzt termel, vagy egyáltalán nem változó/TURBO.	A víztartály üres.	Töltse fel.
	Piszkos a vízkövesedésgátló szelep.	Tisztítsa meg a vízkövesedésgátló szelepet.
	A vasaló elvízkövesedett.	Tisztítsa meg a vízkövesedésgátló szelepet, és hajtson végre egy öntisztítást.
	A vasalót túl sok ideig használta szárazon.	Hajtson végre egy öntisztítást.
	A vasalót fel kell tölteni.	Az optimális hatékonyság érdekében a vasalót mindig a lábazatra tegye le.
	Nem működte a gőzadagoló kart.	Tartsa lenyomva folyamatosan az adagoló kart míg vasal, hogy folyamatos gőzmenyiséget kapjon.
	A változó gőz funkció nincs aktiválva.	Finoman rázza meg vízszintesen a vasalót úgy, hogy közben a gőzfunkció gombját nyomva tartja; ezt a műveletet addig csinálja, amíg a vasaló gőzölni nem kezd.
A vasaló talpát megkarcolta vagy megrongálta valami.	Vasalóját fémes vasalótartóra fektette le. Súroló vagy fémszivaccsal tisztította meg a talpat.	Mindig a talpára állítsa a vasalót. Próbálja meg kerülni a cipzárok vasalását. Lásd: “A vasalófelület tisztítása”.
A talprész porszerű részecskéket bocsát ki.	A talprész kezd elvízkövesedni.	Végezzen automata tisztítást (Self-clean).
A víz kifolyik a tartály fedelén.	Nem zárta le megfelelően a tartály fedelét.	Ellenőrizze, hogy a tartály fedele jól be van zárva.
Csöpög a víz a vasaló talpából.	Vízszintesen tárolta a vasalót, nem ürítette ki, és nem állította MIN állásba.	Olvassa el a “Vasaló tárolása” fejezetet.
A piros jelzőlámpa a kezelőfelületen villog, miközben a vasaló a lábazaton van.	A vasaló nem csatlakozik megfelelően a lábazathoz.	Ellenőrizze, hogy a vasaló megfelelően be van-e nyomva és csatlakozik-e az aláphoz.
A szórófej nem szór.	A víztartály nincs teljesen feltöltve.	Töltse fel a víztartályt.
Az alap elmozdul a vasalódeszkán.	Nem rögzítette megfelelően az alap EasyFix rendszerét vagy az EasyFix rendszer nincs megfelelően a vasalódeszkához rögzítve.	Ellenőrizze, hogy a lábazat megfelelően csatlakozik-e az EasyFix rendszerhez, és hogy az EasyFix rendszer megfelelően rögzítve van-e a vasalódeszkához.
A vasaló kihűlt.	Nem tette rendszeresen vissza a lábazatra.	Tegye a vasalót a lábazatra minden pihenési fázisban, amikor áthelyezi a ruhadarabot.

Minden egyéb zavar, probléma felmerülése kapcsán forduljon a márkaszervizhez.

# Bezpečnostní pokyny

- Před prvním použitím přístroje si pozorně přečtěte návod k použití a pečlivě ho uschovejte.
- Bezpečnostní provedení tohoto přístroje je v souladu s technickými předpisy a platnými normami (elektromagnetická kompatibilita, nízké napětí, životní prostředí).
- Tento přístroj nesmí být obsluhován lidmi (včetně dětí) se sníženou tělesnou, motorickou nebo duševní schopností nebo lidmi nezkušenými či neznačnými, s výjimkou případu, kdy tyto lidé konají pod dozorem osoby odpovědné za jejich bezpečnost, nebo je odpovědné osoby poučí o používání přístroje.
- Dbejte na to, aby si spřístrojem nehrály děti.
- Pozor! Před prvním použitím žehličky zkontrolujte, zda údaj na typovém štítku přístroje (220-240 V) odpovídá napětí ve Vaší zásuvce. Chybné zapojení může být příčinou neopravitelného poškození žehličky, na které se nevztahuje záruka.
- Žehlička musí být zapojena pouze do zásuvky s uzemněním. V případě, že jste nuceni použít prodlužovací šňůru, zkontrolujte, zda se jedná o dvoupólový kabel se zemnicím vodičem (16 A).
- Je-li přírodní šňůra poškozená, musí být z bezpečnostních důvodů vyměněna za přívod pro žehličky stejného typu v některé z autorizovaných servisních oprav.
- Přístroj se nesmí používat, jestliže upadl na zem, je-li na něm viditelné poškození, kape-li z něj voda nebo nechová-li se za provozu normálně. Nikdy přístroj nerozebírejte: chcete-li předejít nebezpečí, dejte jej prohlédnout do smluvního servisního střediska.
- Spotřebič nikdy neponořujte do vody!
- Neodpoujte přístroj od sítě taháním za přírodní kabel. Vždy přístroj odpojte od sítě: před jeho plněním nebo před vyplachováním zásobníku, před čištěním, po každém použití.
- Nikdy přístroj nenechávejte bez dozoru je-li připojen k síti nebo pokud alespoň hodinu nechladí.
- Patka žehličky a základna se mohou velmi nahřát a způsobit popáleniny: nedotýkejte se jich. Nikdy nedovolte, aby napájecí kabel přišel do kontaktu s patkou žehličky, a vždy počkejte, dokud přístroj zcela nevychladne, až poté jej odkládejte. Váš přístroj produkuje páru, která může způsobit popáleniny, zejména když žehlíte na rohu nebo hraně žehlicího prkna. Páru nikdy nesměřujte na lidi nebo zvířata.
- Žehlička musí být používána pouze s dodaným podstavcem.
- Žehlička musí být umístěna vždy na podstavci, nikdy ne na patě .
- Žehlička a její podstavec se musí vždy používat na stabilním povrchu. Když pokládáte žehličku na podstavec, ujistěte se, že je na stabilním povrchu.
- Tento přístroj byl vyroben pouze pro domácí použití. Jestliže se přístroj používá nevhodným způsobem nebo v rozporu s návodem k použití, výrobce nenese odpovědnost a záruka pozbývá platnosti.



## Podílejme se na ochraně životního prostředí!

- ① Váš přístroj obsahuje četné zhodnotitelné nebo recyklovatelné materiály.
- ➡ Svěřte jej sběrnému místu nebo, neexistuje-li, smluvnímu servisnímu středisku, kde s ním bude naloženo odpovídajícím způsobem.

## Popis výrobku

- |    |                                  |     |   |
|----|----------------------------------|-----|---|
| 1. | Kropení                          | 10. | Nádržka   |
| 2. | Plnicí otvor nádržky             | 11. | Ovládací panel                                    |
| 3. | Plnicí otvor nádržky             | a.  | Tlačítko pro opětovné spuštění Auto-Off*          |
| 4. | Zařízení proti usazování vápníku | b.  | Zelená kontrolka "Žehlička je připravena"         |
| 5. | Tlačítko kropení                 | c.  | Oranžová kontrolka "Auto-Off"*                    |
| 6. | Tlačítko Turbo                   | d.  | Červená kontrolka "Dobijte žehličku"              |
| 7. | Systém EasyFix                   | 12. | Podstavec   |
| 8. | Tlačítko variabilní páry         | 13. | Žehlicí plocha Autoclean Catalys® (podle typu)    |
| 9. | Ovladač termostatu               |     | Žehlicí plocha Ultragloss® Diffusion (podle typu) |

## Před prvním použitím

- **Přečtěte si pozorně návod k použití. Před zahřátím žehličky odstraňte případné nálepky na žehlicí ploše.**
- Před prvním použitím parních funkcí vaší žehličky vám doporučujeme nechat je na několik vteřin v provozu ve vodorovné poloze stranou od prádla. Dejte regulátor termostatu do polohy "MAX" nebo "●●●" a průběžně stlačujte tlačítko na vypouštění proměnlivé páry. Za stejných podmínek několikrát stiskněte tlačítko Turbo.
- Při prvních použitích se může objevit kouř, neškodný zápach a mírné uvolňování částic. Neovlivní nikterak použití a rychle zmizí.

# Příprava

## Umístění

- Upevněte systém EasyFix k žehlicímu prknu otáčením šroubu. Je normální, že díl na šroubu není pevný – **fig.1**.
- Připevněte podstavec k systému EasyFix – **fig.2 a 3**.
- Nastavte úhel podstavce na stole – **fig.4**. Pro lepší pohodlí doporučujeme nastavit úhel podstavce na stole na 45°.

## Jakou vodu používat?

- Žehlička je vyrobena tak, aby fungovala s vodou z kohoutku. Jednou měsíčně je třeba přístroj vyčistit (funkce samočištění).
- Nikdy nepoužívejte vodu obsahující přísady (škrob, parfém, aromatické látky, změkčovadla atd.) ani kondenzovanou vodu (např. ze sušičky na prádlo, z rozmražené lednice, z klimatizací, dešťovou vodu). Tyto typy vody obsahují organický odpad nebo minerální částice, které mohou způsobovat stříkání, hnědé skvrny nebo předčasné opotřebení přístroje.
- Je-li vaše voda příliš tvrdá, míchejte vodovodní vodu s běžně prodávanou destilovanou vodou v tomto poměru: 50 % vody z vodovodu a, 50 % destilované vody.

## Naplňte nádržku

- **Naplňte nádržku na vodu ke značce MAX. Nikdy neplňte žehličku přímo z kohoutku. Při plnění nádržky nevytahujte tyčinku proti usazování vodního kamene.**
- Odpojte podstavec ze sítě.
- Umístěte žehličku na podstavec.
- Otevřete záklopku nádržky.
- Naplňte nádržku až k rysce **“MAX”** – **fig.5**.
- Znovu zavřete záklopku nádržky.

## Používání

### Uvedení do chodu

- Zapojte podstavec do elektrické zásuvky na 220 – 240 V – **fig.6**.
- Nastavte teplotu žehličky – **fig.7**. Vaše žehlička je vybavena funkcí Autosteam Control. Žehlička automaticky přesně určí podle druhu látky vhodnou teplotu a množství páry, aby výsledek žehlení byl co nejlepší.
- Zelená kontrolka – **fig.8** umístěná na ovládacím panelu na zadní části podstavce bliká, čímž oznamuje, že probíhá ohřev. Když se tato zelená kontrolka trvale rozsvítí – **fig.9**, je žehlička připravena na žehlení.
- Pokud není žehlička používána, nepokládejte ji na patu, ale umístěte ji na podstavec – **fig.13**.

## Fungování ovládacího panelu

- Zelená kontrolka bliká: probíhá ohřev žehličky – **fig.8**.
- Zelená kontrolka svítí trvale: žehlička je připravena – **fig.9**.
- Není-li žehlička na podstavci, začne po 30 s blikat červená kontrolka a spustí se zvukový signál: je nutné žehličku umístit na podstavec, aby se dobila – **fig.14**.
- Oranžová kontrolka bliká (podle typu): funkce Auto-Off je aktivována (podívejte se do kapitoly “Bezpečnost Auto-Off”) – **fig.16**.

### NAŠE RADA

- Žehlička se rychle ohřívá: začněte nejprve u materiálů, které se žehlí při nízké teplotě, a postupujte k těm, které se žehlí na vyšší teplotu.
- **Pokud snížíte teplotu termostatu, postavte žehličku na patku a počkejte (cca 10 minut), dokud teplota neklesne, abyste se vyhnuli spálení látky.**
- Pokud žehlíte materiál z různých druhů vláken: nastavte teplotu žehlení na nejjemnější vlákno.

## Použití variabilní páry/Žehlení nasucho

- **Před použitím tlačítka nebo funkcí TURBO a SPRAY se ujistěte, zda je v nádržce voda.**
- Během žehlení držte tlačítko umístěné pod rukojetí (minimálně 5 vteřin bez pauzy), abyste získali souvislý průtok páry a zajistili tak nejlepší výsledky – **fig.10**. Uvolníte-li tlačítko, pára se zastaví.



## Použití funkce TURBO a SPRAY

- Pro funkci TURBO nastavte ovladač termostatu na **"MAX" nebo "•••"**.
- Občas stiskněte tlačítko TURBO – **fig.12**.
- Při žehlení s párou nebo nasucho stiskněte několikrát po sobě tlačítko SPRAY, aby se prádlo navlhčilo a odstranily se i nejodolnější záhyby – **fig.11**.

## Svislé vyrovnávání pomačkaného prádla

- **Abyste se vyvarovali připálení jemných látek, držte žehličku několik centimetrů od látky. Po 5 stisknutích dejte žehličku do vodorovné polohy.**
- Pověste oděv na ramínko a jednou rukou napněte látku. Vzhledem k tomu, že pára je velmi horká, nevyrovnavejte nikdy oděv přímo na osobě, ale vždy na ramínku – **fig.15**.
- Nastavte ovladač termostatu na **"MAX"**.
- Opakovaně tiskněte tlačítko Turbo – **fig.12** a pohybujte žehličkou seshora směrem dolů – **fig.15**.

## Funkce Plus

### Žehlicí deska Autoclean Catalys® (podle typu)

- Žehlička je vybavena katalytickou samočisticí žehlicí deskou.
- Její výjimečný povrch umožňuje průběžné odstraňování veškerých nečistot vzniklých běžným používáním.
- Doporučujeme, abyste z důvodu ochrany samočisticího povrchu žehličku umísťovali na podstavec.

### Bezpečnost Auto-Off (podle typu)

- **Při normálním používání je kontrolka Auto-Off zhasnutá!**
- Pokud žehlička zůstane více než 8 minut v klidové poloze na podstavci, elektronický systém přeruší napájení podstavce a oranžová kontrolka umístěná na ovládacím panelu bliká.
- Pro opětovné uvedení žehličky do chodu stačí stisknout tlačítko RESTART na ovládacím panelu – **fig.16**.

## Údržba a čištění

### Vyčistěte zařízení proti usazování vodního kamene (jednou za měsíc)

- **Upozornění! Nikdy se nedotýkejte konce tyčinky. Žehlička nefunguje, jestliže zařízení proti usazování vápníku není na svém místě.**
- Vypojte podstavec ze sítě a vyprázdněte nádržku – **fig.17**.
- **Pro vyjmutí tyčky proti usazování vodního kamene nastavte termostat na MAX, stiskněte tlačítko ventilku pro vytažení a lehce zatáhněte nahoru – fig.18.**
- Ponořte tyčinku na 4 hodiny do sklenice bílého lihového octa anebo do přírodní citronové šťávy – **fig.19**.
- Opláchněte tyčinku pod tekoucí vodou – **fig.20**.
- Vraťte tyčinku proti usazování kamene na místo; zasuňte ji tak, abyste uslyšeli cvaknutí – **fig.21**.

### Uvedte do chodu funkci samočištění (Self Clean)

- **Automatické čištění oddaluje zanesení žehličky kamenem. Pro prodloužení životnosti žehličky proveďte automatické čištění jednou za měsíc.**
- Vypojení a opětovné zapojení žehličky
- Nechte ohřívat žehličku s plnou nádržkou na podstavci a s termostatem nastaveným na maximum, dokud zelená kontrolka ovládacího panelu nebude svítit trvale zeleně.
- Když zelená kontrolka na ovládacím panelu svítí trvale, uchopte žehličku a umístěte ji nad dřez. Vyjměte tyčinku proti usazování kamene (viz předchozí kapitola).
- Nepřetržitě tiskněte tlačítko, lehce a vodorovně nad dřezem žehličkou zatřeste, dokud část vody (s nečistotami) nevyteče žehlicí plochou.
- Nakonec vraťte tyčinku proti usazování kamene na místo; zasuňte ji tak, abyste uslyšeli cvaknutí – **fig.21**.
- Umístěte žehličku na podstavec, aby se žehlicí plocha vysušila.

## Čištění žehlicí plochy

### Parní žehlička je vybavena žehlicí deskou autoclean (podle typu):

- **Upozornění! Používání houbičky s drsným povrchem poškozuje samočisticí povrch žehlicí desky.**
- Její výjimečný aktivní povrch umožňuje průběžné odstraňování veškerých nečistot, které mohou vzniknout při každodenním běžném používání.
- Avšak žehlení při nevhodné teplotě může zanechat stopy, které bude nutné ručně odstranit. V tomto případě doporučujeme použít na ještě vlažnou žehlicí desku jemný a vlhký hadřík, aby nedošlo k poškození povrchu – **fig.22**.

### Parní žehlička je vybavena žehlicí deskou Ultragliss (podle typu):

- **Nikdy nepoužívejte agresivní nebo brusné čisticí prostředky.**
- Ještě vlažnou žehlicí desku očistěte vlhkou houbičkou – **fig.22**.

## Uložení žehličky

- Nastavte ovladač termostatu na "MIN". Vypojte podstavec ze sítě a vyprázdněte nádržku – **fig.23**.
- Vyčkejte, dokud žehlicí deska nevychladne – **fig.24**.
- Omotejte šňůru kolem žehličky a jejího podstavce – **fig.25**.
- Přenášejte žehličku a její podstavec oběma rukama – **fig.26 a 27**.

## Problémy se žehličkou ?

PROBLÉMY	MOŽNÉ PŘÍČINY	ŘEŠENÍ
Z žehlicí plochy vytéká hnědá tekutina a špiní prádlo.	K odstranění vodního kamene používáte chemické přípravky.	Nepřidávejte do vody v nádržce žádný prostředek k odstraňování vodního kamene.
	Nepoužíváte správný typ vody.	Proveďte samočištění a podívejte se do kapitoly "Jakou vodu používat?".
	Vlákna z prádla se dostala do otvorů v žehlicí ploše a páli se tam.	Proveďte samočištění a očistěte žehlicí plochu vlhkou houbou. Občas profoukněte otvory v žehlicí ploše.
Žehlicí plocha je špinavá nebo zahnědlá a může špinit prádlo.	Používáte příliš vysokou teplotu.	Vyčistěte žehlicí plochu, jak je uvedeno zde výše. Při nastavování termostatu se řiďte tabulkou s teplotami.
	Vaše prádlo není dostatečně vymáčáno nebo používáte škrob.	Vyčistěte žehlicí plochu, jak je uvedeno zde výše. Škrob nastříkejte na rub strany, kterou budete žehlit.
Žehlička vytváří málo nebo žádnou variabilní páru/TURBO.	Nádržka na vodu je prázdná.	Naplňte ji.
	Zařízení proti usazování vápníku je zaneseno (odvápňovací tyčinka).	Vyčistěte zařízení proti usazování vápníku.
	Žehlička je zanesena vodním kamenem.	Vyčistěte zařízení proti usazování vápníku a proveďte automatické čištění.
	Žehlička byla příliš dlouho používána nasucho.	Proveďte automatické čištění.
	Žehlička potřebuje dobít.	Pro optimální účinnost soustavně pokládejte žehličku na podstavec.
	Neaktivujete tlačítko páry.	Pro získání souvislého průtoku páry při žehlení držte stisknuté tlačítko.
	Funkce variabilní páry nebyla aktivována.	Jemně potřepajte žehličku ve vodorovné poloze, přičemž držte stisknuté tlačítko pro spuštění páry, dokud pára nezačne proudit.
Žehlicí plocha je poškrábaná nebo poškozená.	Položili jste žehličku naležato na kovovou podložku. Žehlicí plochu jste vyčistili abrazivní houbičkou nebo drátěnkou.	Vždy postavte žehličku na základnu. Snažte se vyhnout žehlení zipů. Viz kapitola "Čištění patky žehličky".
Z žehlicí desky se uvolňují částičky.	Žehlicí deska se začíná zanášet vodním kamenem.	Proveďte samočištění (Self-clean).
Voda vytéká záklopkou nádržky.	Špatně jste uzavřeli otvor nádržky.	Ověřte si, že otvor nádržky je dobře zavřený.
Voda vytéká otvory v žehlicí ploše.	Uložili jste žehličku naležato, aniž jste vyprázdnili nádržku s vodou a nastavili polohu a MIN.	Podívejte se do kapitoly "Uložení žehličky".
Červená kontrolka umístěná na ovládacím panelu bliká, i když je žehlička na podstavci.	Chybný kontakt mezi žehličkou a podstavcem.	Zkontrolujte, zda je žehlička dobře zasunutá a spojená s podstavcem.
Kropení nefunguje.	Nádržka na vodu není dostatečně naplněná.	Naplňte nádržku na vodu.
Podstavec se na žehlicím stole posouvá.	Podstavec není k systému EasyFix dobře přichycen nebo systém EasyFix není správně připevněn k žehlicímu stolu.	Zkontrolujte, zda je podstavec správně přichycen k systému EasyFix a zda je systém EasyFix správně připevněn ke stolu.
Žehlička vychládá.	Pravidelně ji nepokládáte na podstavec.	Umístěte žehličku na podstavec pokaždé, když přemísťujete kus prádla a nepoužíváte ji.

CS

**Při jakýchkoliv jiných problémech se obraťte na autorizovaný servis, který vaši žehličku zkontroluje.**

# Bezpečnostné pokyny

- Pred prvým použitím svojho prístroja si pozorne prečítajte návod na používanie a starostlivo ho uschovajte.
- Bezpečnostné prevedenie tohto prístroja je v súlade s technickými predpismi a platnými normami (elektromagnetická kompatibilita, nízke napätie, životné prostredie).
- Tento prístroj nesmú používať osoby (vrátane detí), ktoré majú zníženú fyzickú, sensorickú alebo mentálnu schopnosť, alebo osoby, ktoré nemajú na to skúsenosti alebo vedomosti, okrem prípadov, keď im pri tom pomáha osoba zodpovedná za ich bezpečnosť, dozor alebo za to, že ich vopred poučí o používaní tohto prístroja.
- Dozerajte na deti, aby ste si boli istý, že sa s týmto prístrojom nehrajú.
- Upozornenie! Sieťové napätie vo Vašej domácnosti musí zodpovedať sieťovému napätiu uvedenému na typovom štítku pripevnenom na žehličke (220-240V). Chybné zapojenie môže zapríčiniť neopraviteľné poškodenie žehličky. Zároveň tým strácate nárok na bezplatnú opravu v rámci záručnej lehoty.
- Žehlička musí byť zapojená len do zásuvky s uzemnením. V prípade, že ste nútení použiť predlžovaciu šnúru, skontrolujte, či sa jedná o dvojpolový kábel so zemným vodičom (16A).
- Ak je prírodná šnúra poškodená, musí byť z bezpečnostných dôvodov vymenená za šnúru rovnakého typu v niektorej z autorizovaných servisných opravovní.
- Prístroj sa nemá používať, ak spadol na zem, ak je na ňom viditeľné poškodenie, ak z neho kvapká voda alebo ak počas prevádzky nefunguje normálne. Nikdy prístroj nerozoberajte, nechajte ho prezrieť v zmluvnom servisnom stredisku, aby ste sa vyhli nebezpečenstvu.
- Prístroj nikdy neponárajte do vody!
- Neodpájajte prístroj zo siete ťahaním za prírodný kábel. Vždy svoj prístroj odpojte zo siete: pred jeho plnením alebo pred vyplachovaním zásobníka, pred čistením, po každom použití.
- Nikdy prístroj nenechávajte bez dozoru, keď je pripojený k sieti alebo pokiaľ aspoň hodinu nechladol.
- Päťka vašej žehličky a jej báza sa môžu zohriať na vysoké teploty a môžu spôsobiť popáleniny: nedotýkajte sa ich. Nedovoľte napájaciemu káblu, aby prišiel do kontaktu s pätkou žehličky, a vždy počkajte, kým váš prístroj úplne nevychladne, až potom ho odkladajte. Váš prístroj produkuje paru, ktorá môže zapríčiniť popáleniny, najmä v prípade, keď žehľíte na rohu alebo okraji žehliacej dosky. Paru nikdy nesmerujte na ľudí ani na zvieratá.
- Žehličku používajte iba s dodanou bázou.
- Žehličku vždy kladte na bázu, nikdy nie na pätku .
- Žehličku a bázu môžete používať a klást iba na stabilný povrch. Keď kladiete žehličku na bázu, ubezpečte sa, že povrch, na ktorom stoja, je stabilný.
- Tento prístroj bol vyrobený iba pre domáce použitie. Ak sa prístroj používa nevhodným spôsobom, alebo v rozpore s návodom, zrieka sa výrobca zodpovednosti a záruka stráca platnosť.



## Podielajme sa na ochrane životného prostredia!

-  Váš prístroj obsahuje početné zhodnotiteľné alebo recyklovateľné materiály.
-  Zverte ho zbernému miestu alebo, ak neexistuje, zmluvnému servisnému stredisku, kde s ním bude naložené zodpovedajúcim spôsobom.

## Návod na použitie

1. Kropenie
2. Otvor na dopĺňanie nádržky
3. Plniaci otvor nádržky
4. Odvápňovacia tyčinka
5. Tlačidlo kropenia
6. Tlačidlo Turbo
7. Systém EasyFix
8. Spúšť na regulovanie premenlivej pary
9. Ovládač termostatu
10. Nádržka
11. Ovládací panel
  - a. Tlačidlo napájania Auto-Off\*
  - b. Zelená kontrolka "Žehlička je pripravená"
  - c. Oranžová kontrolka "Auto-Off"\*
  - d. Červená kontrolka "Nabit žehličku"
12. Báza
13. Päťka Autoclean Catalys® (v závislosti od modelu)  
Ultragliss® Diffusion (v závislosti od modelu)

## Pred prvým použitím

- **Prečítajte si starostlivo návod na použitie. Pred zohriatím žehličky odstráňte prípadné nálepky zo žehliacej plochy (podľa typu).**
- Pred prvým použitím parných funkcií vašej žehličky vám odporúčame nechať ich na niekoľko sekúnd v prevádzke vo vodorovnej polohe mimo vašej bielizne. Dajte regulátor termostatu do polohy "MAX" alebo "•••" a pokračovane stláčajte spúšť na vypúšťanie premenlivej pary. Za rovnakých podmienok stlačte niekoľkokrát tlačidlo Turbo.
- Pri prvých použitíach môže dôjsť k dymeniu, vylučovaniu neškodného zápachu alebo miernemu vylučovaniu častíc. Neovplyvnia kvalitu žehlenia a rýchlo zmiznú.

# Príprava

## Založte na miesto

- Pripevnite systém EasyFix na žehliaci stôl zatočením skrutky. Je bežné, že diel na skrutke nebude pevný – **fig.1.**
- Pripevnite bázu do systému EasyFix – **fig.2 a 3.**
- Nastavte uhol bázy na žehliacej doske – **fig.4.** Odporúčame vám nastaviť uhol bázy na doske na 45° pre získanie väčšieho pohodlia.

## Akú vodu používať?

- Žehlička je vyrobená tak, aby fungovala s vodou z vodovodu. Raz mesačne treba vykonať operáciu samočistenia prístroja.
- Nikdy nepoužívajte vodu obsahujúcu prísady (škrob, parfum, aromatické látky, aviváž, atď.) ani kondenzovanú vodu (napríklad vodu zo sušičiek bielizne, chladničiek, klimatizácií, dažďovú vodu). Tieto typy vody obsahujú organický odpad alebo minerálne častice, ktoré môžu spôsobovať striekanie, hnedé škvrny alebo predčasné opotrebenie prístroja.
- Ak je ale vaša voda veľmi tvrdá, miešajte vodovodnú vodu s obyčajnou v obchode dostupnou vodou so zníženým obsahom minerálov v tomto pomere: 50 % vody z vodovodu a 50 % vody so zníženým obsahom minerálov.

## Naplňte nádržku s vodou

- **Naplňte nádržku až na MAX.** Nikdy neplňte nádržku priamo z kohútiku. Pri naplňaní nádržky **nevyberajte teleso proti vytváraniu vodného kameňa.**
- Odpojte bázu.
- Vložte žehličku na bázu.
- Otvorte kryt nádržky.
- Naplňte nádržku až po rysku **“MAX”** – **fig.5.**
- Zatvorte kryt nádržky.

# Použitie

## Zapnite prístroj

- Zapojte bázu do elektrickej zásuvky s 220 -240 V – **fig.6.**
- Nastavte teplotu – **fig.7.** Táto žehlička je vybavená funkciou Autosteam Control. Táto žehlička automaticky a presne nastaví vhodnú teplotu a vhodný prietok pary podľa typu zvolenej látky, aby bol zaručený najlepší výsledok.
- Zelená kontrolka – **fig.8** na ovládacom paneli v zadnej časti bázy bliká, čo znamená, že žehlička sa zohrieva. Keď táto zelená kontrolka svieti trvalo – **fig.9**, žehlička je pripravená na používanie.
- Žehličku pri odkladaní počas žehlenia nekladte na pätku, ale na bázu – **fig.13.**

SK

## Funkcie ovládacieho panelu

- Zelená kontrolka bliká: žehlička sa zohrieva – **fig.8.**
- Zelená kontrolka svieti: žehlička je pripravená – **fig.9.**
- Keď sa žehlička nenachádza na svojej báze, po približne 30 sekundách začne blikáť červená kontrolka sprevádzaná pípnutím: žehlička sa musí umiestniť na bázu, aby sa nabila – **fig.14.**
- Oranžová kontrolka bliká (v závislosti od modelu): funkcia Auto-Off je aktívna (prečítajte si kapitolu “Bezpečnostná funkcia Auto-Off”) – **fig.16.**

### RADA

- Vaša žehlička sa zohrieva rýchlo: začnite najprv látkami, ktoré sa žehlija pri nízkych teplotách, nakoniec žehlite látky, ktoré si vyžadujú vyššie teploty.
- **Keď znížite teplotu termostatu, položte žehličku na bázu a počkajte (približne 10 minút), kým teplota neklesne, aby nedošlo k spáleniu látky.**
- Ak žehlíte látky zo zmiešaných vlákien: nastavte teplotu žehlenia na teplotu pre najháklivejšie vlákna.

## Používajte premenlivú paru/žehlite nasucho

- **Pred použitím spúšte alebo funkcií TURBO či SPRAY najprv skontrolujte, či je v nádržke voda.**
- Počas žehlenia podržte stlačenú spúšť umiestnenú pod rúčkou (na minimálne 5 sekúnd naraz), aby ste dosiahli konštantný tok pary a zabezpečili optimálny výsledok – **fig.10.** Keď spúšť uvoľníte, prúdenie pary sa zastaví.

## Používajte funkcie TURBO a SPRAY

- Pre funkciu TURBO dajte ovládač termostatu do polohy **“MAX” alebo “...”**. Z času na čas stlačte tlačidlo TURBO – fig.12.
- Keď žehlíte s parou alebo nasucho, niekoľkokrát za sebou stlačte tlačidlo SPRAY pre navlhčenie bielizne a vyrovnajte odolávajúce záhyby – fig.11.

## Zvislé vyrovnávanie prádla

- **Aby ste sa vyvarovali spáleniu jemných látok, držte žehličku niekoľko centimetrov od látky. Po každých 5 razoch dajte žehličku do vodorovnej polohy.**
- Zaveďte odev na vešiak a jednou rukou napnite látku. Keďže para je veľmi horúca, nikdy nevyrovnávajte odev na osobe, ale vždy na vešiaku – fig.15.
- Nastavte tlačidlo termostatu na **“MAX”**.
- Stláčajte tlačidlo Turbo v impulzoch – fig.12 a vykonávajte pohyb zhora nadol – fig.15.

## Funkcie navyše

### Pätka Autoclean Catalys® (v závislosti od modelu)

- Vaša žehlička je vybavená samočistiacou pätkou fungujúcou na základe katalýzy.
- Jej jedinečný povrch umožňuje neustále odstraňovanie nečistôt vytváraných pri bežnom používaní.
- Odporúčame vám zakaždým klásť vašu žehličku na jej bázu, aby ste neporušili samočistiaci povrch pätky.

### Bezpečnostná funkcia Auto-Off (v závislosti od modelu)

- **Pri bežnom používaní je kontrolka Auto-Off vypnutá!**
- Elektronický systém preruší napájanie bázy elektrinou a oranžová kontrolka na ovládacom paneli bliká, ak žehlička zostane viac ako 8 minút nehybne na báze.
- Pre opätovné spustenie žehličky stačí stlačiť tlačidlo RESTART na ovládacom paneli – fig.16.

## Údržba a čistenie

### Vyčistite odvápnovaciu tyčinku (jedenkrát za mesiac)

- **Upozornenie! Nikdy sa nedotýkajte konca zariadenia. Žehlička nefunguje, ak v nej nie je vložené zariadenie proti usadzovaniu vápnika.**
- Odpojte bázu a vyprázdňte nádržku – fig.17.
- **Pre vybratie tyče proti vodnému kameňu nastavte termostat na maximálnu hodnotu MAX, stlačte tlačidlo na vyberanie ventilu a jemne potiahnite smerom hore – fig.18.**
- Nechajte teleso na 4 hodiny ponorené v pohári s bielym octom alebo prírodnou citrónovou šťavou – fig.19.
- Opláchnite teleso pod tečúcou vodou – fig.20.
- Vráťte teleso na miesto, zatlačte ho, až kým neklikne – fig.21.

### Uvedte do chodu samočistenie (Self Clean)

- **Samočistenie umožňuje dlhšie používanie prístroja bez potreby odstránenia vodného kameňa. Pre predĺženie životnosti svojej žehličky vykonávajte samočistenie raz za mesiac.**
- Odpojte a znova zapojte svoju žehličku.
- Nechajte ju zohriať na báze s plnou nádržkou a termostatom na maximum, kým nezačne trvalo svietiť zelená kontrolka na ovládacom paneli.
- Keď zelená kontrolka na ovládacom paneli svieti trvalo, vezmite žehličku a dajte ju nad výlevku. Vyberte teleso na odstraňovanie vodného kameňa (pozri predchádzajúcu kapitolu).
- Stláčajte spúšť a jemne traste žehličkou vo vodorovnom smere nad výlevkou, kým časť vody (s nečistotami) nevytečie cez pätku.
- Na konci tohto úkonu znova vložte teleso proti vytváraniu vodného kameňa na miesto, zatlačte ho, až kým neklikne – fig.21.
- Zložte žehličku na bázu pre vysušenie pätky.

## Čistenie žehliacej plochy

### Vaša naparovacia žehlička je vybavená samočistiacou pätkou autoclean (v závislosti od modelu):

- **Pozor! Používanie drsnej hubky poškodí samočistiaci povrch pätky.**
- Jej jedinečný aktívny povrch jej umožňuje neprestajne odstraňovať všetky nečistoty, ktoré sa môžu vytvárať pri každodennom bežnom používaní v bežných podmienkach.
- Žehlenie s nesprávne prispôbeným programom však môže zanechať stopy vyžadujúce si čistenie ručne. V takom prípade vám odporúčame použiť mäkkú navlhčenú handričku na ešte vlhznú pätku, aby sa nepoškodil jej povrch – fig.22.

### Vaša naparovacia žehlička je vybavená pätkou Ultragliss (v závislosti od modelu):

- **Nikdy nepoužívajte agresívne ani drsné čistiace prostriedky.**
- Keď je pätko ešte vlhzná, vyčistite ju vlhkou hubkou – fig.22.

## Uloženie žehličky

- Nastavte tlačidlo termostatu na **“MIN”**. Odpojte bázu a vyprázdňte nádržku – **fig.23**.
- Počkajte, kým pätká nevychladne – **fig.24**. Naviňte kábel okolo žehličky a jej bázy – **fig.25**.
- Žehličku aj bázu prenášajte oboma rukami – **fig.26 a 27**.

## Problémy so žehličkou?

PROBLÉMY	MOŽNÉ PRÍČINY	RIEŠENIE
Zo žehliacej plochy vyteká hnedá kvapalina a farbí bielizeň.	Používate chemické prostriedky na odstraňovanie vodného kameňa.	Nepri dávajte do vody v nádržke žiadny prostriedok na odstraňovanie vodného kameňa.
	Nepoužívate správny typ vody.	Vykonajte samočistenie a pozrite sa do kapitoly “Akú vodu treba používať?”
	Vlákná z prádla sa nahromadili v otvoroch žehliacej plochy a tam sa prepaľujú.	Vykonajte samočistenie a očistite žehliacu plochu vlhkou špongiou. Z času na čas povysávajte otvory na žehliacej ploche.
Žehliaca plocha je zašpinená alebo tmavá a môže zašpiniť bielizeň.	Používate príliš vysokú teplotu.	Vyčistite žehliacu plochu tak, ako je vyššie uvedené. Pre nastavovanie teploty si pozrite tabuľku teplôt.
	Bielizeň nie je dostatočne vypláchnutá, alebo používate škrob.	Vyčistite žehliacu plochu tak ako je popísané vyššie. Škrob nanášajte na rubovú stranu žehlenia.
Váš výrobok produkuje málo premenlivej pary alebo žiadnu premenlivú paru/TURBO.	Nádržka na vodu je prázdna.	Naplňte nádržku.
	Odvápňovacia tyčinka je zanesená.	Vyčistite odvápnovacia tyčinku.
	Žehlička je zanesená vodným kameňom.	Vyčistite odvápnovacia tyčinku a použite automatické čistenie.
	Žehlička bola príliš dlho používaná nasucho.	Použite automatické čistenie.
	Vašu žehličku treba nabiť.	Pre optimálnu účinnosť vždy odkladajte žehličku na bázu.
	Nestláčate spúšť pary.	Neustále stláčajte spúšť počas žehlenia, aby ste dosiahli nepretržité prúdenie pary.
	Funkcia variabilnej pary nebola aktivovaná.	Jemne potraсте žehličkou vo vodorovnej polohe, držte pritom stlačené tlačidlo na spúšťanie pary, až kým para nezačne prúdiť.
Žehliaca plocha je poškrábaná alebo poškodená.	Položili ste žehličku vo vodorovnej polohe na kovovú podložku. Žehliacu plochu ste čistili drsným alebo kovovým tampónom.	Svoju žehličku vždy odkladajte na jej bázu. Vyhňte sa žehlieniu zipsov. Pozri kapitolu “Čistenie pätky žehličky”.
Vaša pätká púšťa čiastočky.	Vaša pätká sa začína zanašať vodným kameňom.	Vykonajte samočistenie (Self-clean).
Voda vyteká cez prepážku zásobníka na vodu.	Zle ste uzavreli otvor nádržky.	Overte si, že otvor nádržky je dobre uzavretý (dokiaľ nezacvakne).
Otvormi v žehliacej ploche vyteká voda.	Uložili ste žehličku vodorovne, bez toho že by ste vopred vyprázdнили nádržku s vodou a nastavili polohu MIN.	Prečítajte si kapitolu “Uloženie žehličky”.
Červená kontrolka na ovládacom paneli bliká, keď je žehlička na svojej báze.	Problém pripojenia žehličky na bázu.	Skontrolujte, či je žehlička správne uložená a pripojená na svojej báze.
Rozprašovač nekropí.	Nádržka na vodu nie je dost naplnená.	Naplňte nádržku na vodu.
Báza sa premiestňuje na žehliacej doske.	Bázu ste nesprávne zapojili do systému EasyFix alebo systém EasyFix nie je správne pripevnený na žehliacu dosku.	Skontrolujte, či je báza správne zapojená do systému EasyFix a či je systém EasyFix správne pripevnený na dosku.
Vaša žehlička chladne.	Nekladiete ju pravidelne na bázu.	Položte žehličku na bázu pri každom odkladaní, keď prekladáte jednotlivé kusy bielizne.

**S akýmkoľvek iným problémom sa obráťte na zmluvné servisné stredisko a nechajte si žehličku skontrolovať.**



# Za vašo varnost

- Pred prvo uporabo aparata pozorno preberite navodila in ga pazljivo hranite.
- Zaradi vaše varnosti ustreza ta naprava veljavnim standardom in predpisom (Direktiva glede nizkega tlaka, skladnost glede elektromagnetnih motenj in predpisov o varovanju okolja).
- Naprava ni predvidena za uporabo s strani oseb (kamor so vključeni tudi otroci) z zmanjšanimi fizičnimi, čutilnimi ali duševnimi sposobnostmi, ali oseb, ki nimajo izkušenj z napravo, oziroma je ne poznajo, razen če oseba, ki odgovarja za njihovo varnost, poskrbi za nadzor ali za predhodno usposabljanje o delovanju uporabe.
- Poskrbeti je treba za nadzor otrok, da bi zagotovili, da se ne bodo igrali z napravo.
- Napetost vaše električne napeljave mora ustrezati napetosti likalnika (220-240V). Napačna priključitev lahko povzroči nepopravljivo poškodbo likalnika in naredi garancijo neveljavno.
- Likalnik je treba obvezno vključiti v vtičnico z ozemljitvijo. Če uporabljate podaljšek, preverite da je dvopolna izvedba (16A) z ozemljitvenim vodom.
- Če je napajalni kabel poškodovan, ga mora takoj zamenjati pooblaščen servis, da bi preprečili nevarnost nesreče.
- Otroci in druge osebe ne smejo uporabljati aparata brez nadzora, če jim njihovo fizično ali duševno stanje ne dopušča varne uporabe. Bodite pozorni na otroke, da se ne bi igrali z aparatom.
- Aparata ne smete uporabljati, če je prenehal delovati, če so na njem vidne poškodbe, če pušča ali če nepravilno deluje. Aparat ne razstavlajte sami, ampak se iz varnostnih razlogov raje obrnite na pooblaščen servis, kjer ga bodo pregledali.
- Naprave nikoli ne potopite v vodo!
- Aparata ne odklapljajte tako, da povlečete kabel. Aparat vedno odklopite, če želite napolniti posodo z vodo ali ga zdrgniti, če želite likalnik po vsaki uporabi očistiti.
- Aparat ne puščajte brez nadzora, če je vključen v električno omrežje in vsaj eno uro po uporabi, dokler se ne ohladi.
- Podlaga z luknjami za paro vašega likalnika in plošča baze lahko postaneta zelo vroče in lahko povzročijo opekline: ne dotikajte se jih. Nikoli ne pustite da električni kabel pride v kontakt s podlago likalnika z luknjami za paro in vedno pričakajte da se naprava popolnoma ohladi preden jo shranite. Vaša naprava proizvaja paro, kar lahko povzroči opekline, posebno kadar likate na vogalu ali robu likalne deske. Pare nikoli ne usmerjajte v ljudi ali živali.
- Likalnik uporabljajte le s priloženo podlago.
- Likalnik vedno odlagajte na priloženo podlago in ne na zadnjo ploskev likalnika .
- Vaš likalnik in njegovo podlago vedno uporabljajte in odlagajte na stabilno površino. Ko odložite likalnik na podlago, se prepričajte, da je odlagalna površina stabilna.
- Aparat je namenjen izključno domači uporabi. Proizvajalec ne odgovarja za neustrezno uporabo, ki ni v skladu z navodili. V tem primeru garancija ne velja.



## Sodelujmo pri varovanju okolja!

- ① Vaš aparat vsebuje številne dele, ki imajo svojo vrednost ali jih še mogoče uporabiti.
- ♻️ Oddajte ga na mestu za zbiranje odpadkov ali pa na pooblaščenem servisu, da bo šel v predelavo.

## Splošni opis

1. Sprej
2. Odprtina za polnjenje z vodo
3. Vratca za polnjenje rezervoarja
4. Klin proti apnencu
5. Tipka sprej
6. Gumb Turbo
7. Sistem EasyFix
8. Gumb za paro
9. Nadzor termostata
10. Rezervoar
11. Instrumentna plošča
  - a. Gumb za samodejni izklop\*
  - b. Zeleni kazalnik "likalnik pripravljen"
  - c. Oranžni kazalnik "samodejni izklop"\*
  - d. Rdeči kazalnik "napolnite likalnik"
12. Podlaga
13. Likalna plošča Autoclean Catalys® (odvisno od modela)  
Likalna plošča Ultragloss® Diffusion (odvisno od modela)

## Pred prvo uporabo

- **Natančno preberite navodila za uporabo. Pred segrevanjem likalnika z likalne plošče odstranite morebitne zaščitne nalepke.**
- Priporočamo vam, da pred prvo uporabo parnih funkcij vašega likalnika te funkcije nekaj časa delujejo v vodoravnem položaju, stran od vaših tkanin. Gumb na termostatu nastavite na "MAX" ali na "●●●" in držite gumb za spreminjanje pare. Na enak način nekajkrat pritisnite na gumb Turbo.
- Pri prvih uporabah lahko pride do sproščanja dima, neškodljivega vonja in izločanja drobnih delčkov. Ta pojav je brez posledic na uporabo in bo kmalu prenehal.

# Priprava

## Nastavitev

---

- Pritrdite EasyFix-Sistem na likalno mizo, s tem da privijete vijak. Normalno je, da sestavni del vijaka ni pritrjen – **fig.1**.
- Pritrdite podlago na sistem EasyFix – **fig.2 in 3**.
- Prilagodite kot podlage na likalni deski – **fig.4**. Priporočamo vam, da nastavite kot podlage na likalni deski na 45° za večje udobje.

## Katero vodo uporabiti?

- Vaša naprava je bila zasnovana za delovanje s tekočo vodo izpod pipe. Enkrat na mesec vključite funkcijo za samodejno čiščenje naprave.
- Nikoli ne uporabljajte vode, ki vsebuje dodatke (škrob, aromatične snovi, mehčalec itn.), niti kondenzirane vode (na primer, vode iz sušilnega stroja, hladilnika, klima naprav ali deževnice). Različne vrste vod vsebujejo določene organske snovi ali minerale, ki lahko povzročajo temne usedline oz. prehitro staranje aparata.
- Če je voda iz pipe pretrda, jo zmešajte z destilirano vodo v razmerju: 50% vode iz pipe in 50% destilirane vode.

## Napolnite rezervoar

---

- **Napolnite rezervoar do oznake "MAX". Nikoli ne dozirajte vode v likalnik direktno iz pipe. Ne vlecite palčke proti vodnemu kamnu, da bi napolnili rezervoar.**
- Odklopite podlago.
- Namestite likalnik na podlago.
- Odprite rezervoar.
- Napolnite rezervoar do oznake "MAX" – **fig.5**.
- Zaprite rezervoar.

## Uporaba

### Vklop

---

- Priklopite podlago v vtičnico 220-240V – **fig.6**.
- Nastavite temperaturo – **fig.7**. Likalnik razpolaga s funkcijo Autosteam Control. Glede na izbrano vrsto blaga vaš likalnik samodejno in natančno določi takšno stopnjo temperature in pretoka pare, ki zagotavlja najboljše rezultate.
- Zeleni kazalnik – **fig.8**, ki se nahaja na instrumentni plošči na zadnji strani podlage, prične utripati in tako nakazuje, da se likalnik segreva. Ko zeleni kazalnik preneha utripati – **fig.9**, je likalnik pripravljen za uporabo.
- Likalnika med premori ne odlagajte na njegovo zadnjo ploskev, temveč ga odlagajte na podlago – **fig.13**.

SL

## Delovanje instrumentne plošče

- Zeleni kazalnik utripa: likalnik se segreva – **fig.8**.
- Zeleni kazalnik preneha utripati: likalnik je pripravljen – **fig.9**.
- Rdeča luč utripa in zvočni signal se oglasi po približno 30s, ko likalnik ni na svoji podlagi: likalnik morate postaviti na svojo podlago, da se napolni – **fig.14**.
- Oranžni kazalnik utripa (odvisno od modela): aktivirana je funkcija samodejnega izklopa (poglejte poglavje "Varnostni samodejni izklop") – **fig.16**.

### DELOVANJE:

- Vaš likalnik se hitro segreje: začnite s tkanino, ki jo je potrebno likati pri nizki temperaturi in zaključite s tkanino, ki jo je potrebno likati pri višji temperaturi.
- **Če znižate temperaturo termostata, odličote likalnik na stojalo in počakajte (približno 10 minut), dokler se temperatura ne spusti, da ne zažgete blaga.**
- Če likate tkanino, ki je sestavljena iz različnih vlaken: naravnajte temperaturo likanja na tisto temperaturo, ki jo zahtevajo občutljivejša vlakna.

## Uporaba spremenljive pare / suho likanje

---

- **Prepričajte se, da je v rezervoarju voda, preden uporabite gumb za funkciji TURBO in SPRAY.**
- Med likanjem pritisnite na gumb, ki se nahaja pod ročajem (vsaj 5s naenkrat), da ohranite stalen dotok pare in zagotovite najboljše rezultate likanja – **fig.10**. Ko gumb spustite, para preneha izhajati iz likalnika.

## Uporaba funkcij TURBO in SPRAY

- Za funkcijo TURBO nastavite termostat na "MAX" ali "...". Občasno pritisnite na gumb TURBO – fig.12.
- Ko likate s paro ali ob suhem likanju, pritisnite gumb SPRAY, da bo likalnik popršil tkanino in odstranil trdovratne gube – fig.11.

## Gladite navpično

- Likalnik držite nekaj cm stran od tkanine, da se ne osmodijo občutljiva vlakna. Na vsakih 5 pritiskov likalnik vrnite v vodoraven položaj.
- Obesite obleko na obešalnik in držite tkanino z eno roko rahlo napeto. Ker je para zelo vroča, obleko nikoli ne gladite na človeku, ampak vedno na obešalniku – fig.15.
- Gumb termostata nastavite na "MAX".
- Gumb Turbo pritisčajte po občutku – fig.12 in pomikajte likalnik gor in dol – fig.15.

## Dodatne funkcije

### Likalna plošča Autoclean Catalys® (odvisno od modela)

- Vaš likalnik je opremljen z likalno ploščo, ki se očisti sama s pomočjo katalize.
- Ekskluzivna prevleka likalne plošče omogoča nenehno odstranjevanje vseh nečistoč, ki se pojavljajo ob običajni uporabi.
- Za zaščito samočistilne likalne plošče vam priporočamo odlaganje likalnika na podlago.

### Varnostni samodejni izklop (odvisno od modela)

- Ob običajni uporabi je kazalnik samodejnega izklopa izključen!
- Elektronski sistem prekine oskrbo podlage z elektriko in oranžni kazalnik, ki se nahaja na instrumentni plošči utripa, če likalnik ostane na podlagi več kot 8 minut skupaj.
- Za vklop likalnika pritisnite gumb RESTART na instrumentni plošči – fig.16.

## Vzdrževanje in čiščenje

### Čiščenje klina proti apnencu (enkrat mesečno)

- **Pozor! Nikoli ne primate za konec klina! Likalnik ne deluje brez klina proti apnencu.**
- Izključite električno napajanje podlage in izpraznite rezervoar – fig.17.
- **Da bi odstranili vodni kamen, nastavite termostat na MAX, pritisnite na gumb za odstranitev ventila in narahlo potegnite navzgor – fig.18.**
- Palico za 4 ure namočite v kozarec belega kisa ali naravnega limoninega soka – fig.19.
- Izperite palico pod tekočo vodo – fig.20.
- Ponovno vstavite v likalnik palico, obdelano s sredstvom proti usedlinam; potiskajte jo, dokler ne zaslišite klika – fig.21.

### Vključite samodejno čiščenje (Self Clean)

- Funkcija samodejnega čiščenja omogoča odstranjevanje usedlin, ki se tvorijo v vašem likalniku. Za podaljšanje življenjske dobe vašega likalnika aktivirajte funkcijo samodejnega čiščenja vsaj enkrat mesečno.
- Odklopite in vklopite vaš likalnik.
- Likalnik naj se na podlagi segreva ob polnem rezervoarju in termostatu, nastavljenim na najvišjo vrednost, dokler zeleni kazalnik na instrumentni plošči ne preneha utripati.
- Ko zeleni kazalnik na instrumentni plošči preneha utripati, dvignite likalnik nad pomivalno korito. Odstranite palico, obdelano s sredstvom proti usedlinam (glejte prejšnje poglavje).
- Držite gumb in nežno stresajte likalnik vodoravno nad koritom, dokler del vode (z nečistočami) ne izteče skozi likalno ploščo.
- Ob koncu postopka ponovno vstavite palico v likalnik; potiskajte jo, dokler ne zaslišite klika – fig.21.
- Likalnik položite na njegovo podlago, da se bo likalna plošča osušila.

## Očistite likalno ploščo

Vaš likalnik je opremljen z likalno ploščo autoclean, ki se očisti sama (odvisno od modela):

- **Pozor! Uporaba abrazivnih gobic lahko poškoduje samočistilno prevleko vaše likalne plošče.**
- Njena ekskluzivna aktivna prevleka omogoča nenehno odstranjevanje vseh nečistoč, ki se pojavljajo ob običajni uporabi.
- Likanje z neustreznim programom lahko na plošči pusti sledi, ki zahtevajo ročno čiščenje. V tem primeru vam priporočamo uporabo mehke vlažne tkanine na topli likalni plošči, da ne boste poškodovali njene prevleke – fig.22.

Vaš parni likalnik je opremljen s plastjo Ultragliss (odvisno od modela):

- Za čiščenje nikoli ne uporabljajte agresivnih ali abrazivnih izdelkov.
- Ko je likalna plošča še topla, jo očistite z vlažno blazinico – fig.22.

- Gumb termostata nastavite na "MIN". Izključite električno napajanje podlage in izpraznite rezervoar – fig.23.
- Počakajte, da se likalna plošča ohladi – fig.24.
- Ovijte kabel okrog likalnika in njegove podlage – fig.25.
- Likalnik in njegovo podlago prenašajte z obema rokama – fig.26 in 27.

## Težave z likalnikom?

TEŽAVE	MOŽNI VZROKI	REŠITVE
Iz likalne plošče odtekajo rjavkaste kapljice, ki povzročajo madeže na perilu.	Uporabljate kemične proizvode za odstranjevanje vodnega kamna.	Vodi v rezervoarju ne dodajate nobenega kemičnega proizvoda.
	Ne uporabljate ustrezne vrste vode.	Vključite samodejno čiščenje in preberite poglavje "Katero vodo uporabiti?".
	V luknjicah likalne plošče so se nabrala zoglenela tekstilna vlakna.	Vključite samodejno čiščenje in z vlažno gobo očistite ploščo. Občasno posesajte luknje v likalni plošči.
Likalna plošča je umazana ali rjava in lahko omadežuje perilo.	Uporabljate previsoko temperaturo.	Očistite likalno ploščo, kot je opisano zgoraj. Poglejte tabelo temperatur in regulirajte termostat.
	Vaše perilo ni dovolj izplaknjeno ali pa uporabljate škrob.	Očistite likalno ploščo, kot je opisano zgoraj. Škrob razpršite na nasprotni strani površine za likanje.
Vaš likalnik ne proizvaja pare oz. ne proizvaja dovolj pare v skladu s funkcijo za spreminjanje nivoja pare TURBO.	Rezervoar je prazen.	Napolnite ga s tekočo vodo iz pipe.
	Klin proti apnencu je umazan.	Očistite klin proti apnencu.
	V likalniku se je nabralo preveč vodnega kamna.	Očistite klin proti apnencu in vključite samodejno čiščenje.
	Likalniku ste predolgo uporabljali na suho.	Vključite samodejno čiščenje.
	Vaš likalnik je treba ponovno napolniti.	Za optimalno učinkovitost likalnik sistematično odlagajte na njegovo podlago.
	Niste pritisnili na gumb za spreminjanje nivoja pare.	Pri likanju nenehno držite gumb za izpust pare, da boste omogočili trajen izpust pare.
	Vodna para, ki se da regulirati, ni bila aktivirana.	Nežno pretresite likalnik v vodoravni legi, medtem ko pritisnete na sprožilno pare, dokler se ne začne produkcija pare.
Likalna plošča je opraskana ali poškodovana.	Likalnik ste odložili s ploščo navzdol na kovinski podstavek. Likalno ploščo ste očistili z grobo ali kovinsko gobico.	Likalnik vedno postavljajte na njegovo bazo. Poskušajte se izogniti likanju preko zadrg. Poglejte poglavje "Očistite podlago z luknjami za paro".
Podlaga izloča drobne delčke.	Na podlagi se nabira vodni kamen.	Opravite samodejno čiščenje (Self-clean).
Voda izteka iz pokrova rezervoarja.	Slabo ste zaprli vratca rezervoarja.	Poglejte ali so vratca rezervoarja dobro zaprta.
Skozi luknje v likalni plošči teče voda.	Likalnik ste pospravili, ne da bi ga pred tem izpraznili in ne da bi stikalo postavili na MIN.	Poglejte poglavje "Pospravite likalnik".
Rdeči kazalnik na instrumentni plošči utripa, ko je likalnik na svoji podlagi.	Težava je v povezavi likalnika z njegovo podlago.	Prepričajte se, da je likalnik dobro pritrjen in povezan s svojo podlago.
Razpršilo ne razpršuje.	Rezervoar za vodo ni dovolj napolnjen.	Napolnite rezervoar za vodo.
Podlaga se premika po likalni deski.	Niste dovolj dobro pritrdili podlage na sistem EasyFix ali pa sistem EasyFix ni dovolj dobro pritrjen na likalno desko.	Prepričajte se, da je podlaga ustrezno pritrjena na sistem EasyFix in da je sistem EasyFix ustrezno pritrjen na likalno desko.
Vaš likalnik se ohlaja.	Ne odlagate ga redno na njegovo podlago.	Odložite vaš likalnik na podlago ob vsakem premoru, ko na likalno desko nameščate tkanino, ki jo želite zlikati.

Pri vsaki drugi težavi se obrnite na pooblaščen servis, kjer bodo pregledali vaš likalnik.

# Bezbednosna uputstva

- Pročitajte pažljivo uputstvo za upotrebu pre prvog korišćenja aparata i čuvajte ga.
- Radi Vaše bezbednosti, aparat je u skladu sa važećim normama i propisima (Direktiva o najnižem naponu, elektromagnetnoj kompatibilnosti, zaštiti okoline).
- Nije predviđeno da aparat koriste deca, hendikepirane osobe ili osobe bez iskustva i znanja. Mogu ga koristiti jedino u prisustvu osobe koja je odgovorna za njihovu sigurnost, nadzor ili uz upotrebu uputstva.
- Trebalo bi kontrolisati decu kako biste bili sigurni da se ne igraju aparatom.
- Napon Vaše električne instalacije treba da odgovara naponu pegle (220-240V). Svaka greška uključivanja može izazvati nepopravljivo oštećenje pegle i poništiti garanciju.
- Pegla treba obavezno da bude uključena u utikač sa uzemljenjem. Ako koristite produžni kabl, proverite da li je dvopolni od 16 A sa uzemljenjem.
- Ako je kabl napajanja oštećen on treba da bude odmah zamenjen u ovlašćenom servisu radi izbegavanja opasnosti.
- Aparat ne sme da se koristi ako je padao, ako je očigledno oštećen, ako curi ili ako se na njemu primete nepravilnosti u radu. Nikada nemojte da rastavljate svoj aparat: neka ga pregledaju u ovlašćenom servisu, da biste izbegli opasnost.
- Peglu nikada ne potapati u vodu!
- Nemojte da isključujete aparat iz struje povlačenjem za kabl. Uvek isključujte svoj aparat iz struje: pre punjenja ili ispiranja rezervoara, pre čišćenja, posle svake upotrebe.
- Nikada nemojte da ostavljate aparat bez nadzora kada je uključen u struju; sve dok se ne ohladi nakon približno 1 sata.
- Ploča za peglanje na vašoj pegli i ploča na bazi mogu postati izuzetno vruće i mogu izazvati opekotine; nemojte ih dodirivati. Pazite da električni kabl nikada ne dođe u doticaj sa pločom pegle i uvek sačekajte da se pegla potpuno ohladi pre nego što je odložite. Pegla ispušta paru koja može izazvati opekotine, naročito ako peglate na uglu ili ivici daske za peglanje. Paru nikada nemojte da usmeravate ka ljudima ili životinjama.
- Peglu uvek koristiti sa priloženom bazom.
- Peglu treba odlagati na bazu, nikad na stopu .
- Peglu i bazu treba koristiti i odlagati na stabilnoj površini. Kada stavljate peglu na bazu, površina na koju je odlažete mora biti stabilna.
- Proizvod je namenjen samo za upotrebu u domaćinstvu. Kod svake neispravne upotrebe ili upotrebe suprotne uputstvima, proizvođač je oslobođen odgovornosti i garancija više ne vredi.



## Zaštita okoline na prvom mestu!

- ① Vas aparat sadrži vredne materijale koji mogu da se iskoriste ili recikliraju.
- ♻️ Odnosite aparat u centar za recikliranje takvih proizvoda.

## Opšti opis

1. Sprej
2. Otvor za punjenje vodom
3. Poklopac rezervoara
4. Štapić za uklanjanje kamenca
5. Taster za sprej
6. Turbo taster
7. EasyFix sistem
8. Taster za aktiviranje/podešavanje pare
9. Termostat
10. Rezervoar
11. Displej
  - a. Taster za automatsko isključivanje\*
  - b. Zelena lampica "pegla je spremna"
  - c. Narandžasta lampica "Auto-Off"\*
  - d. Crvena lampica "ponovo napunite peglu"
12. Baza
13. Automatsko čišćenje grejne ploče katalizom® (u zavisnosti od modela)  
Ultragliss® Difussion grejna ploča (u zavisnosti od modela)

## Pre prve upotrebe

- **Pažljivo pročitajte uputstva za upotrebu. Ukloniti sve nalepnice sa podloge pre zagrevanja pegle.**
- Pre prve upotrebe pegle sa funkcijom pare, preporučujemo da je držite u horizontalnom položaju, dalje od tkanine koju peglate. Namestite termostat na "MAX" ili "●●●", i kontinuirano pritisnite taster za varijabilnu paru. Pod istim uslovima, pritisnite nekoliko puta Taster "Turbo".
- U prvih nekoliko korišćenja, može se desiti da dođe do oslobađanja dima, mirisa koji nije štetan, i laganog izbacivanja čestica. Ta pojava nema uticaja na korišćenje i brzo će nestati.

# Priprema

## Namestite peglu

- Pričvrstite EasyFix sistem na dasku za peglanje okretanjem zavrtnja. Normalno je da deo na zavrtnju ne bude čvrsto pričvršćen – **fig.1**.
- Priključite bazu na EasyFix sistem – **fig.2. i 3**.
- Prilagodite ugao baze na dasci – **fig.4**. Preporučuje se da ugao baze bude namešten na 45° radi veće udobnosti

## Kakvu vodu koristiti?

- Vaš aparat je namenjen radu sa vodom iz vodovoda. Obavezno je da se jednom mesečno obavi autočišćenje aparata.
- Nemojte nikada koristiti vodu koja sadrži aditive (skrob, aromatične supstance, omekšivač itd.) niti kondenzovanu vodu (na primer, vodu iz mašina za sušenje veša, frižidera, klima-uređaja, ili kišnicu). Takva voda sadrži organske otpadne čestice ili mineralne elemente koji mogu da dovedu da pegla curi, da pravi tamne fleke na tkanini ili da se pre vremena pokvari.
- Ako u vodi ima previše kamenca, mešajte vodu iz slavine sa kupljenom demineralizovanom vodom u odnosu: 50% vode iz slavine, 50% demineralizovana vode.

## Napunite rezervoar

- **Napunite rezervoar do "MAX". Nikada ne puniti peglu direktno ispod slavine. Nemojte povlačiti štapić za uklanjanje kamenca da biste napunili rezervoar.**
- Isključite bazu.
- Stavite peglu na bazu.
- Otvorite rezervoar.
- Napunite rezervoar do "MAX" oznake – **fig.5**.
- Zatvorite rezervoar.

## Upotreba

### Uključite peglu

- Uključite bazu u 220-240V utičnicu – **fig.6**.
- Proverite temperaturu pegle – **fig.7**. Vaša pegla raspolaže funkcijom Autosteam Control. U zavisnosti od vrste tkanine, pegla automatski i precizno podešava temperaturu čime obezbeđuje najbolje rezultate.
- Zelena lampica (nalazi se na instrument tabli na pozadini baze) treperi – **fig.8**, što znači da se pegla zagreva. Kada se uključi zelena lampica - **fig.9**, znači da je pegla spremna za upotrebu.
- Nemojte stavljati peglu na stopu u fazi odmora, namestite je na bazu – **fig.13**.

SR

## Funkcionisanje displeja

- Zelena lampica treperi : pegla se zagreva – **fig.8**.
- Zelena lampica konstantno svetli: pegla je spremna za upotrebu – **fig.9**.
- Ako pegla nije postavljena na baznu stanicu, treperi crvena lampica i svakih 30 sekundi oglašava se zvučni signal: pegla se mora vratiti na bazu da se ponovo napuni – **fig.14**.
- Narandžasta lampica treperi ( u zavisnosti od modela ) : Auto-Off (automatsko isključivanje) je aktivirano (pogledajte odeljak "Auto-Off/automatsko isključivanje") – **fig.16**.

### NAŠ SAVET:

- Vaša pegla se brzo zagreva : počnite prvo sa peglanjem tkanine koje se peglaju pri manjoj temperaturi, a završite sa tkaninom koja zahteva višu temperaturu.
- **Ako smanjite temperaturu, stavite peglu na njezino postolje i sačekajte (oko 10 minuta) sve dok se ne ohladi kako biste izbeli spaljivanje tkanine.**
- Ukoliko peglate tkaninu od mešovityh vlakana : podesite temperaturu peglanja prema osetljivijoj vrsti vlakna.

## Koristite podešavanje pare / suvo peglanje

- U rezervoaru za vodu mora biti dovoljno vode pre nego što upotrebite taster za aktiviranje pare, ili TURBO i SPRAY (prskanje) funkcije.
- Tokom peglanja držite okidač koji se nalazi ispod ručke (najmanje 5 sekundi) da biste dobili neprekidan protok pare i garantovano najbolje rezultate – **fig.10**. Ako pustite taster, para će prestati.



## Upotreba TURBO i SPRAY funkcije

- Za TURBO funkciju, podesite termostat na "MAX" ili "...". Povremeno pritisakajte TURBO taster – fig.12.
- Kada koristite peglanje sa parom ili suvo peglanje, pritisakajte SPRAY da biste poprskali tkaninu i uklonili uporne nabore – fig.11.

## Vertikalno peglanje

- **Držite peglu nekoliko centimetara od štofa da ne biste izgoreli osetljive tkanine. Na svakih 5 impulsa vratite peglu u horizontalni položaj.**
- Okačite odeću na vešalicu i rukom zategnite materijal. Para je veoma vrela, tako da ovo smete da radite samo kada je odeća na vešalici, a nikada kada je na nekoj osobi – fig.15.
- Postavite dugme termostata na "MAX".
- Pritisakajte TURBO taster u intervalima – fig.12 i pravite pokrete gore-dole – fig.15.

## Dodatne funkcije

### Automatsko čišćenje grejne ploče katalizom (u zavisnosti od modela)

- Vaša pegla ima mogućnost automatskog čišćenja grejne ploče procesom katalize.
- Jedinstvena obloga grejne ploče neprekidno eliminiše sve nečistoće koje se pojave tokom uobičajene upotrebe.
- Preporučuje se da odlažete peglu na bazu zbog zaštite obloge grejne ploče.

### Auto-Off/automatsko isključivanje (u zavisnosti od modela)

- Tokom uobičajene upotrebe Auto-Off lampica je isključena.
- Elektronski sistem prekida dotok struje iz baze, a narančasta lampica koja se nalazi na instrument tabli treperi ako pegla ostane na bazi neupotrebljena duže od 8 minuta.
- Da biste uključili peglu, pritisnite RESTART taster na instrument tabli – fig.16.

## Održavanje i čišćenje

### Očistite štapić za uklanjanje kamenca (jednom mesečno)

- **Pažnja! Nikada ne dodirujte vrh štapića! Pegla ne funkcioniše bez štapića za uklanjanje kamenca.**
- Isključite bazu i ispraznite rezervoar – fig.17.
- **Da biste uklonili štap razmera, postavite termostat na maksimum, pritisnite dugme za ekstrakciju ventila i nežno povucite prema gore – fig.18.**
- Ostavite štapić u čašu vode sa sirćetom ili limunovim sokom da odstoji – fig.19.
- Isperite štapić pod mlazom vode – fig.20.
- Vratite očišćeni štapić u aparat ; pritisnite ga, sve dok ne čujete "klik" – fig.21.

### Funkcija samočišćenja (Self Clean)

- **Automatsko čišćenje omogućava uklanjanje nagomilanog kamenca u vašoj pegli. Da biste produžili vek trajanja vaše pegle, jednom mesečno uradite automatsko čišćenje.**
- Isključite peglu iz struje i ponovo je uključite.
- Neka se pegla ugrije na bazi sa napunjenim rezervoarom i termostatom nameštenim na maksimum dok zelena lampica na displeju ne počne neprekidno da svetli.
- Kada zelena lampica na displeju svetli konstantno, uzmite peglu i držite je iznad lavaboja ili sudopere. Izvadite štapić očišćen od kamenca (vidi prethodno poglavlje).
- Neprekidno pritisakajte taster i blago tresite peglu iznad lavaboja dok voda (sa prljavštinom) otiče kroz grejnu ploču.
- Na kraju, vratite štapić ; gurnite ga dok ne škljocne - fig.21.
- Stavite peglu na bazu da se ohladi grejna ploča.

## Obavite autočišćenje

### Vaša pegla na paru ima mogućnost automatskog čišćenja grejne ploče (u zavisnosti od modela):

- **Upozorenje! Upotreba oštih podmetača može oštetiti oblogu grejne ploče.**
- Njen ekskluzivni, aktivni omotač omogućava neprekidno eliminisanje svih nečistoća koje se mogu pojaviti tokom uobičajene upotrebe.
- Peglanje uz korišćenje neodgovarajućeg programa može uzrokovati tragove na odeći koje će zahtevati ručno čišćenje. U tom slučaju, preporučujemo upotrebu mokre mekane krpe na toploj grejnoj ploči da se ne bi oštetio omotač – fig.22.

### Vaša pegla ima Ultragliss grejnu ploču (u zavisnosti od modela):

- **Ne koristite agresivne ili oštre proizvode.**
- Dok je grejna ploča još topla, očistite mokrom krpom – fig.22.

## Odložite peglu

- Postavite dugme termostata na "MIN". Isključite bazu i ispraznite rezervoar – fig.23.
- Sačekajte da se grejna ploča ohladi – fig.24.
- Omotajte kabl oko pegle i baze - fig.25.
- Nosite peglu i bazu obema rukama - fig.26 i 27.

## Mogući problemi sa Vašom peglom

PROBLEMI	MOGUĆI UZROCI	REŠENJA
Tamnosmeđa tečnost se izliva kroz podlogu i prlja tkaninu.	Koristite hemijske proizvode za uklanjanje kamenca.	Ne upotrebljavajte nikakav proizvod za uklanjanje kamenca sa vodom iz rezervoara.
	Ne koristite dobru vrstu vode.	Obavite autočišćenje i pogledajte odeljak "Koju vodu koristiti".
	Vlakna veša su se nakupila u rupicama podloge i karbonizuju se.	Obavite autočišćenje i očistite donju ploču vlažnim sunderom. Očistite podlogu kao što je već objašnjeno.
Podloga je prljava ili tamnosmeđa i može da isprlja tkaninu.	Peglate na suviše visokoj temperaturi.	Očistite podlogu u skladu sa uputstvom. Pogledajte tablicu temperatura za regulisanje termostata.
	Tkanina nije dovoljno ispran ili koristite štirak.	Očistite podlogu u skladu sa uputstvom. Nanesite štirak s druge strane površine koja se pegla.
Vaša pegla ne proizvodi dovoljno ili ne proizvodi uopšte podesivu/TURBO paru.	Rezereoar je prazan.	Napunite ga.
	Štapić za uklanjanje kamenca je zaprljan.	Očistite štapić za uklanjanje kamenca.
	U pegli je nataložen kamenac.	Očistite štapić za uklanjanje kamenca i uključite sistem samočišćenje.
	Vaša pegla je suviše dugo korišćena bez upotrebe pare.	Uključite sistem samočišćenja.
	Peglu treba ponovo napuniti.	U cilju optimalne efikasnosti stavljajte peglu na bazu.
	Ne koristite taster za aktiviranje pare.	Pritiskajte neprekidno taster dok peglate da biste postigli konstantno ispuštanje pare.
Funkcija promenljive pare nije aktivirana.	Blago protresite peglu u vodoravnom položaju i prekidač za paru držite pritisnutim sve dok para ne počne da izlazi.	
Podloga je izgrebana ili oštećena.	Stavili ste peglu u horizontalni položaj na metalnu podlogu. Čistili ste donju ploču grubim ili metalnim predmetom.	Peglu uvek stavite na bazu. Izbegavajte peglanje preko patent-zatvarača. Vidite poglavlje "Čišćenje ploče za peglanje".
Podloga izbacuje čestice.	Podloga počinje da skuplja kamenac.	Uradite autočišćenje pegle.
Voda ističe kroz otvor za punjenje rezervoara.	Niste dobro zatvorili poklopac rezervoara.	Proverite da li je poklopac rezervoara dobro zatvoren.
Voda ističe kroz rupice na podlozi.	Postavili ste peglu horizontalni položaj, a niste je prethodno ispraznili i niste stavili regulator na MIN (suvo).	Pogledajte odeljak "Odložite peglu".
Crvena lampica na displeju treperi kada je pegla na svojoj bazi.	Pegla nije dobro priključena na bazu.	Proverite da li je pegla dobro fiksirana i priključena na svoju bazu.
Sprej ne prska.	Rezervoar za vodu nije dovoljno napunjen.	Napunite rezervoar.
Baza se pomera po dasci za peglanje.	Niste dobro spojili bazu na EasyFix sistem ili EasyFix sistem nije dobro pričvršćen na dasku za peglanje.	Baza mora biti pravilno pričvršćena na EasyFix sistem i EasyFix sistem mora biti pravilno pričvršćen na dasku.
Vaša pegla se hladi.	Ne stavljate je redovno na bazu.	Stavljajte peglu na bazu za vreme svake pauze kad uzimate drugu tkaninu za peglanje.

SR

U slučaju bilo kog drugog problema obratite se ovlašćenom servisu radi provere pegle.

## Mjere opreza

- Pozorno pročitajte upute za uporabu prije prve uporabe uređaja i pažljivo ih čuvajte.
- Za vašu sigurnost, ovaj uređaj je napravljen u skladu s tehničkim propisima i standardima (Propis o elektromagnetskoj kompatibilnosti, Propis o niskom naponu, Propis o zaštiti okoliša).
- Uređaj ne smiju rabiti osobe (uključujući i djecu) smanjenih fizičkih, psihičkih i mentalnih sposobnosti te osobe bez iskustva i znanja o ovom uređaju, osim ako su pod nadzorom odgovorne osobe ili ako ih je ista upoznala s uputama za uporabu.
- Držite djecu podalje od uređaja kako se s njim ne bi igrala.
- Oprez! Napon mreže mora odgovarati naponu uređaja (220-240V). Pogrešno priključivanje može izazvati štetu na uređaju te poništiti jamstvo.
- Uređaj obavezno priključite na uzemljenu utičnicu. Ukoliko rabite produžni priključni vod provjerite da je odgovarajuće jakosti (16A) i uzemljen.
- U slučaju oštećenja priključnog voda, obratite se ovlaštenom Tefalovom servisu (vidi popis u jamstvenom listu), kako bi se izbjegla nezgoda.
- U slučaju da je uređaj pao, ako se na njemu vide vidljiva oštećenja ili ako pokazuje bilo kakve pogreške u radu, uređaj se ne smije rabiti. Nikada sami ne rastavljate uređaj već se obratite ovlaštenom Tefalovom servisu.
- Uređaj nikada ne uranjajte u vodu.
- Nikada ne isključujte uređaj povlačenjem za priključni vod. Uvijek isključite uređaj s mreže prije punjenja ili ispiranja spremnika, prije čišćenja i nakon svake uporabe.
- Nikad nemojte ostavljati uređaj bez nadzora kad je uključen na mrežu; sve dok se ne ohladi nakon približno 1 sata.
- Ploča za glačanje Vašeg glačala i ploča baze mogu postati vrlo vruće i mogu uzrokovati opekline; nemojte ih dodirivati. Nikada ne dopustite da električni kabel dođe u dodir s pločom glačala i uvijek sačekajte da se aparat ohladi u potpunosti prije nego što odložite. Vaš aparat ispušta paru, što može uzrokovati opekline, pogotovo kada glačate na kutu ili rubu daske za glačanje. Paru nikada nemojte usmjeravati prema ljudima ili životinjama.
- Glačalo se mora koristiti samo s priloženim postoljem.
- Glačalo uvijek treba položiti na postolje, a ne na stražnji donji dio glačala.
- Glačalo i postolje trebaju se koristiti i postaviti na stabilnu površinu. Kada stavite glačalo na postolje, provjerite je li podloga stabilna.
- Ovaj je proizvod namijenjen samo za uporabu u kućanstvu. Svaka neispravna uporaba, profesionalna ili uporaba koja nije u skladu s uputama oslobađa Tefal svake odgovornosti a jamstvo prestaje biti važeće.



## Čuvajte svoj okoliš!

- ❶ Vaš uređaj se sastoji od brojnih vrijednih materijala koji se mogu reciklirati i ponovno uporabiti.
- ➡ Odnosite na mjesto predviđeno za odlaganje sličnog otpada.

## Opis

1. Raspršivač vode
2. Otvor za punjenje vodom
3. Poklopac spremnika
4. Štapić protiv kamenca
5. Tipka za raspršivanje vode
6. Turbo tipka
7. EasyFix sustav
8. Regulator jačine pare
9. Tipka termostata za regulaciju temperature
10. Spremnik
11. Kontrolna ploča
  - a. Tipka za automatsko isključivanje zatezanja\*
  - b. Zeleno signalno svjetlo "Glačalo spremno"
  - c. Narančasto signalno svjetlo "Automatsko isključivanje"
  - d. Crveno signalno svjetlo "Ponovno napuni glačalo"
12. Postolje
13. Autoclean Catalys® ploča za glačanje (ovisno o modelu)  
Ultragliss® Diffusion ploča za glačanje (ovisno o modelu)

## Prije prve uporabe

- Pažljivo pročitajte upute za uporabu. Odstranite sve naljepnice sa podnice prije nego uključite glačalo (ovisno o modelu).
- Prije prve uporabe s parom, preporučamo ostavljanje aparata u vodoravnom položaju, dalje od vaše odjeće. Namjestite termostat na "MAX" ili "•••", i zatim kontinuirano pritiskajte okidač za promjenjivu paru. Pod istim uvjetima, pritisnite nekoliko puta tipku "Turbo".
- Tijekom prve uporabe, može se pojaviti dim, miris koji nije štetan, i lagano izbacivanje čestica. Ta pojava koja ne utječe na rad glačala ubrzo će nestati.

## Priprema Podešavanje

---

- Pričvrstite EasyFix sistem na dasku za peglanje okretanjem zavrtnja. Normalno je da dio na zavrtnju ne bude čvrsto pričvršćen – **fig.1**.
- Pričvrstite postolje na EasyFix sustav – **fig.2 i 3**.
- Podesite kut postolja na stolu za glačanje – **fig.4**. Preporuka je podesiti kut postolja na stolu za glačanje na 45° kako bi vam bilo ugodnije glačati.

## Koju vodu rabiti?

- Za vaš uređaj namijenjena je obična voda iz slavine. Obvezatno je jednom mjesečno obaviti samočišćenje uređaja, što će spriječiti nakupljanje kamenca u spremniku glačala.
- Nikada ne rabite vodu koja sadrži aditive (škrob, parfem, omekšivač itd.) niti vodu od kondenzacije (na primjer, vodu iz sušilica rublja, hladnjaka, klima uređaja, ili kišnicu). Ove vrste voda sadrže organski otpad ili mineralne elemente koji mogu uzrokovati nepravilno ispuštanje vode kroz podnicu, pojavu smeđih mrlja ili preuranjeno starenje uređaja.
- Ako vaša voda sadrži puno kamenca, izmješajte vodu iz slavine s destiliranom vodom u sljedećem omjeru: 50% vode iz slavine, 50% destilirane vode.

## Napunite spremnik

---

- **Nalijte vode do oznake MAX. Nikada ne stavljajte glačalo ispod slavine kako bi ulili vodu. Ne uklanjajte štapić protiv kamenca prilikom punjenja spremnika vode.**
- Iskopčajte postolje iz strujnog napajanja.
- Postavite glačalo na postolje.
- Otvorite spremnik.
- Napunite spremnik do oznake "MAX" – **fig.5**.
- Zatvorite spremnik.

## Uporaba Uključivanje

---

- Ukopčajte postolje u utičnicu od 220-240V – **fig.6**.
- Kontrola temperature – **fig.7**. Vaše glačalo raspolaže s funkcijom Autosteam Control. Ovisno o vrsti odabrane tkanine, vaše glačalo automatski i precizno utvrđuje razine temperature i udara pare i usklađuje ih, te time jamči najbolje rezultate.
- Zeleno signalno svjetlo – **fig.8** koje se nalazi na kontrolnoj ploči na stražnjoj strani postolja će treperiti, što znači da se glačalo zagrijava. Kada se zeleno svjetlo stabilizira – **fig.9**, glačalo je spremno za uporabu.
- Ne postavljajte glačalo na stražnji donji dio tijekom mirovanja, već ga postavite na postolje – **fig.13**.

## Rukovanje komandnom pločom

- Zeleno signalno svjetlo treperi: glačalo se zagrijava – **fig.8**.
- Zeleno signalno svjetlo se stabiliziralo: glačalo je spremno za rad – **fig.9**.
- Ako pegla nije postavljena na baznu stanicu, treperi crvena lampica i svakih 30 sekundi oglašava se zvučni signal: glačalo se mora staviti na postolje kako bi se napunilo – **fig.14**.
- Narančasto signalno svjetlo treperi (ovisno o modelu): Aktivirana je funkcija automatskog isključivanja (pogledajte odjeljak "Sigurnosno automatsko isključivanje") – **fig.16**.

### NAŠ SAVJET:

- Vaše glačalo brzo se zagrijava: započnite s tkaninama koje se glačaju na niskim temperaturama, a završite s tkaninama koje zahtijevaju najviše temperature.
- **Ako smanjite temperaturu termostata, postavite peglu na njenu bazu i sačekajte (oko 10 minuta) dok temperatura ne opadne, čime izbjegavate oštćenje tkanine koju peglate.**
- Ako glačate tkanine izrađene od različitih materijala: kontrolirajte temperaturu za osjetljive materijale.

## Uporaba raznih jačina pare / suho glačanje

---

- **Provjerite ima li vode u spremniku prije uporabe funkcija TURBO i RASPRŠIVANJE.**
- Tijekom glačanja držite okidač koji se nalazi ispod ručke (najmanje 5 sekundi) da biste dobili konstantan protok pare i zajamčeno najbolje rezultate – **fig.10**. Ako pustite tipku, para prestaje izlaziti.

## Uporaba funkcije TURBO i RASPRŠIVANJE

- Za funkciju TURBO podesite tipku za ugađanje temperature na **"MAX" ili "..."**. Povremeno pritisnite tipku TURBO – **fig.12**.
- Prilikom parnog ili suhog glačanja, pritisnite RASPRŠIVANJE kako biste poprskali tkaninu i uklonili preostale nabore – **fig.11**.

## Glačanje u okomitom položaju

- **Glačalo držite na nekoliko centimetara od tkanine da se ne bi oštetile osjetljive tkanine. Nakon svakih 5 impulsa vratite glačalo u vodoravni položaj.**
- Objesite odjeću na vješalicu i nategnite tkaninu. Para je vrlo vruća, te ovo smijete raditi samo onda kad odjeća stoji na vješalici, nikada kad se nalazi na nekoj osobi.
- Postavite izbornik temperature na **"MAX"**.
- Pritisnite tipku TURBO po potrebi – **fig.12**, i radite pokrete gore/dolje – **fig.15**.

## Dodatne funkcije

### Autoclean Catalys® ploča za glačanje (ovisno o modelu)

- Vaše glačalo ima ploču za glačanje s funkcijom samočišćenja putem katalize.
- Njezina jedinstvena obloga omogućava neprekidnu eliminaciju svih nečistoća koje se mogu javiti tijekom uobičajene uporabe.
- Preporuka je odložiti glačalo na postolje kako bi se zaštitila samočišćena obloga.

### Sigurnosno automatsko isključivanje (ovisno o modelu)

- Tijekom uobičajene uporabe signalno svjetlo funkcije automatsko isključivanje je isključeno!
- Elektronički sustav zaustavlja opskrbu strujom, pa narančasto signalno svjetlo, koje se nalazi na kontrolnoj ploči, treperi ako glačalo stoji na postolju duže od 8 minuta a da se ne koristi.
- Za uključivanje glačala, pritisnite gumb RESTART (ponovno uključi) na kontrolnoj ploči – **fig.16**.

## Održavanje i čišćenje

### Očistite štapić protiv stvaranja kamenca (jednom mjesečno)

- **Pažnja! Nikada ne dodirujte kraj štapića ! Glačalo ne može raditi bez štapića protiv stvaranja kamenca.**
- Iskopčajte postoje i ispraznite spremnik – **fig.17**.
- **Kako biste uklonili šipku koja služi za eliminiranje kamenca, podesite termostat na MAX, pritisnite gumb za ekstrakciju ventila i nježno povucite na gore – fig.18.**
- Neka se štapić namače 4 sata u posudi s bijelim, alkoholnim octom ili prirodnim narančinim sokom – **fig.19**.
- Isperite štapić ispod mlaza vode – **fig.20**.
- Vratite štapić protiv kamenca natrag, gurnite ga dok ne čujete zvuk "klik" – **fig.21**.

### Obavite samo-čišćenje (Self Clean)

- **Automatsko čišćenje odgađa nakupljanje kamenca u vašem glačalu. Kako bi se produžio rok trajanja glačala, koristite funkciju automatskog čišćenja svaki mjesec.**
- Iskopčajte i ukopčajte glačalo iz napajanja.
- Neka se glačalo ugrije na postolju s punim spremnikom te termostatom podešenim na maksimalnu razinu sve dok se zeleno signalno svjetlo na kontrolnoj ploči ne stabilizira.
- Kad se zeleno signalno svjetlo na komandnoj ploči stabilizira, uzmite glačalo i stavite ga iznad sudopera. Uklonite grijač tretiran sredstvom protiv kamenca (vidi prethodno poglavlje).
- Neprekidno pritisnite tipku regulatora pare i lagano tresite glačalo, vodoravno nad sudoperom, sve dok dio vode (s nečistoćom) ne izađe kroz ploču za glačanje.
- Na kraju ovog postupka vratite štapić natrag; gurnite ga sve dok ne čujete zvuk "klik" – **fig.21**.
- Postavite glačalo na postolje kako bi se ploča za glačanje osušila.

## Čišćenje podnice

Vaše glačalo opremljeno je autoclean pločom za glačanje (ovisno o modelu):

- **Pažnja! Uporaba abrazivnih spužvica može oštetiti samočišćenu oblogu ploče za glačanje.**
- Njena jedinstvena aktivna obloga omogućava neprekidnu eliminaciju svih nečistoća koje se mogu pojaviti kod uobičajene uporabe.
- Glačanje uz primjenu neodgovarajućeg programa može ostaviti tragove koji će zahtijevati ručno uklanjanje. U tom slučaju, preporuča se koristiti mekanu, vlažnu tkaninu dok je ploča za glačanje još topla kako se ne bi oštetila obloga – **fig.22**.

Glačalo je opremljeno funkcijom Ultragliss (ovisno o modelu):

- **Nikad ne koristite agresivna ili abrazivna sredstva.**
- Dok je ploča za glačanje još vruća, očistite je mokrom krpom – **fig.22**.

## Pohranite vaše glačalo

- Postavite izbornik temperature na "MIN". Iskopčajte glačalo iz napajanja i ispraznite spremnik – fig.23.
- Pričekajte dok se ploča za glačanje ne ohladi – fig.24. Omotajte kabel oko glačala i njegovog postolja – fig.25.
- Nosite glačalo i njegovo postolje s obje ruke – fig.26 i 27.

## Problem s vašim glačalom?

PROBLEMI	MOGUĆI UZROCI	RJEŠENJA
Curenje smeđe tekućine iz otvora na podnici koje onečišćuje rublje.	Rabite kemijske proizvode protiv stvaranja kamenca.	Nemojte dodavati nikakav proizvod protiv stvaranja kamenca u spremnik za vodu.
	Ne rabite dobru vrstu vode.	Obavite samo-čišćenje i pogledajte, poglavlje "Koju vodu rabiti?".
	Vlakna rublja su se nakupila u otvorima podnice i karbonizirala.	Obavite samo-čišćenje i očistite podnicu vlažnom spužvom.
Podnica je prljava ili smeđe boje i može uprljati rublje.	Glačate na suviše visokoj temperaturi.	Očistite podnicu kao što je gore navedeno. Pogledajte tabele s temperaturama kako bi podesili izbornik temperature.
	Vaše rublje ili nije dovoljno isprano ili rabite štirku.	Očistite podnicu kao što je gore navedeno. Štirku pošpricajte na naličje, a ne na onu stranu tkanine koju glačate.
Vaše glačalo proizvodi malo ili ne proizvodi uopće paru različite jačine/TURBO paru.	Spremnik je prazan.	Napunite ga s vodom iz vodovoda.
	Štapić protiv stvaranja kamenca je prljav.	Očistite štapić protiv stvaranja kamenca.
	U vašem glačalu je puno kamenca.	Očistite štapić protiv stvaranja kamenca i obavite samo-čišćenje.
	Vaše glačalo je predugo radilo na suho.	Obavite samo-čišćenje.
	Glačalo treba ponovno napuniti.	Za optimalnu učinkovitost sistematski stavljajte glačalo na postolje.
	Ne koristite tipku regulatora pare.	Neprekidno pritiskajte tipku regulatora pare tijekom glačanja kako bi jačina izlazne pare bila ista.
	Funkcija promjenljive pare nije uključena.	Nježno protresite glačalo u vodoravnom položaju i držite prekidač za paru sve dok para ne počne izlaziti.
Podnica je oštećena ili izgrebana.	Položili ste glačalo u vodoravnom položaju na metalnoj podlozi. Čistili ste donju ploču abrazivnim sredstvima.	Uvijek postavite glačalo na bazu. Pokušajte izbjeći glačanje preko patent zatvarača. Pogledajte poglavlje "Čišćenje ploče za glačanje".
Podnica izbacuje čestice.	Na podnici se počinje skupljati kamenac.	Obavite samočišćenje (Self-clean).
Voda curi kroz otvor za punjenje spremnika.	Loše ste zatvorili poklopac spremnika.	Provjerite je li poklopac spremnika dobro zatvoren.
Voda curi kroz otvore na podnici.	Pohranili ste glačalo u vodoravnom položaju a da ga niste ni ispraznili niti postavili izbornik na suho (dry) MIN.	Pogledajte odjeljak "Pohranite vaše glačalo".
Crveno signalno svjetlo na kontrolnoj ploči treperi dok je glačalo na postolju.	Problem kontakta glačala i postolja.	Provjerite je li glačalo pričvršćeno i spojeno s postoljem.
Raspršivač za vodu ne radi.	Nema dovoljno vode u spremniku vode.	Napunite spremnik vode.
Postolje se pomiče na stolu za glačanje.	Niste dobro pričvrstili postolje na EasyFix sustav ili EasyFix sustav nije ispravno pričvršćen na stol za glačanje.	Provjerite je li postolje ispravno pričvršćeno na EasyFix sustav te je li EasyFix sustav ispravno pričvršćen na stol za glačanje.
Glačalo se hladi.	Ne stavljate ga redovito na postolje.	Stavite glačalo na postolje tijekom svake faze mirovanja prilikom izmijene tkanina koje glačate.

HR

Za bilo koji drugi problem, obratite se ovlaštenom Tefalovom servisu kako bi vaše glačalo bilo provjereno.



# Pentru siguranța dumneavoastră

- Citiți cu atenție instrucțiunile de utilizare înainte de a folosi pentru prima dată aparatul dumneavoastră, apoi păstrați-le cu grijă.
- Siguranța acestui aparat este în conformitate cu reglementările tehnice și cu normele în vigoare (Compatibilitate electro-magnetică, Tensiune joasă, Mediu).
- Acest aparat nu a fost conceput pentru a fi folosit de persoane (inclusiv copii) cu capacități fizice, senzoriale sau mentale diminuate, sau de persoane fără experiență sau cunoștințe, numai în cazul în care au beneficiat prin intermediul unei persoane răspunzătoare pentru siguranța lor, de o supraveghere sau de instrucțiuni prealabile în ceea ce privește utilizarea aparatului. Este recomandat să supravegheați copiii pentru a vă asigura că nu se joacă cu aparatul.
- Atenție! Curentul de la priza dumneavoastră trebuie să corespundă cu cel de funcționare a fierului de călcat (220-240V). Orice eroare de punere în priză poate produce stricăciuni grave și anulează garanția.
- Acest fier de călcat trebuie obligatoriu racordat la o priză cu împământare. Dacă utilizați un prelungitor, verificați că acesta este de tip bipolar (16A) cu conductor de împământare.
- În cazul în care cablul de alimentare este stricat, trebuie înlocuit într-un centru de reparații autorizat, pentru a evita orice pericol.
- Aparatul nu trebuie utilizat dacă a căzut, dacă prezintă deteriorări vizibile, în cazul în care curge sau prezintă anomalii de funcționare. Nu demontați niciodată aparatul; duceți-l pentru verificare la un centru de reparații autorizat pentru a evita orice pericol.
- Nu scufundați niciodată aparatul în apă!
- Nu scoateți aparatul din priză trăgând de fir. Scoateți întotdeauna aparatul din priză înainte de a umple sau de a clăti rezervorul, înainte de a-l curăța și după fiecare utilizare.
- Nu lăsați niciodată aparatul nesupravegheat atunci când este racordat la alimentarea electrică și timp de o oră până ce se răcește complet.
- Talpa fierului de călcat și placa de suport pot atinge temperaturi foarte ridicate și pot provoca arsuri: nu le atingeți. Nu atingeți niciodată cablurile electrice cu talpa fierului de călcat și lăsați întotdeauna aparatul să se răcească înainte de a-l depozita. Aparatul dumneavoastră emite aburi care pot provoca arsuri, în special atunci când călcați pe un colț al mesei de călcat. Nu îndreptați niciodată aburul asupra persoanelor sau animalelor.
- Fierul de călcat trebuie utilizat doar împreună cu suportul furnizat.
- Fierul de călcat trebuie așezat întotdeauna pe suport, niciodată sprijinit de partea din spate .
- Fierul de călcat și suportul trebuie utilizate și așezate pe o suprafață stabilă. Când așezați fierul de călcat pe suport, asigurați-vă că suprafața pe care se află este stabilă.
- Acest produs a fost conceput exclusiv pentru uz casnic. Pentru orice folosire neadecvată sau contrară instrucțiunilor, firma își declină orice responsabilitate, iar garanția nu mai este valabilă.



## Protejați mediul înconjurător!

- ① Aparatul dvs. conține materiale valorificabile, ce pot fi recuperate sau reciclate.
- ♻️ Predați aparatul unui centru de colectare!

## Descrierea produsului

1. Spray
2. Orificiu de umplere a rezervorului
3. Trapă de umplere a rezervorului
4. Tijă anti-calcar
5. Butonul spray
6. Buton Turbo
7. Sistem EasyFix
8. Declanșator de abur variabil
9. Comanda termostatului
10. Rezervor
11. Panou de comandă
  - a. Buton de repunere sub tensiune Auto-Off (Oprire automată)\*
  - b. Indicator luminos verde "Fier pregătit"
  - c. Indicator luminos portocaliu "Auto-Off" ("Oprire automată")\*
  - d. Indicator luminos roșu "Reîncărcare fier"
12. Suport
13. Talpă Autoclean Catalys® (în funcție de model)  
Talpă Ultragloss® Diffusion (în funcție de model)

## Înainte de prima utilizare

- Citiți cu atenție instrucțiunile de folosire. Scoateți eventualele etichete de pe talpă înainte de încălzirea fierului de călcat.
- Înainte de prima utilizare a funcțiilor de abur ale fierului dumneavoastră de călcat, vă recomandăm să puneți în funcțiune fierul câteva momente în poziție orizontală, fără a atinge hainele. Poziționați comanda termostatului pe "MAX" sau "●●●" și apăsați continuu pe declanșatorul de abur variabil. În aceleași condiții, acționați de mai multe ori butonul Turbo.
- În timpul primelor utilizări, este posibil să se producă o degajare de aburi, un miros nedăunător și o ușoară respingere a particulelor. Acest fenomen, fără consecințe asupra utilizării fierului, va dispărea rapid.

## Pregătirea Instalare

- Atașați sistemul EasyFix la masa de călcat învârtind șurubul. Este normal ca piesa de pe șurub să nu fie fixă – **fig.1**.
- Atașați suportul pe sistemul EasyFix – **fig.2 și 3**.
- Ajustați unghiul suportului pe masă – **fig.4**. Vă recomandăm să ajustați unghiul suportului pe masă la 45° pentru un confort sporit.

## Ce tip de apă se utilizează?

- Aparatul dvs. a fost conceput pentru a funcționa cu apă de la robinet. Este necesar să faceți 1 dată pe lună auto-curățarea aparatului.
- Nu utilizați niciodată apă care conține aditivi (amidon, parfum, substanțe aromatice, dedurizatori etc.) și nici apă de condens (de exemplu, apa de la uscătoarele de rufe, apa din frigider, apa de la aparatele de aer condiționat, apa de ploaie). Apa poate conține reziduri organice sau elemente minerale care pot cauza scurgeri, pete maro sau o îmbătrânire prematură a aparatului.
- Dacă apa dumneavoastră este foarte calcaroasă, amestecați apa de la robinet cu apă demineralizată din comerț în proporțiile următoare: 50% apă de la robinet, 50% apă demineralizată.

## Umplerea rezervorului

- **Umpleți rezervorul până la nivelul "MAX". Niciodată nu umpleți fierul direct de la robinet. Nu scoateți tija anti-calcar pentru a umple rezervorul.**
- Decuplați suportul.
- Amplasați fierul de călcat pe suport.
- Deschideți trapa rezervorului.
- Umpleți rezervorul până la reperul "MAX" – **fig.5**.
- Închideți la loc trapa rezervorului.

## Utilizarea

### Punere în funcțiune

- Conectați suportul la o priză electrică de 220-240 V – **fig.6**.
- Reglați temperatura fierului de călcat – **fig.7**. Fierul dumneavoastră de călcat dispune de funcția Autosteam Control. În funcție de tipul de material textil ales, fierul dumneavoastră de călcat determină, automat și cu precizie, nivelurile de temperatură și de debit de abur adecvate, pentru a garanta cel mai bun rezultat.
- Indicatorul luminos verde – **fig.8** situat pe panoul de comandă din spatele suportului luminează intermitent, indicând încălzirea fierului de călcat. Când acest indicator verde luminează fix – **fig.9**, fierul de călcat este pregătit pentru utilizare.
- Nu sprijiniți fierul de partea sa din spate în faza de repaus, ci așezați-l pe suport – **fig.13**.

## Funcționarea panoului de comandă

- Indicatorul luminos verde luminează intermitent: fierul de călcat se încălzește – **fig.8**.
- Indicatorul verde luminează fix: fierul este pregătit – **fig.9**.
- Indicatorul roșu luminează intermitent, însoțit de un semnal sonor (bip), dacă fierul este scos din suport timp de mai mult de 30 secunde: în acest moment trebuie să așezați fierul de călcat înapoi pe suport pentru a fi reîncărcat – **fig.14**.
- Indicatorul portocaliu luminează intermitent (în funcție de model): funcție Auto-Off (Oprire automată) activată (consultați capitolul "Siguranță Auto-Off (Oprire automată)") – **fig.16**.

### SFATUL NOSTRU:

- Fierul de călcat se încălzește rapid: începeți mai întâi cu materialele care se calcă la temperaturi joase, apoi încheiați cu cele care necesită o temperatură mai înaltă.
- **Dacă micșorați temperatura termostatului, așezați fierul de călcat pe bază și așteptați (aproximativ 10 minute) până când temperatura scade, pentru a evita arderea țesăturii.**
- În cazul în care călcați un material fabricat din fibre amestecate: reglați temperatura de călcare pe fibra cea mai fragilă.

## Utilizarea aburului variabil/

### Utilizarea fierului de călcat fără apă

- **Verificați dacă există apă în rezervor înainte de a utiliza declanșatorul sau funcțiile TURBO și SPRAY.**
- În timpul sesiunii de călcat, țineți apăsat pe declanșatorul aflat sub mâner (timp de minim 5 secunde o dată) pentru a obține un debit de abur continuu, ceea ce garantează cele mai bune rezultate – **fig.10**. Dacă dați drumul declanșatorului, aburul se oprește.

## Utilizarea funcției TURBO și SPRAY

- Pentru funcția TURBO, poziționați comanda termostatului pe **"MAX" sau "..."**. Apăsați din când în când pe butonul TURBO – **fig.12**.
- Când călcați cu abur sau fără apă, apăsați de mai multe ori la rând pe butonul SPRAY pentru a umezi rufe și îndepărta cutele rezistente – **fig.11**.

## Călcarea verticală

- **Mențineți fierul de călcat la câțiva centimetri de țesătură, pentru a nu arde rufe delicate. La fiecare 5 impulsuri, readuceți fierul în poziție orizontală.**
- Puneți haina respectivă pe un umerăș și trageți ușor de material cu o mână. Aburii fiind foarte fierbinți, nu călcați niciodată haina respectivă îmbrăcată pe o persoană, ci numai pe umerăș – **fig.15**.
- Puneți butonul termostatului pe **"MAX"**.
- Apăsați pe butonul Turbo de mai multe ori – **fig.12** și efectuați o mișcare de sus în jos – **fig.15**.

## Funcții Plus

### Talpă Autoclean Catalys® (în funcție de model)

- Fierul dumneavoastră de călcat este prevăzut cu o talpă cu autocurățare care funcționează prin cataliză.
- Suprafața sa de acoperire unică permite eliminarea continuă a tuturor impurităților generate de utilizarea normală.
- Vă recomandăm să așezați întotdeauna fierul pe suport pentru menținerea suprafeței de acoperire cu autocurățare.

### Siguranță Auto-Off (Oprire automată) (în funcție de model)

- **În timpul utilizării normale, indicatorul luminos Auto-Off (Oprire automată) este stins!**
- Sistemul electronic întrerupe alimentarea suportului, iar indicatorul luminos portocaliu situat pe panoul de comandă luminează intermitent dacă fierul rămâne mai mult de 8 minute imobil pe suport.
- Pentru a repune fierul în funcțiune, este suficient să apăsați pe butonul RESTART de pe panoul de comandă – **fig.16**.

## Întreținerea și curățarea

### Curățați tija anti-călcăr (o dată pe lună)

- **Atenție! Fierul nu funcționează fără tija anti-călcăr. Nu atingeți niciodată extremitatea tijei.**
- Decuplați suportul și goliți rezervorul – **fig.17**.
- **Pentru a îndepărta tija anti-piatră, setați termostatul la MAX, apăsați butonul de extragere a supapei și trageți ușor în sus – fig.18.**
- Lăsați tija scufundată timp de 4 ore într-un pahar cu oțet din alcool alb sau cu suc natural de lămâie – **fig.19**.
- Clătiți tija sub un jet de apă de la robinet – **fig.20**.
- Montați la loc tija anti-călcăr; introduceți-o până când se aude un clic – **fig.21**.

### Puneți în funcțiune auto-curățarea (Self Clean)

- **Autocurățarea permite întârzierea depunerilor de piatră pe fierul de călcat. Pentru a prelungi durata de viață a fierului dumneavoastră, efectuați o autocurățare o dată pe lună.**
- Deconectați și reconectați fierul de călcat.
- Lăsați fierul să se încălzească pe suport, cu rezervorul plin și termostatul la maxim, până când indicatorul verde de pe panoul de comandă luminează fix.
- Când indicatorul verde de pe panoul de comandă luminează fix, luați fierul de călcat și așezați-l deasupra unei chiuvete. Scoateți tija anti-călcăr (a se vedea capitolul precedent).
- Apăsați continuu pe declanșator și scuturați ușor fierul pe orizontală, deasupra chiuvetei, până când o parte din apă (cu impurități) se scurge prin talpă.
- La sfârșitul operațiunii, montați la loc tija anti-călcăr; introduceți-o până când se aude un clic – **fig.21**.
- Așezați din nou fierul pe suport pentru a usca talpa.

## Curățați talpa fierului

### Fierul dumneavoastră de călcat cu abur este prevăzut cu talpă autoclean (în funcție de model):

- **Atenție! Utilizarea unui burete abraziv deteriorează suprafața de acoperire cu autocurățare a talpii.**
- Suprafața sa de acoperire activă unică permite eliminarea continuă a tuturor impurităților care pot fi generate zi de zi în condiții normale de utilizare.
- Călcarea hainelor cu un program inadecvat poate lăsa totuși urme care necesită o curățare manuală. În acest caz, se recomandă utilizarea unei lavete moi și umede pe talpa caldă încă pentru a nu deteriora suprafața de acoperire – **fig.22**.

### Fierul dumneavoastră de călcat cu abur este prevăzut cu talpa Ultragliss (în funcție de model):

- **Nu utilizați niciodată produse cu proprietăți agresive sau abrazive.**
- Cât timp talpa încă este caldă, curățați-o cu un burete umed – **fig.22**.

## Depozitarea fierului dvs. de călcat

- Puneți butonul termostatului pe "MIN". Decuplați suportul și goliți rezervorul – fig.23.
- Așteptați ca talpa să se răcească – fig.24. Înfășurați cablul în jurul fierului și al suportului său – fig.25.
- Transportați fierul de călcat împreună cu suportul ținându-le cu ambele mâini – fig.26 și 27.

## Probleme cu fierul dvs. de călcat

PROBLEME	CAUZE POSIBILE	SOLUȚII
Un lichid maroniu se scurge din talpa fierului și pătează rufe.	Utilizați produse chimice pentru detartrare.	Nu adăugați nici un produs detartrant în apa din rezervor.
	Nu utilizați tipul de apă corespunzător.	Faceți o auto-curățare și consultați capitolul "Ce apă să se utilizeze?".
	În talpa fierului s-au adunat și s-au carbonizat fibre din țesăturile rufelor.	Faceți o auto-curățare și ștergeți talpa cu un burete umed. Aspirați din când în când găurile tălpilor.
Talpa fierului de călcat este murdară sau maronie și poate păta rufe.	Călcați rufe la o temperatură prea ridicată.	Curățați talpa conform indicațiilor de mai sus. Consultați tabelul temperaturilor pentru reglarea termostatului.
	Rufe dvs. nu sunt clătite suficient sau utilizați amidon.	Curățați talpa conform indicațiilor de mai sus. Pulverizați amidon pe partea opusă celei pe care o călcați.
Fierul de călcat produce puțin sau nu produce deloc abur variabil/TURBO.	Rezervorul este gol.	Umpleți fierul cu apă.
	Tija anti-calcar este murdară.	Curățați tija anti-calcar.
	Fierul dvs. de călcat are tartru.	Curățați tija anti-calcar și efectuați o auto-curățare.
	Fierul dumneavoastră de călcat a fost utilizat prea mult timp pe uscat.	Efectuați o auto-curățare.
	Fierul de călcat trebuie reîncărcat.	Pentru o eficacitate optimă, așezați sistematic fierul de călcat pe suport.
	Nu acționați declanșatorul de abur.	Apăsăți continuu pe declanșator în timp ce călcați pentru a obține un debit de abur continuu.
	Aburul variabil nu a fost activat..	Scuturați ușor fierul de călcat în poziție orizontală în timp ce țineți apăsat declanșatorul de abur până când debitul de abur este inițiat.
Talpa este zgâriată sau deteriorată.	Ați depozitat fierul la orizontală pe un suport metalic. Ați curățat talpa cu un burete abraziv sau metalic.	Așezați întotdeauna fierul de călcat pe suportul său. Încercați să evitați călcarea fermoarelor. Consultați capitolul "Curățarea tălpilor".
Talpa fierului respinge particule.	Talpa fierului începe să se acopere cu piatră.	Efectuați o autocurățare (Self-clean).
Se scurge apa prin deschiderea rezervorului.	Nu ați închis corect trapa rezervorului.	Verificați dacă trapa rezervorului este bine închisă.
Apa curge prin găurile din talpă.	Ați depozitat fierul în poziție orizontală, fără să-l goliți și fără să-l poziționați pe MIN.	Consultați capitolul "Depozitarea fierului dvs."
Indicatorul luminos roșu de pe panoul de comandă luminează intermitent când fierul se află pe suport.	Problemă de conectare a fierului pe suport.	Verificați dacă fierul de călcat este introdus și conectat corect pe suport.
Spray-ul nu pulverizează.	Rezervorul de apă nu e suficient de plin.	Umpleți rezervorul cu apă.
Suportul se deplasează pe masa de călcat.	Nu ați atașat bine suportul de sistemul EasyFix sau sistemul EasyFix nu este bine fixat pe masa de călcat.	Verificați dacă suportul este bine atașat de sistemul EasyFix și dacă sistemul EasyFix este bine fixat de masă.
Fierul de călcat se răcește.	Nu îl așezați regulat pe suport.	Așezați fierul de călcat pe suport în fiecare fază de repaus când schimbați poziția hainei pe care o călcați.



**Pentru orice altă problemă care necesită verificarea fierului dvs. de călcat, adresați-vă unui centru de service autorizat.**

# За вашата безопасност

- Прочетете внимателно инструкцията за употреба преди да използвате уреда за пръв път, а после я съхранете.
- Безопасността на уреда съответства на действащите технически норми и стандарти (електромагнитна съвместимост, ниско напрежение, околна среда).
- Уредът не е предвиден да бъде използван без помощ или надзор от хора (в това число и деца), чиито физически, сетивни или умствени възможности не им позволяват да използват уреда напълно безопасно.
- Наглеждайте децата, за да не играят с уреда.
- Внимание: Волтажът на електрическата инсталация трябва да отговаря на този на ютията (220-240 V). Не съблюдаването на това условие може да повреди безвъзвратно ютията и анулира гаранцията.
- Ютията трябва задължително да бъде включена в контакт със заземен кабел. В случай че ползвате удължител трябва да проверите дали той е двуполумен (16A) с кабел проводник.
- Ако електр. кабел е повреден той трябва незабавно да бъде заменен от оторизиран сервис за гарантиране на безопасността.
- Уредът не трябва да се използва след падане, ако има видима повреда, ако тече или не работи нормално. Никога не разглобявайте уреда: носете го за поправка в оторизиран сервис за гаранционно обслужване, за да избегнете всякакъв риск.
- Никога не потапяйте уреда във вода!
- Не изключвайте уреда, като дърпате кабела. Винаги изключвайте уреда: преди да пълните или миете резервоара, преди да го почиствате, след употреба.
- Никога не оставяйте уреда без надзор, когато е включен в електрическата мрежа, и докато не е изстинал - около 1 час след употреба.
- Гладещата повърхност на вашата ютия и плочата могат да се нагряят до много високи температури и да причинят изгаряния: не ги докосвайте. Никога не допирайте електрическия кабел до гладещата повърхност на ютията и винаги изчакайте уредът да изстине напълно, преди да го приберете. Парата, която той изпуска, може да причини изгаряния, особено когато гладите върху края или ръба на дъската за гладене. Никога не насочвайте парата срещу хора или животни.
- Ютията да се ползва само с предоставената основа.
- Ютията следва винаги да се поставя на основата, а не изправена на задната страна. 
- Ютията и основата следва да се ползват върху стабилна повърхност. Когато поставяте ютията върху основата, се уверете, че повърхността, на която ги поставяте е стабилна.
- Този продукт е създаден единствено за домашна употреба. Фирмата - производител не поема никаква отговорност и гаранцията се обезсилва при неподходяща употреба или такава противоречаща на указанията.



## Защитете околната среда!

-  Вашият електроуред съдържа материали, които могат да бъдат рециклирани.
-  Отнесете го в най-близкия център за отпадъци.

## Описание на уреда

- |   |  |
|---|--|
| 1. Спрей                                | 10. Резервоар                                |
| 2. Отвор за пълнене на резервоара       | 11. Панел за управление                      |
| 3. Отвор за напълване на резервоара     | a. Бутон за включване Авто-Изкл.*            |
| 4. Противо-варовиков патрон             | b. Зелен индикатор "Готовност"               |
| 5. Бутон Спрей                          | c. Оранжев индикатор "Авто-Изкл.**"          |
| 6. Бутон Turbo                          | d. Червен индикатор "Зареждане"              |
| 7. Система EasyFix                      | 12. Основа                                   |
| 8. Бутон за регулирано подаване на пара | 13. Плоча Autoclean Catalys® (според модела) |
| 9. Регулатор на термостата              | Плоча Ultraglass® Diffusion (според модела)  |

## Преди първата употреба

- Прочетете внимателно упътването. Преди загряване на ютията, да се отстранят евентуалните етикети от плочата.
- Преди първото ползване на функциите за пара на Вашата ютия, препоръчваме да ги включите за малко в хоризонтално положение и не над дрехата за гладене. Поставете плъзгача на термостата в положение "MAX" или "•••", а след това натиснете и задръжте бутона за пара. По същия начин, натиснете няколко пъти бутона Turbo.
- Първите няколко пъти може да се отдели пара, не опасна миризма и изхвърляне на няколко твърди частици. Това явление няма да повлияе на използването и бързо ще изчезне.

## Подготовка

### Поставете [ютията]

- Закрепете системата EasyFix към дъската за гладене, като стегнете винта. Нормално е частта върху винта да не бъде неподвижна – **fig.1**.
- Закрепете основата към системата EasyFix – **fig.2** и **fig.3**.
- Регулирайте наклона на основата спрямо дъската – **fig.4**. Препоръчително е ъгълът наклон на основата спрямо масата да е 45° за удобно гладене.

### Каква вода се използва?

- Уредът е предвиден за работа с чешмяна вода. Независимо от това, е необходимо редовно да елиминирате варовиковите отлагания върху паровото отделение.
- Не ползвайте вода с добавки (кола, парфюм, ароматни вещества, омекотител и др.) или вода от конденз (напр. от сушилни, хладилници, климатици, дъждовна вода). Различните видове вода могат да съдържат органични вещества или минерални елементи, които могат да доведат до съскащи шумове, отделяне на кафеникава течност или преждевременно износване на уреда.
- Ако водата във Вашата област е с високо съдържание на варовик, смесвайте чешмяната вода с деминерализирана вода в следните пропорции: 50% чешмяна вода, 50% деминерализирана вода.

### Напълнете резервоара

- Напълнете резервоара до "MAX". Никога не пълнете вашата ютия директно под чешмата. Не вадете щифта за защита от котлен камък, за да пълните резервоара.
- Изключете основата.
- Поставете ютията върху основата.
- Отворете капачката на резервоара.
- Напълнете резервоара до белега "MAX" – **fig.5**.
- Затворете капачката на резервоара.

## Употреба

### Включете уреда

- Включете основата в ел.контакт на 220-240V – **fig.6**.
- Регулирайте температурата – **fig.7**. Вашата ютия притежава функция Autosteam Control. В зависимост от типа на избраната за гладене материя, вашата ютия автоматично и точно определя подходящите температурно ниво и количество пара, за да гарантира най-добрия резултат.
- Зеленият индикатор – **fig.8**, разположен на панела, в задната част на основата, мига, което показва, че ютията загрева. Когато зеленият индикатор светне постоянно – **fig.9**, ютията е готова за гладене.
- Когато си почивате, не поставяйте ютията изправена на задната стена, върху основата – **fig.13**.

### Функции на панела за управление

- Зеленият индикатор мига: ютията загрева – **fig.8**.
- Зеленият индикатор свети постоянно: ютията е готова за гладене – **fig.9**.
- Мигаща червена светлина и звуков сигнал около 30 секунди след това, когато ютията не е поставена на основата: поставете ютията на основата, за да се зареди – **fig.14**.
- Оранжевият индикатор мига (според модела): активирана функция Авто-Изкл (Направете справка с глава "Защита Авто-Изкл.") – **fig.16**.

#### Нашият съвет:

- Ютията загрева бързо: започнете с дрехите, които се гладят на ниска температура и завършете с тези, за които е необходима по-висока температура.
- **Когато намалявате температурата на термостата, оставете ютията върху поставката и изчакайте (около 10 минути), докато температурата спадне, за да не изгорите дрехите.**
- Ако гладите плат с разнороден състав: регулирайте температурата на гладене според най-деликатната съставка.

### Гладене с пара / Гладене на сухо

- Проверете дали в резервоара има вода, преди да натискате бутона или да ползвате функциите TURBO и SPRAY.
- По време на гладенето задръжте бутона, разположен отдолу на ръкохватката (поне 5 секунди наведнъж), за да получите постоянна пара и за отлични резултати – **fig.10**. Когато отпуснете бутона, парата спира.



## Ползване на функциите TURBO и SPRAY

- За да ползвате функцията TURBO, поставете плъзгача на термостата в положение "MAX" или "...". Натискайте от време на време бутона TURBO – fig.12.
- Когато гладите с пара или без пара, натиснете няколко пъти последователно бутона SPRAY, за да овлажните плата и да изгладите упоритите гънки – fig.11.

## Вертикално гладене

- Дръжте ютията на няколко сантиметра от плата, за да не изгорите деликатните тъкани. На всеки 5 натискания поставяйте ютията в хоризонтално положение.
- Окачете дрехата на закачалка и опънете плата с една ръка. Тъй като парата е много гореща, никога не гладете дреха, облечена върху човек, а само дреха на закачалка – fig.15.
- Поставете регулатора на термостата в позиция "MAX".
- Натискайте без да задържате бутона Turbo – fig.12 и движете отгоре надолу – fig.15.

## Допълнителни функции

### Плоча Autoclean Catalys® (според модела)

- Ютията е снабдена със самопочистваща плоча, която действа чрез катализа.
- Патентованото ѝ покритие дава възможност за постоянно премахване на замърсяванията, произтичащи от нормалната употреба.
- Желателно е винаги да поставяте ютията върху нейната основа, за да се запази самопочистващото покритие.

### Защита Авто-Изкл. (според модела)

- При нормална работа индикаторът Авто-Изкл. не свети!
- Електронната система прекъсва захранването на основата, а оранжевият индикатор, разположен на панела за управление, започва да мига, ако ютията стои повече от 8 минути неподвижно върху основата.
- За да включите отново ютията, трябва само да натиснете бутона RESTART на панела – fig.16.

## Поддръжка и почистване

### Почистване на анти-варовиков патрон (веднъж месечно)

- **ВНИМАНИЕ!** Ютията не работи без пез противо-варовиковия патрон. Не докосвайте върха на патрона.
- Изключете основата от контакта и изпразнете резервоара – fig.17.
- **За да извадите защитата против котлен камък, задайте максимална температура на термостата (MAX), натиснете бутона за изваждане на клапата и издърпайте леко нагоре – fig.18.**
- Оставете иглата на кисната за 4 часа в чаша с бял оцет или лимонов натурален лимонов сок – fig.19.
- Изплакнете иглата под течаща вода – fig.20.
- Поставете антиваровиковата игла обратно на място; натиснете, докато щракне – fig.21.

### Изпълнете процедурата за самопочистване (Self Clean)

- Функцията за самопочистване забавя натрупването на котлен камък в ютията. За да удължите срока на експлоатация на ютията, правете по едно самопочистване месечно.
- Изключете и включете ютията.
- Сложете ютията да загрява върху основата с пълен резервоар и термостат на максимум, докато зеленият индикатор на панела за управление светне постоянно.
- Когато зеленият индикатор на панела светне постоянно, вземете ютията и я дръжте над мивката. Извадете защитата против котлен камък (виж предходния раздел).
- Натиснете и задръжте бутона и разклатете ютията леко и в хоризонтална посока над мивката, докато една част от водата (заедно със замърсяването) изтече през плочата.
- В края на операцията, поставете защитата против котлен камък обратно на място; натиснете, докато щракне – fig.21.
- Поставете ютията отново върху основата, за да изсъхне плочата.

## Почистване на плочата

### Вашата парна ютия е снабдена с плоча autoclean (според модела):

- **Внимание!** Почистването с абразивна гъба поврежда самопочистващото покритие на плочата.
- Патентованото активно покритие дава възможност непрекъснато да се премахва замърсяването, което произтича ежедневно при нормална експлоатация.
- Все пак, гладенето на неподходяща програма може да остави следи, които ще трябва да се почистят ръчно. В такъв случай следва да се ползва мек влажен парцал върху все още хладката плоча, за да не се повреди покритието – fig.22.

### Вашата парна ютия е снабдена с плоча Ultragliss (според модела):

- **Не ползвайте агресивни или абразивни почистващи препарати.**
- Докато плочата е още хладка, я почистете с влажен парцал – fig.22.

## Съхранение на ютията

- Поставете регулатора на термостата в позиция "MIN". Изключете основата от контакта и изпразнете резервоара – fig.23.
- Изчакайте плочата да изстине – fig.24. Навийте кабела около ютията и основата – fig.25.
- Дръжте ютията и основата с две ръце – fig.26 и fig.27.

## Евентуални проблеми с ютията

ПРОБЛЕМ	ВЪЗМОЖНА ПРИЧИНА	РЕШЕНИЕ
Кафеникави течове от плочата, които образуват петна върху тъканите за гладене.	Използвате химически препарати срещу котлен камък.	Не прибавяйте никакъв препарат срещу котлен камък в резервоара за вода.
	Вие не използвате правилния вид вода.	Изпълнете процедурата за самопочистване и вижте глава "Каква вода да използваме?".
	В отворите на ютията са се натрупали влакна от тъканите и се овъгляват.	Изпълнете процедурата за самопочистване и почистете гладещата повърхност с влажна гъба. Периодично продухвайте отворите на плочата.
Плочата е мръсна или кафеникава и може да замърси прането ви.	Използвате много висока температура.	Почистете плочата по горепосочения начин. Когато настройвате термостата, преразгледайте справката с таблицата за подходящата температура.
	Прането не е добре изплакнато или използвате препарат за колосване.	Почистете плочата по горепосочения начин. Напръскайте с препарата за колосване от обратната страна на тази, която ще гладите.
Ютията произвежда малко или никаква регулируема пара/TURBO.	Резервоарът е празен.	Напълнете го.
	Анти-варовиковият патрон е замърсен.	Почистете против-варовиковия патрон.
	В ютията е отложен котлен камък.	Почистете анти-варовиковия патрон и извършете самопочистване.
	Твърде дълго сте използвали ютията в режим сухо гладене.	Пристъпете към самопочистване.
	Ютията трябва да се зареди.	За максимална ефективност, поставяйте винаги ютията върху основата.
	Не натискате бутона за пара.	Натиснете и задръжте бутона, докато гладите, за да получите постоянен дебит на пара.
Регулируемата пара не е включена.	Разклатете леко ютията в хоризонтално положение, като държите бутона за пара натиснат, докато парата започне да излиза.	
Плочата надраскана или наранена.	Поставяли сте ютията в хоризонтално положение върху метална поставка за ютия. Ако сте почистили гладещата повърхност с абразивна или метална гъба.	Винаги поставяйте ютията върху нейната основа. Избягвайте да гладите върху ципове. Вижте главата "Почистване на гладещата повърхност".
От плочата падат твърди частици.	По плочата се натрупва котлен камък.	Извършете самопочистване (Self-clean).
Изтича вода от отвора на резервоара.	Не сте затворили добре отвора на резервоара.	Уверете се, че отворът на резервоара е добре.
През отворите на плочата изтича вода.	Съхранявали сте ютията в хоризонтално положение, без да я изпразните и без да поставите регулатора в позиция MIN.	Направете справка с глава "Съхранение на ютията".
Червеният индикатор на панела за управление мига, докато ютията е поставена върху основата.	Проблем в свързването на ютията с основата.	Проверете дали ютията е стъпила добре и е свързана с основата.
Спреят не пръска.	Водния резервоар не е напълнен достатъчно.	Напълнете водния резервоар догоре.
Основата се мести по дъската за гладене.	Не сте закрепили здраво основата за системата EasyFix или системата EasyFix не е добре закрепена към дъската за гладене.	Проверете дали основата е добре закрепена за системата EasyFix и дали системата EasyFix е добре закрепена за дъската.
Ютията изстива.	Не я поставяте редовно върху основата.	Поставяйте ютията върху основата при всяка пауза, докато премествате дрехата, която гладите.

**За всички други възникнали проблеми се обръщайте към оторизиран сервиз, който да провери състоянието на ютията.**

# Güvenliğiniz için

- Cihazınızı ilk defa kullanmadan önce kullanım kitapçığını dikkatli bir şekilde okuyun ve ileride ihtiyacınız olduğunda başvurmak üzere muhafaza edin.
- Bu cihaz yürürlükteki güvenlik kurallarına ve yönergelere uygun olarak üretilmiştir (Elektromanyetik uyum, düşük voltaj ve çevre).
- Bu cihaz, fiziksel, duyuşsal veya zihinsel kapasiteleri yetersiz olan, veya deneyim ve bilgileri olmayan (çocuklar dahil) kimseler tarafından kullanılamaz. Ancak güvenliklerinden sorumlu olan ve cihazın kullanımı hakkında bilgilendirilmiş olan kimseler tarafından gözetim altında olmaları halinde kullanılabilir. Çocukların cihazla oynamasına dikkat edilmelidir.
- Dikkat! Elektrik şebekenizin voltajı, ütünüz ile (220-240 V) uyumlu olmalıdır. Her türlü bağlantı hatası, ütünün geri dönüşü olmayan bir hasara maruz kalmasına ve garantisinin geçersiz duruma gelmesine neden olur.
- Ütü, mutlaka topraklı bir elektrik prizine takılmalıdır. Eğer bir uzatma kablosu kullanıyorsanız, topraklı ve çift kutuplu tipte (16A) olduğundan emin olun.
- Hasarlı elektrik kordonunun, tehlikeye meydan vermemek için, derhal bir Yetkili Servis tarafından değiştirilmesi gerekir.
- Cihaz düşmüşse, görünür hasarı varsa, sızıntı yapıyorsa veya işleyiş bozuklukları arz ediyorsa kullanılmamalıdır. Cihazınızı hiçbir zaman parçalarına ayırmayın: Tehlikelere meydan vermemek için, Yetkili Servis tarafından kontrol edilmesini sağlayın.
- Cihazı asla su içine daldırmayın!
- Cihazın fişini, prizden kordonunu çekerek çıkarmayın. Aşağıdaki durumlarda cihazın fişini daima prizden çekin: Hazneyi doldurmadan veya çalkalamadan önce, temizlemeden önce, her kullanım sonrasında.
- Yaklaşık 1 saat süre boyunca soğumadığı halde ve/veya elektrik bağlantısı takılıken cihazınızı asla gözetiminiz dışında bırakmayın.
- Ütünüzün tabanı ve istasyonun yüzeyi çok sıcak olabilir ve yanmanıza neden olabilir: Bu kısımlara dokunmayın. Elektrik kablosunun ütünün tabanı ile temas etmesine asla izin vermeyin. Cihazınızı herhangi başka bir yere yerleştirmeden önce tamamen soğumasına dikkat edin. Cihazınızdan buhar çıkabilir ve çıkan buhar yanmalara neden olabilir. Ütü masasının kenarı veya köşesi üzerinde çalışırken, ütünün altındaki buhara kişilerin veya hayvanların asla doğrudan maruz kalmamalarına dikkat edin.
- Ütünün sadece birlikte teslim edilen istasyonu ile birlikte kullanılması gerekmektedir.
- Ütü daima istasyonu üzerine bırakılmalı, asla sırtı üzerinde bırakılmamalıdır.
- Ütünüzün ve istasyonunun dengeli bir yüzey üzerinde kullanılması ve bulundurulması gerekmektedir. Ütünüzü istasyonu üzerinde kullanırken, kullanım yüzeyinin dengeli olduğundan emin olun.
- Bu ürün, yalnızca ev içi kullanımlar için tasarlanmıştır. Uygun olmayan veya talimatlara aykırı olan her türlü kullanım halinde, marka hiçbir şekilde sorumluluk üstlenmez, ürün garantisini geçersiz duruma getirir.



## Çevre korumasına katkıda bulunalım!

- Cihazınızın birçok unsuru yeniden değerlendirilebilir ve dönüştürülebilir özelliktedir.
- Cihazınızı, dönüşümünün gerçekleştirilebilmesi için toplama noktasına bırakın.

## Cihazınızın parçaları

1. Su püskürtme ağız
2. Su haznesi şarj deliği
3. Su haznesi doldurma kapağı
4. Anti-kireç valfi
5. Su püskürtme düğmesi
6. Turbo Tuşu
7. EasyFix Sistemi
8. Değişken buhar tetiği
9. Termostat kumandası
10. Hazne
11. Kumanda paneli
  - a. Auto-Off tuşu\*
  - b. Yeşil "Ütü hazır" ışığı
  - c. Turuncu "Auto-Off" ışığı\*
  - d. Kırmızı "Ütüyü doldur" ışığı
12. İstasyon
13. Autoclean Catalys® taban (modeline göre)  
Ultragliss® Diffusion taban (modeline göre)

## İlk kullanım öncesinde

- Kullanım kılavuzunu dikkatle okuyun ve ileride başvurmak üzere muhafaza edin. Ütüyü ısıtmadan önce, varsa tabanında bulunan etiketleri çıkarın.
- Ütünüzün buhar fonksiyonunu ilk defa kullanmadan önce, ütünüzü bir süre yatay pozisyonda, çamaşır kullanmadan çalıştırmanızı tavsiye ediyoruz. Termostat kumandasını "MAKS" veya "●●●" konumuna getirin ve buhar ayarlama tetiği üzerine sürekli olarak basın. Bu koşullar altında, Turbo butonuna birkaç defa basın.
- İlk kullanımlar sırasında cihazdan duman çıkabilir, sağlığa zararlı olmayan bir koku yayılabilir hafif parçalar dağılabilir. İlk kullanımda, zararsız bir koku ve duman çıkabilir. Bunun, cihazın kullanımına bir etkisi yoktur ve kısa sürede kaybolur.

# Hazırlık

## Yerleştirme

- Vidayı çevirerek EasyFix sistemini ütü masasına sabitleyin. Vida üzerindeki parça sabit olmayabilir – **Şekil 1.**
- İstasyonu EasyFix sistemi üzerine takın – **Şekil 2 ve 3.**
- İstasyon kayışını masaya göre ayarlayın – **Şekil 4.** Daha üstün bir konfor için, istasyon kayışının masa üzere 45° açıyla ayarlanması tavsiye edilir.

## Hangi sular kullanılabilir

- Cihaz, musluk suyu ile kullanılabilir şekilde tasarlanmıştır. Ayda 1 kez cihazın otomatik temizliğinin gerçekleştirilmesi gerekir.
- Asla katkı maddesi içeren su (nişasta, parfüm, aroma, yumuşatıcı vb.) veya damıtma suyu (çamaşır kurutma makinesinden çıkan su, klima cihazlarının suları veya yağmur suyu) kullanmayın. Organik atık veya mineral madde içeren su türleri, cihazda kahverengi lekelenme, cızırdama ya da erken aşınmaya neden olabilir.
- Musluk suyunuz çok kireçli ise, aşağıdaki oranlarda, piyasada satılan demineralize sularla karıştırarak kullanabilirsiniz. %50 musluk suyu, %50 demineralize su.

## Su haznesinin doldurulması

- **Asla Max seviyesini aşmayın. Ütünüze asla direkt olarak musluğun altında tutarak su doldurmayın. Su haznesini doldurmak için kireç önleyici çubuğu çıkarmayın.**
- İstasyonun elektrik bağlantısını kesin.
- Ütünüzü istasyon üzerine yerleştirin.
- Hazne kapağını açın.
- Hazneyi “MAX” işaretine dek doldurun – **Şekil 5.**
- Hazne kapağını kapatın.

# Kullanım

## Çalıştırın

- İstasyonu başka bir 220-240V elektrik prizine bağlayın – **Şekil 6.**
- Aşağıdaki tabloya göre – **Şekil 7.** Autosteam Control fonksiyonuna sahiptir. En iyi sonucu elde etmek için ütünüz, seçilen kumaş türüne göre sıcaklık seviyelerini ve uygun buhar miktarını otomatik olarak ve hassas bir şekilde belirlemektedir.
- İstasyonun arka tarafında bulunan kumanda paneli üzerinde bulunan yeşil ışık - **Şekil 8** - yanıp söner ve, ütünün ısındığını haber verir. Bu yeşil ışık sabit yanmaya başladığında – **Şekil 9**, ütü ütöleme işlemi için hazırdır.
- Ütüyü sırtı üzerine bırakmayın, istasyonu üzerine bırakın – **Şekil 13.**

## Kumanda panelinin işleyişi

- Yeşil gösterge ışığı yanıp sönüyor: ütü ısınıyor – **Şekil 8.**
- Yeşil gösterge ışığı sabit yanıyor: ütü hazır – **Şekil 9.**
- Ütü istasyonu üzerinde bulunmadığında, yaklaşık 30 saniye sonra bir bip sinyali ile birlikte kırmızı ışık yanıp sönmeye başlar: şarj olabilmesi için ütünün istasyonu üzerine bırakılması gerekir - **Şekil 14.**
- Turuncu ikaz işareti yanıp söner (modeline göre) : Auto-Off fonksiyonu aktif («Auto-off Güvenliği» bölümüne Bakınız) – **Şekil 16.**

### Öneriler:

- Ütünüz hızlı ısınıyor: Öncelikle düşük sıcaklık gerektiren giysilerden başlayın, ardından daha yüksek sıcaklık isteyen giysilerle devam edin.
- **Termostat ısısını düşürürseniz, ütüyü kaidesi üzerine bırakın ve kumaşın yanmaması için ısı düşene dek (yaklaşık 10 dakika) bekleyin.**
- Karışık iplikli kumaşları ütölemeniz durumunda: ütünün ısısını en narin ipe göre ayarlayın.

## Değişken buhar kullanın/Kuru ütöleyin

- **Tetiği veya TURBO ve SPRAY fonksiyonlarını kullanmadan önce, haznede su olduğundan emin olun.**
- Ütöleme sırasında, daha iyi bir sonuç elde etmek amacıyla devamlı buhar sağlamak için tutacak altında bulunan tetiğe devamlı olarak (her defasında minimum 5 saniye) basın – **Şekil 10.** Tetiği bırakırsanız, buhar sona erer.

## TURBO ve SPRAY fonksiyonlarını kullanın

- TURBO fonksiyonu için, termostatin kumandasını "MAX" veya "..." üzerine ayarlayın. Zaman zaman TURBO butonu üzerine basın – **Şekil 12.**
- Buharlı ütüleme işleminden kuru ütüleme işlemine geçmeniz durumunda, giysileri nemlendirmek için SPRAY butonunu kullanın ve inatçı kıvrımları kaldırın – **Şekil 11.**

## Dikey buharlı ütüleme

- Hassas giysileri yakmamak için ütüyü kumaştan birkaç cm mesafede tutun. 5 defa basışı takiben ütüyü yatay konuma getirin.
- Kumaşı bir askıya asın ve elinizle gerdirin. Buhar çok sıcak olduğu için, giysilerinizin kırışıklarını asla üzerinizdeyken gidermeyi denemeyin; daima bir elbise askısı kullanın – **Şekil 15.**
- Isı ayar düğmesini "MAX" konumuna getirin.
- Kısa aralıklarla Turbo butonuna basın – **Şekil 12** - ve yukarıdan aşağıya hareket edin – **Şekil 15.**

## Ek Fonksiyonlar

### Autoclean Catalys® taban (modeline göre)

- Ütünüz, kataliz ile işleyen bir kendinden temizlemeli taban ile donatılmıştır.
- Ayrıcalıklı kaplaması sayesinde, normal bir kullanımın neden olduğu pislikler daimi bir şekilde elimine edilirler.
- Kendinden temizleme kaplamasını muhafaza etmek için ütüyü daima istasyonu üzerine bırakmanız tavsiye edilir.

### Auto-Off Güvenliği (modeline göre)

- Normal bir kullanımda, Auto-Off göstergesi söner!
- Ütü istasyonu üzerinde kullanılmadan 8 dakikadan fazla bir süre bırakılırsa, elektronik sistem istasyonun elektrik beslemesini keser ve kumanda paneli üzerindeki turuncu gösterge ışığı yanıp söner.
- Ütüyü yeniden çalıştırmak için, kumanda paneli üzerinden RESTART butonuna basmanız yeterlidir – **Şekil 16.**

## Bakım ve temizlik

### Anti-kireç valfinin temizlenmesi (ayda bir defa)

- Anti-kireç valfi olmadan ütü çalışmaz. Valfin ucuna asla dokunmayın.
- İstasyonun elektrik bağlantısını kesin ve hazneyi boşaltın – **Şekil 17.**
- Kireçlenme önleyici çubuğu çıkarmak için, termostati MAX konumuna getirin, valf çıkarma butonuna basın ve çubuğu hafifçe yukarı doğru çekin – **Şekil 18.**
- Çubuğu 4 saat boyunca beyaz sirke veya limon suyu ile dolu bir bardak içinde bekletin – **Şekil 19.**
- Çubuğu musluk suyu altında durulayın - **Şekil 20.**
- Kireç temizleme çubuğunu yerine takın, klik sesini duyana dek bastırın – **Şekil 21.**

### Otomatik temizlemenin çalıştırılması (Self Clean)

- Kendinden temizleme ütünüzün kireçlenmesini geciktirir. Ütünüzü uzun yıllar boyunca kullanabilmeniz için, ayda bir defa otomatik temizleme gerçekleştirin.
- Ütünüzün fişini prizden çıkarın ve yeniden takın.
- Ütünüzü haznesi dolu ve termostat maksimum pozisyondayken, kumanda paneli üzerindeki yeşil gösterge ışığı sabit yanana dek, istasyonu üzerinde ısınmaya bırakın.
- Kumanda paneli üzerindeki yeşil ışık sabit yanmaya başladığında, ütüyü alın ve bir evyenin üzerine getirin. Kireç temizleme çubuğunu çıkarın (Önceki bölüme bkz.).
- Tetik üzerine sürekli olarak basın ve ütüyü, tabanından bir parça su akacak şekilde (pisliklerle birlikte) evyenin üzerinde dikey ve yatay olarak sallayın.
- İşlem sona erdikten sonra, kireç temizleme çubuğunu yerine takın, klik sesini duyana dek bastırın – **Şekil 21.**
- Tabanın kuruması için ütüyü istasyonu üzerine bırakın.

## Tabanın temizlenmesi

### Buharlı ütünüz bir autoclean taban ile donatılmıştır (modeline göre):

- Dikkat! Aşındırıcı bir sünger kullanılması, tabanın kendinden temizleme kaplamasına hasar verir.
- Ayrıcalıklı aktif tabanı, normal kullanım koşullarında oluşabilecek her türlü pislikleri devamlı olarak temizlemeyi sağlar.
- Uygun olmayan bir programla ütüleme, manuel temizleme gerektiren izler oluşmasına neden olabilir.
- B durumunda, taban kaplamasına zarar vermemek için, halen daha ılık olan tabanı nemli ve yumuşak bir bez kullanarak temizleyin – **Şekil 22.**

### Buharlı ütünüz bir Ultraglass taban ile donatılmıştır (modeline göre):

- Aşındırıcı özellikteki temizlik ürünleri kullanmayın.
- Taban ılık iken nemli bir süngerle temizleyin – **Şekil 22.**

## Ütünün muhafazası

- Isı ayar düğmesini “MIN” konumuna getirin. İstasyonun elektrik bağlantısını kesin ve hazneyi boşaltın – **Şekil 23.**
- Tabanın soğumasını bekleyin – **Şekil 24.** Kabloyu ütü ve istasyon etrafına sarın – **Şekil 25.**
- İstasyonu ve ütüyü 2 elinizle kavrayarak taşıyın – **Şekil 26 ve 27.**

## Ütü ile ilgili karşılaşılabilecek arızalar ve çözümleri

SORUN	OLASI SEBEP	ÇÖZÜM
Tabandaki kanallardan kahverengi sıvı akıyor ve giysiyi lekeliyor.	Kireç çözücü kimyasal ürünler kullanıyorsunuz.	Su haznesine kireç çözücü eklemeyin .
	Doğru su tipini kullanmıyorsunuz.	Otomatik temizleme gerçekleştirin, “Hangi suyu kullanmalı?” başlığına bkz.
	Taban kanallarına çamaşır elyafları toplanmış ve yanıyor.	Otomatik temizleme gerçekleştirin, nemli bir sünger ile tabanı temizleyin. Taban kanallarını vakumla temizleyin.
Taban kirli ve tekstili lekeleyebilir.	Çok yüksek ısı kullanıyorsunuz.	Tabanı yukarıda belirtildiği gibi temizleyin. Isı ayarı için, ısılar tablosuna bkz.
	Giysiler yeterince durulanmamış veya çamaşır kolası kullanıyorsunuz.	Tabanı yukarıda belirtildiği gibi temizleyin. Çamaşır kolasını kumaşın daima arka yüzüne püskürtün.
Ütünüz buhar üretmiyor veya az üretiyor/TURBO işlemiyor.	Su haznesi boş.	Hazneyi doldurun.
	Anti-kireç valfi kirli.	Anti-kireç vakfı temizleyin.
	Ütünüzde kireç oluşmuş.	Anti-kireç valfi temizleyin ve otomatik temizleme gerçekleştirin.
	Ütünüz uzun zaman buharsız kullanılmış.	Otomatik temizleme gerçekleştirin.
	Ütünüzün şarj edilmesi gerekiyor.	Optimal bir kullanım için, ütünüzü daima istasyon üzerine yerleştirin.
	Buhar tetiğini kullanmayın.	Ütüleme işlemi sırasında devamlı buhar elde etmek için, tetik üzerine devamlı olarak basın.
	Değişken buhar sistemi etkinleştirilmedi.	Ütüyü yatay pozisyondayken hafifçe sallayın, diğer yandan buhar çıkmaya başlayana dek, buhar başlatma tetiğini basılı tutun.
Taban çizilmiş veya aşınmış.	Ütünüzü yatay pozisyonda, metal bir yüzeye bırakınız. Ütünüzün tabanını aşındırıcı veya metalik özellikli bir ürünle temizlediniz.	Ütünüzü daima istasyonu üzerine bırakın. Fermuarların üzerini ütulemekten kaçının. “Taban temizliği” bölümüne bkz.
Ütünün tabanından kireç parçacıkları düşüyor.	Ütünüzün tabanı kireçlenmeye başlamış demektir.	Otomatik temizleme (self clean) yapın.
Su haznesi kapağından su akıyor.	Su haznesi kapağını iyi kapatmamışsınız.	Su haznesi kapağının iyi kapatılmış olduğunu kontrol edin.
Taban kanallarından su akıyor.	Ütüyü, düz olarak, su haznesini boşaltmadan ve düğmeyi MIN konumuna getirmeden yerleştirdiniz.	Su haznesi suyuna kireç çözücü ürün ekleyin.
Ütü istasyon üzerinde olmasına rağmen, kumanda paneli üzerindeki kırmızı gösterge ışığı yanıp sönüyor.	Ütünün istasyona bağlantısıyla ilgili sorun var.	Ütünün istasyona iyice oturmuş ve bağlanmış olduğundan emin olun.
Su püskürtücü çalışmıyor.	Su haznesi yeterince dolu değil.	Su haznesini doldurun.
İstasyon, ütü masası üzerinde yer değiştiriyor.	İstasyonu EasyFix sistemi üzerine düzgün bağlamamışsınız veya EasyFix sistemi ütü masasına sabitlenmemiş.	İstasyonun EasyFix sistemi üzerine düzgün bir şekilde bağlanmış olduğundan ve EasyFix sisteminin sabitlendiğinden emin olun.
Ütünüz soğuyor.	İstasyonu üzerine düzenli olarak bırakmayın.	Ütülenecek parçayı yerleştirirken, ütünüzü istasyonu üzerine bırakın.

Her türlü sorunuz için, ütünüzü kontrol ettirmek üzere yetkili bir servise başvurun.

# Для вашої безпеки

- Перед першим використанням приладу уважно прочитайте інструкцію з експлуатації та ретельно зберігайте її.
- Для вашої безпеки цей прилад відповідає нормам і регламентним вимогам щодо використання (Директиви низької напруги, електромагнетичне співвідношення з довкіллям...).
- Не дозволяйте користуватися приладом особам, що мають фізичні, розумові та чуттєві вади, без стороннього нагляду.
- Не дозволяйте дітям гратися з приладом.
- Увага! напруга у вашій електричній мережі повинна бути однаковою з напругою для праски (220-240 V). Будь-яка помилка при підключенні може привести до невіправного пошкодження праски та привести до скасування гарантії.
- Ця праска має обов'язково включатися в розетку з заземленням. Якщо ви використовуєте подовжувач, перевірте, щоб він був двофазовим (16A) з заземленням.
- Якщо шнур електропостачання є пошкодженим, він має бути негайно замінений в сертифікованому гарантійному центрі для того, щоб запобігти небезпеці.
- Прилад не повинен використовуватись, якщо він падав і має видимі пошкодження, якщо він має витoki води або несправно працює. Щоб уникнути небезпеки, ніколи не розбирайте ваш прилад: у разі потреби здайте його для огляду до уповноваженого сервіс-центру.
- Ніколи не занурюйте прилад у воду!
- Відключаючи прилад від електромережі, не тягніть за електрошнур. Завжди відключайте прилад від електромережі перед наповненням або споліскуванням резервуару, перед очищенням і після кожного використання.
- Ніколи не залишайте прилад без нагляду, якщо він підключений до електромережі, поки він не охолоне протягом 1 години.
- Підшва праски та підставка для неї можуть бути дуже гарячими і викликати опіки: не торкайтесь до них. Не допускайте, щоб електричний шнур контактував із підшвою праски, і завжди чекайте, поки прилад повністю охолоне, перш ніж його прийняти. Ваш прилад випускає пару, що може спричинити опіки, особливо при прасуванні в кутку чи на краю прасувальної дошки. Ніколи не спрямовуйте струмінь на людей чи тварин.
- Дозволяється використовувати праску лише з підставкою, яка надається в комплекті.
- Праску необхідно ставити лише на підставку. Забороняється ставити її на задній торець. .
- Праска та її підставка повинні використовуватись лише на стійкій поверхні. При встановленні праски на підставку переконайтесь, що поверхня, на яку ви ставите праску, є стійкою.
- Цей пристрій призначений винятково для використання в домашніх умовах. У випадку неналежного або невідповідного інструкції використання виробник знімає з себе будь-яку відповідальність за можливі наслідки і анулює гарантію.



## Захист навколишнього середовища!

- ① Ваш пристрій містить цінні матеріали, які можна переробити чи використати знову.
- ↻ Якщо пристрій Вам більше не потрібен, залиште його в спеціальному контейнері для подібних речей.

## Опис

1. Розпилювач води
2. Отвір для заповнення резервуару
3. Кришка отвору для наповнення резервуара
4. Протинакипний клапан
5. Кнопка розпилювача води
6. Кнопка Turbo
7. Система EasyFix
8. Парорегулятор
9. Регулятор термостату
10. Резервуар для води
11. Панель керування
  - a. Кнопка повторного увімкнення в мережу "Auto-Off"\*
  - b. Індикатор зеленого кольору "Праска готова до роботи"
  - c. Індикатор оранжевого кольору "Автоматичне вимикання/ Auto-Off"\*
  - d. Індикатор червоного кольору "Зарядіть праску"
12. Основа
13. Підшва Autoclean Catalys® (в залежності від моделі)  
Підшва Ultragliss® Diffusion (в залежності від моделі)

## Перед першим використанням

- Уважно прочитайте інструкцію з використання. Перед нагріванням праски видалите з підшви етикетки, які можуть бути на ній присутніми.
- Перед першим застосуванням функції подачі пари, передбаченої у прасці, рекомендуємо протягом декількох секунд відпрацювати подачу пари без білизни, на горизонтальній поверхні. Встановіть регулятор термостату на позначці "MAX" або "●●●", потім натисніть та утримуйте парорегулятор. Виконайте декілька разів подібні дії і з кнопкою Turbo.
- Під час перших використань можливе утворення диму, безпечного запаху або незначної кількості часток. Це не матиме наслідків для експлуатації і швидко зникне.



# Підготовка

## Підготовка до роботи

- Встановіть систему EasyFix на дошку для прасування, повернувши гвинт. При цьому, як правило, зберігається рухливість прикрученої деталі - **fig.1**.
- Зафіксуйте підставку на системі EasyFix – **fig.2 та 3**.
- Відрегулюйте кут, під яким підставку встановлено на дошці - **fig.4**. Рекомендовано встановлювати підставку на дошці під кутом  $\approx 45^\circ$  для більшої зручності.

## Яку воду слід використовувати?

- Експлуатація вашого приладу передбачає використання водопровідної води. 1 раз на місяць необхідно проводити самоочищення приладу. У будь-якому випадку, необхідно використовувати функцію самоочищення для позбавлення від осаду у паровому відсіку.
- Ніколи не використовуйте воду, що має добавки (крохмаль, ароматизатор, ароматичні субстанції, пом'ягшувачі засоби), а також конденсовану воду (наприклад, воду з сушок для білизни, холодильників, кондиціонерів, дощову воду). Воду, що містить органічні відходи або мінерали, що можуть призвести до передчасного псування, іржавінню покриття приладу.
- Якщо у вашому водопроводі дуже жорстка вода, змішуйте її з демінералізованою водою, наявною в комерційній мережі, в наступній пропорції: 50 % води з водопроводу, 50 % демінералізованої води.

## Наповніть резервуар

- **Не перевищувати рівень позначки MAX резервуару. Ніколи не наповнюйте праску безпосередньо під краном. Щоб наповнити резервуар, не потрібно витягати протипаняний стрижень.**
- Вимкніть підставку.
- Встановіть праску на підставку.
- Відкрийте отвір резервуару.
- Заповніть резервуар водою до позначки "MAX" – **fig.5**.
- Закрийте отвір резервуару.

# Використання

## Увімкніть праску

- Увімкніть підставку в електричну розетку напругою 220-240В – **fig.7**.
- Відрегулюйте температуру праски – **fig.7**. Вашу праску оснащено функцією Autosteam Control. Залежно від вибраного типу тканини праска автоматично і точно визначає відповідні рівні температури і інтенсивності пари для забезпечення найкращого результату.
- Лампочка термостата увімкнеться. Вона вимкнеться тоді, коли підошва нагріється до потрібної температури – **fig.5**.
- Миготить індикатор зеленого кольору – **fig.8** на панелі керування, розташованій на задній частині підставки, вказуючи на те, що праска почала нагріватись. Коли індикатор зеленого кольору припиняє блимати – **fig.9**, це означає, що праска готова до роботи.
- Під час перерви у використанні праски забороняється ставити її на задній торець. Ставте праску лише на підставку – **fig.13**.

## Принцип функціонування панелі керування

- Індикатор зеленого кольору блимає: праска нагрівається - **fig.8**.
- Індикатор зеленого кольору не блимає: праска готова до роботи – **fig.9**.
- За відсутності праски на підставці впродовж близько 30 секунд починає миготіти червоний індикатор і лунає звуковий сигнал: необхідно встановити праску на підставку та підзарядити - **fig.14**.
- Блимає індикатор оранжевого кольору (в залежності від моделі): активована функція автоматичного вимикання Auto-Off (Дивіться розділ "Запобіжний автоматичний вимикач Auto-Off") – **fig.16**.

### Рекомендації

- Праска швидко нагрівається: починайте прасування з тканин, які потребують прасування при низькій температурі, і завершіть роботу прасуванням тканин, які потребують обробки при більш високих температурах.
- **Якщо потрібно знизити температуру термостата, поставте праску на базу і почекайте (приблизно 10 хвилин), поки температура не впаде, щоб не спалити тканину.**
- При прасуванні тканини зі змішаних волокон: оберіть температуру прасування, призначену для прасування більш делікатних тканин.

## Використання різних парових режимів/ Сухе прасування

- **Перш ніж використати парорегулятор або функцію TURBO та SPRAY, переконайтесь, що в резервуарі є вода.**
- Під час прасування притримуйте парорегулятор, що знаходиться під руків'ям (щонайменше впродовж 5 сек. за один раз) для безперервної подачі пари та одержання найкращого результату – **fig.10**. Подача пари припиняється при припиненні натискання на паро регулятор.

## Використання функції TURBO та SPRAY

- Для використання функції TURBO встановіть регулятор термостату в позицію "МАХ" або "...". Періодично натискайте кнопку TURBO – fig.12.
- Під час роботи у режимі парового або сухого прасування для зволоження білизни зробіть декілька послідовних натискань на кнопку SPRAY що дозволяє позбавитись найбільш стійких зборок – fig.11.

## Вертикальне прасування з парою

- **Вертикальне прасування з парою** Тримайте праску на відстані кількох сантиметрів від тканини, щоб не спалити її, якщо вона делікатна. Після кожних 5 поштовхів переводьте праску в горизонтальне положення.
- Повісьте одяг на вішалку і трохи натягніть тканину однією рукою. Пара дуже гаряча, тому для такого прасування одяг повинен висіти на вішалці і в жодному випадку – бути на комусь вдягненим – fig.15.
- Виставте ручку термостата на "МАХ".
- Натискайте кнопку Turbo поштовхами – fig.12 та прасуйте в напрямку зверху донизу – fig.15.

## Функція «Плюс»

### Підощва Autoclean Catalys® (в залежності від моделі)

- Праска обладнана самоочисною підощвою. Очищення відбувається завдяки каталізатору.
- Унікальне покриття шаром каталізатора дозволяє безперервно видаляти забруднення, які виникають при нормальному використанні праски.
- Для збереження самоочисного покриття рекомендовано завжди встановлювати праску на підставку.

### Запобіжний автоматичний вимикач Auto-Off (в залежності від моделі)

- В нормальному режимі індикатор автоматичного вимикача Auto-Off не світиться.
- Якщо перерва у використанні праски, встановленої на підставку, становить більше 8 хвилин, електронна система вимикає живлення підставки, а індикатор оранжевого кольору, розташований на панелі керування, починає блимати.
- Для того, щоб знову увімкнути праску, достатньо лише натиснути кнопку RESTART на панелі керування – fig.16.

## Догляд і очищення

### Почистіть протиनाкипний стрижень (один раз на місяць)

- Будьте обережні! ніколи не торкайтесь кінця клапана. праска не працюватиме без протинакипного клапана.
- Вимкніть підставку та злийте воду з резервуара – fig.17.
- Щоб видалити противапняний стрижень, встановіть термостат на МАКСИМУМ, натисніть кнопку витягання клапана та легко потягніть угору – fig.18.
- Поставте стрижень на 4 години у склянку з білим винним оцтом або з лимонним соком свіжого лимону – fig.19.
- Промийте стрижень водою з-під крану – fig.20.
- Встановіть противапняний стрижень на місце; уведіть його вглиб до появи клацання – fig.21.

### Функція самоочищення (Self Clean)

- Завдяки функції самоочищення уповільнюється утворення накипу у прасці. Для подовження терміну експлуатації приладу необхідно здійснювати самоочищення один раз на місяць.
- Вимкніть праску та знову увімкніть її у мережу.
- Дайте прасці нагрітись на підставці при заповненому резервуарі та термостаті, встановленому на максимальній позначці доти, доки індикатор зеленого кольору на панелі керування не припинить блимати.
- Після того, як індикатор зеленого кольору припинив блимати, візьміть праску та піднесіть її до раковини. Вийміть противапняний стрижень (див. попередній пункт).
- Натисніть та утримуйте парорегулятор, злегка стрясоніть праску у горизонтальному положенні над раковиною таким чином, щоб вся вода (разом з домішками) витекла через підощву.
- По завершенні операції встановіть противапняний стрижень на місце; уведіть його вглиб до появи клацання – fig.21.
- Для просушування підощви знов встановіть праску на підставку.

## Почистіть підощву

### Ця парова праска обладнана самоочисною підощвою (в залежності від моделі):

- Увага! Використання абразивної губки призводить до пошкодження самоочисного покриття підощви.
- Унікальне активне покриття підощви дозволяє безперервно видаляти усі домішки, які можуть утворюватись у побутових нормальних умовах експлуатації.
- Однак, якщо для прасування використовується невідповідна програма, на підощві можуть залишатися сліди, які потребують чищення вручну. В таких випадках рекомендовано протирати ще теплу підощву м'якою та вологою ганчіркою, що дозволяє уникнути пошкодження покриття – fig.22.

### Ця парова праска обладнана підощвою Ultragliss (в залежності від моделі):

- Забороняється використовувати агресивні або абразивні засоби.
- Здійснюйте чищення ще теплої підощви за допомогою вологої ганчірки – fig.22.

## Зберігання Вашої праски

- Виставте ручку термостата на **"MIN"**. Вимкніть підставку з мережі та злийте воду з резервуара – **fig.23**.
- Дочекайтесь, доки підшова не охолоне – **fig.24**. Обмотайте шнур електроживлення навколо праски та підставки – **fig.25**.
- Переносити праску та підставку необхідно двома руками – **fig.26 та 27**.

## Ймовірні проблеми з вашою праскою

Характер проблеми	Ймовірні причини	Вирішення
Коричневі сліди витікання води з підшови бруднять білизну.	Ви використовуєте хімічні препарати для пом'якшення води.	Не додавайте ніякі хімічні препарати для пом'якшення води.
	Ви використовуєте невідповідну воду.	Виконайте операцію самоочищення і зверніться до розділу "Яку воду використовувати?"
	Волокна від білизни набилися в дірки на підшіві і обвуглюються.	Зробіть самоочищення та почистіть підшову вологою губкою. Продувайте час від часу дірки у підшіві.
Підшова є брудною або коричневою і забруднює білизну.	Ви використовуєте занадто високу температуру.	Почистіть підшову, як це рекомендувалося вище. Проконсультуйтеся з таблицею температур для того, щоб відрегулювати термостат.
	Ви виставили занадто високу температуру.	Очистіть підшову так, як описано вище. Розпилюйте крохмаль тільки на зворотній бік тканини, яка буде прасуватися.
Праска не виробляє пару або виробляє її у невеликій кількості при перемиканні режимів подачі пари/ TURBO.	Резервуар є порожнім.	Наповніть його.
	Протинакипний стрижень забруднений.	Почистіть протинакипний стрижень.
	Ваша праска забруднена накипом.	Почистіть протинакипний стрижень та виконайте операцію самоочищення.
	Ваша праска довго експлуатувалася без використання води.	Виконайте операцію самоочищення.
	Необхідно зарядити праску.	Щоб праска працювала якомога ефективніше, необхідно систематично встановлювати її на підставку.
	Ви не умикнули парорегулятор.	Для режиму безперервної подачі пари натисніть та утримуйте парорегулятор під час прасування.
	Функція змінного подання пари не активована.	В горизонтальному положенні трохи потрусіть праску, натиснувши на кнопку подання пари, поки не почнеться вироблення пари.
Підшова подряпана або пошкоджена.	Ви поставили вашу праску підшовою донизу на металеву підставку. Ви очищували підшову приладу абразивною фбо металічною губкою.	Завжди ставте праску на підставку для неї. Старайтесь уникати прасування поверх застібок-блискавок. Дивіться розділ "Чищення підшови праски".
Поява часточок накипу на підшіві.	На підшіві утворюється накип.	Проведіть процедуру автоматичного очищення (Self-clean).
Вода витікає з отвору наповнення резервуара.	Ви не закрили резервуар для води належним чином.	Перевірте, щоб кришка резервуара була як слід закрита (натиснута до клацання).
Вода тече через дірки у підшіві.	Ви поставили праску пліском, не випорожнивши її і не встановивши ручку пари на MIN.	Дивіться розділ "Зберігання Вашої праски".
Коли праска встановлена на підставці, блимає індикатор червоного кольору на панелі керування.	Не вдається під'єднати праску до її підставки.	Переконайтеся, що праску правильно встановлено та під'єднано до підставки.
Резервуар недостатньо наповнений.	Резервуар недостатньо наповнений.	Долейте води в резервуар.
Підставка пересувається по прасувальній дошці.	Підставку неправильно закріплено за допомогою системи EasyFix або систему EasyFix недостатньо міцно закріплено на прасувальній дошці.	Переконайтеся, що підставку щільно закріплено за допомогою системи EasyFix, і що система EasyFix міцно закріплена на прасувальній дошці.
Праска холоне.	Праска нерегулярно встановлюється на підставку.	Становіть праску на підставку кожного разу під час перерви у прасуванні, коли ви прибираєте випрасуваний виріб та розкладаєте на дошці виріб, що підлягає прасуванню.

За будь-яких інших проблем, звертайтеся до уповноваженого сервісцентру, щоб перевірити вашу праску.

# Для вашей безопасности

- Перед первым использованием прибора внимательно прочитайте инструкцию по эксплуатации и тщательно сохраните ее.
- Данный прибор отвечает действующим техническим правилам и стандартам безопасности (по электромагнитной совместимости, низкому напряжению, защите окружающей среды).
- Прибор не предназначен для использования лицами (включая детей) с пониженными физическими, чувственными или умственными способностями или при отсутствии у них опыта или знаний, если они не находятся под контролем или не проинструктированы об использовании прибора лицом, ответственным за их безопасность.
- Дети должны находиться под контролем для недопущения игры с прибором.
- Внимание! Напряжение вашей электросети должно соответствовать напряжению утюга (220-240 В).
- Неправильное подключение может вызвать непоправимый ущерб и привести к аннулированию гарантии.
- Этот утюг обязательно должен включаться в розетку с заземлением. В случае использования удлинителя убедитесь, что он биполярного типа (16 А) с проводником заземления.
- В случае повреждения электрошнур немедленно замените его в уполномоченном сервисном центре во избежание любого риска.
- Запрещается пользоваться прибором после его падения, при явных внешних признаках повреждения или при ненормальной работе. Никогда не разбирайте прибор: сдайте его в авторизованный сервис-центр во избежание опасности.
- Никогда не погружайте прибор в воду!
- Не отключайте прибор от сети за шнур питания. Всегда отключайте прибор от сети: перед заполнением или промывкой емкости, перед чисткой, после каждого использования.
- Не оставляйте без присмотра прибор, подключенный к сети, а также пока он не остыл в течение примерно 1 часа.
- Подошва и подставка Вашего утюга могут очень сильно нагреваться и вызывать ожоги: не прикасайтесь к ним. Не разрешайте электрическому шнуру контактировать с подошвой утюга, и всегда дожидайтесь, пока устройство полностью остынет, прежде чем его убрать. Ваше устройство выпускает пар, который может вызвать ожоги, особенно при глажке на краю либо в углу гладильной доски. Никогда не направляйте струю пара на людей или животных.
- Разрешается использовать утюг только с подставкой, которая предоставляется в комплекте.
- Утюг необходимо ставить только на подставку. Запрещается ставить его на задний торец .
- Утюг и его подставка должны использоваться только на устойчивой поверхности. При установлении утюга на подставку убедитесь, что поверхность, на которую вы ставите утюг - устойчивая.
- Прибор предназначен исключительно для домашнего пользования. Фирма снимает с себя ответственность и прекращает действие гарантии за неправильное использование прибора или за пользование им не в соответствии с инструкцией.



## Не загрязняйте окружающую среду!

- ① Ваш прибор содержит материалы, которые можно переработать и использовать вторично.
- ② Отдайте его в пункт сбора вторсырья.

## Описание прибора

1. Пульверизатор
2. Отверстие для заполнения резервуара.
3. Отверстие для заполнения резервуара
4. Противозависковый стержень
5. Кнопка пульверизатора
6. Кнопка Turbo
7. Система EasyFix
8. Парорегулятор
9. Регулятор термостата
10. Резервуар для воды
11. Панель управления
- a. Кнопка повторного включения в сеть "Auto-Off"\*
- b. Индикатор зеленого цвета "Утюг готовый к работе"
- c. Индикатор оранжевого цвета "Автоматическое выключение/ Auto-Off"\*
- d. Индикатор красного цвета "Зарядите утюг"
12. Основа
13. Подошва Autoclean Catalys® (в зависимости от модели)  
Подошва Ultragliss® Diffusion (в зависимости от модели)

## Перед первым использованием

- **Внимательно ознакомьтесь с инструкцией по эксплуатации. Перед включением утюга снимите все этикетки с подошвы (в зависимости от модели).**
- Перед первым использованием функцией подачи пара, предусмотренной в утюге, рекомендуем в течение нескольких секунд отработать подачу пара без белья, на горизонтальной поверхности. Установите регулятор термостата на отметке "MAX" или "●●●", затем нажмите и удерживайте парорегулятор. Выполните несколько раз подобные действия и с кнопкой Turbo.
- Во время первых использований возможно выделение дыма, незначительного количества частиц. Это явление совершенно безопасно для работы утюга и быстро исчезнет.

# Подготовка

## Подготовка к работе

- Установите систему EasyFix на гладильную доску, повернув винт. Как правило, привинченная деталь сохраняет подвижность - **fig.1**.
- Зафиксируйте подставку на системе Easyfix – **fig.2 и 3**.
- Отрегулируйте угол, под которым подставка установлена на доске - **fig.4**. Рекомендуется устанавливать подставку на доске под углом 45° для большего удобства.

## Какую воду использовать?

- Ваш прибор изготовлен для работы с водопроводной водой. Один раз в месяц производите автоочистку прибора.
- Никогда не используйте воду, содержащую добавки (крахмал, ароматизаторы, ароматические субстанции, смягчающие средства и тд.), а также конденсированную воду (например, воду из сушилок для белья, холодильников, кондиционеров, дождевую воду). Такой тип воды содержит органические отходы или минеральные элементы, которые могут стать причиной шипения, появления пятен при глажке или преждевременного изнашивания прибора.
- Если вода у вас жесткая, смешайте водопроводную воду с деминерализованной из магазина в следующей пропорции: 50% водопроводной воды, 50% деминерализованной воды.

## Заполните резервуар

- **Не превышайте Max отметку. Никогда не погружайте утюг в воду. Чтобы наполнить резервуар, не требуется извлекать противоионообменный стержень.**
- Выключите подставку.
- Установите утюг на подставку.
- Откройте отверстие резервуара.
- Заполните резервуар водой до отметки **"MAX"** – **fig.5**.
- Закройте отверстие резервуара.

# Использование

## Включите утюг

- Включите подставку в электрическую розетку мощностью 220-240В – **fig.6**.
- Отрегулируйте температуру утюга – **fig.7**. Ваш утюг оборудован функцией Autosteam Control. В зависимости от типа выбранной ткани, ваш утюг автоматически и точно определит необходимый уровень температуры и мощность подачи пара, гарантирующие наилучший результат глажения.
- Мигает индикатор зеленого цвета – **fig.8** на панели управления, расположенной на задней части подставки, указывая на то, что утюг начал нагреваться. Когда индикатор зеленого цвета прекращает мигать – **fig.9**, это означает, что утюг готов к работе.
- Во время перерыва в использовании утюга запрещается ставить его на задний торец. Ставьте утюг только на подставку – **fig.13**.

## Принцип работы панели управления

- Индикатор зеленого цвета мигает: утюг нагревается – **fig.8**.
- Индикатор зеленого цвета не мигает: утюг готов к работе – **fig.9**.
- При отсутствии утюга на подставке в течение около 30 секунд начинает мигать красный индикатор и раздается звуковой сигнал: необходимо поставить утюг на подставку и подзарядить – **fig.14**.
- Мигает индикатор оранжевого цвета (в зависимости от модели): активирована функция автоматического выключения Auto-Off (См. раздел "Предупредительный автоматический выключатель Auto-Off") – **fig.16**.

### Практический совет:

- Утюг быстро нагревается: начинайте гладить с тканей, которые нуждаются в глажке при низкой температуре, и завершайте работу тканями, которые нуждаются в обработке при более высоких температурах.
- **Если требуется понизить температуру термостата, поставьте утюг на базу и подождите (около 10 минут), пока температура не упадет, чтобы не сжечь ткань.**
- Для глажки ткани из смешанных волокон: выберите температуру глажки, предназначенную для глажки более деликатных тканей.

## Использование разных паровых режимов/ Сухая глажка

- **Перед использованием парорегулятора или функции TURBO и SPRAY, убедитесь, что в резервуаре есть вода.**
- Во время глажения придерживайте парорегулятор, который находится на внутренней стороне ручки (как минимум 5 сек. за один раз) для получения бесперывной подачи пара и достижения наилучших результатов – **fig.10**. При прекращении нажатия на кнопку парорегулятора, пар не подается.

## Использование функции TURBO и SPRAY

- Для использования функции TURBO установите регулятор термостата в положение “МАХ” или “...”. Периодически нажимайте кнопку TURBO – fig.12.
- Во время работы в режиме паровой или сухой глажки для увлажнения белья сделайте несколько раз последовательно нажмите на кнопку SPRAY. Это позволит разгладить наиболее стойкие складки – fig.11.

## Вертикальное отпаривание

- Держите утюг на расстоянии нескольких сантиметров от белья, чтобы не сжечь нежные ткани. После каждых 5 нажатий переводите утюг в горизонтальное положение.
- Повесьте одежду на вешалку и держите ее одной рукой. Температура пара очень высокая, поэтому одежду нельзя отпаривать на себе. – fig.15.
- Установите ручку управления термостата в положение “МАХ”.
- Нажмите кнопку Turbo толчками – fig.12 и гладьте в направлении сверху вниз – fig.15.

## Функция «Плюс»

### Подошва Autoclean Catalys® (в зависимости от модели)

- Утюг оборудован самоочищающейся подошвой. Очищение происходит благодаря катализатору.
- Уникальное покрытие, основанное на принципе катализатора, позволяет непрерывно удалять загрязнения, которые появляются при нормальном использовании утюга.
- Чтобы не повредить самоочищающееся покрытие, рекомендуется всегда ставить утюг на подставку.

### Предупредительный автоматический выключатель Auto-Off (в зависимости от модели)

- В нормальном режиме индикатор автоматического выключателя Auto-Off не светится.
- Если перерыв в использовании утюга, установленном на подставку, составляет больше 8 минут, электронная система выключает питание подставки, а индикатор оранжевого цвета, расположенный на панели управления, начинает мигать.
- Для того, чтобы снова включить утюг, достаточно лишь нажать кнопку RESTART на панели управления – fig.16.

## Уход и чистка

### Очистка противоизвесткового стержня (один раз в месяц)

- НИКОГДА НЕ ДОТРАГИВАЙТЕСЬ ДО КОНЦА СТЕРЖНЯ. БЕЗ ПРОТИВОИЗВЕСТКОВОГО СТЕРЖНЯ УТЮГ НЕ РАБОТАЕТ.
- Выключите подставку и слейте воду из резервуара – fig.17.
- Чтобы удалить противоизвестковый стержень, установите термостат на МАКСИМУМ, нажмите кнопку извлечения клапана и слегка потяните вверх – fig.18.
- Поставьте стержень на 4 часа в стакан с белым винным уксусом или со свежесжатым соком лимона – fig.19.
- Промойте стержень проточной водой – fig.20.
- Установите противоизвестковый стержень на место; опустите его до щелчка – fig.21.

### Запустите систему автоочистки (Self Clean)

- Благодаря функции самоочистки замедляется образование накипи в утюге. Для увеличения срока эксплуатации прибора необходимо осуществлять самоочистку один раз в месяц.
- Выключите утюг и снова включите его в сеть.
- Дайте утюгу нагреться на подставке при заполненном резервуаре и термостате, установленном на максимальной отметке до тех пор, пока индикатор зеленого цвета на панели управления не перестанет мигать.
- После того, как индикатор зеленого цвета прекратил мигать, возьмите утюг и поднесите его к раковине. Извлеките противоизвестковый стержень (см. предыдущий пункт).
- Нажмите и удерживайте парорегулятор, слегка встряхните утюг в горизонтальном положении над раковиной таким образом, чтобы вся вода (вместе с примесями) вытекла через подошву.
- По завершении операции установите противоизвестковый стержень на место; опустите его до щелчка – fig.21.
- Для просушивания подошвы снова установите утюг на подставку.

## Очистка подошвы

Этот паровой утюг оборудован самоочищающейся подошвой (в зависимости от модели):

- **Внимание!** Использование абразивной губки приводит к повреждению самоочищающегося покрытия подошвы.
- Уникальное активное покрытие подошвы позволяет непрерывно удалять все примеси, которые могут образовываться в нормальных бытовых условиях эксплуатации.
- Однако, если для глажки используется несоответствующая программа, на подошве могут оставаться следы, которые потребуют чистки вручную. В таких случаях рекомендовано протирать еще теплую подошву мягкой и влажной тряпкой, которая позволяет избежать повреждения покрытия – fig.22.

Этот паровой утюг оборудован подошвой Ultragliss (в зависимости от модели):

- Запрещается использовать агрессивные или абразивные средства.
- Проводите чистку еще теплой подошвы с помощью влажной тряпки – fig.22.



## Хранение утюга

- Установите ручку управления термостата в положение **“MIN”**. Выключите подставку из сети и слейте воду из резервуара – **fig.23**.
- Дождитесь, пока подошва не остынет – **fig.24**. Обмотайте шнур электропитания вокруг утюга и подставки – **fig.25**.
- Переносить утюг и подставку необходимо двумя руками – **fig.26 и 27**.

## Возможные неполадки

НЕПОЛАДКИ	ВОЗМОЖНЫЕ ПРИЧИНЫ	СПОСОБ УСТРАНЕНИЯ
Коричневые потеки из подошвы пачкают белье.	Использование химических продуктов для удаления накипи.	Не добавляйте в резервуар никаких средств для удаления накипи.
	Используется не тот тип воды.	Произведите автоочистку и прочитайте главу "Какую воду использовать".
	Волокна ткани набиваются в отверстия подошвы и обугливаются.	Произведите автоочистку и очистите подошву влажной тряпочкой. Время от времени очищайте отверстия подошвы.
Грязная или коричневая подошва пачкает белье.	Глажение при слишком высокой температуре.	Очистите подошву, как указано выше. Отрегулируйте термостат в соответствии с таблицей температур.
	Белье недостаточно прополоскано или же Вы использовали крахмал.	Очистите подошву, как указано выше. Добавляйте крахмал с изнаночной стороны.
Утюг не вырабатывает пар или вырабатывает его в небольшом количестве при переключении режимов подачи пара/TURBO.	Резервуар пуст.	Заполните его.
	Противоизвестковый стержень загрязнен.	Очистите противоизвестковый стержень.
	Отложение накипи в утюге.	Очистите противоизвестковый стержень и выполните самоочистку.
	Утюг слишком долго использовался без пара.	Выполните самоочистку.
	Необходимо зарядить утюг.	Чтобы утюг работал по возможности эффективнее, необходимо систематически устанавливать ее на подставку.
	Парорегулятор не включен.	Для режима непрерывной подачи пара нажмите и удерживайте парорегулятор во время глажки.
	Функция переменной подачи пара не активирована.	В горизонтальном положении слегка встряхните утюг, удерживая кнопку подачи пара нажатой, пока не начнется выработка пар.
Подошва поцарапана или повреждена.	Утюг стоял в горизонтальном положении на металлической подставке. Вы использовали абразивные или металлические средства при очистке подошвы утюга	Всегда ставьте утюг на подставку. Старайтесь не гладить замки-молнии сверху. Смотрите раздел "Чистка подошвы утюга".
На подошве образуются частицы.	На подошве образуется накипь.	Произведите процедуру самоочистки.
Вода вытекает из резервуара.	Вы плохо закрыли отверстие резервуара для воды.	Проверьте, что отверстие резервуара хорошо закрыто.
Вода подтекает через отверстия в подошве.	Утюг хранился в горизонтальном положении, резервуар не было опорожнен, а регулятор не был установлен в положение MIN.	См. раздел "Хранение утюга".
Когда утюг установлен на подставке, мигает индикатор красного цвета на панели управления.	Не удается подключить утюг к подставке.	Убедитесь, что утюг правильно установлен и подключен к подставке.
Пульверизатор не распыляет воду.	Резервуар для воды недостаточно заполнен.	Наполните резервуар для воды.
Подставка передвигается по гладильной доске.	Подставка неправильно закреплена с помощью системы Easyfix или система Easyfix недостаточно крепко закреплена на гладильной доске.	Убедитесь, что подставка плотно закреплена с помощью системы Easyfix, и что система Easyfix крепко закреплена на гладильной доске.
Утюг остывает.	Утюг нерегулярно устанавливается на подставку.	Ставьте утюг на подставку каждый раз во время перерыва в глажке, когда убираете выглаженное изделие и раскладываете на доске изделие, которое подлежит глажке.

При любых других возможных неполадках обращайтесь в авторизованный сервисный центр для проверки утюга.



## Электрические утюги с пароувлажнением Tefal модели FV8xxx xx, FV9xxx xx.

Электрические утюги с пароувлажнением Tefal модели FV8xxx xx, FV9xxx xx.

Изготовлено во Франции для холдинга "Группа СЕБ", Франция

(Groupe SEB, Chemin du Petit Bois Les 4 M - BP 172 69134 Ecully Cedex France)

(Групп СЕБ, Шмэн дю Пти Буа Ле 4 М – БП 17269134 Экюи Седекс Франс).

Официальный представитель и импортёр в России - ЗАО "Группа СЕБ-Восток"

119180, Москва, Старомонетный пер., 14 стр.2, тел. 213-32-32

Информация о сертификации:

• Сертификат соответствия № РОСС FR.АЯ46.В07224

• Срок действия с 06.05.2010 по 05.05.2013

• Выдан ОС "РОСТЕСТ Москва"

• Соответствует требованиям

ГОСТ Р 52161.2.3-2005

ГОСТ Р 51318.14.1-2006 (Разд. 4)

ГОСТ Р 51318.14.2-2006 (Разд. 5,7)

ГОСТ Р 51317.3.2-2006 (Разд. 6,7)

ГОСТ Р 51317.3.3-2008

Срок службы изделия 2 года с даты продажи.



**АЯ46**

# Zasady Bezpieczeństwa

- Przed pierwszym użyciem urządzenia należy dokładnie przeczytać instrukcję obsługi i zachować ją.
- Zabezpieczenie tego urządzenia jest zgodne z zasadami technicznymi i obowiązującymi normami (zgodność elektromagnetyczna, niskie napięcia, środowisko).
- Urządzenie to nie jest przewidziane do użytku przez osoby (również dzieci) o osłabionej sprawności fizycznej, sensorycznej lub umysłowej lub też przez osoby pozbawione odpowiedniego doświadczenia lub wiedzy, chyba że znajdują się one pod nadzorem osób odpowiedzialnych za ich bezpieczeństwo lub jeśli mogą uzyskać od nich uprzednio instrukcje dotyczące sposobu użytkowania tego urządzenia. Szczególną uwagę należy zwracać na dzieci, aby mieć pewność, że nie bawią się one urządzeniem.
- Uwaga! Napięcie instalacji elektrycznej powinno odpowiadać napięciu pracy żelazka (220-240V). Wszelkie błędne podłączenie może spowodować całkowite uszkodzenie żelazka i unieważnić gwarancję.
- Żelazko powinno być koniecznie podłączone do gniazdka z uziemieniem. W przypadku użycia przedłużacza należy sprawdzić, czy jest on dwubiegunowy (16A) i czy posiada przewód uziemienia.
- Dla zachowania bezpieczeństwa, uszkodzony przewód zasilania powinien być natychmiast wymieniony w autoryzowanym serwisie.
- Urządzenie nie może być używane jeżeli upadło, posiada wyraźne uszkodzenia, przecieka lub wykazuje inne anomalie. Nie demontować samodzielnie urządzenia: należy je sprawdzić w autoryzowanym centrum serwisowym, aby zapobiec wszelkiemu niebezpieczeństwu.
- Nigdy nie zanurzać urządzenia w wodzie!
- Nie odłączać urządzenia ciągnąc za przewód. Zawsze odłączać urządzenie: przed napełnianiem lub płukaniem zbiornika, przed czyszczeniem, po każdym użyciu.
- Nigdy nie pozostawiać urządzenia bez nadzoru, kiedy jest podłączone do zasilania elektrycznego; jeżeli nie uległo schłodzeniu przez około 1 godzinę.
- Stopa żelazka i płyta podstawy mogą być bardzo gorące i stać się źródłem oparzeń: nie dotykać ich. Nie dopuszczać do tego, aby przewód elektryczny stykał się ze stopą żelazka i zawsze poczekać, aż urządzenie całkowicie ostygnie przed odstawieniem go. Urządzenie wydziela parę, która może być źródłem oparzeń, szczególnie podczas prasowania na rogu lub brzegu deski do prasowania. Nigdy nie kierować strumienia pary w kierunku ludzi lub zwierząt.
- Żelazko może być używane jedynie z dostarczoną stacją.
- Żelazko powinno być zawsze odłożone na bazie, a nigdy na piętcie. 
- Żelazko i jego stacja powinny być używane i kładzone na stabilnej powierzchni. Podczas odkładania żelazka na stacji należy upewnić się, że powierzchnia, na której się ono znajduje, jest stabilna.
- Produkt jest przeznaczony wyłącznie do użytkowania w gospodarstwie domowym. W przypadku niewłaściwego użytkowania lub użytkowania niezgodnego z instrukcją, producent nie ponosi żadnej odpowiedzialności, a gwarancja traci ważność.



## ■ Bierzmy czynny udział w ochronie środowiska!

- ① Twoje urządzenie jest zbudowane z materiałów, które mogą być poddane ponownemu przetworzeniu lub recyklingowi.
- ➡ W tym celu należy je dostarczyć do wyznaczonego punktu zbiórki.

## Instrukcja obsługi

- |                                   |   |
|-----------------------------------|---|
| 1. Dysza                          | 10. Zbiornik  |
| 2. Otwór do napełniania zbiornika | 11. Panel wskaźników                                  |
| 3. Klapka zbiornika               | a. Przycisk do przywracania napięcia Auto-Off*        |
| 4. Szyft antywapienny             | b. Wskaźnik zielony "Żelazko gotowe"                  |
| 5. Przycisk spryskiwacza          | c. Wskaźnik pomarańczowy "Auto-Off**"                 |
| 6. Przycisk Turbo                 | d. Przycisk czerwony "Ładowanie żelazka"              |
| 7. System EasyFix                 | 12. Podstawa  |
| 8. Dźwignia regulacji pary        | 13. Stopa Autoclean Catalys® (w zależności od modelu) |
| 9. Sterowanie termostatem         | Stopa Ultragrass® Diffusion (w zależności od modelu)  |

## Przed pierwszym użyciem

- **Przeczytać uważnie instrukcję obsługi. Przed włączeniem żelazka zdjąć ewentualne zabezpieczenie stopy.**
- Przed pierwszym prasowaniem zaleca się ustawienie żelazka w pozycji poziomej, z dala od artykułów do prasowania, i kilkakrotne naciśnięcie przycisku pary. Ustawić suwak termostatu w pozycji "MAX" lub "•••", nacisnąć i przytrzymać przycisk regulujący uderzenie pary. Naciskać wielokrotnie przycisk Turbo przy zachowaniu podobnych warunków.
- Podczas pierwszego użycia może wydzielać się dym, nieszkodliwy zapach oraz niewielka ilość cząstek. Zjawisko to nie ma żadnego wpływu na działanie żelazka i szybko ustępuje.

# Przygotowanie

## Ustawianie

---

- Zaczep system EasyFix na desce do prasowania przekręcając śrubę. To normalne, że element na śrubie nie jest nieruchomy – **fig.1**.
- Zamocować bazę do systemu EasyFix – **fig.2 i 3**.
- Ustawić kąt bazy na desce do prasowania – **fig.4**. Dla lepszego komfortu zaleca się ustawienie kąta bazy na desce do prasowania na 45°.

## Jakiej wody należy używać?

---

- Do żelazka należy stosować wodę z kranu. Raz w miesiącu należy wykonać automatyczne czyszczenie urządzenia.
- Nigdy nie należy używać wody zawierającej domieszki (krochmal, perfumy, substancje aromatyczne, środki zmiękczające wodę) ani wody skroplonej (np. woda z suszarek na bieliznę, woda z lodówek, woda z klimatyzatorów, woda deszczowa). Tego typu woda zawiera odpady organiczne oraz składniki mineralne, które mogą powodować wydostawanie się ze stopy żelazka brunatnej wody powodującej plamy oraz mogą przyczynić się do szybszego zużycia urządzenia.
- Jeżeli woda jest bardzo twarda, należy zmieszać wodę kranową z wodą demineralizowaną w następujących proporcjach: 50% wody kranowej, 50% wody demineralizowanej.

## Napełnianie pojemnika wodą

---

- **Napełnić zbiornik nie przekraczając poziomu oznaczonego symbolem "MAX". Nigdy nie napełniaj żelazka bezpośrednio wodą z kranu! Nie należy wyciągać elementu zapobiegającego powstawaniu kamienia.**
- Odłączyć bazę.
- Położyć żelazko na bazie.
- Otworzyć klapkę zbiornika.
- Uzupelnic zbiornik do znaku "MAX" – **fig.5**.
- Zamknąć klapkę zbiornika.

# Obsługa

## Uruchomienie

---

- Podłączyć bazę do gniazda sieciowego o napięciu 220-240V – **fig.6**.
- Ustawić temperaturę – **fig.7**. Żelazko posiada funkcję Autosteam Control. W zależności od typu danej tkaniny, żelazko automatycznie i precyzyjnie dobiera odpowiedni poziom temperatury i strumień pary, żeby zagwarantować jak najlepsze rezultaty.
- Wskaźnik zielony – **fig.8** znajdujący się na panelu w tylnej części bazy miga, wskazując, że żelazko rozgrzewa się. Kiedy wskaźnik przestaje migać – **fig.9**, żelazko jest gotowe do prasowania.
- Nie należy stawiać żelazka na piętce w fazie spoczynku, ale odstawić je na stację – **fig.13**.

## Działanie panela wskaźników

---

- Wskaźnik zielony miga: żelazko nagrzewa się – **fig.8**.
- Wskaźnik zielony nie miga: żelazko jest gotowe - **fig.9**.
- Gdy żelazko nie znajduje się na swojej podstawie, po ok. 30 s miga czerwone światelko sygnalizacyjne oraz wydawany jest sygnał dźwiękowy: żelazko musi zostać umieszczone z powrotem na podstawie w celu naładowania - **fig.14**.
- Wskaźnik pomarańczowy miga (w zależności od modelu): Funkcja Auto-off jest aktywna (patrz część "Zabezpieczenie Auto-Off") – **fig.16**.

### PORADY PRAKTYCZNE

- Żelazko szybko się nagrzewa: należy rozpocząć od tkanin, które są prasowane w niskich temperaturach, a zakończyć na tych, które wymagają wyższych temperatur.
- **W przypadku obniżenia się temperatury termostatu postaw żelazko na stopce i odczekaj (ok. 10 minut) do zredukowania temperatury, aby uniknąć przypalenia tkaniny.**
- W przypadku prasowania tkanin z włókien mieszanych: ustawić temperaturę prasowania na najdelikatniejsze tkaniny.

## Używanie zmiennego strumienia pary/prasowanie na sucho

---

- **Sprawdzić, czy w zbiorniku znajduje się woda przed użyciem przycisku pary lub funkcji TURBO i SPRAY.**
- W trakcie prasowania przyciskać w sposób ciągły przycisk znajdujący się pod uchwytem (przez przynajmniej 5 s), aby uzyskać ciągły strumień pary i zagwarantować najlepsze rezultaty – **fig.10**. Po zwolnieniu przycisku dopływ pary zatrzymuje się.

## Używanie funkcji TURBO i SPRAY

- Aby użyć funkcję TURBO, pokrętko termostatu należy ustawić na **“MAX” lub “...”**. Co jakiś czas należy naciskać przycisk TURBO – **fig.12**.
- Podczas prasowania zarówno na mokro, jak i na sucho, można naciskać kilkakrotnie przycisk SPRAY w celu zwilżenia tkaniny i usunięcia najbardziej opornych zagnieceń – **fig.11**.

## Pionowe wygładzanie tkanin

- **Trzymać żelazko w odległości kilku centymetrów od materiału, aby nie spalić delikatnych tkanin. Po każdym 5 impulsach żelazko należy umieścić w pozycji poziomej.**
- Powiesić ubranie na wieszaku i rozprostować tkaninę. Para jest bardzo gorąca, nie prasować tkanin na innej osobie, tylko zawsze na wieszaku – **fig.15**.
- Ustawić przycisk termostatu w pozycji **“MAX”**.
- Nacisnąć impulsowo przycisk Turbo - **fig.12** i wykonać ruch z góry na dół – **fig.15**.

## Funkcje dodatkowe

### Stopa Autoclean Catalys® (w zależności od modelu)

- Żelazko jest wyposażone jest w stopę samoczyszczącą działającą na zasadzie katalizy.
- Wyjątkowa powłoka stopy pozwala w sposób ciągły usuwać wszelkie zanieczyszczenia wynikające z normalnego użytkowania.
- W celu ochrony powłoki samoczyszczącej zaleca się odstawianie żelazka na stację.

### Zabezpieczenie Auto-Off (w zależności od modelu)

- **Podczas normalnego użytkowania wskaźnik Auto-Off jest zgaszony!**
- Elektroniczny system odcina zasilanie elektryczne stacji, a pomarańczowy przycisk znajdujący się na panelu miga, jeśli żelazko pozostaje na stacji ponad 8 minut.
- Aby ponownie uruchomić żelazko, wystarczy nacisnąć przycisk RESTART na panelu – **fig.16**.

## Konserwacja i czyszczenie

### Czyszczenie sztyftu antywapiennego (raz w miesiącu)

- **Uwaga! Nie dotykać końcowej części sztyftu. Żelazko nie działa bez sztyftu antywapiennego.**
- Odłączyć stację od zasilania i opróżnić zbiornik – **fig.17**.
- **Aby usunąć wkład zapobiegający tworzeniu się kamienia, ustaw termostat w pozycji MAX, naciśnij przycisk wyrzutu i delikatnie pociągnij w górę – fig.18.**
- Pozostawić element przez 4 godziny w szklance z octem lub naturalnym sokiem cytrynowym – **fig.19**.
- Opłukać element pod bieżącą wodą – **fig.20**.
- Umieścić element zapobiegający powstawaniu kamienia ponownie na swoim miejscu; wsunąć go aż do usłyszenia kliknięcia – **fig.21**.

### Automatyczne czyszczenie (Self Clean)

- **Samoczyszczenie pozwala opóźnić proces zakamienienia żelazka. Aby wydłużyć żywotność urządzenia, należy poddawać je samoczyszczeniu raz w miesiącu.**
- Odłączyć i ponownie włączyć żelazko.
- Pozostawić na stacji do rozgrzania z pełnym zbiornikiem i ustawionym na maksymalną temperaturę termostatem aż do momentu, gdy zielony wskaźnik na panelu przestanie migać.
- Kiedy zielony wskaźnik na panelu przestanie migać, wziąć żelazko i umieścić je nad zlewem. Wyjąć element zapobiegający powstawaniu kamienia (patrz poprzedni rozdział).
- Naciskać w sposób ciągły przycisk pary, potrząsając lekko żelazkiem trzymany w pozycji poziomej nad zlewem aż do momentu, kiedy część wody (wraz z zanieczyszczeniami) zostanie wylana przez stopę.
- Na koniec czynności należy umieścić na swoim miejscu element zapobiegający powstawaniu kamienia; wsunąć go aż do usłyszenia kliknięcia – **fig.21**.
- Położyć żelazko na bazie, aby osuszyć stopę.

## Czyszczenie stopy

**Żelazko parowe wyposażone jest w stopę autoclean (zależy od modelu):**

- **Uwaga! Używanie szorstkich ściereczek powoduje uszkodzenie samoczyszczącej powłoki stopy.**
- Wyjątkowa powłoka stopy pozwala w sposób ciągły usuwać wszelkie zanieczyszczenia powstające w wyniku normalnego, codziennego użytkowania.
- Prasowanie z użyciem nieodpowiedniego programu może spowodować powstanie plam, które wymagają ręcznego usunięcia. W takim przypadku zaleca się używanie miękkich, wilgotnych ściereczek, gdy stopa jest jeszcze ciepła, aby nie uszkodzić powłoki – **fig.22**.

**Żelazko parowe wyposażone jest w stopę Ultragloss (w zależności od modelu):**

- **Nigdy nie należy używać produktów żrących lub ściernych.**
- Gdy spód stopy jest jeszcze ciepły, należy wyczyścić go za pomocą wilgotnej ściereczki – **fig.22**.

## Przechowywanie żelazka

- Ustawić przycisk termostatu w pozycji "MIN". Odłączyć stację od zasilania i opróżnić zbiornik – fig.23.
- Odczekać, aż stopa ostygnie – fig.24. Zwinąć przewód wokół żelazka i stacji – fig.25.
- Przenosić żelazko i stację obiema rękami – Fig.26 i 27.

## W razie wystąpienia problemów?

PROBLEMY	MOŻLIWE PRZYCZYNY	ROZWIĄZANIA
Brunatne zacieki wydobywają się ze stopy i zanieczyszczają tkaninę.	Używane są chemiczne środki do usuwania kamienia.	Nie dodawać do wody w pojemniku żadnego środka do usuwania kamienia.
	Używana jest niewłaściwa woda.	Wykonać automatyczne czyszczenie i przeczytać rozdział "Zalecana woda".
	W otworach stopy zebrały się włókna tkanin i spalają się.	Wykonać automatyczne czyszczenie i wyczyścić stopę wilgotną gąbką.
Stopa jest brudna i może zanieczyścić tkaninę.	Używana temperatura jest zbyt wysoka.	Oczyścić stopę zgodnie z powyższymi wskazówkami. Wyregulować temperaturę zgodnie z podaną tabelą.
	Stopa żelazka nie została dokładnie umyta lub używałeś krochmalu.	Wyczyścić stopę żelazka (jak wyżej). Zawsze używaj krochmalu na stronie wewnętrznej prasowanych rzeczy.
Żelazko wytwarza mało pary lub zmiennego strumienia/funkcji TURBO.	Pojemnik na wodę jest pusty.	Napełnić go wodą z kranu.
	Sztyft anty-wapienny jest zanieczyszczony.	Oczyścić sztyft antywapienny.
	Żelazko jest zanieczyszczone osadem z kamienia.	Oczyścić sztyft antywapienny i uruchomić system samooczyszczania.
	Żelazko było zbyt długo używane w pozycji prasowania na sucho.	Włączyć system samooczyszczania.
	Żelazko powinno zostać doładowane.	Dla lepszej skuteczności działania należy regularnie odstawiać żelazko na stację.
	Przycisk pary nie jest uruchamiany.	Aby uzyskać ciągly strumień pary, należy przyciskać przycisk w sposób ciągly.
Włączyć system samooczyszczania.	Funkcja pary zmiennej nie została aktywowana.	Delikatnie potrząsać żelazkiem w pozycji poziomej, trzymając wciśnięty przycisk pary, do momentu wydobywania się pary.
	Żelazko było ustawione na metalowej podstawie. Czyszczono przy użyciu szorstkiego lub metalowego zmywaka.	Zawsze ustawiać żelazko na jego podstawie. Starać się omijać zamki błyskawiczne podczas prasowania. Patrz rozdział "Czyszczenie stopy żelazka".
Stopa wydziela cząstki.	Stopa zaczyna pokrywać się osadem.	Należy przeprowadzić samooczyszczanie (Self-clean).
Woda wypływa ze zbiornika na wodę.	Źle zamknąłś klapkę zbiornika.	Sprawdź, czy klapka zbiornika jest dobrze zamknięta (aż usłyszysz kliknięcie).
Woda wypływa przez otwory w stopie.	Żelazko jest ustawione w pozycji poziomej, pojemnik nie jest opróżniony, a regulator pary nie jest ustawiony w MIN.	Patrz część "Przechowywanie żelazka".
Czerwony wskaźnik na panelu miga, mimo że żelazko znajduje się na stacji.	Problem połączenia żelazka ze stacją.	Sprawdzić, czy żelazko jest dobrze włożone i połączone ze stacją.
Spryskiwacz nie działa.	Za mało wody w zbiorniku.	Napełnić zbiornik.
Stacja przesuwana się na desce do prasowania.	Stacja nie została prawidłowo zamocowana za pomocą systemu EasyFix lub system EasyFix nie jest prawidłowo zamocowany do deski do prasowania.	Sprawdzić, czy stacja jest prawidłowo zamocowana za pomocą systemu EasyFix lub czy system EasyFix jest prawidłowo zamocowany do deski do prasowania.
Żelazko się schładza.	Żelazko nie jest regularnie odstawiane na stację.	Należy odstawiać żelazko na bazę w każdej fazie spoczynku, w trakcie zmiany tkaniny do prasowania.

W przypadku wystąpienia innego problemu, należy zgłosić się do autoryzowanego serwisu w celu sprawdzenia żelazka.

# Teie ohutuse jaoks

- Enne seadme esmakordset kasutamist lugege tähelepanelikult kasutusjuhendit.
- Teie ohutuse huvides vastab see seade kohaldatavatele standarditele ja eeskirjadele (madalpinge direktiiv, elektromagnetilise vastavuse direktiiv, keskkonnadirektiiv...).
- See seade ei ole ette nähtud kasutamiseks isikute poolt (kaasa arvatud lapsed), kelle füüsiline, sensoorne või vaimne suutlikkus on piiratud või isikute poolt, kellel puuduvad teadmised või kogemused, välja arvatud juhul, kui nende ohutuse eest vastutav isik neid juhendab või on andnud neile eelnevalt seadme kasutamist puudutavaid juhtnõure. Laste järele tuleks valvata tagamaks, et nad seadmega ei mängi.
- Tähelepanu! Teie elektripaigaldise pinge peab vastama triikraua pingele (220–240V). Igasugune valesti võrku ühendamine võib tekitada pöördumatut kahju ja garantii kehtivuse tühistamise.
- See triikraud tuleb kindlasti ühendada maandusega pistikupessa. Kui te kasutate pikendust, veenduge, et see oleks kahepooluseline (16A) ja maandatud.
- Kui toitejuhe on kahjustatud, tuleb see ohu vältimiseks viivitamatult volitatud teeninduskeskuses välja vahetada.
- Seadet ei tohi kasutada, kui see on kukkunud, kui sellel on ilmseid kahjustusi, kui seade lekib või ei tööta normaalselt. Ärge võtke kunagi seadet koost lahti: ohu vältimiseks laske seadet kontrollida volitatud teeninduskeskuses.
- Ärge kastke seadet mitte mingil juhul vette!
- Ärge tõmmake seadet vooluvõrgust välja seda juhtmest tõmmates. Tõmmake seade alati vooluvõrgust välja: enne paagi täitmist või loputamist, enne selle puhastamist, pärast iga kasutust.
- Ärge jätke seadet kunagi järelevalveta, kui seade on ühendatud toiteallikaga; kui see ei ole umbes tund aega jahtunud.
- Triikraua tald ja alus võivad minna tuliseks ja põhjustada põletusi: ärge neid puudutage. Ärge kunagi laske elektrijuhtmel puutuda kokku triikraua tallaga ning oodake alati, kuni seade täielikult maha jahtub, enne kui panete selle hoiule. Seadmest tuleb auru, mis võib põhjustada põletusi, eriti kui triigite triikimislauda nurgas või servas. Ärge kunagi suunake auru inimeste või loomade poole.
- Triikrauda on lubatud kasutada vaid koos komplekti kuuluva alusega.
- Raud tuleb alati toetada alusele, mitte kannale .
- Triikraud ja alus peavad toetuma kindlale pinnale. Triikraua toetamisel alusele veenduge, et pind millele alus on asetatud, oleks kindel.
- See toode on mõeldud vaid kodukasutuseks. Seadme mis tahes ebaasjakohane või juhistelet mittevastav kasutamine vabastab kaubamärgi igasugusest vastutusest ja muudab garantii kehtetuks.



## Keskkonna kaitsmine!

- ① Teie seade sisaldab paljusid materjale, mida saab taaskasutada või ringlusse võtta.
- ➡ Viige seade jäätmetötluseks kogumispunkti või selle puudumisel volitatud teeninduskeskusesse.

## Kirjeldus

- |    |                                |     |   |
|----|--------------------------------|-----|---|
| 1. | Pihusti                        | 10. | Paak  |
| 2. | Paagi täiteava                 | 11. | Juhtpult  |
| 3. | Paagi täiteava kaas            | a.  | Auto-Off ooterežiimile lülitamise nupp*         |
| 4. | Lupjumisvastase süsteemi klapp | b.  | Roheline märgutuli "Raud on kasutusvalmis"      |
| 5. | Piserdusnupp                   | c.  | Oranž märgutuli "Auto-Off"*                     |
| 6. | Turbo-nupp                     | d.  | Punane märgutuli "Laadida triikrauda"           |
| 7. | EasyFix süsteem                | 12. | Alus  |
| 8. | Auru koguse muutmise hoob      | 13. | Autoclean Catalys® tald (olenevalt mudelist)    |
| 9. | Termostaadi juhtnupp           |     | Ultragliss® Diffusion tald (olenevalt mudelist) |

## Enne esmakordset kasutamist

- **Lugege tähelepanelikult kasutusjuhendit. Enne triikraua soojendamist eemaldage võimalikud sildid triikraua tallalt.**
- Enne aurutriikraua funktsioonide esmakordset kasutamist on soovitatav käivitada need mõneks sekundiks horisontaalasendis ja riietest eemal. Seadke termostaat asendisse "MAX" või "•••" ja hoidke all auru reguleerimise lüliti. Nendel tingimustel vajutage mitu korda nupule Turbo.
- Esimeste kasutuskordade jooksul võib eralduda pisut suitsulõhna, mis on kahjutu, ja peent puru. See seadme kasutust ei mõjuta ja kaob kiiresti.

# Ettevalmistus

## Paigale asetamine

---

- Kinnitage EasyFix süsteem triikimislauda külge, keerates kruvi kinni. On normaalne, et osa kruvist pole kinni - **fig.1**.
- Kinnitage alus EasyFix-süsteemi külge - **fig.2 ja 3**.
- Seadke aluse nurk õigeks - **fig.4**. Soovituslik on seada aluse nurk laual nii, et see moodustaks 45° nurga, sest see tagab suurima mugavuse.

## Millist vett kasutada?

- Teie seade on konstrueeritud nii, et see töötab kraaniveega. Üks kord kuus on vaja teostada seadme automaatspuhastus.
- Ärge kasutage kunagi lisandeid sisaldavat vett (tärglist, parfüüme, aroomiaineid, pehmendeid jne) ega kondenseerunud vett (näiteks pesukuivatite, külmkappide, kliimaseadmete vett ega vihmavett). Sellist tüüpi veed võivad sisaldada orgaanilisi jääke või mineraalelemente, mis võivad põhjustada pritsimist, pruuni määrdumist või seadme enneaegset kulumist.
- Kui teie vesi on väga lubjarikas, segage kraanivett kaubanduses saadaoleva demineraliseeritud veega järgmistes vahekordades: - 50% kraanivett, - 50% demineraliseeritud vett.

## Paagi täitmine

---

- **Ärge täitke paaki kunagi rohkem, kui näitab maksimaalse täituvuse näidik. Ärge täitke kunagi triikrauda kraani all. Mitte eemaldada paagi täitmiseks katlakivi pulka.**
- Ühendage alus vooluvõrgust lahti.
- Asetage triikraud alusele.
- Avage paagi täitmisava.
- Täitke paak kuni **"MAX"** märgiseni - **fig.5**.
- Sulgege täiteava.

## Kasutamine

### Lülitage seade sisse

---

- Ühendage alus 220-240V pingega vooluvõrku - **fig.6**.
- Eadistage alljärgnevas tabelis toodud andmete põhjal triikrauda temperatuur - **fig.7**. Triikraud on Autosteam Control-funktsioon. Vastavalt valitud kangatüübile määrab triikraud automaatselt ja täpselt kindlaks optimaalse tulemuse saavutamiseks vajaliku temperatuuri ja aurukoguse.
- Roheline märgutuli - **fig.8**, asukohaga juhtpuldil aluse taga vilgub, millega tähistatakse triikrauda kuumenemist. Triikraud on triikimiseks valmis, kui märgutuli jääb ühtlaselt põlema - **fig.9**.
- Ärge asetage ooteasendis triikrauda kannale. Triikraud tuleb alati toetada alusele - **fig.13**.

### Juhtpuldi funktsioonid

- Vilkuv roheline märgutuli: triikrauda kuumenemine - **fig.8**.
- Ühtlaselt põlev roheline märgutuli: triikraud on triikimiseks valmis - **fig.9**.
- Kui triikraud pole oma alusel, hakkab vilkuma punane tuli ja umbes 30 sekundi pärast kostab helisignaali: triikraud tuleb asetada laadimiseks alusele - **fig.14**.
- Vilkuv oranž märgutuli (olenevalt mudelist): Auto-Off (automaatne väljalülitamine) funktsioon on aktiveeritud (vaadake peatükki "Auto-Off (automaatne väljalülitamine) turvasüsteem") - **fig.16**.

### SOOVITUSED

- Triikraud kuumeneb kiiresti: alustage kangastest, mille triikimine vajab madalamat temperatuuri, seejärel triikige kõrgemat triikimistemperatuuri eeldavaid kangaid.
- **Kui langetate termostaadi temperatuuri, pange triikraud alusele ja oodake (umbes 10 minutit), kuni temperatuur langeb, et mitte kangast kõrvetada.**
- Segakiududest valmistatud kangaste triikimine: seadistage temperatuur kõige õrnema kiu triikimiseks vajalikule temperatuurile.

### Kasutage muudetava aurukoguse režiimi / triikige kuivalt

---

- **Enne auruhoova või funktsioonide TURBO ja SPRAY kasutamist veenduge, et paagis oleks piisavalt vett.**
- Pideva auruvoo tekitamiseks ja parimate tulemuste saavutamiseks hoidke käepideme all paiknev hoob triikimise ajal allavajutatuna (vähemalt 5 s korraga) - **fig.10**. Hoova vabastamisel peatub ka auruvoog.



## Rakendage funktsiooni TURBO ja SPRAY

- Funktsiooni TURBO kasutamiseks seadke termostaat asendisse "MAX" või "...". Vajutage aeg-ajalt nupule TURBO - fig.12.
- Auruga või kuivtriikimise korral vajutage linade niisutamiseks ja tugevate kortsude eemaldamiseks korduvalt nupule SPRAY - fig.11.

## Nogludiniet vertikäli

- Et õrnu tekstiile mitte põletada, hoidke triikrauda mõne sentimeetri kaugusel kangast. Asetage triikraud iga viievajutuselise seeria järel taas horisontaalsesse asendisse.
- Riputage riideese riidepuule ja hoidke kangast käega kinni - fig.15.
- Reguleerige temperatuuri ketasregulaator maksimumi "MAX" peale.
- Vajutage korduvalt nupule Turbo - fig.12 ja tehke üles-/allasuunalisi liigutusi - fig.15.

## Lisafunktsioonid

### Autoclean Catalys® tald (olenevalt mudelist)

- Triikraud on varustatud katalüüsil põhineva isepuhastuva tallaga.
- Spetsiaalne kattematerjal võimaldab talda jooksvalt puhastada tavakasutamise käigus moodustuvast mustusest.
- Triikraua isepuhastuva kattematerjali säätmiseks on soovitatav triikraud alati alusele asetada.

### Auto-Off (automaatne väljalülitamine) turvasüsteem (olenevalt mudelist)

- Tavakasutuse korral on Auto-Off (automaatne väljalülitamine) märgutuli kustunud!
- Kui triikraud toetatakse alusele kauemaks kui 8 minuiks ja seda ei liigutata, lülitab elektrooniline süsteem aluse vooluvarustusest välja ja juhtpuldil paiknev oranž märgutuli hakkab vilkuma.
- Triikraua tööelülitamiseks vajutage juhtpuldil nupule RESTART - fig.16.

## Hooldus ja puhastamine

### Puhastage lupjumisvastase süsteemi klappi (üks kord kuus)

- Triikraud ei tööta ilma lupjumisvastase süsteemi klappita. Ärge puudutage kunagi klapi otsa!
- Ühendage alus vooluvõrgust lahti ja tühjendage paak - fig.17.
- Katlakivivastase varda eemaldamiseks seadke termostaat asendisse MAX, vajutage klapi avamise nuppu ja tõmmake õrnalt ülespoole - fig.18.
- Leotage varrast nelja tunni jooksul valge äädika või naturaalse sidrunimahla täidetud klaasis - fig.19.
- Loputage varrast kraani all voolava veega - fig.20.
- Paigaldage katlakivi teket tõkestav varras tagasi; suruge see oma kohale kuni asendisse lukustumisele iseloomuliku heli kostumiseni - fig.21.

### Automaatpuhastus (Self Clean)

- Isepuhastumine pikendab triikraua kasutusaega, mis muidu oleks katlakivi tekkest pärsitud. Triikraua pikima võimaliku kasutusaja tagamiseks viige isepuhastusprotseduur läbi vähemalt üks kord kuus.
- Ühendage triikraud vooluvõrgust lahti ja uuesti vooluvõrku.
- Laske triikraual alusele toetatuna ja täidetud paagi ning maksimaalsete väärtusele seadistatud termostaadiga kuumeneda, kuni juhtpuldil paiknev märgutuli jääb ühtlaselt põlema.
- Kui roheline tuli on jäänud ühtlaselt põlema, võtke triikraud ja asetage see kraanikausi kohale. Eemaldage katlakivi teket tõkestav varras (vaadake täpsemat teavet eelmise st peatükist).
- Vajutage jätkuvalt hoovale ja raputage kergelt triikrauda horisontaalselt kraanikausi kohal sealjuures hooba vabastamata, kuni osa veest (koos mustusega) on talla kaudu välja voolanud.
- Protseduuri lõpetuseks paigaldage katlakivi teket tõkestav varras oma kohale tagasi; suruge seda kuni asendisselukustumisele iseloomuliku heli kostumiseni - fig.21.
- Talla kuivatamiseks asetage triikraud alusele tagasi.

## Kuivatage triikraua talda

### Käesolev aurutiiga triikraud on varustatud autoclean tallaga (olenevalt mudelist).

- Tähelepanu! Abrasiivne švamm kahjustab isepuhastuva talla kattematerjali.
- Talla spetsiaalne kaitsematerjal võimaldab triikraual pidevalt vabaneda tavakasutamise käigus tekkivast mustusest.
- Samas võib sobimatu programmiga triikimise tõttu tekkida mustust, mis tuleb käsitsi eemaldada. Sellisel juhul tuleb kattematerjali kahjustamise vältimiseks kasutada talla puhastamiseks pehmet ja niisket lappi, millega tuleb tald puhastada enne selle täielikku mahajahtumist - fig.22.

### Aurutiga triikraud on varustatud Ultragliss tallaga (olenevalt mudelist).

- Ärge mitte mingil juhul kasutage söövitavaid või abrasiivseid tooteid.
- Puhastage tald enne selle täielikku mahajahtumist niiske lapiga - fig.22.

## Triikraua oma kohale asetamine

- Reguleerige temperatuuri ketasregulaator maksimumi "MIN" peale. Ühendage alus vooluvõrgust lahti ja tühjendage paak – **fig.23**.
- Laske tallal jahtuda – **fig.24**. Kerige juhe ümber triikraua ja aluse – **fig.25**.
- Kandmisel hoidke triikrauda ja alust kahe käega – **fig.26 ja 27**.

## Probleem teie triikrauaga

PROBLEEMID	VÕIMALIKUD PÕHJUSED	LAHENDUSED
Pruunid tilgad tulevad läbi talla ja määrivad pesu.	Te kasutate keemilisi katlakivi eemaldusvahendeid.	Ärge lisage paagiveele ühtegi katlakivi eemaldusvahendit.
	Te ei kasuta õiget tüüpi vett.	Teostage automaatpuhastus ja vaadake peatükki "Millist vett kasutada?".
	Pesukiud on kogunenud talla aukudesse ja põlevad.	Teostage automaatpuhastus ja puhastage talda niiske svaammiga. Puhastage tallaauke aegajalt tolmuimejaga.
Tald on määrdunud või pruun ja võib pesu plekiliseks teha.	Te kasutate liiga kõrget temperatuuri.	Puhastage talda nii, nagu eespool näidatud. Termostaadi reguleerimiseks vaadake temperatuuride tabelit.
	Te kasutate tärklist.	Puhastage talda nii, nagu eespool näidatud. Triikimiseks pihustage tärklist kanga pahupoolele.
Triikraud ei tekitata auru või tekitab seda liiga vähe/TURBO.	Paak on tühi.	Täitke paak.
	Lupjumisvastase süsteemi klapp on määrdunud.	Puhastage lupjumisvastase süsteemi klappi.
	Teie triikraud on katlakivi täis.	Puhastage lupjumisvastase süsteemi klappi ja teostage automaatpuhastus.
	Teie triikrauda on liiga kaua kasutatud kuivalt.	Teostage automaatpuhastus.
	Triikraud vajab laadimist.	Parimate tulemuste saavutamiseks asetage triikraud regulaarselt alusele.
	Hoovale ei ole vajutatud.	Pideva auruvoo tekitamiseks vajutage triikimise ajal hoovale ja hoidke seda all.
	Varieeruv aur ei ole aktiveeritud.	Raputage triikrauda horisontaalasendis kergelt, surudes samal ajal auru päästikut alla, kuni aur hakkab eralduma.
Tald on kriimustatud või kahjustatud.	Te olete asetanud triikraua metallist triikrauahoidjale. Talla puhastamiseks on kasutatud küürimis- või metallnuustikut.	Asetage triikraud alati alusele. Vältige tõmblukude triikimist. Vaadake peatükki "Talla puhastamine".
Tallalt eraldub peent puru.	Tallale hakkab tekkima katlakivi.	Käivitage isepuhastusprotsess (Self-clean).
Vett voolab välja veepaagi vahele.	Te ei ole veepaagi katet korralikult sulgenud.	Kontrollige, kas veepaagi kate on korralikult suletud.
Vett tilgub aukudest kütteplaadile.	Te olete triikraua rõhtsasse asendisse kõrvale pannud, ilma et oleksite seda tühjendanud ja reguleerinud aururegulaator i asendisse MIN.	Vaadake peatükki "Triikraua oma kohale asetamine".
Juhtpuldil paiknev punane märgutuli vilgub, olgugi et triikraud on alusele paigutatud.	Viga raua ja aluse ühenduses.	Veenduge, et triikraud on korralikult alusele surutud ja ühendatud.
Pihusti ei piserda vett.	Paak ei ole piisavalt täis.	Lisage paaki vett.
Alus ei püsi triikimislaual kindlalt kohal.	Alus ei ole korralikult EasyFix süsteemiga kinnitatud või EasyFix süsteem ei ole kinnitatud korralikult triikimislauale.	Veenduge, et alus on korralikult EasyFix süsteemiga kinnitatud ja et EasyFix süsteem on korralikult laua külge kinnitatud.
Raud jahtub maha.	Rauda ei ole regulaarselt alusele toetatud.	Asetage triikraud triigitavate esemete vahetamise ajaks alati korralikult alusele.

Mis tahes muude probleemide puhul pöörduge oma triikraua kontrollimiseks volitatud teeninduskeskusesse.

# Jūsu Drošībai

- Pirms pirmās lietošanas rūpīgi izlasiet ierīces lietošanas pamācību un saglabājiet to.
- Jūsu drošībai, šis aparāts atbilst piemērojamām normām un noteikumiem (zema sprieguma, elektromagnētiskās saderības, Vides direktīvām...).
- Šis aparāts nav paredzēts, lai to lietotu personas (ieskaitot bērnus), kuru fiziskās, sensoriskās vai garīgās dotības ir aprobežotas, vai personas, kurām nav pieredze vai zināšanas, izņemot, ja, kāda persona, kas ir atbildīga par to drošību, tās uzmana vai iepriekš ir tām sniegusi visas instrukcijas, saistītas ar aparāta darbību. Pieklājas uzmanīt bērnus lai nodrošinātos, ka viņi nespēlējās ar aparātu.
- Uzmanīgi! Jūsu elektriskās instalācijas spriegumam jāatbilst gludekļa spriegumam (220-240V). Jebkāda pieslēgšanas kļūda var sabojāt gludekli un atcelt garantiju.
- Šo gludekli obligāti jāpieslēdz iezemētā kontaktligzdā. Ja jūs lietojas pagarinātāju, pārbaudiet, ka tas ir bipolārs (16A) un ar iezemētu vadītāju.
- Ja elektrības piegādes vads ir bojāts, to vajag nekavējoties mainīt pret citu Sertificētā Servisa Centrā lai izvairītos no bīstamas situācijas.
- Nelietojiet aparātu, ja tas ir kritis, ja tam ir redzami bojājumi, ja tas tek vai ja tā darbībā ir konstatējami traucējumi. Nekad neizjauciet jūsu aparātu: lieciet lai to izpēta Sertificētā Servisa Centrā, lai izvairītos no bīstamas situācijas.
- Nododiet to savākšanas centrā vai Sertificētā Servisa Centrā, lai tas tiktu pārstrādāts.
- Nekad negremdējiet ierīci ūdenī!
- Neatvienojiet aparātu, raustot vadu. Vienmēr atvienojiet jūsu aparātu pirms tā papildīšanas, rezervuāra izskalošanas, vai pirms tā tīrīšanas, kā arī pēc katras lietošanas reizes.
- Nekad neatstājiet aparātu bez uzmanības, kamēr tas ir pieslēgts elektrībai, kamēr tas nav aptuveni stundu atdzisis.
- Gludekļa karsējošā virsma un pamata plāksne var ievērojami sakarst un izraisīt apdegumus: nepieskarieties tām. Nekad neļaujiet elektrības vadam saskarties ar gludekļa karsējošo virsmu un vienmēr gaidiet, līdz ierīce pilnībā atdziest, pirms to noliekat malā. Ierīce izdala tvaiku, kas var izraisīt apdegumus, īpaši, gludinot gar gludināmā dēļa stūri vai malu. Nekad nevērsiet tvaiku cilvēku vai dzīvnieku virzienā.
- Gludekli jāizmanto tikai ar līdzī nākošo paliktņi.
- Gludekli vienmēr ir jāliek uz paliktņa, nevis uz pamatnes .
- Gludekli un paliktņi jāizmanto un jānovieto uz stabilas virsmas. Kad novietojiet gludekli uz gludekļa paliktņa, pārliedcinieties, lai virsma, uz kuras to novietojiet, būtu stabila.
- Šis produkts tika radīts, lai to izmantotu mājas apstākļos. Garantija izbeidzās un firma atsakās uzņemties atbildību, gadījumos, kad tas tiek neadekvāti lietots, vai kad tā lietošana ir pretēja instrukcijām.



## Vides aizsardzība!

- Jūsu aprāts satur daudzus atkārtoti pārstrādājamus materiālus.
- Nododiet to savākšanas centrā vai Sertificētā Servisa Centrā, lai tas tiktu pārstrādāts.

## Apraksts

1. Smidzinātājs
2. Tvertnes uzpildes atvere
3. Ūdens rezervuāra vāciņš
4. Pretapkaļķošanas vārsts
5. Smidzinātāja poga
6. Turbo poga
7. EasyFix sistēma
8. Regulējamās tvaika plūsmas mēlīte
9. Termostata kontrole
10. Tvertne
11. Vadības bloks
  - a. Ieslēgšanas poga Auto-Off\*
  - b. Zaļā lampiņa "Gludeklis gatavs"
  - c. Oranžā lampiņa "Auto-Off"\*
  - d. Sarkanā lampiņa "Uzlādējiet gludekli"
12. Paliktņis
13. Pamatne Autoclean Catalys® (atbilstoši modelim)  
Pamatne Ultragloss® Diffusion (atbilstoši modelim)

## Pirms pirmās lietošanas

- **Uzmanīgi izlasiet instrukcijas. Noņemiet iespējamās uzlimes no pamatnes pirms uzkaršējiet gludekli.**
- Pirms gludekļa tvaika funkciju pirmās lietošanas iesakām to ieslēgt uz dažām sekundēm, turot horizontālā pozīcijā virs veļas. Pārslēdziet termostatu "MAX" vai "●●●" pozīcijā, un nepārtraukti spiediet uz regulējamās tvaika plūsmas mēlītes. Tādā pašā veidā nospiediet Turbo pogu vairākas reizes.
- Pirmo lietošanas reīžu laikā var izdalīties dūmi, nekaitīga smaka un neliels daļiņu izsmidzinājums. Šis parādības ātri pazudīs un tās neietekmē lietošanu.

# Sagatavošana

## Uzstādīšana

- Piestipriniet sistēmu EasyFix gludināmajam dēlim, pagriežot skrūvi. Ir normāli, ja detaļa, kas atrodas uz skrūves, nav nofiksēta – **fig.1**.
- Piestipriniet paliktņi sistēmai EasyFix – **fig.2 un 3**.
- Noregulējiet paliktņa leņķi uz dēļa – **fig.4**. Ērtības nolūkos paliktņi uz dēļa ir ieteicams noregulēt uz 45° – **fig.4**.

## Kādu ūdeni izmantot?

- Jūsu aparāts tika paredzēts lai to varētu lietot izmantojot krāna ūdeni. Ir nepieciešams 1. reizi mēnesi veikt aparāta auto-attīrīšanu.
- Nekad neizmantojiet ūdeni ar piemaisījumiem (cieti, smaržām, aromātiskām vielām, mīkstinātājiem utt.), kondensātu (piemēram, ūdeni no veļas žāvētājiem, ledusskapjiem, kondicionieriem, lietus ūdeni). Ūdens, kas satur organiskus vai minerālus elementus, kas var izraisīt šķakatas, brūnus traipus, priekšlaicīgu ierīces nolietojumu.
- Ja jūsu ūdens ir ļoti kaļķains, atšķaidiet krāna ūdeni ar veikalos pērkamu destilēto vai demineralizētu ūdeni, sekojošos daudzumos: -50% krāna ūdens, -50% destilēts vai detmineralizēts ūdens.

## Piepildiet Rezervuāru

- **Nepārsniedziet rezervuāra MAX iezīmi. Nepiepildiet gludekli pa tiešo no krāna. Neizņemiet pretapaļkošanās vārstu, lai piepildītu rezervuāru.**
- Atslēdziet paliktņi no elektrotīkla.
- Uzlieciet gludekli uz paliktņa.
- Atveriet tvertnes vāciņu.
- Piepildiet tvertni līdz atzīmei “MAX” – **fig.5**.
- Aizveriet tvertnes vāciņu.

## Lietošana

### Ieslēgšana

- Ieslēdziet paliktņi 220-240V rozetē – **fig.6**.
- Iestatiet gludekļa temperatūru – **fig.7**. Gludeklis aprīkots ar Autosteam Control funkciju. No izvēlētā auduma veida, Jūsu gludeklis automātiski un precīzi noteiks nepieciešamo temperatūru un tvaika daudzumu, lai nodrošinātu vislabāko rezultātu.
- Zaļā lampiņa – **fig.8**, kas atrodas vadības bloka paliktņa aizmugurējā daļā, mirgo, norādot uz to, ka gludeklis uzsildās. Kad zaļā lampiņa pārstāj mirgot – **fig.9**, gludeklis ir gatavs gludināšanai.
- Kad negludiniet, nelieciet gludekli uz pamatnes, bet uzlieciet to uz paliktņa – **fig.13**.

## Vadības bloka darbība

- Mirgo zaļā lampiņa: gludeklis uzsildās – **fig.8**.
- Deg zaļā lampiņa: gludeklis ir gatavs – **fig.9**.
- Sarkanā signāllampiņa sāk mirgot kopā ar pīkstienu signālu pēc apmēram 30 sekundēm, ja gludeklis neatrodas uz paliktņa: lai gludekli uzlādētu, tas obligāti jānovieto uz paliktņa – **fig.14**.
- Mirgo oranžā lampiņa (atbilstoši modelim): ir iedarbināta funkcija Auto-Off (apskatiet sadaļu “Drošība Auto-Off”) – **fig.16**.

### REKOMENDĀCIJAS

- Gludeklis uzsildās ātri: sāciet gludināšanu no audumiem, kuriem nepieciešama zemāka temperatūra, un tikai tad gludiniet tos, kuriem ir nepieciešama augstāka temperatūra.
- **Ja samazināt termostata temperatūru, uzlieciet gludekli uz pamata un gaidiet (apmēram 10 minūtes) līdz temperatūra samazināsies, jo citādi var sadedzināt audumu.**
- Ja gludiniet jauktu šķiedru audumus, noregulējiet gludināšanas temperatūru tādu, kāda piemērota traušlākajai šķiedrai.

## Regulējamas tvaika plūsmas izmantošana/Sausa gludināšana

- **Pirms nospiest mēlīti vai izmantot funkcijas TURBO un SPRAY pārbaudiet, vai tvertnē ir ūdens.**
- Lai iegūtu nepārtrauktu tvaika plūsmu un nodrošinātu labāku rezultātu, gludināšanas laikā turiet nospiestu mēlīti (vismaz 5 sekundes), kas atrodas zem roktura – **fig.10**. Ja atlaidīsiet mēlīti, tvaiks pārstāj iziet.

## TURBO un SPRAY funkcijas izmantošana

- Lai izmantotu TURBO funkciju, pārslēdziet termostatu "MAX" vai "..." pozīcijā. Laiku pa laikam nospiediet TURBO pogu – fig.12.
- Kad gludiniet ar tvaiku vai sausi, vairākas reizes nospiediet SPRAY pogu, lai samitrinātu veļu un izgludinātu krokas, kuras ir grūti izgludināt – fig.11.

## Vertikāla gludināšana

- Turiet gludekli pāris centimetru attālumā no auduma, lai nesadedzinātu trauslus audumus. Ik pēc piecām nospiešanas reizēm pagrieziet gludekli horizontāli.
- Pakariniet drēbes uz pakarināmā un ar vienu roku izstiepiet audumu. Tvaiki ir ļoti karsti, tāpēc dariet to tikai ar drēbēm uz pakarināmā – nekad negludiniet drēbes ja tās ir uzvilktas kādam mugurā – fig.15.
- Pagrieziet termostātu uz "MAX".
- Ik pa brīdīm nospiediet Turbo pogu – fig.12, pārvietojot gludekli no augšas uz leju – fig.15.

## Papildu funkcijas

### Pamatne Autoclean Catalys® (atbilstoši modelim)

- Gludeklis ir aprīkots ar pašattīrošo pamatni, kura darbojas uz katalīzes pamata.
- Šī ekskluzīvā pamatne ļauj nepārtraukti likvidēt visus netīrumus, kas uz tās uzkrājas normālas lietošanas laikā.
- Lai pasargātu pašattīrošo pamatni, gludekli vienmēr ir ieteicams uzlikt uz paliktņa.

### Drošība Auto-Off (atbilstoši modelim)

- Normālos apstākļos lampiņa Auto-Off deg!
- Ja gludeklis stāv uz paliktņa nekustoties vairāk kā 8 minūtes, elektroniskā sistēma atslēdz no paliktņa barošanu un oranžā lampiņa, kas atrodas uz vadības bloka, mirgo.
- Lai atkal ieslēgtu gludekli, nospiediet RESTART pogu uz vadības bloka – fig.16.

## Uzglabāšana un tīrīšana

### Pretapkaļķošanas vārsta tīrīšana (vienreiz mēnesī)

- Atvienojiet gludekli no strāvas un ļaujiet tam atdzist pirms jūs to tīriet. Gludeklis nestrādā bez atkaļķošanas vārsta. Nekad neaiztieciat vārsta galu!
- Izslēdziet paliktņi no rozetes un iztukšojiet tvertni – fig.17.
- Lai noņemtu pretkaļķa tapu, iestatiet termostatu MAX pozīcijā, nospiediet vārsta izņemšanas pogu un viegli pavelciet uz augšu – fig.18.
- Atstājiet vārstu uz četrām stundām pamirkt etiķi vai dabīgā citronu sulā – fig.19.
- Izskalojiet vārstu zem tekoša ūdens – fig.20.
- Uzlieciet pretapkaļķošanās vārstu; spiediet līdz sadzirdēsiet klikšķi – fig.21.

### Paštīrīšanas funkcija (Self Clean)

- Paštīrīšana palēnina gludekļa apkaļķošanos. Lai pagarinātu gludekļa darba mūžu, veiciet pašattīrīšanu reizi mēnesī.
- Izslēdziet gludekli no rozetes un atkal ieslēdziet.
- Ļaujiet gludeklim uzsildīties uz paliktņa ar pilnu tvertni un maksimālo temperatūras iestatījumu līdz zaļā lampiņa uz vadības bloka pārstās mirgot.
- Kad zaļā lampiņa uz vadības bloka pārstās mirgot, paņemiet gludekli un turiet virs izlietnes. Noņemiet pretapkaļķošanās vārstu (sk. iepriekšējo nodaļu).
- Nepārtraukti spiediet uz mēlītes, viegli sakratiet gludekli, turot to horizontāli virs izlietnes līdz daļa ūdens (ar netīrumiem) iztecēs no pamatnes.
- Darbības beigās uzlieciet pretapkaļķošanās vārstu vietā; spiediet līdz sadzirdēsiet klikšķi – fig.21.
- Lai pamatne izžūtu, uzlieciet gludekli uz paliktņa.

## Pamatnes tīrīšana

### Tvaika gludeklis ir aprīkots ar pamatni autoclean (atbilstoši modelim):

- **Uzmanību:** lietojot abrazīvo sūkli, var bojāt pamatnes pašattīrošo virsmu.
- Gludekļa aktīvā ekskluzīvā pamatne ļauj nepārtraukti likvidēt visus netīrumus, kas var uz tās uzkrāties ikdienas lietošanas laikā normālos apstākļos.
- Gludinot ar nepiemērotu programmu, uz pamatnes var palikt plankumi, kurus var būt nepieciešams nomazgāt ar rokām. Šajā gadījumā uz vēl siltas pamatnes ir ieteicams izmantot mīkstu un mitru drānu, lai nebojātu pārklājumu – fig.22.

### Tvaika gludeklis ir aprīkots ar Ultragliss pamatni (atbilstoši modelim):

- Tīrīšanai neizmantojiet agresīvas vai abrazīvas vielas.
- Kamēr pamatne ir silta, notīriet to ar mitru sūkli – fig.22.

## Gludekļa uzglabāšana

- Pagrieziet termostātu uz "MIN". Izslēdziet paliktņi no rozetes un iztukšojiet tvertņi – fig.23.
- Pagaidiet, lai atdziest virsma – fig.24.
- Aptiniet vadu ap gludekli un paliktņi – fig.25.
- Nesiet gludekli ar paliktņi divās rokās – fig.26 un 27.

## Problēma ar jūsu gludekli

PROBLĒMAS	IESPĒJAMIE IEMESLI	RISINĀJUMI
Brūnas notekas nāk no pamatnes un notraipa veļu.	Jūs lietojat ķīmiskus kalņakmeņu noņemšanas līdzekļus.	Nepievienojiet nevienu kalņakmeņu noņemšanas līdzekli rezervuāra ūdenim.
	Jūs neizmantojat labu ūdens veidu.	Veiciet auto-tīrīšanu un apskatiet sadaļu "kādu ūdeni izmantot?"
	Veļas šķiedras tika pamatnes atverēs un tur deg.	Veiciet auto-tīrīšanu un notīriet pamatni ar mitru lupatu. Ik pa laikam izsūciet pamatnes atveres.
Pamatne ir netīra vai brūna un var sasmērēt veļu.	Jūs izmantojat pārāk augstu temperatūru.	Notīriet pamatni, kā uzrādīts augšā. Apskatiet temperatūru tabulu lai noregulētu termostatu.
	Jūs izmantojat cieti.	Notīriet pamatni, kā uzrādīts augšā. Izsmidziniet cietu apgērba otrajā pusē, nevis tajā, kuru gludiniet.
Regulējamās tvaika plūsmas/ TURBO ir par maz vai nav vispār.	Rezervuārs ir tukšs.	Piepildiet to.
	Pretapkaļķošanas vārsts ir netīrs.	Notīriet pretapkaļķošanas vārstu.
	Gludekli ir kalņakmens nosēdumi.	Notīriet pretapkaļķošanas vārstu un veiciet autotīrīšanu.
	Jūsu gludeklis pārāk ilgi tika lietots sausajā režīmā.	Veiciet auto-tīrīšanu.
	Gludekli ir nepieciešams uzlādēt.	Optimālas efektivitātes sasniegšanai sistemātiski uzlieciet gludekli uz pamatnes.
	Jūs nespiežat tvaika mēlīti.	Lai iegūtu nepārtrauktu tvaika plūsmu, gludināšanas laikā nepārtraukti spiediet uz mēlītes.
	Mainīgā tvaika režīms nav aktivizēts.	Turot nospiestu tvaika slēdzi, viegli sakratiet gludekli, turot to horizontāli, līdz sāks izplūst tvaiks.
Pamatne ir saskrāpēta vai bojāta.	Jūs nolikāt jūsu gludekli uz metāla gludekļu paliktņes. Virsma ir mazgāta ar abrazīvu vai metālisku sūklī.	Vienmēr novietojiet gludekli uz pamatnes. Centieties negludināt rāvējslēdzējus. Skatiet nodaļu "Gludekļa karsējošās virsmas tīrīšana".
No pamatnes iznāk netīrumu daļiņas.	Uz pamatnes sāk veidoties kalņi.	Veiciet pašattīrīšanu (Self-clean).
Ūdens tek ārā no ūdens tvertnes vāka.	Jūs neaizvērāt kārtīgi ūdens rezervuāra vāku.	Pārbaudiet lai rezervuāra vāks būtu kārtīgi aizvērts.
Ūdens pil no atverēm gludekļa pamatnē.	Jūs novietojāt gludekli horizontāli neiztukšojot to un nenovietojot tvaika regulatoru uz MIN.	Apskatiet sadaļu "Gludekļa uzglabāšana".
Kad gludeklis atrodas uz paliktņa, sarkanā lampiņa uz vadības bloka mirgo.	Problēmas ar gludekļa un paliktņa savienojumu.	Pārbaudiet, lai gludeklis būtu uzlikts un pieslēgts paliktņim.
Smidzinātājs ("Spray") nesmidzina ūdeni.	Rezervuārā nav pietiekami daudz ūdens.	Ielejiet rezervuārā ūdeni.
Paliktņis kustās uz gludināmā dēļa.	Paliktņis ir slikti piestiprināts sistēmai EasyFix vai sistēma EasyFix ir slikti piestiprināta gludināmajam dēlim.	Pārbaudiet, vai paliktņis ir labi piestiprināts sistēmai EasyFix vai sistēma EasyFix ir labi piestiprināta gludināmajam dēlim.
Gludeklis atdziest.	Jūs to neliekat regulāri uz paliktņa.	Uzlieciet gludekli uz paliktņa katru reizi, kad maināt gludināmo veļu.

Jebkuras citas problēmas gadījumā, vērsieties Sertificēta Servisa Centrā, lai jūsu gludeklis tiktu pārbaudīts.

# Jūsų saugumui

- Prieš pirmą kartą naudodami aparatą atidžiai perskaitykite naudojimo instrukcijas ir rūpestingai jas saugokite.
- Jūsų saugumui šis prietaisas yra suderintas su taikytinomis normomis ir reglamentavimais (žemos įtampos, elektromagnetinio suderinamumo, aplinkos ir kitomis direktyvomis).
- Šio prietaiso negali naudoti asmenys (taip pat vaikai) su prastesniais fiziniais, jutimaisiais ar psichiniais gebėjimais, taip pat neturintys pakankamai patirties ir žinių, išskyrus atvejus, kai už šių asmenų saugą atsakingas asmuo juos tinkamai apmoko saugiai naudotis prietaisu ir leidus jiems naudotis prietaisu kurį laiką stebi, ar kruopščiai laikomasi nurodymų.
- Dėmesio! Jūsų elektros instaliacijos įtampa turi atitikti lygintuvo įtampą (220-240V). Jei prijungdami lygintuvą suklysite, galite nepataisomai jį sugadinti ir garantija nebegalios.
- Lygintuvas turi būti jungiamas tik į įžemintą elektros lizdą. Jei Jūs naudosite elektros ilgintuvą, patikrinkite ar tai yra dvipolis ilgintuvas (16A) su įžeminimu.
- Jei maitinimo kabelis yra pažeistas, vengiant pavojaus, jis turi būti nedelsiant pakeistas įgaliojoje gamintojo taisyklėje.
- Negalima naudoti prietaiso, jei jis nukrito, jei yra matomi pakenkimai, jei iš jo prateka vanduo arba prietaisui veikiant pastebėjus ką nors neįprasta. Niekada patys neardykite prietaiso: siekiant išvengti pavojaus, patikėkite jį patikrintą įgaliojoje gamintojo taisyklėje.
- Jokiu būdu nenardinkite aparato į vandenį!
- Norėdami atjungti prietaisą nuo maitinimo šaltinio, joku būdu netraukite jo už maitinimo kabelio. Pripildant arba plaunant vandens rezervuarą, prieš valant, baigus lyginti visada išjunkite lygintuvą.
- Niekada nepalikite įjungto lygintuvo be priežiūros, taip pat valandos bėgyje, kol jis neatvės.
- Lygintuvo pado plokštelė ir jo pagrindas gali smarkiai įkaisti ir nudeginti: įkaitusių jų liesti negalima. Lygintuvo laidas joku būdu negali liesti prie lygintuvo pado plokštelės. Visada palaukite, kol jūsų prietaisas visiškai atvės, tada galite jį padėti į vietą. Jūsų prietaisas išskiria garus, kurie gali sukelti nudegimų lyginant ant lyginimo lentos kampo ar krašto. Niekada nenukreipkite garų į žmones ar gyvūnus.
- Lygintuvas turi būti naudojamas tik su pridedamu pagrindu.
- Lygintuvą visada reikia dėti ant pagrindo, jis niekada neturi būti statomas ant kulno .
- Lygintuvas ir pagrindas turi būti naudojami ir dedami ant stabilaus paviršiaus. Dėdami lygintuvą ant pagrindo, įsitikinkite, kad paviršius, ant kurio dedate, yra stabilus.
- Šis prietaisas yra skirtas naudoti tik buityje. Gamintojas neatsako ir neteikia garantijos už netinkamą arba prieštaraujantį instrukcijoms naudojimą.



## Saugokime aplinką!

- ① Šis prietaisas yra pagamintas iš perdirbamų ar antrinių žaliavų.
- ♻️ Atiduokite jį buitinės technikos surinkimo vietoje, jei tokios nėra - palikite įgaliojame aptarnavimo centre, kad būtų užtikrintas tinkamas prietaiso perdirbimas.

## Aprašymas

- |   |   |
|---|---|
| 1. Purkštukas                           | 10. Talpykla  |
| 2. Talpyklos pildymo anga               | 11. Mygtukų skydelis                                    |
| 3. Rezervuaro atidarymo mygtukas        | a. Įjungimo mygtukas "Auto-Off"*                        |
| 4. Prieškalkinis strypelis              | b. Žalia lemputė "Lygintuvas paruoštas"                 |
| 5. Užpildymo angelė                     | c. Oranžinė lemputė "Auto-Off"*                         |
| 6. Mygtukas "Turbo"                     | d. Raudona lemputė "Įkaitinti lygintuvą"                |
| 7. Sistema "EasyFix"                    | 12. Pagrindas   |
| 8. Reguliuojamas garų padavimo mygtukas | 13. Padas Autoclean Catalys® (priklausomai nuo modelio) |
| 9. Termostato valdiklis                 | Padas Ultraglass® Diffusion (priklausomai nuo modelio)  |

## Prieš pirmąjį naudojimą

- **Atidžiai perskaitykite naudojimo instrukciją. Prieš įkaitindami lygintuvą, nuo pado nuimkite visas etiketes.**
- Prieš pirmą kartą naudojant lygintuvo garų funkcijas rekomenduojame trumpam jas įjungti laikant lygintuvą horizontaliai ir toliau nuo skalbinių. Termostato valdiklį nustatykite ties žyma "MAX" arba "●●●" ir be pertraukos spauskite reguliuojamą garo padavimo mygtuką. Tokiomis pat sąlygomis keletą kartų paspauskite mygtuką "Turbo".
- Naudojant pirmus kartus gali pasirodyti dūmų, sklusti nekenksmingas kvapas ir iškristi nedideli krislai. Šie reiškiniai greitai išnyks naudojimo metu be jokių pasekmių.



# Paruošimas

## Paruošimas naudoti

- Sistemą EasyFix pritvirtinkite prie lyginimo lentos, pasukę varžtą. Tai, kad detalė ant varžto nepritvirtinta, yra normalu - **fig.1**.
- Prie sistemos "EasyFix" pritvirtinkite pagrindą - **fig.2 ir 3**.
- Ant lyginimo lentos nustatykite pagrindo kampą - **fig.4**. Pagrindą ant lyginimo lentos rekomenduojame nustatyti 45° kampu, kad būtų patogiau.

## Kokį vandenį naudoti?

- Jūsų prietaisas yra skirtas naudoti vandenį iš čiaupo. Būtina 1 kartą per mėnesį atlikti automatinį nukalkinimą.
- Niekada nenaudokite vandens, kuriame yra pridėta priedų (krakmolo, kvėpalų, aromatinių medžiagų, minkštiklio ir pan.), ir susikondensavusio vandens (pavyzdžiui, vandens iš skalbinių džiovyklų, šaldytuvų, kondicionierių, lietaus vandens). Šios rūšies vandenyje yra organinių medžiagų ir mineralinių elementų, kuriems veikiant prietaisas gali pradėti purkšti rudą vandenį ir nusidėvėti anksčiau laiko.
- Jei Jūsų naudojamas vanduo yra labai kietas, maišykite jį su distiliuotu vandeniu šiomis proporcijomis: - 50% vandens iš čiaupo, - 50% distiliuoto vandens.

## Rezervuaro užpildymas

- **Neužpildykite rezervuaro virš MAX atžymos. Niekada nepilkite vandens į Jūsų lygintuvą tiesiai iš čiaupo. Norėdami į talpyklą pripilti vandens neišimkite nukalkinimo vamzdelio.**
- Ištraukite pagrindo laidą.
- Lygintuvą padėkite ant pagrindo.
- Atidarykite talpyklos angą.
- Į talpyklą pripilkite vandens iki žymos "MAX" - **fig.5**.
- Uždarykite talpyklos angą.

# Naudojimas

## Ijungimas

- Ijunkite pagrindo laidą į 220–240 V elektros tinklą - **fig.6**.
- Nustatykite lygintuvo temperatūrą - **fig.7**. Lygintuve yra "Autosteam Control" funkcija. Priklausomai nuo pasirinkto audinio tipo, lygintuvas automatiškai ir tiksliai nustato pritaikytus temperatūros lygius ir garų kiekį, kad būtų užtikrintas geriausias rezultatas.
- Jei žalia lemputė - **fig.8**, esanti mygtukų skydelyje pagrindo galinėje dalyje, mirksi, tai reiškia, kad lygintuvas kaista. Kai ši lemputė ima degti nemirksėdama - **fig.9**, galima lyginti.
- Kai nelyginate, lygintuvo nestatykite ant kulno, bet padėkite ant pagrindo – **fig.13**.

## Mygtukų skydelio veikimas

- Žalia lemputė mirksi: lygintuvas kaista - **fig.8**.
- Žalia lemputė dega nemirksėdama: galima lyginti - **fig.9**.
- Praėjus apie 30 s nuo tada, kai lygintuvas buvo nukeltas nuo pagrindo, pradeda mirksėti raudona lemputė ir kartu girdisi signalas: lygintuvą būtina padėti ant pagrindo, kad jis iš naujo įkaistų - **fig.14**.
- Oranžinė lemputė mirksi (priklausomai nuo modelio): veikia funkcija "Auto-Off" (Žiūrėkite skyrelį "Apsauga "Auto-Off") - **fig.16**.

### REKOMENDACIJOS

- Lygintuvas įkaista greitai: iš pradžių lyginkite audinius, kuriems reikalinga maža temperatūra, o pabaigoje – audinius, kuriems reikia aukštesnės temperatūros.
- **Jei norite sumažinti termostato temperatūrą, tam, kad lygintuvas nepradegintų medžiagos, pastatykite jį ant pagrindo ir palaukite (apie 10 min.) kol nukris temperatūra.**
- Jei lyginate maišyto pluošto audinius, nustatykite jautriausiam pluoštui tinkamą lyginimo temperatūrą.

## Reguliuojamo garų mygtuko naudojimas. Sausas lyginimas

- **Prieš naudodami garų padavimo mygtuką ar funkcijas „TURBO“ ir „SPRAY“ patikrinkite, ar talpykloje yra vandens.**
- Lygindami spauskite po rankena esantį mygtuką (bent po 5 sek.), kad garų srautas būtų nuolatinis, o rezultatai – geriausi - **fig.10**. Jeigu šį mygtuką atleisite, garai nebesklis.

## Funkcijų „TURBO“ ir „SPRAY“ naudojimas

- Norėdami įjungti funkciją „TURBO“, termostato valdiklį nustatykite ties žyma „MAX“ arba „...“. Retkarčiais paspauskite mygtuką „TURBO“ - fig.12.
- Kai lyginate su garais arba be jų, kelis kartus iš eilės paspauskite mygtuką „SPRAY“, kad skalbiniai sudrėktų ir būtų išlygintos sunkiai lyginamos raukšlės – fig.11.

## Vertikalus lyginimas

- Lygintuvą laikykite kėleto centimetrų atstumu nuo audinio, kad nesudeginti jautrių pluoštų. Kaskart paspaudę 5 kartus, lygintuvą paguldykite horizontaliai.
- Pakabinkite rūbą ant pakabos ir viena ranka laikykite audinį. – fig.15.
- Nustatykite temperatūros reguliatorių ties „MAX“ atžyma.
- Mygtuką „TURBO“ spauskite pulso režimu - fig.12 ir veskite lygintuvą iš viršaus į apačią – fig.15.

## Papildomos funkcijos

### Padas Autoclean Catalys® (priklausomai nuo modelio)

- Lygintuvo padas nusivalo automatiškai katalizės principu.
- Jo išskirtinė danga leidžia nuolat šalinti visus nešvarumus, atsirandančius įprastai naudojant lygintuvą.
- Rekomenduojame lygintuvą visada dėti ant pagrindo, kad būtų apsaugota jo automatiškai nusivalanti danga.

### Apsauga „Auto-Off“ (priklausomai nuo modelio)

- Lygintuvą naudojant įprastai, lemputė „Auto-Off“ nedega!
- Jeigu lygintuvą lieka nenaudojamas ant pagrindo ilgiau negu 8 minutes, elektroninė sistema nutraukia elektros tiekimą į pagrindą; mirksi oranžinė lemputė, esanti mygtukų skydelyje.
- Norint vėl įjungti lygintuvą, užtenka paspausti mygtukų skydelyje esantį mygtuką „RESTART“ – fig.16.

## Priežiūra ir valymas

### Prieškalkinio strypelio valymas (vieną kartą per mėnesį)

- Lygintuvą neveikia be atikalkinio strypelio. Niekada nelieskite strypelio galo.
- Ištraukite pagrindo laidą iš elektros tinklo ir iš talpyklos išpilkite vandenį - fig.17.
- **Norėdami ištraukti nuo kalkių apsaugantį strypą, termostatą nustatykite režimu MAX, paspauskite vožtuvo mygtuką ir švelniai traukite į viršų - fig.18.**
- Vamzdelį 4 valandas laikykite pamerkę stiklinėje spirito acto arba natūralių citrinų sulčių - fig.19.
- Vamzdelį perskalaukite po bėgančiu iš čiaupo vandeniu - fig.20.
- Vamzdelį, neleidžiantį susidaryti nuosėdoms, įdėkite į vietą: stumkite, kol pasigirs spragtelėjimas – fig.21.

### Savaiminis išsivalymas (Self Clean)

- Padui automatiškai nusivalant lygintuve ne taip greitai atsiranda nuosėdų. Kad lygintuvą būtų galima naudoti ilgesnį laiką, automatinio valymo funkciją naudokite kartą per mėnesį.
- Lygintuvo laidą išjunkite iš maitinimo tinklo ir vėl įjunkite.
- Leiskite lygintuvui kaisti ant pagrindo, pripylę pilną talpyklą vandens ir termostatą nustatę ties didžiausia žyma, kol mygtukų skydelyje esanti žalia lemputė ims degti nemirksėdama.
- Kai mygtukų skydelyje esanti žalia lemputė dega nemirksėdama, paimkite lygintuvą ir laikykite virš kriauklės. Išimkite vamzdelį, neleidžiantį susidaryti nuosėdoms (žr. pirmesnį skyrių).
- Neatleisdami spauskite garų padavimo mygtuką ir lengvai purtykite lygintuvą laikydami jį horizontaliai virš kriauklės, kol iš pado išbėgs dalis vandens (su nešvarumais).
- Baigę valyti, vamzdelį, neleidžiantį susidaryti nuosėdoms, įdėkite į vietą: stumkite, kol pasigirs spragtelėjimas - fig.21.
- Padėkite lygintuvą ant pagrindo, kad nudžiūtų padas.

## Lygintuvo pado valymas

### Garų lygintuvo padas nusivalo automatiškai veikiant sistemai Autoclean (priklausomai nuo modelio).

- **Dėmesio!** Naudojant šveitimui skirtą valymo priemonę sugadinama automatiškai nusivalanti pado danga.
- Išskirtinė pado danga leidžia nuolat šalinti visus nešvarumus, atsirandančius kasdien įprastai naudojant lygintuvą.
- Tačiau jeigu lyginama nustačius nepritaiktą programą, gali likti žymių, kurias reikia valyti rankomis. Šiuo atveju patariama dar šiltą padą valyti švelniu sudrėkintu skudurėliu, kad nebūtų sugadinta danga – fig.22.

### Garų lygintuvo pade veikia sistema „Ultragliss“ (priklausomai nuo modelio).

- Niekada nenaudokite šveitimui skirtų ar stipraus poveikio cheminių valymo priemonių.
- Dar šiltą padą valykite drėgnu skudurėliu – fig.22.

# Lygintuvo laikymas

- Nustatykite temperatūros reguliatorių ties **“MIN”** atžyma. Ištraukite pagrindo laidą iš elektros tinklo ir iš talpyklos išpilkite vandenį - **fig.23**.
- Palaukite, kol padas atvės - **fig.24**. Laidą apvyniokite apie lygintuvą ir jo pagrindą - **fig.25**.
- Lygintuvą ir jo pagrindą neškite laikydami abiem rankomis - **fig.26 ir 27**.

## Galimos problemos

PROBLEMOS	GALIMOS PRIEŽASTYS	SPRENDIMAI
Iš pado varva rudas vanduo ir tepa skalbinius.	Jūs naudojate chemines nuoviras šalinančias priemones.	Nedėkite jokio nuoviras šalinančio produkto į rezervuaro vandenį.
	Jūs naudojate netinkamą vandenį.	Atlikite automatinį valymą ir žiūrėkite skyrelį “Kokį vandenį naudoti?”
	Skalbinių pluošto dalelės susikaupia lygintuvo pado skylėse ir svyla.	Atlikite automatinį valymą ir nuvalykite lygintuvo padą drėgna kempinėle. Laikas nuo laiko išsiurbkite lygintuvo pado skyles.
Padas yra nešvarus arba parudavęs ir gali ištepti audinius.	Jūs pasirinkote per aukštą temperatūrą.	Išvalykite lygintuvą kaip nurodyta aukščiau. Pasižiūrėkite temperatūrų lentelę prieš nustatydami temperatūros reguliatorių.
	Jūs naudojate krakmolą.	Išvalykite lygintuvą kaip nurodyta aukščiau. Purškite krakmolą kitoje lyginamo audinio pusėje.
Iš lygintuvo sklinda mažai garų arba visai jų nesklinda naudojant reguliuojamą ar “TURBO” funkciją.	Rezervuaras yra tuščias.	Papildykite jį.
	Prieškalkinis strypelis yra užsiteršęs.	Išvalykite priešškalkinį strypelį.
	Jūsų lygintuvus yra apsinešęs nuosėdomis.	Nuvalykite priešškalkinį strypelį ir atlikite automatinį valymą.
	Jūsų lygintuvus buvo per ilgai naudojamas sausam lyginimui.	Atlikite automatinį valymą.
	Lygintuvą reikia iš naujo įkelti.	Kad lygintuvus veiktų kuo veiksmingiau, sistemingai jį dėkite ant pagrindo.
	Nepaspaudėte garų padavimo mygtuko.	Kai lyginate, garų padavimo mygtuką spauskite neatleisdami, kad garų srautas būtų nuolatinis.
	Neveikia kintančio garų srauto funkcija.	Švelniai horizontalioje padėtyje papurtykite lygintuvą nuspaudę garų paleidimo mygtuką tol, kol pradės sklisti garai.
Padas yra subraižytas arba apgadintas.	Jūs dėjote lygintuvą horizontaliai ant metalinio lygintuvo laikiklio. Padą valėte su šveitimui skirta arba metaline kempine.	Lygintuvą visada dėkite ant jo pagrindo. Pasistenkite nelyginti ant užtrauktukų. Žr. skyrių “Pado plokštelės valymas”.
Iš pado išmetami krislai.	Ant pado pradeda kauptis kalkės.	Ijunkite automatinio valymo (Self-clean) funkciją.
Vanduo bėga pro rezervuaro sklendę.	Jūs gerai neuždarėte rezervuaro sklendės.	Patikrinkite, ar rezervuaro sklendė gerai uždaryta.
Iš pado skylių laša vanduo.	Jūs laikėte lygintuvą horizontalioje padėtyje, neištuštinę jo rezervuaro ir nenustatę garų reguliatoriaus ties padėtimi MIN.	Žiūrėkite skyrelį “Laikymas”.
Kai lygintuvus yra ant pagrindo, mirksi mygtukų skydelyje esanti raudona lemputė.	Sunku prijungti lygintuvą prie pagrindo.	Patikrinkite, ar lygintuvus gerai įdėtas ir prijungtas prie pagrindo.
Purkštukas nepurškia vandens.	Rezervuare nėra pakankamai vandens.	Papildykite rezervuarą.
Pagrindas ant lyginimo lentos juda.	Pagrindo gerai nepritvirtinote prie sistemos “EasyFix” arba sistemos “EasyFix” gerai nepritvirtinote prie lyginimo lentos.	Patikrinkite, ar pagrindas gerai pritvirtintas prie sistemos “EasyFix”, o sistema “EasyFix” gerai pritvirtinta prie lyginimo lentos.
Lygintuvus vėsta.	Reguliariai nedėdate jo ant pagrindo.	Lygintuvą ant pagrindo dėkite kaskart, kai keičiate lyginamus skalbinius.

Visų kitų problemų atvejais kreipkitės į gamintojo garantinio aptarnavimo centrą, kad patikrintų Jūsų lygintuvą.

 : [www.tefal.com](http://www.tefal.com)

			
<b>ALGERIA</b>	<p>GROUPE SEB EXPORT            Chemin du Petit Bois, Les 4M            69130 ECULLY - FRANCE</p>	<b>213-41 28 18 53</b>	1 year
<b>ARGENTINA</b>	<p>GROUPE SEB ARGENTINA S.A.            Billinghurst 1833 3°            C1425DTK            Capital Federal            Buenos Aires</p>	<b>0800-122-2732</b>	2 años
<b>ՀԱՅԱՍՏԱՆ ARMENIA</b>	<p>«Գրուպա ՄԵԲ-Վոստոկ»ՓԲԸ, 119180            Մոսկվա, Ռուսաստան            Ստարոմոնետնի փր., ս.14, շ.2</p>	<b>(010) 55-76-07</b>	2 տարի/ years
<b>AUSTRALIA</b>	<p>GROUPE SEB AUSTRALIA            PO Box 7535,            Silverwater NSW 2128</p>	<b>02 97487944</b>	1 year
<b>ÖSTERREICH</b>	<p>SEB ÖSTERREICH HmbH            Campus 21 - Businesspark Wien Süd            Liebermannstr. A02 702            2345 Brunn am Gebirge</p>	<b>01 866 70 299 00</b>	2 Jahre
<b>BELGIQUE / BELGIE</b>	<p>GROUPE SEB BELGIUM SA NV            25 avenue de l'Espérance - ZI            6220 Fleurus</p>	<b>32 70 23 31 59</b>	2 ans / years
<b>БЕЛАРУСЬ / BELARUS</b>	<p>ЗАО «Группа СЕБ-Восток», 119180 Москва,            Россия            Старомонетный пер. д.14 стр.2</p>	<b>017 2239290</b>	2 года/ years
<b>BOSNA I HERCEGOVINA</b>	<p>SEB Développement            Predstavništvo u BiH            Vrazova 8/II            71000 Sarajevo</p>	<b>Info-linija za potrošače 033 551 220</b>	2 godine
<b>BRASIL</b>	<p>GRUPO SEB DO BRASIL PRODUTOS            DOMESTICOS LTDA            Avenida Arno, 146 Mooca            03108-900 São Paulo SP</p>	<b>0800-119933</b>	1 ano
<b>БЪЛГАРИЯ/ BULGARIA</b>	<p>ГРУП СЕБ БЪЛГАРИЯ ЕООД            Ул. Борово 52 Г, ет. 1, офис 1,            1680 София</p>	<b>0700 10 330</b>	2 ГОДИНИ
<b>CANADA</b>	<p>GROUPE SEB CANADA            345 Passmore Avenue            Toronto, ON M1V 3N8</p>	<b>1-800-418-3325</b>	1 year
<b>CHILE</b>	<p>GROUPE SEB CHILE Comercial Ltda Avda.            Nueva Los Leones 0252            Providencia, Santiago</p>	<b>+56 2 232 77 22</b>	2 años
<b>COLOMBIA</b>	<p>GROUPE SEB COLOMBIA            Apartado Aereo 172, Kilometro 1            Via Zipaquira Cajica Cundinamarca</p>	<b>18000919288</b>	2 años
<b>HRVATSKA Croatia</b>	<p>SEB Développement S.A.S.            Vodnjanska 26            10000 Zagreb</p>	<b>01 30 15 294</b>	2 godine
<b>ČESKÁ REPUBLIK / CZECH REPUBLIC</b>	<p>GROUPE SEB ČR spol. s r. o.            Jankovcova 1569/2c            170 00 Praha 7</p>	<b>731 010 111</b>	2 roky
<b>DANMARK</b>	<p>GROUPE SEB NORDIC AS            Tempovej 27            2750 Ballerup</p>	<b>44 663 155</b>	2 år
<b>DEUTSCHLAND</b>	<p>GROUPE SEB DEUTSCHLAND GmbH /            KRUPS GmbH            Herrrainweg 5            63067 Offenbach</p>	<b>0212 387 400</b>	2 Jahre

 : [www.tefal.com](http://www.tefal.com)





			
<b>EESTI/ ESTONIA</b>	GRUPE SEB POLSKA SP Z O.O. ul. Ostrobramska 79 04-175 Warszawa	<b>5 800 3777</b>	2 aastat
<b>SUOMI / FINLAND</b>	Groupe SEB Finland Kutojantie 7 02630 Espoo	<b>09 622 94 20</b>	2 Vuotta
<b>FRANCE</b> Inclus Martinique, Guadeloupe, Réunion & St. Martin	GRUPE SEB France SAS Place Ambroise Courtois 69355 Lyon Cedex 08	<b>09 74 50 47 74</b>	1 an
<b>GREECE / ΕΛΛΑΔΑ</b>	SEB GROUPE ΕΛΛΑΔΟΣ Α.Ε. Οδός Φραγκοκκλησιάς 7 Τ.Κ. 151 25 Παράδεισος Αμαρουσίου	<b>2106371251</b>	2 χρόνια
<b>HONG KONG</b>	SEB ASIA Ltd. Room 901, 9/F, North Block, Skyway House 3 Sham Mong Road, Tai Kok Tsui, Kowloon	<b>852 8130 8998</b>	1 year
<b>MAGYARORSZÄG/ Hungary</b>	GRUPE SEB CENTRAL-EUROPE Kft. Taviro koz 4 2040 Budaörs	<b>(1) 8018434</b>	2 év
<b>INDONESIA</b>	Groupe SEB Indonesia (Representative office) Sudirman Plaza, Plaza Marein 8th Floor JL Jendral Sudirman Kav 76-78, Jakarta 12910, Indonesia	<b>+62 21 5793 6881</b>	1 year
<b>ITALIA</b>	GRUPE SEB ITALIA S.p.A. Via Montefeltro, 4 20156 Milano	<b>199207354</b>	2 anni
<b>JAPAN</b>	GRUPE SEB JAPAN Co. Ltd. 1F Takanawa Muse Building, 3-14-13, Higashi Gotanda, Shinagawa-Ku, Tokyo 141-0022	<b>0570-077772</b>	1 year
<b>ҚАЗАҚСТАН KAZAKHSTAN</b>	«Группа СЕБ-Восток» ЖАҚ, 119180 Мәскеу, Ресей Старомонетный тұйық көш, 14-үй, 2-құрылыс	<b>727 378 39 39</b>	2 жыл / years
<b>KOREA</b>	(유)그룹 세브 코리아 서울시 종로구 서린동 88 서린빌딩 3 층 110-790	<b>1588-1588</b>	1 year
<b>LATVJA / LATVIA</b>	GRUPE SEB POLSKA SP Z O.O. ul. Ostrobramska 79 04-175 Warszawa	<b>6 716 2007</b>	2 gadi
<b>LIETUVA/ LITHUANIA</b>	GRUPE SEB POLSKA SP Z O.O. ul. Ostrobramska 79 04-175 Warszawa	<b>6 470 8888</b>	2 metai
<b>MACEDONIA</b>	Groupe SEB Bulgaria EOOD Office 1, floor 1, 52G Borovo St., 1680 Sofia - Bulgaria ГРУП СЕБ БЪЛГАРИЯ ДООЕЛ Ул. Борово 52 Г, сп. 1, офис 1, 1680 София, България	<b>(0)2 20 50 022</b>	2 години / years
<b>MALAYSIA</b>	GRUPE SEB MALAYSIA SDN. BHD Lot No.C/3A/001 & 002, Block C, Kelana Sq. No.17, Jalan SS7/26, 47301 Kelana Jaya Petaling Jaya, Selangor	<b>65 6550 8900</b>	1 year
<b>MEXICO</b>	G.S.E.B. MEXICANA, S.A. de C.V. Goldsmith 38 Desp. 401, Col. Polanco Delegacion Miguel Hidalgo 11 560 Mexico D.F.	<b>(01800) 112 8325</b>	1 años

 : [www.tefal.com](http://www.tefal.com)

			
<b>MOLDOVA</b>	ТОВ «Груп СЕБ Україна» Вул. Драгоманова 31 Б, офіс 1 02068 Київ, Україна	<b>(22) 929249</b>	2 ani / years
<b>NEDERLAND</b>	GROUPE SEB NEDERLAND BV Generatorstraat 6 3903 LJ Veenendaal	<b>0318 58 24 24</b>	2 jaar
<b>NEW ZEALAND</b>	GROUPE SEB NEW ZEALAND Unit E, Building 3, 195 Main Highway, Ellerslie, Auckland	<b>0800 700 711</b>	1 year
<b>NORGE</b>	GROUPE SEB NORDIC AS Tempovej 27 2750 Ballerup DANMARK	<b>815 09 567</b>	2 år
<b>PERU</b>	GROUPE SEB COLOMBIA Av. Camino Real N° 111 of. 805 B San Isidro - Lima - Perú	<b>+511 441 4455</b>	1 años
<b>POLSKA/ POLAND</b>	GROUPE SEB POLSKA SP Z O.O. ul. Ostrobramska 79 04-175 Warszawa	<b>0801 300 422</b> koszt jak za połączenie lokalne	2 lata
<b>PORTUGAL</b>	GROUPE SEB IBÉRICA SA Urb. da Matinha Rua Projectada à Rua 3 Bloco1 - 3° B/D 1900 - 796 Lisboa	<b>808 284 735</b>	2 anos
<b>REPUBLIC OF IRELAND</b>	GROUPE SEB IRELAND Unit B3 Aerodrome Business Park, College Road, Rathcoole, Co. Dublin	<b>01 677 4003</b>	1 year
<b>ROMÂNIA/ ROMANIA</b>	GROUPE SEB ROMÂNIA Str. Daniel Constantin nr. 8 010632 București	<b>0 21 316 87 84</b>	2 ani
<b>РОССИЯ/ RUSSIA</b>	ЗАО «Группа СЕБ-Восток», 119180 Москва, Россия Старомонетный пер. д.14 стр.2	<b>495 213 32 37</b>	2 года/ years
<b>SRBIJA Serbia</b>	SEB Developpement Antifasisticke borbe 17/13 11070 Novi Beograd	<b>060 0 732 000</b>	2 godine
<b>SINGAPORE</b>	GROUPE SEB SINGAPORE Pty Ltd. 59 Jalan Pemimpin, #04-01/02 L&Y Building Singapore 577218	<b>65 6550 8900</b>	1 year
<b>SLOVENSKO/ SLOVAKIA</b>	GROUPE SEB SLOVENSKO s.r.o. Rybničná 40 831 07 Bratislava	<b>233 595 224</b>	2 roky
<b>SLOVENIJA</b>	SEB d.o.o Gregorčičeva ulica 6 2000 MARIBOR	<b>02 234 94 90</b>	2 leti
<b>ESPAÑA</b>	GROUPE SEB IBÉRICA S.A. Almogàvers, 119-123, Complejo Ecourban 08018 Barcelona	<b>0902 31 25 00</b>	2 años
<b>SVERIGE</b>	TEFAL SVERIGE SUBSIDIARY OF GROUP SEB NORDIC Truckvägen 14 A, 194 52 Upplands Väsby	<b>08 594 213 30</b>	2 år
<b>SUISSE SCHWEIZ</b>	GROUPE SEB SCHWEIZ GmbH Thurgauerstrasse 105 8152 Glattbrugg	<b>044 837 18 40</b>	2 ans / Jahre
<b>TAIWAN</b>	SEB ASIA Ltd. Taipei International Building, Suite B2, 6F-1, No. 216, Tun Hwa South Road, Sec. 2 Da-an District Taipei 106, R.O.C.	<b>886-2-27333716</b>	1 year



 : [www.tefal.com](http://www.tefal.com)

			
<b>THAILAND</b>	GROUPE SEB THAILAND 2034/66 Italthai Tower, 14th Floor, n° 14-02, New Phetchburi Road, Bangkapi, Huaykwang, Bangkok, 10320	<b>02723 4488</b>	2 years
<b>TÜRKIYE</b>	GROUPE SEB ISTANBUL AS Beybi Giz Plaza Dereboyu Cad. Meydan Sok. No: 28 K.12 Maslak	<b>216 444 40 50</b>	2 YIL
<b>U.S.A.</b>	GROUPE SEB USA 2121 Eden Road Millville, NJ 08332	<b>800-769-3682</b>	1 year
<b>Україна/ UKRAINE</b>	ТОВ «Груп СЕБ Україна» Вул. Драгоманова 31 Б, офіс 1 02068 Київ, Україна	<b>044 492 06 59</b>	2 роки/ years
<b>UNITED KINGDOM</b>	GROUPE SEB UK Ltd. 11-49 Station Road Langley, Slough Berkshire SL3 8 DR	<b>0845 602 1454</b>	1 year
<b>VENEZUELA</b>	GROUPE SEB VENEZUELA Av Eugenio Mendoza, Centro Letonia, Torre ING Bank, Piso 15, Ofc 155 Urb. La Castellana, Caracas	<b>0800-7268724</b>	2 anno
<b>VIETNAM</b>	GROUPE SEB VIETNAM (Representative office) 127-129 Nguyen Hue Street District 1, Ho Chi Minh City, Vietnam	<b>+84-8 3821 6395</b>	1 year

# **TEFAL / T-FAL INTERNATIONAL GUARANTEE**

**Date of purchase:** ..... / Date d'achat / Fecha de compra /  
Data da compra / Data d'acquisto / Kaufdatum / Aankoopdatum / Købsdato / Inköpsdatum /  
Kjøpsdato / Ostopäivä / Data zakupu / Data vânzării / Įsigijimo data/ Ostukuupäev / Datum nakupa /  
Sorozatszám / Dátum nákupu / Pirkuma datums / Datum Kupovine / Datum kupnje / Data  
cumpărării / Datum nákupu / Tarikh pembelian / Tanggal pembelian / Ngày mua hàng/ Satın alma  
tarihi / Дата продажи / Дата продажу / Дата на закупуване / Датум на купување / Сатылған  
мерзімі / Ημερομηνία αγοράς/ Ψαδωπηρη ορη /วันที่ซื้อ / 購買日期 / 購入日 / 구입일자 / تاریخ  
خرید/ تاريخ الشراء

**Product reference:** ..... / Référence du produit / Referencia del  
producto / Nome do produto / tipo de prodotto / Typnummer des Gerätes / Artikelnummer van het  
apparaat / Referencenummer / Produktreferens / Artikelnummer / Tuotenumero / referençja  
produktu / Model / Gaminio numeris / Toote viitenumber / Tip aparata / Vásárlás kelte / Typ  
výrobku / Produkta atsauces numurs / Model proizvoda / Oznaka proizvoda / Cod produs / Produk  
rujukan / Referensi produk / Mã sản phẩm/ Ürün kodu / Модель / Модель / Модел на уреда /  
Модели / Κωδικός προϊόντος / Ὑψηλῆ / รุ่นผลิตภัณฑ์ / 產品模型 / 製品レファレンス番号 / 제품명/  
مرجع كامل محصول / مرجع المنتج الكامل

**Retailer name & address:** .....  
/ Nom et adresse du vendeur / Nombre y dirección del minorista / Nome e endereço do revendedor  
/ Nome e indirizzo delnegozzio / Name und Anschrift des Händlers / Naam en adres van de dealer /  
Forhandler navn & adresse / Återförsäljarens namn och adress / Forhandler navn og adresse /  
Jälleemyyjän nimi ja osoite / nazwa i adres sprzedawcy / Numele și adresa vânzătorului /  
Parduotuvės pavadinimas ir adresas / Müüja kauplus ja aadress / Naziv in naslov trgovine /  
Tipusszám / Název a adresa predajcu / Veikala nosaukums un adrese / Naziv i adresa maloprodaje /  
Naziv i adresa prodavca / Naziv i adresa prodajnog mjesta / Nume și adresă vânzător / Název a  
adresa prodejece / Nama dan alamat peruncit / Nama Toko Penjual dan alamat / Tên và địa chỉ cửa  
hàng bán/ Saticı firmanın adı ve adresi / Название и адрес продавца / Назва і адреса продавця /  
Търговки обект / Назив и адреса на продавницата / Сатушының аты және мекен-жайы /  
Επωνυμία και διεύθυνση καταστήματος / Ψαδωπηρηῆ ὑψηλῆ ἢ ἠμυγῆ /  
ชื่อและที่อยู่ของห้าง/ร้านที่ซื้อ / 零售商的店名和地址/販売店の名前、住所/소매점 이름과 주소/  
نام و ادرس خرده فروش / اسم بائع التجزئة و عنوانه

**Distributor stamp** ..... /Cachet distributeur /Sello del distribuidor /  
Carimbo do revendedor / Timbro del negozio / Händlerstempel / Stempel van de dealer /  
Forhandler stempel / Återförsäljarens stämpel / Forhandler stempel / Jälleemyyjän leima / pieczęć  
sprzedawcy / Ştampila vânzătorului / Antspaudas / Tempel / Žig trgovine / Eladó neve, címe/  
Razítko predajcu / Zímogs / Pečat maloprodaje/ Pečat prodavca / Pečat prodajnog mjesta / Ştampila  
vânzătorului/ Razítko prodejece/ Cap peruncit / Cap dari Toko Penjual / Cửa hàng bán đồng dấu/  
Saticı Firmanın Kaşesi / Печать продавца / Печатка продавця / Печат на търговския обект /  
Печат на продавницата / Сатушының мөрі / Σφραγίδα καταστήματος / Ψαδωπηρηῆ ἑψηλῆ /  
ตราประทับของห้าง/ร้านที่ซื้อ / 零售商的蓋印/販売店印/소매점 직인/ ختم بائع التجزئة / مهر خرده  
فروش



