



Smartwatch voor kinderen

Gebruiksaanwijzing

SWK-110



facebook.com/Denver.eu

Veiligheidsinformatie

Lees de veiligheidsinstructies zorgvuldig door voordat u het apparaat voor de eerste keer gebruikt en bewaar de instructies voor toekomstig gebruik.

1. Waarschuwing: Dit product bevat een lithium-polymeerbatterij.
2. Houd het product buiten het bereik van kinderen jonger dan 36 maanden en huisdieren om kauwen en inslikken te voorkomen.
3. De bedrijfs- en opslagtemperatuur van het product is van 0 °C tot 40 °C.
4. Een te lage of te hoge temperatuur kan de werking beïnvloeden.
5. Open het apparaat nooit. Reparaties of onderhoud mogen alleen worden uitgevoerd door gekwalificeerd personeel.
6. Niet gebruiken bij een waterdiepte van 1 meter of meer!
7. Verwijder de smartwatch bij lekkage of overmatige hitte van het apparaat om brandwonden of uitslag te voorkomen.
8. Het gebruik van andere accessoires dan de bij het apparaat meegeleverde accessoires kan de werking van het apparaat verstoren.

BELANGRIJK! Metingen van de hartslag/het zuurstofgehalte in het bloed middels de app zijn niet bestemd voor medisch gebruik, met inbegrip van zelfdiagnose of consultatie met een arts, en zijn uitsluitend ontworpen voor algemene fitheid- en gezondheidsdoeleinden. Dit is geen medisch diagnoseapparaat.

De app downloaden

Scan de QR-code om de app te downloaden: **JYOU PRO**



Systeemvereisten van uw telefoon:

- iOS 10 en hoger
- Android 5.0 en hoger
- Ondersteunt Bluetooth 4.0

Gebruiksaanwijzing

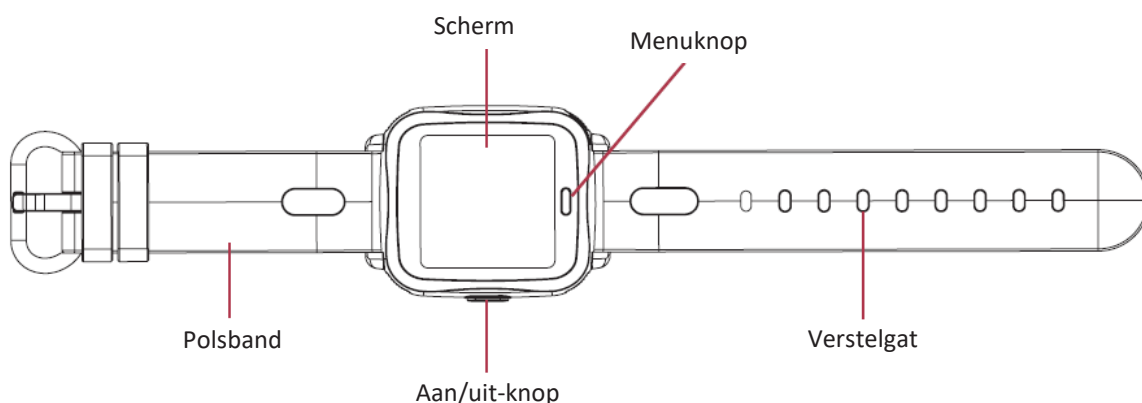

In-/uitschakelen

1. Inschakelen

Houd de aan/uit-knop 3 seconden ingedrukt tot het scherm oplicht en de smartwatch trilt.

2. Uitschakelen:

Ga naar het uitschakelmenu op de instellingspagina van de smartwatch en schakel de smartwatch uit of houd de aan/uit-knop 3 seconden ingedrukt tot de smartwatch trilt en uitschakeld.

De smartwatch opladen

Gebruik de standaard magnetische oplaadkabel om de smartwatch op te laden. De smartwatch schakelt automatisch in tijdens het opladen. (De oplaadmethode is zoals hieronder afgebeeld, de oplaadspanning is 5 V.)

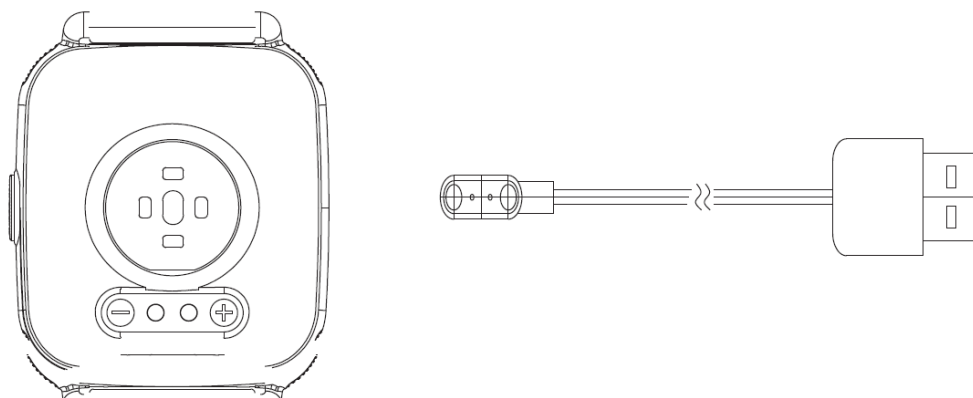

De smartwatch verbinden

Als u de smartwatch voor de eerste keer gebruikt, moet u het verbinden met de app om de het in te stellen. Nadat de verbinding gelukt is, wordt automatisch de tijd gesynchroniseerd om te voorkomen dat de stappentellergegevens en slaapegevens onnauwkeurig zijn.

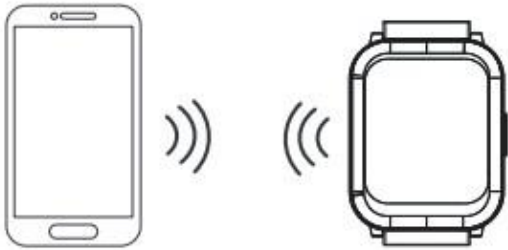

- Open de app (JYouPro) en klik op het pictogram apparaat.
- Voeg een apparaat toe (iOS)/(Android)
- Tik op het pictogram apparaat zoeken.
- Tik op het apparaat genaamd "SWK-110" om verbinding te maken met de smartwatch.

Gegevens synchroniseren:

Ga naar het startscherm van de app en vernieuw om de gegevens te synchroniseren. De smartwatch kan maximaal 7 dagen aan gegevens opslaan. Hoe meer gegevens, hoe langer het duurt om te synchroniseren. De maximale tijd voor synchroniseren is ongeveer 2 minuten. Nadat de synchronisatie is voltooid, wordt er op het scherm "synchronisatie voltooid" weergegeven.

Startscherm

De smartwatch heeft een meerdere klokken. U kunt schakelen tussen de verschillende klokken door deze 3 seconden ingedrukt te houden.

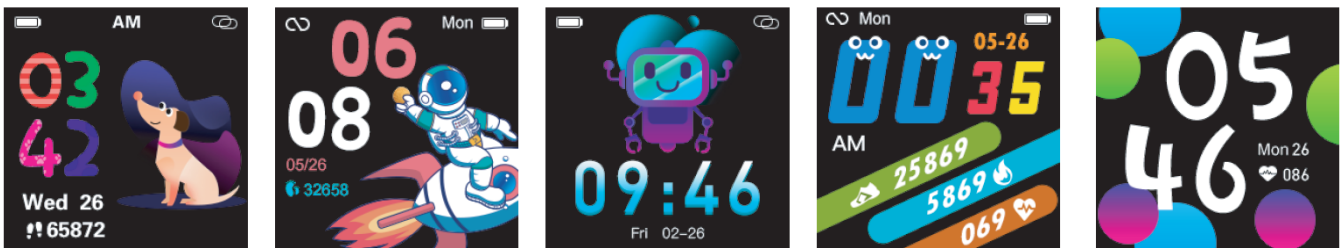

Stappenteller

Tik op de functietoets om over te schakelen naar de interface om de status van de huidige stappen te bekijken.

De afstand en de calorieën worden berekend en weergegeven op basis van de huidige stappen en de lengte en het gewicht die door de app zijn ingesteld.

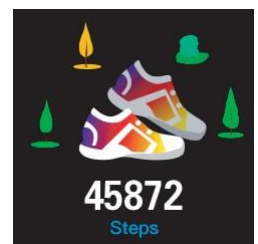

Afstand

Klik in de menu-interface op de functietoets om over te schakelen naar de interface om de huidige afstand te bekijken.



Kilocalorie

Tik op de functietoets om over te schakelen naar de interface om het actuele calorieverbruik te bekijken.

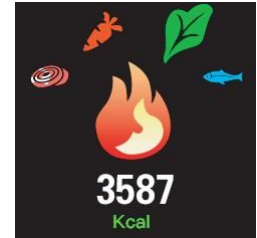

Hartslag

Tik op de functietoets om over te schakelen naar de interface en de hartslagdetectie te openen. Tik na de test op de functietoets om af te sluiten. Koppel de app en draag de smartwatch op de juiste manier. Tijdens de test flits de hartslagled op de achterkant van de smartwatch.

- De sensor moet dicht bij de huid worden geplaatst om de invloed van extern licht te vermijden voor de nauwkeurigheid van de test.
- Houd het testgebied schoon, zweet of vlekken beïnvloeden de testresultaten.

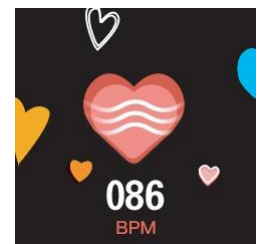

Zuurstofgehalte in het bloed

Tik op de functietoets om over te schakelen naar de interface en de test voor het zuurstofgehalte in het bloed te starten. Tik na de test voor het zuurstofgehalte in het bloed op de functietoets om af te sluiten. Als het testresultaat niet wordt gevonden, wordt het resultaat van de laatste test weergegeven of "--". Controleer of de u de smartwatch correct draagt of voer de test opnieuw uit.

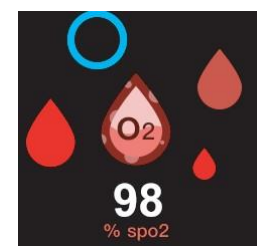

Sporten

- Tik op de functietoets om over te schakelen naar de specifieke interface.
- Houdt de functietoets ingedrukt om de huidige functie te starten (te stoppen).
- Tik na het stoppen op de functietoets om af te sluiten.

Zoals wandelen, hardlopen, fietsen, badminton, basketbal, voetbal, touwtjespringen, bergbeklimmen en vele andere sporten.

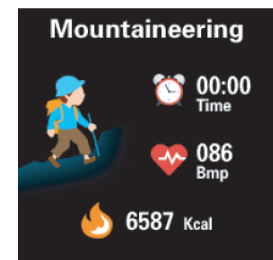
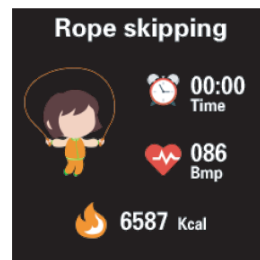
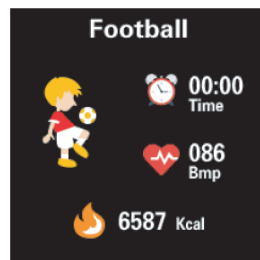
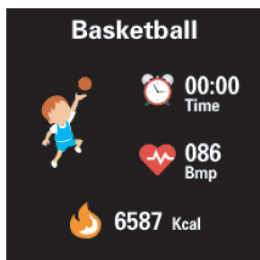
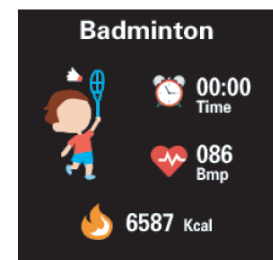
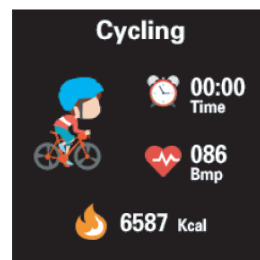
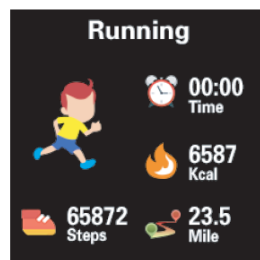
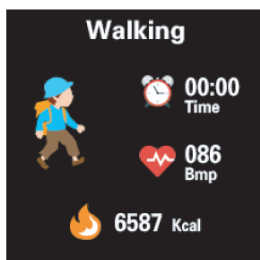

Slaap

Draag de smartwatch tijdens slapen, dan worden de slaapgegevens in de app opgeslagen.

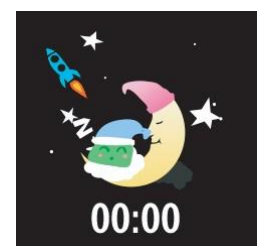

Stopwatch

Tik op de functietoets om over te schakelen naar de interface. Houdt de functietoets ingedrukt om de stopwatch functie te openen, klik op de functietoets om de stopwatchfunctie te starten (te pauzeren), houdt de functietoets ingedrukt om terug te gaan naar het hoofdmenu en tik op de functietoets om af te sluiten.



Pushmeldingen

Tik op de functietoets om de meldingen te bekijken. Als er geen meldingen zijn, wordt op het scherm (0) weergegeven.

Houdt de functietoets ingedrukt om de meldingen, tik op de functietoets om af te sluiten.

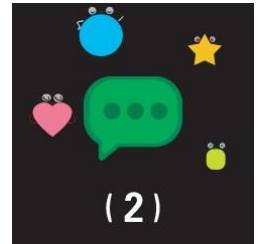

Instellingen

Tik op de functietoets om over te schakelen naar de interface. Houdt de functietoets ingedrukt om het onderliggende menu te openen voor meer functies.



Helderheidsregeling

Houdt de functietoets ingedrukt om over te schakelen naar de interface. Tik vervolgens op de functietoets om de verschillende helderheidsniveaus te selecteren. U kunt kiezen uit vier helderheidsniveaus.



Zoek uw telefoon

Als de smartwatch is verbonden, houdt de functietoets ingedrukt om over te schakelen naar de zoekinterface en vervolgens gaat telefoon over.



Uitschakelen

Houdt in deze interface de functietoets drie seconden ingedrukt om de smartwatch uit te schakelen.

Trillen (laag vermogen, geen trilling.)

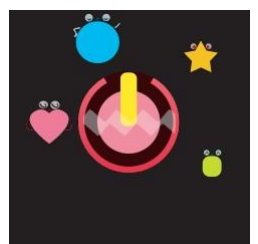

Veel gestelde vragen

1. Wat moet ik doen als via bluetooth geen verbinding kan maken (verbinding/opnieuw verbinden mislukt of langzame verbindingssnelheid)?

Zorg ervoor dat de telefoon draait op iOS 10 of hoger of Android 5.0 of hoger en Bluetooth 4.0 ondersteunt

- 1). Als gevolg van signaalinterferentie bij een draadloze bluetooth-verbinding kan de verbindingstijd variëren. Als u niet voor een lange tijd geen verbinding kunt maken, controleer dan er geen magnetische veld of interferentie van meerdere bluetooth-apparaten aanwezig is.
- 2). Schakel bluetooth uit en weer in.
- 3). Sluit apps op de achtergrond of start de telefoon opnieuw op.
- 4). Maak niet tegelijkertijd verbinding met andere bluetooth-apparaten of -functies.
- 5). Controleer of de app normaal op de achtergrond draait. Als het niet op de achtergrond draait, maakt het mogelijk geen verbinding.

2. Wat moet ik doen als ik de smartwatch niet kan vinden?

Omdat de smartwatch tijdens de bluetooth-uitzending niet door de telefoon wordt gevonden, moet u ervoor zorgen dat de smartwatch is ingeschakeld en geactiveerd. Als de smartwatch nog steeds niet wordt gevonden, schakel dan bluetooth uit en schakel het na 20 seconden opnieuw in.

Opmerking - Alle producten zijn onderworpen aan wijzigingen zonder enige aankondiging.
Fouten en omissies in de gebruiksaanwijzing voorbehouden.

ALLE RECHTEN VOORBEHOUDEN, AUTEURSRECHT DENVER AS



denver.eu



Elektrische en elektronische apparatuur en de inbegrepen batterijen bevatten materialen, componenten en stoffen die schadelijk kunnen zijn voor uw gezondheid en het milieu, indien de afvalproducten (afgedankte elektrische en elektronische apparatuur en batterijen) niet correct worden verwerkt.

Elektrische en elektronische apparatuur en batterijen zijn gemarkeerd met het doorgekruiste vuilnisbaksymbool, zoals hierboven afgebeeld. Dit symbool betekent dat elektrische en elektronische apparatuur en batterijen niet mogen worden afgevoerd met ander huishoudelijk afval, maar afzonderlijk moeten worden afgevoerd.

Het is belangrijk dat u als eindgebruiker de gebruikte batterijen inlevert bij de gepast en hiervoor aangewezen faciliteit. Op deze manier zorgt u ervoor dat de batterijen worden gerecycled in overeenstemming met de wetgeving en geen schade toebrengen aan het milieu.

Alle plaatsen hebben specifieke inzamelpunten, waar elektrische of elektronische apparatuur en batterijen kosteloos kunnen worden ingeleverd bij recyclestations of andere inzamellocaties. In bepaalde gevallen kan het afval ook aan huis worden opgehaald. Aanvullende informatie kan worden verkregen bij de technische afdeling van uw gemeente.

Denver AS verklaart hierbij dat de radioapparatuur van het type SWK-110 voldoet aan de richtlijn 2014/53/EU. De volledige tekst van de EU-conformiteitsverklaring kan worden geraadpleegd op het volgende internetadres: denver.eu en klik vervolgens op het zoekpictogram op de bovenste regel van de website.

Type het modelnummer: SWK-110. Ga nu naar de productpagina en de RED-richtlijn is te vinden onder downloads/andere downloads.

Bedrijfsfrequentiebereik: 2412-2484 MHz

Maximaal uitgangsvermogen: 0,555 W

Denver AS

Omega 5A, Soefte

DK-8382 Hinnerup

Denemarken

facebook.com/Denver.eu