

Bravo

Instructions for use



128350619 b (11.2017)
EN-DE-FR-ES-PT-IT-NL-SV-NO-DA-FI-ZH

 **Nilfisk®**

- EN
- DE
- FR
- ES
- PT
- IT
- NL
- SV
- NO
- DA
- FI
- ZH

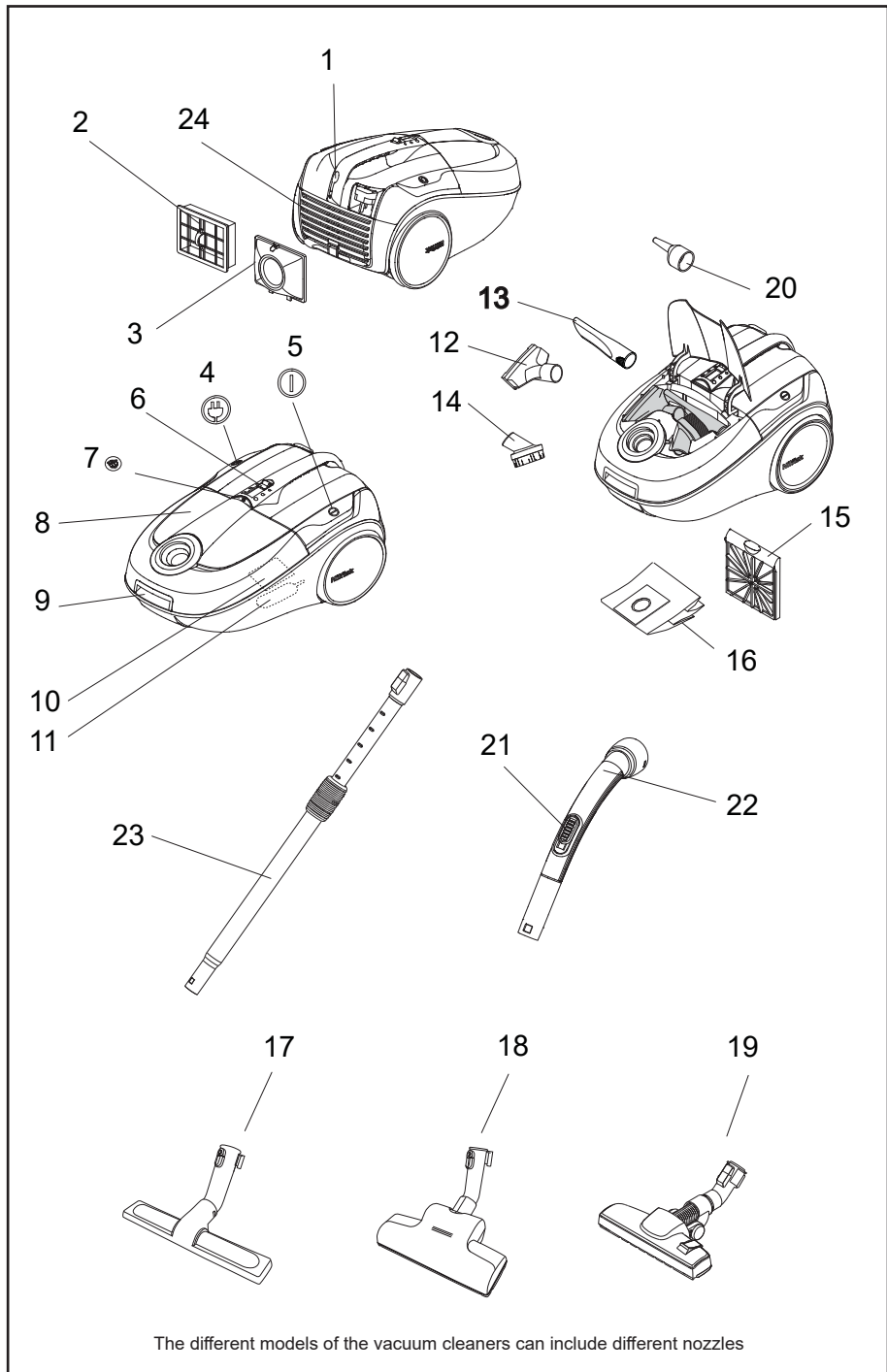

The different models of the vacuum cleaners can include different nozzles

EN

DE

FR

ES

PT

IT

NL

SV

NO

DA

FI

ZH

	WEEE	4 - 5
EN	Instructions for use	6 - 15
DE	Betriebsanleitung	16 - 25
FR	Instructions d'utilisation	26 - 35
ES	Instrucciones de manejo	36 - 45
PT	Instruções de operação	46 - 55
IT	Istruzioni sull'uso	56 - 65
NL	Gebruiksaanwijzing	66 - 75
SV	Bruksanvisning	76 - 85
NO	Instruksjonsbok	86 - 95
DA	Brugsvejledning	96 - 105
FI	Käyttöohje	106 - 115
ZH	操作说明	116 - 125
	Illustrations	126 - 127

EN

WEEE - Waste of Electric and Electronic Equipment

DE

FR

ES

PT

IT

NL

SV

NO

DA

FI

ZH



English

The symbol  on the product or on its packing indicates that this product may not be treated as household waste. Instead it shall be handed over to the applicable collection point for the recycling of electrical and electronic equipment. By ensuring this product is disposed of correctly, you will help prevent potential negative consequences for the environment and human health, which could otherwise be caused by inappropriate waste handling of this product. For more detailed information about recycling of this product, please contact your local city office, your household waste disposal service or the shop where you purchased the product.



Deutsch

Das Symbol  auf dem Produkt bzw. auf der Produktverpackung deutet an, dass das Produkt nicht mit dem Haushaltsmüll entsorgt werden darf. Stattdessen ist es zur Entsorgung an eine geeignete Sammelstelle für das Recycling von elektrischen und elektronischen Geräten zu bringen. Durch die korrekte Entsorgung helfen Sie mit, potenziellen negativen Einflüssen auf die Umwelt und die Gesundheit vorzubeugen, die durch eine unangemessene Entsorgung dieses Produkts entstehen könnten. Genauere Informationen zur Wiederverwertung dieses Produkts erhalten Sie von Ihrer Stadtverwaltung, der Müllabfuhr vor Ort oder dem Geschäft, in dem Sie dieses Produkt erworben haben.



Français

Le symbole  sur le produit ou sur son emballage indique que ce produit ne doit pas être traité comme un déchet ménager. Il doit au contraire être remis au point de collecte correspondant pour le recyclage du matériel électrique et électronique. En procédant de cette manière, vous aiderez à prévenir les conséquences potentiellement négatives pour l'environnement et la santé humaine que pourrait causer un traitement inadéquat du rejet de ce produit. Pour plus ample information sur le recyclage de ce produit, veuillez prendre contact avec votre bureau municipal, votre service de collecte de déchets ménagers ou le magasin où vous avez acheté le produit.



Español

El símbolo  que aparece en el producto o en su embalaje indica que este producto no puede ser tratado como residuo doméstico. En su lugar, debe ser entregado en el correspondiente punto de recogida para el reciclado de equipos eléctricos y electrónicos. Al garantizar la adecuada eliminación de este producto, ayudará a evitar las posibles consecuencias negativas para el medio ambiente y la salud de las personas que se producirían a causa de una inadecuada manipulación de los residuos de este producto. Para obtener información más detallada acerca del reciclaje de este producto, póngase en contacto con la oficina local de su ciudad, el servicio de recogida de residuos domésticos o el establecimiento en el que ha adquirido el producto.



Português

Símbolo  no produto ou na embalagem indica que esse produto não deve ser tratado como um resíduo doméstico. Ao contrário, deve ser levado ao local de recolha adequado para a reciclagem de equipamentos electroelectrónicos. Ao se assegurar que o tratamento deste equipamento foi adequado, estará a ajudar a prevenir consequências potenciais ao meio ambiente e à saúde humana que poderiam ser causadas pelo manejo inadequado do produto. Para mais informações sobre a reciclagem deste produto, entre em contacto com as autoridades locais, com o órgão responsável pela recolha de lixo ou a loja onde o produto foi adquirido.



Italiano

Il simbolo  sul prodotto o sulla confezione indica che questo prodotto non può essere smaltito fra i rifiuti domestici. Deve invece essere consegnato a un centro di raccolta autorizzato per il riciclaggio dei dispositivi elettrici ed elettronici. Smaltendo questo prodotto in modo corretto, si contribuisce a ridurre l'impatto ambientale e sull'uomo. Per maggiori informazioni sul riciclaggio di questo prodotto, contattare il proprio comune, il centro di raccolta dei rifiuti urbani locale o il rivenditore.

WEEE - Waste of Electric and Electronic Equipment



Nederlands

Het symbool  op het product of de verpakking geeft aan dat dit product niet als huishoudelijk afval mag worden behandeld. Het apparaat moet bij een verzamelpunt voor het recyclen van elektrische en elektronische apparatuur worden ingeleverd. Door dit product op de juiste manier af te danken, helpt u bij het voorkomen van mogelijke negatieve consequenties voor het milieu en de menselijke gezondheid. Deze zouden kunnen ontstaan als dit product niet op de juiste manier wordt behandeld. Voor uitgebreide informatie over het recyclen van dit product kunt u contact opnemen met uw plaatselijke stadskantoor, uw afvalverwerkingsdienst of de winkel waar u het product hebt gekocht.



Svenska

Symbolen  på produkten eller emballaget anger att produkten inte får hanteras som hushållsavfall. Den skall i stället lämnas in på uppsamlingsplats för återvinning av el- och elektronikkomponenter. Genom att säkerställa att produkten hanteras på rätt sätt bidrar du till att förebygga eventuellt negativa miljö- och hälsoeffekter som kan uppstå om produkten kasseras som vanligt avfall. För ytterligare upplysningar om återvinning bör du kontakta lokala myndigheter, sophämtningstjänst eller affären där du köpte varan.



Norsk

Symbolet  på produktet eller emballasjen indikerer at dette produktet ikke kan behandles som husholdningsavfall. I stedet skal det leveres til aktuelt innsamlingspunkt for resirkulering av elektrisk og elektronisk utstyr. Ved å sørge for at dette produktet kasseres korrekt, bidrar du til å forebygge mulige negative følger for miljøet og folks helse, hvilket ellers kan forårsakes ved feilaktig avfallshåndtering av dette produktet. For nærmere informasjon om resirkulering av dette produktet, vennligst kontakt din lokale representant, renholdsverket eller butikken der du kjøpte produktet.



Dansk

Symbolet,  som findes på produktet eller emballagen, viser, at produktet ikke må bortskaffes sammen med almindeligt husholdningsaffald. Det skal derimod afleveres på en miljøstation, som er godkendt til håndtering af elektrisk og elektronisk udstyr. Sørg for at bortskaffe produktet korrekt, så du kan være med til at forebygge skader på miljøet og menneskers sundhed. Hvis du ønsker yderligere oplysninger om, hvordan produktet genvindes, kan du henvende dig hos kommunen, en miljøstation eller forretningen, hvor du købte produktet.



Suomi

Tuotteessa tai pakkauksessa oleva symboli  ilmaisee, että tuotetta ei voi hävittää talousjätteen mukana. Sen sijaan tuote on vietävä sähköisten ja elektronisten laitteiden kierrätykseen tarkoitettuun keräyspisteeseen. Kun huolehdit tuotteen asianmukaisesta hävittämisestä, autat edistämään ympäristön ja ihmisten hyvinvointia, jonka tuotteen virheellinen hävittäminen voi vaarantaa. Lisätietoa tämän tuotteen kierrättämisestä saat jätteenkäsittelypisteistä tai samasta liikkeestä, josta ostit tuotteen.



此符  号在产品或者包装上指明此产品将不被视为家庭废弃物处理。取而代之的是它将移至电气和电子设备回收点回收。通过产品的正确回收处理，你将有助于防止由产品处理不当引起的对环境 and 人类健康产生的负面影响。更多关于回收本产品的详细信息，请联系当地有关政府办事处，你的家庭垃圾处理服务机构或者产品经销处。

EN

DE

FR

ES

PT

IT

NL

SV

NO

DA

FI

ZH

EN

DE

FR

ES

PT

IT

NL

SV

NO

DA

FI

ZH

Welkom!

Bedankt voor uw aanschaf van de
Nilfisk Bravo stofzuiger

Overzicht

- 1 Opbergbeugel
- 2 EPA-filter
- 3 Blaasfunctie deksel
- 4 Kabelhaspel
- 5 Aan-/Uit-knop
- 6 Indicator vermogen
- 7 Stofzakindicator, mechanisch
- 8 Accessoiresdeksel
- 9 Knop openen/sluiten, stofzakhouder
- 10 Typeplaatje
- 11 Opbergbeugel
- 12 Meubelmondstuk
- 13 Radiatormondstuk
- 14 Borstelmondstuk
- 15 Voorfilter
- 16 Stofzak
- 17 Mondstuk harde vloer (alleen op geselecteerde modellen)
- 18 Turbomondstuk (alleen op geselecteerde modellen)
- 19 Combinatiemondstuk
- 20 Opblaasmondstuk
- 21 Schuifregeling zuigkracht
- 22 Bochtstuk
- 23 Verlengbuis
- 24 Uitblaasrooster

Inhoudsopgave

Overzicht	66
Veiligheidsaanwijzingen	67
Gebruiksaanwijzingen	68
Reinigingstips	71
Verhelpen van storingen	72
Service en onderhoud etc.	72
Garantie en service	73
Verklaring van overeenstemming	74
Technische gegevens	75

Veiligheidsaanwijzingen

- Gebruik de machine uitsluitend als stofzak en filters goed geïnstalleerd zijn.
- Deze machine is niet bedoeld voor het opzuigen van gevaarlijke materialen of gas en het niet naleven hiervan kan ernstige gezondheidsrisico's met zich meebrengen.
- Gebruik de machine niet voor het opzuigen van water of andere vloeistoffen.
- Gebruik de machine niet voor het opzuigen van scherpe voorwerpen zoals naalden of stukjes glas.
- Gebruik de machine niet voor het opzuigen van brandende of rokende voorwerpen, zoals sigaretten, lucifers of hete as.
- Gebruik en bewaar de machine binnenshuis en in een droge omgeving, 0 °C tot 60 °C.
- Gebruik de machine niet buitenshuis.
- Gebruik de machine niet met natte handen.
- Schakel de machine uit, voordat de stekker uit het stopcontact wordt getrokken.
- Trek aan de stekker en niet aan het snoer om de stekker uit het stopcontact te halen. Til of sleep de machine niet aan het snoer.
- De machine mag niet worden gebruikt als het snoer beschadigd is. Controleer het snoer regelmatig op beschadiging, vooral als het snoer geknikt is, klem heeft gezeten tussen een deur of overreden werd.
- Gebruik de machine niet bij het vermoeden van een storing. Laat de machine nakijken door een erkend servicecentrum als deze gevallen is, beschadigd, buiten heeft gestaan of blootgesteld is aan water.
- De mechanische of elektronische veiligheidsapparatuur mag niet worden aangepast of gewijzigd.
- Alle reparaties dienen te worden uitgevoerd door een erkend servicecentrum.



EN

DE

FR

ES

PT

IT

NL

SV

NO

DA

FI

ZH

- Gebruik alleen originele stofzakken, filters en accessoires van uw plaatselijke dealer. Bij het gebruik van andere stofzakken en filters vervalt de garantie.
- Schakel de machine uit en trek de stekker uit het stopcontact voordat stofzak of filter wordt vervangen. Trek aan de stekker en niet aan het snoer.
- Het apparaat mag worden gebruikt door kinderen van 8 jaar en ouder en personen met een lichamelijke, zintuiglijke of geestelijke beperking of een gebrek aan kennis en ervaring, mits zij onder toezicht staan of aanwijzingen ontvangen over het veilige gebruik van het apparaat en inzicht hebben in de risico's die het gebruik met zich meebrengt.
- Leer kinderen dat zij niet met het apparaat mogen spelen.
- Het apparaat mag niet worden schoongemaakt of onderhouden door kinderen die niet onder toezicht staan.

- Wanneer het snoer beschadigd raakt, moet het om gevaar te voorkomen worden vervangen door de fabrikant, haar serviceagent of een ander bevoegd persoon.

Gebruiksaanwijzingen

Controleer voor het gebruik van de machine of het spanning op het typeplaatje onderaan de machine overeenkomt met de netspanning. De machine wordt geleverd met stofzak, voorfilter en EPA-filter.

Start en stop

Start

Trek het snoer uit de machine en steek de stekker in een stopcontact.

Druk op de aan-/uit-knop.

Stop

Schakel de machine uit en trek de stekker uit het stopcontact. Trek aan de stekker en niet aan het snoer om de stekker uit het stopcontact te halen.

WAARSCHUWING



Wees voorzichtig als u de automatische kabeloproller activeert, omdat de stekker aan het eind van de kabel tijdens de laatste fase van het oprollen heen en weer kan slingeren. Wij adviseren u om de stekker vast te houden tijdens het oprollen.

1 Slang, buis en mondstukken aansluiten

1. Plaats de slangaansluiting in de zuiginlaat.
2. Koppel het bochtstuk aan de buis.
3. Koppel de buis aan het mondstuk.
4. De buis is telescopisch en kan op uw lengte worden afgesteld. Druk op de afstelknop om de buis te verlengen en druk deze terug om de buis in te korten op de gewenste lengte.

2 Blaasfunctie

1. Open de kap (uitlaatrooster 25) aan de achterzijde van de machine.
2. Plaats de slangaansluiting in de blaasuitgang.

Waarschuwing:

Om te voorkomen dat reststof in de slang de kamer ingeblazen wordt, steekt u het gebogen uiteinde gedurende enkele seconden in de slangenopening van de machine nadat de blaasfunctie is ingeschakeld.

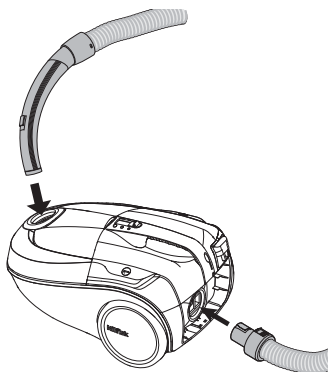

Tijdens het gebruik van de blaasfunctie kan de stofzuiger warm worden waardoor de thermostaatzekering, die voorkomt dat de machine oververhit raakt, de stofzuiger uitschakelt. De machine moet afkoelen voordat hij opnieuw opgestart kan worden.

Stofzak en filters vervangen

De afmetingen en kwaliteit van de stofzak en filters beïnvloeden de doelmatigheid van de machine. Het gebruik van niet-originele stofzakken of filters kan de luchtstroom beperken en tot overbelasting van de machine leiden. Bij het gebruik van niet-originele stofzakken of filters vervalt de garantie.

3 Stofzak vervangen

De stofzak moet worden vervangen als het lampje constant brandt terwijl de machine op maximaal vermogen draait en het mondstuk los is van de vloer. Gebruik altijd originele stofzakken.

1. Maak de slangaansluiting los van de zuiginlaat.
2. Open de kap door op de knop te drukken.
3. Verwijder de stofzak.
4. Plaats de nieuwe stofzak door de kartonnen flap in de geleiders omlaag te drukken.
5. Vouw de nieuwe stofzak voorzichtig open. Controleer of de stofzak correct is geplaatst.
6. Sluit de kap.
7. Plaats de slangaansluiting in de zuiginlaat.



EN

4 Voorfilter vervangen

De voorfilter beschermt de motor tegen het absorberen van micro-deeltjes die door de stofzak komen. Vervang de voorfilter bij elke vijfde stofzak. De voorfilter is achter de stofzak geplaatst. Gebruik altijd originele filters.

1. Ontkoppel de slangaansluiting van de zuiginlaat.
2. Open de kap door op de knop te drukken.
3. Verwijder de stofzak.
4. Verwijder de filterhouder met de voorfilter.
5. Open de filterhouder.
6. Verwijder de voorfilter.
7. Plaats de nieuwe voorfilter. Controleer of de voorfilter correct in de houder is geplaatst.
8. Zet de filterhouder op de geleider en druk deze op zijn plaats.
9. Plaats de nieuwe stofzak door de kartonnen flap in de geleider omlaag te drukken.
10. Vouw de nieuwe stofzak voorzichtiger open. Controleer of de stofzak correct is geplaatst.
11. Sluit de kap.
12. Plaats de slangaansluiting in de zuiginlaat.

DE

FR

ES

PT

IT

NL

SV

NO

DA

FI

ZH

5 EPA-filter vervangen

De EPA-filter reinigt de uitlaatlucht van microdeeltjes die door de stofzak komen. De EPA-filter kan niet worden afgeborsteld of afgewassen.

1. Open de kap aan de achterkant van de machine.
2. Verwijder het deksel van de blaasfunctie.
3. Neem de EPA-filter weg.
4. Plaats de nieuwe EPA-filter. Controleer of de EPA-filter correct is geplaatst.
5. Plaats het deksel van de blaasfunctie terug.
6. Plaats de kap terug en sluit deze.

Zuigkracht afstellen

Schuifregeling zuigkracht op het bochtstuk

De zuigkracht is maximaal bij een gesloten schuifregeling en minimaal bij een geheel open schuifregeling. Stel de zuigkracht af door de schuifregeling in de gewenste richting te schuiven.



Vermogensregeling

De zuigkracht kan worden ingesteld met de zuigkrachtregelaar.

Tip: Stel de zuigkracht lager in om het geluidsniveau en de zuigkracht te verminderen.

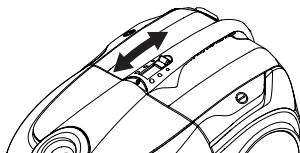

6 Buis en mondstuk opbergen

De machine heeft twee opbergsleuven. Sleuf 1 zit onderop de machine en wordt gebruikt als de machine op de achterkant staat. Sleuf 2 zit achterop de machine en wordt gebruikt als de machine op de wielen staat.

Thermische zekering

De machine is uitgerust met een thermische zekering, die oververhitting van de machine voorkomt. Als de thermische zekering wordt geactiveerd, schakelt de machine automatisch de motor uit, waarna deze eerst moet afkoelen voordat deze opnieuw wordt gestart.

Opnieuw starten

1. Schakel de machine uit en trek de stekker uit het stopcontact.
2. Controleer of de luchtstroom niet door bochtstuk, slang, buis, mondstuk, stofzak of filters wordt geblokkeerd.
3. Laat de machine afkoelen.
4. Steek de stekker weer in het stopcontact en druk op de startknop. De machine start pas als deze voldoende is afgekoeld. Schakel de machine weer uit als deze niet start en trek de stekker uit het stopcontact. Probeer na een tijdje nogmaals.

Reinigingstips

Stel de zuigkracht af met de vermogensregeling of de schuifregeling op het bochtstuk.

7 Radiatormondstuk

Gebruik het radiatormondstuk voor kleine openingen.

8 Meubelmondstuk

Gebruik het meubelmondstuk voor meubels.

9 Borstelmondstuk

Gebruik het borstelmondstuk voor gordijnen en vensterbanken.

10 Mondstuk harde vloer

Gebruik het mondstuk voor harde vloeren.

11 Combinatiemondstuk

Stel het combinatiemondstuk in, afhankelijk van het soort vloer.

12 Turbomondstuk

Gebruik het turbomondstuk voor dieptereiniging van tapijten.

13 Opblaasmondstuk

Gebruik het opblaasmondstuk voor het oppompen van bijv. luchtmatrassen.

De meegeleverde mondstukken kunnen van model tot model verschillen.



EN

DE

FR

ES

PT

IT

NL

SV

NO

DA

FI

ZH

Verhelpen van stringen

Reparaties of onderhoud aan elektrische componenten, zoals snoer of motor, mogen uitsluitend worden uitgevoerd door een erkend service-centrum.

De machine start niet	Controleer of de stekker correct in het stopcontact is gestoken.
	Er kan een zekering in het pand zijn gesprongen. Vervang deze.
	Snoer en stekker kunnen zijn beschadigd en moeten worden gerepareerd door een erkend service-centrum.
Verminderde zuigkracht	De stofzak kan vol zijn en moet worden vervangen, zie aanwijzingen.
	Het voorfilter of EPA-filter kan geblokkeerd zijn en moet worden vervangen, zie aanwijzingen.
	Bochtstuk, slang, buis of mondstuk kunnen verstopt zijn en moeten worden gereinigd.
De machine stopt	De thermische zekering kan zijn geactiveerd, zie aanwijzingen.

Service en onderhoud

- Bewaar de machine binnenshuis en in een droge omgeving.
- Vervang de voorfilter bij elke vierde stofzak.
- Reinig de buitenkant van de machine met een droge doek of een vochtige doek met een beetje schoonmaakmiddel.
- Bestel originele accessoires bij uw plaatselijke dealer.
- Onderhoud – neem contact op met uw plaatselijke dealer.

Recyclen en afdanken

Recycle de verpakking en voer de afgedankte machine af volgens de plaatselijk geldende regels. Knip het snoer zo kort mogelijk af om te voorkomen dat iemand zich aan de afgedankte machine verwondt.

Milieubewustzijn

Bij het ontwerp van deze machine is rekening gehouden met het milieu. Alle kunststof onderdelen kunnen worden gerecycled.

Aansprakelijkheid

Nilfisk kan niet aansprakelijk worden gesteld voor eventuele schade of letsel als gevolg van het niet correct gebruiken of aanpassen van de machine.

Garantie

De garantie kan van land tot land verschillen. Neem contact op met uw plaatselijke dealer voor meer informatie.

Garantie en service

Deze Nilfisk Bravo Serie stofzuiger heeft een garantie van twee (2) jaar op de machine, waaronder motor, kabelhaspel, schakelaars en behuizing. Mondstukken, filters, slangen, buizen en andere accessoires hebben een garantie van twaalf maanden op fabricagefouten, maar niet op slijtage.

De garantie dekt reserveonderdelen en arbeidsloon, alsook productie- en materiaal fouten die bij normaal, huishoudelijk gebruik optreden.

Gedurende de garantietermijn wordt uitsluitend service verleend als kan worden aangetoond dat het defect tijdens de productgarantietermijn is opgetreden (correct ingevuld garantiecertificaat of een geprinte/gestempelde kassabon met datum en producttype) en op voorwaarde dat de stofzuiger nieuw is aangeschaft in Nederlands en is verkocht door Nilfisk. In geval van reparatie van defecten moet de klant contact opnemen met Nilfisk om op kosten van de klant te worden doorverwezen naar een serviceagent.

Na afloop van de noodzakelijke reparaties wordt de stofzuiger geretourneerd aan de klant op risico en kosten van Nilfisk.

Niet onder de garantie valt:

- Normale slijtage van accessoires en filters.
- Defecten of schade als direct of indirect gevolg van onjuist gebruik, zoals het opzuigen van steengruis, hete as of tapijtreinigingsmiddelen in poedervorm.
- Verkeerd, slecht of geen onderhoud, zoals beschreven in Gebruiksaanwijzingen.
- Als de machine is gebruikt voor verbouwingen.
- Als de machine is gebruikt voor het opzuigen van water, gips of zaagsel.

De garantie geldt ook niet in geval van een incorrecte of slechte configuratie, d.w.z. instelling of aansluiting, schade door brand, brand, bliksemingslag of ongebruikelijke spanningsschommelingen of andere elektrische storingen, waaronder defecte zekeringen of elektrische installaties op het lichtnet en andere defecten of schade die volgens Nilfisk het gevolg zijn van andere redenen dan productie- en materiaal fouten.

De garantie komt te vervallen:

- In geval een defect wordt veroorzaakt door het gebruik van niet-originele stofzakken en filters van Nilfisk.
- In geval het identificatienummer van de stofzuiger is verwijderd.
- In geval dat de stofzuiger is gerepareerd door een niet door Nilfisk erkende dealer.
- In geval de machine wordt gebruikt in een commerciële omgeving, d.w.z. door aannemers, door schoonmaakbedrijven, in professionele handel of bij ander niet-huishoudelijk gebruik.

De garantie is geldig in:

Denemarken, Zweden, Noorwegen, Groot-Brittannië, Ierland, België, Nederland, Frankrijk, Duitsland, Polen, Rusland, Oostenrijk, Zwitserland, Spanje, Portugal, Australië en Nieuw-Zeeland, Estland, Letland, Litouwen, Hongarije, Griekenland, Slovenië, Slowakije, Tsjechië, Italië, Finland, Bulgarije, Roemenië en Turkije.



Verklaring van overeenstemming

EN

DE

Ondergetekende,

FR

Nilfisk A/S
Kornmarksvej 1
DK-2605 Broendby
DENEMARKEN

ES

PT

verklaart hierbij dat het

IT

Product: Stofzuiger - Consumer - droog
Beschrijving: 220-240V, 50/60 Hz, IPX0, Alleen voor gebruik binnenshuis
Type: Bravo

NL

SV

voldoet aan de volgende normen en richtlijnen:

NO

EN 60335-1:2012+A11:2014
EN 60335-2-2:2010+A11:2012+A1:2013
EN 55014-1:2006+A1:2009+A2:2011
EN 55014-2:1997+A1:2001+A2:2008
EN 61000-3-2:2006+A1:2009+A2:2009
EN 61000-3-3:2013
EN 50581:2012
EN 60312-1:2013

DA

FI

ZH

Op grond van de bepalingen in:

2014/35/EU
2014/30/EU
2011/65/EC
2009/125/EC
666/2013/EC

Hadsund, 22-11-2017



Esben Graff
VP Portfolio Management, Consumer

Technische gegevens

		Nilfisk Bravo
Spanning	V	220-240
Netfrequentie	Hz	50/60
Luchtdoorstroming	l/sec.	26
Vacuum	kPa	11
Stroomkabel: Lengte	m	7
Isolatieklasse	-	II
Beschermingsklasse	-	IPX0
Netto inhoud stofzak	l	3.2
Breedte	mm	450
Diepte	mm	300
Hoogte	mm	280
Gewicht, alleen reiniger	kg	6.5

Specificaties en details kunnen zonder voorafgaande aankondiging gewijzigd worden.

Productkaart

Naam van de producent	Nilfisk
Model	Bravo
Energie efficiency klasse	A
Stofopname op tapijt	B
Stofopname op harde vloer	B
Heruitstoot van stof	F
Jaarlijks energieverbruik in kWh/jaar	24
Nominaal voermogen (W)	700
Geluidsdrukniveau dB(A), IEC 60704-2-1	76

Aantekeningen voor het energielabel

Het combinatiemondstuk is gebruikt tijdens het testen om de energieklasse te bepalen.

Om de vastgestelde energie-efficiëntie en het reinigingseffect op het energielabel te bereiken, dient het combinatiemondstuk te worden gebruikt.

1

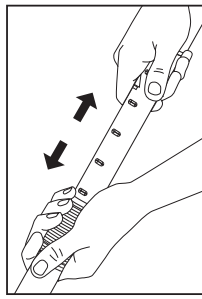
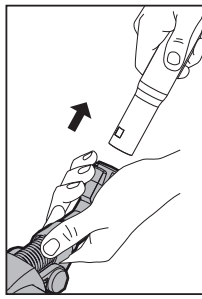
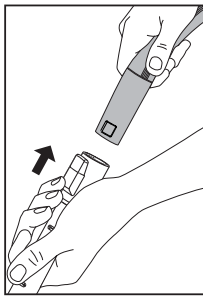
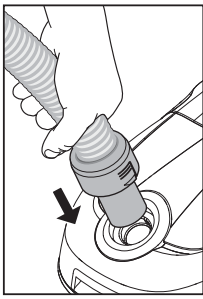

2

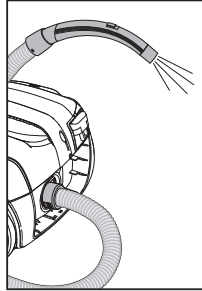
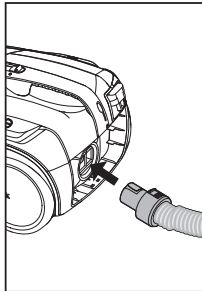
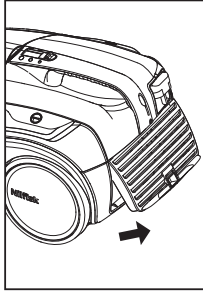
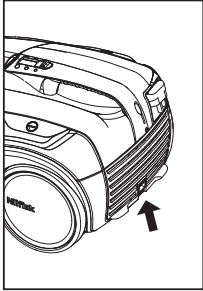

3

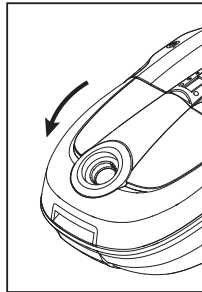
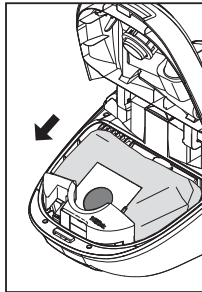
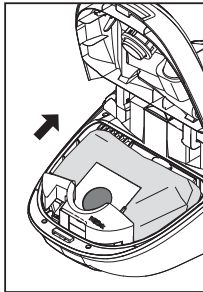
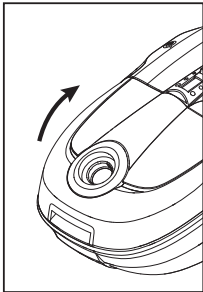

4

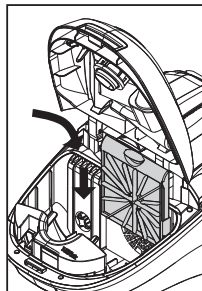
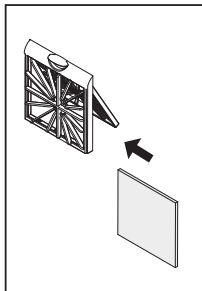
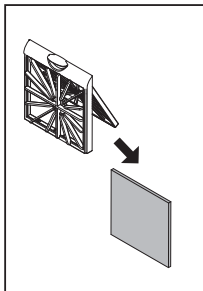
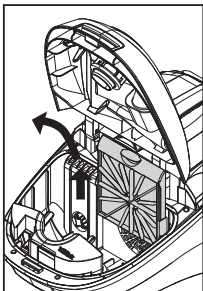

5

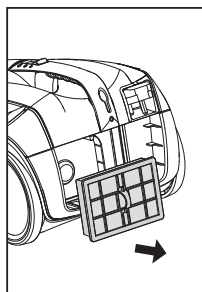
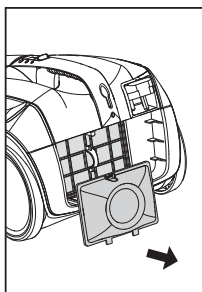
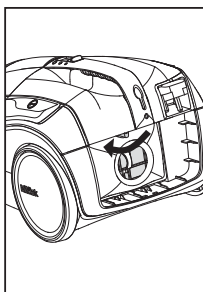
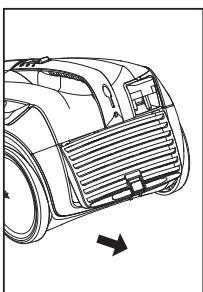

6

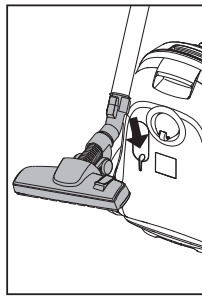
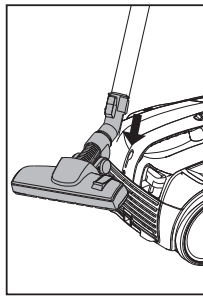
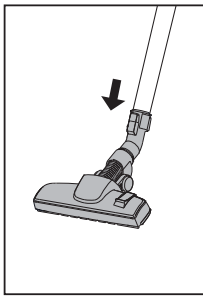

7

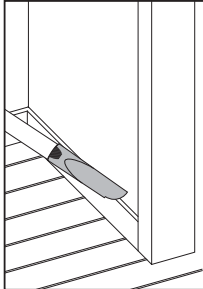

8

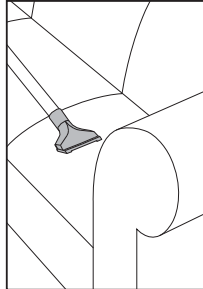

9

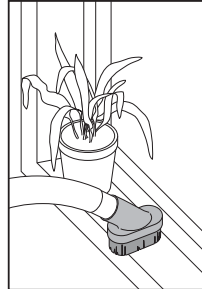
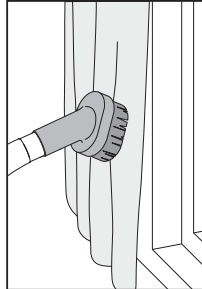

10

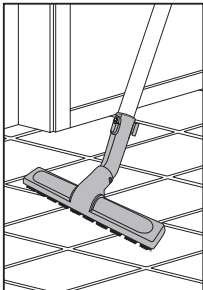

11

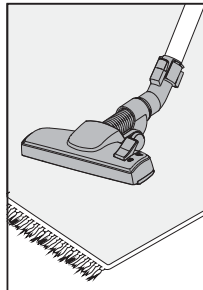

12

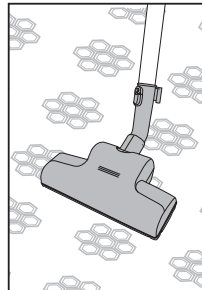
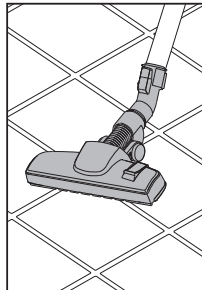

13

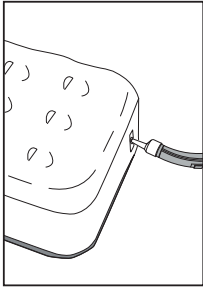



HEAD QUARTER

DENMARK

Nilfisk A/S
Kornmarksvej 1
DK-2605 Broendby
Tel.: (+45) 4323 8100
Website: www.nilfisk.com

SALES COMPANIES

ARGENTINA

Nilfisk srl
Edificio Central Park
Herrera 1855, 6th floor/604
Ciudad de Buenos Aires
Tel.: (+54) 11 6091 1571
Website: www.consumer.nilfisk.com.ar

AUSTRALIA

Nilfisk Pty Ltd
Unit 1/13 Bessemer Street
Blacktown NSW 2148
Tel.: (+61) 2 98348100
Website: www.consumer.nilfisk.com.au

AUSTRIA

Nilfisk GmbH
Mezzanstrasse 68
5101 Bergheim bei Salzburg
Tel.: (+43) 662 456 400 90
Website: www.nilfisk.at

BELGIUM

Nilfisk n.v.-s.a.
Riverside Business Park
Boulevard Internationaleaan 55
Batiment C3/C4 Gebouw
Bruxelles 1070
Tel.: (+32) 24 67 60 50
Website: www.consumer.nilfisk.be

Brazil

Nilfisk do Brasil
Av. Eng. Luis Carlos Berrini, 550
40 Andar, Sala 03
SP - 04571-000 Sao Paulo
Tel.: (+11) 3959-0300 / 3945-4744
Website: www.nilfisk.com.br

CANADA

Nilfisk Canada Company
240 Superior Boulevard
Mississauga, Ontario L5T 2L2
Tel.: (+1) 800-668-8400
Website: www.nilfisk.ca

CHILE

Nilfisk S.A. (Comercial KCS Ltda)
Salas de Llamara 822
8320000 Santiago
Tel.: (+56) 2684 5000
Website: www.nilfisk.cl

CHINA

Nilfisk
4189 Yindu Road
Xinzhuang Industrial Park
201108 Shanghai
Tel.: (+86) 21 3323 2000
Website: www.nilfisk.cn

CZECH REPUBLIC

Nilfisk s.r.o.
VGP Park Horní Počernice
Do Cerkus 1/2658
193 00 Praha 9
Tel.: (+420) 244 090 912
Website: www.consumer.nilfisk.cz

DENMARK

Nilfisk A/S
Kornmarksvej 1
2605 Broendby
Tel.: (+45) 4323 4050
Website: www.consumer.nilfisk.dk

FINLAND

Nilfisk Oy Ab
Koskikesäntie 23 E
02920 Espoo
Tel.: (+358) 207 890 600
Website: www.consumer.nilfisk.fi

FRANCE

Nilfisk SAS
26 Avenue de la Baltique
Villebon sur Yvette
91978 Courtaboeuf Cedex
Tel.: (+33) 169 59 87 24
Website: www.consumer.nilfisk.fr

GERMANY

Nilfisk GmbH
Guido-Oberdorfer-Straße 2-10
89287 Bellenberg
Tel.: (+49) (0)7306/72-444
Website: www.consumer.nilfisk.de

GREECE

Nilfisk A.E.
Αγαθαράς 29
Κορωπί Τ.Κ. 194 00

Tel.: (30) 210 9119 600
Website: www.consumer.nilfisk.gr

HOLLAND

Nilfisk B.V.
Versterkerstraat 5
1322 AN Almere
Tel.: (+31) 036 5460760
Website: www.consumer.nilfisk.nl

HONG KONG

Nilfisk Ltd
2001 HK Worsted Mills
Industrial Building
31-39, Wo Tong Tsui St.
Kwai Chung, N.T.
Tel.: (+852) 2427 5951
Website: www.nilfisk.com

HUNGARY

Nilfisk Kft.
II. Rákóczi Ferenc út 10
2310 Szegedszentmiklós-Lakihegy
Tel.: (+36) 24 475 550
Website: www.nilfisk.hu

INDIA

Nilfisk India Limited
Pramukh Plaza, 'B' Wing, 4th floor, Unit No. 403
Cardinal Gracious Road, Chakala
Andheri (East) Mumbai 400 059
Tel.: (+91) 22 6118 8188
Website: www.nilfisk.in

IRELAND

Nilfisk
1 Stokes Place
St. Stephen's Green
Dublin 2
Tel.: (+35) 3 12 94 38 38
Website: www.nilfisk.ie

ITALY

Nilfisk Spa
Strada Comunale della Braglia, 18
26662 Guardamiglio (LO)
Tel.: (+39) (0) 377 414021
Website: www.nilfisk.it

JAPAN

Nilfisk Inc.
1-6-6 Kita-shinyokohama, Kouhoku-ku
Yokohama, 223-0059
Tel.: (+81) 45548 2571
Website: www.nilfisk.com

MALAYSIA

Nilfisk Sdn Bhd
Sd 33, Jalan KIP 10
Taman Perindustrian KIP
Sri Damansara
52200 Kuala Lumpur
Tel.: (+603) 6275 3120
Website: www.nilfisk.com

MEXICO

Nilfisk de Mexico, S. de R.L. de C.V.
Pirineos #515 Int.
60-70 Microparque
Industrial W/Santiago
19 120 Queretaro
Tel.: (+52) (442) 427 77 00
Website: www.nilfisk.com

NEW ZEALAND

Nilfisk Limited
Suite F, Building E
492 Jaws Drive
0632 Albany Auckland
Tel.: (+64) 9 414 1996
Website: www.nilfisk.com

NORWAY

Nilfisk AS
Bjørnerudveien 24
1266 Oslo
Tel.: (+47) 22 75 17 80
Website: www.consumer.nilfisk.no

PERU

Nilfisk S.A.C.
Calle Boulevard 162, Of. 703, Lima 33- Peru
Lima
Tel.: (511) 435-6840
Website: www.nilfisk.com

POLAND

Nilfisk Sp. z O.O.
Milenium Logistic Park
ul. 3 Maja 8, Bud. B4
05-800 Pruszków
Tel.: (+48) 22 738 3750
Website: www.consumer.nilfisk.pl

PORTUGAL

Nilfisk Lda
Sintra Business Park
Zona Industrial Da Abrunheira
Edifício 1 - A
P2710-089 Sintra
Tel.: (+351) 21 911 2670
Website: www.nilfisk.pt

RUSSIA

Nilfisk LLC

Vyatskaya str. 27, bld. 7/1st
127015 Moscow
Tel.: (+7) 495 783 9602
Website: www.consumer.nilfisk.ru

SINGAPORE

Den-Sin
22 Tuas Avenue 2
638453 Singapore
Tel.: (+65) 6286 1006
Website: www.densin.com

SLOVAKIA

Nilfisk s.r.o.
Bancíkovej 1/A
SK-821 03 Bratislava
Tel.: (+421) 910 222 928
Website: www.consumer.nilfisk.sk

SOUTH AFRICA

Nilfisk (Pty) Ltd
Kimbult Office Park, 9 Zeiss Road
Laser Park, Honeydew
Johannesburg
Tel.: (+27) 118014600
Website: www.nilfisk.co.za

SOUTH KOREA

Nilfisk Korea
3F Duksoo B/D, 317-15
Sungsoo-Dong 2/G
Sungdong-Gu, Seoul
Tel.: (+82) 2497 8636
Website: www.nilfisk.co.kr

SPAIN

Nilfisk S.A.U
Paseo del Rengle, 5 Planta. 9-10
08302 Mataró
Tel.: (34) 93 741 2400
Website: www.consumer.nilfisk.es

SWEDEN

Nilfisk AB
Talliegårdsgatan 4
431 53 Mölndal
Tel.: (+46) 31 706 73 00
Website: www.consumer.nilfisk.se

SWITZERLAND

Nilfisk AG
Ringstrasse 19
Kirchberg/Industri Stelz
9500 Wil
Tel.: (+41) 71 92 38 444
Website: www.consumer.nilfisk.ch

TAIWAN

Nilfisk Ltd
Taiwan Branch (H.K)
No. 5, Wan Fang Road
Taipei
Tel.: (+886) 6227 00 22 68
Website: www.nilfisk.tw

THAILAND

Nilfisk Co. Ltd.
89 Soi Chokechai-Ruammitr
Viphavadee-Rangsit Road
Ladyao Jaituchak, Bangkok 10900
Tel.: (+66) 2275 5630
Website: www.nilfisk.co.th

TURKEY

Nilfisk A.S.
Serfali Mh. Bayraktar Bulv. Sehit Sk. No:7
Umraniye, 34775 Istanbul
Tel.: (+90) 216 468 94 94
Website: www.consumer.nilfisk.com.tr

UNITED ARAB EMIRATES

Nilfisk Middle East Branch
SAIF-Zone
P.O. Box 122298
Sharjah
Tel.: (+971) (0) 655-78813
Website: www.nilfisk.com

UNITED KINGDOM

Nilfisk Ltd.
Nilfisk House, Bowerbank Way
Gillwilly Industrial Estate, Penrith
Cumbria CA11 9BQ
Tel.: (+44) (0) 1768 868995
Website: www.consumer.nilfisk.co.uk

UNITED STATES

Nilfisk Inc.
14500 21st Avenue North
Plymouth, MN-55447
Tel.: (+1) 800-989-2235
Website: www.nilfisk.com

VIETNAM

Nilfisk Vietnam
No. 51 Doc-Nau Str.
P. Vinh Phuc, Q.Ba Dinh
Hanoi.
Tel.: (+84) 761 5642
Website: www.nilfisk.com