

POWX0479



YEAR
WARRANTY **3**

NL · FR · EN · DE · ES · IT · PT · NO · DA · SV · FI · EL · HR · SR · CS · SK · RO · PL · HU · RU · BG

POWERPLUS[®]
HIGH QUALITY TOOLS



NL	NEDERLANDS	VERTAALDE VERSIE VAN DE ORIGINELE HANDLEIDING
FR	FRANÇAIS	TRADUCTION DU MODE D'EMPLOI D'ORIGINE
EN	ENGLISH	ORIGINAL INSTRUCTION MANUAL
DE	DEUTSCH	ÜBERSETZUNG DER ORIGINAL-GEBRAUCHSANWEISUNG
ES	ESPAÑOL	TRADUCCIÓN DEL MANUAL DE INSTRUCCIONES ORIGINAL
IT	ITALIANO	TRADUZIONE DEL MANUALE DI ISTRUZIONI ORIGINALE
PT	PORTUGUÊS	TRADUÇÃO DO MANUAL DE INSTRUÇÕES ORIGINAL
NO	NORSK	OVERSETTELSE AV ORIGINAL BRUKERVEILEDNING
DA	DANSK	OVERSÆTTELSE AF DEN ORIGINALE BRUGSVEJLEDNING
SV	SVENSKA	ÖVERSÄTTNING AV DEN URSPRUNGLIGA BRUKSANVISNINGEN
FI	SUOMI	ALKUPERÄISEN OHJEKIRJAN KÄÄNNÖS
EL	Ελληνικά	Μετάφραση του πρωτότυπου εγχειριδίου οδηγιών
HR	HRVATSKI	PREJEVOD ORIGINALNOG PRIRUČNIKA S UPUTAMA ZA RAD
SR	SRPSKI	PREVOD ORIGINALNOG UPUTSTVA ZA UPOTREBU
CS	ČESKY	PŘEKLAD ORIGINÁLNÍHO NÁVODU K POUŽITÍ
SK	SLOVENČINA	PREKLAD NÁVODU NA POUŽÍVANIE Z ORIGINÁLU
RO	ROMÂNĂ	TRADUCEREA MANUALULUI DE INSTRUCȚIUNI ORIGINALE
PL	POLSKI	TŁUMACZENIE ORYGINALNEJ INSTRUKCJI OBSŁUGI
HU	MAGYAR	AZ EREDETI KEZELÉSI UTASÍTÁS FORDÍTÁSA
RU	РУССКИЙ	ОРИГИНАЛЬНАЯ ИНСТРУКЦИЯ ПО ЭКСПЛУАТАЦИИ
BG	БЪЛГАРСКИ	ПРЕВОД НА ОРИГИНАЛНОТО РЪКОВОДСТВО

Fig. A

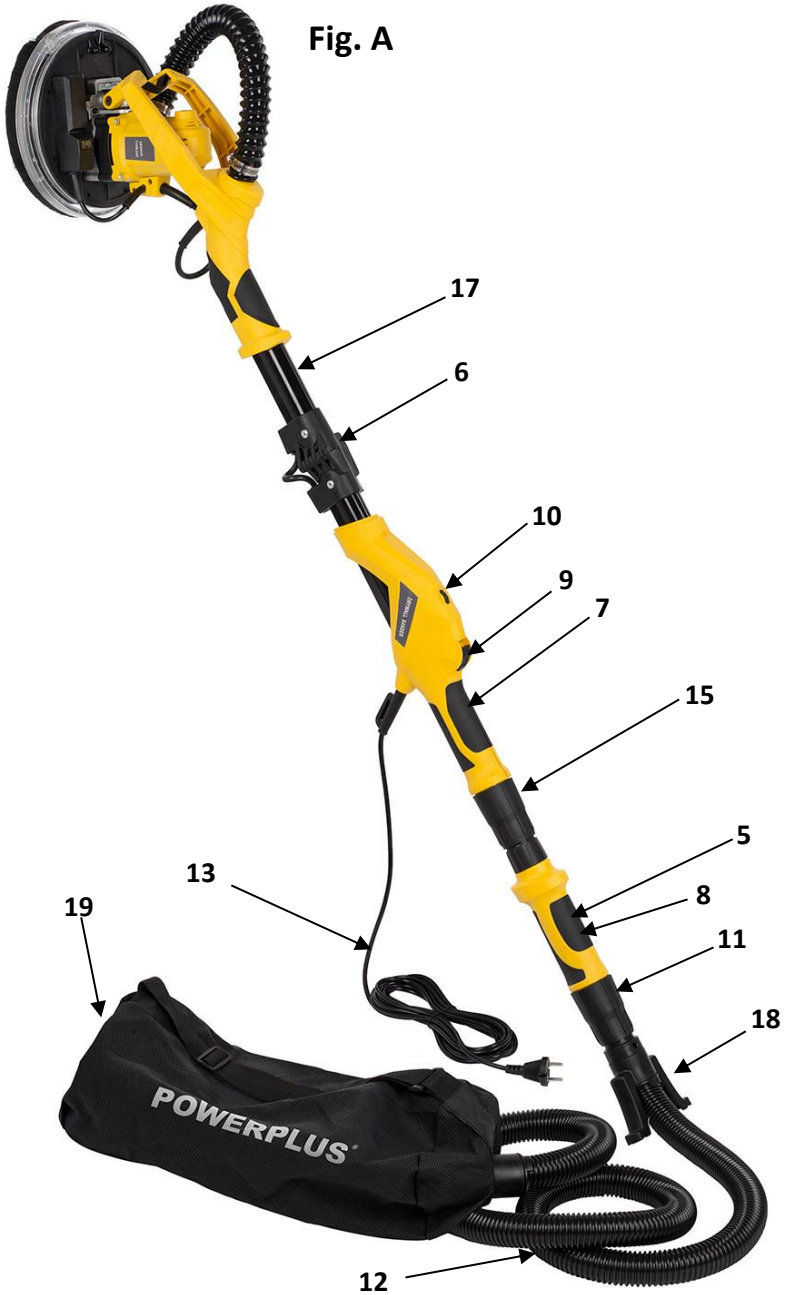

Fig. B



Fig. C





Fig. D

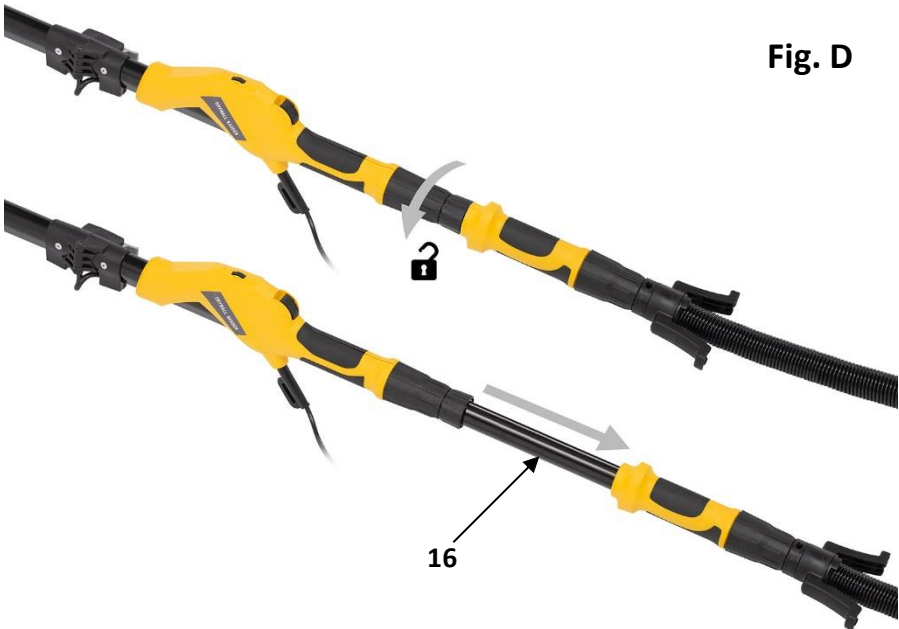

Fig. 1

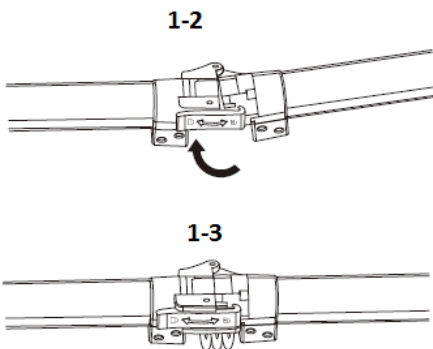
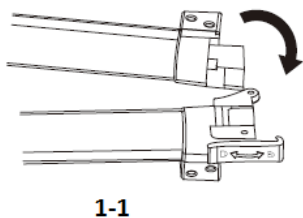

Fig. 2

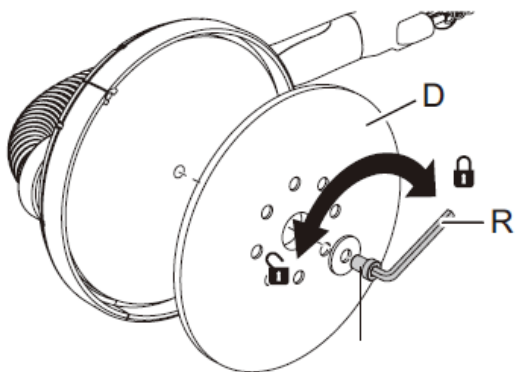

Fig. 3

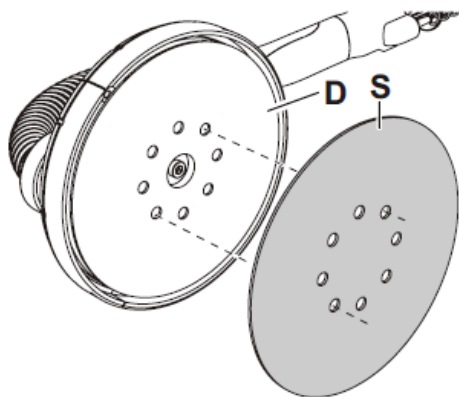
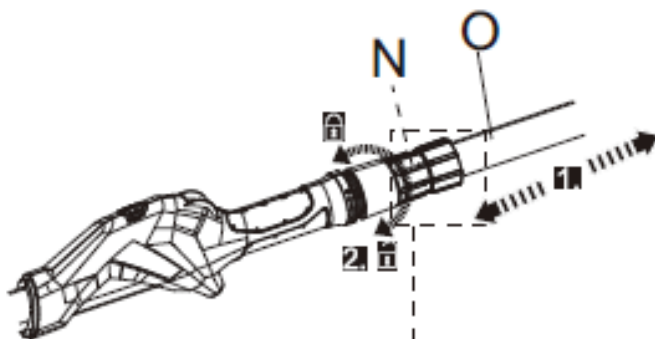
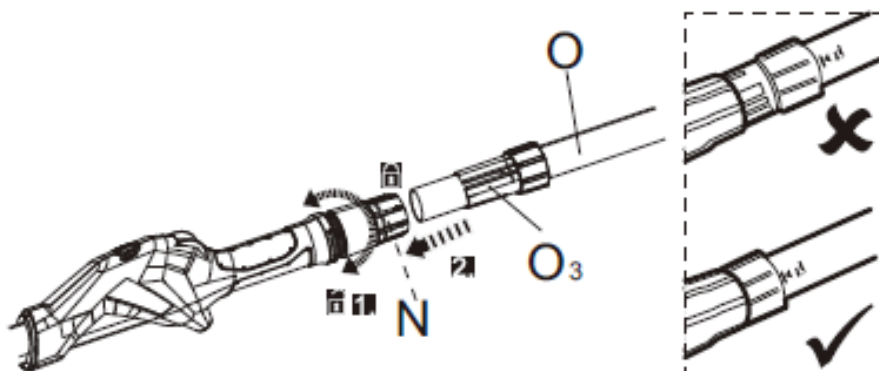

Fig. 4



Max
1,65 m

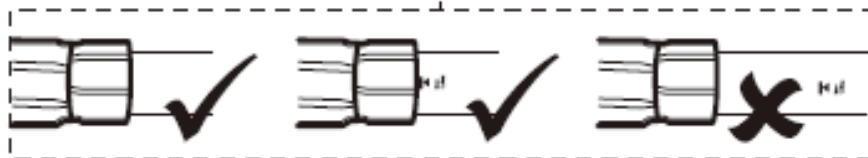

Fig. 5

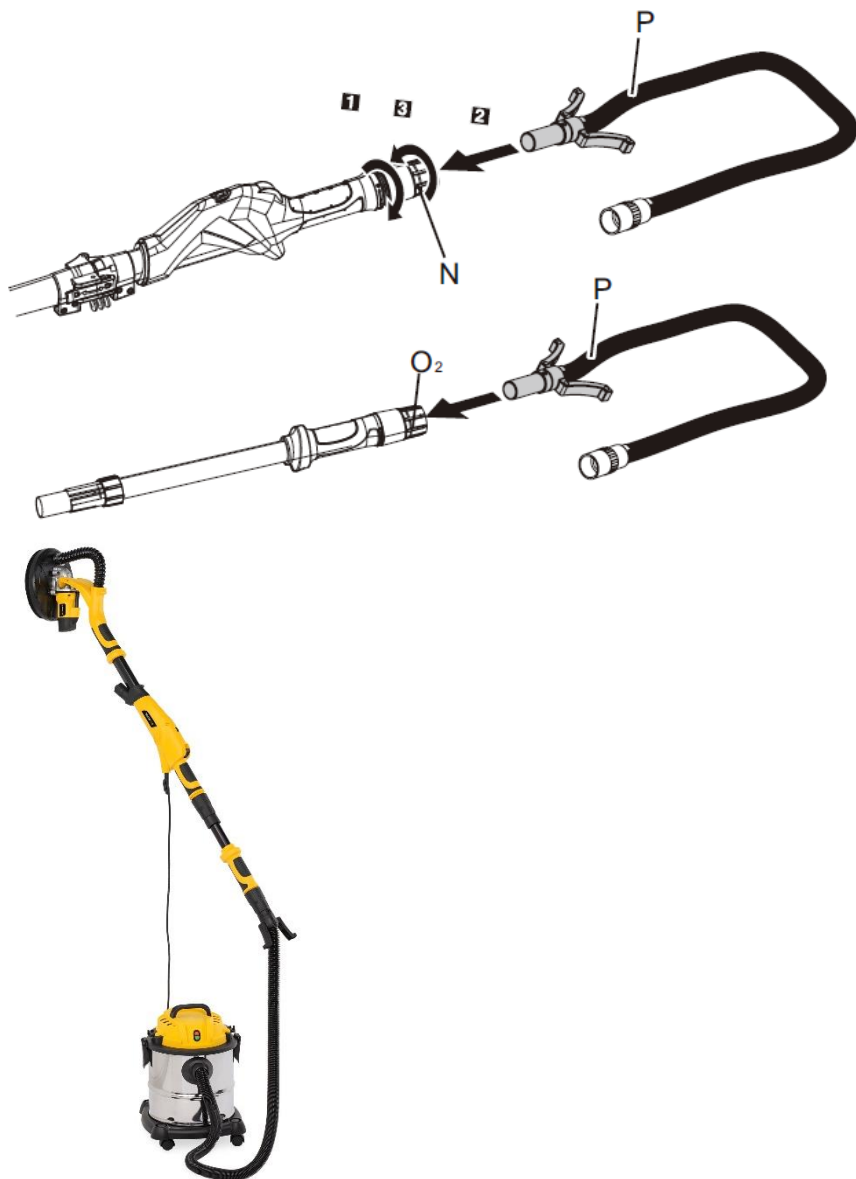

Fig. 6

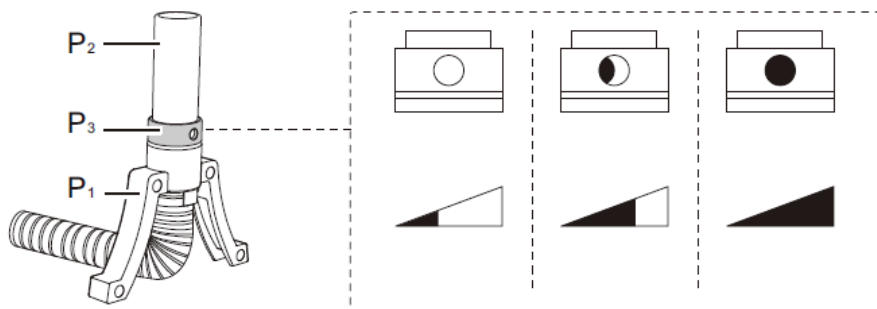

Fig. 7

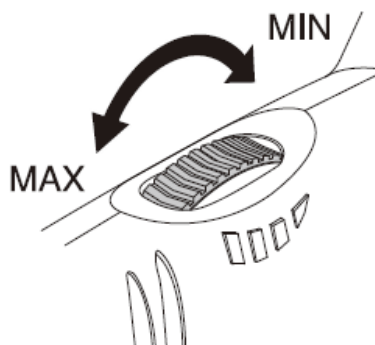

Fig. 8

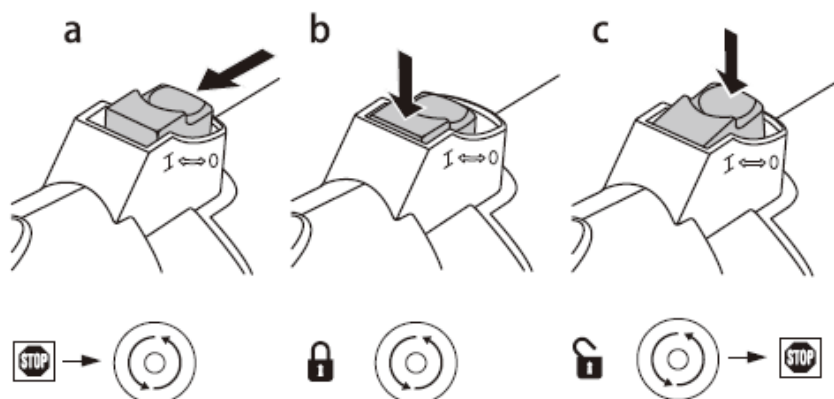

Fig. 9

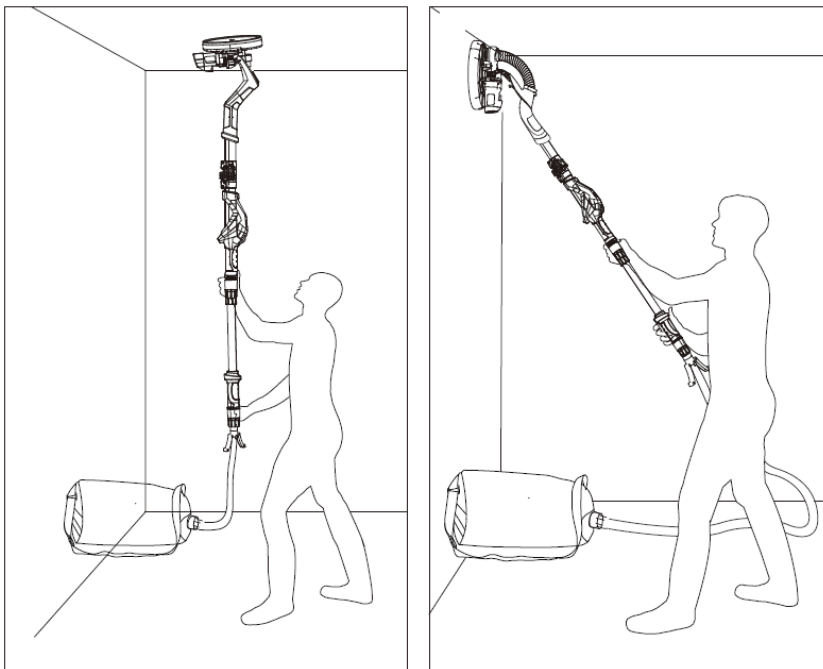

Fig. 10





1	TOEPASSINGSGEBIED	3
2	BESCHRIJVING (FIG. A-B-C-D)	3
3	INHOUD VAN DE VERPAKKING	3
4	TOELICHTING VAN DE SYMBOLEN	4
5	ALGEMENE VEILIGHEIDSVOORSCHRIFTEN	4
5.1	<i>Werkplaats</i>	4
5.2	<i>Elektrische veiligheid</i>	4
5.3	<i>Veiligheid van personen</i>	5
5.4	<i>Zorgvuldige omgang met en gebruik van elektrisch gereedschap</i>	5
5.5	<i>Service</i>	6
6	GEREEDSCHAPSPECIFIEKE VEILIGHEIDSVOORSCHRIFTEN 6	6
6.1	<i>Elektrische aansluiting</i>	6
7	ASSEMBLAGE	6
7.1	<i>Vóór het eerste gebruik</i>	6
7.2	<i>Schacht (17) (Fig. 1)</i>	7
7.3	<i>Het schuurpad vervangen (Fig. 2)</i>	7
7.4	<i>Aanbrengen en veranderen van schuurgereedschappen (Fig. 3)</i>	7
7.5	<i>Elektronische snelheidsregeling</i>	7
7.5.1	<i>Instelbare snelheid</i>	7
7.5.2	<i>Een constante snelheid behouden</i>	7
7.6	<i>Verlengschacht (Fig. 4)</i>	7
7.7	<i>Stofafzuiging (Fig. 5)</i>	8
7.8	<i>Gereedschapssteun/luchtdebietregeling (Fig. 6)</i>	8
8	GEBRUIK	8
8.1	<i>De machine in gebruik nemen</i>	8
8.2	<i>De machine in- en uitschakelen</i>	8
8.3	<i>Instellen van de draaisnelheid (Fig. 7)</i>	8
8.4	<i>Constante snelheid (Fig. 8)</i>	9
9	SCHUURBEWERKINGEN	9
9.1	<i>De ronde schuurkop (Fig. 9)</i>	9
9.2	<i>Het plafond polieren (Fig. 10)</i>	9

10	REINIGING EN ONDERHOUD	9
10.1	<i>Hou de machine proper</i>	9
11	TECHNISCHE GEGEVENS	10
12	GELUID	10
13	GARANTIE	11
14	MILIEU	11
15	CONFORMITEITSVERKLARING	12

LANGNEKSCHUURMACHINE 1050 W POWX0479

1 TOEPASSINGSGEBIED

Deze machine is bestemd voor het schuren van gipsplaat, plafonds en binnen- en buitenmuren. Daarnaast kan ze ook nog gebruikt worden voor het verwijderen van restjes vloerbedekking, verflagen, lijmen, pleisterwerk enz. Deze machine is niet geschikt voor het bewerken van voorwerpen die asbest bevatten.



WAARSCHUWING! Lees voor uw eigen veiligheid deze gebruiksaanwijzing goed door alvorens de machine te gebruiken. Geef dit elektrisch werktuig alleen samen met deze gebruiksaanwijzing door aan anderen.

2 BESCHRIJVING (FIG. A-B-C-D)

1. Ronde schuurkop
2. Borstelring
3. Rond schuurpad (klittenbandsysteem)
4. Motorbehuizing
5. Zachte handgreep
6. Uitklapvergrendeling
7. Handgreep
8. Achterste handgreep
9. Aan/uit-schakelaar
10. Elektronische snelheidsregeling
11. Adapter voor stofafzuiging
12. Vacuümslang
13. Netsnoer
14. Draagtas
15. Vergrendelknop voor de lengte-instelling
16. Telescopische schacht
17. Schacht
18. Aansluiting
19. Stofzak
20. Fixatieband
21. LED licht ring
22. Aan/uit-schakelaar licht
23. Koolstofborstelkap

3 INHOUD VAN DE VERPAKKING

- Verwijder alle verpakkingsmateriaal.
- Verwijder de overblijvende verpakking en de transportsteunen (indien aanwezig).
- Controleer of de inhoud van de verpakking compleet is.
- Controleer het toestel, het netsnoer, de stekker en alle toebehoren op transportschade.
- Berg het verpakkingsmateriaal op tot aan het einde van de garantieperiode. Na deze periode kunt u het via uw lokale afvalinzameling laten verwijderen.



WAARSCHUWING! Verpakkingsmateriaal is geen speelgoed! Kinderen mogen niet spelen met plastic zakken! Gevaar voor verstikking!

6 stuks (60/80/120/150/180/140)
schuurpapier 225 mm diameter
1 aansluitadapter 57mm
4 m flexibele slang voor stofafzuiging
2 m slang







5 mm hex key
1 canvas draagtas
1 stofzak
1 handleiding



Neem contact op met uw dealer wanneer er stukken ontbreken of beschadigd zijn.

4 TOELICHTING VAN DE SYMBOLEN

In deze handleiding en/of op deze machine worden de volgende symbolen gebruikt:

	Gevaar voor lichamelijk letsel of materiële schade.		Draag handschoenen.
	Lees voor gebruik de handleiding.		Draag oogbescherming.
	Conform de essentiële eisen van de Europese richtlijn(en).		Indien er stof ontstaat, stofmasker dragen.
	Klasse II - De machine is dubbel geïsoleerd, een aardedraad is daarom niet nodig.		

5 ALGEMENE VEILIGHEIDSVOORSCHRIFTEN

WAARSCHUWING! Neem alle voorschriften en veiligheidswaarschuwingen door. Het niet naleven van de voorschriften kan elektrische schokken, brand en/of ernstige verwondingen veroorzaken. Bewaar de veiligheidswaarschuwingen en de instructies als referentie voor later. Het hierna gebruikte begrip „elektrisch gereedschap" heeft betrekking op elektrisch gereedschap, gevoed door het elektriciteitsnet (met elektriciteitskabel) of op batterij (snoerloos)

5.1 Werkplaats

- Hou de werkplaats opgeruimd en goed verlicht. Wanorde en een slecht verlichte werkplaats kunnen tot ongevallen leiden.
- Gebruik het apparaat niet in een omgeving waarin zich brandbare vloeistoffen, gassen of stof bevinden. Elektrisch gereedschap brengt vonken voort die dergelijke stoffen of dampen kunnen laten ontbranden.
- Zorg dat er geen kinderen of andere personen in de buurt zijn als u het elektrisch apparaat gebruikt. Aflleiding kan ervoor zorgen dat u de controle over het toestel verliest.

5.2 Elektrische veiligheid

- Controleer altijd of de netspanning overeenstemt met deze vermeld op het typeplaatje.
- De stekker van het apparaat moet in het stopcontact passen. De stekker mag op geen enkele wijze worden gewijzigd. Gebruik geen adapterstekkers in combinatie met geaarde apparaten. Ongewijzigde stekkers en passende stopcontacten doen het risico op elektrische schokken afnemen.
- Vermijd lichamelijk contact met geaarde oppervlakken, zoals buizen, radiators, fornuizen en koelkasten. Er bestaat een groter risico op elektrische schokken wanneer uw lichaam geaard is.
- Hou het apparaat buiten bereik van regen of vocht. Het binnendringen van water in een elektrisch apparaat verhoogt het risico op elektrische schokken.
- Beschadig het snoer niet. Gebruik de kabel niet om het apparaat te dragen of op te hangen, of de stekker uit het stopcontact te trekken. Hou de kabel buiten bereik van hitte, olie, scherpe randen of bewegende onderdelen van het apparaat. Beschadigde of in de war geraakte kabels verhogen het risico op elektrische schokken.
- Wanneer u het gereedschap buitenshuis gebruikt, gebruik dan een verlengkabel die geschikt is voor gebruik buiten. Het gebruik van een verlengkabel die geschikt is voor gebruik buitenshuis vermindert het gevaar voor een elektrische schok.

- Wanneer het gebruik van het gereedschap in een vochtige omgeving niet te vermijden is, gebruik dan een aansluitpunt dat beveiligd is met een verliesstroomschakelaar. Het gebruik van een verliesstroomschakelaar vermindert het gevaar voor een elektrische schok.

5.3 Veiligheid van personen

- Wees aandachtig. Let op wat u doet en ga verstandig aan het werk met elektrisch gereedschap. Gebruik het apparaat niet als u moe bent of onder invloed bent van drugs, alcohol of medicijnen. Eén moment van onoplettendheid bij het gebruik van het apparaat kan tot ernstige verwondingen leiden.
- Draag uw persoonlijke veiligheidsuitrusting en steeds een veiligheidsbril. Door een persoonlijke veiligheidsuitrusting (stofmasker, niet glijdende veiligheidsschoenen, een veiligheidshelm of een gehoorbescherming - afhankelijk van de aard en het gebruik van het elektrisch gereedschap) te dragen, doet u het risico op verwondingen afnemen.
- Voorkom een ongewilde inbedrijfstelling. Ga na of de schakelaar op "UIT(0)" staat voor u de stekker in het stopcontact steekt. Als u bij het dragen van het apparaat de vinger aan de schakelaar houdt of de stekker in het stopcontact steekt terwijl het ingeschakeld is, kan dat tot ongevallen leiden.
- Verwijder instelgereedschap of schroef sleutels voor u het apparaat inschakelt. Gereedschap dat of een sleutel die zich in een draaiend onderdeel van het apparaat bevindt, kan tot verwondingen leiden.
- Overschat uzelf niet. Neem een veilige houding aan en zorg dat u uw evenwicht niet verliest. Zo kunt u het apparaat in een onverwachte situatie beter onder controle houden.
- Draag gepaste kleding. Draag geen wijde kleren en geen sieraden. Hou uw haar, kleren en handschoenen buiten het bereik van bewegende delen. Losse kleren, sieraden en lange haren kunnen door bewegende delen worden gegrepen.
- Als er stofafzuig- en stofopvanginrichtingen kunnen worden gemonteerd, moet u ervoor zorgen dat die aangesloten zijn en juist worden gebruikt. Het gebruik van dergelijke inrichtingen doet de gevaren door stof afnemen.

5.4 Zorgvuldige omgang met en gebruik van elektrisch gereedschap

- Overbelast het apparaat niet. Gebruik voor uw werk het elektrische gereedschap dat daarvoor bestemd is. Elektrisch gereedschap zal beter presteren en veiliger werken wanneer het wordt gebruikt in situaties waarvoor het dient.
- Gebruik geen elektrisch apparaat waarvan de schakelaar defect is. Een elektrisch apparaat dat niet meer kan worden in- of uitgeschakeld, is gevaarlijk en moet worden hersteld.
- Trek de stekker uit het stopcontact voor u het apparaat instelt, accessoires vervangt of het apparaat opbergt. Deze voorzorgsmaatregel voorkomt dat het apparaat ongewild wordt gestart.
- Bewaar ongebruikt elektrisch gereedschap buiten het bereik van kinderen. Laat personen die niet vertrouwd zijn met het apparaat of die deze gebruiksaanwijzing niet hebben gelezen, het apparaat niet gebruiken. Elektrisch gereedschap is gevaarlijk als het door onervaren personen wordt gebruikt.
- Ga zorgvuldig om met het apparaat. Controleer op verkeerd uitgelijnde of vastgelopen bewegende onderdelen, breuk of andere defecten die de werking van het gereedschap zouden kunnen beïnvloeden. Elektrisch gereedschap dat defect is moet hersteld worden. Veel ongevallen worden veroorzaakt door slecht onderhouden elektrisch gereedschap.
- Hou snijgereedschap scherp en zuiver. Zorgvuldig onderhouden snijgereedschap met scherpe kanten raakt minder snel geklemd en is gemakkelijker te hanteren.
- Gebruik elektrisch gereedschap, accessoires, speciaal gereedschap en dergelijke meer in overeenstemming met deze gebruiksaanwijzing en zoals het voor het type van apparaat is voorgeschreven. Hou bovendien rekening met de werkomstandigheden en de uit te

voeren werkzaamheden. Het gebruik van elektrisch gereedschap voor andere doeleinden dan de voorgeschreven, kan tot gevaarlijke situaties leiden.

5.5 Service

- Laat uw apparaat uitsluitend door gekwalificeerde vaklui en met originele reserveonderdelen herstellen. Zo bent u er zeker van dat het apparaat aan de veiligheidseisen blijft voldoen.

6 GEREEDSCHAPSPECIFIEKE VEILIGHEIDSVOORSCHRIFTEN

- Hou uw handen altijd uit de buurt van de draaiende schuurkop.
- Het afschuren van loodhoudende verf is extreem giftig en moet niet geprobeerd worden. Laat deze taak enkel uitvoeren door professionele vaklui met een speciale opleiding en materieel.
- Bewaar altijd een stabiele voetpositie en evenwicht. Reik niet te ver. Gebruik een geschikte stelling.
- Draag tijdens het gebruik altijd de geschikte veiligheidsuitrusting.
- Belangrijk: schakel na het schuren de schakelaar uit en wacht tot de draaiende schuurkop volledig tot stilstand is gekomen vóór u de machine neerlegt.
- Gebruik de machine nooit in de omgeving van brandbare stoffen, vloeistoffen of gassen. Vonken van de commutator / koolstofborstels kunnen een brand of een explosie veroorzaken.
- Deze machine werd voor bepaalde toepassingen ontworpen. De fabrikant beveelt ten stelligste aan dat er geen aanpassingen aan deze machine gemaakt worden en/of dat deze machine niet voor andere toepassingen gebruikt zal worden dan voor deze waarvoor ze werd ontworpen.
- Gebruik deze machine altijd met twee handen. Het verlies van de controle over de machine kan tot verwondingen leiden.
- Hou het netsnoer uit het werkgebied van de machine. Leid het snoer altijd achter u weg.
- Schakel de machine onmiddellijk uit wanneer er ongebruikelijke trillingen ontstaan of wanneer er andere storingen optreden. Controleer de machine om de oorzaak te vinden.
- Het stof dat ontstaat door het werken met deze machine, kan een gevaar voor de gezondheid opleveren. Gebruik een stofopvangsysteem, draag een geschikt stofmasker en verwijder opgehoopt stof met een stofzuiger.

6.1 Elektrische aansluiting

De netspanning moet overeenstemmen met die vermeld op het typeplaatje van de machine. Onder geen enkel beding mag de machine met een beschadigde voedingskabel gebruikt worden. Een beschadigde kabel moet onmiddellijk door een erkend service center vervangen worden. Probeer niet om zelf de kabel te herstellen. Het gebruik van beschadigde kabels kan tot een elektrische schok leiden.

7 ASSEMBLAGE



Haal altijd de stekker uit het stopcontact en zet de bedieningsschakelaar uit vóór het instellen, herstellen of onderhouden van de machine.

7.1 Vóór het eerste gebruik

- Controleer of de frequentie van de netspanning overeenstemt met deze vermeld op het typeplaatje.
- Lees zorgvuldig de handleiding vóór u de machine gebruikt.

7.2 Schacht (17) (Fig. 1)

Plooi het voorste en achterste deel tegen elkaar (Fig. 1-1). Haak de uitklapvergrendeling (9) op de juiste plaats in (Fig. 1-2) en klik ze dan tegen de handgreep vast (Fig. 1-3). Duw de vergrendeling terug omhoog uit deze positie, om de uitklapvergrendeling opnieuw los te maken en de schacht in te klappen.

7.3 Het schuurpad vervangen (Fig. 2)

- Stop de inbus sleutel (maat 5) in de inbusbout van het schuurpad.
- Hou het schuurpad stevig vast en draai dan aan de sleutel in tegenwijzerzin om het pad te demonteren.
- Monteer een nieuw pad door de bout vast te zetten.



Opgelet: monteer enkel schuurpads op de machine die aan de opgegeven specificaties voldoen.



Opgelet: monteer enkel het opgegeven schuurpad op de machine. Om optimale prestaties te behalen, moet de machine gedurende enkele minuten op een lager toerental draaien om het schuurpad perfect op het montagevlak te laten passen. Gedurende dit proces kunnen er witte schuimdeeltjes uit de schuurkop komen. Dit beschadigt de machine niet.

7.4 Aanbrengen en veranderen van schuurgereedschappen (Fig. 3)

- Plaats het schuurgereedschap in het midden van het schuurpad en duw het erop. De openingen in het schuurgereedschap moeten overeenstemmen met de afzuigopeningen in het schuurpad.
- Enkel voor het ronde schuurpad: voer een testbewerking uit om te controleren of het schuurgereedschap in het midden zit vastgeklemd.

7.5 Elektronische snelheidsregeling

7.5.1 Instelbare snelheid

Regel de snelheid door aan het snelheidsregelwiel te draaien. De gebruiker kan verschillende snelheden kiezen voor het schuuroppervlak.

7.5.2 Een constante snelheid behouden

Zorg ervoor dat de machine even snel blijft draaien als er ingesteld is. Overbelast ze niet door er overmatig veel druk op uit te oefenen.

7.6 Verlengschacht (Fig. 4)

- Gebruik de verlengschacht (O) volgens de toepassing voor het werken op hoger gelegen werkoppervlakken.
- Zet de huls van de uitlaatopening voor de stofafzuiging (N) van de bovenste schacht (J) los. Verwijder de huls niet van de uitlaatopening.
- Lijn de achterste handgreep (O₁) uit met de hoofdhandgreep en stop met een draaibeweging de huls (O₃) van de verlengschacht (O) in de uitlaatopening (N) tot aan de aanslag.
- Regel indien nodig de lengte van de verlengschacht (O). Let op de markering "max 1,65 m" op de verlengschacht. Zet de huls (N) na het monteren/regelen van de verlengschacht vast.

7.7 Stofafzuiging (Fig. 5)

- Zet de vergrendelknop voor de lengteregeling (N) los door hem in de richting van het ontgrendelsymbool op de handgreep te draaien.
- Stop de stofafzuigslang (P) in het uiteinde van de handgreep zoals de illustratie toont.
- Zet de vergrendelknop voor de lengteregeling (N) vast door hem in de richting van het vergrendelsymbool op de handgreep te draaien.
- Sluit de stofafzuigslang met de Ø 47mm-adapter aan op een industriële stofzuiger (verwijder eerst de stofzuigerslang).
- U kunt ook de stofafzuigslang m.b.v. een van de 2 adapters op een industriële stofzuiger aansluiten zonder eerst de stofzuigerslang van de stofzuiger te hoeven verwijderen.

7.8 Gereedschapssteun/luchtdebietregeling (Fig. 6)

- De gereedschapssteun (P1) beschermt de slang tegen beschadiging wanneer het gereedschap tijdens pauzes aan de kant wordt gelegd.
- Regel het luchtdebiet door de instelring voor de zuigkrachtregeling (P3) over de opening in de gereedschapsaansluiting (P2) te schuiven.
- De kracht van de stofafzuiging is het laagst wanneer de opening volledig zichtbaar is.



WAARSCHUWING: wanneer u geen goedgekeurde stofopvangzak gebruikt in uw stofzuiger, zal het rondvliegend stof in de werkomgeving toenemen. Langere blootstelling aan dit soort stof kan schade toebrengen aan het ademhalingsstelsel.

8 GEBRUIK



Hou de schuurmachine altijd met beide handen vast! Hou uw handen uit de buurt van de schuurkop omdat anders uw hand klem kan komen te zitten doordat de schuurkop in beide richtingen beweegt.

- Monteer het schuurpad.
- Monteer het schuurgereedschap.
- Stel de machine op de gewenste lengte in.
- Sluit de stofafzuiging aan.
- Stop de stekker in een stopcontact.
- Schakel de machine in.
- Plaats de schuurmachine zachtjes tegen het werkopervlak (de druk moet net volstaan om ervoor te zorgen dat de schuurkop vlak op het werkopervlak zit).

8.1 De machine in gebruik nemen

Zorg ervoor dat de netspanning overeenstemt met deze aangebracht op het typeplaatje van de machine en dat de schakelaar (9) in de "OFF"/"UIT"-stand staat, vóór u de machine op het net aansluit.

8.2 De machine in- en uitschakelen

Schakel de schuurmachine in of uit m.b.v. de schakelaar.

8.3 Instellen van de draaisnelheid (Fig. 7)

De snelheid van deze machine is regelbaar om ze geschikt te maken voor verschillende taken. Ze kan ingesteld worden van ongeveer 600 tpm tot 2600 tpm m.b.v. het duimwiel (10). Draai dit in tegenwijzerzin om de snelheid te verhogen en in wijzerzin om ze te verlagen. In het algemeen gebruikt u een hogere snelheid voor het snel verwijderen van materiaal en een lagere snelheid voor een hogere precisie.

8.4 **Constante snelheid (Fig. 8)**

Houdt de machine op de geselecteerde snelheid. Overbelast de machine niet door er overmatig druk op uit te oefenen.

9 SCHUURBEWERKINGEN

Zodra de machine en de stofzuiger zijn aangesloten, alle veiligheidsvoorzorgen zijn genomen en alle veiligheidsuitrusting op zijn plaats zit, kunt u beginnen door de stofzuiger en daarna de machine aan te zetten (wanneer u een stofzuiger gebruikt met ingebouwde automatische schakelaar, kunt u gewoon de machine inschakelen).

9.1 **De ronde schuurkop (Fig. 9)**

- Begin met schuren, maak voorzichtig contact met het werkvlak en oefen zo weinig mogelijk druk uit – juist genoeg om de schuurkop vlak tegen het oppervlak te houden.
- Het scharnierpunt in de schuurkop laat toe dat de schuurschijf de omtrek van het werkkoppervlak volgt.
- De beste techniek is gebruik te maken van overlappende bewegingen en de kop met een constante snelheid te bewegen. Stop niet te lang op een plek of er zullen wervelvormige groeven optreden. Met een beetje ervaring is het zeer gemakkelijk om uitstekende resultaten te verkrijgen.

9.2 **Het plafond polieren (Fig. 10)**

Stop de rubberen band achter de haak om de kop vast te zetten. Hou het schuurpad en de handgreep verticaal, zorg dat het schuurpad zich mooi tegen het plafond bevindt. Begin dan het plafond te schuren.



NOTA: zorg ervoor dat het schuurpapier dat u gebruikt, geschikt is voor de taak. Schuurpapier met een te grove korrel kan te snel materiaal wegnemen zodat het oncontroleerbaar wordt terwijl een te fijne korrel te vlug zal dichtslibben en te weinig materiaal zal wegnemen.



OPGELET: zorg ervoor dat u puntige uitsteeksels en nagels e.d. vermijdt. Deze zullen het schuurpapier afvlakken en waarschijnlijk ook de sponsen schijf beschadigen.

10 REINIGING EN ONDERHOUD

10.1 **Hou de machine proper**

Blaas regelmatig alle lichtsleuven uit met droge gecompriëerde lucht. Alle plastic onderdelen moeten gereinigd worden met een vochtige en zachte doek. Gebruik NOOIT oplosmiddelen om plastic onderdelen te reinigen: dit kan het materiaal mogelijks oplossen of beschadigen.

Draag een veiligheidsbril wanneer u gecompriëerde lucht gebruikt.

Reinig de draaibare aansluiting voor de stofzuiger omdat een te grote hoeveelheid stof kan verhinderen dat hij vrij kan draaien.

11 TECHNISCHE GEGEVENS

Modelnr.	POWX0479
Nominaal vermogen	1050 W
Nominale frequentie	50 Hz
Nominale spanning	220-240 V
Toerental \varnothing	600 -2600 min ⁻¹
Schijfdiameter	215 mm
Isolatieklasse	II
Kabellengte	4 m
Lengte vacuümslang	4 m
Koolborstelmotor	Ja
Vergrendelknop aan-stand	Ja
Schuurdiameter	225 mm
Lengte zonder verlenschacht	110 cm
Lengte met verlenschacht	110 - 165 cm
Elektronische snelheidsregeling	Ja
Zachte handgreep	Ja
Trillingsreductie	Ja
Klittenbandsysteem	Ja
Basismateriaal	Aluminium

12 GELUID

Geluidsemissiewaarden gemeten volgens de van toepassing zijnde standaard. (K=3)

Geluidsdrukniveau LpA	93 dB(A)
Geluidsvermogeniveau LwA	104 dB(A)



AANDACHT! Draag gehoorbeschermers wanneer het geluidsdrukniveau 85 dB(A) overschrijdt.

aw (Trilling):	4,2 m/s ²	K = 1,5 m/s ²
----------------	----------------------	--------------------------

13 GARANTIE

- Dit product is gewaarborgd gedurende een periode van 36 maanden die begint vanaf de datum van aankoop door de eerste koper.
- Deze garantie dekt alle materiaal- of productiefouten met uitsluiting van: batterijen, laders, defecten aan onderdelen onderhevig aan normale slijtage zoals lagers, borstels, kabels, stekkers of accessoires zoals boren, boorbits, zaagbladen enz., beschadigingen of defecten die voortvloeien uit onjuist gebruik, ongelukken of modificaties, alsook de transportkosten.
- Vallen ook niet onder de garantiebepalingen: beschadigingen en/of defecten die voortvloeien uit onjuist gebruik.
- Wij wijzen tevens alle verantwoordelijkheid af voor elk lichamelijk letsel welke het gevolg is van onjuist gebruik van het toestel.
- Herstellingen mogen enkel gebeuren door een erkende klantenservice voor Powerplus gereedschappen.
- Meer informatie kan u steeds bekomen op het nummer 00 32 3 292 92 90.
- Eventuele transportkosten zijn steeds voor rekening van de klant, tenzij schriftelijk anders overeengekomen werd.
- Tevens kan geen aanspraak gemaakt worden op de garantie wanneer de schade aan het toestel het gevolg is van nalatig onderhoud of overbelasting.
- Zeker uitgesloten van de garantie is schade als gevolg van vochtinsijpeling, overmatige stofindringing, moedwillige beschadiging (met opzet of door grove onachtzaamheid), ondoelmatig gebruik (gebruik voor doeleinden waarvoor het toestel niet geschikt is), onoordeelkundig gebruik (o.a. niet respecteren van de instructies gegeven in de handleiding), ondeskundige montage, blikseminslag, verkeerde netspanning. Deze lijst is niet limitatief.
- De aanvaarding van claims onder garantie geeft in géén geval aanleiding tot verlenging van de garantieperiode noch tot het aanvangen van een nieuwe garantieperiode in geval van een vervanging van het toestel.
- Toestellen of onderdelen die onder waarborg vervangen werden, worden daardoor eigendom van Varo NV.
- We behouden ons het recht voor om elke garantieclaim te weigeren waarbij de aankoop niet kan worden geverifieerd of waarbij het duidelijk is dat het product niet correct werd onderhouden (propre ventilatiesleuven, regelmatig vervangen koolborstels, ...).
- Uw aankoopbon moet worden bewaard als bewijs van de aankoopdatum.
- Uw gereedschap moet als geheel naar uw dealer worden teruggebracht in een aanvaardbare staat van netheid, in zijn originele kunststof koffer (indien van toepassing op het product) en het moet vergezeld zijn van uw bewijs van aankoop.

14 MILIEU



Wanneer uw machine na een lange gebruiksduur moet vervangen worden, werp ze dan niet bij het huishoudelijk afval maar doe dit op een milieuvriendelijke manier.

Afval van elektrische machines mag niet op dezelfde manier behandeld worden als het gewone huishoudelijke afval. Breng het naar een plek waar het gerecycleerd kan worden. Raadpleeg de plaatselijke instanties of de verkoper voor adviezen over inzameling en verwerking.

15 CONFORMITEITSVERKLARING



VARO N.V. - Joseph Van Instraat 9 - BE2500 Lier - BELGIUM, verklaart dat,

Product: Langnekschuurmachine 1050 W
Handelsmerk: POWERplus
Model: POWX0479

voldoet aan de essentiële eisen en aan de overige relevante bepalingen van de van toepassing zijnde Europese Richtlijnen, gebaseerd op de toepassing van Europese geharmoniseerde normen. Elke niet-toegelaten modificatie van het apparaat maakt deze verklaring nietig.

Europese Richtlijnen (inclusief, indien van toepassing, hun wijzigingen tot op de datum van ondertekening):

2011/65/EU
2006/42/EC
2014/30/EU

Europese geharmoniseerde normen (inclusief, indien van toepassing, hun wijzigingen tot op de datum van ondertekening):

EN60745-1 : 2009
EN60745-2-3 : 2011
EN55014-1 : 2006
EN55014-2 : 2015
EN61000-3-2 : 2014
EN61000-3-3 : 2013

Beheerder van de technische documentatie: Philippe Vankerhove, VARO – Vic. Van Rompuy N.V.

Ondergetekende handelt in opdracht van de bedrijfsleider,

Philippe Vankerhove
Regelgevings- en compliancemanager
Lier, 20/09/2018

1	UTILISATION	3
2	DESCRIPTION (FIG. A-B-C-D)	3
3	LISTE DES PIÈCES CONTENUES DANS L'EMBALLAGE	3
4	PICTOGRAMMES	4
5	CONSIGNES DE SÉCURITÉ GÉNÉRALES	4
5.1	<i>Lieu de travail</i>	4
5.2	<i>Sécurité électrique</i>	4
5.3	<i>Sécurité des personnes</i>	5
5.4	<i>Précautions de manipulation et d'utilisation d'outils électriques</i>	5
5.5	<i>Entretien</i>	6
6	INSTRUCTIONS DE SÉCURITÉ SPÉCIFIQUES À L'APPAREIL .	6
6.1	<i>Connexions électriques</i>	6
7	MONTAGE	6
7.1	<i>Avant la première utilisation</i>	6
7.2	<i>Arbre (17) (Fig. 1)</i>	7
7.3	<i>Remplacement du patin de ponçage (Fig. 2)</i>	7
7.4	<i>Fixation et remplacement des accessoires de ponçage (Fig. 3)</i>	7
7.5	<i>Commande électronique de la vitesse</i>	7
7.5.1	<i>Vitesse réglable</i>	7
7.5.2	<i>Commande de vitesse constante</i>	7
7.6	<i>Rallonge d'arbre (Fig. 4)</i>	7
7.7	<i>Aspiration de la poussière (Fig. 5)</i>	7
7.8	<i>Outil standard/contrôle du débit d'air (Fig. 6)</i>	8
8	UTILISATION	8
8.1	<i>Démarrage et arrêt de l'outil</i>	8
8.2	<i>Mise sous tension et hors tension de l'appareil</i>	8
8.3	<i>Réglage de la vitesse de rotation (Fig. 7)</i>	8
8.4	<i>Vitesse constante (Fig. 8)</i>	8
9	OPÉRATIONS DE PONÇAGE	9
9.1	<i>Tête de ponçage ronde (Fig. 9)</i>	9
9.2	<i>Polissage de plafond (Fig. 10)</i>	9

10	NETTOYAGE ET ENTRETIEN	9
<i>10.1</i>	<i>Maintenez l'outil propre</i>	<i>9</i>
11	DONNÉES TECHNIQUES	10
12	BRUIT	10
13	GARANTIE	11
14	ENVIRONNEMENT	11
15	DÉCLARATION DE CONFORMITÉ	12

PONCEUSE DE CLOISONS SÈCHES 1050 W POWX0479

1 UTILISATION

L'outil est conçu pour le ponçage de cloisons sèches, de plafonds et de murs intérieurs et extérieurs, pour l'élimination de résidus au sol, de peintures, d'adhésifs et de plâtre détaché, etc. Notre outil n'est pas adapté au traitement d'objets contenant de l'amiante.



MISE EN GARDE ! Pour votre propre sécurité, lisez préalablement ce manuel et les consignes de sécurité générales avant d'utiliser la machine. Si vous cédez votre appareil, joignez-y toujours ce mode d'emploi.

2 DESCRIPTION (FIG. A-B-C-D)

- | | |
|---|--|
| 1. Tête de ponçage ronde | 12. Tuyau d'aspiration |
| 2. Brosse en forme d'anneau | 13. Câble d'alimentation |
| 3. Patin de ponçage rond (système de fermeture auto-agrippante) | 14. Sac de transport |
| 4. Carter moteur | 15. Bouton de verrouillage du réglage de la longueur |
| 5. Poignée à revêtement souple « soft grip » | 16. Arbre télescopique |
| 6. Verrou de repliage | 17. Arbre |
| 7. Poignée | 18. Raccord |
| 8. Poignée arrière | 19. Sac à poussière |
| 9. Interrupteur marche/arrêt | 20. Sangle de fixation |
| 10. Commande électronique de la vitesse | 21. Anneau lumineux à LED |
| 11. Buse d'extraction de la poussière | 22. Témoin d'interrupteur marche-arrêt |
| | 23. Bouchon de porte-balais |

3 LISTE DES PIÈCES CONTENUES DANS L'EMBALLAGE

- Retirez tous les matériaux d'emballage.
- Retirez les supports d'emballage et de transport restants (le cas échéant).
- Vérifiez qu'il ne manque rien dans le carton.
- Vérifiez que l'appareil, le cordon d'alimentation, la fiche d'alimentation électrique et tous les accessoires n'ont pas subi de dommages au cours du transport.
- Conservez les matériaux d'emballage le plus longtemps possible jusqu'à la fin de la période de garantie. Jetez-les ensuite conformément à votre système de mise au rebut des déchets.



AVERTISSEMENT : Les matériaux d'emballage ne sont pas des jouets ! Les enfants ne doivent pas jouer avec des sacs en plastique ! Il existe un risque de suffocation!

6 feuilles de papier abrasif
(60/80/120/150/180/140) d'un diam. de
225 mm
1 raccord 57 mm
4 m de flexible pour l'aspiration de la
poussière







1 flexible d'une longueur de 2 m
1 clé pour vis à six pans creux de 5 mm
1 sac en toile
1 sac à poussière
1 manuel



En cas de pièces manquantes ou endommagées, contactez votre revendeur.

4 PICTOGRAMMES

Les symboles suivants sont utilisés dans ce mode d'emploi et/ou sur la machine:

	Risque de lésion corporelle ou de dégâts matériels.		Portez des gants de protection.
	Lisez le manuel avant utilisation.		Portez une protection oculaire.
	Conformément aux principales exigences de la/des directive(s) Européenne(s).		En cas de formation de poussière, portez un masque de protection respiratoire.
	Machine de la classe II – Double isolation – vous n'avez pas besoin d'une prise avec mise à terre.		

5 CONSIGNES DE SÉCURITÉ GÉNÉRALES

Attention, tous les avertissements et consignes de sécurité doivent être lus ! Un non-respect des avertissements et des consignes peut entraîner des décharges électriques, des incendies et/ou des blessures graves. Conservez tous les avertissements et consignes de sécurité pour une consultation ultérieure. La notion d'"outil électrique" utilisée ci-après fait référence à un outil électrique connecté au réseau électrique (avec câble secteur) ou à un outil électrique alimenté par batterie (sans fil).

5.1 *Lieu de travail*

- Maintenez la propreté et un éclairage correct dans votre espace de travail. Désordre et manque de lumière peuvent donner lieu à des accidents.
- N'utilisez pas les outils électriques dans un environnement présentant un risque d'explosion, contenant par exemple des liquides, gaz ou poussières inflammables. Les outils électriques produisent des étincelles susceptibles de provoquer l'embrasement de la poussière ou des vapeurs.
- Maintenez les enfants et les tierces personnes à l'écart lorsque vous utilisez l'outil électrique. Vous risquez de perdre le contrôle de l'appareil en cas de distraction.

5.2 *Sécurité électrique*

- La tension d'alimentation doit correspondre à celle indiquée sur l'étiquette des caractéristiques.
- La fiche de raccordement des outils électriques doit être adaptée à la prise. La fiche secteur ne peut en aucun cas être modifiée. N'utilisez pas d'adaptateur en même temps que des outils électriques mis à la terre. Des fiches secteur non modifiées et des prises adaptées réduisent le risque de décharge électrique.
- Évitez tout contact corporel avec des surfaces mises à la terre telles que robinets, chauffages, cuisinières électriques et réfrigérateurs. Le risque de décharge électrique augmente lorsque votre corps est mis à la terre.
- Tenez les outils électriques à l'écart de la pluie ou de l'humidité. La pénétration d'eau dans un appareil électrique augmente le risque de décharge.
- N'endommagez pas le cordon d'alimentation. Ne l'utilisez pas pour porter, tirer ou débrancher l'outil électrique de la prise. Tenez le câble secteur à l'écart de la chaleur, de l'huile, des bords coupants ou des pièces mobiles de l'appareil. Des câbles secteurs endommagés ou empâtés augmentent le risque de décharge électrique.

- Lorsque vous utilisez un outil électrique à l'air libre, n'employez que des rallonges autorisées dans le cadre d'un usage extérieur. L'usage d'une rallonge convenant à un usage extérieur réduit le risque de décharge électrique.
- Si vous êtes obligé d'utiliser des outils électriques dans un local humide, utilisez une alimentation électrique protégée par un dispositif à courant résiduel (DCR). L'utilisation d'un DCR réduit le risque de décharge.

5.3 Sécurité des personnes

- Soyez attentif. Faites attention à ce que vous faites et faites preuve de bon sens lorsque vous utilisez un outil électrique. N'utilisez pas un outil électrique lorsque vous êtes fatigué ou sous l'influence de la drogue, de l'alcool ou de médicaments. Un moment d'inattention durant l'utilisation d'outils électriques peut engendrer des blessures graves.
- Portez un équipement de protection individuel ainsi que des lunettes de protection en toutes circonstances. Le port d'un équipement de protection individuel tel que masque anti-poussière, chaussures de sécurité antidérapantes, casque de protection ou protections auditives, selon l'usage de l'outil électrique, réduit le risque de blessures.
- Évitez toute mise en marche impromptue. Assurez-vous que le commutateur se trouve en position éteinte avant de brancher la fiche secteur dans la prise. Un risque d'accident existe si votre doigt se trouve sur le commutateur de l'outil électrique lorsque vous portez celui-ci ou lorsque vous le raccordez au secteur en position allumée.
- Retirez les outils de réglage ou les clés de serrage avant de mettre l'outil électrique en circuit. Un outil ou une clé se trouvant dans une partie rotative de l'outil électrique est susceptible de provoquer des blessures.
- Ne tendez pas les bras trop loin. Veillez à conserver une position sûre et maintenez votre équilibre à tout moment. Cela vous permettra de mieux contrôler l'outil électrique dans les situations inattendues.
- Portez des vêtements appropriés. Ne portez pas de vêtements larges ni de bijoux. Maintenez les cheveux, vêtements et gants à l'écart de l'outil électrique. Les vêtements amples, les bijoux ou les cheveux longs peuvent être happés par les pièces mobiles.
- Si des dispositifs d'aspiration et de réception de la poussière sont montés, assurez-vous que ceux-ci sont raccordés et correctement employés. L'utilisation de ces dispositifs réduit les risques inhérents à la poussière.

5.4 Précautions de manipulation et d'utilisation d'outils électriques

- Ne surchargez pas l'outil électrique. Utilisez l'outil électrique adapté à votre travail. Un outil électrique adapté vous permettra d'effectuer un travail plus efficace et plus sûr dans le champ d'application concerné.
- N'utilisez aucun outil électrique dont le commutateur est défectueux. Un outil électrique ne pouvant plus être allumé ou éteint est dangereux et doit être réparé.
- Retirez la fiche secteur de la prise avant de procéder à des réglages, de remplacer des accessoires ou de ranger l'outil électrique. Cette mesure de précaution empêche la mise en marche impromptue de l'outil électrique.
- Conservez les outils électriques inutilisés hors d'atteinte des enfants. Ne laissez pas des personnes ne connaissant pas l'appareil ou n'ayant pas pris connaissance de ces consignes utiliser l'appareil. Les outils électriques sont dangereux lorsqu'ils sont utilisés par des personnes inexpérimentées.
- Entretenez l'appareil avec soin. Contrôlez qu'aucune pièce mobile de l'appareil n'est décentrée ou grippée, qu'aucune pièce n'est cassée ou endommagée au point d'entraver le fonctionnement de l'appareil. Faites réparer les pièces endommagées avant d'utiliser l'appareil. De nombreux accidents sont dus à un entretien défailant des outils électriques.
- Maintenez la propreté et l'affûtage des outils tranchants. Des outils tranchants entretenus avec soin, équipés de lames affûtées, se bloquent moins souvent et sont plus faciles à diriger.

- Utilisez l'outil électrique, les accessoires, les outils de coupe ou autres en respectant ces consignes et de la manière prescrite pour le type d'outil électrique concerné. Tenez compte des conditions d'emploi et du travail à accomplir. L'utilisation d'outils électriques à des fins autres que les applications prévues peut aboutir à des situations dangereuses.

5.5 **Entretien**

- Ne faites réparer votre outil électrique que par du personnel qualifié, au moyen de pièces de rechange d'origine uniquement, de manière à préserver la sécurité de l'appareil.

6 INSTRUCTIONS DE SÉCURITÉ SPÉCIFIQUES À L'APPAREIL

- Tenez en permanence vos mains éloignées de la tête de ponçage rotative.
- Le ponçage de peinture à base de plomb est extrêmement toxique et ne doit pas être tenté. Seuls des professionnels spécialement formés et portant un équipement spécifique réalisent cette opération.
- Gardez votre équilibre en permanence. Ne tendez pas les bras trop loin. Utilisez un échafaudage adapté.
- Portez toujours un équipement de sécurité adapté lorsque vous utilisez l'appareil.
- Important : à la fin du ponçage, désactivez l'interrupteur et attendez l'immobilisation totale de la tête de ponçage avant de poser l'outil.
- N'utilisez jamais l'outil dans une zone contenant des solides, liquides ou gaz inflammables. Des étincelles en provenance du commutateur/des balais de charbon peuvent entraîner un incendie ou une explosion.
- Il existe certaines applications pour lesquelles cet outil a été conçu. Le fabricant recommande vivement que cet outil ne puisse pas être modifié et/ou utilisé pour une application différente de celle pour laquelle il a été conçu.
- Utilisez l'appareil à deux mains en permanence. Une perte de contrôle peut entraîner des blessures.
- Maintenez le cordon d'alimentation éloigné de la zone de travail de la machine. Amenez toujours le câble derrière vous.
- Mettez immédiatement l'appareil hors tension en cas de vibrations inhabituelles ou d'autres dysfonctionnements. Vérifiez l'appareil pour rechercher l'origine du problème.
- La poussière qui se soulève lorsque vous utilisez cet outil peut être nocive. Utilisez un système d'aspiration de la poussière, portez un masque antipoussière et éliminez la poussière déposée à l'aide d'un aspirateur.

6.1 **Connexions électriques**

La tension du réseau doit être conforme à la tension indiquée sur la plaque signalétique de l'outil. L'outil ne doit en aucun cas être utilisé lorsque le câble d'alimentation est endommagé. Un câble endommagé doit être remplacé immédiatement par un service après-vente agréé. N'essayez pas de réparer vous-même le câble endommagé. L'utilisation de câbles électriques endommagés peut entraîner un choc électrique.

7 MONTAGE



Avant de régler, réparer ou entretenir l'outil, vous devez toujours le mettre hors tension à l'aide de l'interrupteur marche-arrêt et débrancher la fiche secteur !

7.1 **Avant la première utilisation**

- Vérifiez si la fréquence nominale de l'alimentation secteur correspond aux indications de la plaque signalétique de l'outil.
- Avant d'utiliser l'outil, lisez attentivement le manuel d'utilisation.

7.2 *Arbre (17) (Fig. 1)*

Repliez les parties avant et arrière l'une sur l'autre (Fig. 1-1). Poussez le verrou de pliage (9) vers la droite et maintenez l'extrémité à côté de la poignée (Fig. 1-2), poussez ensuite le verrou de pliage (9) vers la poignée jusqu'en butée. (Fig. 1-3)
Dépliez la poignée en poussant le verrou de pliage vers l'intérieur.

7.3 *Remplacement du patin de ponçage (Fig. 2)*

- Insérez la clé pour vis à six pans creux (taille 5) dans la vis du patin de ponçage.
- Tenez fermement le patin de ponçage, puis tournez la clé en sens inverse des aiguilles d'une montre pour démonter le patin.
- Installez le nouveau patin de ponçage en serrant la vis.



Attention : Montez uniquement le patin de ponçage spécifié sur l'outil. Afin de garantir des performances optimales, l'outil doit tourner à une vitesse légèrement plus lente pendant plusieurs minutes pour que le patin adhère parfaitement à la surface d'étanchéité. Au cours de ce processus, des particules de mousse blanche sortent de la tête de ponçage, elles n'endommagent cependant pas l'outil.

7.4 *Fixation et remplacement des accessoires de ponçage (Fig. 3)*

- Installez l'accessoire de ponçage au centre du disque de ponçage et appuyez dessus. Les orifices de l'accessoire de ponçage doivent être alignés sur les orifices d'extraction du patin de ponçage.
- Pour le patin de ponçage rond uniquement : effectuez un test de fonctionnement pour vérifier que l'accessoire de ponçage est bien fixé au centre.

7.5 *Commande électronique de la vitesse*

7.5.1 Vitesse réglable

Régalez la vitesse en tournant la molette. L'utilisateur peut choisir parmi différentes vitesses correspondant à différentes surfaces à poncer.

7.5.2 Commande de vitesse constante

L'outil tourne en continu à la vitesse sélectionnée. Ne le surchargez pas en exerçant une trop forte pression.

7.6 *Rallonge d'arbre (Fig. 4)*

- Utilisez la rallonge d'arbre (O) si vous devez travailler sur une surface de travail surélevée.
- Desserrez le manchon situé sur le raccord d'aspiration de la poussière (N) de l'arbre supérieur (J). Ne retirez pas le manchon du raccord.
- Alignez la poignée arrière (O₁) sur la poignée principale et insérez le manchon (O₃) situé sur la rallonge d'arbre (O) dans le raccord (N) en le tournant complètement jusqu'en butée.
- Régalez la longueur de la rallonge d'arbre (O) si nécessaire. Faites attention au repère « max 1,65 m » situé sur la rallonge d'arbre. Serrez le manchon (N) après l'assemblage/le réglage de la rallonge.

7.7 *Aspiration de la poussière (Fig. 5)*

- Desserrez le bouton de verrouillage du réglage de la longueur (N) en le tournant dans le sens dans le sens du symbole de déverrouillage situé sur la poignée de l'outil.
- Insérez le tuyau d'aspiration (P) dans l'extrémité de la poignée de l'outil comme illustré.
- Serrez le bouton de verrouillage du réglage de la longueur (N) en le tournant dans le sens du symbole de verrouillage situé sur la poignée de l'outil.

- Raccordez le tuyau d'aspiration équipé d'un adaptateur de Ø 47 mm directement à un aspirateur industriel (retirez d'abord le tuyau de l'aspirateur).
- Le tuyau d'aspiration peut également être raccordé à un aspirateur industriel, grâce à l'un des 2 adaptateurs, sans avoir besoin de retirer le tuyau de l'aspirateur.

7.8 Outil standard/contrôle du débit d'air (Fig. 6)

- La poignée de l'outil (P1) empêche l'endommagement du tuyau lorsque l'outil est mis de côté pendant une pause.
- Contrôlez le débit d'air en faisant coulisser la bague de réglage de la puissance d'aspiration (P3) sur l'ouverture du raccord de l'outil (P2)
- La puissance d'aspiration est à son plus bas niveau lorsque l'ouverture est entièrement visible.



AVERTISSEMENT : L'utilisation d'un sac non homologué augmente le nombre de particules de poussière en suspension dans l'air de la zone de travail. Une exposition prolongée à cette poussière peut entraîner des problèmes respiratoires.

8 UTILISATION



Tenez toujours la ponceuse de cloisons sèches à deux mains ! Éloignez vos mains de la tête de ponçage. Dans le cas contraire, vos mains pourraient être happées étant donné que la tête de ponçage pivote dans différentes directions.

- Fixez le patin de ponçage.
- Fixez l'accessoire de ponçage.
- Réglez l'outil à la longueur requise.
- Raccordez le système d'extraction de la poussière.
- Insérez la fiche secteur.
- Mettez l'outil sous tension.
- Appuyez légèrement la ponceuse de cloisons sèches contre la surface à travailler (la pression exercée doit être telle que la tête de ponçage est de niveau avec la surface à travailler.)

8.1 Démarrage et arrêt de l'outil

Vérifiez que la tension du circuit électrique est identique à celle qui est indiquée sur la plaque signalétique de la machine et que l'interrupteur (9) est désactivé avant de raccorder l'outil au circuit électrique.

8.2 Mise sous tension et hors tension de l'appareil

Mise sous/hors tension de la ponceuse de cloisons sèches par interrupteur

8.3 Réglage de la vitesse de rotation (Fig. 7)

La vitesse de l'appareil est variable afin d'adapter l'appareil à différentes tâches. Elle peut être réglée entre 600 min⁻¹ et 2600 min⁻¹ à l'aide de la molette (10). Tournez dans le sens inverse des aiguilles d'une montre pour augmenter la vitesse et dans le sens des aiguilles d'une montre pour réduire la vitesse. En général, la vitesse la plus élevée est utilisée pour un enlèvement rapide de la matière et la vitesse inférieure est utilisée pour un contrôle plus précis.

8.4 Vitesse constante (Fig. 8)

Faites en sorte que l'appareil tourne toujours à la vitesse sélectionnée. Ne le surchargez pas en exerçant une trop grande pression.

9 OPÉRATIONS DE PONÇAGE

Une fois que la machine et l'aspirateur sont installés, que tout l'équipement de sécurité est en place et que toutes les mesures de sécurité sont respectées, commencez par mettre en marche l'aspirateur, puis l'appareil (si vous utilisez un aspirateur avec commutation intégrée, il suffit de mettre l'appareil sous tension).

9.1 Tête de ponçage ronde (Fig. 9)

- Commencez le ponçage et entrez en contact avec la surface de travail aussi doucement que possible, juste assez pour maintenir la tête de ponçage à plat contre la surface.
- Le point de pivot de la tête de ponçage permet au disque abrasif de suivre les contours de la surface de travail.
- La meilleure technique consiste à balayer par chevauchement et à maintenir la tête en mouvement constant. N'arrêtez jamais trop longtemps à un endroit quelconque, vous risqueriez sinon de laisser des marques de vagues. Avec l'expérience, vous aurez de plus en plus de facilité à obtenir d'excellents résultats.

9.2 Polissage de plafond (Fig. 10)

Positionnez la sangle en caoutchouc sur le crochet pour fixer la tête. Maintenez le patin de ponçage et la poignée à la verticale, maintenez le patin de ponçage parallèle au plafond. Vous pouvez alors l'utiliser pour poncer le plafond.



REMARQUE : Vérifiez que le papier abrasif que vous utilisez est adapté à la tâche à effectuer. Un papier à grain trop gros peut éliminer trop rapidement la matière, tandis qu'un papier à grain trop fin peut entraîner très souvent une obstruction et ne pas poncer suffisamment la surface.



ATTENTION : Veillez à éviter les saillies pointues et les clous, etc. Cela déchirerait le disque abrasif et endommagerait également probablement le coussin en caoutchouc spongieux.

10 NETTOYAGE ET ENTRETIEN

10.1 Maintenez l'outil propre

Soufflez régulièrement de l'air comprimé dans tous les conduits d'air. Toutes les pièces en plastique doivent être nettoyées à l'aide d'un chiffon doux humide. N'utilisez JAMAIS de solvants pour nettoyer les pièces en plastique. Ils pourraient éventuellement dissoudre ou endommager le matériau.

Portez des lunettes de sécurité lorsque vous utilisez de l'air comprimé. Nettoyez le raccord pivotant étant donné qu'une trop grande quantité de poussière l'empêcherait de tourner librement.

11 DONNÉES TECHNIQUES

N° de modèle	POWX0479
Puissance nominale	1050 W
Fréquence nominale	50 Hz
Tension nominale	220-240 V
Vitesse de rotation Ø	600-2600 min ⁻¹
Diamètre du disque	215 mm
Classe de protection	II
Longueur de câble	4 m
Flexible d'aspirateur	4 m
Moteur à balais de charbon	Oui
Bouton de blocage	Oui
Diamètre de ponçage	225 mm
Longueur sans tube de rallonge	110 cm
Longueur avec tube de rallonge	110-165 cm
Commande électronique de la vitesse	Oui
Poignée à revêtement souple « soft grip »	Oui
Réduction des vibrations	Oui
Système de fermeture auto-agrippante	Oui
Matériau de base	Aluminium

12 BRUIT

Valeurs des émissions acoustiques mesurées selon la norme applicable. (K=3)

Pression acoustique LpA	93 dB(A)
Puissance acoustique LwA	104 dB(A)



ATTENTION ! Lorsque la pression acoustique dépasse la valeur de 85 dB(A), il est nécessaire de porter des dispositifs individuels de protection de l'ouïe.

aw (Vibrations):	4,2 m/s ²	K = 1,5 m/s ²
------------------	----------------------	--------------------------

13 GARANTIE

- Ce produit est garanti pour une période de 36 mois effective à compter de la date d'achat par le premier utilisateur.
- Cette garantie couvre toutes les défaillances matérielles ou les défauts de fabrication, elle n'inclut pas : les batteries, les chargeurs, les défauts dus à l'usure normale des pièces, telles que les roulements, broches, câbles, fiches ou les accessoires tels que les foreuses, forets, lames de scie, etc. ; les dommages ou les défauts résultant d'une utilisation incorrecte, d'accidents ou de modifications ; ni ne couvre les frais de transport.
- Les dommages et/ou les défauts résultant d'une utilisation incorrecte n'entrent pas non plus dans les clauses de garantie.
- Nous rejetons toute responsabilité pour toute blessure corporelle résultant d'une utilisation inappropriée de l'outil.
- Les réparations ne peuvent être réalisées que par un service après-vente agréé pour les outils Powerplus.
- Vous pouvez obtenir davantage d'informations au numéro 00 32 3 292 92 90.
- Tous les frais de transport doivent toujours être supportés par le client, sauf indication contraire écrite.
- De plus, aucune réclamation ne peut être émise dans le cadre de la garantie si l'endommagement de l'appareil résulte d'une négligence d'entretien ou d'une surcharge.
- Tout dommage résultant d'une pénétration de fluide, d'une pénétration d'une grande quantité de poussière, d'un endommagement volontaire (délibéré ou par grave négligence), d'une utilisation inappropriée (utilisations pour lesquelles l'appareil n'est pas adapté), d'une utilisation incorrecte (par exemple, non-respect des consignes indiquées dans le manuel), d'un montage incorrect, de la foudre, d'une tension incorrecte, n'entre pas dans la garantie. Cette liste n'est pas restrictive.
- L'acceptation des réclamations sous garantie ne peut en aucun cas entraîner la prolongation de la période de garantie ni le début d'une nouvelle période de garantie en cas de remplacement de l'appareil.
- Les appareils ou pièces remplacé(e)s sous garantie sont par conséquent la propriété de Varo NV.
- Nous nous réservons le droit de rejeter toute réclamation dans les cas où l'achat ne peut être vérifié ni lorsqu'il est évident que le produit n'a pas été correctement entretenu. (nettoyage des orifices de ventilation, entretien régulier des balais de charbon, etc.)
- Votre reçu d'achat doit être conservé comme preuve de la date d'achat.
- Votre outil non démonté doit être renvoyé à votre revendeur dans un état de propreté acceptable (dans son coffret moulé par soufflage d'origine le cas échéant), accompagné de votre preuve d'achat.

14 ENVIRONNEMENT



Si votre appareil doit être remplacé, après une utilisation prolongée, ne vous en débarrassez pas avec les ordures ménagères mais destinez-le à un traitement respectueux de l'environnement.

Les outils électriques usagés ne peuvent être traités de la même manière que les ordures ménagères ordinaires. Procédez à leur recyclage, là où il existe des installations adéquates. Renseignez-vous à propos des procédés de collecte et de traitement auprès des autorités locales compétentes ou de votre revendeur.

15 DÉCLARATION DE CONFORMITÉ



VARO N.V. - Joseph Van Instraat 9 - BE2500 Lier - BELGIQUE, déclare que :

appareil : Ponceuse De Cloisons Sèches 1050 W
marque : POWERplus
modèle : POWX0479

est en conformité avec les exigences essentielles et les autres dispositions pertinentes des Directives européennes applicables, basées sur l'application des normes européennes harmonisées. Toute modification non autorisée de l'appareil annule cette déclaration.

Directives européennes (y compris, le cas échéant, leurs amendements à la date de la signature) :

2011/65/EU
2006/42/EC
2014/30/EU

Normes européennes harmonisées (y compris, le cas échéant, leurs amendements à la date de la signature) :

EN60745-1 : 2009
EN60745-2-3 : 2011
EN55014-1 : 2006
EN55014-2 : 2015
EN61000-3-2 : 2014
EN61000-3-3 : 2013

Détenteur de la Documentation technique : Philippe Vankerkhove, VARO – Vic. Van Rompuy N.V.

Le soussigné agit au nom du PDG de l'entreprise,

Philippe Vankerkhove
Réglementation – Directeur de la conformité
Lier, 20/09/2018

1	APPLICATION	3
2	DESCRIPTION (FIG. A-B-C-D)	3
3	PACKAGE CONTENT LIST	3
4	SYMBOLS	4
5	GENERAL POWER TOOL SAFETY WARNINGS	4
5.1	<i>Working area</i>	4
5.2	<i>Electrical safety</i>	4
5.3	<i>Personal safety</i>	4
5.4	<i>Power tool use and care</i>	5
5.5	<i>Service</i>	5
6	ADDITIONAL SAFETY HINTS	5
6.1	<i>Electrical connection</i>	6
7	ASSEMBLY	6
7.1	<i>Before initial operation</i>	6
7.2	<i>Shaft (17)</i>	6
7.3	<i>Replace sanding pad (Fig. 2)</i>	6
7.4	<i>Attaching and changing sanding tools (Fig. 3)</i>	7
7.5	<i>Electronic speed control</i>	7
7.5.1	<i>Adjustable speed</i>	7
7.5.2	<i>Constant speed control</i>	7
7.6	<i>Extension shaft (Fig. 4)</i>	7
7.7	<i>Dust suction (Fig. 5)</i>	7
7.8	<i>Tool standard/airflow control (Fig. 6)</i>	7
8	OPERATION	8
8.1	<i>Starting and stopping tool</i>	8
8.2	<i>Switching the machine on and off</i>	8
8.3	<i>Adjusting the rotation speed (Fig. 7)</i>	8
8.4	<i>Constant speed (Fig. 8)</i>	8
9	SANDING OPERATIONS	8
9.1	<i>Round sanding head (Fig. 9)</i>	8
9.2	<i>Polish the ceiling (Fig. 10)</i>	8

10	CLEANING AND MAINTENANCE	9
10.1	<i>Keep tool clean</i>	9
11	TECHNICAL DETAILS	9
12	NOISE	9
13	WARRANTY	10
14	ENVIRONMENT	10
15	DECLARATION OF CONFORMITY	11

DRYWALL SANDER 1050 W POWX0479

1 APPLICATION

The machine is designed for sanding drywalls, ceilings and walls of the inner and outer surfaces, clearing the floor residues, paint coatings, adhesive and loose plaster etc. Our machine is not suitable for processing the object containing asbestos.



WARNING! Read this manual and general safety instructions carefully before using the appliance, for your own safety. Your power tool should only be passed on together with these instructions.

2 DESCRIPTION (FIG. A-B-C-D)

- | | |
|---|--|
| 1. Round sanding head | 12. Vacuum hose |
| 2. Brush ring | 13. Power cable |
| 3. Round sanding pad (hook & loop system) | 14. Carrying bag |
| 4. Motor housing | 15. Locking knob for length adjustment |
| 5. Soft grip | 16. Telescopic shaft |
| 6. Folding lock | 17. Shaft |
| 7. Handle | 18. Connector |
| 8. Rear handle | 19. Dust bag |
| 9. On/ Off switch | 20. Fixation band |
| 10. Electronic speed control | 21. LED light ring |
| 11. Dust adaptor | 22. On/off switch light |
| | 23. External brush cap |

3 PACKAGE CONTENT LIST

- Remove all packaging materials.
- Remove remaining packing and package inserts (if included).
- Check that the package contents are complete.
- Check the appliance, the power cord, the power plug and all accessories for transportation damage.
- Keep the packing materials as far as possible till the end of the warranty period. Dispose it into your local waste disposal system afterwards.



WARNING: Packaging materials are not toys! Children must not play with plastic bags! Danger of suffocation!







- | | |
|--|------------------|
| 6 pieces (60/80/120/150/180/140) of sanding paper with dia. 225 mm | 1 hex key (5 mm) |
| 1 connection adapter 57 mm | 1 canvas bag |
| 4 m flexible pipe for extracting dust | 1 dust bag |
| 2 m hose | 1 manual |



If any parts are missing or damaged, please contact your dealer.

4 SYMBOLS

In this manual and/or on the machine the following symbols are used:

	Always wear a dust mask.		Always wear safety goggles.
	Denotes risk of personal injury or damage to the tool.		Read the manual before use.
	In accordance with essential safety standards of applicable European directives.		Class II - The machine is double insulated; earthing wire is therefore not necessary.
	Wear gloves.		

5 GENERAL POWER TOOL SAFETY WARNINGS

Read all safety warnings and instructions. Failure to heed warnings and follow instructions may result in electric shock, fire and/or serious injury. Keep safety warnings and instructions for future reference. The term "power tool" in the safety warnings refers to your mains-operated (corded) power tool or battery-operated (cordless) power tool.

5.1 Working area

- Keep working area clean and well lit. Untidy and dark areas can lead to accidents.
- Do not operate power tools in potentially explosive surroundings, for example, in the presence of inflammable liquids, gases or dust. Power tools create sparks which may ignite the dust or fumes.
- Keep children and bystanders at a distance when operating a power tool. Distractions can cause you to lose control of it.

5.2 Electrical safety

- Always check that the power supply corresponds to the voltage on the rating plate.
- Power tool plugs must match the outlet. Never modify the plug in any way. Do not use adapter plugs with earthed power tools. Unmodified plugs and matching outlets will reduce the risk of an electric shock.
- Avoid body contact with earthed surfaces such as pipes, radiators, kitchen ranges and refrigerators. There is an increased risk of an electric shock if your body is earthed.
- Do not expose power tools to rain or wet conditions. If water gets inside a power tool, it will increase the risk of an electric shock.
- Do not damage the cord. Never use the cord for carrying, pulling or unplugging the power tool. Keep the cord away from heat, oil, sharp edges or moving parts. Damaged or entangled cords increase the risk of an electric shock.
- When operating a power tool outdoors, use an extension cable suitable for outdoor use. Using a cord suitable for outdoor use reduces the risk of an electric shock.
- If operating a power tool in a damp location is unavoidable, use a power supply protected by a residual current device (RCD). Using an RCD reduces the risk of an electric shock.

5.3 Personal safety

- Stay alert, watch what you are doing and use common sense when operating a power tool. Do not use a power tool when you are tired or under the influence of drugs, alcohol or medication. A moment of inattention when operating a power tool may result in serious personal injury.

- Use safety equipment. Always wear eye protection. Using safety equipment such as a dust mask, non-skid safety shoes, a hard hat, or hearing protection whenever it is needed will reduce the risk of personal injury.
- Avoid accidental starts. Ensure the switch is in the off position before inserting the plug. Carrying power tools with your finger on the switch or plugging in power tools when the switch is in the on position makes accidents more likely.
- Remove any adjusting keys or spanners before turning on the power tool. A spanner or key left attached to a rotating part of the power tool may result in personal injury.
- Do not reach out too far. Keep your feet firmly on the ground at all times. This will enable you retain control over the power tool in unexpected situations.
- Dress properly. Do not wear loose clothing or jewellery. Keep your hair, clothing and gloves away from the power tool. Loose clothes, jewellery or long hair can become entangled in the moving parts.
- If there are devices for connecting dust extraction and collection facilities, please ensure that they are attached and used correctly. Using such devices can reduce dust-related hazards.

5.4 Power tool use and care

- Do not expect the power tool to do more than it can. Use the correct power tool for what you want to do. A power tool will achieve better results and be safer if used in the context for which it was designed.
- Do not use the power tool if the switch cannot turn it on and off. A power tool with a broken switch is dangerous and must be repaired.
- Disconnect the plug from the power source before making adjustments, changing accessories, or storing power tools. Such preventive safety measures reduce the risk of starting the power tool accidentally.
- Store power tools, when not in use, out of the reach of children and do not allow people who are not familiar with the power tool or these instructions to operate it. Power tools are potentially dangerous in the hands of untrained users.
- Maintain power tools. Check for misalignment or jammed moving parts, breakages or any other feature that might affect the operation of the power tool. If it is damaged, the power tool must be repaired. Many accidents are caused by using poorly maintained power tools.
- Keep cutting tools sharp and clean. Properly maintained cutting tools with sharp cutting edges are less likely to jam and are easier to control.
- Use the power tool, accessories and cutting tools, etc., in accordance with these instructions and in the manner intended for the particular type of power tool, taking into account the working conditions and the work which needs to be done. Using a power tool in ways for which it was not intended can lead to potentially hazardous situations.

5.5 Service

Your power tool should be serviced by a qualified specialist using only standard spare parts. This will ensure that it meets the required safety standards.

6 ADDITIONAL SAFETY HINTS

- Keep your hands away from rotating sanding head area at all times.
- Prolonged breathing of airborne dust from drywall sanding may effect respiratory function:
 - Always use a vacuum cleaner with a bag approved for drywall dust installed
 - Always wear a respirator approved for dust and mist
- Sanding lead-based paint is extremely toxic and should not be attempted. Only allow professionals with special training and equipment perform this task.
- Maintain proper footing and balance at all times. Do not overreach. Use proper scaffolding.
- Always wear appropriate safety equipment when operating.

- Important: after completing sanding, switch off the switch and wait for the coasting sanding head to stop completely before putting the tool down.
- Never operate the tool in an area with flammable solids, liquids, or gases. Sparks from the commutator / carbon brushes could cause a fire or explosion.
- There are certain applications for which this tool was designed. The manufacturer strongly recommends that this tool cannot be modified and / or used for any application other than for which it was designed.
- Use the machine with both hands at all times. Loss of control can cause personal injury.
- Keep power supply cord clear from the working range of the machine. Always lead the cable away behind you.
- Immediately switch off the machine if unusual vibrations or if other malfunctions occur. Check the machine in order to find out the cause.
- The dust that arises when working with this tool can be harmful to health. Use a dust absorption system and wear a suitable dust protection mask and remove deposited dust with a vacuum cleaner.

6.1 **Electrical connection**

The network voltage must conform to the voltage indicated on the tool name plate. Under no circumstances should the tool be used when the power supply cable is damaged. A damaged cable must be replaced immediately by an authorized Customer Service Centre. Do not try to repair the damaged cable yourself. The use of damaged power cables can lead to an electric shock.

7 ASSEMBLY



Before setting up, repair or maintenance of the appliance you must always turn off the operating switch and pull out the mains plug!

7.1 **Before initial operation**

- Check if the rated frequency of the mains supply corresponds to the details of the type place.
- Before using the tool, read the instruction book carefully.

7.2 **Shaft (17)**

Fold the front and back part together (Fig. 1-1). Push the folding lock (9) to the right position and keep the tip adjacent to the handle (Fig. 1-2), and then press the folding lock (9) towards the handle until the end. (Fig. 1-3)

Unfold the handle by pushing the folding lock to the inside.

7.3 **Replace sanding pad (Fig. 2)**

- Insert the hex wrench (size 5) into the hexagonal screw bolt on the sanding block
- Hold the sanding pad firmly, and then turn the wrench counter clockwise to dismount the pad.
- Install new sanding pad by tightening the bolt.



Attention: Only install the specified sanding pad on the machine. In order to ensure optimal performance, the machine should be run at slightly lower speed for several minutes to make the grinding pad fit the sealing surface perfectly. During this process, the white foam particles will come out from the sanding head. However, this won't damage the machine.

7.4 Attaching and changing sanding tools (Fig. 3)

- Place the sanding tool in the centre of the sanding disc and press on. The holes in the sanding tool must be in alignment with the extraction holes in the sanding pad.
- For round sanding pad only: conduct a test run to check that the sanding tool is clamped in the centre.

7.5 Electronic speed control**7.5.1 Adjustable speed**

Adjust the speed by turning the speed wheel, user can choose different speed for different sanding surface.

7.5.2 Constant speed control

Keep the machine running at the same speed as selected. Do not overload by excessive pressure.

7.6 Extension shaft (Fig. 4)

- Use the extension shaft (O) according to the intended operation for higher work surface
- Loosen the sleeve on the dust extraction outlet (N) of the upper shaft (J), do not remove the sleeve from the outlet.
- Align the rear handle (O₁) with the main handle and insert the sleeve (O₃) on the extension shaft (O) into the outlet (N) with a twist motion all the way to the stop.
- Adjust the length of the extension shaft (O) if necessary, pay attention to the marking "max 1.65 m" on the extension shaft. Tighten the sleeve (N) after assembling/adjusting the extension shaft.

7.7 Dust suction (Fig. 5)

- Loosen locking knob for length adjustment (N) by turning it in the direction of the unlocking symbol on the tool handle.
- Insert Vacuum hose (P) into the end of the tool handle as illustrated.
- Tighten Locking knob for length adjustment (N) by turning it in the direction of the locking symbol on the tool handle.
- Connect the Vacuum hose with the Ø 47 mm adapter directly to an industrial vacuum cleaner (remove vacuum cleaner hose first).
- One may also connect vacuum hose with one of the 2 adapters to an industrial vacuum cleaner without removing the vacuum cleaner hose.

7.8 Tool standard/airflow control (Fig. 6)

- Tool handle (P1) prevents the hose from damage when putting the tool aside during work breaks.
- Control the airflow by sliding suction power adjustment ring (P3) over the opening in tool connector (P2).
- The vacuuming power is at its lowest level when the opening is fully visible.



WARNING: Failure to use an approved dust bag in your vacuum cleaner will increase the level of airborne dust in the work area. Prolonged exposure to such dust may cause respiratory harm.

8 OPERATION



Always hold the drywall sander with both hands! Keep your hands away from the sanding head. Otherwise, your hand could become caught, as the sanding head swivels in different directions.

- Attach sanding pad.
- Attach sanding tool.
- Set power tool to the required length.
- Connect dust extraction system.
- Insert mains plug.
- Switch on the device.
- Press the drywall sander gently against the work surface (the pressure should be just enough to ensure that the sanding head is flush with the work surface).

8.1 Starting and stopping tool

Make sure that the power circuit voltage is the same as that shown on the specification plate of the machine and that switch (9) is "OFF" before connecting the tool to the power circuit.

8.2 Switching the machine on and off

Turn on/off the drywall sander by switch.

8.3 Adjusting the rotation speed (Fig. 7)

The speed of the machine is variable to suit different tasks. It can be adjusted from 600 min⁻¹ up to 2600 min⁻¹ by using the thumb wheel (10). Turn in the counter clockwise direction to increase the speed and in the clockwise direction to decrease the speed. Generally, you should use the higher speed for fast stock removal and the lower speed for more precise control.

8.4 Constant speed (Fig. 8)

Keep the machine running at the same speed a selected. Do not overload by excessive pressure.

9 SANDING OPERATIONS

Once the machine and vacuum cleaner are set up and all safety measures and equipment are in place, begin by turning on the vacuum cleaner and then the machine. (If you are using a vacuum cleaner with integrated switching, then simply turn the machine on.)

9.1 Round sanding head (Fig. 9)

- Begin sanding and carefully contact the work surface as lightly as possible-just enough to keep the sanding head flat against the surface.
- The pivot point in the sanding head allow the sanding disc (7) to follow the contours of the work surface.
- The best technique is to use overlapping sweeps and keep the head in constant motion. Never stop too long in any one place or there will be swirl marks. With experience it will be very easy to create excellent results.

9.2 Polish the ceiling (Fig. 10)

Put the rubber band into the pothook to fix the head. Keep the sanding pad and handle vertical, keep the sanding pad and ceiling in the same level. Then you can use to sand the ceiling.



NOTE: Ensure that the sandpaper you are using is suited to the task, Overly coarse grit paper may remove material too quickly to control. While overly fine grit paper may clog too often and not shape down the surface.



CAUTION: Take care to avoid sharp projections and nails, etc. This will wipe out the sandpaper and probably damage the sponge pad as well.

10 CLEANING AND MAINTENANCE

10.1 Keep tool clean

Periodically blow out all air passages with dry compressed air. All plastic parts should be cleaned with a soft damp cloth. NEVER use solvents to clean plastic parts. They could possibly dissolve or otherwise damage the material.

Wear safety glasses while using compressed air.

Clean the vacuum swivel connector as too much dust will keep it from turning freely.

11 TECHNICAL DETAILS

Rated power	1050 W
Rated frequency	50 Hz
Rated voltage	220-240 V
Rotation speed	600-2600 min ⁻¹
Disc diameter	215 mm
Cable length	4 m
Vacuum cleaner hose	4 m
Carbon brush motor	Yes
Lock-on button	Yes
Sanding diameter	225 mm
Length without extension tube	110 cm
Length with extension tube	110-165 cm
Electronic speed control	Yes
Soft grip	Yes
Vibration reduction	Yes
Hook & loop system	yes
Base material	Aluminium

12 NOISE

Noise emission values measured according to relevant standard. (K=3)

Acoustic pressure level LpA	93 dB(A)
Acoustic power level LwA	104 dB(A)



ATTENTION! Wear hearing protection when sound pressure is over 85 dB(A).

aw (Vibration)	4,2 m/s ²	K = 1.5 m/s ²
----------------	----------------------	--------------------------

13 WARRANTY

- This product is warranted for a 36-month period effective from the date of purchase by the first user.
- This warranty covers all material or production flaws excluding : batteries, chargers, defective parts subject to normal wear & tear such as bearings, brushes, cables, and plugs, or accessories such as drills, drill bits, saw blades, etc. ; damage or defects resulting from maltreatment, accidents or alterations; nor the cost of transportation.
- Damage and/or defects resulting from inappropriate use also do not fall under the warranty provisions.
- We also disclaim all liability for any bodily injury resulting from inappropriate use of the tool.
- Repairs may only be carried out by an authorized customer service centre for Powerplus tools.
- You can always obtain more information at the number 00 32 3 292 92 90.
- Any transportation costs shall always be borne by the customer, unless agreed otherwise in writing.
- At the same time, no claim can be made on the warranty if the damage of the device is the result of negligent maintenance or overload.
- Definitely excluded from the warranty is damage resulting from fluid permeation, excessive dust penetration, intentional damage (on purpose or by gross carelessness), inappropriate usage (use for purposes for which the device is not suitable), incompetent usage (e.g. not following the instructions given in the manual), inexpert assembly, lightning strike, erroneous net voltage. This list is not exhaustive.
- Acceptance of claims under warranty can never lead to the prolongation of the warranty period nor commencement of a new warranty period in case of a device replacement.
- Devices or parts which are replaced under the warranty therefore remain the property of Varo NV.
- We reserve the right to reject a claim whenever the purchase cannot be verified or when it is clear that the product has not been properly maintained. (Clean ventilation slots, carbon brushes serviced regularly, etc.).
- Your purchase receipt must be kept as proof of date of purchase.
- Your appliance must be returned undismantled to your dealer in an acceptably clean state, (in its original blow-moulded case if applicable to the unit), accompanied by proof of purchase.

14 ENVIRONMENT

Should your appliance need replacement after extended use, do not dispose of it with the household refuse, but in an environmentally safe way.

Waste produced by electrical machine items should not be handled like normal household rubbish. Please recycle where recycle facilities exist. Check with your Local Authority or retailer for recycling advice.

15 DECLARATION OF CONFORMITY



VARO N.V. - Joseph Van Instraat 9 - BE2500 Lier - BELGIUM, declares that,

Product: Drywall Sander
Trade mark: POWERplus
Model: POWX0479

is in conformity with the essential requirements and other relevant provisions of the applicable European Directives, based on the application of European harmonized standards. Any unauthorized modification of the apparatus voids this declaration.

European Directives (including, if applicable, their amendments up to the date of signature):

2011/65/EU
2006/42/EC
2014/30/EU

European harmonized standards (including, if applicable, their amendments up to the date of signature):

EN60745-1 : 2009
EN60745-2-3 : 2011
EN55014-1 : 2006
EN55014-2 : 2015
EN61000-3-2 : 2014
EN61000-3-3 : 2013

Keeper of the Technical Documentation: Philippe Vankerkhove, VARO – Vic. Van Rompuy N.V.

The undersigned acts on behalf of the company CEO,

Philippe Vankerkhove
Regulatory Affairs – Compliance Manager
Lier, 20/09/2018

1	EINSATZBEREICH	3
2	BESCHREIBUNG DER TEILE (ABB. A-B-C-D)	3
3	VERZEICHNIS DES VERPACKUNGSINHALTS	3
4	ERKLÄRUNG DER SYMBOLE	4
5	ALLGEMEINE SICHERHEITSHINWEISE FÜR ELEKTROWERKZEUGE	4
5.1	<i>Arbeitsplatz</i>	4
5.2	<i>Elektrische Sicherheit</i>	4
5.3	<i>Sicherheit von Personen</i>	5
5.4	<i>Der Gebrauch und die Pflege von elektrisch betriebenen Geräten</i>	5
5.5	<i>Wartung</i>	6
6	GERÄTESPEZIFISCHE SICHERHEITSHINWEISE	6
6.1	<i>Elektrischer Anschluss</i>	6
7	MONTAGE	7
7.1	<i>Vor der ersten Inbetriebnahme</i>	7
7.2	<i>Rohr (17) (Abb. 1)</i>	7
7.3	<i>Schleifteller auswechseln (Abb. 2)</i>	7
7.4	<i>Schleifpapier anbringen/entfernen (Abb. 3)</i>	7
7.5	<i>Elektronische Drehzahlregelung</i>	7
7.5.1	<i>Einstellung der Drehzahl</i>	7
7.5.2	<i>Gleichbleibende Drehzahl</i>	7
7.6	<i>Verlängerungsrohr (Abb. 4)</i>	7
7.7	<i>Staubabsaugung (Abb. 5)</i>	8
7.8	<i>Geräteständer/Luftstromregelung (Abb. 6)</i>	8
8	BEDIENUNG DES GERÄTS	8
8.1	<i>Gerät starten und stoppen</i>	8
8.2	<i>Gerät einschalten und ausschalten</i>	8
8.3	<i>Geschwindigkeitsregler (Abb. 7)</i>	8
8.4	<i>Gleichmäßige Geschwindigkeit (Abb. 8)</i>	9
9	RICHTIGES SCHLEIFEN	9
9.1	<i>Runder Schleifkopf (Abb. 9)</i>	9

9.2	<i>Die Decke polieren (Abb. 10)</i>	9
10	REINIGUNG UND WARTUNG	9
10.1	<i>Das Gerät sauber halten</i>	9
11	TECHNISCHE DATEN	10
12	GERÄUSCHEMISSION	10
13	GARANTIE	11
14	UMWELT	12
15	KONFORMITÄTSERKLÄRUNG	12

TROCKENWAND-SCHLEIFER 1050 W POWX0479

1 EINSATZBEREICH

Dieses Gerät ist zum Schleifen von Trockenwänden, Decken, Wänden der Innen- und Außenflächen, Entfernen von Rückständen am Boden, Farb- und Lackbeschichtungen, klebendem und losen Verputz, Gips usw. bestimmt. Das Gerät ist nicht für die Bearbeitung von Materialien geeignet, die Asbest enthalten.



WARNHINWEIS! Bitte lesen Sie vor der Inbetriebnahme des Geräts zu Ihrer eigenen Sicherheit dieses Handbuch und die allgemeinen Sicherheitshinweise gründlich durch. Wenn Sie das Gerät Dritten überlassen, legen Sie diese Gebrauchsanweisung immer bei.

2 BESCHREIBUNG DER TEILE (ABB. A-B-C-D)

- | | |
|--|--|
| 1. Schleifteller (Kopf) rund | 13. Netzkabel |
| 2. Bürstenring | 14. Tragetasche |
| 3. Schleifpapier rund (einhaken und umlegen) | 15. Verriegelungsknopf für Längeneinstellung |
| 4. Motorgehäuse | 16. Teleskoprohr (ausziehbar) |
| 5. Softgriff | 17. Rohr |
| 6. Rohrsicherung (Klappsperr für Griff) | 18. Anschluss |
| 7. Griff | 19. Staubfangbeutel |
| 8. Hinterer Griff | 20. Fixierband |
| 9. Ein-/Aus-Schalter | 21. LED-Leuchtring |
| 10. Elektronische Drehzahlregelung | 22. Ein-/Aus-Schalterleuchte |
| 11. Anschluss für Staubabsaugung | 23. Externe Bürstenkappe |
| 12. Druckschlauch | |

3 VERZEICHNIS DES VERPACKUNGSMATERIALS

- Entfernen Sie das Verpackungsmaterial.
- Entfernen Sie die Verpackungs- und Transportsicherungen (falls vorhanden).
- Überprüfen Sie, ob der Lieferumfang vollständig ist.
- Kontrollieren Sie das Gerät, das Netzkabel, den Netzstecker und die Zubehörteile auf Transportschäden.
- Bewahren Sie die Verpackung nach Möglichkeit bis zum Ablauf der Garantiezeit auf. Danach entsorgen Sie diese bitte umweltgerecht.



WARNHINWEIS: Verpackungsmaterial ist kein Kinderspielzeug! Kinder dürfen nicht mit Kunststoffbeuteln spielen! Es besteht Erstickungsgefahr!







- | | |
|-------------------------------------|-------------------------|
| 6 Stück (60/80/120/150/180/140) | 1 Inbusschlüssel (5 mm) |
| Schleifpapier, Durchmesser 225 mm | 1 Leinentasche |
| 1 Anschluss-Adapter 57 mm | 1 Staubfangbeutel |
| 4 m Flexschlauch zur Staubabsaugung | 1 Bedienungsanleitung |
| 1 Schlauch (2 m) | |



Wenn Teile fehlen oder beschädigt sind, wenden Sie sich bitte an Ihren Händler.

4 ERKLÄRUNG DER SYMBOLE

In dieser Anleitung und/oder auf dem Gerät werden folgende Symbole verwendet:

	Bei Staubeentwicklung: Staubschutzmaske tragen.		Schutzbrille tragen.
	WARNHINWEIS: Verletzungsgefahr und Gefahr der Beschädigung des Geräts.		Anweisungen vor dem Gebrauch des Geräts genau durchlesen.
	Übereinstimmung mit den jeweils maßgeblichen Anforderungen der EU- Richtlinie(n).		Klasse II - Doppelisolierung - Es wird kein geerdeter Stecker benötigt.
	Handschuhe tragen		

5 ALLGEMEINE SICHERHEITSHINWEISE FÜR ELEKTROWERKZEUGE

Bitte lesen Sie alle Anweisungen und Warnhinweise genau durch. Die Nichteinhaltung von Anweisungen und Warnhinweisen kann zu einem Stromschlag, zu einem Brand und/oder zu schweren Verletzungen führen. Bitte heben Sie die Anweisungen und die Warnhinweise gut auf. Unter dem Begriff "Gerät" werden hier elektrisch betriebene Geräte verstanden, entweder mit Netzbetrieb (mit Netzkabel) oder mit Akkubetrieb (ohne Netzkabel).

5.1 Arbeitsplatz

- Den Arbeitsbereich immer sauber, gut aufgeräumt und gut ausgeleuchtet halten. Unordentliche und dunkle Bereiche sind unfallträchtig.
- Das Gerät darf nicht in explosiven Bereichen betrieben werden, wie z.B. im Umfeld von entflammaren Flüssigkeiten, Gasen oder Stäuben. Das Gerät kann Funken verursachen, die die Stäube oder Dämpfe zur Explosion bringen können.
- Beim Arbeiten mit dem Gerät müssen andere Personen, vor allem Kinder, immer einen Sicherheitsabstand einhalten. Bei einer Ablenkung durch andere können Sie die Kontrolle über das Gerät verlieren.

5.2 Elektrische Sicherheit

- Die Netzspannung muss immer mit den entsprechenden Angaben zur Stromspannung auf dem Typenschild des Geräts übereinstimmen.
- Der Netzstecker des Geräts muss in die Steckdose passen. Der Stecker darf in keiner Weise verändert werden. Verwenden Sie keine Adapterstecker gemeinsam mit schutzgeerdeten Elektrogeräten. Unveränderte Stecker und passende Steckdosen verringern das Risiko eines elektrischen Schlags.
- Vermeiden Sie jeden Körperkontakt mit geerdeten Oberflächen, wie z.B. Rohre, Heizungen, Herde und Kühlschränke. Es besteht ein erhöhtes Risiko für einen elektrischen Schlag, wenn Ihr Körper geerdet ist.
- Halten Sie das Gerät von Regen oder Nässe fern. Das Eindringen von Wasser in das Gerät erhöht das Risiko eines elektrischen Schlags.
- Zweckentfremden Sie das Kabel nicht, um das Gerät zu tragen, um es aufzuhängen oder um den Stecker aus der Steckdose zu ziehen. Halten Sie das Kabel immer von Hitze, Öl, scharfen Kanten oder sich bewegenden Teilen fern. Beschädigte oder verwickelte Kabel erhöhen das Risiko eines elektrischen Schlags.

- Wenn Sie mit dem Gerät im Freien arbeiten (müssen), verwenden Sie nur Verlängerungskabel, die auch für den Außenbereich geeignet sind. Die Anwendung eines für den Außenbereich geeigneten Verlängerungskabels verringert das Risiko eines elektrischen Schlags.
- Wenn der Betrieb des Geräts in feuchter Umgebung nicht vermeidbar ist, verwenden Sie in jedem Fall einen Fehlerstromschutzschalter. Der Einsatz eines Fehlerstromschutzschalters vermindert das Risiko eines elektrischen Schlags.

5.3 Sicherheit von Personen

- Seien Sie aufmerksam, achten Sie darauf, was Sie tun, und gehen Sie mit Bedacht an die Arbeit mit einem Elektrogerät. Benutzen Sie das Gerät nicht, wenn Sie müde sind oder wenn Sie unter dem Einfluss von Drogen, Alkohol oder Medikamenten stehen. Ein Moment der Unachtsamkeit beim Gebrauch des Geräts kann zu schweren Verletzungen führen.
- Tragen Sie eine persönliche Schutzausrüstung und immer eine Schutzbrille. Das Tragen von persönlicher Schutzausrüstung, wie Staubmaske, rutschfeste Sicherheitsschuhe, Schutzhelm oder Ohrenschutz, je nach Art und Einsatz des Geräts, verringert das Verletzungsrisiko.
- Vermeiden Sie eine unbeabsichtigte Inbetriebnahme. Vergewissern Sie sich, dass das Gerät ausgeschaltet ist, bevor Sie es an die Stromversorgung anschließen. Wenn Sie beim Tragen des Geräts den Finger am Schalter haben oder das Gerät eingeschaltet an die Stromversorgung anschließen, kann dies leicht zu Unfällen führen.
- Entfernen Sie vor dem Einschalten des Geräts alle Einstellwerkzeuge oder Schraubenschlüssel. Ein Werkzeug oder ein Schlüssel, das/der in einem drehenden Geräteteil verblieben ist, kann zu Verletzungen führen.
- Vermeiden Sie jede nicht normale Körperhaltung. Sorgen Sie für einen sicheren Stand, und halten Sie jederzeit das Gleichgewicht. Dadurch können Sie das Gerät in unerwarteten Situationen besser kontrollieren.
- Tragen Sie immer geeignete Arbeitskleidung. Tragen Sie keine weite Kleidung oder Schmuck. Halten Sie Haare, Kleidung und Handschuhe von sich bewegenden Teilen fern. Locker sitzende oder weite Kleidung, Schmuck oder lange Haare können leicht von den sich bewegenden Teilen erfasst werden.
- Wenn Staubabsaug- und -auffangeinrichtungen montiert werden können, vergewissern Sie sich, dass diese angeschlossen sind und richtig verwendet werden. Die Verwendung einer solchen Vorrichtung kann Gefährdungen durch Staub verringern.

5.4 Der Gebrauch und die Pflege von elektrisch betriebenen Geräten

- Überlasten Sie das Gerät nicht. Verwenden Sie für Ihre Arbeit nur dafür geeignetes Gerät. Mit dem passenden Gerät arbeiten Sie besser und sicherer im angegebenen Leistungsbereich.
- Benutzen Sie kein Gerät, dessen Schalter defekt ist. Ein Gerät, das sich nicht mehr ein- oder ausschalten lässt, ist gefährlich und muss repariert werden.
- Nehmen Sie den Netzstecker von der Steckdose ab und/oder entfernen Sie den Akku, bevor Sie Geräteeinstellungen vornehmen, Zubehörteile wechseln oder das Gerät weglegen. Diese Vorsichtsmaßnahme verhindert den unbeabsichtigten Start des Geräts.
- Bewahren Sie unbenutzte Geräte immer außerhalb der Reichweite von Kindern auf. Lassen Sie Personen, die mit diesem Gerät nicht vertraut sind oder die diese Anweisungen nicht gelesen haben, das Gerät nicht benutzen. Elektrisch betriebene Geräte sind gefährlich, wenn sie von unerfahrenen Personen benutzt werden.
- Warten Sie das Gerät regelmäßig, und pflegen Sie es gut. Kontrollieren Sie, dass die beweglichen Teile einwandfrei funktionieren und nicht klemmen, ob Teile gebrochen oder so beschädigt sind, dass die Funktion des Geräts beeinträchtigt ist. Lassen Sie alle beschädigten Komponenten vor dem Einsatz des Geräts reparieren. Viele Unfälle haben ihre Ursache in schlecht gewarteten Geräten.

- Halten Sie Schneidwerkzeuge (Einsätze) scharf und sauber. Sorgfältig gepflegte Schneidwerkzeuge mit scharfen Schneidkanten verkleben sich weniger und sind leichter zu führen.
- Verwenden Sie das Gerät, das Zubehör, die Einsätze usw. entsprechend diesen Anweisungen. Berücksichtigen Sie dabei die Arbeitsbedingungen und die auszuführende Tätigkeit. Der Gebrauch von elektrisch betriebenen Geräten für andere als die vorgesehenen Anwendungen kann zu gefährlichen Situationen führen.

5.5 *Wartung*

- Lassen Sie Ihr Gerät nur von einem qualifizierten Fachbetrieb mit Original-Ersatzteilen oder von unserem Kundendienst reparieren. Damit wird sichergestellt, dass die Sicherheit des Geräts gewährleistet bleibt.

6 GERÄTESPEZIFISCHE SICHERHEITSHINWEISE

- Die Hände immer in sicherem Abstand von den drehenden Teilen des Schleifkopfs halten.
- Das Abschleifen von Farben und Anstrichen mit Bleigehalt ist wegen der Freisetzung von Gift extrem gefährlich und sollte unbedingt unterlassen werden. Solche Arbeiten sollten nur von Profis ausgeführt werden, die dafür speziell geschult sind, und die eine geeignete Schutzausrüstung für solche Aufgaben tragen.
- Achten Sie immer auf Ihren sicheren Stand und auf eine gute Balance. Arbeiten Sie nie mit "langen Armen". Verwenden Sie immer geeignetes Leiterwerk und Gerüste.
- Beim Arbeiten immer eine adäquate Schutzausrüstung tragen.
- **WICHTIG!** Nach dem Schleifen den EIN-/AUS-Schalter des Geräts ausschalten. Dann abwarten bis der Schleifkopf nicht mehr nachdreht, sondern vollständig zum Stillstand gekommen ist. Erst jetzt darf das Gerät abgelegt werden!
- Das Gerät darf auf keinen Fall in einem Umfeld betrieben werden, in dem entflammare Gegenstände, Flüssigkeiten oder Gase vorhanden sind. Funken am Kommutator bzw. an den Kohlebürsten können einen Brand oder eine Explosion verursachen.
- Dieses Gerät ist für bestimmte Zwecke ausgelegt. Der Hersteller empfiehlt deshalb nachdrücklich, dass dieses Gerät nicht abgeändert wird, und dass es nicht für Zwecke eingesetzt wird, für die es nicht ausgelegt ist.
- Halten Sie beim Arbeiten das Gerät immer mit beiden Händen fest. Wenn die Kontrolle über das Gerät verloren geht, kann dies zu Verletzungen führen.
- Das Stromkabel darf nie im Arbeitsbereich des Geräts liegen. Führen Sie deshalb das Stromkabel immer hinter sich.
- Bei ungewöhnlichen Vibrationen oder anderen Fehlfunktionen das Gerät sofort ausschalten. Anschließend muss das Gerät auf die Ursache dieses Fehlers untersucht werden.
- Die beim Arbeiten mit diesem Gerät entstehenden Stäube können die Gesundheit beeinträchtigen. Verwenden Sie deshalb immer ein geeignetes System zur Staubabsaugung, und tragen Sie eine passende Staubschutzmaske. Entfernen Sie abgesunkene Staub- und Schmutzpartikel mit einem Staubsauger.

6.1 *Elektrischer Anschluss*

Die Stromversorgung muss der auf dem Typenschild des Geräts angegebenen Spannung entsprechen. Wenn das Stromkabel schadhaft ist, darf das Gerät auf keinen Fall in Betrieb genommen werden. Ein schadhaftes Kabel muss umgehend von einem zugelassenen Reparaturbetrieb ersetzt werden. Versuchen Sie nie, ein schadhaftes Kabel selbst zu reparieren! Die Verwendung eines schadhaften Stromkabels kann zu einem Stromschlag führen.

7 MONTAGE



Vor allen Einstell-, Reparatur- oder Wartungsarbeiten immer den Ein-/Aus-Schalter auf AUS stellen, und das Gerät von der Stromversorgung trennen!

7.1 **Vor der ersten Inbetriebnahme**

- Die Nennfrequenz der Stromversorgung muss den auf dem Typenschild des Geräts angegebenen Daten entsprechen.
- Vor dem ersten Einsatz des Geräts die Bedienungsanleitung gut durchlesen.

7.2 **Rohr (17) (Abb. 1)**

Das vordere und das hintere Teilstück miteinander verbinden (Abb. 1-1). Die Rohrsicherung (9) auf die rechte Stellung drücken, und die Ecke direkt am Griff halten (Abb. 1-2). Dann die Rohrsicherung (9) in Richtung Griff bis zum Ende durchdrücken (Abb. 1-3). Der Griff kann durch Drücken der Rohrsicherung nach innen ausgeklappt werden.

7.3 **Schleifteller auswechseln (Abb. 2)**

- Den Inbusschlüssel (Größe 5) in die Sechskantschraube des Schleiftellers einsetzen.
- Den Schleifteller gut festhalten, dann den Inbusschlüssel zum Abnehmen des Schleiftellers gegen den Uhrzeigersinn drehen.
- Neuen Schleifteller einsetzen und mit der Schraube befestigen.



ACHTUNG: Nur den angegebenen Schleifteller am Gerät installieren. Damit der Schleifteller optimal funktioniert, das Gerät einige Minuten lang mit geringer Drehzahl laufen lassen, damit sich der Schleifteller optimal anpasst. Bei diesem Vorgang können weiße Schaumteilchen aus dem Schleifkopf austreten. Das beeinträchtigt die Funktionalität des Geräts aber in keiner Weise, dieser Vorgang ist absolut normal.

7.4 **Schleifpapier anbringen/entfernen (Abb. 3)**

- Das Schleifpapier mittig auf der Schleifscheibe anbringen und aufdrücken. Dabei müssen die Öffnungen im Schleifpapier mit den Absaugöffnungen im Schleifteller zur Deckung gebracht werden.
- Nur bei rundem Schleifpapier: Probelauf durchführen, ob das Schleifpapier auch wirklich mittig (geklemmt) sitzt.

7.5 **Elektronische Drehzahlregelung**

7.5.1 Einstellung der Drehzahl

Der Benutzer kann mit dem Geschwindigkeitsregler die Drehzahl des Schleiftellers für die gewünschte Anwendung frei wählen.

7.5.2 Gleichbleibende Drehzahl

Das Gerät mit der gewählten Drehzahl gleichbleibend laufen lassen. Keinen übermäßigen Druck ausüben (Überlastung).

7.6 **Verlängerungsrohr (Abb. 4)**

- Verwenden Sie das Verlängerungsrohr (O) zur Arbeit an höher gelegenen Flächen.
- Lockern Sie die Überwurfmutter auf dem Staubauslass (N) des oberen Rohrs (J), nehmen Sie die Überwurfmutter jedoch nicht ab.
- Richten Sie den hinteren Griff (O₁) auf den Hauptgriff aus und drehen Sie die Einsteckhülse (O₃) auf dem Verlängerungsrohr (O) bis zum Anschlag in den Auslass (N).

- Stellen Sie die Länge des Verlängerungsrohrs (O) bei Bedarf ein und achten Sie dabei auf die Markierung „max. 1,65 m“ auf dem Verlängerungsrohr. Ziehen Sie die Überwurfmutter (N) nach der Montage/Einstellung des Verlängerungsrohrs wieder fest.

7.7 Staubabsaugung (Abb. 5)

- Lockern Sie die Überwurfmutter (N) für die Längeneinstellung durch Drehen in Richtung des Entriegelungssymbols auf dem Gerätegriff.
- Stecken Sie den Saugschlauch (P) in das Ende des Gerätegriffs, wie in der Abbildung zu sehen.
- Ziehen Sie die Überwurfmutter (N) für die Längeneinstellung durch Drehen in Richtung des Verriegelungssymbols auf dem Gerätegriff wieder fest.
- Schließen Sie den Saugschlauch mit dem Ø 47 mm Adapter direkt an einen Industriestaubsauger an (zuerst den Staubsaugerschlauch abnehmen).
- Es ist auch möglich, den Saugschlauch mit einem der 2 Adapter an einen Industriestaubsauger anzuschließen, ohne den Schlauch des Staubsaugers abzunehmen.

7.8 Geräteständer/Luftstromregelung (Abb. 6)

- Der Geräteständer (P1) verhindert Schäden am Schlauch, wenn das Gerät in den Arbeitspausen abgelegt wird.
- Der Luftstrom wird durch Verschieben des Einstellrings (P3) für die Saugleistung auf der Öffnung des Geräteanschlusses (P2) geregelt.
- Wenn die Öffnung ganz sichtbar ist, ist die Saugleistung am niedrigsten.



WARNHINWEIS: Ein falscher oder nicht zugelassener Staubsaugerbeutel führt zu einem erhöhten Anteil von Schwebeteilchen in der Luft. Bei längerer Aussetzung können solche Stäube die Atemwege angreifen.

8 BEDIENUNG DES GERÄTS



Das Gerät immer mit beiden Händen halten! Die Hände dürfen nicht in den Bereich des Schleifkopfs kommen. Denn sonst kann die Hand vom Schleifkopf erfasst werden, der in verschiedene Richtung schwingt.

- Schleifteller (Kopf) anbringen.
- Schleifpapier anbringen.
- Das Gerät auf die gewünschte Länge einstellen.
- Staubabsaugung anschließen.
- Das Gerät mit der Stromversorgung verbinden.
- Das Gerät einschalten.
- Das Gerät vorsichtig an den Arbeitsbereich drücken (wobei der Druck aber groß genug sein muss, damit der Schleifkopf flach am Arbeitsbereich anliegt).

8.1 Gerät starten und stoppen

Die Netzspannung muss immer mit den entsprechenden Angaben zur Stromversorgung auf dem Typenschild des Geräts übereinstimmen. Der EIN-/AUS-Schalter (9) muss auf AUS stehen, bevor das Gerät an die Stromversorgung angeschlossen wird.

8.2 Gerät einschalten und ausschalten

Das Gerät mit dem Ein-/Aus-Schalter ein- und ausschalten.

8.3 Geschwindigkeitsregler (Abb. 7)

Die Geschwindigkeit des Geräts kann für verschiedene Aufgaben unterschiedlich eingestellt werden. Der Einstellbereich von 600-2600 U/Min. wird mit dem Geschwindigkeitsregler (10) (Drehknopf) eingestellt. Durch Drehen gegen den Uhrzeigersinn wird die Geschwindigkeit

erhöht, und durch Drehen im Uhrzeigersinn wird sie herabgesetzt. Nutzen Sie die höhere Geschwindigkeit zum schnellen Entfernen von Rückständen, und die langsamere Geschwindigkeit zum genauen Nacharbeiten.

8.4 Gleichmäßige Geschwindigkeit (Abb. 8)

Das Gerät mit der gleichen, gewählten Geschwindigkeit weiterlaufen lassen. Nicht durch übermäßigen Druck überlasten.

9 RICHTIGES SCHLEIFEN

Wenn das Gerät und der Staubsauger vorbereitet und alle Sicherheitseinrichtungen und -maßnahmen getroffen sind, schalten Sie zuerst den Staubsauger ein und dann das Gerät. (Wenn ein Staubsauger mit automatischer Absaugung verwendet wird, schalten Sie einfach das Gerät ein.)

9.1 Runder Schleifkopf (Abb. 9)

- Beginnen Sie dann mit dem Schleifen. Achten Sie darauf, die Arbeitsfläche nur so leicht wie möglich zu berühren, nur so stark, dass der Schleifkopf immer gut an der Fläche anliegt.
- Der Schwenkpunkt im Schleifkopf sorgt dafür, dass die Schleifscheibe (7) den Konturen der Arbeitsfläche genau folgen kann.
- Die beste Technik besteht darin, überlappende Bahnen zu schleifen, und den Schleifkopf ständig auf Drehzahl zu halten. Nie zu lange an einer Stelle arbeiten, weil sich sonst wirbelförmige Schleifspuren bilden. Mit etwas Erfahrung ist es sehr leicht, ausgezeichnete Ergebnisse zu erzielen.

9.2 Die Decke polieren (Abb. 10)

Zum Fixieren des Kopfes das Gummiband in den Haken einlegen. Das Schleifkissen und den Griff senkrecht halten das Schleifkissen und die Decke auf gleicher Ebene ausrichten. Dann kann mit dem Schleifen der Decke begonnen werden.



ACHTUNG: Verwenden Sie immer passende Schleifscheiben (7), die für die anstehende Aufgabe gut geeignet sind. Wenn die Schleifscheibe zu grobkörnig ist, wird zu schnell und unkontrollierbar zu viel Material abgetragen. Bei zu feinem Korn kann es zu schnell zur Abnutzung des Schleifmaterials kommen, und größere Unebenheiten werden nicht richtig abgetragen.



ACHTUNG: Achten Sie auf scharfkantige Vorsprünge und Nägel usw. Diese Hindernisse führen zu einem vorzeitigen Verschleiß der Schleifscheibe, und sie können auch leicht das Schwammkissen beschädigen.

10 REINIGUNG UND WARTUNG

10.1 Das Gerät sauber halten

In regelmäßigen Abständen alle Luftröhre mit Druckluft ausblasen. Alle Kunststoffteile mit einem feuchten, weichen Tuch reinigen. Dabei zum Reinigen dieser Teile aus Plastik NIE Lösemittel verwenden, weil diese das Material auflösen oder anderweitig beschädigen können.

Beim Arbeiten mit Druckluft immer eine Schutzbrille tragen!

Die Drehaufnahme zum Druckschlauch oft reinigen, weil zu viel Staub zu einer Verstopfung führt, und die Aufnahme sich dann nur noch schwergängig oder gar nicht mehr drehen lässt.

11 TECHNISCHE DATEN

Modell	POWX0479
Leistungsaufnahme	1050 W
Nennfrequenz	50 Hz
Nennspannung	220-240 V
Drehzahl Ø	600-2600 U/Min.
Durchmesser Schleifteller	215 mm
Schutzklasse	II
Länge Netzkabel	4 m
Anschlusschlauch zum Staubsauger	4 m
Motor mit Kohlebürste	Ja
Sicherungsknopf	Ja
Durchmesser Schleiffläche	225 mm
Länge ohne Rohrverlängerung	110 cm
Länge mit Rohrverlängerung	110-165 cm
Elektronische Drehzahlregelung	Ja
Softgriff	Ja
Schwingungsreduzierung	Ja
Hook & Loop System (Einhaken und Umlegen)	Ja
Basismaterial	Aluminium

12 GERÄUSCHEMISSION

Geräuschemissionswerte nach den einschlägigen Normen gemessen. (K=3)

Schalldruckpegel LpA	93 dB(A)
Schalleistungspegel LwA	104 dB(A)

**WARNHINWEIS! Wenn der Schalldruck 85 dB (A) übersteigt, muss ein
Ohrenschutz getragen werden!**

aw (Vibration):	4,2 m/s ²	K = 1,5 m/s ²
-----------------	----------------------	--------------------------

13 GARANTIE

- Wir gewähren auf dieses Produkt eine Garantie von 36 Monaten ab dem Datum des Kaufs durch den Erstbenutzer.
- Diese Garantie deckt alle Material- oder Herstellungsfehler ab, ausgenommen: Batterien und Akkus, Ladegeräte, Defekt von Teilen aufgrund von normaler Abnutzung wie z.B. Lager, Bürsten, Kabel und Stecker, oder von Zubehör wie z.B. Bohrer, Bohr-Bits, Sägeblätter usw.; sowie Schäden oder Defekte aufgrund von falscher Behandlung, Unfällen oder Abänderungen; und auch nicht die Transportkosten.
- Schäden und/oder Defekte wegen unsachgemäßen Gebrauchs fallen ebenfalls nicht unter diese Garantie.
- Wir lehnen jede Haftung für Verletzungen ab, die infolge des unsachgemäßen Gebrauchs des Geräts eingetreten sind.
- Reparaturen dürfen nur von einem autorisierten Kundendienst für Powerplus Geräte ausgeführt werden.
- Weitere Informationen erhalten Sie unter der Tel.-Nr.: 00 32 3 292 92 90
- Eventuelle Transportkosten gehen immer zu Lasten des Kunden; es sei denn, Anderslautendes wurde schriftlich vereinbart.
- Gleichzeitig kann ein Garantieanspruch nicht geltend gemacht werden, wenn der Schaden infolge von mangelnder Wartung oder Überlastung des Geräts entstanden ist.
- Schäden, die aus den nachstehenden Gründen entstanden sind, sind von der Garantie ausdrücklich ausgenommen: Eindringen von Flüssigkeit, übermäßiges Eindringen von Staub, wissentliche Beschädigung (absichtlich oder durch grobe Fahrlässigkeit verursacht), falsche Verwendung (Einsatz für Zwecke, für die das Gerät nicht geeignet ist), falsche Bedienung (z.B. durch Nichtbefolgen von Anweisungen im Handbuch), falsche Montage, Blitzschlag oder falsche Netzspannung. Die vorstehende Aufzählung erhebt keinen Anspruch auf Vollständigkeit.
- Wenn wir einem Garantieverlangen nachkommen, verlängert sich die Garantiezeit für ein repariertes Gerät nicht, und für ein Austauschgerät gilt keine neue, volle Garantiezeit.
- Altgeräte oder Altteile, die im Rahmen der Garantiewerarbeiten oder eines Austauschs übrig bleiben, werden und bleiben Eigentum von Varo N.V.
- Wir behalten uns das Recht vor, ein Garantieverlangen zurückzuweisen, wenn der Kauf nicht belegt werden kann, oder wenn das Produkt offensichtlich nicht richtig gewartet bzw. gepflegt wurde (unzureichende Reinigung der Lüftungsschlitze, unregelmäßige Wartung der Kohlebürsten usw.).
- Bitte heben Sie Ihren Kaufbeleg gut auf, denn er gilt als Nachweis des Kaufdatums.
- Das Gerät ist im Garantiefall dem Händler montiert und vollständig, sowie gereinigt, und falls so verkauft, im Original-Gerätekofter, zusammen mit dem Kaufbeleg zurückzugeben.

14 UMWELT

Werfen Sie Ihr Gerät nach der Nutzungsdauer nicht einfach in den Mülleimer, sondern entsorgen Sie es auf umweltfreundliche Weise.
Die Altteile des Geräts dürfen nicht in den normalen Hausmüll gegeben werden, sondern Sie müssen diese in zugelassenen Anlagen umweltgerecht durch Recycling entsorgen lassen. Bitte erkundigen Sie sich bei der örtlichen Behörde oder beim Vertragshändler über das Recycling.

15 KONFORMITÄTSERKLÄRUNG

Hiermit erklären wir, **VARO N.V.**, Joseph Van Instraat 9, B-2500 Lier, Belgien, dass das nachfolgend bezeichnete Gerät

Bezeichnung des Geräts: Trockenwand-Schleifer 1050 W
Marke: POWERplus
Modell-Nr.: POWX0479

den grundlegenden Anforderungen und anderen einschlägigen Bestimmungen der entsprechenden EU-Richtlinien auf der Grundlage der harmonisierten EU-Normen entspricht. Bei einer nicht mit uns abgestimmten Änderung des Geräts verliert diese Erklärung ihre Gültigkeit.

EU-Richtlinien (einschließlich ihrer etwaigen Änderungen, bis zum Datum der Unterschrift):

2011/65/EU
2006/42/EC
2014/30/EU

Harmonisierte EU-Normen (einschließlich ihrer etwaigen Änderungen, bis zum Datum der Unterschrift):

EN60745-1 : 2009
EN60745-2-3 : 2011
EN55014-1 : 2006
EN55014-2 : 2015
EN61000-3-2 : 2014
EN61000-3-3 : 2013

Halter der Technischen Dokumentation: Philippe Vankerkhove, VARO – Vic. Van Rompuy N.V.

Der Unterzeichner handelt im Namen der Geschäftsführung des Unternehmens,

Philippe Vankerkhove
Zulassungsabteilung – Compliance Manager
Lier, 20/09/2018

1	APLICACIÓN	3
2	DESCRIPCIÓN (FIG. A-B-C-D)	3
3	LISTA DE CONTENIDO DEL PAQUETE	3
4	SÍMBOLOS	4
5	ADVERTENCIAS GENERALES EN MATERIA DE SEGURIDAD. 4	
5.1	<i>Zona de trabajo</i>	4
5.2	<i>Seguridad eléctrica</i>	4
5.3	<i>Seguridad para las personas</i>	5
5.4	<i>Uso y cuidados de las herramientas eléctricas</i>	5
5.5	<i>Servicio</i>	6
6	INSTRUCCIONES DE SEGURIDAD ESPECÍFICAS DEL APARATO	6
6.1	<i>Conexión eléctrica</i>	6
7	ENSAMBLAJE	6
7.1	<i>Antes de la primera utilización</i>	6
7.2	<i>Árbol (17) (Fig. 1)</i>	7
7.3	<i>Cambio de la almohadilla de lijado (Fig. 2)</i>	7
7.4	<i>Fijación y cambio de las herramientas de lijado (Fig. 3)</i>	7
7.5	<i>Control electrónico de velocidad</i>	7
7.5.1	<i>Velocidad ajustable</i>	7
7.5.2	<i>Control constante de la velocidad</i>	7
7.6	<i>Árbol de extensión (Fig. 4)</i>	7
7.7	<i>Aspiración del polvo (Fig. 5)</i>	7
7.8	<i>Herramienta estándar / control de flujo de aire (Fig. 6)</i>	8
8	UTILIZACIÓN	8
8.1	<i>Arranque y parada de la herramienta</i>	8
8.2	<i>Encendido y apagado de la máquina</i>	8
8.3	<i>Ajuste de la velocidad de rotación (Fig. 7)</i>	8
8.4	<i>Velocidad constante (Fig. 8)</i>	8
9	OPERACIONES DE LIJADO	9
9.1	<i>Cabeza de lijado redonda (Fig. 9)</i>	9

9.2	<i>Pulido de techos (Fig. 10)</i>	9
10	LIMPIEZA Y MANTENIMIENTO	9
10.1	<i>Mantenga limpia la herramienta</i>	9
11	CARACTERÍSTICAS TÉCNICAS	10
12	RUIDO	10
13	ARANTÍA	11
14	MEDIO AMBIENTE	11
15	DECLARACIÓN DE CONFORMIDAD	12

AMOLADORA PARA PAREDES Y TECHOS 1050 W POWX0479

1 APLICACIÓN

La máquina está diseñada para lijar paredes de yeso, techos y paredes de las superficies interiores y exteriores, eliminando residuos de suelos, revestimientos de pintura, productos adhesivos, yeso suelto, etc.

Nuestra máquina está prevista para trabajar con objetos que contengan amianto.



¡ADVERTENCIA! Para su seguridad, lea atentamente este manual y las instrucciones de seguridad antes de utilizar la máquina. Preste siempre su herramienta eléctrica junto con estas instrucciones.

2 DESCRIPCIÓN (FIG. A-B-C-D)

- | | |
|--|--|
| 1. Cabeza de lijado redonda | 13. Cable de alimentación |
| 2. Anillo de cepillo | 14. Bolsa de transporte |
| 3. Almohadilla de lijado redonda (sistema de gancho y bucle) | 15. Botón de bloqueo para ajuste de la longitud |
| 4. Cáter de motor | 16. Eje telescópico |
| 5. Empuñadura blanda | 17. Árbol |
| 6. Bloqueo plegable | 18. Conector |
| 7. Empuñadura | 19. Bolsa para polvo |
| 8. Empuñadura trasera | 20. Banda de fijación |
| 9. Interruptor de encendido/apagado (On/Off) | 21. Anillo de LED |
| 10. Control electrónico de velocidad | 22. Indicador luminoso del interruptor de encendido/apagado (ON/OFF) |
| 11. Adaptador para polvo | 23. Tapa externa de escobilla |
| 12. Manguera de aspiración | |

3 LISTA DE CONTENIDO DEL PAQUETE

- Retirar todos los componentes del embalaje.
- Retirar el embalaje restante y los insertos de transporte (si los hubiere).
- Verificar que el contenido del paquete esté completo.
- Verificar que no haya daños de transporte en la herramienta, el cable de alimentación, el enchufe eléctrico y todos los accesorios.
- Conserve los componentes de embalaje hasta el final del periodo de garantía. Elimínelos después utilizando el sistema local de eliminación de desechos.



CUIDADO: ¡Los materiales de embalaje no son juguetes! ¡Los niños no deben jugar con bolsas plásticas! ¡Existe un peligro de asfixia!

6 unidades (60/80/120/150/180/140) de papel de lija con un diámetro de 225 mm
1 adaptador de conexión 57 mm
4 m de tubo flexible para extracción de polvo

1 manguera de 2 m
5 mm hex key
1 bolsa de tela
1 bolsa para polvo
1 manual



En caso que faltaren piezas o que hubiera piezas dañadas, póngase en contacto con el vendedor.

4 SÍMBOLOS

En este manual y/o en el aparato mismo se utilizan los siguientes símbolos:

	Indica riesgo de lesión corporal o de daños materiales.		Lleve guantes de seguridad.
	Lea este manual antes de utilizar el aparato.		Use gafas de protección.
	De conformidad con las normas fundamentales de las directivas europeas.		Utilice una máscara en condiciones de polvo.
	Herramienta de tipo II – Doble aislamiento – No requiere enchufe con conexión a tierra.		

5 ADVERTENCIAS GENERALES EN MATERIA DE SEGURIDAD

Lea todas las instrucciones y advertencias en materia de seguridad. El incumplimiento de las consignas contenidas en las advertencias e instrucciones puede provocar descargas eléctricas, incendios y/o lesiones corporales graves. Conserve todas las advertencias e instrucciones para poderlas consultar en el futuro. El término “herramienta eléctrica” utilizado en las advertencias se refiere a la herramienta eléctrica (con cable) alimentada desde la red eléctrica o a la herramienta eléctrica (sin cable) alimentada por una batería.

5.1 Zona de trabajo

- Mantenga la zona de trabajo limpia y ordenada. Las zonas desordenadas y poco iluminadas favorecen los accidentes de trabajo.
- No utilice herramientas eléctricas en atmósferas potencialmente explosivas, así como en presencia de líquidos, gases o polvos inflamables. Las herramientas eléctricas provocan chispas que pueden inflamar polvos o humos.
- Mantenga alejados a los niños y otras personas mientras utilice la herramienta eléctrica. El distraerse puede hacerle perder el control de la máquina.

5.2 Seguridad eléctrica

- La tensión de alimentación debe corresponder a aquella la indicada en la placa de características.
- El enchufe de la máquina debe encajar en la toma de corriente. No se debe modificar de manera alguna el enchufe. No utilice ningún adaptador con herramientas eléctricas puestas a tierra. El uso de enchufes no modificados y de tomas de corriente adecuadas reduce el riesgo de una descarga eléctrica.
- Evite el contacto físico con superficies puestas a tierra como tubos, radiadores, hornos y refrigeradores. Si su cuerpo está conectado a tierra, el riesgo una descarga eléctrica es mayor.
- Evite exponer las herramientas eléctricas a la lluvia y la humedad. La penetración de agua en los aparatos eléctricos aumentará el riesgo de una descarga eléctrica.
- No dañe el cable. Nunca utilice el cable para transportar, tirar o desconectar la herramienta eléctrica. Mantenga el cable lejos de fuentes de calor, aceite, bordes afilados o piezas en movimiento. Un cable dañado o enredado aumenta el riesgo de descargas eléctricas.

- Cuando trabaje con una herramienta eléctrica al exterior, utilice un cable prolongador apto para una utilización al exterior. Este tipo de cable reduce el riesgo de una descarga eléctrica mortal.
- Si se debe utilizar una herramienta eléctrica en un lugar húmedo, utilice una alimentación protegida por un dispositivo de corriente residual (RCD). El uso de tal dispositivo reduce el riesgo de descargas eléctricas.

5.3 Seguridad para las personas

- Esté atento. Concéntrense en el trabajo que esté realizando y utilice las herramientas eléctricas con sensatez. No utilice el aparato cuando esté cansado o bajo los efectos de narcóticos, alcohol o fármacos. Un momento de inatención mientras se utiliza una herramienta eléctrica puede provocar graves lesiones corporales.
- Utilice equipo de seguridad. Lleve siempre gafas de protección. Un equipo de seguridad adecuado tal como una máscara contra el polvo, calzado de seguridad antideslizante, casco de protección o auriculares de protección reducirá el riesgo de lesiones personales.
- Evite la puesta en marcha involuntaria. Asegúrese que el interruptor esté apagado antes de enchufar la herramienta. Llevar una herramienta eléctrica con el dedo puesto en el interruptor o bien, conectar una herramienta eléctrica cuando el interruptor está en posición de encendido favorece los accidentes.
- Retire las llaves de ajuste antes de encender la herramienta. Una llave que quede en una pieza móvil de la herramienta puede provocar lesiones corporales.
- No se sobrestime. Mantenga siempre un apoyo firme con los pies. Esto permitirá un mejor control de la herramienta en situaciones inesperadas.
- Lleve ropa adecuada. No lleve ropa holgada ni joyas. Mantenga el cabello, la ropa y los guantes lejos de las piezas en movimiento. La ropa holgada, las joyas y el cabello largo pueden engancharse en las piezas en movimiento.
- Si se proporciona dispositivos para conectar equipos de extracción y recolección de polvo, asegúrese que éstos estén conectados y utilizados de manera correcta. El uso de este tipo de equipos puede reducir los riesgos debidos al polvo.

5.4 Uso y cuidados de las herramientas eléctricas

- No fuerce la herramienta. Utilice para su trabajo la herramienta eléctrica adecuada. Con la herramienta adecuada podrá trabajar mejor y de manera más segura, al ritmo para el que ésta ha sido diseñada.
- No utilice ninguna herramienta eléctrica, cuyo interruptor esté defectuoso. Una herramienta eléctrica que no se pueda encender y apagar es peligrosa y se le debe reparar.
- Desconecte el enchufe de la toma de corriente antes de efectuar un ajuste cualquiera en la herramienta, de cambiar accesorios o de guardar la herramienta. Estas medidas de seguridad preventiva reducen el riesgo de puesta en marcha accidental de la herramienta.
- Guarde las herramientas que utilice fuera del alcance de los niños. No permita que una persona no familiarizada con estas instrucciones utilice la herramienta. Las herramientas eléctricas son peligrosas en manos de una persona no capacitada.
- Mantenimiento. Verifique la alineación o la unión de las piezas móviles, la ausencia de piezas y cualquier otra situación que pudiere afectar el funcionamiento de la herramienta. Si la herramienta estuviere dañada, hágala reparar antes de utilizarla. Muchos accidentes se deben a falta de mantenimiento.
- Mantenga las herramientas de corte limpias y afiladas. Unas herramientas de corte en buen estado y afiladas son más fáciles de manejar y se agarrotan menos.

- Utilice la herramienta eléctrica, los accesorios, la herramienta de corte, etc. de conformidad con estas instrucciones y como se indica para cada tipo de herramienta. Tenga en cuenta siempre las condiciones de trabajo y el trabajo en sí. El uso inadecuado de las herramientas eléctricas puede conducir a situaciones peligrosas.

5.5 Servicio

- Las intervenciones de servicio en su herramienta eléctrica deben ser efectuadas por personas cualificadas que utilicen únicamente piezas de repuesto estándar. De esta manera, se cumplirá con las normas de seguridad necesarias.

6 INSTRUCCIONES DE SEGURIDAD ESPECÍFICAS DEL APARATO

- Mantenga siempre las manos lejos de área en que gira la cabeza de lijado.
- Lijar pintura a base de plomo es muy tóxico y no se le debe intentar. Sólo se permite a profesionales con formación especial y equipo para realizar esta tarea.
- Mantener siempre un apoyo adecuado y un buen equilibrio. No exagere. Utilice un andamio adecuado.
- Al trabajar, utilice un equipo de seguridad adecuado.
- Importante: después de terminar la operación de lijado, apague el interruptor y espere a que se detenga completamente la cabeza de lijado antes de dejar la herramienta.
- Nunca utilice la herramienta en un área con sólidos, líquidos o gases inflamables. Las chispas del conmutador o de las escobillas de carbón pueden provocar incendio o explosión.
- Existen ciertas aplicaciones para las que se ha diseñado esta herramienta. El fabricante recomienda vivamente no modificar ni utilizar esta herramienta en cualquier otro uso que no sea aquel para el cual ha sido diseñada.
- Mantener siempre un apoyo adecuado y un buen equilibrio. Una pérdida de control puede causar lesiones personales.
- Mantenga el cable de alimentación lejos de la zona de trabajo de la máquina. Lleve siempre el cable detrás de usted.
- Apague inmediatamente la máquina en caso de vibraciones inusuales u otra disfunción. Verifique que la máquina para encontrar la causa.
- El polvo que resulta del trabajo efectuado con esta herramienta puede ser perjudicial para la salud. Utilice un dispositivo de absorción de polvo, una máscara de protección adecuada contra el polvo y elimine el polvo depositado con una aspiradora.

6.1 Conexión eléctrica

La tensión de la red corresponder a la tensión indicada en la placa de la herramienta. En ninguna circunstancia se debe utilizar la herramienta cuando el cable de alimentación esté dañado. Un cable dañado debe ser reemplazado inmediatamente por un centro autorizado de servicio al cliente. No intente reparar por sí mismo el cable dañado. El uso de cables de alimentación dañados puede provocar una descarga eléctrica.

7 ENSAMBLAJE



¡Antes de instalar, reparar o efectuar intervenciones de mantenimiento en el aparato, se debe siempre apagar el interruptor de funcionamiento y retirar el enchufe de la toma de corriente!

7.1 Antes de la primera utilización

- Verifique si la frecuencia nominal de la alimentación desde la red corresponde a los detalles del lugar tipo.
- Antes de utilizar la herramienta, lea atentamente el manual de instrucciones.

7.2 **Árbol (17) (Fig. 1)**

Pliegue juntas las partes anterior y posterior (Fig. 1-1). Empuje el bloqueo plegable (9) a la posición derecha y mantenga la punta adyacente a la empuñadura (Fig. 1-2) y engrase después el bloqueo plegable (9) hacia la empuñadura hasta el final. (Fig. 1-3) Despliegue la empuñadura empujando el bloqueo plegable hacia el interior.

7.3 **Cambio de la almohadilla de lijado (Fig. 2)**

- Inserte la llave hexagonal (tamaño 5) en el tornillo con tuerca hexagonal de la almohadilla de lijado
- Mantenga firmemente la almohadilla de lijado y gire después la llave en sentido antihorario para desmontar la almohadilla.
- Instale la nueva almohadilla de lijado apretando el perno.



Atención: Instale en la máquina sólo la almohadilla de lijado especificada. Para garantizar una prestación óptima, la máquina debe funcionar a una velocidad ligeramente inferior durante varios minutos para que la superficie de almohadilla abrasiva se adapte perfectamente a la superficie de sellado. Durante este proceso, saldrán partículas de espuma blanca de la cabeza de lijado. Sin embargo, esto puede dañar la máquina.

7.4 **Fijación y cambio de las herramientas de lijado (Fig. 3)**

- Coloque la herramienta de lijado en el centro del disco de lijado y presione. Los orificios de la herramienta de lijado deben estar alineados con respecto a los orificios de la almohadilla de lijado.
- Sólo para la almohadilla de lijado redonda: haga una prueba para verificar que la herramienta de lijado esté fijada en el centro.

7.5 **Control electrónico de velocidad**

7.5.1 Velocidad ajustable

Ajuste la velocidad girando la rueda de velocidad, se puede elegir una velocidad diferente para una superficie de lijado diferente.

7.5.2 Control constante de la velocidad

Mantenga la máquina en funcionamiento a la misma velocidad seleccionada. No sobrecargue ejerciendo una presión excesiva.

7.6 **Árbol de extensión (Fig. 4)**

- Utilice el árbol de extensión (O) de acuerdo con la operación prevista para una superficie de trabajo más alta.
- Afloje el manguito en la salida de extracción de polvo (N) del eje superior (J). No quite el manguito de la salida.
- Alinee la empuñadura trasera (O₁) con la empuñadura principal e inserte el manguito (O₃) en el árbol de extensión (O) en la salida (N) con un movimiento giratorio hasta el tope.
- Ajuste la longitud del eje de extensión (O) si fuere necesario. Preste atención a la marca "máx. 1,65 m" en el eje de extensión. Apriete el manguito (N) después de ensamblar / ajustar el eje de extensión.

7.7 **Aspiración del polvo (Fig. 5)**

- Afloje el botón de bloqueo para ajustar la longitud (N) girando en la dirección del símbolo de desbloqueo situado en la empuñadura de la herramienta.
- Inserte la manguera de aspiración (P) en el extremo de la empuñadura de la herramienta, como ilustrado.

- Apriete el botón de bloqueo para el ajuste de la longitud (N) girando en la dirección del símbolo de bloqueo situado en la empuñadura de la herramienta.
- Conecte la manguera de aspiración con el adaptador de Ø 47 mm directamente a una aspiradora industrial (primero retire la manguera de la aspiradora).
- También se puede conectar la manguera de aspiración con uno de los 2 adaptadores a una aspiradora industrial sin retirar la manguera de la aspiradora.

7.8 Herramienta estándar / control de flujo de aire (Fig. 6)

- La empuñadura de la herramienta (P1) evita que la manguera se dañe al dejar la herramienta de un lado durante el descanso en el trabajo.
- Controle el flujo de aire deslizando el anillo de ajuste de la potencia de aspiración (P3) sobre la abertura del conector de la herramienta (P2).
- La potencia de aspiración está en su nivel más bajo cuando la abertura está enteramente visible.



ADVERTENCIA: El no usar una bolsa de polvo aprobada en la aspiradora aumentará el nivel de polvo en el aire en el área de trabajo. La exposición prolongada al polvo puede constituir un peligro respiratorio.

8 UTILIZACIÓN



Sujete siempre la lijadora para paneles de yeso con ambas manos. Mantenga las manos lejos de la cabeza de lijado. En caso contrario, las manos pueden quedar atascadas dado que los pivotes de la cabeza de lijado funcionan en direcciones diferentes.

- Fije la almohadilla de lijado.
- Fije la herramienta de lijado.
- Ajuste la herramienta a la longitud necesaria.
- Conecte el sistema de extracción de polvo.
- Conecte el enchufe de alimentación.
- Encienda la máquina.
- Presione ligeramente la lijadora para paneles de yeso sobre la superficie de trabajo (esta presión debe ser apenas suficiente para asegurarse que la cabeza de lijado roce la superficie de trabajo).

8.1 Arranque y parada de la herramienta

Asegúrese que la tensión del circuito de alimentación sea la misma indicada en la placa de especificaciones de la máquina y que el interruptor (9) esté en posición "OFF" antes de conectar la herramienta al circuito alimentación.

8.2 Encendido y apagado de la máquina

Apague/encienda la lijadora para paneles de yeso con el interruptor.

8.3 Ajuste de la velocidad de rotación (Fig. 7)

La velocidad de la máquina varía para adaptarse a diferentes tareas. Se puede ajustar de 600 min⁻¹ a 2600 min⁻¹ mediante la rueda (10). Gire en sentido antihorario para aumentar la velocidad y en sentido horario para disminuir la velocidad. En general, se debe utilizar la velocidad más alta para un retiro rápido y la velocidad más baja para un control más preciso.

8.4 Velocidad constante (Fig. 8)

Mantenga la máquina en funcionamiento a la misma velocidad seleccionada. No sobrecargue ejerciendo una presión excesiva.

9 OPERACIONES DE LIJADO

Una vez que la máquina y la aspiradora estén ajustadas y que todas las medidas y equipos de seguridad estén en su sitio, empezar por encender la aspiradora y después la máquina. (Si se está utilizando una aspiradora con conmutación integrada, simplemente encienda la máquina).

9.1 Cabeza de lijado redonda (Fig. 9)

- Inicie el lijado y establezca cuidadosamente el contacto con la superficie de trabajo, lo más ligeramente posible y lo suficiente para mantener la cabeza de lijado plana sobre la superficie.
- El punto de giro en la cabeza de lijado permite al disco de lijado seguir los contornos de la superficie de trabajo.
- La mejor técnica consiste en utilizar barridos superpuestos y mantener la cabeza en constante movimiento. Nunca se debe permanecer demasiado tiempo en un mismo lugar o habrá marcas de remolino. Con la experiencia será muy fácil obtener excelentes resultados.

9.2 Pulido de techos (Fig. 10)

Coloque la cinta de caucho en el gancho de recipiente para fijar la cabeza. Mantenga verticalmente la almohadilla de lijado y la empuñadura, así como dicha almohadilla y el techo al mismo nivel. A continuación, se puede lijar el techo.



NOTA: Asegúrese que el papel de lija que esté utilizando convenga para la tarea, un papel de lija de grano excesivamente grueso puede eliminar demasiado material rápido para que se pueda controlar la operación.

Mientras que el papel de lija de grano demasiado fino puede obstruirse con demasiada frecuencia y no forma la superficie.



ATENCIÓN: Tenga cuidado para evitar proyecciones de puntas y clavos, etc. Esto acabará con el papel de lija y probablemente dañará también la esponja.

10 LIMPIEZA Y MANTENIMIENTO

10.1 Mantenga limpia la herramienta

Sople periódicamente todos los conductos de ventilación con aire comprimido seco. Se deben limpiar todas las piezas de plástico con un paño suave y húmedo. NUNCA utilice solventes para limpiar las partes de plástico. Éstas pueden disolverse o bien se puede dañar el material. Utilice gafas de seguridad al usar aire comprimido.

Limpie el conector giratorio de la aspiradora dado que un exceso de polvo le impide girar libremente.

11 CARACTERÍSTICAS TÉCNICAS

Modelo nº	POWX0479
Potencia nominal	1050 W
Frecuencia nominal	50 Hz
Tensión nominal	220-240 V
Velocidad de rotación Ø	600-2600 min-1
Diámetro del disco	215 mm
Clase de protección	II
Longitud del cable	4 m
Manguera de aspirador	4 m
Motor de escobillas de carbón	Sí
Botón de bloqueo	Sí
Diámetro de lijado	225 mm
Longitud sin tubo de extensión	110 cm
Longitud con tubo de extensión	110-165 cm
Control electrónico de velocidad	Sí
Empuñadura blanda	Sí
Reducción de la vibración	Sí
Sistema Gancho y Bucle	Sí
Material básico	Aluminio

12 RUIDO

Valores de emisión de ruidos medidos de conformidad con la norma pertinente. (K=3)

Nivel de presión acústica LpA	93 dB(A)
Nivel de potencia acústica LwA	104 dB(A)



¡ATENCIÓN! Utilice una protección auricular cuando la presión acústica sea superior a 85 dB(A).

aW (Nivel de vibración):	4,2 m/s ²	K = 1,5 m/s ²
--------------------------	----------------------	--------------------------

13 ARANTÍA

- Este producto está garantizado por un periodo de 36 meses, efectivos desde la fecha de compra por el primer usuario.
- Esta garantía cubre cualquier fallo de material o de producción excluyendo: baterías, cargadores, piezas defectuosas debido al desgaste normal tales como rodamientos, escobillas, cables y enchufes, o accesorios tales como perforadoras, brocas, hojas de sierra, etc.; los daños o defectos causados por uso abusivo, accidentes o alteraciones del producto; ni los costes de transporte.
- Los daños y/o defectos que fueren la consecuencia de un uso indebido tampoco están cubiertos por las disposiciones de esta garantía.
- Igualmente, declinamos toda responsabilidad por lesiones corporales causadas por el uso inadecuado de la herramienta.
- Las reparaciones deben ser efectuadas por un centro autorizado de servicio al cliente para herramientas Powerplus.
- Se puede obtener más información llamando al número de teléfono 00 32 3 292 92 90.
- El cliente correrá siempre con todos los costes de transporte, salvo si se conviene lo contrario por escrito.
- Al mismo tiempo, si el daño del aparato es la consecuencia de una sobrecarga o de un mantenimiento negligente, no se aceptará ninguna reclamación en el marco de la garantía.
- Se excluye definitivamente de la garantía los daños que fueren la consecuencia de una penetración de líquido o de polvo en exceso, los daños intencionales (aposta o por gran negligencia), así como el resultado de un uso inadecuado (utilización para fines para los cuales no está adaptado), incompetente (por ejemplo, incumpliendo las instrucciones contenidas en este manual), de un ensamblaje realizado por una persona sin experiencia, de rayos, de una tensión incorrecta de la red. Esta lista no es completa.
- La aceptación de reclamaciones en el marco de la garantía nunca puede conducir a la prolongación del periodo de validez de ésta ni al inicio de un nuevo periodo de garantía, en caso de reemplazo del aparato.
- Los aparatos o piezas reemplazadas en el marco de la garantía serán, por lo tanto, propiedad de Varo NV.
- Nos reservamos el derecho de rechazar toda reclamación en la que no se pueda verificar la fecha de compra o que no se pueda demostrar un correcto mantenimiento (limpieza frecuente de las rejillas de ventilación e intervención regular de servicio en las escobillas, etc.).
- Debe conservar el recibo de compra como prueba de la fecha de compra.
- Debe devolver al vendedor la máquina no desmontada, en un estado de limpieza aceptable, en su maleta original (en caso de que se hubiere entregado la máquina en un maleta), acompañada de su recibo de compra.

14 MEDIO AMBIENTE



Si al cabo de un largo periodo de utilización debiere cambiar la máquina, no la deseche entre los residuos domésticos. Deshágase de ella de una forma que fuere compatible con la protección del medio ambiente.

No se pueden tratar los desechos producidos por las máquinas eléctricas como desechos domésticos. Se les debe reciclar allí donde existan instalaciones apropiadas. Consulte el organismo local o el vendedor para obtener información sobre su reciclaje.

15 DECLARACIÓN DE CONFORMIDAD



VARO N.V. – Joseph Van Instraat 9. BE2500 Lier – Bélgica, declara que:

Tipo de aparato:	Amoladora para paredes y techos 1050 W
Marca:	POWERplus
Número del producto:	POWX0479

está en conformidad con los requisitos esenciales y otras disposiciones pertinentes de las Directivas europeas aplicables, basados en la aplicación de las normas europeas armonizadas. Cualquier modificación no autorizada de este aparato anula esta declaración.

Directivas europeas (incluyendo, si se aplica, sus respectivas enmiendas hasta la fecha de la firma):

2011/65/EU
2006/42/EC
2014/30/EU

Normas europeas armonizadas (incluyendo, si se aplica, sus respectivas hasta la fecha de la firma):

EN60745-1 : 2009
EN60745-2-3 : 2011
EN55014-1 : 2006
EN55014-2 : 2015
EN61000-3-2 : 2014
EN61000-3-3 : 2013

Custodio de la documentación técnica: Philippe Vankerkhove, VARO – Vic. Van Rompuy N.V.

El suscrito actúa en nombre del director general de la compañía,

Philippe Vankerkhove
Asuntos reglamentarios - Director de conformidad
Lier, 20/09/2018

1	APPLICAZIONE	3
2	DESCRIZIONE (FIG. A-B-C-D)	3
3	DISTINTA DEI COMPONENTI	3
4	SIMBOLI	4
5	NORME GENERALI DI SICUREZZA	4
5.1	<i>Luogo di lavoro</i>	4
5.2	<i>Sicurezza elettrica</i>	4
5.3	<i>Sicurezza delle persone</i>	5
5.4	<i>Uso attento e scrupoloso degli elettroutensili</i>	5
5.5	<i>Manutenzione</i>	6
6	ISTRUZIONI DI SICUREZZA SPECIFICHE PER LA MACCHINA 6	
6.1	<i>Apparecchiature elettriche collegate</i>	6
7	MONTAGGIO	6
7.1	<i>Prima del primo utilizzo</i>	6
7.2	<i>Asta (17) (Fig. 1)</i>	6
7.3	<i>Sostituzione del platorello (Fig. 2)</i>	7
7.4	<i>Collegamento e sostituzione degli utensili abrasivi (Fig. 3)</i>	7
7.5	<i>Controllo elettronico della velocità</i>	7
7.5.1	<i>Velocità regolabile</i>	7
7.5.2	<i>Controllo velocità costante</i>	7
7.6	<i>Asta di prolunga (Fig. 4)</i>	7
7.7	<i>Aspirazione delle polveri (Fig. 5)</i>	7
7.8	<i>Controllo standard/flusso dell'aria dell'apparecchio (Fig. 6)</i>	8
8	USO	8
8.1	<i>Avviamento e arresto dell'apparecchio</i>	8
8.2	<i>Accensione e spegnimento dell'apparecchio</i>	8
8.3	<i>Regolazione della velocità di rotazione (Fig. 7)</i>	8
8.4	<i>Velocità costante (Fig. 8)</i>	8
9	OPERAZIONI DI LEVIGATURA	8
9.1	<i>Testa levigatrice tonda (Fig. 9)</i>	9
9.2	<i>Sabbatura del soffitto (Fig. 10)</i>	9

10	PULIZIA E MANUTENZIONE	9
10.1	<i>Pulizia dello strumento</i>	9
11	DATI TECNICI	10
12	RUMORE	10
13	GARANZIA	11
14	AMBIENTE	11
15	DICHIARAZIONE DI CONFORMITÀ	12

LEVIGATRICE PER CARTONGESSO 1050 W POWX0479

1 APPLICAZIONE

L'apparecchio è progettato per levigare tramezzi di cartongesso, soffitti e muri interni ed esterni, per eliminare residui di lavorazione dal pavimento, strati di vernice, collanti, intonaco, ecc. Non è indicato per la lavorazione di superfici contenenti amianto.



AVVERTENZA! Per la vostra incolumità, si consiglia di leggere attentamente il presente manuale prima di utilizzare la macchina. Consegnare l'elettrotensile solo accompagnato da queste istruzioni.

2 DESCRIZIONE (FIG. A-B-C-D)

- | | |
|---|---|
| 1. Testa levigatrice tonda | 13. Cavo di alimentazione |
| 2. Spazzola anulare | 14. Custodia per il trasporto |
| 3. Platorello abrasivo tondo (sistema con velcro) | 15. Manopola di bloccaggio per la regolazione della lunghezza |
| 4. Scocca del motore | 16. Asta telescopica |
| 5. Presa morbida | 17. Asta |
| 6. Dispositivo di bloccaggio chiusura | 18. Connettore |
| 7. Impugnatura | 19. Sacco raccogli polvere |
| 8. Impugnatura posteriore | 20. Nastro di fissaggio |
| 9. Interruttore On/Off | 21. Anello a LED |
| 10. Controllo elettronico della velocità | 22. Spia interruttore ON/OFF |
| 11. Adattatore aspirapolvere | 23. Cappuccio della spazzola esterna |
| 12. Tubo di aspirazione | |

3 DISTINTA DEI COMPONENTI

- Estrarre l'apparecchio dall'imballaggio.
- Rimuovere il resto dell'imballaggio e i componenti di supporto per il trasporto (se presenti).
- Verificare che tutti i pezzi siano presenti.
- Controllare che l'apparecchio, il cavo di alimentazione, la spina e tutti gli accessori non abbiano riportato danni durante il trasporto.
- Se possibile conservare tutto il materiale di imballaggio fino al termine del periodo di garanzia. Successivamente, smaltirlo presso il sistema locale di smaltimento rifiuti.



AVVERTENZA: i componenti del materiale di imballaggio non sono giocattoli! I bambini non devono giocare con i sacchetti di plastica! Rischio di soffocamento!

6 pezzi (60/80/120/150/180/140) di carta smeriglio di diametro di 225 mm
1 adattatore per raccordo 57 mm
1 tubo flessibile di 4 m per l'aspirazione della polvere

1 tubo flessibile 2 m
1 chiave esagonale da 5 mm
1 sacca di tela
1 sacco raccogli polvere
1 manuale



Se alcuni componenti risultano danneggiati o mancanti, rivolgersi al rivenditore.

4 SIMBOLI

Nel presente manuale e/o sull'apparecchio sono utilizzati i seguenti simboli:

	Indica il rischio di lesioni personali o danni all'utensile.		Indossare guanti protettivi.
	Leggere attentamente il manuale prima dell'uso.		Indossare protezioni oculari.
	Conforme ai requisiti essenziali delle Direttive Europee.		Indossare una maschera in ambienti polverosi.
	Macchina classe II - Doppio isolamento - Non è necessaria la messa a terra.		

5 NORME GENERALI DI SICUREZZA

Leggere tutte le avvertenze di sicurezza e le istruzioni. Il mancato rispetto delle avvertenze e delle istruzioni che seguono può causare scosse elettriche, incendi e/o gravi lesioni. Conservare le presenti avvertenze di sicurezza e istruzioni in modo da poterle consultare in seguito. Il termine "elettroutensile" di seguito utilizzato si riferisce ad elettroutensili alimentati a rete (con cavo) o a batteria (cordless).

5.1 *Luogo di lavoro*

- Mantenere l'area di lavoro pulita e ben illuminata. Aree di lavoro in disordine e non illuminate possono dare origine a incidenti.
- Non utilizzare l'apparecchio in ambienti a rischio di esplosione nei quali si trovino liquidi, gas o polveri infiammabili. Gli elettroutensili producono scintille che possono incendiare polveri o vapori.
- Durante l'impiego dell'elettroutensile, tenere lontani bambini e i non addetti ai lavori. In caso di distrazione, si potrebbe perdere il controllo dell'apparecchio.

5.2 *Sicurezza elettrica*

- Verificare sempre che i dati riportati sulla targhetta corrispondano a quelli della rete elettrica.
- La spina dell'apparecchio deve essere adatta alla presa. La spina non può essere modificata in alcun modo. Non utilizzare adattatori insieme ad apparecchi collegati a terra. Spine non modificate e prese di corrente adatte riducono il rischio di scosse elettriche.
- Evitare il contatto fisico con superfici collegate a terra quali tubi, impianti di riscaldamento, fornelli e frigoriferi. C'è un alto rischio di prendere la scossa se il corpo è collegato a terra.
- Proteggere l'apparecchio da pioggia e umidità. L'infiltrazione di acqua in un elettroutensile aumenta il rischio di scosse elettriche letali.
- Non danneggiare il cavo. Non utilizzare il cavo per trascinare l'apparecchio, per tirarlo oppure per estrarre la spina dalla presa. Tenere lontano il cavo da fonti di calore, olio, spigoli aguzzi o parti in movimento dell'apparecchio. I cavi danneggiati o aggrovigliati aumentano il rischio di scosse elettriche letali.
- Se l'elettroutensile viene impiegato all'aperto, utilizzare solo prolunghe adatte a questo scopo. L'impiego di una prolunga adatta per l'uso all'aperto diminuisce il rischio di scosse elettriche letali.

- Se non si può evitare di azionare l'elettrotensile in un luogo umido, utilizzare una rete di alimentazione protetta da dispositivo di corrente residua (RCD). L'uso di un RCD riduce il rischio di scosse elettriche letali.

5.3 *Sicurezza delle persone*

- Prestare attenzione. Fare molta attenzione a quello che si fa quando si lavora con un elettrotensile. Non utilizzare l'apparecchio quando si è stanchi o sotto gli effetti di droghe, alcool o farmaci. Un momento di distrazione durante l'uso dell'apparecchio può causare gravi lesioni.
- Portare sempre un paio di occhiali protettivi ed indossare dispositivi di protezione personali quali maschera antipolvere, calzature di sicurezza antiscivolo, elmetto o paraorecchi, a seconda del tipo di impiego dell'elettrotensile, fa diminuire il rischio di lesioni.
- Evitare la messa in funzione accidentale. Accertarsi che l'interruttore si trovi sulla posizione "off" prima di inserire la spina nella presa. Se durante il trasporto dell'apparecchio il dito poggia sull'interruttore, oppure se l'apparecchio viene collegato alla rete già in posizione di innesto, si possono verificare incidenti.
- Prima di avviare l'apparecchio, rimuovere gli utensili di regolazione o la chiave per dadi. Un utensile o una chiave che si trovino in una sezione rotante possono causare lesioni.
- Non sporgersi troppo quando si lavora con l'apparecchio. Trovare una posizione sicura e mantenere sempre l'equilibrio. In questo modo si può controllare l'apparecchio anche in situazioni impreviste.
- Indossare un abbigliamento idoneo. Indossare capi il più possibile aderenti ed evitare di indossare ornamenti o gioielli. Tenere capelli, abbigliamento e guanti lontano dalle sezioni in movimento. Un abbigliamento non aderente, gioielli o capelli lunghi possono restare intrappolati nelle sezioni in movimento.
- Se possono essere montati sistemi di aspirazione e captazione della polvere, assicurarsi che siano collegati e che vengano utilizzati in modo corretto. L'impiego di questi sistemi diminuisce i rischi causati dalla polvere.

5.4 *Uso attento e scrupoloso degli elettrotensili*

- Non sovraccaricare l'apparecchio. Utilizzare l'elettrotensile idoneo al lavoro da svolgere. Con un elettrotensile adatto si potrà lavorare meglio e in modo più sicuro a seconda del campo di applicazione.
- Non utilizzare mai un elettrotensile il cui interruttore sia difettoso. Un elettrotensile che non si riesca più ad accendere o spegnere è pericoloso e deve essere riparato.
- Estrarre la spina dalla presa prima di effettuare regolazioni sull'apparecchio, sostituire accessori o prima di riporre l'elettrotensile. Queste precauzioni servono a prevenire l'avvio involontario dell'apparecchio.
- Conservare gli elettrotensili fuori dalla portata dei bambini. Non far utilizzare l'apparecchio a persone che non abbiano familiarità oppure che non abbiano letto queste istruzioni. Gli elettrotensili sono attrezzi pericolosi nelle mani di persone inesperte.
- Avere cura dell'apparecchio. Controllare che le parti mobili dell'apparecchio funzionino perfettamente e non si blocchino, che non ci siano pezzi rotti oppure danneggiati in modo tale da pregiudicarne il funzionamento. Far riparare i pezzi danneggiati prima dell'impiego dell'apparecchio. Molti incidenti sono stati causati da elettrotensili sui quali viene eseguita una scarsa manutenzione.
- Conservare gli utensili da taglio affilati e in ordine. Gli utensili da taglio conservati con cura e debitamente affilati si bloccano di meno e si gestiscono meglio.
- Utilizzare l'elettrotensile, gli accessori, gli utensili, ecc. conformemente alle presenti istruzioni e per gli scopi previsti per questo particolare modello. Tenere quindi in considerazione le condizioni di lavoro e il tipo di applicazione. L'impiego di elettrotensili per usi diversi da quelli previsti può condurre a situazioni pericolose.

5.5 *Manutenzione*

- Far riparare l'apparecchio solo da personale specializzato e che utilizza solo pezzi di ricambio originali. In questo modo viene garantita la sicurezza dell'apparecchio.

6 ISTRUZIONI DI SICUREZZA SPECIFICHE PER LA MACCHINA

- Tenere le mani sempre a distanza dall'area di azione della testa levigatrice.
- La levigatura di vernici a base di piombo è estremamente tossica e deve essere evitata. Questa operazione deve essere affidata esclusivamente a professionisti in possesso dell'esperienza e delle attrezzature adeguate.
- Mantenere entrambi i piedi saldamente a terra in modo da non perdere mai l'equilibrio. Non sbilanciarsi. Utilizzare ponteggi adeguati.
- Durante le operazioni utilizzare sempre idonei dispositivi di sicurezza.
- Importante: Al termine dell'operazione, spegnere l'interruttore e attendere che la testa levigatrice si fermi completamente prima di posare l'apparecchio.
- Non utilizzare mai l'apparecchio in presenza di solidi, liquidi o gas infiammabili. Le scintille prodotte dal commutatore/spazzole al carbonio possono provocare incendi o esplosioni.
- Questo apparecchio è stato concepito per applicazioni specifiche. Il fabbricante raccomanda vivamente di non modificare e/o utilizzare l'apparecchio per applicazioni diverse da quelle per le quali è concepito.
- Utilizzare l'apparecchio afferrandolo sempre con entrambe le mani. La perdita di controllo può provocare lesioni personali.
- Mantenere il cavo di alimentazione distante dal raggio d'azione dell'apparecchio. Il cavo deve essere sempre dietro l'operatore.
- Spegnerne immediatamente l'apparecchio in caso di vibrazioni insolite o di altre anomalie di funzionamento. Controllare l'apparecchio al fine di individuare le cause.
- Le polveri sollevate durante l'uso dell'apparecchio possono essere dannose per la salute. Utilizzare un sistema di assorbimento delle polveri, indossare una maschera antipolvere appropriata e aspirare la polvere depositatasi per mezzo di un aspirapolvere.

6.1 *Apparecchiature elettriche collegate*

La tensione di rete deve corrispondere a quella indicata nella targa dati dell'apparecchio. L'apparecchio non deve essere utilizzato in nessun caso se il cavo di alimentazione appare danneggiato. Se il cavo presenta danni, rivolgersi immediatamente a un centro di assistenza clienti autorizzato per la sostituzione. Non tentare di riparare personalmente il cavo danneggiato. L'uso di cavi danneggiati può determinare scosse elettriche.

7 MONTAGGIO



Prima di predisporre, riparare o eseguire la manutenzione dell'apparecchio, è necessario spegnere sempre l'interruttore ed estrarre la spina di alimentazione!

7.1 *Prima del primo utilizzo*

- Verificare che la frequenza nominale della rete di alimentazione corrisponda al valore specificato nella targa dati.
- Prima di utilizzare l'apparecchio, leggere attentamente il manuale delle istruzioni.

7.2 *Asta (17) (Fig. 1)*

Ripiegare insieme la parte anteriore e quella posteriore (Fig. 1-1). Premere il dispositivo di bloccaggio di chiusura (9) sulla posizione di destra e mantenere la punta vicino all'impugnatura (Fig. 1-2), quindi premere il dispositivo di bloccaggio di chiusura (9) in direzione dell'impugnatura fino alla fine (Fig. 1-3).

Dispiegare l'impugnatura premendo il dispositivo di bloccaggio di chiusura verso l'interno.

7.3 **Sostituzione del platorello (Fig. 2)**

- Inserire la chiave esagonale (formato 5) nel bullone a testa esagonale del platorello.
- Trattenere fermamente il platorello, quindi ruotare la chiave in senso antiorario per smontarlo.
- Installare il nuovo platorello serrando il bullone.



Attenzione: installare sull'apparecchio solo il platorello specificato. Al fine di garantire prestazioni ottimali, la macchina deve essere azionata a una velocità leggermente più bassa per diversi minuti in modo che il platorello abrasivo aderisca perfettamente alla superficie di attacco. Durante questa fase, dalla testa levigatrice fuoriescono particelle di schiuma bianca. Questo tuttavia non danneggia la macchina.

7.4 **Collegamento e sostituzione degli utensili abrasivi (Fig. 3)**

- Applicare l'utensile abrasivo al centro del platorello e premere. I fori dell'utensile abrasivo olio devono essere allineati a quelli di estrazione nel platorello abrasivo.
- Solo per il platorello abrasivo circolare: eseguire un test per verificare che l'utensile abrasivo sia bloccato al centro.

7.5 **Controllo elettronico della velocità**

7.5.1 Velocità regolabile

Regolare la velocità ruotando l'apposito selettore a rotella. Sono disponibili diverse velocità a seconda della superficie da levigare.

7.5.2 Controllo velocità costante

Mantenere in moto la macchina alla stessa velocità selezionata. Non sovraccaricare esercitando una pressione eccessiva.

7.6 **Asta di prolunga (Fig. 4)**

- Utilizzare l'asta di prolunga (O) in base all'operazione desiderata per superfici di lavoro sopraelevate.
- Allentare il manicotto sull'uscita di estrazione della polvere (N) dell'asta superiore (J). Non rimuovere il manicotto dall'uscita.
- Allineare l'impugnatura posteriore (O₁) all'impugnatura principale e inserire il manicotto (O₃) sull'asta di prolunga (O) nell'uscita (N) con un movimento di rotazione fino all'arresto.
- Se necessario, regolare la lunghezza dell'asta di prolunga (O). Prestare attenzione all'indicazione "max 1,65 m" sull'asta di prolunga. Serrare il manicotto (N) dopo montaggio/la regolazione dell'asta di prolunga.

7.7 **Aspirazione delle polveri (Fig. 5)**

- Allentare la manopola di bloccaggio per la regolazione della lunghezza (N) ruotandola nella direzione del simbolo di sbloccaggio sull'impugnatura dell'apparecchio.
- Inserire il tubo di aspirazione (P) nell'estremità dell'impugnatura dell'apparecchio, come illustrato.
- Serrare la manopola di bloccaggio per la regolazione della lunghezza (N) ruotandola nella direzione del simbolo di bloccaggio sull'impugnatura dell'apparecchio.
- Collegare il tubo di aspirazione con l'adattatore da 47 mm Ø direttamente a un aspirapolvere industriale (rimuovere prima il tubo flessibile dell'aspirapolvere).
- È anche possibile collegare il tubo di aspirazione con uno dei 2 adattatori a un aspiratore industriale senza rimuovere il tubo dell'aspirapolvere.

7.8 Controllo standard/flusso dell'aria dell'apparecchio (Fig. 6)

- L'impugnatura dell'apparecchio (P1) impedisce che il tubo riporti danni quando l'apparecchio viene posato durante le pause di lavoro.
- Controllare il flusso dell'aria facendo scorrere l'anello di regolazione della potenza di aspirazione (P3) sull'apertura del connettore dell'apparecchio (P2).
- La potenza di aspirazione è al livello minimo quando l'apertura è completamente visibile.



AVVERTENZA: l'uso di un sacco per la polvere non approvato aumenta il livello di polveri nell'aria dell'area di lavoro. Un'esposizione prolungata a tali polveri può provocare danni alle vie respiratorie.

8 USO

Afferrare sempre la levigatrice per cartongesso con entrambe le mani! Tenere le mani distanti dalla testa levigatrice. In caso contrario le mani potrebbero restare impigliate poiché la testa levigatrice ruota in varie direzioni.

- Collegare il platorello abrasivo.
- Collegare l'utensile abrasivo.
- Impostare l'elettrotensile sulla lunghezza desiderata.
- Collegare un aspiratore per rimuovere la polvere.
- Inserire la spina.
- Accendere il dispositivo.
- Premere delicatamente la levigatrice per cartongesso contro la superficie da lavorare (la pressione deve essere appena sufficiente a far sì che la testa levigatrice aderisca alla superficie da lavorare).

8.1 Avviamento e arresto dell'apparecchio

Accertarsi che la tensione della rete di alimentazione corrisponda al valore riportato sulla targua dati dell'apparecchio e che l'interruttore (9) si trovi sulla posizione "OFF" prima di collegare l'apparecchio alla rete.

8.2 Accensione e spegnimento dell'apparecchio

Per accendere/spegnere la levigatrice per muri a secco, utilizzare l'apposito interruttore.

8.3 Regolazione della velocità di rotazione (Fig. 7)

La velocità di rotazione può essere variata in base alle applicazioni. Essa è regolabile da 600 min⁻¹ a 2600 min⁻¹ per mezzo dell'apposita rotella di regolazione (10). Ruotare in senso antiorario per aumentare la velocità e in senso orario per rallentare. Normalmente le velocità più elevate consentono una sgrossatura veloce del materiale mentre le velocità inferiori servono per un controllo più preciso.

8.4 Velocità costante (Fig. 8)

Mantenere in movimento la macchina alla stessa velocità selezionata. Non sovraccaricare esercitando una pressione eccessiva.

9 OPERAZIONI DI LEVIGATURA

Dopo aver predisposto l'apparecchio, l'aspirapolvere e tutte le misure di sicurezza e le attrezzature necessarie, accendere l'aspirapolvere e poi l'apparecchio. (Se si utilizza un aspirapolvere con accensione integrata, è sufficiente accendere l'apparecchio.)

9.1 Testa levigatrice tonda (Fig. 9)

- Iniziare a levigare la superficie con leggerezza, esercitando la pressione minima necessaria a mantenere la testa levigatrice a contatto con la superficie.
- L'articolazione della testa levigatrice consente al platorello abrasivo di seguire il profilo della superficie di lavoro.
- La tecnica ottimale consiste nell'eseguire passaggi sovrapposti mantenendo la testa in movimento costante. Non insistere mai troppo a lungo su un punto per evitare la formazione di segni circolari. Con l'esperienza sarà possibile ottenere risultati eccellenti.

9.2 Sabbiatura del soffitto (Fig. 10)

Applicare il nastro di gomma al gancio per fissare la testa. Mantenere il platorello e l'impugnatura in posizione verticale; il platorello deve essere allo stesso livello del soffitto. A questo punto è possibile eseguire la sabbiatura del soffitto.



NOTA: accertarsi che la carta abrasiva utilizzata sia idonea allo scopo. Una carta eccessivamente ruvida può determinare una rimozione di materiale troppo rapida e difficile da controllare. Al contrario, una carta troppo fine può accumulare materiale con eccessiva frequenza e non levigare sufficientemente la superficie.



ATTENZIONE: evitare con cura rilievi acuminati, chiodi, ecc., che lacererebbero la carta abrasiva danneggiando probabilmente anche il disco di spugna.

10 PULIZIA E MANUTENZIONE

10.1 Pulizia dello strumento

Pulire periodicamente tutte le aperture con un getto di aria compressa asciutta. Tutte le parti di plastica devono essere pulite con un panno morbido inumidito. NON utilizzare MAI solventi per pulire le parti di plastica. Essi possono fondere o danneggiare in altro modo il materiale. Indossare occhiali protettivi durante l'uso dell'aria compressa.

Pulire il connettore articolato dell'aspirapolvere poiché un eccesso di polvere ne ostacola la rotazione.

11 DATI TECNICI

N. modello	POWX0479
Potenza nominale	1050 W
Frequenza nominale	50 Hz
Tensione nominale	220-240 V
Velocità di rotazione \odot	600-2600 min ⁻¹
Diametro del disco	215 mm
Classe di protezione	II
Lunghezza del cavo	4 m
Flessibile dell'aspirapolvere	4 m
Motore a spazzole di carbonio	Sì
Pulsante di blocco	Sì
Diametro di abrasione	225 mm
Lunghezza senza tubo di prolunga	110 cm
Lunghezza con tubo di prolunga	110-165 cm
Controllo elettronico della velocità	Sì
Presca ergonomica	Sì
Dispositivo antivibrazioni	Sì
Sistema di attacco a velcro	Sì
Materiale base	Alluminio

12 RUMORE

Valori di emissione di rumore misurati in conformità allo standard applicabile. (K=3)

Livello di pressione acustica LpA	93 dB(A)
Livello di potenza acustica LwA	104 dB(A)



ATTENZIONE! Indossare protezioni acustiche se la pressione acustica supera 85 dB(A).

aw (Livello di vibrazione):	4,2 m/s ²	K = 1,5 m/s ²
-----------------------------	----------------------	--------------------------

13 GARANZIA

- Questo prodotto è garantito per un periodo di 36 mesi a decorrere dalla data dell'acquisto da parte del primo utilizzatore.
- La presente garanzia copre tutti i difetti di materiali o produzione, esclusi: batterie, caricabatterie, parti difettose soggette a normale usura quali cuscinetti, spazzole, cavi e spine o accessori quali trapani, punte di trapano, lame di seghe, ecc.; danni o difetti derivanti da incuria, incidenti o alterazioni; sono altresì esclusi i costi di trasporto.
- Sono esclusi dalle clausole della garanzia danni e/o difetti conseguenti all'uso non conforme.
- Si declina ogni responsabilità per eventuali lesioni provocate dall'uso non conforme dell'apparecchio.
- Le riparazioni devono essere affidate esclusivamente a un centro di assistenza ai clienti autorizzato da Powerplus tools.
- Per ulteriori informazioni, telefonare al numero 00 32 3 292 92 90.
- Tutti i costi di trasporto sono a carico del cliente, salvo accordi diversi in forma scritta.
- Non sono inoltre consentiti reclami sulla garanzia qualora il danno al dispositivo sia dovuto alle conseguenze di una manutenzione inadeguata o di un sovraccarico.
- Sono inderogabilmente esclusi dalla garanzia i danni derivati da infiltrazione di liquidi, penetrazione di polvere, danni intenzionali (perpetrati deliberatamente o dovuti a negligenza evidente), uso improprio (scopi per i quali il dispositivo non è idoneo), uso non competente (cioè senza rispettare le istruzioni fornite nel manuale), assemblaggio da parte di personale inesperto, fulmini, tensione di rete errata. Questa clausola non è restrittiva.
- L'accettazione dei reclami in base al regolamento di questa garanzia non comporta in nessun caso la proroga del periodo di validità della stessa né l'inizio di un nuovo periodo di garanzia in caso di sostituzione del dispositivo.
- I dispositivi o i componenti sostituiti nel periodo della garanzia sono pertanto di proprietà di Varo NV.
- Ci riserviamo il diritto di respingere i reclami nei casi in cui non sia possibile verificare l'acquisto o quando sia evidente che il prodotto non è stato sottoposto a una corretta manutenzione. (pulizia delle aperture di ventilazione, regolare assistenza per le spazzole al carbonio, ecc.).
- Conservare lo scontrino come prova della data d'acquisto.
- L'apparecchio non smontato deve essere restituito al rivenditore in condizioni di pulizia accettabili, nella custodia preformata originale (se applicabile), accompagnato dalla prova d'acquisto.

14 AMBIENTE

Ove la macchina, in seguito ad uso prolungato, dovesse essere sostituita, non gettarla tra i rifiuti domestici ma smaltirla in modo rispettoso per l'ambiente. I componenti di scarto degli apparecchi elettrici non devono essere smaltiti con i normali rifiuti domestici. Provvedere al riciclaggio laddove siano disponibili impianti adeguati. Consultare l'ente locale o il rivenditore per suggerimenti relativi al riciclaggio.

15 DICHIARAZIONE DI CONFORMITÀ

Con la presente, **VARO N.V.** – Joseph Van Instraat 9 – B2500 Lier, Belgio, dichiara che

Descrizione dell'apparecchio: Levigatrice per cartongesso 1050 W

Marchio: POWERplus

Numero articolo: POWX0479

è conforme ai requisiti essenziali e alle altre disposizioni pertinenti stabilite dalle Direttive Europee in base all'applicazione delle norme europee armonizzate. Qualsiasi modifica effettuata sul prodotto rende nulla questa dichiarazione.

Direttive europee (inclusi eventuali emendamenti fino alla data della firma):

2011/65/EU

2006/42/EC

2014/30/EU

Norme europee armonizzate (inclusi eventuali emendamenti fino alla data della firma):

EN60745-1 : 2009

EN60745-2-3 : 2011

EN55014-1 : 2006

EN55014-2 : 2015

EN61000-3-2 : 2014

EN61000-3-3 : 2013

Depositario della documentazione tecnica: Philippe Vankerkhove, VARO – Vic. Van Rompuy N.V.

Il sottoscritto agisce in nome e per conto del CEO della società,

Philippe Vankerkhove
Affari regolamentari – Gestore di conformità
Lier, 20/09/2018

1	APLICAÇÃO	3
2	DESCRIÇÃO (FIG. A-B-C-D)	3
3	LISTA DE CONTEÚDO DA EMBALAGEM	3
4	SÍMBOLOS	4
5	PROCEDIMENTOS GERAIS DE SEGURANÇA	4
5.1	<i>Área de trabalho</i>	4
5.2	<i>Segurança elétrica</i>	4
5.3	<i>Segurança pessoal</i>	5
5.4	<i>Manuseamento e emprego de ferramentas elétricas com precaução</i>	5
5.5	<i>Assistência técnica</i>	6
6	INSTRUÇÕES DE SERVIÇO ESPECÍFICAS DO APARELHO	6
6.1	<i>Ligação elétrica</i>	6
7	MONTAGEM	6
7.1	<i>Antes da primeira operação</i>	6
7.2	<i>Veio (17) (Fig. 1)</i>	7
7.3	<i>Substituir a almofada de lixa (Fig. 2)</i>	7
7.4	<i>Instalar e mudar as ferramentas de lixa (Fig. 3)</i>	7
7.5	<i>Controlo de velocidade eletrónico</i>	7
7.5.1	<i>Velocidade ajustável</i>	7
7.5.2	<i>Controlo de velocidade constante</i>	7
7.6	<i>Eixo de extensão (Fig. 4)</i>	7
7.7	<i>Sucção de poeiras (Fig. 5)</i>	7
7.8	<i>Controlo padrão/fluxo de ar de ferramenta (Fig. 6)</i>	8
8	FUNCIONAMENTO	8
8.1	<i>Iniciar e parar a ferramenta</i>	8
8.2	<i>Ligar e desligar a máquina</i>	8
8.3	<i>Ajustar a velocidade de rotação (Fig. 7)</i>	8
8.4	<i>Velocidade constante (Fig. 8)</i>	8
9	OPERAÇÕES DE LIXAMENTO	9
9.1	<i>Cabeça de lixa redonda (Fig. 9)</i>	9
9.2	<i>Polir o teto (Fig. 10)</i>	9

10	LIMPEZA E MANUTENÇÃO	9
10.1	<i>Mantenha a ferramenta limpa</i>	9
11	DADOS TÉCNICOS	10
12	RUÍDO	10
13	GARANTIA	11
14	MEIO-AMBIENTE	12
15	DECLARAÇÃO DE CONFORMIDADE	12

LIXADORA DE PAREDE 1050 W POWX0479

1 APLICAÇÃO

A máquina está concebida para lixar gesso cartonado, tetos e paredes de superfícies interiores e exteriores, limpar resíduos do pavimento, revestimentos de tinta, cola e gesso solto, etc. A nossa máquina não se destina ao processamento de objetos com amianto.



AVISO! Antes de utilizar a máquina, leia atentamente este manual para garantir a sua própria segurança. Ceda apenas a sua ferramenta elétrica juntamente com este manual de instruções.

2 DESCRIÇÃO (FIG. A-B-C-D)

- | | |
|---|--|
| 1. Cabeça de lixa redonda | 13. Cabo de alimentação |
| 2. Anel de escova | 14. Saco de transporte |
| 3. Almofada de lixa redonda (sistema de velcro) | 15. Botão de bloqueio para ajuste do comprimento |
| 4. Caixa do motor | 16. Veio telescópico |
| 5. Aperto suave | 17. Veio |
| 6. Bloqueio de dobragem | 18. Conetor |
| 7. Pega | 19. Saco de recolha de pó |
| 8. Pega traseira | 20. Cinta de fixação |
| 9. Interruptor On/Off | 21. Anel de luz de LED |
| 10. Controlo de velocidade eletrónico | 22. Indicador luminosos do interruptor de ligar/desligar |
| 11. Adaptador de pó | 23. Capa da escova externa |
| 12. Tubo do aspirador | |

3 LISTA DE CONTEÚDO DA EMBALAGEM

- Retire todo o material da embalagem.
- Retire os suportes de embalagem e transporte ainda existentes (se houver).
- Verifique a existência de todo o conteúdo da embalagem.
- Verifique possíveis danos de transporte na ferramenta, no cabo de alimentação, na ficha elétrica e em todos os acessórios.
- Se possível, guarde a embalagem até ao fim do período de garantia. Elimine-a depois através do seu sistema de recolha de resíduos local.



AVISO! Os materiais de embalagem não são brinquedos! As crianças não devem brincar com sacos de plástico! Perigo de asfixia!

6 unidades (60/80/120/150/180/140) de papel de lixa com 225 mm de diâmetro
1 adaptadore de conexão 57 mm
4 m tubo flexível para extrair
1 mangueira (2 m)







1 chave allen (5 mm)
1 saco de tecido
1 saco de recolha de pó
1 manual



Caso haja partes em falta ou danificadas, por favor, contacte o seu comerciante.

4 SÍMBOLOS

Neste manual e/ou na máquina são utilizados os seguintes símbolos:

	Atenção: risco de ferimentos ou eventuais danos na ferramenta.		Use luvas de proteção.
	Leia cuidadosamente as instruções antes da utilização.		Use proteção ocular.
	Em conformidade os requerimentos essenciais aplicáveis da(s) diretiva(s) europeia(s).		Use uma máscara contra o pó quando houver formação de pó.
	Máquina classe II – Isolamento duplo – Não necessita de tomada com terra.		

5 PROCEDIMENTOS GERAIS DE SEGURANÇA

Leia todos os avisos de segurança e todas as instruções. O não-cumprimento dos avisos e instruções podem provocar choque elétrico, incêndio e /ou ferimentos graves. Guarde todos os avisos e instruções para referência futura. O conceito utilizado a seguir de „Ferramenta elétrica” refere-se a ferramentas elétricas com cabo de alimentação (cabo elétrico) ou alimentação por bateria (sem cabo elétrico).

5.1 Área de trabalho

- Mantenha a sua área de trabalho limpa e arrumada. A desordem e áreas de trabalho com pouca iluminação podem desencadear acidentes.
- Não trabalhe com o aparelho em ambientes com risco de explosão, onde se encontrem líquidos, gases ou poeiras inflamáveis. As ferramentas elétricas produzem faíscas, as quais podem inflamar as poeiras ou vapores.
- Mantenha as crianças e outras pessoas afastadas durante a utilização da ferramenta elétrica. Em caso de distração, pode perder o controlo sobre o aparelho.

5.2 Segurança elétrica

- Certifique-se sempre que a tensão de alimentação corresponde à voltagem especificada na placa de características.
- A ficha de ligação do aparelho tem que encaixar corretamente na tomada. A ficha não pode de forma alguma ser modificada. Não utilize nenhum adaptador juntamente com aparelhos ligados à terra. As fichas intactas e tomadas adequadas diminuem o risco de choque elétrico.
- Evite o contacto físico com superfícies ligadas à terra, tais como tubagens, aparelhos de aquecimento, fogões e frigoríficos. Existe um risco agravado de choque elétrico, se tiver contacto físico com terra.
- Mantenha o aparelho afastado de chuva ou humidade. A entrada de água num aparelho elétrico aumenta o risco de choque elétrico.
- Não danifique o cabo. Não utilize o cabo elétrico para segurar ou pendurar o aparelho ou para puxar a ficha da tomada. Mantenha o cabo elétrico afastado do calor, óleo, arestas afiadas ou de peças de aparelhos em movimento. Os cabos elétricos danificados ou dobrados aumentam o risco de choque elétrico.

- Se trabalhar com uma ferramenta elétrica ao ar livre, utilize apenas extensões que sejam também indicadas para uso no exterior. A utilização de uma extensão apropriada para uso no exterior diminui o risco de choque elétrico.
- Caso não seja possível evitar operar a ferramenta elétrica num local húmido, use um dispositivo contra corrente residual (RCD). O uso de um RCD reduz o risco de choque elétrico.

5.3 Segurança pessoal

- Esteja atento. Esteja concentrado e seja sensato ao trabalhar com uma ferramenta elétrica. Não utilize o aparelho se estiver cansado ou sob a influência de estupefacientes, álcool ou medicamentos. Um momento de distração durante a utilização do aparelho pode provocar ferimentos graves.
- Use equipamento de proteção individual e use sempre óculos de proteção. O uso de equipamento de proteção individual, assim como máscaras anti-poeiras, calçado de segurança antiderrapante, capacete de segurança ou proteção auricular, conforme o tipo e aplicação da ferramenta elétrica, diminui o risco de ferimentos.
- Evite uma entrada em funcionamento acidental. Certifique-se de que o interruptor se encontra na posição „OFF (0)” (desligado), antes de inserir a ficha na tomada. Se tiver o dedo no interruptor ao segurar o aparelho ou ligar o aparelho à corrente elétrica com o interruptor ativado, podem resultar acidentes.
- Retire ferramentas de ajuste ou chaves de parafusos, antes de ligar o aparelho. Uma ferramenta ou chave que se encontre numa peça giratória do aparelho pode provocar ferimentos.
- Não se sobreponha demasiado. Tenha atenção a uma postura correta e mantenha sempre o equilíbrio. Desta forma, poderá controlar melhor o aparelho em situações inesperadas.
- Use vestuário apropriado. Não use roupas largas nem jóias. Mantenha o cabelo, roupa e luvas a trabalhar afastados de peças em movimento. As roupas soltas, jóias ou cabelos compridos soltos podem ser apanhados pelas peças em movimento.
- Se puderem ser montados dispositivos de aspiração e absorção de poeiras, certifique-se de que os mesmos estão ligados e são utilizados corretamente. A utilização destes dispositivos diminui os riscos associados a poeiras.

5.4 Manuseamento e emprego de ferramentas elétricas com precaução

- Não sobrecarregue o aparelho. Utilize a ferramenta elétrica indicada para o seu trabalho. Com a ferramenta elétrica adequada, trabalha melhor e de forma mais segura nas áreas a trabalhar indicadas.
- Não utilize uma ferramenta elétrica com o interruptor danificado. Uma ferramenta elétrica que não possa ser mais ligada ou desligada é perigosa e tem de ser reparada.
- Retire a ficha da tomada antes de proceder a ajustes no aparelho, substituir acessórios ou arrumar o aparelho. Esta medida de precaução impede o arranque acidental do aparelho.
- Guarde as ferramentas elétricas não utilizadas fora do alcance das crianças. Não permita que outras pessoas façam uso do aparelho, se não estiverem familiarizadas com o mesmo ou não tiverem lido estas instruções. As ferramentas elétricas são perigosas, se forem utilizadas por pessoas inexperientes.
- Faça a manutenção do aparelho com cuidado. Inspeccione se as peças móveis do aparelho funcionam corretamente e não bloqueiam, se as peças estão partidas ou danificadas de forma a comprometer o funcionamento do aparelho. Mandar reparar as peças danificadas antes da utilização do aparelho. Muitos acidentes têm a sua origem na manutenção incorreta das ferramentas elétricas.
- Mantenha as ferramentas de corte afiadas e limpas. As ferramentas de corte com extremidades de corte afiadas, com uma manutenção correta, bloqueiam menos e são mais fáceis de manusear.

- Utilize a ferramenta elétrica, acessórios, ferramentas normalizadas, etc. de acordo com estas instruções para este tipo especial de aparelho. Tenha também em atenção as condições a trabalhar e a tarefa a executar. O emprego das ferramentas elétricas para aplicações diferentes das estipuladas pode desencadear situações de perigo.

5.5 **Assistência técnica**

- Mandar reparar o seu aparelho apenas por técnicos qualificados e apenas com peças de substituição originais. Desta forma, é assegurado que a segurança do aparelho se mantém.

6 INSTRUÇÕES DE SERVIÇO ESPECÍFICAS DO APARELHO

- Mantenha sempre as suas mãos afastadas da área da cabeça rotativa da lixadora.
- O lixamento de tintas à base de chumbo é extremamente tóxico e não é recomendado. Apenas permita que profissionais com formação e equipamento especial executem esta tarefa.
- Mantenha sempre o apoio e balanço adequados. Não opere muito afastado. Use plataformas adequadas.
- Use sempre equipamento de segurança adequado durante o funcionamento.
- Importante: após concluir o lixamento, desligue o interruptor e aguarde até que a cabeça de deslizamento da lixadora fique totalmente imobilizada antes de pousar a ferramenta.
- Nunca opere a ferramenta numa área com sólidos, líquidos ou gases inflamáveis. Faíscas do comutador/escovas de carvão podem provocar um fogo ou explosão.
- Existem determinadas aplicações para as quais esta ferramenta foi concebida. O fabricante recomenda vivamente que esta ferramenta não seja modificada e/ou usada para qualquer aplicação distinta daquela para que foi concebida.
- Use sempre a máquina com ambas as mãos. Perda de controlo pode provocar ferimentos pessoais.
- Mantenha o cabo de alimentação afastado da área de trabalho da máquina. Mantenha sempre o cabo atrás de si.
- Desligue imediatamente a máquina se ocorrerem vibrações estranhas ou outras avarias. Verifique a máquina para descobrir a causa.
- A poeira produzida durante o trabalho com esta ferramenta pode ser prejudicial à saúde. Use um sistema de absorção de poeiras, use uma máscara de proteção antipoeiras adequada e remova a poeira depositada com um aspirador.

6.1 **Ligação elétrica**

A tensão da rede deve estar em conformidade com a tensão indicada na placa de características da ferramenta. Em nenhuma circunstância deve usar a ferramenta com o cabo de corrente danificado. Um cabo danificado deve ser imediatamente substituído por um Centro de Serviço ao Cliente autorizado. Não tente reparar o cabo danificado. A utilização de cabos de alimentação danificados pode provocar um choque elétrico.

7 MONTAGEM



Antes de instalar, reparar ou executar trabalhos de manutenção no aparelho deve desligar sempre o interruptor de operação e retirar a ficha da tomada!

7.1 **Antes da primeira operação**

- Verifique se a frequência nominal da tomada corresponde aos detalhes da placa de características.
- Antes de usar a ferramenta, leia cuidadosamente o livro de instruções.

7.2 Veio (17) (Fig. 1)

Dobre para unir a parte traseira e a parte dianteira (Fig. 1-1). Empurre o bloqueio de dobragem (9) para a posição correta e mantenha a ponta adjacente à pega (Fig. 1-2), de seguida prima o bloqueio de dobragem (9) em direção à pega até ao fim. (Fig. 1-3) Desdobre a pega puxando o bloqueio de dobragem para o interior.

7.3 Substituir a almofada de lixa (Fig. 2)

- Insira a chave hexagonal (tamanho 5) no parafuso hexagonal na almofada de lixa.
- Segure firmemente a almofada de lixa e de seguida rode a chave no sentido anti-horário para desmontar a almofada.
- Instale a nova almofada de lixa apertando o parafuso.



Atenção: instale apenas a almofada de lixa especificada na máquina. Para assegurar um ótimo desempenho, a máquina deve funcionar a uma velocidade ligeiramente reduzida por vários minutos para ajustar perfeitamente a almofada abrasiva à superfície de vedação. Durante este processo irão sair partículas de espuma branca da cabeça de lixa. No entanto, isto não irá danificar a máquina.

7.4 Instalar e mudar as ferramentas de lixa (Fig. 3)

- Coloque a ferramenta de lixa no centro do disco de lixa e pressione. Os orifícios na ferramenta de lixa têm de estar alinhados com os orifícios de extração na almofada de lixa.
- Apenas para almofadas de lixa redondas: leve a cabo um teste de funcionamento para verificar se a ferramenta de lixa está fixa ao centro.

7.5 Controlo de velocidade eletrónico

7.5.1 Velocidade ajustável

Ajuste a velocidade rodando a roda de velocidade, o utilizador pode escolher diferentes velocidades para as diferentes superfícies de lixa.

7.5.2 Controlo de velocidade constante

Mantenha a máquina a funcionar à mesma velocidade, como selecionado. Não sobrecarregue por pressão excessiva.

7.6 Eixo de extensão (Fig. 4)

- Use o eixo de extensão (O) de acordo com a operação pretendida para uma superfície de trabalho superior
- Desaperte a manga da saída de extração de poeiras (N) do eixo superior (J). Não remova a manga da saída.
- Alinhe a alavanca traseira (O₁) com a alavanca principal e insira a manga (O₃) no eixo de extensão (O) da saída (N) com um movimento de torção até parar.
- Ajuste o comprimento do eixo de extensão (O), se for necessário. Preste atenção à marca "máx. 1,65 m" no eixo de extensão. Aperte a manga (N) depois de proceder à montagem/ajuste do eixo de extensão.

7.7 Sucção de poeiras (Fig. 5)

- Desaperte o manípulo de bloqueio para efeitos de ajuste de comprimento (N) girando-o na direção do símbolo de desbloqueio na alavanca de ferramenta.
- Insira o tubo de vácuo (P) na extremidade do manípulo de ferramenta conforme ilustrado.
- Aperte o manípulo de bloqueio para ajuste de comprimento (N) virando-o na direção do símbolo de bloqueio no manípulo de ferramenta.

- Ligue o tubo de vácuo com o adaptador de Ø 47 mm diretamente a um dispositivo de limpeza a vácuo industrial (retire primeiro o dispositivo de limpeza a vácuo).
- Pode ainda ligar o tubo de vácuo com um dos 2 adaptadores a um dispositivo de limpeza a vácuo industrial sem remover o respetivo tubo.

7.8 Controlo padrão/fluxo de ar de ferramenta (Fig. 6)

- O manípulo de ferramenta (P1) evita que o tubo seja alvo de danos ao colocar a ferramenta de lado durante os intervalos.
- Controle o fluxo de ar ao fazer deslizar o anel de ajuste de alimentação de sucção (P3) sobre a abertura no conector de ferramenta (P2).
- A alimentação de vácuo encontra-se no mais baixo nível quando a abertura se encontra totalmente visível.



AVISO: A não utilização de saco de poeiras aprovado no seu aspirador aumentar o nível de poeiras no ar na área de trabalho. A exposição prolongada a tais poeiras pode provocar problemas respiratórios.

8 FUNCIONAMENTO



Segure sempre a lixadora de parede com ambas as mãos! Mantenha as suas mãos afastadas da cabeça de lixa. Caso contrário, a sua mão pode ficar presa, pois a cabeça de lixa oscila em direções diferentes.

- Instale a almofada de lixa
- Instale a ferramenta de lixa
- Ajuste a ferramenta elétrica para o comprimento desejado
- Ligue o sistema de extração de pó
- Ligue à tomada
- Ligue o dispositivo.
- Prima a lixadora de parede ligeiramente contra a superfície de trabalho (a pressão deve ser a suficiente para garantir que a cabeça de lixa está nivelada com a superfície de trabalho.)

8.1 Iniciar e parar a ferramenta

Caracterize-se que a tensão do circuito de corrente é a mesma que a indicada na placa de características da máquina e que o interruptor (9) está em "OFF" antes de ligar a ferramenta ao circuito de corrente.

8.2 Ligar e desligar a máquina

Ligar/Desligar a lixadora de parede pelo interruptor

8.3 Ajustar a velocidade de rotação (Fig. 7)

A velocidade da máquina é variável para se adequar a diferentes tarefas. Pode ser ajustada de 600 min⁻¹ até 2600 min⁻¹ usando uma roda de comando (10). Rode-a no sentido anti-horário para aumentar a velocidade e no sentido horário para reduzir a velocidade. Geralmente, deverá usar a velocidade mais alta para remoção rápida de material e a velocidade mais baixa para um controlo mais preciso.

8.4 Velocidade constante (Fig. 8)

Manter o aparelho a funcionar com a mesma velocidade selecionada. Não sobrecarregar pela pressão excessiva.

9 OPERAÇÕES DE LIXAMENTO

Uma vez preparados a máquina e o aspirador e todas as medidas de segurança e equipamento estiverem preparados, comece por ligar o aspirador e de seguida a máquina. (Se estiver a usar um aspirador com comutação integrada, então ligue apenas a máquina).

9.1 Cabeça de lixa redonda (Fig. 9)

- Comece a lixar e cuidadosamente aproxime-se da superfície de trabalho tão suavemente quanto possível - apenas o suficiente para manter a cabeça de lixamento plana contra a superfície.
- O ponto de articulação na cabeça de lixamento permite que o disco de lixa siga o contorno da superfície de trabalho.
- A melhor técnica é usar varrimentos sobrepostos e manter a cabeça em constante movimento. Nunca pare muito tempo numa determinada área, caso contrário ficarão marcas em remoinho. Com experiência será muito fácil obter excelentes resultados.

9.2 Polir o teto (Fig. 10)

Colocar a cinta de borracha no gancho para fixar a cabeça. Manter a almofada de lixa e a pega na vertical e manter a almofada de lixa e o teto no mesmo nível. Depois pode utilizar o aparelho para lixar o teto.



NOTA: Certifique-se que a lixa que está a usar é adequada à tarefa. A utilização de papel de brita demasiado granulado pode remover material muito rapidamente para poder controlar. Por sua vez o papel de brita demasiado fina pode bloquear muito frequentemente e não moldar a superfície.



CUIDADO: Tenha atenção para evitar pontas afiadas e pregos, etc. Isto rasgará o papel de lixa e provavelmente danificará também a esponja.

10 LIMPEZA E MANUTENÇÃO

10.1 Mantenha a ferramenta limpa

Limpe periodicamente todas as passagens com ar seco comprimido. Todas as peças de plástico devem ser limpas com um pano suave húmido. NUNCA use solventes para limpar peças de plástico. Podem facilmente dissolver ou danificar o material.

Use óculos de proteção quando usar o ar comprimido.

Limpe o conector giratório do aspirador pois muita poeira pode impedir que rode livremente.

11 DADOS TÉCNICOS

Modelo n.º	POWX0479
Potência nominal	1050 W
Frequência nominal	50 Hz
Tensão nominal	220-240 V
Velocidade de rotação Ø	600-2600 min ⁻¹
Diâmetro do disco	215 mm
Classe de proteção	II
Comprimento do cabo	4 m
Tubo do aspirador	4 m
Motor de escovas de carvão	Sim
Botão de bloqueio	Sim
Diâmetro de lixa	225 mm
Comprimento sem o tubo de extensão	110 cm
Comprimento com o tubo de extensão	110-165 cm
Controlo de velocidade eletrónico	Sim
Aperto suave	Sim
Redução de vibração	Sim
Sistema de velcro	Sim
Material de base	Alumínio

12 RUÍDO

Valores de emissão sonora, medidos em conformidade com a norma relevante. (K= 3)

Nível de pressão acústica LpA	93 dB(A)
Nível de potência acústica LwA	104 dB(A)



ATENÇÃO! Use proteção de ouvidos quando a pressão sonora for superior a 85 dB(A).

aw (Vibração):	4,2 m/s ²	K = 1,5 m/s ²
----------------	----------------------	--------------------------

13 GARANTIA

- Este produto tem uma garantia de um período de 36 meses efetivos, a partir da data de aquisição pelo primeiro utilizador.
- Esta garantia cobre todas as falhas do material ou produção, excluindo: baterias, carregadores, peças com defeito por desgaste de utilização normal, como rolamentos, escovas, cabos e tomadas ou acessórios como brocas, lâminas de serra, etc., danos ou defeitos que sejam resultado de utilização indevida, acidentes ou alterações, nem os custos de transporte.
- Danos e/ou defeitos resultantes de utilização inadequada também não estão cobertos pelas condições de garantia.
- Renunciamos também qualquer responsabilidade por quaisquer ferimentos corporais resultantes de utilização inadequada da ferramenta.
- As reparações apenas devem ser levadas a cabo por um centro de serviço ao cliente autorizado para ferramentas Powerplus.
- A qualquer momento pode obter mais informação através do número 00 32 3 292 92 90.
- Quaisquer custos de transporte devem sempre ser imputados ao cliente, exceto se acordado de outra forma por escrito.
- Ao mesmo tempo, não pode ser entregue qualquer reivindicação de garantia, se o dano do aparelho resulta de uma manutenção negligente ou de uma sobrecarga.
- Uma exclusão definitiva da garantia resulta de danos causados por permeação de líquidos, penetração excessiva de poeira, danificação intencional (deliberadamente ou devido à grave falta de cuidados), uso não apropriado (utilização para fins não adequados para este aparelho), utilização não qualificada (p.ex. não respeitando as instruções dadas neste manual), montagem incorreta, queda de raio, voltagem de rede incorreta. Esta lista não é restritiva.
- Nunca a aceitação de reivindicações de garantia pode levar ao prolongamento da garantia ou ao início de um novo período de garantia em caso da substituição do aparelho.
- Por isso, aparelhos ou componentes substituídos sob garantia ficam na posse de Varo NV.
- Nós reservamos o direito de rejeitar qualquer reivindicação onde a aquisição não possa ser verificada ou quando é visível que o produto não foi utilizado corretamente. (Limpeza das ranhuras de ventilação, escovas de carvão utilizadas com regularidade, ...)
- Deverá guardar o seu talão de compra como prova de aquisição do produto.
- A sua ferramenta desmontada deverá ser devolvida ao representante num estado de limpeza aceitável, na sua caixa de transporte original (aplicável às unidades acompanhadas da prova de compra).

14 MEIO-AMBIENTE

Se a sua máquina necessitar de ser substituída após uma utilização prolongada, não a coloque no lixo doméstico. Elimine-a de uma forma ecologicamente segura.

O lixo produzido pelas máquinas elétricas não pode ser eliminado com o lixo doméstico normal. Faça a reciclagem onde existam instalações adequadas.

Consulte as autoridades locais ou o seu revendedor para conselhos sobre a recolha e a eliminação.

15 DECLARAÇÃO DE CONFORMIDADE

VARO N.V. – Joseph Van Instraat 9 – BE2500 Lier – Bélgica, declara que,

designação do aparelho: Lixadora de parede 1050 W

Marca: POWERplus

Modelo nº.: POWX0479

se encontra em conformidade com os requisitos essenciais e outras provisões relevantes das Diretivas Comunitárias aplicáveis, com base na aplicação das normas Europeias harmonizadas. Qualquer alteração não autorizada do equipamento anula esta declaração.

Diretivas Europeias (incluindo, se aplicável, as respetivas emendas até à data de assinatura):

2011/65/EU

2006/42/EC

2014/30/EU

Normas Europeias harmonizadas (incluindo, se aplicável, as respetivas emendas até à data de assinatura):

EN60745-1 : 2009

EN60745-2-3 : 2011

EN55014-1 : 2006

EN55014-2 : 2015

EN61000-3-2 : 2014

EN61000-3-3 : 2013

Detentor da Documentação Técnica: Philippe Vankerkhove, VARO – Vic. Van Rompuy N.V.

O signatário atua em nome da administração da empresa,

Philippe Vankerkhove

Assuntos Regulamentares – Gestor de Conformidade

Lier, 20/09/2018

1	BRUKSOMRÅDE	3
2	BESKRIVELSE (FIG. A-B-C-D)	3
3	PAKKENS INNHOLD	3
4	SYMBOLFORKLARING	4
5	GENERELLE SIKKERHETSADVARSLER	4
5.1	<i>Arbeidsplassen</i>	4
5.2	<i>Elektrisk sikkerhet</i>	4
5.3	<i>Personssikkerhet</i>	5
5.4	<i>Vær nøyaktig og omhyggelig når du omgås elektroverktøy</i>	5
5.5	<i>Service</i>	5
6	MASKINAVHENGIG SIKKERHETSINFORMASJON	5
6.1	<i>Elektrisk tilkobling</i>	6
7	MONTERING	6
7.1	<i>Før første gangs bruk</i>	6
7.2	<i>Skaft (17) (Fig. 1)</i>	6
7.3	<i>Skifte slipepute (Fig. 2)</i>	6
7.4	<i>Feste og skifte slipeverktøy (Fig. 3)</i>	6
7.5	<i>Elektronisk hastighetskontroll</i>	7
7.5.1	<i>Justerbar hastighet</i>	7
7.5.2	<i>Konstant hastighetskontroll</i>	7
7.6	<i>Forlengelseshåndtak (Fig. 4)</i>	7
7.7	<i>Støvvatrekk (Fig. 5)</i>	7
7.8	<i>Verktøystandard/kontroll av luftstrøm (Fig. 6)</i>	7
8	BRUK	7
8.1	<i>Starte og stoppe verktøyet</i>	8
8.2	<i>Slå verktøyet på og av</i>	8
8.3	<i>Justere rotasjonshastigheten (Fig. 7)</i>	8
8.4	<i>Konstant hastighet (Fig. 8)</i>	8
8.5	<i>Rundt slipehode (Fig. 9)</i>	8
8.6	<i>Slipe taket (Fig. 10)</i>	8
9	RENGJØRING OG VEDLIKEHOLD	8

9.1	<i>Hold verktøyet rent</i>	8
10	TEKNISKE DATA	9
11	STØY	9
12	GARANTI	9
13	MILJØ	10
14	SAMSVARERKLÆRING	10

VEGGSLIPER 1050 W POWX0479

1 BRUKSOMRÅDE

Maskinen er designet for å slippe veggplater, tak og ytre og indre bæreveggflater, og for å fjerne gulvrestes, maling, lim, løs gips osv. Maskinen egner seg ikke til å slippe materialer som inneholder asbest.



ADVARSEL! Les og forstå denne brukerhåndboken før verktøyet tas i bruk, og ta vare på håndboken for fremtidig referanse. Hvis verktøyet leveres videre til en tredjeperson må også håndboken følge med.

2 BESKRIVELSE (FIG. A-B-C-D)

- | | |
|------------------------------------|-----------------------------------|
| 1. Rundt slipehode | 13. Strømledning |
| 2. Børstering | 14. Bærebag |
| 3. Rund slipepute (borrelås) | 15. Låseknapp for lengdejustering |
| 4. Motorhus | 16. Teleskopisk skaft |
| 5. Mykt grep | 17. Skaft |
| 6. Foldelås | 18. Kobling |
| 7. Håndtak | 19. Støvpose |
| 8. Bakre håndtak | 20. Festeband |
| 9. PÅ/AV-bryter | 21. LED-lysring |
| 10. Elektronisk hastighetskontroll | 22. På/av-bryter for lys |
| 11. Støvadapter | 23. Eksternt børstelokk |
| 12. Sugelang | |

3 PAKKENS INNHOLD

- Fjern alle pakkematerialer.
- Fjern all gjenværende innpakning og alle transportinnlegg (hvis aktuelt).
- Sjekk at pakkens innhold er fullstendig.
- Sjekk apparatet, strømledningen, støpslet og alt tilbehør for transportskader.
- Ta vare på pakkematerialene så lenge som mulig, helst til slutten av garantiperioden. Deretter må du kaste det i ditt lokale avfallssystem.



ADVARSEL: Emballasjen er ikke leketøy! Barn må ikke leke med plastposer! Kvelningsfare!

- | | |
|--|-------------------------|
| 6 stk. (60/80/120/150/180/140) slipepapir med diameter på 225 mm | 1 sekskantnøkkel (5 mm) |
| 1 koblingsadapters 57 mm | 1 seilduksveske |
| 4 m fleksibelt rør for støvavsug | 1 støvpose |
| 1 slange (2 m) | 1 håndbok |



Hvis du oppdager manglende eller skadede deler må du ta kontakt med forhandleren.

4 SYMBOLFORKLARING

Følgende symboler brukes i denne bruksanvisningen eller på maskinen:

	Indikerer risiko for personskader eller skader på verktøyet.		Bruk hansker.
	Les manualen før bruk.		Bruk vernebriller.
	I samsvar med vesentlige krav i EU-direktivet(ene).		Bruk pustebeskyttelse ved støvutvikling.
	Klasse II-maskin – dobbeltisolert – krever ikke jordet støpsel.		

5 GENERELLE SIKKERHETSADVARSLER

Samtlige sikkerhetsregler og advarsler må leses. Hvis du ikke følger sikkerhetsreglene kan det føre til elektrisk støt, brann og/eller alvorlige personskader. Begrepet "elektroverktøy" som er brukt i advarslene henviser til elektroverktøy som drives fra strømmettet (med kabel) eller med batteri (uten kabel).

5.1 Arbeidsplassen

- Hold arbeidsplassen ren og ryddig. Rot og dårlig opplyst arbeidsområde kan føre til ulykker.
- Bruk apparatet i omgivelser som ikke er eksplosjonsfarlige og der det ikke finnes brennbare væsker, gasser eller støv. Elektroverktøy avgir gnister som kan antenne støv eller damp.
- Hold barn og andre personer unna når du bruker elektroverktøyet. Forstyrrelser kan føre til at du mister kontrollen over apparatet.

5.2 Elektrisk sikkerhet

- Kontroller alltid at strømtilførselen stemmer med spenningen på typeskiltet.
- Støpslet på apparatet må passe i stikkontakten. Støpslet må ikke endres. Ikke bruk overgangsplugger som ikke har samme beskyttelse som apparatet. Støpsler som ikke er modifisert og passende stikkontakter reduserer faren for elektrisk støt.
- Unngå kroppskontakt med jordede flater, som rør, varmeovner og kjøleskap. Jordingen av disse øker faren for elektrisk støt.
- Hold apparatet unna regn og fuktighet. Inntrenging av vann i apparatet øker faren for elektrisk støt.
- Ikke bruk kabelen til å bære apparatet, henge det opp eller når du trekker støpslet ut av stikkontakten. Hold kabelen unna varme, olje, skarpe kanter eller bevegelige deler på apparatet. Skadete eller krøllede kabler øker faren for elektrisk støt.
- Når du bruker elektroverktøy utendørs må du bare bruke skjøtekabler som er tillatt brukt utendørs. Bruk av skjøtekabler som er beregnet på utendørs bruk reduserer faren for elektrisk støt.
- Hvis du må bruke elektroverktøy på områder med mye fuktighet, må du bruke et overspenningsvern. Hvis du bruker et overspenningsvern vil du redusere faren for støt.

5.3 *Personsikkerhet*

- Elektroverktøy må brukes med sunn fornuft. Ikke bruk apparatet hvis du er trøtt eller er påvirket av narkotika, alkohol eller medikamenter. Et øyeblikks uoppmerksomhet når du bruker apparatet kan føre til personskader.
- Bruk personlig verneutstyr og bruk alltid vernebriller. Bruk av personlig verneutstyr som støvmaske, sklisikre vernesko, hjelm eller hørselsvern, når forholdene krever det, reduserer faren for personskader.
- Unngå utilsiktet oppstart. Forsikre deg om at bryteren er slått AV før du plugges inn støpslet. Hvis du bærer elektroverktøy med fingeren på bryteren, eller hvis du plugges inn et verktøy med bryteren PÅ, inviterer du til ulykker.
- Fjern justeringsverktøy eller skrunøkler før du slår på apparatet. Et verktøy eller nøkkel som blir sittende i elektroverktøyets bevegelige deler kan føre til personskade.
- Ikke strekk deg for langt. Pass på at du står støtt og at du alltid er i balanse. På denne måten kan du være i stand til å kontrollere verktøyet også i uventede situasjoner.
- Bruk egnede klær. Ikke bruk vide klær eller smykker. Hold hår, klær og hanser unna bevegelige deler. Løse klær, smykker eller langt hår kan henge seg opp i bevegelige deler.
- Når det kan monteres støvavsug- og oppsamlingsinnretninger, må du forsikre deg om at disse er riktig tilkoblet og at de brukes riktig. Bruk av slike innretninger kan redusere støvrelaterte farer.

5.4 *Vær nøyaktig og omhyggelig når du omgås elektroverktøy*

- Ikke overbelast apparatet. Bruk riktig elektroverktøy i forhold til arbeidet som skal utføres. Korrekt elektroverktøy vil gjøre jobben bedre og sikrere når det arbeider innenfor den belastningen det er beregnet til.
- Ikke bruk elektroverktøyet hvis bryteren ikke kan slå det på og av. Hvis det ikke lenger er mulig å kontrollere elektroverktøyet med bryteren, er det farlig å bruke og må repareres.
- Trekk støpslet ut av stikkkontakten før du gjør justeringer, skifter tilbehør eller setter bort verktøyet. Disse forholdsreglene forhindrer at apparatet startes utilsiktet.
- Oppbevar elektroverktøy som ikke skal brukes utenfor barns rekkevidde. Ikke la personer du ikke stoler på eller som ikke har lest denne bruksanvisningen bruke apparatet. Elektroverktøy er farlige når de brukes av uerfarne personer.
- Elektroverktøy må vedlikeholdes. Kontroller at bevegelige deler fungerer som de skal og ikke klemmer, om deler er brukket eller skadet og alle andre forhold som kan ha innvirkning på verktøyets funksjon. Reparer skadete deler før du bruker verktøyet. Mange ulykker skyldes dårlig vedlikeholdte elektroverktøy.
- Hold kutteverktøy skarpe og rene. Omhyggelig vedlikeholdte kutteverktøy med skarpe kuttekanter klemmer mindre og er lettere å bruke.
- Bruk elektroverktøy, tilbehør, innsatser osv. i samsvar med denne bruksanvisningen og i samsvar med spesielle anvisninger som gjelder for det respektive verktøyet. Ta hensyn til arbeidsforholdene og arbeidet som skal utføres. Bruk av elektroverktøy til annet enn tiltenkt formål kan føre til farlige situasjoner.

5.5 *Service*

- La bare kvalifiserte fagfolk reparere elektroverktøyet, og bruk bare originale reservedeler. På denne måten kan du være sikker på at verktøyet er sikkert å bruke.

6 MASKINAVHENGIG SIKKERHETSINFORMASJON

- Hold hendene unna det roterende slipehodet til enhver tid.
- Sliping av blybasert maling er ekstremt helsefarlig og må unngås. Kun fagfolk med spesialopplæring og spesialutstyr kan utføre denne typen oppgave.
- Stå støtt og i balanse til enhver tid. Ikke strekk deg for langt. Bruk passende stillaser.
- Bruk alltid passende verneutstyr når du sliper.

- **Viktig:** Etter avsluttet sliping, må du slå av strømbryteren og vente til slipehodet har stanset helt opp før du legger fra deg verktøyet.
- Bruk aldri verktøyet i nærheten av antennelige løsemidler, væsker eller gasser. Gnister fra motoren/kullbørstene kan forårsake brann eller eksplosjon.
- Dette verktøyet er beregnet på visse arbeidsoppgaver. Produsenten anbefaler på det sterkeste at dette verktøyet ikke modifiseres og/eller brukes til noe annet enn det det er konstruert for.
- Hold alltid verktøyet med begge hender. Hvis du mister kontrollen, kan det føre til personskade.
- Hold strømledningen unna verktøyets arbeidsfelt. Legg alltid strømledningen ut bak deg.
- Slå verktøyet av øyeblikkelig hvis du oppdager uvanlig vibrasjon eller andre feil. Sjekk verktøyet for å finne årsaken.
- Støvet som produseres når du arbeider med dette verktøyet, kan være helsefarlig. Bruk et avtrekksystem og en passende støvmaske, og fjern støv med en støvsuger.

6.1 Elektrisk tilkobling

Nettstrømmen må tilsvare spenningen som indikeres på typeskiltet. Bruk aldri verktøyet hvis strømledningen er skadet. En skadet ledning må skiftes med en gang, på et autorisert servicesenter. Ikke forsøk å reparere ledningen selv. En skadet strømledning kan føre til elektriske støt.

7 MONTERING



Før du setter opp, reparerer eller vedlikeholder maskinen, må du alltid slå av strømbryteren og trekke støpslet ut av stikkkontakten!

7.1 Før første gangs bruk

- Kontroller at den nominelle frekvensen til strømforsyningen tilsvarer spesifikasjonen på typeskiltet.
- Før du bruker maskinen må du lese håndboken nøye.

7.2 Skaft (17) (Fig. 1)

Fold fremre og bakre del ut (Fig. 1-1). Skyv foldelåsen (9) til høyre stilling og klem spissen inn mot håndtaket (Fig. 1-2) og skyv deretter foldelåsen (9) så langt mot håndtaket som mulig. (Fig. 1-3)

Fold ut håndtaket ved å skyve foldelåsen inn.

7.3 Skifte slipepute (Fig. 2)

- Sett sekskantnøkkelen (str. 5) i sekskantbolten på slipeputen.
- Hold slipeputen godt fast og drei på nøkkelen mot klokken for å demontere slipeputen.
- Sett på en ny slipepute og trekk til bolten.



OBS: Monter kun spesifisert type slipepute på maskinen. For å oppnå best mulig ytelse, skal maskinen kjøres på litt lavere hastighet i flere minutter for at slipeputen skal tilpasses underlaget perfekt. Under denne prosessen vil det komme hvite skumpartikler ut av slipehodet. Dette skader ikke maskinen.

7.4 Feste og skifte slipeverktøy (Fig. 3)

- Plasser slipeverktøyet midt på slipeplaten og trykk det på. Hullene i slipeverktøyet må justeres med avtrekkskullene i slipeputen.
- Kun for rund slipepute: Gjør en testkjøring for å sjekke at slipeverktøyet sitter festet i midten.

7.5 Elektronisk hastighetskontroll

7.5.1 Justerbar hastighet

Juster hastigheten ved å dreie hastighetsregulatoren. Brukeren kan velge ulike hastigheter for ulike slipeflater.

7.5.2 Konstant hastighetskontroll

Hold maskinen på samme hastighet hele tiden. Ikke overbelast ved å trykke for hardt.

7.6 Forlengelseshåndtak (Fig. 4)

- Bruk forlengelseshåndtaket (O) hvis du skal arbeide på overflater høyere oppe.
- Løsne hylsen på uttaket for støvavtrekket (N) på det øvre håndtaket (J). Ikke fjern hylsen fra uttaket.
- Rett inn det bakre håndtaket (O₁) med hovedhåndtaket, og sett hylsen (O₃) fra forlengelseshåndtaket (O) inn på uttaket (N) ved å vri det til det stopper.
- Juster lengden til forlengelseshåndtaket (O) ved behov. Vær oppmerksom på merkingen «maks. 1,65 m» på forlengelseshåndtaket. Stram til hylsen (N) etter montering/justering av forlengelseshåndtaket.

7.7 Støvavtrekk (Fig. 5)

- Løsne låsebryteren for lengdejustering (N) ved å dreie den mot ulåst-symbolet på håndtaket.
- Sett inn støvsugerslangen (P) på enden av verktøyhåndtaket som illustrert.
- Stram til låsebryteren for lengdejustering (N) ved å dreie den mot låst-symbolet på håndtaket.
- Koble støvsugerslangen med adapteren, omkrets 47 mm, direkte til en industristøvsuger (fjern støvsugerslangen på denne først).
- Det er også mulig å bruke en av de 2 adapterne for å koble støvsugerslangen til en industristøvsuger uten å fjerne støvsugerslangen fra denne.

7.8 Verktøystandard/kontroll av luftstrøm (Fig. 6)

- Verktøyhåndtaket (P1) hindrer skade på slangen når verktøyet settes til side under arbeidspauser.
- Kontroller luftstrømmen ved å skyve ringen for justering av sugekraft (P3) over åpningen i koblingen for verktøyet (P2).
- Sugerkraften er på laveste nivå når åpningen er fullt synlig.



ADVARSEL: Hvis du ikke bruker en godkjent støvpose i støvsugeren, vil det være mer støv i luften i arbeidsområdet. Langvarig eksponering til slikt støv kan skade luftveiene.

8 BRUK



Hold alltid sliperen med begge hender! Hold hendene unna slipehodet. Hvis ikke, kan hendene fanges idet slipehodet virvler i flere retninger.

- Fest slipeputen.
- Fest slipeverktøyet.
- Still verktøyets lengde.
- Koble til et støvavtrekk.
- Sett støpslet i stikkkontakten.
- Slå verktøyet på.

- Trykk sliperen lett mot arbeidsflaten (trykket skal være akkurat nok til at slipehodet ligger tett inn mot arbeidsflaten.)

8.1 **Starte og stoppe verktøyet**

Påse at nettspenningen er den samme som vises på verktøyets typeskilt, og at bryteren (9) er AV før du setter støpslet i stikkontakten.

8.2 **Slå verktøyet på og av**

Slå av veggsliperen med bryteren.

8.3 **Justere rotasjonshastigheten (Fig.7)**

Verktøyets hastighet kan varieres med ulike oppgaver. Hastigheten kan justeres fra 600 min⁻¹ opptil 2600 min⁻¹ med regulatoren (10). Drei mot klokken for å redusere hastigheten, eller med klokken for øke hastigheten. Generelt bør du bruke høyere hastighet for rask fjerning av materialer, eller lavere hastighet for mer presis kontroll.

8.4 **Konstant hastighet (Fig. 8)**

Hold maskinen i gang med den valgte hastigheten. Ikke overbelast ved å trykke for hardt.

SLIPING

Når verktøyet og støvsugeren er satt opp og alle sikkerhetstiltak og sikkerhetsanordninger er på plass, kan du slå på verktøyet og støvsugeren. (Hvis du bruker en støvsuger med integrert kobling, slår du bare på verktøyet.)

8.5 **Rundt slipehode (Fig. 9)**

- Start slipingen ved å berøre arbeidsflaten så lett som mulig, med nok kraft til at slipehodet ligger flatt mot flaten.
- Leddet i slipehodet gjør at slipeskiven kan følge konturene på arbeidsflaten.
- Den beste teknikken er å bruke overlappende strøk og holde hodet i konstant bevegelse. Aldri stopp lenge på et sted, da dette vil lage merker. Med litt øvelse vil du oppnå fremragende resultater.

8.6 **Slipe taket (Fig. 10)**

Fest gummibåndet i kroken for å holde hodet fast. Hold slipeputen og håndtaket vertikalt, og hold slipeputen og taket på samme plan. På denne måten kan du slipe taket.



MERK: Påse at slipeskiven du bruker egner seg til oppgaven. For grovt slipepapir kan fjerne materialet for fort. Svært finkornet slipepapir kan på den andre siden tilstoppes og vil ikke slipe nok.



FORSIKTIG: Unngå utstikkende objekter, spiker osv. Disse kan ødelegge slipepapiret og til og med slipeputen.

9 RENGJØRING OG VEDLIKEHOLD

9.1 **Hold verktøyet rent**

Blås ut alle luftveier jevnlig med trykkluft. Alle plastdeler må tørkes av med en myk og fuktig klut. Bruk ALDRI løsemidler til å vaske plastdeler. Dette vil skade materialene.

Bruk vernebriller når du arbeider med trykkluft.

Rengjør svivelledet til støvsugerslangen ofte, idet oppsamlet støv hindrer fri bevegelse.

10 TEKNISKE DATA

Nominell effekt	1050 W
Nominell frekvens	50 Hz
Nominell spenning	220-240V
Rotasjonshastighet Ø	600 - 2600 min ⁻¹
Diameter, slipepute	215 mm
Beskyttelsesklasse	II
Ledningens lengde	4 m
Støvsugerslange	4 m
Kullbørstemotor	Ja
Låseknapp	Ja
Slipediameter	225 mm
Lengde uten forlengerslange	110 cm
Lengde med forlengerslange	110-165 cm
Elektronisk hastighetskontroll	Ja
Mykt grep	Ja
Vibrasjonsreduksjon	Ja
Borrelåssystem	Ja
Basemateriale	Aluminium

11 STØY

Støyemissionsverdier målt i samsvar med relevant standard. (K= 3)

Lydtrykknivå LpA	93 dB(A)
Lydeffektnivå LwA	104 dB(A)

**VIKTIG! Bruk hørselsvern når lydtrykket er over 85 dB(A).**

aw (Vibrasjon):	4,2 m/s ²	K = 1,5 m/s ²
-----------------	----------------------	--------------------------

12 GARANTI

- Dette produktet garanteres for en periode på 36 måneder fra datoen produktet ble kjøpt av første bruker.
- Denne garantien dekker alle material- eller produksjonsfeil, med unntak av: batterier, ladere, defekte deler som følge av vanlig slitasje, f.eks. lagre, børster, kabler og plugger eller tilbehør som bor, borebits, sagblader osv. eller skader eller feil som skyldes feil bruk, uhell eller endringer. Garantien dekker heller ikke kostnader ved forsendelse.
- Skader og/eller defekter som skyldes ukorrekt bruk dekkes heller ikke av garantien.
- Vi fraskriver oss også alt ansvar for personskader som skyldes ukorrekt bruk av verktøyet.
- Reparasjoner må utføres ved et autorisert kundeservicesenter for Powerplus verktøy.
- Du kan alltid få flere opplysninger ved å ringe 00 32 3 292 92 90.
- Alle transportkostnader skal alltid betales av kunden, med mindre noe annet er skriftlig avtalt.
- Garantien dekker ikke skader som skyldes manglende vedlikehold eller overbelastning.
- Garantien dekker bestemt ikke skader som skyldes inntrenging av væsker, inntrenging av mye støv, overlatt skade (med hensikt eller ved grov uaktsomhet), feilaktig bruk (bruk til noe produktet ikke er beregnet på), ikke-kompetent bruk (for eksempel ved at anvisningene i håndboken ignoreres), feilaktig montering, lynnedslag eller feil nettspenning. Denne listen er ikke begrensende.

- Garantikrav som aksepteres vil aldri føre til en forlengelse av garantiperioden. Heller ikke vil en ny garantiperiode starte dersom produktet erstattes.
- Produkter eller deler som erstattes under garantien, tilfaller Varo NV.
- Vi forbeholder oss retten til å avvise ethvert krav der kjøpet ikke kan verifiseres, eller når det er åpenbart at produktet ikke har blitt korrekt vedlikeholdt (rene ventilasjonsåpninger, kullbørster skiftet regelmessig, osv).
- Du må ta vare på kvitteringen som bevis på datoen for kjøpet.
- Verktøyet må returneres til din forhandler (uten demontering) i en akseptabel, ren tilstand (i originalemballasjen), sammen med kvittering på kjøpet.

13 MILJØ



Hvis maskinen må skiftes ut etter lang tids bruk, må den ikke kastes sammen med husholdningsavfallet. Kast den på en miljøvennlig måte. Avfall produsert av elektriske maskiner må ikke behandles som husholdningsavfall. Vennligst resirkuler hvis det er mulig. Undersøk med kommunen eller forhandleren for å få råd om resirkulering.

14 SAMSVARERKLÆRING



VARO N.V. – Joseph Van Instraat 9 – BE2500 Lier – Belgia, erklærer at,

Produkt: Veggsliper 1050W
Merke: POWERplus
Modell: POWX0479

oppfyller de vesentlige kravene og andre relevante bestemmelser i gjeldende EU-direktiver, basert på bruken av europeiske, harmoniserte standarder. Enhver uautorisert endring av apparatet vil annullere denne erklæringen.

EU-Direktiver (med eventuelle endringer inntil dato for underskrift):

2011/65/EU
2006/42/EC
2014/30/EU

Europeiske harmoniserte standarder (med eventuelle endringer inntil dato for underskrift):

EN60745-1 : 2009
EN60745-2-3 : 2011
EN55014-1 : 2006
EN55014-2 : 2015
EN61000-3-2 : 2014
EN61000-3-3 : 2013

Oppbevarer av teknisk dokumentasjon: Philippe Vankerkhove, VARO – Vic. Van Rompuy N.V.

Undertegnede handler på vegne av selskapets CEO,

Philippe Vankerkhove
Regulatoriske saker - Samsvarsleder
Lier, 20/09/2018

1	ANVENDELSE	3
2	BESKRIVELSE (FIG. A-B-C-D)	3
3	MEDFØLGENDE INDHOLD	3
4	SYMBOLER	4
5	ALMINDELIGE SIKKERHEDSANVISNINGER FOR EL-VÆRKTØJ	4
5.1	<i>Arbejdsområde</i>	4
5.2	<i>Elektrisk sikkerhed</i>	4
5.3	<i>Personlig sikkerhed</i>	5
5.4	<i>Omhyggelig håndtering og anvendelse af el-værktøjer</i>	5
5.5	<i>Service</i>	5
6	VÆRKTØJSSPECIFIKKE SIKKERHEDSINSTRUKSER	5
6.1	<i>Elektrisk tilslutning</i>	6
7	MONTERING	6
7.1	<i>Før første opstart</i>	6
7.2	<i>Skaft (17) (Fig 1)</i>	6
7.3	<i>Udskiftning af bagskive (Fig. 2)</i>	6
7.4	<i>Montering og udskiftning af slibeværktøjer (Fig. 3)</i>	7
7.5	<i>Elektronisk hastighedsregulator</i>	7
7.5.1	<i>Justerbar hastighed</i>	7
7.5.2	<i>Konstant hastighedskontrol</i>	7
7.6	<i>Teleskoprør (Fig. 4)</i>	7
7.7	<i>Støvudsugning (Fig. 5)</i>	7
7.8	<i>Værktøjsstandard/luftregulering (Fig. 6)</i>	7
8	BETJENING	7
8.1	<i>Start og stop</i>	8
8.2	<i>Tænding og slukning af maskinen</i>	8
8.3	<i>Indstilling af rotationshastigheden (Fig. 7)</i>	8
8.4	<i>Konstant hastighed (Fig. 8)</i>	8
9	SLIBNING	8
9.1	<i>Rundt slibehoved (Fig. 9)</i>	8

9.2	<i>Slibning af loftet (Fig. 10)</i>	8
10	RENGØRING OG VEDLIGEHOLDELSE	9
10.1	<i>Hold værktøjet rent</i>	9
11	TEKNISKE DATA	9
12	STØJ	9
13	GARANTI	10
14	MILJØ	10
15	KONFORMITETSERKLÆRING	11

GIPSSLIBER 1050 W POWX0479

1 ANVENDELSE

Maskinen er konstrueret til slibning af gipsvægges, lofters og vægges indre og ydre overflader, fjernelse af gulvaflejring, malebelægninger, klæbemidler og løs gips mv.

Maskinen er ikke egnet til brug på asbestholdige materialer.



ADVARSEL! Læs af hensyn til sikkerheden denne vejledning omhyggeligt, før maskinen tages i brug. Giv kun el-værktøjet videre til andre sammen med denne vejledning.

2 BESKRIVELSE (FIG. A-B-C-D)

- | | |
|---------------------------------------|----------------------------------|
| 1. Rundt slibehoved | 13. Strømkabel |
| 2. Børstering | 14. Bæretaske |
| 3. Rund bagskive (hook & loop-system) | 15. Låseknop for længdejustering |
| 4. Motorhus | 16. Teleskopskaft |
| 5. Blødt greb | 17. Aksel |
| 6. Føldelås | 18. Stik |
| 7. Håndtag | 19. Støvpose |
| 8. Baghåndtag | 20. Spændebånd |
| 9. On/Off-kontakt | 21. LED-lysring |
| 10. Elektronisk hastighedsregulator | 22. Tænd/sluk-lyskontakt |
| 11. Støvadapter | 23. Ekstern børstehætte |
| 12. Vakuumslange | |

3 MEDFØLGENDE INDHOLD

- Fjern al emballage.
- Fjern resterende emballage og forsendelsesmateriale (om nødvendigt).
- Kontroller, at hele pakkens indhold er der.
- Kontroller værktøjet, strømledningen, strømstikket og alt tilbehør for beskadigelser under transporten.
- Opbevar emballagen så lang tid som muligt indtil garantiperiodens ophør. Kasser det i dit lokale affaldssystem bagefter.



ADVARSEL: Emballage er ikke legetøj! Børn må ikke lege med plastikposer! Risiko for kvælning!



- | | |
|---|------------------------|
| 6 stk. (60/80/120/150/180/140) slibepapir | 1 sekskantnøgle (5 mm) |
| med dia. 225 mm | 1 lærredstaske |
| 1 adaptere 57 mm | 1 støvpose |
| 4 m fleksibelt rør til opugning af støv | 1 vejledning |
| 2 m slange | |



Kontakt venligst forhandleren, når der mangler dele, eller de er beskadigede.

4 SYMBOLER

I denne brugervejledning og/eller på maskinen anvendes der følgende piktogrammer:

	Symboliserer risiko for personskader eller skader på værktøjet.		Brug handsker.
	Læs vejledningen før brug.		Anvendelse af beskyttelsesbriller anbefales.
	I overensstemmelse med de obligatoriske krav i EU-direktiverne.		Bar åndedrætsværn ved støvdannelse.
	Klasse II maskine – Dobbelt isolering – Du behøver ingen jordforbindelsesstik.		

5 ALMINDELIGE SIKKERHEDSANVISNINGER FOR EL-VÆRKTØJ

OBS! Samtlige anvisninger bør læses. Fejl p.g.a. manglende overholdelse af anvisningerne nedenfor kan forårsage elektriske stød, brand og/eller alvorlige kvæstelser. Begrebet „El-værktøj“ i det følgende refererer til netdrevne el-værktøjer (med netkabel) eller batteridrevet (trådløst) el-værktøj.

5.1 Arbejdsområde

- Hold arbejdsområdet rent og ryddeligt. Uorden og arbejdsområder med dårlig belysning kan medføre ulykker.
- Med dette værktøj må der ikke arbejdes i omgivelser med eksplosionsfare, hvor der findes brændbare væsker, gas eller støv. El-værktøjer producerer gnister, som kan antænde støvet eller dampene.
- Hold børn og andre personer væk, mens el-værktøjet benyttes. Hvis man distraheres, kan man miste kontrollen over værktøjet.

5.2 Elektrisk sikkerhed

- Kontroller altid at strømforsyningen svarer til spændingen på mærkepladen.
- Værktøjets tilslutningsstik skal passe ind i stikdåsen. Netstikket må ikke ændres på nogen måde. Brug ingen adapterstik sammen med apparater med beskyttelsesjording. Uændrede netstik og passende stikdåser reducerer faren for elektriske stød.
- Undgå kropskontakt med jordede overflader, f.eks. rør, radiatorer, komfurer og køleskabe. Der er øget fare for elektriske stød, når kroppen er jordet.
- Hold værktøjet væk fra regn og fugtighed. Indtrængning af vand i et el-værktøj øger faren for elektriske stød.
- Netkablet må ikke misbruges til at bære værktøjet, hænge det op eller trække netstikket ud af stikdåsen. Hold netkablet væk fra varme, olie, skarpe kanter eller bevægelige dele af værktøjet. Beskadigede eller indfiltrede netkabler øger faren for elektriske stød.
- Hvis der arbejdes udendørs med et el-værktøj, må der kun bruges forlængerkabler, som er tilladt til udendørs anvendelse. Anvendelse af et forlængerkabel, som er egnet til udendørs anvendelse, reducerer faren for elektriske stød.
- Hvis el-værktøjet skal anvendes et sted, hvor det er fugtigt, skal der anvendes en strømforsyning der er beskyttet mod anløbsstrøm/reststrøm. Anvendelse af en reststrømsenhed reducerer risikoen for elektrisk stød.

5.3 *Personlig sikkerhed*

- Vær opmærksom. Hold øje med, hvad du gør, og brug el-værktøjet med fornuft. Brug ikke værktøjet, hvis du er træt eller påvirket af narkotika, alkohol eller lægemidler. Et øjebliklig uopmærksomhed ved anvendelsen af værktøjet kan medføre alvorlige kvæstelser.
- Brug personligt sikkerhedsudstyr og altid sikkerhedsbriller. Anvendelse af personligt sikkerhedsudstyr; f.eks. støvmaske, skridsikre sikkerhedssko, sikkerhedshjelm eller høreværn, alt efter el-værktøjets art og anvendelse, reducerer faren for kvæstelser.
- Undgå utilsigtet ibrugtagning. Kontrollér, at afbryderen er i positionen "FRA (0)", inden netstikket sættes ind i stikdåsen. Hvis man har fingeren på afbryderen, mens værktøjet bæres, eller tilslutter værktøjet til strømforsyningen i tændt tilstand, kan der ske ulykker.
- Fjern indstillingsværktøjer eller skrueøgler, inden værktøjet tændes. Et værktøj eller en nøgle, som befinder sig en drejende del af værktøjet, kan forårsage kvæstelser.
- Overvurdér ikke dine evner. Sørg altid for, at du står sikkert og er i balance. På denne måde kan værktøjet styres bedre i uventede situationer.
- Brug egnet beklædning. Bær ikke løst siddende tøj eller smykker. Hold håret, tøj og handsker væk fra bevægelige dele. Løst siddende tøj, smykker eller langt hår kan gribes af bevægelige dele.
- Hvis der monteres støvudsugnings- og opsamlingsanordninger, skal man kontrollere, at disse er tilsluttet og anvendes korrekt. Anvendelse af disse anordninger reducerer farer, der skyldes støv.

5.4 *Omhyggelig håndtering og anvendelse af el-værktøjer*

- Overbelast ikke værktøjet. Brug det el-værktøj, der er beregnet til det arbejde, der skal udføres. Med det passende el-værktøj arbejder man bedre og mere sikkert inden for det oplyste ydelsesområde.
- Brug ikke el-værktøjer med defekte afbrydere. Et el-værktøj, som ikke længere kan tændes eller slukkes, er farligt og skal repareres.
- Træk netstikket ud af stikdåsen, inden der foretages justeringer på værktøjet, tilbehørsdele skiftes ud eller værktøjet renses. Denne sikkerhedsforanstaltning forhindrer utilsigtet start af værktøjet.
- El-værktøjer, som ikke benyttes, skal opbevares udenfor børns rækkevidde. Giv ikke personer, som ikke er fortrolige med værktøjet eller ikke har læst disse anvisninger, lov til at bruge værktøjet. El-værktøjer er farlige, hvis de anvendes af uerfarne personer.
- Vedligehold værktøjet omhyggeligt. Kontrollér, at bevægelige dele af værktøjet fungerer upåklageligt og ikke sidder fast, og om dele er knækket eller beskadiget på en sådan måde, at værktøjets funktion påvirkes. Beskadigede dele skal repareres, inden værktøjet bruges. Mange ulykker skyldes dårligt vedligeholdte el-værktøjer.
- Hold skærende værktøjer skarpe og rene. Omhyggeligt vedligeholdte skærende værktøjer med skarpe skærekanter komme ikke til at sidde fast og er lettere at styre.
- Brug el-værktøjer, tilbehør, ekstraudstyr osv. i overensstemmelse med disse anvisninger og sådan, som det er foreskrevet for den pågældende type apparat. Tag i denne forbindelse hensyn til arbejdsbetingelserne og det arbejde, der skal udføres. Brug af el-værktøjer til andre anvendelser end de tiltænkte kan medføre farlige situationer.

5.5 *Service*

- Værktøjet må kun repareres af kvalificeret fagpersonale og med originale reservedele. Dette sikrer, at værktøjets sikkerhed bevares.

6 **VÆRKTØJSSPECIFIKKE SIKKERHEDSINSTRUKSER**

- Hold altid hænderne væk fra det roterende slibehoved.
- Slibning af blybaseret maling er ekstremt giftigt og bør ikke forsøges. Kun fagfolk med speciel træning og udstyr må udføre sådant arbejde.
- Sørg altid for at have et godt fodfæste og balance. Brug ikke værktøjet i en rækkevidde, hvor du ikke kan styre det.

- Brug korrekte stilladser.
- Bær altid passende sikkerhedsudstyr under brug.
- Vigtigt: Efter endt slibearbejde skal du slukke på kontakten og vente til slibehovedet er stoppet helt, før du lægger værktøjet fra dig.
- Anvend aldrig maskinen i et område med brandfarlige tørstoffer, væsker eller luftarter. Gnister fra kommutatoren/kulbørsterne kan forårsage en brand eller eksplosion.
- Dette værktøj er blevet udviklet til bestemte anvendelsesformål. Fabrikanten anbefaler kraftigt, at dette værktøj ikke ændres og/eller anvendes til andre formål end dem, det er udviklet til.
- Maskinen skal altid betjenes med begge hænder. Hvis man mister kontrollen over den, kan det forårsage personskader.
- Hold netledningen væk fra maskinens arbejdsområde. Hold altid ledningen bag dig.
- Sluk øjeblikkeligt for maskinen, hvis der opstår usædvanlige vibrationer eller andre fejltilstande. Kontroller maskinen for at finde årsagen.
- Det støv, der opstår, når du arbejder med dette værktøj kan være sundhedsskadeligt. Brug et støvabsorberende system og benyt en passende støvmaske og fjern overskydende støv med en støvsuger.

6.1 Elektrisk tilslutning

Netspændingen skal stemme overens med den anførte spænding på værktøjets typeskilt. Værktøjet må under ingen omstændigheder bruges, hvis netledningen er beskadiget. En beskadiget ledning skal udskiftes omgående at et autoriseret servicecenter. Forsøg aldrig selv at reparere en beskadiget ledning. Brug af beskadigede strømledninger kan forårsage elektrisk stød.

7 MONTERING



Før apparatet samles, repareres eller vedligeholdes, skal du altid slukke på afbryderen og tage stikket ud af kontakten.

7.1 Før første opstart

- Kontrollér om den primære strømforsynings nominelle frekvens svarer til detaljerne på typeskiltet.
- Læs betjeningsvejledningen omhyggeligt før apparatet tages i brug.

7.2 Skaft (17) (Fig 1)

Fold den forreste og bageste del sammen (Fig. 1-1). Skub foldelåsen (9) til den rigtige position og hold spidsen op til håndtaget (Fig. 1-2), og tryk derefter foldelåsen (9) mod håndtaget indtil enden. (Fig. 1-3)

Udfold håndtaget ved at skubbe foldelåsen til indersiden.

7.3 Udskiftning af bagskive (Fig. 2)

- Sæt sekskantnøglen (str. 5) ind i den sekskantede skruebolt på bagskiven.
- Hold godt fast i bagskiven og drej derefter sekskantnøglen mod uret for at løsne skiven.
- Sæt den nye bagskive på ved at spænde bolten.



OBS: Installer den angivne bagskive på maskinen. For at sikre optimal ydelse skal maskinen køre med lidt lavere hastighed i adskillige minutter for at få slibesålen til at passe perfekt til tætningsoverfladen. Under denne proces vil de hvide skumpartikler komme ud af slibehovedet. Dette vil ikke beskadige maskinen.

7.4 **Montering og udskiftning af slibeværktøjer (Fig. 3)**

- Placer slibeværktøjet midt på slibeskiven og tryk på. Hullerne i slibeværktøjet skal være i linje med udtrækshullerne i bagskiven.
- Kun for rund slibesål: Udfør en prøvekørsel for at kontrollere, at slibeværktøjet er fastspændt på midten.

7.5 **Elektronisk hastighedsregulator**

7.5.1 Justerbar hastighed

Juster hastigheden ved at dreje hastighedshjulet. Brugeren kan vælge forskellige hastigheder til forskellige slibeoverflader.

7.5.2 Konstant hastighedskontrol

Hold maskinen kørende med samme hastighed som valgt. Overbelast ikke ved overdrevent tryk.

7.6 **Teleskoprør (Fig. 4)**

- Brug teleskoprøret (O) i henhold til den tilsigtede brug på en højere arbejdsflade.
- Løsn muffen på støvudsugningsudløbet (N) på det øvre teleskoprør (J). Tag ikke muffen ud af udløbet.
- Få det bageste håndtag (O₁) til at flugte med det primære håndtag og indsæt muffen (O₃) på teleskoprøret (O) i ind i udløbet (N) med en drejebælgelse helt frem til stoppet.
- Juster længden på teleskoprøret (O), hvis nødvendigt. Vær opmærksom på markeringen "max 1,65 m" på teleskoprøret. Stram muffen (N) efter montering/justering af teleskoprøret.

7.7 **Støvudsugning (Fig. 5)**

- Løsn låseknappen for længdejustering (N) ved at dreje den i retning af oplåsningssymbolet på værktøjshåndtaget.
- Indsæt vakuumslangen (P) i enden af værktøjshåndtaget som vist.
- Spænd låseknappen for længdejustering (N) ved at dreje den i retning af låsesymbolet på værktøjshåndtaget.
- Tilslut vakuumslangen med Ø 47 mm adapteren direkte til en industriel støvsuger (fjern først støvsugerslangen).
- Vakuumslangen kan også tilsluttes med en af de 2 adaptere til en industriel støvsuger uden at fjerne støvsugerslangen.

7.8 **Værktøjsstandard/luftregulering (Fig. 6)**

- Værktøjshåndtaget (P1) forhindrer beskadigelse af slangen, når værktøjet lægges til side i forbindelse med pause i arbejdet.
- Styr luftstrømmen ved at skubbe sugkraftjusteringsringen (P3) over åbningen i værktøjskonnektoren (P2).
- Sugkraften er på sit laveste niveau, når åbningen er fuldt synlig.
- ADVARSEL: Manglende brug af en godkendt støvsugerpose i støvsugeren vil øge niveauet af luftbåret støv i arbejdsområdet. Langvarig e

8 BETJENING



Hold altid værktøjet med begge hænder! Hold hænderne væk fra slibehovedet. Ellers kan din hånd blive fanget, når slibehovedet drejes i forskellige retninger.

- Påsæt slibesål.

- Påsæt slibeværktøj.
- Indstil værktøjet til den ønskede længde.
- Forbind støvudsugningssystemet.
- Indsæt stikket.
- Tænd for enheden.
- Tryk forsigtigt værktøjet mod arbejdsfladen (trykket skal være tilstrækkeligt nok til at sikre, at slibehovedet flugter med bordpladen.)

8.1 Start og stop

Sørg for, at strømkredsens spænding er den samme som den, der er vist på maskinens typeskilt, samt at kontakten (9) er sat i positionen "OFF", før værktøjet tilsluttes til strømkredsen.

8.2 Tænding og slukning af maskinen

Gipssliberen tændes/slukkes på kontakten.

8.3 Indstilling af rotationshastigheden (Fig. 7)

Hastigheden på maskinen kan indstilles til forskellige arbejdstyper. Det kan indstilles fra 600 minop til 2600 min ved hjælp af hjulet (10). Drej det mod uret for at øge hastigheden og med uret for at sænke hastigheden. Generelt bør den højere hastighed anvendes ved hurtig slibning, og den lavere hastighed til mere præcis styring.

8.4 Konstant hastighed (Fig. 8)

Hold maskinen kørende med samme valgte hastighed. Overbelast ikke ved for højt tryk.

9 SLIBNING

Når maskinen og støvsugeren er klar, og alle sikkerhedsanordninger og udstyr er på plads, skal støvsugeren tændes først, og derefter maskinen. (Hvis du bruger en støvsuger med indbygget opstart, skal der kun tændes for maskinen).

9.1 Rundt slibehoved (Fig. 9)

- Påbegynd slibningen og skab forsigtigt en så let kontakt med arbejdsfladens overflade som muligt. Det skal være nok til at holde slibehovedet fladt mod overfladen.
- Drejeledet i slibehovedet gør det muligt for slibeskiven at følge arbejdsfladens konturer.
- Den bedste teknik er at bruge overlappende bevægelser og holde hovedet i konstant bevægelse. Stop aldrig for længe på samme sted, da dette vil efterlade mærker. Med erfaring bliver det meget nemt at skabe fremragende resultater.

9.2 Slibning af loftet (Fig. 10)

Sæt gummibåndet i låsen for at fastgøre hovedet. Hold slibepuden og håndtaget lodret, hold slibepuden og loftet i samme niveau. Så kan du bruge det til at slibe loftet.



BEMÆRK: Sørg for, at den slibeskive, du bruger, er egnet til opgaven. For groft sandpapir kan fjerne materialet for hurtigt til at det kan kontrolleres. For fint sandpapir kan derimod blive blokeret for ofte og ikke slibe overfladen.



BEMÆRK: Undgå skarpe kanter, søm osv. Disse kan ødelægge slibeskiven og vil sandsynligvis også skade bagpladen.

10 RENGØRING OG VEDLIGEHOLDELSE**10.1 Hold værktøjet rent**

Alle luftkanaler skal regelmæssigt gennemblæses med trykluft. Alle plastikdele skal rengøres med en blød fugtig klud. Brug ALDRIG opløsningsmidler til rengøring af plastdele. De kan opløse eller på anden måde beskadige materialet.

Bær altid sikkerhedsbriller under brug af trykluft.

Rengør drejekoblingen, da alt for meget støv vil forhindre den i at dreje frit.

11 TEKNISKE DATA

Model nr.	POWX0479
Mærkeeffekt	1050 W
Nominal frekvens	50 Hz
Mærkespænding	220-240 V
Rotationshastighed Ø	600-2600 min ⁻¹
Skivediameter	215 mm
Beskyttelsesklasse	II
Kabellængde	4 m
Støvsugerslange	4 m
Kulbørstemotor	Ja
Lås-på-knap	Ja
Slibediameter	225 mm
Længde uden forlængerrør	110 cm
Længde med forlængerrør	110-165 cm
Elektronisk hastighedsregulator	Ja
Blødt greb	Ja
Vibrationsreduktion	Ja
hook & loop-system	Ja
Basismateriale	Aluminium

12 STØJ

Støjemissionsværdier er målt i overensstemmelse med gældende standarder. (K=3)

Lydtryksniveau LpA	93 dB(A)
Lyd effekt niveau LwA	104 dB(A)



BEMÆRK: brug høreværn når lydtrykket er over 85 dB(A).

aw (Vibrationsniveau):	4,2 m/s ²	K = 1,5 m/s ²
------------------------	----------------------	--------------------------

13 GARANTI

- Produktet dækkes af garanti i en periode på 36 måneder fra den første købers købsdato.
- Garantien dækker alle materiale- eller produktionsfejl. Den omfatter ikke: batterier, opladere, dele, der udsættes for normal slitage, såsom lejer, børster, ledninger, stik eller tilbehør såsom bor, borebits, savklinger, osv., beskadigelse eller defekter som følge af misbrug, ulykke eller ændring eller transportomkostninger.
- Beskadigelse og/eller defekter som følge af misbrug er heller ikke omfattet af nærværende garanti.
- Vi fraskriver os også alt ansvar for enhver personskade som følge af forkert brug af værktøjet.
- Reparationer må kun udføres af et autoriseret kundeservicecenter til Powerplus-værktøjer.
- Du kan altid få mere information på tlf. 00 32 3 292 92 90.
- Alle transportomkostninger skal altid afholdes af kunden, medmindre andet er aftalt skriftligt.
- Ligeledes kan der ikke forlanges erstatning under nærværende garanti, hvis skaden på apparatet er opstået som følge af uagtsom vedligeholdelse eller overbelastning.
- Garantien dækker ikke skader der opstår som følge af gennemtrængt væske, overdreven støveksponering, bevidst beskadigelse (forsætligt eller ved grov uagtsomhed), upassende anvendelse (brug til formål som apparatet ikke er egnet til), ukompetent brug (såsom ikke at respektere instrukserne i denne vejledning), inkompetent montering, lynnedslag, forkert netspænding. Denne liste er ikke fuldstændig.
- Accept af krav under garantien kan ikke føre til forlængelse af garantiperioden eller påbegyndelsen af en ny garantiperiode, hvis apparatet udskiftes.
- Apparater eller dele, som udskiftes under garantien, bliver Varo NV's ejendom.
- Vi forbeholder os retten til at afvise alle krav, hvis købet ikke kan bekræftes, eller hvis det er tydeligt, at produktet ikke har været behørigt vedligeholdt. (rene udluftningsåbninger, regelmæssig service af kulbørster,...)
- Købskvitteringen skal opbevares som bevis på købsdatoen.
- Det samlede værktøj skal returneres til forhandleren i rimelig ren stand, i den originale blæseformede æske (hvis relevant for enheden) sammen med købsdokumentation.

14 MILJØ

Hvis maskinen skal skiftes ud efter lang tids brug, må den ikke bortskaffes som husholdningsaffald, men skal bortskaffes på en miljømæssigt forsvarlig måde. Maskinens enkelte dele må ikke bortskaffes som husholdningsaffald. Sørg for at genbruge disse, hvor der findes egnede anlæg til det. Kontakt de lokale myndigheder eller forhandleren for at få rådgivning om indsamling og bortskaffelse.

15 KONFORMITETSERKLÆRING



VARO N.V – Joseph Van Instraat 9 – BE2500 Lier – Belgien, erklærer hermed, at

Apparatbeskrivelse: Gipssliber 1050 W

Varemærke: POWERplus

Varenummer: POWX0479

er i overensstemmelse med de væsentlige krav og andre relevante bestemmelser i gældende europæiske direktiver, der er baseret på anvendelse af europæiske harmoniserede standarder. Enhver uautoriseret modifikation af apparatet ugyldiggør denne erklæring.

EU-direktiver (herunder eventuelle tillæg frem til datoen for undertegnelsen):

2011/65/EU

2006/42/EC

2014/30/EU

Harmoniserede europæiske standarder (herunder eventuelle tillæg frem til datoen for undertegnelsen):

EN60745-1 : 2009

EN60745-2-3 : 2009

EN55014-1 : 2006

EN55014-2 : 2015

EN61000-3-2 : 2014

EN61000-3-3 : 2013

Indehaver af den tekniske dokumentation: Philippe Vankerkhove, VARO - Vic. Van Rompuy N.V.

Undertegnede handler på vegne af selskabets administrerende direktør,

Philippe Vankerkhove

Regulatory Affairs (afdelingen for juridiske anliggender) – Compliance Manager

Lier, 20/09/2018

1	ANVÄNDNINGSSOMRÅDE	3
2	BESKRIVNING (FIG. A-B-C-D)	3
3	FÖRPACKNINGSSINNEHÅLL	3
4	SYMBOLER	4
5	ALLMÄNNA SÄKERHETSANVISNINGAR FÖR ELEKTRISKA VERKTYG	4
5.1	<i>Arbetsplatsen</i>	4
5.2	<i>Elektrisk säkerhet</i>	4
5.3	<i>Personlig säkerhet</i>	5
5.4	<i>Användning och skötsel av elektriska verktyg</i>	5
5.5	<i>Service</i>	6
6	VERKTYGSSPECIFIKA SÄKERHETSANVISNINGAR	6
6.1	<i>Elektrisk anslutning</i>	6
7	MONTERING	6
7.1	<i>Före första användning</i>	6
7.2	<i>Skaft (17) (Fig. 1)</i>	6
7.3	<i>Byte av slipdyna (Fig. 2)</i>	6
7.4	<i>Montering och byte av slipverktyg (Fig. 3)</i>	7
7.5	<i>Elektronisk hastighetskontroll</i>	7
7.5.1	<u>Hastigheten kan justeras</u>	7
7.5.2	<u>Kontroll av konstant hastighet</u>	7
7.6	<i>Förlängningsrör (Fig. 4)</i>	7
7.7	<i>Dammutsug (Fig. 5)</i>	7
7.8	<i>Standardutrustning/reglering av sugkraften (Fig. 6)</i>	7
8	ANVÄNDNING	8
8.1	<i>Före användning</i>	8
8.2	<i>Igångsättning och avstängning</i>	8
8.3	<i>Inställning av rotationshastigheten (Fig. 7)</i>	8
8.4	<i>Konstant hastighet (Fig. 8)</i>	8
9	SLIPNING	8
9.1	<i>Runt sliphuvud (Fig. 9)</i>	8

9.2	<i>Slipning av tak (Fig. 10)</i>	8
10	RENGÖRING OCH UNDERHÅLL	9
10.1	<i>Håll maskinen ren</i>	9
11	TEKNISKA DATA	9
12	BULLER	9
13	GARANTI	10
14	MILJÖHÄNSYN	10
15	FÖRSÄKRAN OM ÖVERENSSTÄMMELSE	11

GIPSSLIP 1050 W POWX0479

1 ANVÄNDNINGSSOMRÅDE

Maskinen är avsedd för slipning av gipsväggar, tak, inner- och ytterväggar, rengöring av golv från rester, avlägsnande av färgbeläggningar, lim och lös puts, etc. Maskinen är inte lämplig för slipning av ytor som innehåller asbest.



WARNING! För din egen säkerhet, läs denna bruksanvisning och de allmänna säkerhetsanvisningarna noga innan du börjar använda apparaten. Om detta elektriska verktyg överläts till någon annan, ska denna bruksanvisning alltid medfölja.

2 BESKRIVNING (FIG. A-B-C-D)

- | | |
|------------------------------------|-------------------------------------|
| 1. Runt sliphuvud | 13. Strömkabel |
| 2. Borstkrans | 14. Bärväska |
| 3. Rund slipdyna (kardborrefäste) | 15. Låsvred för skaftlängdställning |
| 4. Motorhus | 16. Teleskopskaft |
| 5. Mjukt grepp | 17. Skaft |
| 6. Skaftlås | 18. Utsugsanslutning |
| 7. Handtag | 19. Damppåse |
| 8. Bakre handtag | 20. Fixeringsband |
| 9. Till/från-strömbrytare | 21. LED arbetsbelysning |
| 10. Elektronisk hastighetskontroll | 22. Strömbrytare arbetsbelysning |
| 11. Utsugsadapter | 23. Lock till kolborstar |
| 12. Utsugs slang | |

3 FÖRPACKNINGSSINNEHÅLL

- Avlägsna allt förpackningsmaterial.
- Avlägsna resterande förpacknings- eller transportstöd (om sådant finns).
- Kontrollera att innehållet i förpackningen är komplett.
- Undersök apparaten, nätsladden, stickkontakten och alla tillbehör att inga skador uppstått under transporten.
- Förvara om möjligt förpackningsmaterialet till garantitidens slut. Bortskaffa det därefter via det lokala systemet för avfallshantering.



WARNING: Förpackningsmaterial är inga leksaker! Barn får under inga omständigheter tillåtas leka med plastpåsar! Det finns risk för kvävning!

6 slipondeller diam. 225 mm
(60/80/120/150/180/140)
1 anslutningsadapter 57 mm
4 m flexibel slang för dammsug
2 m slang

1 insexnyckel (5 mm)
1 bärväska av smärting
1 damppåse
1 bruksanvisning



Om komponenter skulle saknas eller vara skadade, tag kontakt med din återförsäljare.

4 SYMBOLER

Följande symboler används i bruksanvisningen och/eller på maskinen:

	Anger risk för person- eller maskinskada.		Bär handskar.
	Studera bruksanvisningen före användning.		Bär skyddsglasögon.
	Överensstämmer med tillämpliga europeiska säkerhetsstandarder.		Bär andningsskydd vid dammbildning.
	Maskin klass II – dubbel isolering, jordad kontakt behövs ej.		

5 ALLMÄNNA SÄKERHETSANVISNINGAR FÖR ELEKTRISKA VERKTYG

Studera noga samtliga säkerhetsanvisningar och andra anvisningar. Uraktlåtenhet att följa säkerhetsanvisningar och andra anvisningar kan medföra risk för elektriska stötar, brand och/eller allvarliga personskador. Spar alla säkerhetsanvisningar och andra anvisningar för framtida konsultation. Den nedan använda termen „elektriskt verktyg“ i säkerhetsanvisningarna avser nätdrivna elektriska verktyg (med nätkabel) eller batteridrivna (sladdlösa) elektriska verktyg.

5.1 Arbetsplatsen

- Håll arbetsplatsen i god ordning och väl upplyst. Oordning och dåligt upplysta arbetsplatser inbjuder till olyckor.
- Arbeta inte med elektriska verktyg i en omgivning där explosionsrisk föreligger, där det finns lättantändliga vätskor, gaser eller damm. Elektriska verktyg alstrar gnistor som kan antända damm och ångor.
- Håll barn och kringstående personer på avstånd vid arbete med det elektriska verktyget. Ett ögonblicks ouppmärksamhet kan få dig att tappa kontrollen över verktyget.

5.2 Elektrisk säkerhet

- Kontrollera alltid att nätspänningen överensstämmer med den på märkplåten angivna.
- Verktygets stickkontakt måste passa till eluttaget. Stickkontakten får under inga omständigheter ändras. Använd inga adapterkontakter tillsammans med skyddsjordade verktyg. Originalkontakter som inte ändrats och eluttag som överensstämmer med dessa minskar risken för elektriska stötar som kan vara dödliga.
- Undvik kroppskontakt med jordade föremål som rörledningar, värmeelement, spisar och kylskåp. Det föreligger större risk för elektriska stötar om din kropp är jordad.
- Håll verktyget borta från regn och fuktiga förhållanden. Vatten som trängt in i ett elektriskt verktyg ökar risken för elektriska stötar.
- Se till att inga skador uppstår på nätsladden. Bär aldrig eller häng upp verktyget i nätsladden och dra aldrig i den för att dra ur stickkontakten. Håll sladden borta från stark värme, olja, vassa föremål och rörliga delar. Skadade eller tillrasslade sladdar ökar risken för elektriska stötar.

- När det elektriska verktyget används utomhus ska uteslutande förlängningskablar avsedda för utomhusbruk användas. Användningen av en för utomhusbruk avsedd förlängningskabel minskar risken för elektriska stötar.
- Om det elektriska verktyget måste användas där det är fuktigt, anslut det till ett uttag som är skyddat av jordfelsbrytare. Användningen av jordfelsbrytare minskar risken för elektriska stötar.

5.3 Personlig säkerhet

- Var uppmärksam. Koncentrera dig på vad du håller på med och använd sunt förnuft när du arbetar med ett elektriskt verktyg. Använd inte ett elektriskt verktyg då du är trött eller påverkad av droger, alkohol eller mediciner. Ett ögonblicks ouppmärksamhet medan du arbetar med verktyget kan resultera i allvarliga personskador.
- Använd säkerhetsutrustning. Bär alltid skyddsglasögon. Säkerhetsutrustning som dammskyddsmask, halkfria säkerhetsskodan, skyddshjälm och hörselskydd, beroende på arbetets art, minskar risken för personskador.
- Undvik att verktyget sätts igång oavsiktligt. Kontrollera att strömbrytaren står i från-läge innan nätkontakten sätts i eluttaget. Att bära verktyget med fingret på strömbrytaren eller att sätta i nätkontakten med strömbrytaren i till-läge kan leda till olyckor.
- Avlägsna justerverktyg eller nycklar innan maskinen startas. Nycklar som lämnats kvarsittande i anslutning till någon rörlig del av verktyget kan resultera i personskador.
- Sträck dig inte för långt. Stå alltid säkert och med god balans i alla situationer. Detta medger bättre kontroll av det elektriska verktyget i oförutsedda situationer.
- Bär lämplig klädsel. Bär inte löst åtsittande kläder eller smycken. Håll hår, kläder och handskar borta från det elektriska verktyget. Löst åtsittande kläder, smycken och långt hår kan fastna i rörliga delar.
- Om det finns anordningar för att ansluta dammsugnings- och dammuppsamlingsutrustning, se till att dessa är anslutna och används på rätt sätt. Användningen av sådan utrustning minskar med damm förknippade risker.

5.4 Användning och skötsel av elektriska verktyg

- Forcera inte verktyget. Använd det elektriska verktyg som bäst motsvarar det arbete som ska utföras. Med rätt verktyg, som får arbeta i den takt det är avsett för, utförs arbetet bättre och säkrare.
- Använd inte elektriska verktyg om strömbrytaren inte fungerar. Ett elektriskt verktyg som inte kan kontrolleras med strömbrytaren är farligt att använda och måste repareras.
- Dra nätkontakten ur eluttaget innan några inställningar av verktyget företas, före byte av arbetsverktyg, och då verktyget läggs åt sidan. Dessa förebyggande säkerhetsåtgärder förhindrar att verktyget oavsiktligt startas.
- Förvara elektriska verktyg som inte används utom räckhåll för barn. Låt inte personer som inte är förtrogna med det elektriska verktyget eller som inte studerat dessa anvisningar använda verktyget. Elektriska verktyg kan vara farliga i händerna på oerfarna användare.
- Underhåll omsorgsfullt det elektriska verktyget. Kontrollera att rörliga delar fungerar oklanderligt och inte kärvar, och att de inte har sprickor eller skador som kan inverka menligt på verktygets funktion. Om verktyget har delar som är skadade, låt reparera det innan det åter används. Många olyckor orsakas av att man använder dåligt underhållna elektriska verktyg.
- Håll skärande verktyg skarpa och rena. Riktigt underhållna skärverktyg med skarpa skärkanter är mindre benägna att kärva eller fastna och lättare att bemästra.
- Använd det elektriska verktyget, dess tillbehör och arbetsverktyg, i överensstämmelse med dessa anvisningar och på det sätt som avsetts med denna speciella typ av verktyg, med beaktande av arbetsförhållandena och det arbete som ska utföras. Användningen av elektriska verktyg för andra ändamål än de de är avsedda för kan leda till olyckstillbud.

5.5 Service

- Låt endast kvalificerat fackfolk reparera verktyget med användande av originalreservdelar. Detta för att garantera att verktygets säkerhetsstandards vidmakthålls.

6 VERKTYGSSPECIFIKA SÄKERHETSANVISNINGAR

- Var alltid uppmärksam på att händerna inte kommer i kontakt med det rörliga sliphuvudet.
- Slipdamm av blybaserad färg är extremt giftigt och sådan slipning bör undvikas. Tillåt endast personal med särskild utbildning och utrustning att utföra sådan slipning.
- Ha alltid ordentligt stöd med fötterna och god balans. Sträck dig inte för långt. Använd lämpliga byggnadsställningar vid behov.
- Bär alltid passande skyddsutrustning under arbetet.
- Viktigt: vid arbetets slut, stäng av strömbrytaren och vänta tills det roterande sliphuvudet stannat helt innan du lägger ifrån dig maskinen.
- Använd aldrig maskinen i utrymmen där det finns brännbara fasta ämnen, vätskor eller gaser. Gnistor från strömomkastaren/kolborstarna kan ge upphov till brand eller explosion.
- Denna maskin har konstruerats för specifika tillämpningar. Tillverkaren avråder på det bestämdaste från att maskinen ändras och/eller används för andra tillämpningar än de den är avsett för.
- Maskinen ska alltid hållas med båda händerna. Om du tappar kontrollen över maskinen finns risk för personskador.
- Håll nätsladden borta från maskinens arbetsområde. Håll alltid nätsladden ordentligt bakom dig.
- Stäng omedelbart av maskinen vid onormala vibrationer eller om andra störningar uppträder. Undersök maskinen för att ta reda på orsaken till störningen.
- Det damm som uppstår vid arbete med maskinen kan vara skadligt för hälsan. Använd ett dammuppsamlingssystem och bär passande dammskyddsmask och avlägsna damm som ansamlats på arbetsplatsen med en dammsugare.

6.1 Elektrisk anslutning

Nätspänningen måste överensstämma med den på verktygets märkplåt angivna. Maskinen får under inga omständigheter användas om nätsladden skadats. En skadad sladd måste omedelbart bytas av ett auktoriserat kundcenter. Försök inte att själv reparera den skadade kabeln. Användningen av en skadad nätsladd kan medföra elektriska stötar.

7 MONTERING



Innan du ställer in, reparerar eller servar maskinen måste du alltid stänga av strömbrytaren och dra ur stickkontakten!

7.1 Före första användning

- Kontrollera att märkfrekvensen överensstämmer med den på maskinen angivna.
- Innan maskinen tas i bruk, läs noga bruksanvisningen.

7.2 Skaft (17) (Fig. 1)

Vik den främre och den bakre delen av skaftet tillsammans (Fig. 1-1). Skjut skaftlåset (9) åt höger och håll den högra änden mot skaftet (Fig. 1-2), och vik sedan låset (9) mot skaftet i låst läge (Fig. 1-3).

Fäll ut handtaget genom att skjuta in skaftlåset.

7.3 Byte av slipdyna (Fig. 2)

- Sätt insexnyckeln (storlek 5) i den sexkantiga skruvbulten på slipdynan.
- Håll stadigt i slipdynan och vrid insexnyckeln moturs för att ta bort slipdynan.
- Sätt på en ny slipdyna och dra åt skruvbulten.



Obs: Uteslutande för maskinen specificerade slipverktyg får monteras. För att uppnå maximala prestanda, ska maskinen köras på något lägre hastighet under några minuter, för att slipdynan ska anpassa sig perfekt och sluta tätt mot arbetsytan- Under denna process kommer vita skumpartiklar ut från sliphuvudet. Maskinen tar emellertid ingen skada av detta.

7.4 **Montering och byte av slipverktyg (Fig. 3)**

- Placera slippappret mitt på slipdynan och tryck fast det (kardborrefäste). Slippapprets håll måste överensstämma med slipdynans utsugshål.
- Gäller endast för rund slipdyna: testkör maskinen för att kontrollera att slippappret är ordentligt centrerat.

7.5 **Elektronisk hastighetskontroll**

7.5.1 Hastigheten kan justeras

För att anpassa hastigheten till det som ska slipas kan hastigheten justeras med hastighetsvredet (14),

7.5.2 Kontroll av konstant hastighet

Låt maskinen arbeta så att den bibehåller den inställda hastigheten. Överbelasta den inte genom att trycka extra hårt.

7.6 **Förlängningsrör (Fig. 4)**

- Förlängningsröret (O) kommer till användning vid arbeten högre upp på väggar och i tak.
- Lossa hylsan på dammutsugsuttaget (N) upptill på röret (J). Ta inte bort hylsan från röret.
- Rikta in det bakre handtaget (O₁) med huvudhandtaget och skjut hylsan (O₃) på förlängningsrörets (O) utlopp (N) med en vridningsrörelse tills det tar stopp.
- Justera vid behov längden på förlängningsröret (O). Lägga märke till markeringen "max. 1,65 m" på förlängningsröret. Dra åt hylsan (N) efter montering/justering av förlängningsröret.

7.7 **Dammutsug (Fig. 5)**

- Lossa läshylsan för längdjustering (N) genom att vrida den i riktning mot upplåsningssymbolen på handtaget.
 - Sätt in dammsugarslangen (P) i handtagets ände enligt bilden.
 - Dra åt läshylsan för längdjustering (N) genom att vrida den i riktning mot låsningssymbolen på handtaget.
 - Dammsugarslangen kan anslutas direkt till en industriell dammsugare med användning av Ø 47 mm-adaptorn (ta först bort dammsugarens egen slang).
- 2 Man kan också ansluta dammsugarslangen med hjälp av en av de 2 adaptorna till en industriell dammsugare utan att dammsugarens egen slang behöver tas bort.

7.8 **Standardutrustning/reglering av sugkraften (Fig. 6)**

- Stödet (P1) förhindrar att slangen skadas när verktyget läggs åt sidan vid pauser i arbetet.
- Sugkraften kan regleras genom att vrida justeringsringen (P3) över öppningen i anslutningen (P2).
- Sugkraften är som lägst när öppningen är fullt synlig.



WARNING: Uraktlåtenhet att använda en godkänd dammsugarpåse i dammsugaren kommer att öka närvaron av luftburet damm på arbetsplatsen. Långvarig exponering för sådant damm kan medföra andningsbesvär.

8 ANVÄNDNING



Maskinen ska alltid hållas med båda händerna! Håll händerna borta från sliphuvudet. Annars kan en hand fastna när sliphuvudet svänger i olika riktningar

- Montera en slipdyna.
- Sätt på ett slippapper.
- Ställ in teleskopskaffet på önskad längd.
- Anslut ett dammsugssystem.
- Anslut maskinen till ett eluttag.
- Starta maskinen.
- Tryck sliphuvudet försiktigt mot arbetsytan (trycket ska vara precis tillräckligt för att sliphuvudet ska behålla kontakten med arbetsytan).

8.1 Före användning

Kontrollera att nätspänningen överensstämmer med den på maskinens märkplåt angivna och att maskinens strömbrytare (9) står på "OFF" innan maskinen ansluts till nätet.

8.2 Igångsättning och avstängning

Slipmaskinen sätts igång och stängs av med strömbrytaren.

8.3 Inställning av rotationshastigheten (Fig. 7)

Maskinens hastighet kan ställas in för att passa olika arbeten. Den kan ställas in från 600 v/min upp till 2600 v/min med hjälp av tumvredet (10). Vrid vredet moturs för att öka hastigheten och medurs för att minska hastigheten. Den högre hastigheten lämpar sig generellt för snabb nerslipning och den lägre hastigheten för mer precisa sliparbeten.

8.4 Konstant hastighet (Fig. 8)

Låt maskinen utföra arbetet med den inställda hastigheten. Överbelasta inte genom att trycka för hårt.

9 SLIPNING

När maskinen och dammsugaren är installerade och alla säkerhetsåtgärder och all säkerhetsutrustning på plats, börja med att starta dammsugaren och sedan maskinen. (Om en dammsugare med integrerad strömbrytare används, starta helt enkelt maskinen.)

9.1 Runt sliphuvud (Fig. 9)

- Börja slipningen och för sliphuvudet mot arbetsytan så lätt som möjligt, precis så mycket att sliphuvudet hålls plant mot arbetsytan.
- En kulle i sliphuvudet låter slipplattan följa arbetsytans konturer.
- Den bästa metoden är att använda överlappande svep och hålla sliphuvudet i ständig rörelse. Stanna aldrig för länge på samma ställe, annars uppstår virvelmärken. Med litet erfarenhet blir det enkelt att uppnå utmärkta resultat.

9.2 Slipning av tak (Fig. 10)

Fixera sliphuvudet genom att fästa fixeringsbandet av gummi på sin krok. Håll handtaget vertikalt och slipdynan parallell med taket innan du startar maskinen.



OBS! Se till att den sliprondell som används är avpassad för arbetsuppgiften. Alltför grovt slippapper kan ta bort material för snabbt och vara svårt att kontrollera. Medan alltför fint slippapper kan sättas igen för ofta och inte slipa ner ytan.



VARNING: Se till att undvika skarpa kanter, spikar etc. De kan förstöra sliprondellen och även ge skador på svampgummisulan.

10 RENGÖRING OCH UNDERHÅLL

10.1 Håll maskinen ren

Blås regelbundet ur alla luftpassager med torr tryckluft. Alla plastdelar rengörs med en mjuk fuktig trasa. Använd ALDRIG lösningsmedel för att göra ren delar av plast. De kan eventuellt lösas upp eller materialet på annat sätt skadas.

Bär skyddsglasögon vid arbete med tryckluft.

Gör ren det svängbara munstycket till dammsugarslangen eftersom för mycket damm kan hindra det att röra sig fritt.

11 TEKNISKA DATA

Modell nr.	POWX0479
Märkeffekt	1050 W
Märkfrekvens	50 Hz
Märkspänning	220-240 V
Varvtal \varnothing	600-2600 min ⁻¹
Skivdiameter	215 mm
Skyddsklass	II
Längd, strömkabel	4 m
Längd, utsugsslang	4 m
Kolborstmotor	Ja
Låsknapp kontinuerlig drift	Ja
Slipdisk diam.	225 mm
Längd utan förlängningsskaft	110 cm
Längd med förlängningsskaft	110-165 cm
Elektronisk hastighetskontroll	Ja
Mjukt grepp	Ja
Vibrationsdämpning	Ja
Kardborrefäste	Ja
Material	Aluminium

12 BULLER

Bulleremissionsvärden uppmätta enligt tillämplig standard. (K=3)

Ljudtrycksnivå LpA	93 dB(A)
Ljudeffektnivå LwA	104 dB(A)



OBS! Bär hörselskydd när ljudtrycket överstiger 85 dB(A).

aw (Vibration)	4,2 m/s ²	K = 1,5 m/s ²
----------------	----------------------	--------------------------

13 GARANTI

- Produkten garanteras för en 36 månaders period gällande från den förste användarens inköpsdatum.
- Garantin täcker alla material- och tillverkningsfel med undantag för batterier och laddare. Den omfattar inte heller: defekter uppkomna på normala förslitningsdelar såsom kullager, borstar, kablar, stickkontakter eller tillbehör som borrar, bits, sågklingor etc.; vidare skador eller defekter som uppkommit genom vanvård, olyckor eller vidtagna förändringar av produkten; ej heller kostnader för transport.
- Skador och/eller defekter som uppkommit på grund av felaktig användning av verktyget omfattas inte av garantibestämmelserna.
- Vi frånsäger oss allt ansvar för eventuell kroppsskada som uppstått på grund av felaktig användning av verktyget.
- Reparationer får endast utföras av en auktoriserad serviceverkstad för Powerplus verktyg.
- Ytterligare information kan erhållas per telefon på nummer 0032-3-292 92 90.
- Eventuella transportkostnader skall betalas av kunden, om inte annat har avtalats skriftligen.
- Likaledes kan inga garantianspråk ställas om skadan på apparaten uppkommit som en följd av åsidosatt underhåll eller överbelastning.
- Absolut undantagna från garantin är skador uppkomna genom vätska som trängt in, överdrivet utsättande för damm, medveten skada (avsiktlig eller genom grov vårdslöshet), olämplig användning (användning för ändamål för vilka apparaten inte lämpar sig), okunnig användning (t.ex. utan att respektera i denna bruksanvisning givna anvisningar), osakkunnig montering, blixtnedslag, felaktig nätspänning. Denna uppräknig gör inte anspråk på att vara fullständig.
- Godkända garantianspråk kan inte medföra förlängning av garantiperioden eller påbörjande av en ny garantiperiod i den händelse apparaten ersatts med en ny.
- Apparat eller delar som bytts ut under garantin, blir därigenom Varo NV:s egendom.
- Vi förbehåller oss rätten att avvisa alla garantiansökningar där inköpet inte kan bestyrkas eller om det står klart att produkten inte underhållits på rätt sätt (rena ventilationspringor, kolborstarna regelbundet servade...)
- Inköpskvittot måste sparas som bevis för inköpsdatum.
- Verktyget, som inte får ha tagits isär, måste returneras till återförsäljaren i acceptabelt rengjort skick i sin ursprungliga formplastförpackning (om tillämpligt för produkten) tillsammans med inköpsbeviset.

14 MILJÖHÄNSYN



När utrustningen efter långvarigt bruk tjänat ut och behöver ersättas, får den inte slängas med hushållssoporna, utan ska deponeras på ett miljömässigt säkert sätt. Avfall härrörande från elektrisk utrustning får inte slängas med hushållssoporna. Lämna elektrisk och elektronisk utrustning på avsedda uppsamlingsplatser för återvinning. Kontakta lokala myndigheter eller din lokala återförsäljare för information om hur förbrukade produkter ska returneras.

15 FÖRSÄKRAN OM ÖVERENSSTÄMMELSE



VARO N.V. - Joseph Van Instraat 9 - BE2500 Lier - BELGIEN, förklarar att,

Produkt:	Gipsslip 1050 W
Varumärke:	POWERplus
Modell:	POWX0479

överensstämmer med väsentliga krav och andra relevanta bestämmelser i tillämpliga Europeiska direktiv, baserat på tillämpningen av Europeiska harmoniserade standarder. Varje ej godkänd ändring av apparaten gör denna deklaration ogiltig.

Europeiska direktiv (inklusive, i tillämpliga fall, ändringar till dessa, fram till dagen för undertecknandet):

2011/65/EU
2006/42/EC
2014/30/EU

Europeiska harmoniserade standarder (inklusive, i tillämpliga fall, ändringar till dessa, fram till dagen för undertecknandet):

EN60745-1 : 2009
EN60745-2-3 : 2011
EN55014-1 : 2006
EN55014-2 : 2015
EN61000-3-2 : 2014
EN61000-3-3 : 2013

Ansvarig för den tekniska dokumentationen: Philippe Vankerkhove, VARO - Vic. Van Rompuy N.V.

Undertecknad agerar på uppdrag av företagets VD,

Philippe Vankerkhove
Tillämpningsansvarig - Registrerings- och regelfrågor
Lier, 20/09/2018

1	KÄYTTÖ	3
2	KUVAUS (KUVA A-B-C-D)	3
3	PAKKAUKSEN SISÄLTÖ	3
4	SYMBOLIT	4
5	YLEISET TURVALLISUUSOHJEET	4
5.1	<i>Työskentelyalue</i>	4
5.2	<i>Sähköturvallisuus</i>	4
5.3	<i>Henkilöturvallisuus</i>	4
5.4	<i>Sähkölaitteiden huolellinen käsittely ja käyttö</i>	5
5.5	<i>Huolto</i>	5
6	LAITEKOHTAISET TURVALLISUUSOHJEET	5
6.1	<i>Sähköliitäntä</i>	6
7	KOKOAMINEN	6
7.1	<i>Ennen ensimmäistä käyttöä</i>	6
7.2	<i>Akseli (17) (kuva 1)</i>	6
7.3	<i>Vaihda hiomapää (kuva 2)</i>	6
7.4	<i>Hiomatyökalujen kiinnittäminen ja vaihto (kuva 3)</i>	6
7.5	<i>Elektroninen nopeuden säätö</i>	7
7.5.1	<i>Säädettävä nopeus</i>	7
7.5.2	<i>Vakio nopeuden säätö</i>	7
7.6	<i>Jatkovarsi (kuva 4)</i>	7
7.7	<i>Pölynimuri (kuva 5)</i>	7
7.8	<i>Työkalun standardi/ilmavirran hallinta (kuva 6)</i>	7
8	KÄYTTÖ	7
8.1	<i>Työkalun käynnistäminen ja pysäyttäminen</i>	8
8.2	<i>Koneen kytkeminen päälle ja pois</i>	8
8.3	<i>Kierrosnopeuden säätäminen (kuva 7)</i>	8
8.4	<i>Vakionopeus (kuva 8)</i>	8
9	HIONTATOIMET	8
9.1	<i>Pyöreä hiomapää (Kuva 9)</i>	8
9.2	<i>Katon hiominen (kuva 10)</i>	8

10	PUHDISTUS JA KUNNOSSAPITO	9
<i>10.1</i>	<i>Pitä työkalu puhtaana</i>	<i>9</i>
11	TEKNISET TIEDOT	9
12	MELU	9
13	TAKUU	10
14	LAITTEEN KÄYTÖSTÄ POISTAMINEN	10
15	YHDENMUKAISUUSILMOITUS	11

SEINÄHIOMAKONE 1050 W POWX0479

1 KÄYTTÖ

Kone on tarkoitettu laastittomien seinien, kattojen ja seinien sisä- ja ulkopintojen hiontaan, lattian epätasaisuuksien, maalipintojen, liiman ja irtolaastin yms. poistoon. Koneemme ei ovi asbestia sisältävien kohteiden käsittelyyn.



VAROITUS! Oman turvallisuutesi takia lue tämä käyttöohje huolellisesti, ennen kuin alat käyttää laitetta. Anna sähkötyökalun mukana seuraavalle henkilölle aina myös tämä käyttöohje.

2 KUVAUS (KUVA A-B-C-D)

- | | |
|---------------------------------------|---|
| 1. Pyöreä hiomapää | 13. Virtajohto |
| 2. Harjarengas | 14. Kantolaukku |
| 3. Pyöreä hiomatynny (tarrakiinnitys) | 15. Lukitusnuppi pituuden säätöä varten |
| 4. Moottorikotelo | 16. Teleskooppivarsi |
| 5. Pehmeä otepinta | 17. Akseli |
| 6. Taittolukko | 18. Liitin |
| 7. Kahva | 19. Pölypussi |
| 8. Takakahva | 20. Kiinnitysnauha |
| 9. Virtakytkin | 21. LED-valorengas |
| 10. Elektroninen nopeuden säätö | 22. Virtakytkimen valo |
| 11. Pölynpoistosovitin | 23. Ulkoinen harjakorkki |
| 12. Imuletku | |

3 PAKKAUKSEN SISÄLTÖ

- Poista kaikki pakkausmateriaalit.
- Poista jäljellä oleva pakkaus ja kuljetustuet (jos on).
- Tarkasta pakkauksen sisältö.
- Tarkasta ettei laite, virtajohto, pistoke eikä mikään lisävaruste ole vioittunut kuljetuksen aikana.
- Säilytä pakkausmateriaalit mikäli mahdollista takuukauden loppuun asti. Hävitä ne sitten paikallisen jäätelainsäädännön mukaisesti.



VAROITUS: Pakkausmateriaalit eivät ole leikkikaluja! Lapset eivät saa leikkiä muovipusseilla! Tukehtumisvaara!

- | | |
|---------------------------------|----------------------|
| 6 kpl (60/80/120/150/180/140) | 1 kuusioavain (5 mm) |
| hiomapaperia, läpimitta. 225 mm | 1 kangaspussi |
| 1 liitäntäsovittinta 57 mm | 1 pölypussi |
| 4m joustoputki pölyn poistoon | 1 ohjekirja |
| 2m letku | |



Jos pakkauksesta puuttuu osia tai ne ovat vioittuneet, ota yhteys jälleenmyyjääsi.

4 SYMBOLIT

Seuraavia symboleja käytetään tässä ohjekirjassa ja/tai koneen päällä:

	Henkilö- sekä laitevahinkovaara.		Käytä aina suojalaseja.
	Lue ohjekirja ennen käyttöä.		Käytä silmäsuojaimia.
	Voimassa olevien EU-direktiivien turvallisuusstandardien mukainen.		Käytä hengityssuojainta pölyvässä työssä.
	Voimassa olevien EU-direktiivi(e)n vaatimusten mukainen.		

5 YLEISET TURVALLISUUSOHJEET

Lue kaikki turvavaroitukset ja kaikki ohjeet huolellisesti ennen käyttöä. Varoitusten ja ohjeiden laiminlyöminen voi aiheuttaa sähköiskun, tulipalon ja/tai vaikeita tapaturmia. Tallenna kaikki varoitukset ja ohjeet tulevaa käyttöä varten. Sana ”sähkötyökalu” tarkoittaa sähköverkkoon liitettäviä (johdollisia) sähkötyökaluja tai akkukäyttöisiä (johdottomia) sähkötyökaluja.

5.1 Työskentelyalue

- Pidä työskentelyalue puhtaana ja hyvin valaistuna. Epäjärjestys ja huonosti valaistut työskentelyalueet ovat tapaturma-alttiita.
- Älä käytä laitetta räjähdysriskissä ympäristöissä, joissa on palavia nesteitä, kaasuja tai pölyä. Sähkötyökalut muodostavat kipinöitä, jotka voivat sytyttää pölyn tai höyryt.
- Varmista, että lähettyvillä ei ole lapsia eikä muita henkilöitä työkalun käytön aikana. Keskittymisen herpaantuessa voit menettää laitteen hallinnan.

5.2 Sähköturvallisuus

- Tarkasta aina että verkkojännite vastaa valmistuskylttiin merkittyä jännitettä.
- Laitteen pistotulpan on oltava pistorasiaan sopiva. Pistotulppaan ei saa tehdä minkäänlaisia muutoksia. Älä käytä sovitimia suojamaadoitettujen laitteiden kanssa. Alkuperäiset pistokkeet ja yhteensopivat pistorasiat pienentävät sähköiskun vaaraa.
- Vältä koskemasta maadoitettuihin pintoihin, kuten putkiin, lämpöpattereihin, liesiin ja jääkaappeihin. Sähköiskun vaara on suurempi, kun olet itse maadoitettu.
- Suojaa laite sateelta ja kosteudelta. Laitteen joutuminen kosketuksiin veden kanssa lisää sähköiskun vaaraa.
- Älä kanna äläkä ripusta laitetta johdosta äläkä irrota pistotulppaa pistorasiasta johdosta vetämällä. Pidä johto kaukana lämpölähteistä, öljystä, terävistä reunoista ja liikkuvista laitteiden osista. Vialliset ja sekaiset johdot lisäävät sähköiskun vaaraa.
- Jos käytät sähkötyökalua ulkotiloissa, käytä sen kanssa ainoastaan ulkotiloihin tarkoitettua jatkojohtoa. Ulkotiloihin hyväksytyt jatkojohdon käyttö pienentää sähköiskun vaaraa.
- Ellei sähkötyökalun käyttöä kosteissa tiloissa voida välttää, käytä jäännösvirtalaitteella (RCD) suojattua virtalähdettä. RCD:n käyttö vähentää sähköiskun vaaraa.

5.3 Henkilöturvallisuus

- Ole varovainen. Keskity aina työhösi ja käsittele sähkötyökalua aina järkevästi. Älä käytä laitetta, kun olet väsynyt tai huumeiden, alkoholin tai lääkkeiden vaikutuksen alainen. Hetkellinen tarkkaamattomuus laitteen käytössä voi aiheuttaa vakavia tapaturmia.

- Käytä suojavarusteita ja käytä aina suojalaseja. Suojavarusteiden, kuten pölynaamarin, luistamattomien turvakengien, suojakypärän tai kuulosuojainten käyttö vähentää tapaturmien riskiä, kun ne on mitoitettu sähkötyökalun ominaisuuksia ja käyttötarkoista vastaaviksi.
- Varmista, että laitetta ei voi käynnistää vahingossa. Varmista, että virtakytkin on OFF-asennossa, ennen kuin liität pistokkeen pistorasiaan. Jos pidät somea katkaisimella kantaessasi laitetta tai liität laitteen sähköverkkoon katkaisimen ollessa päällä, tapaturmien vaara on suuri.
- Irrota säätötyökalut ja ruuvitaltat, ennen kuin kytket laitteen päälle. Työkalu tai ruuvitaltta voi aiheuttaa tapaturmia ollessaan kiinnitettynä pyörivään laitteeseen.
- Älä kurottaudu. Varmista, että seisot laitetta käyttäessäsi tukevalla alustalla ja että pystyt pitämään tasapainon koko ajan. Näin pystyt hallitsemaan laitteen myös ennalta arvaamattomissa tilanteissa.
- Käytä aina sopivia vaatteita. Älä käytä väljiä vaatteita tai koruja työskentelyn aikana. Varmista, että hiuksesi, vaatteesi ja käsineesi eivät pääse liikkuvien osien väliin. Väljät vaatteet, korut tai pitkät hiukset voivat tarttua kiinni.
- Jos laitteeseen voidaan liittää pölynimuri ja keruulaite, varmista, että ne on kiinnitetty hyvin ja niitä käytetään oikein. Näiden laitteiden käyttö pienentää pölyn aiheuttamia vaaratilanteita.

5.4 Sähkölaitteiden huolellinen käsittely ja käyttö

- Älä ylikuormita laitetta. Käytä työhön vain siihen tarkoitettua sähkölaitetta. Sopivan työkalun käytöllä työskentely sujuu paremmin ja turvallisemmin määrityllä tehoalueella.
- Älä käytä sähkölaitteita, joiden virtakytkin on viallinen. Sähkölaite, jota ei voi enää kytkeä päälle tai/eikä pois, on vaarallinen ja se on korjattava.
- Irrota pistotulppa pistorasiasta, ennen kuin teet laitteeseen asetuksia, vaihdat lisävarusteita tai asetat laitteen säilöön. Näiden varotoimenpiteiden ansiosta laite ei pääse tahattomasti käynnistymään.
- Säilytä sähkölaitteet aina lasten ulottumattomissa. Älä anna sellaisten henkilöiden käyttää laitetta, jotka eivät ole perehtyneet sen käyttöön eivätkä näihin käyttöohjeisiin. Sähkölaitteet ovat vaarallisia, kun niitä käyttävät kokemattomat henkilöt.
- Huolla sähkölaiteet huolellisesti. Tarkasta, että liikkuvat laitteen osat toimivat moitteettomasti eivätkä jää jumiin, että laitteessa ei ole rikkoutuneita tai muita viallisia osia, että ne haittaavat laitteen toimintaa. Korjauta vioittuneet osat ennen laitteen käyttöä. Monet tapaturmat johtuvat puutteellisesti huolletuista sähkölaitteista.
- Pidä terät terävinä ja puhtaina. Huolellisesti huolletut terät, joiden leikkaavat reunat ovat teräviä, jumittavat vähemmän ja niitä on helpompi käyttää.
- Käytä sähkölaitetta, lisävarusteita, varateriä jne. näiden ohjeiden mukaisesti ja siten kuin laitetyypin käyttöohjeissa on neuvottu. Ota käytön aikana huomioon myös työskentelyolosuhteet ja suoritettava toimenpide. Sähkölaitteiden käyttö muuhun kuin määrityttyyn käyttötarkoitukseen voi aiheuttaa vaaratilanteita.

5.5 Huolto

- Korjauta laitteesi ainoastaan pätevällä ammattihenkilöllä, joka käyttää vain alkuperäisiä varaosia. Näin varmistat, että laitteesi on turvallinen sitä käytettäessä.

6 LAITEKOHTAISET TURVALLISUUSOHJEET

- Pidä kädet loitolla pyörivän hiomapään alueelta.
- Pitkäaikainen kipsilevyn hionnasta syntyneen ilman pölyn hengittäminen voi vaikuttaa hengitykseen:
 - Käytä aina pölynimuria, johon on asennettu hyväksytty pussi kipsilevyn pölyä varten.
 - Käytä aina pölyyn ja sumuun sopivaa hyväksyttyä hengityssuojainta.
- Lyijypohjaisen maalin hiominen on erittäin myrkyllistä ja sitä ei tulisi yrittää tehdä. Anna vain erityisesti koulutettujen ja asianmukaisesti varustettujen ammattilaisten suorittaa se.

- Pidä aina oikea asento ja tasapaino. Älä kurottaudu. Käytä sopivia telineitä.
- Käytä aina asianmukaisia suojarusteita käytön aikana.
- Tärkeää: hionnan suorittamisen jälkeen kytke pois katkaisin ja odota että pyörivä hiomapää pysähtyy täysin, ennen kuin lasket työkalun alas.
- Älä käytä työkalua koskaan alueella, jolla on herkästi syttyviä kiinteitä aineita, nesteitä tai kaasuja. Kipinät kommutaattorista / hiiliharjoista voivat aiheuttaa tulipalon tai räjähdyksen.
- Tämä työkalu on suunniteltu tiettyihin käyttötarkoituksiin. Valmistaja suosittelee erityisesti, että tätä työkalua ei muuteta ja että sitä ei käytetä muihin käyttötarkoituksiin kuin mihin se on tarkoitettu.
- Käytä konetta aina molemmin käsin. Hallinnan menettämisestä voi olla seurauksena loukkaantuminen.
- Pidä virtajohto pois koneen työalueelta. Pidä johto aina etäällä takanasi.
- Kytke kone heti pois toiminnasta, jos esiintyy epätavallista tärinää tai muita toimintahäiriöitä. Tarkasta kone voidaksesi löytää syyn.
- Pöly joka syntyy tällä koneella työskenneltäessä voi olla terveydelle haitallista. Käytä pölyn imujärjestelmää ja käytä sopivaa maskia ja poista kerääntynyt pöly pölynimurilla.

6.1 Sähköliitäntä

Sähköverkoston jännitteen tulee olla sama kuin työkalun valmistuskyltissä ilmoitettu jännite. Työkalua ei saa missään tapauksessa käyttää, jos virtajohto on vioittunut. Viallinen virtajohto on vaihdattava välittömästi valtuutetussa asiakaspalvelupisteessä. Älä yritä itse korjata vioittunutta johtoa. Viallisten johtojen käytöstä voi olla seurauksena sähköisku.

7 KOKOAMINEN



Ennen laitteen asentamista, korjaamista tai kunnossapitoa, kytke laite aina pois toiminnasta ja irrota pistoke pistorasiasta!

7.1 Ennen ensimmäistä käyttöä

- Tarkasta että sähköverkoston nimellistajuus vastaa valmistuskyltissä olevia arvoja.
- Ennen työkalun käyttämistä lue ohjekirja huolellisesti.

7.2 Akseli (17) (kuva 1)

Taivuta etu- ja takaosa yhteen (Kuva 1-1). Työnnä taittolukko (9) oikeaan asentoon ja pidä kärki kahvan vieressä (Kuva 1-2), ja paina sitten taittolukko (9) kahvaan päin aivan loppuun asti. (Kuva 1-3)

Taivuta kahva auki työntämällä taittolukko sisään.

7.3 Vaihda hiomapää (kuva 2)

- Työnnä kuusiokoloavain (koko 5) hiomapaan päällä olevaan kuusioruuvien pulttiin.
- Pidä lujasti kiinni hiomapäästä ja käännä sitten avainta voidaksesi irrottaa hiomapaan.
- Asenna uusi hiomapää kiristämällä pultti.



Huomio: Asenna vain määräysten mukainen hiomapää koneeseen. Optimaalisen suorituskyvyn varmistamiseksi konetta tulisi käyttää hiukan alhaisemmalla nopeudella muutaman minuuttia, jotta hiomatyyny asettuu tiivistuspintaan täydellisesti. Tämän prosessin aikana hiomapäästä tulee valkoisia vahtomaisia hiukkasia. Se ei kuitenkaan vioita konetta.

7.4 Hiomatyökalujen kiinnittäminen ja vaihto (kuva 3)

- Aseta hiomatyökalu hiomalaikan keskelle ja paina. Reikien hiomatyökalussa on oltava hiomatyynnissä olevien poistoreikien kanssa samassa kohtaa.

- Vain pyöreälle hiomatyönnylle: suorita testaus voidaksesi tarkastaa, että hiomatyökalu on kiinnitetty keskikohtaan.

7.5 Elektroninen nopeuden säätö

7.5.1 Säädettävä nopeus

Säädä nopeus kääntämällä nopeuskiekkoa; käyttäjä voi valita eri nopeuden erilaisiin hiomapintoihin.

7.5.2 Vakio nopeuden säätö

Käytä konetta valitsemallasi nopeudella. Älä ylikuormita painamalla liikaa.

7.6 Jatkovarsi (kuva 4)

- Käytä jatkovartta (O) korkeammalle työskentelypinnalle tarkoitetun käytön mukaisesti.
- Löysää ylempään varren (J) pölynkeruulaitteen (N) holkkia. Älä irrota holkkia poistoletkusta.
- Kohdista takakahva (O1) pääkahvan kanssa ja aseta jatkovarren (O) holkki (O3) poistoletkuun (N) kiertämällä sitä, kunnes se pysähtyy.
- Säädä jatkovarren (O) pituutta tarvittaessa, ota huomioon merkintä "max. 1,65 m" jatkovarressa. Kiristä holkki (N) kiinni jatkovarren kiinnittämisen/säätämisen jälkeen.

7.7 Pölynimuri (kuva 5)

- Löysennä pituuden säädön kiinnitysruuvia (N) kääntämällä sitä työkalun kahvassa olevan avausymbolin suuntaan.
- Aseta imuletku (P) työkalun kahvan päähän kuvassa näytetyllä tavalla.
- Kiristä pituuden säädön kiinnitysruuvia (N) kääntämällä sitä työkalun kahvassa olevan kiinnityssymbolin suuntaan.
- Liitä imuletku Ø 47 mm sovittimella suoraan teolliseen pölynimuriin (irrota pölynimurin letku ensin).
- Imuletkun voi myös liittää yhdellä 2 sovittimesta teolliseen pölynimuriin irrottamatta pölynimurin letkua.

7.8 Työkalun standardi/ilmavirran hallinta (kuva 6)

- Työkalun kahva (P1) estää letkua vahingoittumasta, kun työkalu jätetään sivuun työtaukojen ajaksi.
- Valvo ilmavirtaa liu'uttamalla imutehon säätörengas (P3) työkalun liittimen (P2) aukon yli.
- Imuteho on alhaisimmalla tasolla, kun aukko on täysin auki.



VAROITUS: Ellei pölynimurissa käytetä hyväksyttyä pölypussia, se lisää ilman pölymäärää työskentelyalueella. Pitkäaikainen altistuminen sellaiselle pölylle voi vaurioittaa hengityselimiä.

8 KÄYTTÖ



Pidä seinähiomakoneesta kiinni aina molemmin käsin! Pidä kädet etäällä hiomapäästä. Muuten kätesi voi jäädä kiinni, koska hiomapää heiluu eri suuntiin.

- Kiinnitä hiomatyönnyl
- Kiinnitä hiomatyökalu
- Aseta voimatyökalu haluamaasi pituuteen
- Liitä pölynpoistojärjestelmä

- Kytke pistoke verkkovirtaan
- Kytke laite päälle.
- Paina seinähiomakonetta hellävaraisesti työstettävää pintaa vasten (painetta tulisi olla juuri riittävästi niin että hiomapää on samassa tasossa työstettävän pinnan kanssa.)

8.1 Työkalan käynnistäminen ja pysäyttäminen

Varmista että virtalähteen jännite on sama kuin koneen valmistuskyltissä ja että katkaisin (9) on OFF-asennossa ennen kuin työkalu liitetään sähköverkkoon.

8.2 Koneen kytkeminen päälle ja pois

Kytke päälle/pois kipsiseinän hiomakone katkaisimella.

8.3 Kierrosnopeuden säätäminen (kuva 7)

Koneen nopeutta voi säätää niin, että se sopii erilaisiin töihin. Nopeutta voi säätää välillä 600 min⁻¹ - 2600 min⁻¹ käyttämällä nopeuden säätökiekkoa (10). Lisää nopeutta kääntämällä vastapäivään ja laske nopeutta kääntämällä myötäpäivään. Yleensä suurempaa nopeutta tulisi käyttää nopeaan suuren massan poistoon ja alhaisempaa nopeutta tarkempaa ohjausta vaativaan työhön.

8.4 Vakionopeus (kuva 8)

Pidä kone käynnissä valitulla nopeudella. Älä kuormita konetta liikaa ylipaineella.

9 HIONTATOIMET

Kun kone ja pölynimuri on asetettu ja kaikki turvatoimenpiteet ja varusteet ovat paikoillaan, aloita kytkemällä ensin pölynimuri päälle ja sitten kone. (Jos käytät pölynimuria, jossa on integroitu kytkentä, kytke siinä tapauksessa vain kone toimintaan.)

9.1 Pyöreä hiomapää (Kuva 9)

- Aloita hionta koskettamalla työstettävää pintaa varovasti ja mahdollisimman kevyesti – juuri riittävästi, jotta hiomapää pysyy tasaisesti pintaa vasten.
- Hiomapäässä oleva liitos tekee mahdolliseksi, että hiomakiekko voi seurata työstettävän pinnan ääriivivoja.
- Paras menetelmä on käyttää osittain limittyviä pyyhkäisyliikkeitä ja pitää pää jatkuvassa liikkeessä. Älä pysähdy koskaan liian pitkäksi yhteen paikkaan, koska seurauksena voi syntyä pyörteisiä jälkiä. Kokemuksen lisääntyessä on hyvin helppo päästä erinomaisiin tuloksiin.

9.2 Katon hiominen (kuva 10)

Aseta kumirengas koukkuun pään kiinnittämiseksi. Pidä hiomatyyny ja kahva pystysuorassa ja pidä hiomatyyny ja sisäkatto samassa tasossa. Käytä hiomatyynyä sitten katon hiontaan.



HUOM.: Varmista että käyttämäsi hiomakiekko on tehtävään sopiva. Liian karkea raekoko voi poistaa materiaalin liian nopeasti. Liian hienorakeinen paperi taas voi tukkeuta liian usein eikä enää muotoile pintaa.



VARO: Muista varoa teräviä reunoja ja nauloja yms. Ne voivat työntää hiomapaperin irti ja todennäköisesti vioittaa myös pehmeää levyä.

10 PUHDISTUS JA KUNNOSSAPITO**10.1 Pidä työkalu puhtaana**

Puhalla säännöllisin väliajoin kaikki ilmakanavat kuivalla paineilmalla. Kaikki muoviosat tulee puhdistaa pehmeällä kostealla liinalla. ÄLÄ käytä koskaan liuottimia muoviosien puhdistukseen. Ne voivat liuottaa tai muuten vioittaa materiaalia.

Käytä suojalaseja paineilmaa käytettäessä.

Puhdista pölynimurivälikappale, koska liiallinen pöly estää sen vapaan pyörimisen.

11 TEKNISET TIEDOT

Nimellisteho	1050 W
Nimellistaajuus	50 Hz
Nimellisiännite	220-240 V
Kierrosnopeus \emptyset	600-2600 min ⁻¹
Laikan läpimitta	215 mm
Kaapelin pituus	4 m
Pölynimurin letku	4 m
Hiiliharjan moottori	Kyllä
Lukituspainike	Kyllä
Hiomapinnan läpimitta	225 mm
Pituus ilman jatkoputkea	110 cm
Pituus jatkoputkella	110-165 cm
Elektroninen nopeuden säätö	Kyllä
Pehmeä otepinta	Kyllä
Tärinän vaimennus	Kyllä
Tarrakiinnitys	Kyllä
Runkomateriaali	Alumiini

12 MELU

Melupäästöjen arvot on mitattu asianmukaisen standardin mukaan. (K=3)

Äänenpainetaso LpA	93 dB(A)
Äänitehotaso LwA	104 dB(A)



HUOMIO! Käytä kuulosuojaimia, kun äänenpaine on yli 85 dB(A).

aw (Tärinätaso):	4,2 m/s ²	K = 1,5 m/s ²
------------------	----------------------	--------------------------

13 TAKUU

- Tälle tuotteelle on annettu 36 kuukauden takuu, joka alkaa hankintapäivämäärästä, jolloin ensimmäinen käyttäjä on ostanut tuotteen.
- Takuu kattaa kaikki materiaali- tai valmistusviat, mutta ei kata: akkuja, latureita normaalista osien kulumisesta johtuvia vikoja, kuten laakereita, harjoja, kaapeleita eikä tulppia tai lisävarusteita kuten poria, poran teriä, sahan teriä jne.; vahinkoja tai vikoja, jotka johtuvat väärinkäytöstä, onnettomuuksista tai tuotteeseen tehdyistä muutoksista; eikä myöskään kuljetuskustannuksia.
- Väärästä käytöstä johtuvat viat ja/tai vauriot eivät myöskään kuulu takuun piiriin.
- Pidätämme myös itsellämme oikeuden hylätä vaatimus, joka koskee työkalun väärästä käytöstä aiheutunutta ruumiillista vammaa.
- Korjaukset saa suorittaa vain Powerplus työkalujen valtuuttamassa huoltopisteessä.
- Lisätietoja saat tarvittaessa puhelinnumerosta 00 32 3 292 92 90.
- Asiakas vastaa myös mahdollisista kuljetuskustannuksista, ellei ole kirjallisesti toisin sovittu.
- Samanaikaisesti mitään vaatimuksia ei voida tehdä takuuseen, jos laitteessa ilmenevä vika on seurausta laiminlyödystä huollosta tai ylikuormituksesta.
- Takuun piiriin eivät kuulu viat, jotka johtuvat nesteen tunkeutumisesta laitteeseen, liiallisesta pölystä, tahallisesti aiheutetusta viasta (tahallisesta toiminnasta tai huolimattomuudesta johtuen), väärästä käytöstä (laitteelle sopimattomat käyttötarkoitukset), taitamattomasta käytöstä (esim. käsikirjan ohjeita ei noudateta), väärästä kokoamisesta, salaman iskusta, virheellisestä verkkojännitteestä. Tämä lista ei ole rajoittava.
- Vaatimusten hyväksyminen takuun piiriin kuuluvana ei voi koskaan johtaa takuukauden pidentämiseen eikä uuden takuukauden alkamiseen, jos laite joudutaan vaihtamaan uuteen.
- Laitteet tai osat jotka on vaihdettu takuun piiriin kuuluvana, ovat Varo NV:n omaisuutta.
- Pidätämme itsellämme oikeuden hylätä vaatimukset, jos hankintaa ei voida tarkistaa tai jos on ilmeistä, ettei tuotetta ei ole huollettu asianmukaisesti. (ilmanottoaukkojen puhdistus, hiiliharjojen säännöllinen huolto,...)
- Säilytä kassakuitti ostopäivämäärän tositteena.
- Työkalu on palautettava purkamattomana jälleenmyyjälle hyväksyttävän puhtaassa kunnossa, alkuperäisessä muotoilussa laatikossaan (mikäli käytettävissä tälle yksikölle) ostosittteen kera.

14 LAITTEEN KÄYTÖSTÄ POISTAMINEN



Jos joudut poistamaan laitteen käytöstä pitkäaikaisen käytön jälkeen, älä hävitä sitä tavallisen kotitalousjätteen mukana, vaan huolehdi sen hävittämisestä ympäristöä suojaavalla tavalla. Sähkölaitteista jäävää romua ei saa hävittää tavallisen kotitalousjätteen tapaan. Vie se kierrätettäväksi mikäli mahdollista. Kysy neuvoa kierrätyksestä paikallisilta viranomaisilta tai jälleenmyyjältä.

15 YHDENMUKAISUUSILMOITUS

VARO N.V. - Joseph Van Instraat 9 - BE2500 Lier - BELGIA ilmoittaa, että
Tuote: Seinähiomakone 1050 W
Tavaramerkki: POWERplus
Malli: POWX0479

on yhdenmukaistettuihin eurooppalaisiin standardien soveltamiseen perustuvien sovellettavien eurooppalaisten direktiivien olennaisten vaatimusten ja muiden asiaankuuluvien säännösten mukainen. Laitteen luvaton muokkaaminen johtaa tämän vakuutuksen mitätöitymiseen.

Euroopan yhteisön direktiivit (sekä niiden mahdolliset muutokset allekirjoituspäivään saakka):
2011/65/EU
2006/42/EC
2014/30/EU

Eurooppalaiset yhdenmukaistetut standardit (sekä niiden mahdolliset muutokset allekirjoituspäivään saakka):

EN60745-1 : 2009
EN60745-2-3 : 2011
EN55014-1 : 2006
EN55014-2 : 2015
EN61000-3-2 : 2014
EN61000-3-3 : 2013

Teknisten asiakirjojen haltija: Philippe Vankerkhove, VARO – Vic Van Rompuy N.V.

Allekirjoittanut toimii yrityksen toimitusjohtajan puolesta,

Philippe Vankerkhove
Sääntelyasiat – vaatimuksenmukaisuudesta vastaava johtaja
Lier, 20/09/2018

1	ΕΦΑΡΜΟΓΗ	3
2	ΠΕΡΙΓΡΑΦΗ (ΕΙΚ. Α-Β-Γ-Δ)	3
3	ΛΙΣΤΑ ΠΕΡΙΕΧΟΜΕΝΩΝ ΣΥΣΚΕΥΑΣΙΑΣ	3
4	ΣΥΜΒΟΛΑ	4
5	ΓΕΝΙΚΕΣ ΠΡΟΕΙΔΟΠΟΙΗΣΕΙΣ ΑΣΦΑΛΕΙΑΣ ΓΙΑ ΤΑ ΗΛΕΚΤΡΙΚΑ ΕΡΓΑΛΕΙΑ	4
5.1	<i>Χώρος εργασίας</i>	4
5.2	<i>Ηλεκτρική ασφάλεια</i>	4
5.3	<i>Ατομική ασφάλεια</i>	5
5.4	<i>Χρήση και φροντίδα των ηλεκτρικών εργαλείων</i>	5
5.5	<i>Σέρβις</i>	6
6	ΠΡΟΕΙΔΟΠΟΙΗΣΕΙΣ ΑΣΦΑΛΕΙΑΣ ΕΙΔΙΚΕΣ ΓΙΑ ΤΟ ΜΗΧΑΝΗΜΑ	6
6.1	<i>Ηλεκτρική σύνδεση</i>	6
7	ΣΥΝΑΡΜΟΛΟΓΗΣΗ	7
7.1	<i>Πριν από την πρώτη λειτουργία</i>	7
7.2	<i>Αξονας (17) (Εικ. 1)</i>	7
7.3	<i>Αντικατάσταση του πέλματος λείανσης (Εικ. 2)</i>	7
7.4	<i>Σύνδεση και αλλαγή εργαλείων λείανσης (Εικ. 3)</i>	7
7.5	<i>Ηλεκτρονικός έλεγχος ταχύτητας</i>	7
7.5.1	<i>Ρυθμιζόμενη ταχύτητα</i>	7
7.5.2	<i>Έλεγχος σταθερής ταχύτητας</i>	7
7.6	<i>Κοντάρι επέκτασης (Εικ. 4)</i>	8
7.7	<i>Αναρρόφηση σκόνης (Εικ. 5)</i>	8
7.8	<i>Προδιαγραφές εργαλείου/έλεγχος ροής αέρα (Εικ. 6)</i>	8
8	ΛΕΙΤΟΥΡΓΙΑ	8
8.1	<i>Ξεκίνημα και σταμάτημα του εργαλείου</i>	9
8.2	<i>Θέση σε λειτουργία και διακοπή λειτουργίας του μηχανήματος</i>	9
8.3	<i>Ρύθμιση της ταχύτητας περιστροφής (Εικ. 7)</i>	9
8.4	<i>Σταθερή ταχύτητα (Εικ. 8)</i>	9
9	ΕΡΓΑΣΙΕΣ ΛΕΙΑΝΣΗΣ	9

9.1	Στρογγυλή κεφαλή λείανσης (Εικ. 9)	9
9.2	Γυάλισμα ταβανιού (Εικ. 10).....	9
10	ΚΑΘΑΡΙΣΜΟΣ ΚΑΙ ΣΥΝΤΗΡΗΣΗ	10
10.1	Διατηρείτε το εργαλείο καθαρό	10
11	ΤΕΧΝΙΚΑ ΧΑΡΑΚΤΗΡΙΣΤΙΚΑ	10
12	ΘΟΡΥΒΟΣ	10
13	ΕΓΓΥΗΣΗ	11
14	ΠΕΡΙΒΑΛΛΟΝ	11
15	ΔΗΛΩΣΗ ΣΥΜΜΟΡΦΩΣΗΣ	12

ΤΡΙΒΕΙΟ ΓΥΦΟΣΑΝΙΔΑΣ 1050 W POWX0479

1 ΕΦΑΡΜΟΓΗ

Το μηχάνημα έχει σχεδιαστεί για λείανση γυφοσανίδων, ταβανιών και τοίχων εσωτερικών και εξωτερικών επιφανειών, καθαρισμό των υπολειμμάτων στο δάπεδο, αφαίρεση μπιογιάς και χαλαρού γύψου κλπ. Το μηχάνημά μας δεν είναι κατάλληλο για επεξεργασία επιφανειών που περιέχουν αμίαντο.



ΠΡΟΕΙΔΟΠΟΙΗΣΗ! Για τη δική σας ασφάλεια, διαβάστε προσεκτικά αυτό το εγχειρίδιο και τις γενικές οδηγίες ασφάλειας πριν χρησιμοποιήσετε το μηχάνημα. Αν δώσετε το ηλεκτρικό εργαλείο σε άλλο χρήστη, θα πρέπει να δώσετε μαζί και αυτές τις οδηγίες.

2 ΠΕΡΙΓΡΑΦΗ (ΕΙΚ. A-B-C-D)

- | | |
|---|--|
| 1. Στρογγυλή κεφαλή λείανσης | 14. Σάκος μεταφοράς |
| 2. Στεφάνη βούρτσας | 15. Σφαιρική λαβή ασφάλισης για ρύθμιση μήκους |
| 3. Στρογγυλό πέγμα λείανσης (με σύστημα σκρατς) | 16. Τηλεσκοπικός άξονας |
| 4. Περιβλήμα μοτέρ | 17. Άξονας |
| 5. Μαλακή λαβή | 18. Σύνδεσμος |
| 6. Ασφάλιση αναδίπλωσης | 19. Σακούλα σκόνης |
| 7. Λαβή | 20. Ταινία στερέωσης |
| 8. Πίσω λαβή | 21. Φωτεινός δακτύλιος LED |
| 9. Διακόπτης λειτουργίας | 22. Φωτεινή ένδειξη ενεργοποίησης/απενεργοποίησης (on/off) |
| 10. Ηλεκτρονικός έλεγχος ταχύτητας | 23. Κάλυμμα εξωτερικής βούρτσας |
| 11. Προσαρμογέας σκόνης | |
| 12. Εύκαμπτος σωλήνας αναρρόφησης | |
| 13. Καλώδιο τροφοδοσίας | |

3 ΛΙΣΤΑ ΠΕΡΙΕΧΟΜΕΝΩΝ ΣΥΣΚΕΥΑΣΙΑΣ

- Αφαιρέστε όλα τα υλικά της συσκευασίας.
- Αφαιρέστε τα διαχωριστικά κλπ. της συσκευασίας (αν υπάρχουν).
- Ελέγξτε αν τα περιεχόμενα της συσκευασίας είναι πλήρη.
- Ελέγξτε το μηχάνημα, το καλώδιο τροφοδοσίας, το φως και όλα τα εξαρτήματα για πιθανές ζημιές κατά τη μεταφορά.
- Φυλάξτε τα υλικά της συσκευασίας όσο το δυνατόν περισσότερο χρόνο, μέχρι το τέλος της περιόδου εγγύησης. Απορρίψτε τα μετά στο τοπικό σας σύστημα διάθεσης αποβλήτων.



ΠΡΟΕΙΔΟΠΟΙΗΣΗ: Τα υλικά συσκευασίας δεν είναι παιχνίδια! Τα παιδιά δεν πρέπει να παίζουν με τις πλαστικές σακούλες! Υπάρχει κίνδυνος πνιγμού!

6 τεμάχια (60/80/120/150/180/140)
γυαλόχαρτο διαμέτρου 225 mm
1 προσαρμογείς σύνδεσης 57 mm
Εύκαμπτος σωλήνας 4 m για εξαγωγή
σκόνης







1 σωλήνας 2 μέτρων
1 κλειδί Allen (5 mm)
1 τσάντα από караβόπανο
1 σακούλα σκόνης
1 εγχειρίδιο



Αν κάποιο στοιχείο λείπει ή είναι κατεστραμμένο, παρακαλούμε επικοινωνήστε με τον προμηθευτή σας.

4 ΣΥΜΒΟΛΑ

Σε αυτό το εγχειρίδιο ή/και πάνω στο μηχάνημα χρησιμοποιούνται τα εξής σύμβολα:

	Δηλώνει κίνδυνο τραυματισμού ή βλάβης στο εργαλείο.		Φορέστε γάντια.
	Διαβάστε το εγχειρίδιο πριν από τη χρήση.		Φοράτε πάντα προστατευτικά γυαλιά.
	Σύμφωνα με τις βασικές απαιτήσεις των Ευρωπαϊκών Οδηγιών.		Φοράτε μάσκα κάτω από συνθήκες σκόνης.
	Κλάση II - Το μηχάνημα διαθέτει διπλή μόνωση. Δεν χρειάζεται επομένως καλώδιο γείωσης.		

5 ΓΕΝΙΚΕΣ ΠΡΟΕΙΔΟΠΟΙΗΣΕΙΣ ΑΣΦΑΛΕΙΑΣ ΓΙΑ ΤΑ ΗΛΕΚΤΡΙΚΑ ΕΡΓΑΛΕΙΑ

Διαβάστε όλες τις προειδοποιήσεις και οδηγίες. Η μη τήρηση των προειδοποιήσεων και οδηγιών μπορεί να αποτελέσει αιτία ηλεκτροπληξίας, πυρκαγιάς ή/και σοβαρού τραυματισμού. Φυλάξτε τις προειδοποιήσεις και οδηγίες ασφάλειας για μελλοντική χρήση. Ο όρος «ηλεκτρικό εργαλείο» που χρησιμοποιείται στις προειδοποιήσεις αναφέρεται σε ηλεκτρικά εργαλεία που λειτουργούν με ρεύμα (με καλώδιο) ή με μπαταρία (χωρίς καλώδιο, επαναφορτιζόμενα).

5.1 Χώρος εργασίας

- Διατηρείτε τον χώρο εργασίας σας καθαρό και καλά φωτισμένο. Η ακαταστασία και ο ελλιπής φωτισμός στον χώρο εργασίας δημιουργούν συνθήκες για ατυχήματα.
- Μην εργάζεστε με ηλεκτρικά εργαλεία σε περιβάλλον όπου υπάρχει κίνδυνος έκρηξης, π.χ. όπου υπάρχουν εύφλεκτα υγρά, αέρια ή σκόνη. Τα ηλεκτρικά εργαλεία παράγουν σπινθήρες που μπορούν να δημιουργήσουν ανάφλεξη της σκόνης ή των ατμών.
- Κατά τη διάρκεια της χρήσης του ηλεκτρικού εργαλείου, φροντίστε ώστε να μην πλησιάζουν κοντά παιδιά και άλλα άτομα. Αν αποσπαστεί η προσοχή σας μπορεί να χάσετε τον έλεγχο του εργαλείου.

5.2 Ηλεκτρική ασφάλεια

- Ελέγχετε πάντα αν η ισχύς τροφοδοσίας αντιστοιχεί στην τάση που αναγράφεται στην πλακέτα χαρακτηριστικών.
- Το φως των ηλεκτρικών εργαλείων πρέπει να ταιριάζει στην πρίζα. Μην κάνετε κανενός είδους τροποποίηση στο φως. Μη χρησιμοποιείτε προσαρμοστικά φως στα γειωμένα ηλεκτρικά εργαλεία. Τα φως που δεν έχουν υποστεί τροποποιήσεις και οι κατάλληλες πρίζες μειώνουν τον κίνδυνο θανατηφόρας ηλεκτροπληξίας.
- Αποφεύγετε την επαφή του σώματός σας με γειωμένες επιφανείες, όπως σωληνες, καλοριφέρ, κουζίνες και ψυγεία. Όταν το σώμα σας είναι γειωμένο, αυξάνεται ο κίνδυνος θανατηφόρας ηλεκτροπληξίας.
- Μην εκθέτετε τα ηλεκτρικά εργαλεία στη βροχή ή την υγρασία. Η διείσδυση νερού στο ηλεκτρικό εργαλείο αυξάνει τον κίνδυνο θανατηφόρας ηλεκτροπληξίας.
- Μην κακομεταχειρίζεστε το καλώδιο. Μη χρησιμοποιήσετε ποτέ το καλώδιο για να μεταφέρετε, να τραβήξετε ή να αποσυνδέσετε το εργαλείο από την πρίζα. Έχετε το καλώδιο μακριά από εστίες θερμότητας, λάδια, κοφτερές ακμές η κινούμενα εξαρτήματα. Τα χαλασμένα ή μπερδεμένα καλώδια αυξάνουν τον κίνδυνο ηλεκτροπληξίας.

- Όταν χρησιμοποιείτε ένα ηλεκτρικό εργαλείο σε εξωτερικό χώρο, χρησιμοποιείτε καλώδιο προέκτασης κατάλληλο για χρήση σε εξωτερικό χώρο. Η χρήση καλωδίου προέκτασης κατάλληλου για χρήση σε εξωτερικό χώρο μειώνει τον κίνδυνο ηλεκτροπληξίας.
- Αν είναι απαραίτητο να χρησιμοποιήσετε ένα ηλεκτρικό εργαλείο σε μέρος όπου υπάρχει υγρασία, η τροφοδοσία του θα πρέπει να γίνει από ρεύμα που προστατεύεται από συσκευή παραμένοντος ρεύματος (RCD). Η χρήση μιας συσκευής RCD μειώνει τον κίνδυνο ηλεκτροπληξίας.

5.3 Ατομική ασφάλεια

- Να είστε προσεκτικοί. Προσέχετε αυτό που κάνετε και χρησιμοποιείτε κοινή λογική στην εργασία σας με ένα ηλεκτρικό εργαλείο. Μη χρησιμοποιείτε ένα ηλεκτρικό εργαλείο αν είστε κουρασμένοι ή υπό την επήρεια ναρκωτικών, αλκοόλ ή φαρμάκων. Μία στιγμή απροσεξίας, κατά τη διάρκεια χρήσης του εργαλείου, μπορεί να οδηγήσει σε σοβαρό τραυματισμό.
- Χρησιμοποιείτε εξοπλισμό ασφάλειας. Φοράτε πάντα προστατευτικά γυαλιά. Η χρήση εξοπλισμού ασφάλειας, όπως μάσκα σκόνης, αντιολισθητικά παπούτσια, κράνος ή ωτασπίδες, όπως χρειάζεται, ελαττώνει τον κίνδυνο τραυματισμού.
- Αποφεύγετε την τυχαία εκκίνηση του μηχανήματος. Βεβαιώνετε ότι ο διακόπτης βρίσκεται στη θέση OFF (κλειστός) πριν συνδέσετε το φις στην πρίζα. Αν κατά τη μεταφορά του μηχανήματος έχετε το δάχτυλό σας πάνω στον διακόπτη ή συνδέσετε το μηχανήμα στην πρίζα όταν ο διακόπτης είναι στη θέση ON (ανοικτός), αυξάνετε τις πιθανότητες ατυχήματος.
- Πριν θέσετε σε λειτουργία το μηχανήμα, αφαιρείτε τα ρυθμιστικά εργαλεία και τα μηχανικά κλειδιά. Ένα εργαλείο ή μηχανικό κλειδί που έχει μείνει πάνω σε ένα περιστρεφόμενο εξάρτημα του μηχανήματος, μπορεί να οδηγήσει σε τραυματισμό.
- Μην προεκτείνετε πολύ. Πατάτε πάντα σταθερά κάτω. Έτσι θα μπορείτε να ελέγχετε καλύτερα το εργαλείο σε απροσδόκητες καταστάσεις.
- Φοράτε κατάλληλα ρούχα. Μη φοράτε φαρδιά ρούχα ή κοσμήματα. Προσέχετε ώστε τα μαλλιά, τα ρούχα και τα γάντια σας να μην πλησιάζουν στο εργαλείο. Τα φαρδιά ρούχα, τα κοσμήματα ή τα μακριά μαλλιά μπορεί να πιαστούν στα κινούμενα εξαρτήματα.
- Αν υπάρχουν συσκευές εξαγωγής σκόνης για σύνδεση στο μηχανήμα, φροντίστε να τις συνδέσετε και να τις χρησιμοποιήσετε σωστά. Η χρήση τέτοιων συσκευών μειώνει τους κινδύνους που σχετίζονται με τη σκόνη.

5.4 Χρήση και φροντίδα των ηλεκτρικών εργαλείων

- Μην περιμένετε από το εργαλείο να κάνει περισσότερα από όσα μπορεί. Χρησιμοποιείτε το κατάλληλο ηλεκτρικό εργαλείο για την εργασία σας. Ένα ηλεκτρικό εργαλείο θα κάνει καλύτερα και ασφαλέστερα τη δουλειά του αν χρησιμοποιείται για τον σκοπό για τον οποίο προορίζεται.
- Μη χρησιμοποιήσετε το ηλεκτρικό εργαλείο αν ο διακόπτης είναι ελαττωματικός. Ένα ηλεκτρικό εργαλείο με χαλασμένο διακόπτη είναι επικίνδυνο και πρέπει να επισκευαστεί.
- Πριν κάνετε ρυθμίσεις, αλλάξετε εξαρτήματα ή αποθηκεύσετε το εργαλείο, αποσυνδέετε το φις από την πρίζα. Αυτά τα προληπτικά μέτρα μειώνουν το ενδεχόμενο της τυχαίας εκκίνησης του εργαλείου.
- Φυλάσσετε το ηλεκτρικό εργαλείο, όταν δεν το χρησιμοποιείτε, σε χώρους όπου δεν πλησιάζουν παιδιά και μην επιτρέπετε τη χρήση του από άτομα που δεν είναι εξοικειωμένα με αυτό ή δεν έχουν διαβάσει τις οδηγίες χρήσης. Τα ηλεκτρικά εργαλεία είναι επικίνδυνα όταν χρησιμοποιούνται από άτομα που δεν έχουν σχετική εμπειρία.
- Τα ηλεκτρικά εργαλεία χρειάζονται συντήρηση. Ελέγχετε μήπως τα κινούμενα εξαρτήματα είναι κακώς ευθυγραμμισμένα ή μπλοκαρισμένα, μήπως υπάρχουν εξαρτήματα σπασμένα ή ζημιές, και οτιδήποτε άλλο μπορεί να επηρεάσει τη λειτουργία του εργαλείου. Αν το εργαλείο πάθει ζημιά, θα πρέπει να επισκευαστεί. Πολλά ατυχήματα συμβαίνουν λόγω της κακής συντήρησης των ηλεκτρικών εργαλείων.

- Διατηρείτε τα εργαλεία κοπής αιχμηρά και καθαρά. Αν τα εργαλεία κοπής συντηρούνται σωστά και έχουν αιχμηρές λεπίδες, υπάρχουν λιγότερες πιθανότητες να μπλοκάρουν και ο χειρισμός τους είναι ευκολότερος.
- Χρησιμοποιείτε τα ηλεκτρικά εργαλεία, τα εξαρτήματα τα κοπτικά εργαλεία κλπ. σύμφωνα με αυτές τις οδηγίες και σύμφωνα με τον τρόπο χρήσης για τον οποίο είναι σχεδιασμένο αυτό το είδος εργαλείου, λαμβάνοντας επίσης υπόψη τις συνθήκες εργασίας και την εργασία που θέλετε να κάνετε. Η χρήση των ηλεκτρικών εργαλείων για άλλο σκοπό ή με άλλο τρόπο, εκτός από αυτούς για τους οποίους είναι σχεδιασμένο, μπορεί να οδηγήσει σε επικίνδυνες καταστάσεις.

5.5 Σέρβις

- Το σέρβις του ηλεκτρικού εργαλείου σας πρέπει να γίνεται μόνο από εξειδικευμένο τεχνικό προσωπικό και να χρησιμοποιούνται μόνο γνήσια ανταλλακτικά. Έτσι εξασφαλίζεται ότι θα λειτουργεί σύμφωνα με τα απαιτούμενα πρότυπα ασφαλείας.

6 ΠΡΟΕΙΔΟΠΟΙΗΣΕΙΣ ΑΣΦΑΛΕΙΑΣ ΕΙΔΙΚΕΣ ΓΙΑ ΤΟ ΜΗΧΑΝΗΜΑ

- Έχετε πάντα τα χέρια σας μακριά από την περιοχή της περιστρεφόμενης κεφαλής λείανσης.
- Τα μολυβδόχα χρώματα είναι εξαιρετικά τοξικά και δεν πρέπει να επιχειρείτε να τρίψετε αντικείμενα βαμμένα με αυτά. Αφήνετε μόνο επαγγελματίες με ειδική εκπαίδευση και εξοπλισμό να κάνουν αυτή τη δουλειά.
- Πατάτε σταθερά κάτω και διατηρείτε πάντα την ισορροπία σας. Μην προεκτείνεστε. Χρησιμοποιείτε κατάλληλα ικριώματα.
- Φοράτε πάντα κατάλληλο εξοπλισμό ασφάλειας όταν κατά τη λειτουργία.
- Σημαντικό: Αφού τελειώσετε τη λείανση, κλείστε τον διακόπτη και περιμένετε να σταματήσει τελείως η περιστρεφόμενη κεφαλή λείανσης πριν ακουμπήσετε κάτω το εργαλείο.
- Μη χρησιμοποιείτε ποτέ το εργαλείο σε περιοχή με εύφλεκτα στερεά, υγρά ή αέρια. Οι σπινθήρες από τον συλλέκτη ή τα καρβουνάκια μπορούν να προκαλέσουν πυρκαγιά ή έκρηξη.
- Υπάρχουν ορισμένες εφαρμογές για τις οποίες προορίζεται αυτό το εργαλείο. Ο κατασκευαστής συνιστά ιδιαίτερα για αυτό το εργαλείο να μην τροποποιηθεί και να μη χρησιμοποιηθεί για οποιαδήποτε εφαρμογή άλλη από αυτή για την οποία έχει σχεδιαστεί.
- Χρησιμοποιείτε το μηχάνημα και με τα δύο χέρια. Η απώλεια του ελέγχου μπορεί να προκαλέσει τραυματισμό.
- Έχετε το καλώδιο τροφοδοσίας πάντα μακριά από την περιοχή λειτουργίας του μηχανήματος. Έχετε πάντα το καλώδιο μακριά και πίσω σας.
- Διακόπτε αμέσως τη λειτουργία του μηχανήματος αν παρουσιαστούν ασυνήθεις κραδασμοί ή άλλη δυσλειτουργία. Ελέγξτε το μηχάνημα για να βρείτε την αιτία.
- Η σκόνη που σηκώνεται όταν εργάζεστε με αυτό το εργαλείο μπορεί να είναι βλαβερή για την υγεία. Χρησιμοποιείτε σύστημα αναρρόφησης σκόνης, φοράτε κατάλληλη μάσκα προστασίας για τη σκόνη και αφαιρείτε τη σκόνη που έχει κατακαθίσει με μια ηλεκτρική σκούπα.

6.1 Ηλεκτρική σύνδεση

Η τάση του ηλεκτρικού δικτύου πρέπει να συμφωνεί με την τάση που αναγράφεται στην πλακέτα χαρακτηριστικών του εργαλείου. Σε καμία περίπτωση δεν πρέπει να χρησιμοποιηθεί το εργαλείο αν το καλώδιο τροφοδοσίας είναι κατεστραμμένο. Ένα κατεστραμμένο καλώδιο πρέπει να αντικαθίσταται αμέσως από εξουσιοδοτημένο κέντρο εξυπηρέτησης πελατών. Μη δοκιμάσετε να επισκευάσετε το κατεστραμμένο καλώδιο μόνοι σας. Η χρήση κατεστραμμένων καλωδίων τροφοδοσίας μπορεί να οδηγήσει σε ηλεκτροπληξία.

7 ΣΥΝΑΡΜΟΛΟΓΗΣΗ

Πριν από την ετοιμασία, επισκευή ή συντήρηση του μηχανήματος πρέπει πάντα να κλείνετε τον διακόπτη λειτουργίας και να βγάξετε το φως από την πρίζα!

7.1 Πριν από την πρώτη λειτουργία

- Ελέγξτε αν η ονομαστική συχνότητα του ρεύματος του μηχανήματος είναι ίδια με αυτή του χώρου όπου θα το χρησιμοποιήσετε.
- Πριν από τη χρήση του εργαλείου, διαβάστε προσεκτικά το βιβλιαράκι των οδηγιών.

7.2 Αξονας (17) (Εικ. 1)

Διπλώστε το μπροστινό και πίσω μέρος μαζί (Εικ. 1-1). Σπρώξτε την ασφάλιση αναδίπλωσης (9) στη δεξιά θέση, κρατήστε τον άκρο δίπλα στη λαβή (Εικ. 1-2), και μετά πιέστε την ασφάλιση αναδίπλωσης (9) προς τη λαβή μέχρι τέλους. (Εικ. 1-3)
Ξεδιπλώστε τη λαβή πιέζοντας την ασφάλιση αναδίπλωσης προς τα μέσα.

7.3 Αντικατάσταση του πέλματος λείανσης (Εικ. 2)

- Βάλτε το εξαγωνικό κλειδί (μέγεθος 5) μέσα στην εξαγωνική βίδα-μπουλόνι πάνω στο πέλημα λείανσης.
- Κρατήστε το πέλημα λείανσης γερά, και μετά γυρίστε το κλειδί προς τα αριστερά για να αφαιρέσετε το πέλημα.
- Τοποθετήστε ένα καινούργιο πέλημα λείανσης και σφίξτε τη βίδα-μπουλόνι.



Προσοχή: Χρησιμοποιείτε μόνο το καθορισμένο πέλημα λείανσης πάνω στο μηχάνημα. Για βέλτιστη απόδοση, το μηχάνημα θα πρέπει να είναι λειτουργήσει πρώτα σε ελαφρώς χαμηλότερη ταχύτητα για μερικά λεπτά ώστε το πέλημα λείανσης να αρμόσει τέλεια στην επιφάνεια στεγανοποίησης. Κατά τη διάρκεια αυτής της διαδικασίας, θα βγουν άσπρα σωματίδια αφρώδους υλικού από την κεφαλή λείανσης. Αυτό όμως δεν προξενεί ζημιά στο μηχάνημα.

7.4 Σύνδεση και αλλαγή εργαλείων λείανσης (Εικ. 3)

- Τοποθετήστε το εργαλείο λείανσης στο κέντρο του δίσκου λείανσης και πιέστε. Οι τρύπες στο εργαλείο λείανσης πρέπει να είναι ευθυγραμμισμένες με τις τρύπες εξαγωγής στο πέλημα λείανσης.
- Για στρογγυλό πέλημα λείανσης μόνο: κάντε μια δοκιμή λειτουργίας για ελέγξετε αν το εργαλείο λείανσης είναι σφιγμένο στο κέντρο.

7.5 Ηλεκτρονικός έλεγχος ταχύτητας**7.5.1 Ρυθμιζόμενη ταχύτητα**

Ρυθμίστε την ταχύτητα γυρίζοντας τον τροχό επιλογής ταχύτητας. Ο χρήστης μπορεί να διαλέξει διαφορετική ταχύτητα για διαφορετικές επιφάνειες λείανσης.

7.5.2 Έλεγχος σταθερής ταχύτητας

Κρατήστε το μηχάνημα σε λειτουργία συνεχώς στην επιλεγμένη ταχύτητα. Μην το υπερφορτώσετε χρησιμοποιώντας υπερβολική πίεση.

7.6 Κοντάρι επέκτασης (Εικ. 4)

- Χρησιμοποιείτε το κοντάρι επέκτασης (O) σύμφωνα με την προβλεπόμενη λειτουργία του σε επιφάνειες εργασίας μεγάλου ύψους.
- Χαλαρώστε το μανίκι το ακροφύσιο συλλογής σκόνης (N) του πάνω κονταριού (J). Μην αφαιρείτε το μανίκι από το ακροφύσιο.
- Ευθυγραμμίστε την πίσω λαβή (O1) με την κύρια λαβή και εισάγετε το μανίκι (O3) στο ακροφύσιο (N) του κονταριού επέκτασης (O), στρέφοντας συνεχώς μέχρι να σταματήσει.
- Ρυθμίστε το μήκος του κονταριού επέκτασης (O) όσο απαιτείται. Προσέξτε την ένδειξη «max. 1,65 m» πάνω στο κοντάρι επέκτασης. Σφίξτε το μανίκι (N) μόλις συναρμολογήσετε/ρυθμίσετε το κοντάρι επέκτασης.

7.7 Αναρρόφηση σκόνης (Εικ. 5)

- Ξεσφίξτε το Κουμπί ασφάλισης ρύθμισης μήκους (N) στρέφοντάς το προς την κατεύθυνση του συμβόλου ξεκλειδώματος, το οποίο βρίσκεται πάνω στη λαβή του εργαλείου.
- Εισάγετε το Σωλήνα αναρρόφησης (P) στο άκρο της λαβής του εργαλείου όπως φαίνεται στην εικόνα.
- Σφίξτε το Κουμπί ασφάλισης ρύθμισης μήκους (N) στρέφοντάς το προς την κατεύθυνση του συμβόλου κλειδώματος, το οποίο βρίσκεται πάνω στη λαβή του εργαλείου.
- Συνδέστε το Σωλήνα αναρρόφησης με τον αντάπτορα Ø 47 χιλ. απευθείας σε κάποια επαγγελματική σκούπα αναρρόφησης (αφαιρώντας πρώτα τον σωλήνα αναρρόφησης).
- Μπορείτε επίσης να συνδέσετε τον σωλήνα αναρρόφησης χρησιμοποιώντας έναν από τους 2 αντάπτορες σε κάποια επαγγελματική σκούπα αναρρόφησης χωρίς να αφαιρέσετε τον σωλήνα αναρρόφησης.

7.8 Προδιαγραφές εργαλείου/έλεγχος ροής αέρα (Εικ. 6)

- Η λαβή του εργαλείου (P1) προστατεύει τον σωλήνα από φθορές κατά την αποθήκευση του εργαλείου.
- Ελέγξτε τη ροή αέρα σπρώχνοντας το δακτύλιο ρύθμισης ισχύος αναρρόφησης (P3) πάνω από το άνοιγμα στο σύνδεσμο του εργαλείου (P2).
- Η ισχύς αναρρόφησης ελαχιστοποιείται όταν το άνοιγμα είναι εντελώς ανοιχτό.



Βεβαιωθείτε ότι μέσα στην ηλεκτρική σας σκούπα έχει τοποθετηθεί ειδική σακούλα για σκόνη γυφτοσανίδας.

8 ΛΕΙΤΟΥΡΓΙΑ

Κρατάτε πάντα το τριβείο γυφτοσανίδας και με τα δύο χέρια! Έχετε τα χέρια σας μακριά από την κεφαλή λείανσης. Διαφορετικά, το χέρι σας μπορεί να πιαστεί καθώς η κεφαλή λείανσης περιστρέφεται προς διαφορετικές κατευθύνσεις.

- Συνδέστε το πέλαμα λείανσης
- Συνδέστε το εργαλείο λείανσης
- Ρυθμίστε το ηλεκτρικό εργαλείο στο απαιτούμενο μήκος
- Συνδέστε το σύστημα εξαγωγής σκόνης
- Συνδέστε το φιν στο ρεύμα
- Θέστε σε λειτουργία το μηχάνημα.
- Πίστετε το τριβείο γυφτοσανίδας απαλά ενάντια την επιφάνεια εργασίας (η πίεση θα πρέπει να είναι μόλις αρκετή ώστε η κεφαλή λείανσης είναι επίπεδη με την επιφάνεια εργασίας.)

8.1 Ξεκίνηση και σταμάτημα του εργαλείου

Βεβαιωθείτε ότι η τάση του ρεύματος είναι ίδια με αυτή που φαίνεται πάνω στην πλακέτα χαρακτηριστικών του μηχανήματος και ο διακόπτης (9) είναι στη θέση "OFF" πριν να συνδέσετε το εργαλείο στο ρεύμα.

8.2 Θέση σε λειτουργία και διακοπή λειτουργίας του μηχανήματος

Θέτετε σε λειτουργία και διακόπτετε τη λειτουργία του τριβείου γυφθοσανίδας με τον διακόπτη.

8.3 Ρύθμιση της ταχύτητας περιστροφής (Εικ. 7)

Η ταχύτητα του μηχανήματος είναι ρυθμιζόμενη ώστε να είναι κατάλληλη για διαφορετικές εργασίες. Μπορεί να ρυθμιστεί από 600 min⁻¹ έως 2600 min⁻¹ χρησιμοποιώντας τον τροχό ρύθμισης (10). Γυρίστε τον προς τα αριστερά για να αυξήσετε την ταχύτητα και προς τα δεξιά για να τη μειώσετε. Γενικά, πρέπει να χρησιμοποιείτε την υψηλότερη ταχύτητα για γρήγορη αφαίρεση του υλικού και τη χαμηλότερη ταχύτητα για πιο ακριβή έλεγχο.

8.4 Σταθερή ταχύτητα (Εικ. 8)

Διατηρήστε την ταχύτητα λειτουργίας του μηχανήματος στην επιλεγμένη ταχύτητα. Μην υπερφορτώνετε το μηχάνημα ασκώντας υπερβολική πίεση.

9 ΕΡΓΑΣΙΕΣ ΛΕΙΑΝΣΗΣ

Όταν το μηχάνημα και ηλεκτρική σκούπα είναι έτοιμα, και έχουν ληφθεί όλα τα μέτρα ασφαλείας και ο εξοπλισμός ασφαλείας είναι στη θέση του, ξεκινήστε θέτοντας σε λειτουργία την ηλεκτρική σκούπα και μετά το μηχάνημα. (Αν χρησιμοποιείτε ηλεκτρική σκούπα με ενσωματωμένη διάταξη μεταγωγής, τότε απλώς θέστε σε λειτουργία το μηχάνημα.)

9.1 Στρογγυλή κεφαλή λείανσης (Εικ. 9)

- Ξεκινήστε τη λείανση και αγγίζετε προσεκτικά την επιφάνεια εργασίας, όσο το δυνατόν πιο ελαφρά αρκετά για να διατηρείται η κεφαλή λείανσης επίπεδη πάνω στην επιφάνεια.
- Το σημείο περιστροφής στην κεφαλή λείανσης επιτρέπει στον δίσκο λείανσης να ακολουθεί το περίγραμμα της επιφάνειας εργασίας.
- Η καλύτερη μέθοδος είναι να χρησιμοποιείτε σαρωτικές κινήσεις επικάλυψης και να έχετε την κεφαλή σε συνεχή κίνηση. Μην σταματάτε ποτέ για πολύ ώρα σε ένα σημείο, διαφορετικά θα αφήσετε σημάδια στροβιλισμού. Με την εμπειρία που θα αποκτήσετε, θα είναι πολύ εύκολο να έχετε θαυμάσια αποτελέσματα.

9.2 Γυάλισμα ταβανιού (Εικ. 10)

Τοποθετήστε την λαστιχένια ζώνη στο άγκιστρο ώστε να στερεώσετε την κεφαλή. Κρατήστε το πέλμα λείανσης και τη λαβή σε κατακόρυφη θέση, με το πέλμα λείανσης και το ταβάνι στο ίδιο επίπεδο. Στη συνέχεια, μπορείτε να ξεκινήσετε το τρίψιμο του ταβανιού.



ΣΗΜΕΙΩΣΗ: Βεβαιώνεστε ότι το γυαλόχαρτο που χρησιμοποιείτε είναι κατάλληλο για την εργασία. Το γυαλόχαρτο με υπερβολικά χοντρό κόκκο μπορεί να αφαιρεί το υλικό πάρα πολύ γρήγορα και να μην έχετε έλεγχο. Αντίθετα, το γυαλόχαρτο με υπερβολικά λεπτό κόκκο μπορεί να μπλοκάρεται πολύ συχνά και να μην μπορεί να διαμορφώσει την επιφάνεια όπως πρέπει.



ΠΡΟΣΟΧΗ: Προσεύχετε να αποφεύγετε τις αιχμηρές προεξοχές, τα καρφιά κλπ. Αυτά καταστρέφουν το γυαλόχαρτο και πιθανώς και το σπογγώδες προστατευτικό.

10 ΚΑΘΑΡΙΣΜΟΣ ΚΑΙ ΣΥΝΤΗΡΗΣΗ

10.1 Διατηρείτε το εργαλείο καθαρό

Κάθε τόσο, φυσάτε να όλες τις διόδους αέρα με ξηρό πεπιεσμένο αέρα. Όλα τα πλαστικά τμήματα θα πρέπει να καθαρίζονται με ένα μαλακό υγρό πανί. Μη χρησιμοποιήσετε ποτέ διαλύτες για να καθαρίσετε τα πλαστικά τμήματα. Μπορούν ενδεχομένως να κάνουν ζημιά στο υλικό.

Φοράτε προστατευτικά γυαλιά όταν χρησιμοποιείτε πεπιεσμένο αέρα.

Καθαρίζετε τον περιστρεφόμενο συνδετήρα του σωλήνα κενού γιατί η πολλή σκόνη θα τον εμποδίζει να γυρίζει ελεύθερα.

11 ΤΕΧΝΙΚΑ ΧΑΡΑΚΤΗΡΙΣΤΙΚΑ

Ονομαστική ισχύς	1050 W
Ονομαστική συχνότητα	50 Hz
Ονομαστική τάση	220-240 V
Ταχύτητα περιστροφής Θ	600-2600 min ⁻¹
Διάμετρος δίσκου	215 mm
Κατηγορία προστασίας	II
Μήκος καλωδίου	4 m
Εύκαμπτος σωλήνας αναρρόφησης	4 m
Μοτέρ με καρβουνάκια	Ναι
Κουμπί ασφάλισης	Ναι
Διάμετρος λείανσης	225 mm
Μήκος χωρίς σωλήνα προέκτασης	110 cm
Μήκος με σωλήνα προέκτασης	110-165 cm
Ηλεκτρονικός έλεγχος ταχύτητας	Ναι
Μαλακή λαβή	Ναι
Μείωση κραδασμών	Ναι
Σύστημα σκρατς	Ναι
Υλικό βάσης πλάκας	Αλουμίνιο

12 ΘΟΡΥΒΟΣ

Τιμές εκπομπής θορύβου μετρημένες σύμφωνα με το σχετικό πρότυπο. (K=3)

Στάθμη ηχητικής πίεσης LpA	93 dB(A)
Στάθμη ηχητικής ισχύος LwA	104 dB(A)



ΠΡΟΣΟΧΗ! Φοράτε ωτοασπίδες όταν η ηχητική πίεση είναι πάνω από 85 dB(A).

aw (Κραδασμοί):	4,2 m/s ²	K = 1,5 m/s ²
-----------------	----------------------	--------------------------

13 ΕΓΓΥΗΣΗ

- Αυτό το προϊόν έχει εγγύηση για περίοδο 36 μηνών που ισχύει από την ημερομηνία αγοράς του πρώτου χρήστη.
- Αυτή η εγγύηση καλύπτει όλα τα ελαττώματα υλικών και κατασκευής. Δεν συμπεριλαμβάνει μπαταρίες, φορτιστές, ελαττωματικά εξαρτήματα που υπόκεινται σε φυσιολογική φθορά, όπως ρουλεμάν, καρβουνάκια, καλώδια και φως, ή αξεσουάρ όπως τρυπάνια, μύτες τρυπανιών, πριονόλαμες, κλπ., ζημιές ή ελαττώματα που προκύπτουν από κακή χρήση, ατυχήματα ή τροποποιήσεις, ούτε έξοδα μεταφοράς.
- Ζημιές ή/και ελαττώματα που προκύπτουν από κακή χρήση, επίσης δεν εμπίπτουν στους όρους αυτής της εγγύησης.
- Επίσης αποποιούμεθα κάθε ευθύνη για οποιονδήποτε σωματικό τραυματισμό προκληθεί από κακή χρήση του εργαλείου.
- Οι επισκευές πρέπει να γίνονται μόνο από εξουσιοδοτημένο κέντρο εξυπηρέτησης πελατών για εργαλεία Powerplus.
- Για περισσότερες πληροφορίες, μπορείτε πάντα να καλέσετε τον αριθμό 00 32 3 292 92 90.
- Οποιαδήποτε μεταφορικά έξοδα θα επιβαρύνουν πάντα τον πελάτη, εκτός αν έχει συμφωνηθεί διαφορετικά γραπτώς.
- Εντούτοις, δεν μπορεί να εγερθεί καμία αξίωση εγγύησης αν η ζημιά του μηχανήματος είναι αποτέλεσμα παραμελημένης συντήρησης ή υπερφόρτωσης.
- Αποκλείεται κατηγορηματικά από την εγγύηση οποιαδήποτε ζημιά προκύψει από εισχώρηση υγρού, δεισδυση υπερβολικής ποσότητας σκόνης, εσκευμένη ζημιά (σκόπιμα ή από μεγάλη απεισεκεία), ακατάλληλη χρήση (χρήση για σκοπούς για τους οποίους η συσκευή δεν είναι κατάλληλη), αδέξια χρήση (π.χ. αμέλεια τήρησης των οδηγιών που δίνονται στο εγχειρίδιο), ανεπιτήδεια συναρμολόγηση, πλήξη από κεραυνό, σφάλμα τάσης δικτύου ρεύματος. Αυτή η λίστα δεν είναι περιοριστική.
- Η αποδοχή αξιώσεων εγγύησης δεν μπορεί ποτέ να οδηγήσει σε παράταση της περιόδου εγγύησης ούτε σε έναρξη νέας περιόδου εγγύησης στην περίπτωση αντικατάστασης μιας συσκευής.
- Οι συσκευές ή τα εξαρτήματα που αντικαθίστανται βάσει εγγύησης, περιέρχονται στην κατοχή της Varo NV.
- Διατηρούμε το δικαίωμα να απορρίψουμε κάθε αξίωση όπου δεν είναι δυνατή η επιβεβαίωση της αγοράς ή δεν είναι σαφές εάν το προϊόν έχει συντηρηθεί σωστά. (Καθαρές οπές αερισμού, τακτική συντήρηση στα καρβουνάκια, κλπ.)
- Πρέπει να κρατήσετε την απόδειξη αγοράς ως τεκμήριο της ημερομηνίας αγοράς του προϊόντος.
- Το μηχανήμα σας πρέπει να επιστραφεί στον προμηθευτή σας μη αποσυναρμολογημένο και σε αποδεκτά καθαρή κατάσταση, (μέσα στην αρχική του πλαστική συσκευασία, αν ισχύει για το προϊόν), συνοδευόμενο από την απόδειξη αγοράς.

14 ΠΕΡΙΒΑΛΛΟΝ



Αν το μηχανήμα σας πρέπει να αντικατασταθεί μετά από παρατεταμένη χρήση, μην το απορρίψετε μαζί με τα οικιακά απορρίμματα, αλλά κατά τρόπο ασφαλή για το περιβάλλον..

Τα απορρίμματα που προέρχονται ηλεκτρικά μηχανήματα δεν πρέπει να αντιμετωπίζονται ως οικιακά απορρίμματα. Φροντίστε για την ανακύκλωση όπου υπάρχουν κατάλληλες εγκαταστάσεις. Απευθυνθείτε στις αρμόδιες αρχές ή το κατάστημα αγοράς του προϊόντος για συμβουλές σχετικά με την ανακύκλωση.

15 ΔΗΛΩΣΗ ΣΥΜΜΟΡΦΩΣΗΣ

H VARO N.V. - Joseph Van Instraat 9 - BE2500 Lier - BELGIUM, δηλώνει ότι το κάτωθι
πρόϊόν: Τριβείο Γυψοσανίδας 1050 W
εμπορικό σήμα: POWERplus
μοντέλο: POWX0479

είναι σύμφωνο με τις βασικές απαιτήσεις και άλλες σχετικές διατάξεις των εφαρμοστέων Ευρωπαϊκών Οδηγιών, με βάση την εφαρμογή των ευρωπαϊκών εναρμονισμένων προτύπων. Οποιαδήποτε άνευ αδείας τροποποίηση της συσκευής καθιστά άκυρη αυτή τη δήλωση.

Ευρωπαϊκές Οδηγίες (συμπεριλαμβάνοντας, κατά περίπτωση, τις τροποποιήσεις τους έως την ημερομηνία υπογραφής):

2011/65/EU
2006/42/EC
2014/30/EU

Ευρωπαϊκά εναρμονισμένα πρότυπα (συμπεριλαμβάνοντας, κατά περίπτωση, τις τροποποιήσεις τους έως την ημερομηνία υπογραφής):

EN60745-1 : 2009
EN60745-2-3 : 2011
EN55014-1 : 2006
EN55014-2 : 2015
EN61000-3-2 : 2014
EN61000-3-3 : 2013

Θεματοφύλακας της Τεχνικής Τεκμηρίωσης: Philippe Vankerkhove, VARO – Vic. Van Rompuy N.V.

Ο κάτωθι υπογεγραμμένος ενεργεί εξ ονόματος του Γενικού Διευθυντή της εταιρείας,

Philippe Vankerkhove
Ρυθμιστικές Υποθέσεις – Διευθυντής Συμμόρφωσης
Lier, 20/09/2018

1	PRIMJENA	3
2	OPIS (SL. A-B-C-D)	3
3	POPIS SADRŽAJA PAKETA	3
4	SIMBOLI	4
5	OPĆA UPOZORENJA O SIGURNOSTI RUKOVANJA ELEKTRIČNIM ALATIMA	4
5.1	<i>Radno mjesto</i>	4
5.2	<i>Električna sigurnost</i>	4
5.3	<i>Osobna sigurnost</i>	5
5.4	<i>Uporaba i održavanje električnog alata</i>	5
5.5	<i>Servis</i>	5
6	DODATNI SIGURNOSNI SAVJETI	6
6.1	<i>Električni priključci</i>	6
7	SKLAPANJE	6
7.1	<i>Prije početka rada</i>	6
7.2	<i>Vratilo (17) (slika 1)</i>	6
7.3	<i>Zamjena brusne podloge (slika 2)</i>	6
7.4	<i>Priključivanje i izmjena brusnih alata (slika 3)</i>	7
7.5	<i>Elektronička kontrola brzine</i>	7
7.5.1	<i>Podesiva brzina</i>	7
7.5.2	<i>Stalna kontrola brzine</i>	7
7.6	<i>Produžna cijev (slika 4)</i>	7
7.7	<i>Usisavanje prašine (slika 5)</i>	7
7.8	<i>Standardno upravljanje / upravljanje protokom zraka (slika 6)</i>	7
8	RAD	8
8.1	<i>Pokretanje i zaustavljanje alata</i>	8
8.2	<i>Uključivanje i isključivanje uređaja</i>	8
8.3	<i>Prilagođavanje brzine vrtnje (slika 7)</i>	8
8.4	<i>Stalna brzina (slika 8)</i>	8
9	BRUŠENJE	8
9.1	<i>Okrugla brusna glava (slika 9)</i>	8

9.2	<i>Brušenje stropa (slika 10)</i>	8
10	ČIŠĆENJE I ODRŽAVANJE	9
10.1	<i>Održavajte alat čistim</i>	9
11	TEHNIČKI PODACI	9
12	BUKA	9
13	JAMSTVO	10
14	OKOLIŠ	10
15	IZJAVA O SUKLADNOSTI	11

BRUSILICA ZA ZIDOVE 1050 W POWX0479

1 PRIMJENA

Stroj je projektiran za brušenje unutarnjih i vanjskih površina suhozida, stropova i zidova, čišćenje nečistoća na podu, premaza boja, ljepila i ostataka žbuke, itd. Stroj nije namijenjen za obradu predmeta koji sadrže azbest.



UPOZORENJE! Prije uporabe alata, a radi vaše vlastite sigurnosti pažljivo pročitajte ovaj priručnik i opće upute o sigurnosti. Ove upute čine sastavni dio opreme električnog alata, pa i u slučaju prodaje drugom vlasniku.

2 OPIS (SL. A-B-C-D)

- | | |
|--|---|
| 1. Okrugla brusna glava | 13. Kabel za napajanje |
| 2. Prsten četke | 14. Torba za nošenje |
| 3. Okrugla brusna podloga (sustav sa čičkom) | 15. Gumb za blokadu podešavanja duljine |
| 4. Kućište motora | 16. Teleskopsko vratilo |
| 5. Meki rukohvat | 17. Vratilo |
| 6. Ručica za blokadu preklapanja | 18. Priključnica |
| 7. Ručka | 19. Vreća za prašinu |
| 8. Stražnja ručka | 20. Traka za učvršćivanje |
| 9. Sklopka za uključivanje/isključivanje | 21. Prsten LED svjetiljke |
| 10. Elektronička kontrola brzine | 22. Svjetlo sklopke za uključivanje/isključivanje |
| 11. Adapter za prašinu | 23. Poklopac vanjske četke |
| 12. Crijevo za usisavanje | |

3 POPIS SADRŽAJA PAKETA

- Uklonite sav ambalažni materijal.
- Uklonite zaštitne umetke za transport na proizvodu i ambalaži (ako postoje).
- Provjerite nalaze li se u paketu svi dijelovi.
- Provjerite jesu li aparat, kabel za napajanje, utikač kabela i ostala oprema tijekom transporta ostali neoštećeni.
- Ambalažni materijal sačuvajte do kraja jamstvenog razdoblja. Nakon toga na prikladan ga način odbacite u otpad.



UPOZORENJE: Materijal ambalaže nije namijenjen igri! Djeca se ne smiju igrati plastičnim vrećicama! Postoji opasnost od gušenja!

6 komada (60/80/120/150/180/140)
brusnog papira promjera 225 mm
1 adaptera za priključivanje 57 mm
4 m fleksibilna cijev za izvlačenje prašine
2 m crijevo

1 šesterokutni ključ (5 mm)
1 platnena vreća
1 vreća za prašinu
1 priručnik



Ako dijelovi nedostaju ili su oštećeni, obratite se vašem prodavaču.

4 SIMBOLI

U ovom priručniku i/ili stroju koriste se ovi simboli:

	Označava opasnost od tjelesne ozljede ili oštećenja alata.		Nosite zaštitne rukavice.
	Prije uporabe pročitajte priručnik.		Koristite zaštitu za oči.
	U skladu s bitnim zahtjevima europskih direktiva.		U prašnjavim uvjetima nosite masku.
	Stroj II razreda – Dvostruka izolacija – Nije vam potreban utikač s uzemljenjem.		

5 OPĆA UPOZORENJA O SIGURNOSTI RUKOVANJA ELEKTRIČNIM ALATIMA

Pažljivo pročitajte upozorenja o sigurnosti i sve upute. U slučaju nepridržavanje bilo koje od uputa i upozorenja moguća je pojava električnog udara, požara i/ili nastanak ozbiljnih ozljeda. Sva upozorenja i upute spremite za buduću uporabu. Pojam "električni alat" u upozorenjima odnosi se na sve alate s mrežnim električnim napajanjem (sa priključnim kabelom) ili s akumulatorskim napajanjem (bez priključnog kabela).

5.1 Radno mjesto

- Radno mjesto održavajte čistim i dobro osvijetljenim. Neuredna i tamna radna mjesta pogoduju nezgodama.
- Ne koristite alate s napajanjem u eksplozivnom okruženju, kao što je neposredna blizina zapaljivih tekućina, plinova ili prašine. Alati s napajanje u svom radu stvaraju iskre koje mogu zapaliti prašinu ili isparavanja.
- Dok se koristite električnim alatom djecu i promatrače udaljite od mjesta rada. Zbog odvlačenja pažnje tijekom rada možete izgubiti nadzor nad alatom.

5.2 Električna sigurnost

- Uvijek provjerite odgovara li napon napajanja naponu navedenom na nazivnoj pločici.
- Utikači električnog alata moraju odgovarati utičnici. Nikad i ni na koji način ne vršite preinake na utikaču. Ne koristite prilagodne utikače za napajanje električnog alata koji ima uzemljenje. Neizmijenjeni utikači i odgovarajuće utičnice smanjit će opasnost od električnog udara.
- Izbjegavajte tjelesni dodir s uzemljenim površinama poput cijevi, radijatora, štednjaka i hladnjaka. Opasnost od električnog udara se povećava ako je vaše tijelo spojeno s uzemljenom površinom ili tlom.
- Ne izlažite električni alat kiši ili djelovanju vlage. Prodor vlage u električni alat povećat će opasnost od električnog udara.
- S priključnim kabelom postupajte pažljivo. Priključni kabel nikad ne koristite za nošenje, povlačenje i ne vucite ga pri odvajanju električnog alata od utičnice. Kabel držite dalje od izvora topline, ulja, oštih rubova ili pokretnih dijelova. Oštećeni i prignječeni kablovi povećavaju opasnost od električnog udara.
- Pri uporabi električnog alata na otvorenom koristite produžni kabel prikladan za vanjsku uporabu. Na taj ćete način smanjiti opasnost od električnog udara.

- Ako je uporaba električnog alata na vlažnim mjestima neizbježna, koristite izvor napajanja koji je zaštićen strujnom zaštitnom sklopkom (SZS). Uporaba SZS smanjit će opasnost od električnog udara.

5.3 Osobna sigurnost

- Pri uporabi električnog alata budite oprezni i koncentrirajte se na posao koji obavljate, ponašajte se razumno. Ne koristite električni alat ako ste umorni ili pod utjecajem droge, alkohola ili lijekova. I mali trenutak nepažnje pri uporabi električnog alata može dovesti do ozbiljnih ozljeda.
- Koristite zaštitnu opremu. Uvijek nosite zaštitu za oči. Zaštitna oprema poput maske protiv prašine, protuklizne sigurne obuće, kacige ili štitnika za uši, ako se pravilno koristi može umanjiti rizik od ozljeda.
- Izbjegavajte nehотиčno pokretanje alata. Prije priključivanja alata na izvor napajanja uvjerite se je li sklopka za uključivanje isključena. Nošenje električnog alata dok je prst na sklopki za uključivanje ili priključivanje aparata na električnu utičnicu dok je sklopka uključena može uzrokovati nezgode.
- Skinite s alata sve ključeve za podešavanje ili pritezanje prije uključivanja napajanja. Zatezni ili ključ za podešavanje koji ostane priključen s rotirajućim dijelom alata može dovesti do ozljeda.
- Ne naginjte se previše. Tijekom stajanja uvijek održavajte stabilan stav. Na taj ćete način zadržati bolju kontrolu nad alatom u nepredviđenim situacijama.
- Odjenite se prikladno. Ne nosite široku odjeću ili nakit. Kosu, odjeću i rukavice držite dalje od rotirajućih dijelova. Pokretni dijelovi mogu zahvatiti široku odjeću, nakit ili dugu kosu.
- Ako uređaji imaju priključna postrojenja za izvlačenje i skupljanje prašine, svakako ih priključite i na prikladan način koristite. Uporaba tih postrojenja smanjit će opasnosti u svezi s prašinom.

5.4 Uporaba i održavanje električnog alata

- Ne preopterećujte električni alat. Koristite prikladni alat za određenu namjenu. S prikladnim električnim alatom posao ćete obaviti bolje i sigurnije i predviđenom brzinom.
- Ne koristite alat ako ga sklopkom ne možete uključiti ili isključiti. Električni alat koji ima razbijenu sklopku je opasan i treba ga popraviti.
- Prije podešavanja, promjene priključaka ili skladištenja električnog alata isključite utikač iz napajanja. Takve sigurnosne mjere predostrožnosti smanjuju rizik od nehотиčnog pokretanja električnog alata.
- Električni alat koji ne koristite spremite izvan dohvata djece, a uporabu alata ne dozvolite osobama koje ne poznaju alat niti su upoznate s ovim uputama. Električni alati su opasni u rukama neobučenih korisnika.
- Održavajte električni alat. Provjerite jesu li pokretni dijelovi alata neudešeni ili zakočeni, ima li slomljenih dijelova ili drugih stanja koja mogu utjecati na siguran rad električnog alata. Ako postoje oštećenja, svakako ih otklonite prije uporabe alata. Mnoge su nezgode nastale upravo zbog slabo održavanog električnog alata.
- Rezne alate održavajte oštirim i čistima. Pravilnim održavanjem reznog alata čiji rezni bridovi trebaju biti oštri, smanjit će se vjerojatnost zaglavlivanja, a bit će i lakše upravljati takvim alatom.
- Koristite električni alat, priključke, alatne nastavke i slično i to u skladu s ovim uputama i na način koji je prikladan za svaku pojedinu vrstu električnog alata, vodite pritom računa o uvjetima za rad i o radu koji treba obaviti. Uporaba električnog alata za radnje za koje on nije predviđen, može dovesti do opasnih stanja.

5.5 Servis

- Servis električnog alata povjerite kvalificiranoj stručnoj osobi koja će koristiti isključivo standardne zamjenske dijelove. Na taj će način alat zadržati svojstva prema sigurnosnim normama.

6 DODATNI SIGURNOSNI SAVJETI

- Uvijek držite ruke dalje od okretne brusne glave.
- Brusna boja na temelju olova je iznimno otrovna i ne smije se koristiti. Ovaj zadatak smiju obavljati samo profesionalci s posebnom obukom i opremom.
- Stojite na čvrstoj podlozi i u svakom trenutku održavajte ravnotežu. Nemojte se naginjati. Koristite odgovarajuće skele.
- Uvijek nosite odgovarajuću sigurnosnu opremu za vrijeme rada.
- Važno: nakon brušenja, isključite sklopku i pričekajte da se rotaciona brusna glava potpuno zaustavi prije odlaganja alata.
- Nikada nemojte koristiti alat u području sa zapaljivim krutinama, tekućinama ili plinovima. Iskre iz komutatora / ugljenih četkica mogu uzrokovati požar ili eksploziju.
- Postoje sasvim određene primjene za koje je ovaj alat predviđen. Proizvođač snažno preporučuje da se uređaj ne mijenja i / ili koristi za bilo koju drugu svrhu osim one za koju je predviđen.
- Uređaj uvijek koristite s dvije ruke. Gubitak kontrole može dovesti do tjelesne ozljede.
- Kablove napajanja držite što dalje od radnog prostora uređaja. Kabel uvijek postavite tako da je iza vas.
- Odmah isključite uređaj ako primijetite neobične vibracije ili druge kvarove. Pregledajte uređaj da pronađete uzrok.
- Prašina koja se podiže prilikom korištenja ovog alata može biti štetna za zdravlje. Koristite sustav za apsorpciju prašine i nosite odgovarajuću masku za zaštitu od prašine te uklonite naslage prašine pomoću usisača.

6.1 Električni priključci

Mrežni napon mora odgovarati naponu označenom na nazivnoj pločici alata. Ni pod kojim uvjetima nemojte koristiti alat ako je oštećen kabel napajanja. Oštećeni kabel zamijenite odmah u ovlaštenom servisnom centru. Nemojte sami pokušavati popraviti oštećeni kabel. Upotreba oštećenog kabela napajanja može dovesti do električnog udara.

7 SKLAPANJE



Prije podešavanja, popravljanja ili održavanja uređaja potrebno je isključiti radnu sklopku i izvaditi utikač iz napajanja!

7.1 Prije početka rada

- Ispitajte odgovara li frekvencija mreže podacima s nazivne pločice.
- Prije korištenja alata pažljivo pročitajte priručnik.

7.2 Vratilo (17) (slika 1)

Preklopite i spojite prednji i stražnji dio (slika 1-1). Gurnite ručicu za blokadu preklapanja (9) na odgovarajući položaj i vrh držite blizu ručke (slika 1-2), a zatim pritisnite ručicu za blokadu preklapanja (9) do kraja prema ručki. (slika 1-3).

Otklopite ručku tako da gurnete ručicu za blokadu preklapanja prema unutra.

7.3 Zamjena brusne podloge (slika 2)

- Umetnite šesterokutni ključ (veličine 5) u vijak sa šesterokutnom glavom na brusnu podlogu.
- Čvrsto držite brusnu podlogu, a zatim okrenite ključ u smjeru suprotnom od kazaljke sata da biste je odvojili.
- Postavite novu brusnu podlogu zatezanjem vijka.



Pozor: Na stroj postavljajte isključivo navedenu brusnu podlogu. Kako bi se osigurao optimalan radni učinak stroj nekoliko minuta treba raditi nešto manjom brzinom kako bi površina brusne podloge savršeno prijanjala na brtvenu površinu. Tijekom tog postupka iz brusne glave će izlaziti čestice bijele pjene. To neće oštetiti stroj.

7.4 Priključivanje i izmjena brusnih alata (slika 3)

- Stavite brusni alat na sredinu brusnog diska i pritisnite ga. Otvori na brusnom alatu moraju biti poravnati s otvorima za izvlačenje na brusnoj podlozi.
- Samo za okruglu brusnu podlogu: izvršite probni rad i provjerite je li brusni alat učvršćen u sredini.

7.5 Elektronička kontrola brzine

7.5.1 Podesiva brzina

Podesite brzinu okretanjem gumba za brzinu i prilagodite je različitim površinama brušenja.

7.5.2 Stalna kontrola brzine

Pustite neka stroj radi odabranom brzinom. Nemojte preopterećivati stroj pretjeranim pritiskom.

7.6 Produžna cijev (slika 4)

- Koristite produžnu cijev (O) prema potrebi i radove koje namjeravate vršiti na visokim površinama.
- Opustite rukavac na izlazu za izvlačenje prašine (N) gornjeg dijela cijevi (J). Ne skidajte rukavac s izlaza.
- Poravnajte stražnju ručku (O₁) s glavnom ručkom i zakretanjem umetnite rukavac (O₃) na produžnoj cijevi (O) u izlaz (N) sve do kraja.
- Prema potrebi prilagodite duljinu produžne cijevi (O). Pazite na oznaku "Max. 1,65 m" na produžnoj cijevi. Zategnite rukavac (N) nakon sklapanja / prilagođavanja produžne cijevi.

7.7 Usisavanje prašine (slika 5)

- Opustite kolut za blokadu podešavanja duljine (N) okretanjem u smjeru simbola za odblokiranje na ručki alata.
- Umetnite usisno crijevo (P) u kraj ručke alata kako je prikazano na slici.
- Zategnite kolut za blokadu podešavanja duljine (N) okretanjem u smjeru simbola za blokiranje na ručki alata.
- Priključite usisno crijevo adapterom Ø 47 mm izravno na industrijski usisavač (najprije skinite crijevo usisavača).
- Na industrijski usisavač moguće je i bez prethodnog skidanja crijeva usisavača jednim od 2 adaptera priključiti usisno crijevo.

7.8 Standardno upravljanje / upravljanje protokom zraka (slika 6)

- Ručka alata (P1) sprječava oštećivanje kad tijekom prekida u radu alat stavljate na stranu.
- Protokom zraka upravlja se klizanjem prstena za podešavanje snage usisa (P3) preko otvora u priključnici alata (P2).
- Snaga usisavanja je najmanja kad je otvor u potpunosti vidljiv.



UPOZORENJE: Ako ne koristite odobrenu vreću za prašinu, u vašem usisavaču će se povećati razina izbačene prašine u radnom području. Produžena izloženost takvoj prašini može uzrokovati bolesti dišnog sustava.

8 RAD

Brusilicu za zidove uvijek držite objema rukama! Ruke držite dalje od brusne glave. U suprotnom biste mogli zahvatiti ruku jer se brusna glava kreće u različitim smjerovima.

- Stavljanje brusne podloge
- Priključite brusni alat
- Podesite željenu duljinu električnog alata
- Priključite sustav za izvlačenje prašine
- Priključite mrežni utikač
- Uključite uređaj.
- Lagano pritisnite brusilicu za zidove na radnu površinu (pritisak treba biti tek toliko da je brusna glava cijelom svojom površinom postavljena na radnu površinu.)

8.1 Pokretanje i zaustavljanje alata

Provjerite prije priključivanja alata na mrežu je li napon mreže jednak onome koji je naznačen na pločici s podacima uređaja te da je sklopka (9) postavljena u "OFF" (isključeno).

8.2 Uključivanje i isključivanje uređaja

Sklopkom uključite ili isključite brusilicu za zidove.

8.3 Prilagođavanje brzine vrtnje (slika 7)

Brzina uređaja je promjenjiva i ovisi o zadatku. Moguće je podesiti je na vrijednosti od 600 o/min do 2600 o/min koristeći kotačić koji možete okretati palcem (10). Okrenite ga u smjeru suprotnom od kazaljke sata da biste povećali brzinu, a u smjeru kazaljke sata da biste smanjili brzinu. Općenito, veće brzine koristite za brže brušenje, a manje brzine za precizniju kontrolu.

8.4 Stalna brzina (slika 8)

Stalno održava odabranu brzinu rada uređaja. Ne preopterećujte primjenjujući preveliki pritisak.

9 BRUŠENJE

Nakon postavljanja uređaja i usisivača te kada su provedene sve sigurnosne mjere i pripremljena oprema, započnite s radom tako da prvo uključite usisač, a zatim uređaj/stroj. (Ako koristite usisač s ugrađenim uključivanjem, tada jednostavno uključite uređaj/stroj.)

9.1 Okrugla brusna glava (slika 9)

- Započnite s brušenjem pažljivo dodirujući radnu površinu, što je lakše moguće, toliko da bude dovoljno da brusna glava ravno legne uz površinu.
- Zglob u brusnoj glavi omogućuje brusnoj ploči da slijedi obrise radne površine.
- Najbolja tehnika je preklapanje prolaza uz održavanje glave u neprekidnom pokretu. Nikad se nemojte predugo zaustavljati na jednom mjestu jer ćete tako ostaviti kružne tragove. S iskustvom dolaze i izvrsni rezultati.

9.2 Brušenje stropa (slika 10)

Stavite gumenu traku u kukicu radi pričvršćivanja glave. Brusnu podlogu i ručku držite okomito kako bi brusna podloga i strop bili u istoj razini. Tako je moguće brusiti strop.



NAPOMENA : Pobrinite se da brusni papir koji koristite bude prilagođen vrsti zadatka; brusni papir s prekrupnim zrnima može prebrzo skidati materijal. Međutim, brusni papir s presitnim zrnima prečesto će se začepljivati i neće oblikovati površinu.



OPREZ: Pazite kako biste izbjegli oštre i stršeće predmete, čavle i sl. U suprotnom će se oštetiti brusni papir i vjerojatno oštetiti brusna podloga.

10 ČIŠĆENJE I ODRŽAVANJE

10.1 Održavajte alat čistim

Povremeno ispušite sve zračne prolaze suhim komprimiranim zrakom. Sve plastične dijelove očistite mekom vlažnom krpom. NIKADA nemojte koristiti otopine za čišćenje plastičnih dijelova. One mogu rastopiti ili na drugi način oštetiti materijal.

Nosite sigurnosne naočale dok koristite komprimirani zrak.

Očistite okretni priključak usisivača jer ga prevelike količine prašine mogu spriječiti u slobodnom zaokretanju.

11 TEHNIČKI PODACI

Br. modela	POWX0479
Nazivna snaga	1050 W
Nazivna frekvencija	50 Hz
Nazivni napon	220-240 V
Brzina rotacije Ø	600-2600 o/min
Promjer diska	215 mm
Klasa zaštite	II
Duljina kabela	4 m
Crijevo za usisavanje	4 m
Motor s ugljičnim četkicama	Da
Gumb za zaključavanje	Da
Promjer brušenja	225 mm
Duljina bez produžne cijevi	110 cm
Duljina s produžnom cijevi	110-165 cm
Elektronička kontrola brzine	Da
meki rukohvat	Da
smanjenje vibracija	Da
Sustav sa čičkom	da
Materijal baze	Aluminij

12 BUKA

Vrijednosti emitirane buke izmjerene su u skladu s odgovarajućim standardom. (K=3)

Razina zvučnog tlaka LpA	93 dB(A)
Razina zvučne snage LwA	104 dB(A)



PAŽNJA! Nosite osobnu zaštitnu opremu za uši kad je zvučni tlak veći od 85 dB(A).

aw (Vibracije)	4,2 m/s ²	K = 1,5 m/s ²
----------------	----------------------	--------------------------

13 JAMSTVO

- Jamstvo za ovaj uređaj vrijedi 36 mjeseci od datuma kad ga je kupio prvi kupac.
- Ovo jamstvo obuhvaća sve nesavršenosti u materijalu i proizvodnji isključujući: baterije, punjače, dijelove neispravne zbog uobičajene istrošenosti i kidanja poput ležajeva, četkica, kabela i utikača ili pribora kao što su svrdla, nastavci za svrdla, listova pile, i sl.; oštećenja ili kvarove nastale zbog pogrešne uporabe, nezgoda ili preinaka; u jamstvo nisu uključeni troškovi prijevoza uređaja.
- Oštećenja i/ili kvarovi koji nastanu zbog neodgovarajuće upotrebe također nisu obuhvaćena ovim jamstvom.
- Također nećemo snositi nikakvu odgovornost ni za kakve tjelesne ozljede koje nastanu zbog neodgovarajućeg načina korištenja alata.
- Popravci se smiju obavljati samo u ovlaštenom servisnom centru za Powerplus alate.
- Više informacija uvijek možete dobiti pozivom na telefon 00 32 3 292 92 90.
- Transportne troškove u svim slučajevima snosi kupac, osim ako pisanim putem nije dogovoreno drukčije.
- Istodobno, popravak se neće obaviti o jamstvenom trošku ako je oštećenje uređaja nastalo zbog nemarnog održavanja ili preopterećenja.
- Iz jamstva se definitivno izuzimaju oštećenja koja su nastala zbog natopljenosti tekućinom, prekomjernog prodora prašine, namjernog oštećivanja (sa svrhom ili općim nemarom i nebrigom), neprikladne upotrebe (upotreba za svrhu za koju uređaj nije predviđen), nestručnog korištenja (npr. ako se ne uvažavaju upute koje su navedene u priručniku), nestručne montaže, udara groma ili pogrešnog napona električne mreže. Ovaj popis nije restriktivan.
- Priznanje prava na popravak u jamstvenom roku nikad ne može dovesti do produženja jamstvenog perioda, niti do aktiviranja novoga jamstvenog perioda u slučaju zamjene uređaja novim.
- Uređaji ili dijelovi čija zamjena se obavi u okviru jamstvenog roka postaju vlasništvom Varo NV.
- Imamo pravo odbiti zahtjeve u kojima nije priložen ovjereni račun ili u slučaju ako je očigledno da se uređaj nije pravilno održavao. (Ventilacijske otvore treba redovito čistiti, a ugljene četkice treba redovito servisirati...)
- Jamstvo vrijedi uz predočenje računa s datumom kupnje.
- Alat se mora vratiti nerastavljen vašem trgovcu u prihvatljivo očišćenom stanju, (u neraspakiranoj, originalnoj ambalaži ako je takva postojala kod kupovine uređaja) uz račun s datumom kupnje.

14 OKOLIŠ



Ako je uređaj nakon dugotrajne uporabe potrebno zamijeniti, ne odlažite ga zajedno s kućnim otpadom već na način siguran za okoliš. Dijelove električnih uređaja koji su istrošeni i koje treba baciti nije dozvoljeno odlagati zajedno s kućnim otpadom. Reciklirajte u najbližem postrojenju za reciklažu. Provrerite s lokalnim vlastima i trgovcem gdje možete reciklirati uređaj.

15 IZJAVA O SUKLADNOSTI

VARO N.V. – Joseph Van Instraat 9, BE 2500 Lier – Belgija, izjavljuje da je,

Vrsta uređaja: Brusilica za zidove 1050 W

Robna marka: POWERplus

Model: POWX0479

usklađen s temeljnim zahtjevima i drugim mjerodavnim propisima odgovarajućih europskih direktiva, temeljem primjene europskih usklađenih norma. Svaka neovlaštena preinaka uređaja/stroja ovu će izjavu učiniti ništavnom.

Europske norme (uključujući i njihove dopune do datuma potpisa dokumenta, ako postoje):

2011/65/EU

2006/42/EC

2014/30/EU

Europske usklađene norme (uključujući i njihove dopune do datuma potpisa dokumenta, ako postoje):

EN60745-1 : 2009

EN60745-2-3 : 2011

EN55014-1 : 2006

EN55014-2 : 2015

EN61000-3-2 : 2014

EN61000-3-3 : 2013

Čuvar tehničke dokumentacije: Philippe Vankerkhove, VARO – Vic. Van Rompuy N.V.

Dolje potpisani djeluje u ime izvršnog rukovoditelja tvrtke,

Philippe Vankerkhove

Regulatorni poslovi – direktor službe osiguranja usklađenosti

Lier, 20/09/2018

1	PRIMENA	3
2	OPIS (SL. A-B-C-D)	3
3	SPISAK SADRŽAJA PAKOVANJA	3
4	SIMBOLI	4
5	OPŠTA BEZBEDNOSNA UPUTSTVA ZA ELEKTRIČNE ALATE 4	4
5.1	<i>Radna oblast</i>	4
5.2	<i>Električna bezbednost</i>	4
5.3	<i>Lična bezbednost</i>	5
5.4	<i>Korišćenje i održavanje električnog alata</i>	5
5.5	<i>Servisiranje</i>	5
6	SIGURNOSNA UPUTSTVA SPECIFIČNA ZA APARATE	6
6.1	<i>Električni priključak</i>	6
7	SKLAPANJE	6
7.1	<i>Pre prvog rada</i>	6
7.2	<i>Cev (17) (Sl. 1)</i>	6
7.3	<i>Zamena brusne ploče (Sl. 2)</i>	6
7.4	<i>Pričvrščivanje i zamena brusnog alata (Sl. 3)</i>	7
7.5	<i>Elektronska regulacija brzine</i>	7
7.5.1	<i>Podesiva brzina</i>	7
7.5.2	<i>Regulacija konstantne brzine</i>	7
7.6	<i>Produžna osovina (Sl. 4)</i>	7
7.7	<i>Usisavanje prašine (Sl. 5)</i>	7
7.8	<i>Regulacija protoka vazduha alata (Sl. 6)</i>	7
8	RAD	8
8.1	<i>Pokretanje i zaustavljanje alata</i>	8
8.2	<i>Uključivanje i isključivanje mašine</i>	8
8.3	<i>Podešavanje brzine rotacije (Sl. 7)</i>	8
8.4	<i>Konstantna brzina (Sl. 8)</i>	8
9	OPERACIJE BRUŠENJA	8
9.1	<i>Okrugla brusna glava (Sl. 9)</i>	8
9.2	<i>Glačanje plafona (Sl. 10)</i>	8

10	ČIŠĆENJE I ODRŽAVANJE	9
<i>10.1</i>	<i>Održavajte alat čistim</i>	<i>9</i>
11	TEHNIČKI PODACI	9
12	BUKA	10
13	GARANCIJA	10
14	ŽIVOTNA SREDINA	10
15	IZJAVA O USKLAĐENOSTI	11

BRUSILICA ZA GIPSANE PLOČE 1050 W POWX0479

1 PRIMENA

Ova mašina je dizajnirana za brušenje zidova od gipsanih ploča, plafona i unutrašnjih i spoljašnjih površina zidova.

Ova mašina nije pogodna za obradu elemenata koji sadrže azbest.



UPOZORENJE! Radi vaše lične bezbednosni, pažljivo pročitatte ovo uputstvo za upotrebu i opšta bezbednosna uputstva pre upotrebe ovog uređaja. Vaš električni alat treba da date drugim korisnicima isključivo zajedno sa ovim uputstvima.

2 OPIS (SL. A-B-C-D)

- | | |
|---|---|
| 1. Okrugla brusna glava | 13. Priključni kabl |
| 2. Četkasti prsten | 14. Torba za nošenje |
| 3. Okrugla brusna ploča (sistem "čičak") | 15. Dugme za blokadu podešavanja dužine |
| 4. Kućište motora | 16. Teleskopska cev |
| 5. Meki rukohvat | 17. Cev |
| 6. Blokada preklapanja | 18. Konektor |
| 7. Drška | 19. Vreća za prašinu |
| 8. Zadnja drška | 20. Traka za fiksiranje |
| 9. Prekidač za uključivanje/isključivanje | 21. LED svetlosni prsten |
| 10. Elektronska regulacija brzine | 22. Prekidač za uključivanje/isključivanje svetla |
| 11. Adapter za uklanjanje prašine | 23. Spoljni poklopac četkice |
| 12. Usisno crevo | |

3 SPISAK SADRŽAJA PAKOVANJA

- Uklonite sav materijal upotrebljen za pakovanje.
- Uklonite preostalo pakovanje i umetke korišćene pri pakovanju (ukoliko ih ima).
- Proverite da li je sadržaj pakovanja kompletan.
- Proverite uređaj, električni kabl, utikač električnog kabla i sav pribor na oštećenja prilikom transporta.
- Sačuvajte materijal za pakovanje što je moguće duže do kraja garantnog roka. Zatim ga odnesite u vaš lokalni sistem za odlaganje otpada.



UPOZORENJE: Materijali za pakovanje nisu igračke! Deca se ne smeju igrati sa plastičnim kesama! Postoji opasnost od gušenja!

6 komada brusnog papira
(60/80/120/150/180/140) prečnika 225
mm
2 adaptera za priključak 57 mm
4 m fleksibilnog creva za odvođenje
prašine

1 crevo 2 m
1 šestougaoni ključ 5 mm
1 platnena torba
1 vreća za prašinu
1 uputstvo za upotrebu



Ukoliko neki delovi nedostaju ili su oštećeni, molimo da stupite u kontakt sa prodavcem.

4 SIMBOLI

Sledeći simboli su korišćeni u ovom uputstvu za upotrebu ili na mašini:

	Označava opasnost od telesne povrede ili oštećenja alata.		Nosite rukavice.
	Pročitajte uputstvo pre upotrebe.		Nosite zaštitne naočare.
	U skladu sa neophodnim zahtevima evropskih direktiva.		Nosite zaštitnu masku u prašnjavim uslovima.
	Uređaj klase II – Dvostruka izolacija – Nije potrebna uzemljena utičnica.		

5 OPŠTA BEZBEDOSNA UPUTSTVA ZA ELEKTRIČNE ALATE

Pročitajte sva bezbednosna upozorenja i sva uputstva. Ako se ne pridržavate svih upozorenja i uputstava, može doći do električnog udara, požara i/ili ozbiljnih povreda. Sva upozorenja i uputstva sačuvajte za buduće potrebe. Termin „električni alat“ u upozorenjima odnosi se na električni alat sa napajanjem na struju (sa kablom) ili električni alat sa napajanjem na baterije (bežični).

5.1 Radna oblast

- Radnu oblast održavajte čistom i dobro osvetljenom. Nezgode se češće dešavaju u neurednim i mračnim oblastima.
- Električne alate nemojte koristiti u eksplozivnoj atmosferi, npr. u prisustvu zapaljivih tečnosti i gasova ili zapaljive prašine. Električni alati stvaraju varnice koje mogu zapaliti prašinu ili gasove.
- Deca i posmatrači moraju stajati na sigurnoj udaljenosti dok koristite električni alat. Ako niste skoncentrisani, možete izgubiti kontrolu nad uređajem.

5.2 Električna bezbednost

- Uvek proveravajte da li napon električne mreže odgovara naponu na pločici sa nominalnim vrednostima.
- Utičkači električnog alata moraju odgovarati utičnici. Ni u kom slučaju nemojte modifikovati utikač. Sa uzemljenim električnim alatima nemojte koristiti adapterske utikače. Neizmenjeni utikači i odgovarajuće utičnice smanjuju rizik od električnog udara.
- Izbegavajte dodir za uzemljenim površinama kao što su cevi, radijatori, šporeti i frižideri. Ako vam je telo uzemljeno, postoji veći rizik od električnog udara.
- Električni alat ne izlažite kiši i vlazi. Ako u električni alat uđe voda, postoji veći rizik od električnog udara.
- Nemojte da oštetite kabl. Nemojte koristiti kabl za nošenje, vučenje ili isključivanje električnog alata. Kabl čuvajte od toplote, ulja, oštih ivica i pokretnih delova. Oštećeni ili zapleteni kablovi povećavaju rizik od električnog udara.
- Ako električni alat upotrebljavate na otvorenom, koristite produžni kabl namenjen za upotrebu na otvorenom. Korišćenje kabla koji je namenjen za upotrebu na otvorenom smanjuje rizik od električnog udara.
- Ako ste primorani da električne alate koristite na vlažnom mestu, koristite napajanje sa zaštitnim uređajem diferencijalne struje (ZUDS). Upotreba ZUDS sklopke smanjuje rizik od električnog udara.

5.3 Lična bezbednost

- Budite pažljivi, vodite računa šta radite i razborito koristite električni alat. Električni alat nemojte koristiti ako ste umorni ili pod uticajem droga, alkohola ili lekova. Jedan jedini trenutak nepažnje u toku korišćenja električnog alata dovoljan je da dođe do ozbiljnih telesnih povreda.
- Koristite zaštitnu opremu. Obavezno nosite zaštitne naočare. Korišćenje bezbednosne opreme, kao što su maska za prašinu, cipele sa zaštitom od klizanja, šlem ili zaštitne slušalice, u odgovarajućim okolnostima smanjuje rizik od telesnih povreda.
- Pazite da nehotično ne uključite uređaj. Pre uključivanja u utičnicu, proverite da li je prekidač u isključenom položaju. Ako prilikom nošenja električnog alata držite prst na prekidaču ili ako uređaj uključujete u struju dok je prekidač u uključenom položaju može doći do nezgoda.
- Pre uključivanja električnog alata, uklonite sve alatke za podešavanje uređaja i ključeve za odvijanje. Ako je ključ ili komad alata pričvršćen za rotirajući deo električnog alata, može doći do telesnih povreda.
- Ne pokušavajte da dosegnete tačke van vašeg dometa. Zauzmite stabilan položaj i održavajte ravnotežu. Tako ćete imati bolju kontrolu nad električnim alatom u neočekivanim situacijama.
- Obucite se prikladno. Ne nosite široku odeću niti nakit. Neka vam kosa, odeća i rukavice budu na sigurnoj udaljenosti od pokretnih delova. Pokretni delovi mogu zahvatiti široku odeću, nakit i dugu kosu.
- Ako se na uređaj mogu montirati usisivači i aparati za prikupljanje prašine, vodite računa da oni budu priključeni i da se pravilno koriste. Upotreba ovih uređaja može smanjiti opasnosti vezane za prašinu.

5.4 Korišćenje i održavanje električnog alata

- Nemojte očekivati od električnog alata da uradi više nego što on to može. Koristite odgovarajući alat za ono što želite da uradite. Električni alat će postići bolje rezultate i biće bezbedniji ukoliko se koristi u okviru onoga za šta je dizajniran.
- Ne koristite električni alat ako se ne može uključiti i isključiti pomoću prekidača. Električni alati kojima se ne može upravljati pomoću prekidača predstavljaju opasnost i moraju se popraviti.
- Izvucite utikač iz izvora napajanja pre bilo kakvog podešavanja, menjanja dodatne opreme ili odlaganja električnog alata. Ove mere predostrožnosti smanjuju rizik od nehotičnog uključivanja električnog alata.
- Kada se ne koriste, električne alate držite dalje od dohvata dece. Osobama koje nisu upoznate sa ovim električnim alatom ili nisu pročitala ova uputstva ne dozvoljavajte da ga koriste. Električni alati su opasni ako ih koriste osobe koje nisu obučene za rad sa njima.
- Održavajte električne alate. Proverite da li su pokretni delovi pravilno postavljeni i da ne zapinju, da nisu oštećeni i da ne postoji bilo kakav problem koji mogao da utiče na rad električnog alata. U slučaju oštećenja, električni alat se mora dati na popravku. Mnoge nezgode se dešavaju se zbog lošeg održavanja električnih alata.
- Alate za sečenje održavajte ostrim i čistim. Dobro održavani alati za sečenje sa ostrim sečivima se ređe zaglavljaju i lakše se kontrolišu.
- Električne alate, dodatnu opremu, nastavke i slično koristite u skladu sa ovim uputstvima, kao što je predviđeno za tip električnog alata koji koristite, imajući u vidu radne uslove i posao koji ćete obavljati. Korišćenje električnog alata za namene koje nisu predviđene može dovesti do opasnih situacija.

5.5 Servisiranje

- Električni alat treba da popravljaju kvalifikovani serviser koji koristi isključivo originalne rezervne delove. Ovo će osigurati da alat zadovolji zahtevane bezbednosne standarde.

6 SIGURNOSNA UPUTSTVA SPECIFIČNA ZA APARATE

- Uvek držite ruke na udaljenosti od zone rotirajuće brusne glave.
- Brušenje boje na bazi olova je izuzetno toksično i to ne treba raditi. Ovaj zadatak treba poveriti samo profesionalcima koji su prošli kroz posebnu obuku i koji poseduju specijalnu opremu.
- Uvek održavajte ravnotežu tela i pravilan položaj nogu. Nemojte se protezati da biste nešto dohvatili. Koristite odgovarajuće skele.
- Uvek nosite odgovarajuću zaštitnu opremu tokom rada.
- Važno: nakon završetka brušenja, isključite uređaj na prekidaču i sačekajte da se okretanje brusne glave potpuno zaustavi pre nego što spustite ovaj alat.
- Nikada nemojte da radite sa ovim alatom u sredini sa zapaljivim čvrstim telima, tečnostima ili gasovima. Varnice iz komutatora / grafitnih četkica bi mogle da izazovu požar ili eksploziju.
- Ovaj alat je dizajniran za određene namene. Proizvođač izričito preporučuje da se ovaj alat ne sme modifikovati ni/ili koristiti za bilo koje druge namene osim za one za koje je dizajniran.
- Uvek držite mašinu sa obe ruke prilikom upotrebe. Gubitak kontrole nad alatom može da izazove telesnu povredu.
- Držite napojni kabl izvan radne oblasti mašine. Uvek odvodite kabl u pravcu iza vas.
- Odmah isključite mašinu ukoliko dođe do neuobičajenih vibracija ili do nekih drugih neispravnosti u radu. Proverite mašinu da biste utvrdili uzrok.
- Prašina koja se javlja prilikom rada sa ovim alatom može biti štetna po zdravlje. Koristite sistem za absorpciju prašine i nosite odgovarajuću masku za zaštitu od prašine i uklonite naslagu prašine usisivačem.

6.1 Električni priključak

Napon u električnoj mreži mora da odgovara naponu naznačenom na pločici sa tehničkim karakteristikama na alatu. Ni pod kojim okolnostima ne treba koristiti ovaj alat kada je napojni kabl oštećen. Oštećeni kabl se mora odmah zameniti u ovlašćenom korisničkom servisnom centru. Ne pokušavajte da sami popravite oštećeni kabl. Upotreba oštećenih napojnih kablova može da dovede do električnog udara.

7 SKLAPANJE



Pre podešavanja, opravljanja ili održavanja uređaja uvek morate da postavite prekidač za uključivanje/isključivanje u položaj isključeno i da izvučete utikač iz strujne utičnice!

7.1 Pre prvog rada

- Proverite da li nominalna frekvencija struje u električnoj mreži odgovara detaljima na pločici sa tehničkim podacima na brusilici.
- Pažljivo pročitajte uputstva za upotrebu pre upotrebe alata.

7.2 Cev (17) (Sl. 1)

Preklopite prednji i zadnji deo (Sl. 1-1). Gurnite blokadu preklapanja (9) udesno i držite vrh uz dršku (Sl. 1-2), zatim pritisnite do kraja blokadu preklapanja (9) ka dršci. (Sl. 1-3) Razvijte cev tako što ćete blokadu preklapanja gurnuti ka unutra.

7.3 Zamena brusne ploče (Sl. 2)

- Umetnite šestougaoni ključ (veličina 5) u šestostrani zavrtnaj na brusnoj poči.
- Čvrsto držite brusnu ploču a zatim okrenite ključ da biste skinuli ploču.
- Montirajte novu brusnu ploču pritezanjem zavrtnja.



Pažnja: Montirajte samo specificiranu brusnu ploču na mašinu. Za osiguranje optimalnih performansi mašinu treba pustiti da radi u nešto nižoj brzini nekoliko minuta da bi se postiglo idealno naleganje brusne ploče na površinu naleganja. Tokom ovog procesa, čestice bele pene će izlaziti iz brusne glave. Međutim, ovo neće dovesti do oštećenja mašine.

7.4 **Pričvršćivanje i zamena brusnog alata (Sl. 3)**

- Postavite brusni alat u centar brusnog diska i pritisnite. Rupe u brusnom alatu moraju da se poklapaju sa rupama za uklanjanje prašine u brusnoj ploči.
- Samo za okruglu brusnu ploču: izvršite probu da biste proverili da li je brusni alat pričvršćen u centru.

7.5 **Elektronska regulacija brzine**

7.5.1 Podesiva brzina

Podesite brzinu okretanjem točkića za brzinu, korisnik može da izabere različite brzine za različite površine brušenja.

7.5.2 Regulacija konstantne brzine

Održavajte rad mašine na onoj brzini koja je izabrana. Nemojte da je preopterećujete prekomernim pritiskom.

7.6 **Produžna osovinu (Sl. 4)**

- Koristite produžnu osovinu (O) u skladu sa nameranim radom za radnu površinu na većoj visini.
- Otpustite manžetnu na izlaznom otvoru za uklanjanje prašine (N) gornje osovine (J). Ne uklanjajte manžetnu sa otvora.
- Poravnajte zadnju dršku (O₁) sa glavnom drškomi umetnite manžetnu (O₃) na produžnoj osovinu (O) u izlazni otvor (N) uvrtnjem do kraja.
- Podesite dužinu produžne osovine (O) ukoliko je to potrebno. Obratite pažnju na oznaku "max. 1,65 m" na produžnoj osovinu. Pritegnite manžetnu (N) nakon sklapanja/podešavanja produžne osovine.

7.7 **Usisavanje prašine (Sl. 5)**

- Otpustite točkić za blokadu podešavanja dužine (N) okretanjem u pravcu simbola za deblokadu na dršci alata.
- Umetnite usisno crevo (P) u kraj drške alata kao što je prikazano na slici.
- Pritegnite točkić za blokadu podešavanja dužine (N) okretanjem u pravcu simbola za blokadu na dršci alata.
- Spojite usisno crevo sa adapterom Ø 47 mm direktno na industrijski usisivač (prethodno uklonite crevo usisivača).
- Usisno crevo se može i direktno spojiti sa jednim od 2 adaptera na industrijski usisivač bez uklanjanja creva usisivača.

7.8 **Regulacija protoka vazduha alata (Sl. 6)**

- Drška alata (P1) sprečava da se crevo ošteti kada se alat odlaže u pauzama rada.
- Protok vazduha se reguliše klizanjem prstena za podešavanje usisne snage (P3) preko otvora u spojnici alata (P2).
- Usisna snaga je na najnižem nivou kada je otvor potpuno vidljiv.



Osigurajte da ste u vaš usisivač za prašinu stavili kesu koja je odobrena i dozvoljena za prašinu od gipsanih ploča.

8 RAD

Uvek držite brusilicu za gipsane ploče sa obe ruke! Držite ruke na odstojanju od brusne glave. U suprotnom, vaše ruke mogu biti uhvaćene pošto se brusna glava nagiba u različitim pravcima.

- Pričvrstite brusnu ploču
- Pričvrstite brusni alat
- Postavite ovaj uređaj na željenu dužinu
- Priključite sistem za uklanjanje prašine
- Ukjučite utikač u strujnu utičnicu
- Uključite uređaj u rad
- Pritisnite blago brusilicu za gipsane ploče uz radnu površinu (pritisak treba da bude tek dovoljan da bi se osiguralo da brusna glava bude u ravni radne površine).

8.1 Pokretanje i zaustavljanje alata

Osigurajte da napon strujnog kola bude isti kao onaj koji je prikazan na pločici sa tehničkim specifikacijama mašine i da prekidač (9) bude u položaju "isključeno" (OFF) pre nego što uključite ovaj alat u struju.

8.2 Uključivanje i isključivanje mašine

Uključite/isključite brusilicu za gipsane ploče pomoću prekidača.

8.3 Podešavanje brzine rotacije (Sl. 7)

Brzina ove mašine je promenljiva kako bi odgovarala različitim zadacima. Ona se može podesiti od 600 min⁻¹ do 2600 min⁻¹ pomoću točkica (10). Okrenite u smeru suprotnom od kazaljke na satu da biste povećali brzinu a u smeru kazaljke na satu da biste smanjili brzinu. U opštem slučaju, treba koristiti veću brzinu za brzo skidanje materijala a manju brzinu za preciznije kontrolisanje.

8.4 Konstantna brzina (Sl. 8)

Održavajte rad mašine na onoj brzini koja je izabrana. Nemojte da je preopterećujete prekomernim pritiskom.

9 OPERACIJE BRUŠENJA

Kada su postavljeni mašina i usisivač za prašinu i kada su sve zaštitne mere i oprema na mestu, počnite uključivanjem usisivača za prašinu a zatim i mašine. (Ukoliko koristite usisivač za prašinu sa integrisanim uključivanjem, jednostavno uključite mašinu.)

9.1 Okrugla brusna glava (Sl. 9)

- Počnite sa brušenjem i pažljivo dodirujte radnu površinu što blaže moguće - tek toliko da održavate brusnu glavu pljoštimice uz površinu.
- Zglob u brusnoj glavi omogućava da brusni disk prati konture radne površine.
- Najbolji metod rada je da se koriste prelazi koji se preklapaju i da se glava održava u stalnom kretanju. Nikada se nemojte zadržavati na jednom istom mestu jer će se u tom slučaju pojaviti kružni tragovi. Uz iskustvo će biti veoma lako da se postignu odlični rezultati.

9.2 Glačanje plafona (Sl. 10)

Stavite gumenu traku na kuku za vešanje da biste pričvrstili glavu alata. Držite brusnu ploču i dršku u vertikalnom položaju, držite brusnu ploču na visini plafona. Tada možete da glačate plafon.



NAPOMENA: Osigurajte da brusni papir koji koristite bude odgovarajući za dati zadatak. Brusni papir sa isuviše krupnim zrnom može uklanjati materijal brzinom koja je prevelika da bi brušenje moglo da se kontroliše. Brusni papir isuviše malog zrna može isuviše često da se začepi te da ne oblikuje pravilno površinu.



OPREZ: Vodite računa da izbegnete šiljate predmete koji vire iz radne površine i ekstere, itd. Oni će oštetiti brusni papir a verovatno i sunderasti podmetač.

10 ČIŠĆENJE I ODRŽAVANJE

10.1 Održavajte alat čistim

Periodično prođuvajte sve prolaze za vazduh suvim komprimovanim vazduhom. Sve plastične delove treba čistiti mekom vlažnom krpom. Za čišćenje plastičnih delova NIKADA nemojte da koristite rastvarače. Oni bi mogli da rastvore ili da na neki drugi način oštete materijal. Nosite zaštitne naočare priliom korišćenja komprimovanog vazduha.

Čistite okretni priključak za usisivač jer će ga previše prašine sprečiti da se slobodno okreće.

11 TEHNIČKI PODACI

Model br.	POWX0479
Nominalna snaga	1050 W
Nominalna frekvencija	50 Hz
Nominalni napon	220-240 V
Brzina obrtanja \odot	600-2600 min ⁻¹
Prečnik diska	215 mm
Klasa zaštite	II
Dužina kabla	4 m
Usisno crevo	4 m
Motor sa grafitnim četkicama	Da
Dugme za blokiranje	Da
Prečnik brušenja	225 mm
Dužina bez produžne cevi	110 cm
Dužina bez produžne cevi	110-165 cm
Elektronska regulacija brzine	Da
Meki rukohvat	Da
Redukcija vibracija	Da
Sistem "čičak"	Da
Osnovni materijal	Aluminijum

12 BUKA

Vrednosti emisije buke u skladu sa relevantnim standardom. (K=3)

Nivo zvučnog pritiska LpA	93 dB(A)
Nivo zvučne snage LwA	104 dB(A)



PAŽNJA! Nosite zaštitu za sluh kada je zvučni pritisak veći od 85 dB(A).

aw (Vibracije):	4,2 m/s ²	K = 1,5 m/s ²
-----------------	----------------------	--------------------------

13 GARANCIJA

- Ovaj proizvod je pod garancijom 36 meseci računajući od dana kupovine od strane prvog korisnika.
- Ova garancija pokriva sve materijalne i fabričke greške, ali ne uključuje: baterije, punjače, neispravne delove podložne uobičajenom habanju kao što su ležišta, četkice, kablovi i utikači ili pribor kao što su bušilice, svrdla, listovi testera, itd.; oštećenja ili defekte nastale usled nepravilne upotrebe, nezgoda ili prepravki; kao ni troškove transporta.
- Oštećenja i/ili kvarovi koji se rezultat neodgovarajuće upotrebe takođe nisu obuhvaćeni odredbama ove garancije.
- Takođe ne snosimo nikakvu odgovornost za bilo koje telesne povrede koje su rezultat neodgovarajuće upotrebe ovog alata.
- Popravke se mogu vršiti samo u ovlašćenom centru korisničke službe za Powerplus alate.
- Više informacija možete uvek dobiti na telefonskom broju 00 32 3 292 92 90.
- Sve troškove transporta će snositi korisnik osim u slučaju kada je drugačije dogovoreno u pisanom obliku.
- Istovremeno, nikakva reklamacija u vezi sa garancijom neće biti priznata ukoliko je oštećenje uređaja posledica nemarnog održavanja ili preopterećenja.
- Ova garancija apsolutno ne obuhvata oštećenja nastala usled prodora tečnosti, prekomernog prodora prašine, namernog oštećenja (namerno usled grube nepažnje), nepravilne upotrebe (korišćenje u svrhe za koje uređaj nije podoban), nekompetentne upotrebe (npr. nepoštovanje uputstava datih u uputstvima za upotrebu), nestručnog sklapanja, udara groma, neodgovarajućeg napona. Ovaj spisak nije restriktivan.
- Prihvatanje reklamacija obuhvaćenih garancijom nikada ne može da produži period važenja garancije niti da predstavlja početak novog garantnog roka u slučaju zamene uređaja
- Uređaji ili delovi koji su zamenjeni u garantnom roku su prema tome vlasništvo Varo NV.
- Zadržavamo pravo da odbijemo svaki zahtev ako se kupovina ne može potvrditi ili ako je očigledno da proizvod nije održavan na odgovarajući način (čisti otvori za ventilaciju, redovno servisiranje grafitnih četkica,...).
- Morate čuvati račun i garantni list kao dokaz o datumu kupovine.
- Nerasklopljen alat prodavcu morate vratiti u prihvatljivo čistom stanju unutar originalne kutije od duvane plastike (ako je prikladno za jedinicu), zajedno sa dokazom o kupovini.

14 ŽIVOTNA SREDINA

Ukoliko je potrebno da se vaš uređaj zameni posle dugotrajne upotrebe, nemojte ga baciti sa otpadom iz domaćinstva već ga odložite na ekološki bezbedan način. Otpad od električnih mašina ne treba odlagati kao običan otpad proizveden u kući. Molimo vas da ga reciklirate tamo gde postoje postrojenja za recikliranje. Potražite savet u vezi recikliranja od lokalnih vlasti ili od prodavca ovog uređaja.

15 IZJAVA O USKLAĐENOSTI

VARO N.V. – Joseph Van Instraat 9, BE2500 Lier – Belgija, izjavljuje da je,

Proizvod: Brusilica za gipsane ploče 1050 W
Marka: POWERplus
Model: POWX0479

u skladu sa osnovnim zahtevima i drugim relevantnim odredbama primenljivih direktiva Evropske unije, zasnovanim na primeni evropskih harmonizovanih standarda. Bilo kakva neovlašćena modifikacija uređaja poništava ovu deklaraciju.

Direktive Evropske unije (uključujući, ukoliko je to primenljivo, njihove dopune do dana potpisivanja):

2011/65/EU
2006/42/EC
2014/30/EU

Evropski harmonizovani standardi (uključujući, ukoliko je to primenljivo, njihove dopune do dana potpisivanja):

EN60745-1 : 2009
EN60745-2-3 : 2011
EN55014-1 : 2006
EN55014-2 : 2015
EN61000-3-2 : 2014

EN61000-3-3 : 2013 Čuvar tehničke dokumentacije: Philippe Vankerkhove, VARO – Vic. Van Rompuy N.V.

Dole potpisani deluje u ime generalnog direktora kompanije,

Philippe Vankerkhove
Regulatorni poslovi - direktor za usklađenost
Lier, 20/09/2018

1	OBLAST POUŽITÍ	3
2	POPIS (OBR. A-B-C-D)	3
3	SEZNAM OBSAHU BALENÍ	3
4	SYMBOLY	4
5	OBEČNÁ BEZPEČNOSTNÍ UPOZORNĚNÍ PRO ELEKTRICKÉ NÁSTROJE	4
5.1	<i>Pracovní oblast</i>	4
5.2	<i>Elektrická bezpečnost</i>	4
5.3	<i>Osobní bezpečnost</i>	5
5.4	<i>Používání elektrických nástrojů a péče o ně</i>	5
5.5	<i>Servis</i>	5
6	DOPLŇKOVÉ BEZPEČNOSTNÍ POKYNY	6
6.1	<i>Elektrické připojení</i>	6
7	MONTÁŽ	6
7.1	<i>Před prvotním uvedením do provozu</i>	6
7.2	<i>Hřídel (17) (obr. 1)</i>	6
7.3	<i>Výměna přitlačné botky (obr. 2)</i>	6
7.4	<i>Připojení a výměna brusných nástrojů (obr. 3)</i>	7
7.5	<i>Elektronické řízení rychlosti</i>	7
7.5.1	<i>Nastavitelná rychlost</i>	7
7.5.2	<i>Řízení stabilní rychlosti</i>	7
7.6	<i>Prodlužovací hřídel (obr. 4)</i>	7
7.7	<i>Odsávání prachu (obr. 5)</i>	7
7.8	<i>Nástrojový standard /ovládání proudění vzduchu (obr. 6)</i>	7
8	PROVOZ	8
8.1	<i>Spouštění a zastavování nástroje</i>	8
8.2	<i>Zapínání a vypínání</i>	8
8.3	<i>Seřízení rychlosti otáčení (obr. 7)</i>	8
8.4	<i>Stálá rychlost (obr. 8)</i>	8
9	OPERACE BROUŠENÍ	8
9.1	<i>Kulatá brusná hlava (obr. 9)</i>	8

9.2	Vyleštíte strop (obr. 10)	8
10	ČIŠTĚNÍ A ÚDRŽBA	9
10.1	Udržujte nástroj v čistotě	9
11	TECHNICKÉ ÚDAJE	9
12	HLUČNOST	10
13	ZÁRUKA	10
14	ŽIVOTNÍ PROSTŘEDÍ	10
15	PROHLÁŠENÍ O SHODĚ	11

BRUSKA NA SÁDROKARTON 1050 W POWX0479

1 OBLAST POUŽITÍ

Stroj je určen pro broušení sádrokartonů, stropů a stěn vnitřních a vnějších povrchů, odstraňování zbytků podlahoviny, vrstev nátěrů, lepidel i uvolněné omítky atd. Náš stroj se nehodí pro práci v objektech, které obsahují azbest.



UPOZORNĚNÍ! Než začnete zařízení používat, přečtěte si v zájmu své vlastní bezpečnosti tento návod k použití a obecné bezpečnostní instrukce. Váš elektrický nástroj by se měl předávat dalším osobám jen s těmito pokyny.

2 POPIS (OBR. A-B-C-D)

1. Kulatá brusná hlava
2. Kartáčový kruh
3. Kulatá brusná přitlačná botka (systém suchého zipu)
4. Těleso motoru
5. Měkký úchop
6. Skládací zámek
7. Madlo
8. Zadní rukojeť
9. Hlavní vypínač ON/OFF
10. Elektronické řízení rychlosti
11. Prachový adaptér
12. Podtlaková hadice
13. Přívodní kabel
14. Přepavní taška
15. Jistící knoflík seřízení délky
16. Vysunovací tyč
17. Hřídel
18. Konektor
19. Vak na prach
20. Fixační páska
21. Světelný kruh LED
22. Zapínač/vypínač světla
23. Klobouček vnějšího kartáče

3 SEZNAM OBSAHU BALENÍ

- Odstraňte veškeré balicí materiály.
- Odstraňte zbývající obaly a přepravní přípravky (jsou-li přítomny).
- Zkontrolujte úplnost obsahu obalu.
- Zkontrolujte, zda na zařízení, síťové přívodní šňůře, zástrčce a veškerém příslušenství nevznikly během přepravy škody.
- Uložte si balicí materiály na co nejdélnější dobu, nejlépe až do konce záruční doby. Potom je zlikvidujte vyhozením do místního systému na odvoz odpadu.



VAROVÁNÍ: Balicí materiály nejsou vhodné na hraní! Děti si nesmějí hrát s plastovými sáčky! Nebezpečí udušení!

6 kusů (60/80/120/150/180/140) brusného papíru o průměru 225 mm
1 spojovací kusy 57 mm
4 m pružné trubice na odsávání prachu
2 m hadice







1 hex klíč (5 mm)
1 x plátěný vak
1 vak na prach
1 návod k použití



Jestliže některé díly chybí nebo jsou poškozeny, obraťte se na svého obchodníka.

4 SYMBOLY

V tomto návodu a u přístroje jsou používány následující symboly:

	Označuje riziko úrazu nebo poškození nástroje.		Noste ochranné rukavice.
	Před použitím si přečtěte návod k použití.		Noste ochranné brýle.
	V souladu se základními požadavky Evropských směrnic.		V prašném prostředí používejte ochrannou masku.
	Stroj třídy II – Dvojitá izolace – Nepotřebujete uzemněnou zástrčku.		

5 OBECNÁ BEZPEČNOSTNÍ UPOZORNĚNÍ PRO ELEKTRICKÉ NÁSTROJE

Přečtěte si všechna bezpečnostní upozornění a všechny instrukce. Nedodržení upozornění a instrukcí může vést k zasažení elektrickým proudem, požáru a/nebo vážnému úrazu. Uchovejte si veškerá upozornění a instrukce, abyste do nich mohli později nahlédnout. Termín „elektrický nástroj“ v upozorněních znamená elektrický nástroj připojený (kabelem) k síti nebo elektrický nástroj provozovaný (bez kabelu) na akumulátor.

5.1 Pracovní oblast

- Udržujte pracoviště čisté a dobře osvětlené. Tmavá a nepřehledná pracoviště zvyšují riziko nehody.
- Neprovozujte elektrické nástroje v potenciálně výbušném prostředí, například v přítomnosti hořlavých kapalin, plynů nebo prachu. Elektrické nástroje produkují jiskry, které mohou prach nebo výpary zapálit.
- Při práci s elektrickým nástrojem udržujte děti a okolostojící osoby opodál. Mohou odvést vaši pozornost a ztratíte kontrolu nad nástrojem.

5.2 Elektrická bezpečnost

- Vždy kontrolujte, zda přiváděné napětí odpovídá napětí uvedenému na typovém štítku.
- Zástrčky elektrického nástroje musejí odpovídat zásuvkám. Zástrčku nikdy nijak neupravujte. S uzemněnými elektrickými nástroji nepoužívejte nikdy rozvodné zástrčky. Riziko zasažení elektrickým proudem je menší u neupravovaných zástrček a kompatibilních zásuvek.
- Vyhybte se tělesnému kontaktu s uzemněnými povrchy například na trubkách, radiátorech, sporácích a ledničkách. Nebezpečí zasažení elektrickým proudem je větší, jestliže je vaše tělo uzemněné.
- Nevystavujte elektrické nástroje dešti nebo vlhkosti. Voda, která se dostane do elektrického nástroje, zvyšuje riziko zasažení elektrickým proudem.
- S kabelem zacházejte opatrně. Nikdy nástroj nenoste nebo netahejte na kabelu a nevytahujete zástrčku ze zásuvky tahem za kabel. Šňůru chraňte před teplem, olejem, ostrými hranami a pohyblivými se díly. Poškozené nebo zapletené kabely zvyšují riziko zasažení elektrickým proudem.
- Při práci s elektrickým nástrojem pod širým nebem používejte prodlužovací kabel vhodný k vnějšímu použití. Použití kabelu vhodného k vnějšímu použití zmenšuje riziko zasažení elektrickým proudem.

- Je-li práce s elektrickým nástrojem na vlhkém místě nevyhnutelná, použijte zdroj proudu chráněný spínačem proti zbytkovému proudu (RCD). Použití RCD zmenšuje riziko zasažení elektrickým proudem.

5.3 Osobní bezpečnost

- Při práci s elektrickým nástrojem buďte pozorní, sledujte, co děláte, a řiďte se zdravým rozumem. Nepracujte s elektrickým nástrojem, když jste unavení nebo pod vlivem drog, alkoholu nebo léků. Chvilková nepozornost při zacházení s elektrickým nástrojem může vést k vážnému osobnímu zranění.
- Používejte bezpečnostní vybavení. Vždy si chraňte zrak. Bezpečnostní vybavení, jakým je protiprašný respirátor, neklouzavá bezpečnostní obuv, ochranná přilba nebo chránič sluchu, které se použijí, kdykoliv to okolnosti vyžadují, omezují osobní zranění.
- Vyhybejte se nahodilému spuštění. Před zasunutím zástrčky do zásuvky se ubezpečte, že je vypínač v poloze vypnuto. Nošení nástrojů s prstem na vypínači a připojování nástrojů k síti s vypínačem v poloze zapnuto zvyšuje riziko nehody.
- Před nastartováním nástroje odstraňte veškeré stavěcí klíny a klíče. Klín nebo klíč ponechaný v otáčivé části elektrického nástroje může způsobit úraz.
- Nesnažte se dosáhnout příliš daleko. Vždy si udržujte pevný postoj a rovnováhu. To vám umožní mít nástroj pod lepší kontrolou v neočekávaných situacích.
- Vhodně se oblekejte. Nenoste volné oblečení ani bižuterii. Udržujte své vlasy, oblečení a rukavice mimo dosah pohybujících se dílů. Volné oblečení, bižuterie nebo dlouhé vlasy se mohou zachytit v pohybujících se dílech.
- Jsou-li k dispozici mechanismy umožňující odvod a sběr prachu, zabezpečte jejich připojení a řádné používání. Použití těchto mechanismů snižuje rizika vyvolávaná prachem.

5.4 Používání elektrických nástrojů a péče o ně

- Neočekávejte od elektrického nástroje, co nemůže splnit. Používejte elektrický nástroj vhodný pro váš účel. Elektrický nástroj vykoná svůj úkol lépe a bezpečněji, použije-li se tempem, pro které byl zkonstruován.
- Nepoužívejte elektrický nástroj, jestliže ho nelze vypínačem zapnout i vypnout. Každý elektrický nástroj, který nelze ovládat vypínačem, je nebezpečný a je třeba ho opravit.
- Před prováděním jakýchkoliv změn, výměnou příslušenství nebo ukládáním elektrických nástrojů odpojte zástrčku od zdroje energie. Taková preventivní bezpečnostní opatření snižují riziko náhodného zapnutí elektrického nástroje.
- Nepoužívané elektrické nástroje ukládejte mimo dosah dětí a nedovolte s nimi pracovat osobám, které nejsou obeznámeny s nástrojem ani s těmito pokyny. Elektrické nástroje jsou v rukách neškolených uživatelů nebezpečné.
- Provádějte údržbu elektrických nástrojů. Kontrolujte, zda nejsou pohyblivé díly nesprávně seřízené nebo zadřené, zda nejsou prasklé a zda na nich není patrné nic, co by se mohlo dotknout provozu elektrického nástroje. Při poškození dejte elektrický nástroj před použitím opravit. Mnoho nehod způsobují právě nedostatečně udržované elektrické nástroje.
- Řezné nástroje udržujte ostré a čisté. Je méně pravděpodobné, že by se řádně udržované řezné nástroje s ostrými břity někde zadržly, a proto se ostré nástroje snáze ovládají.
- Používejte elektrický nástroj, příslušenství a nástrojové bity atd. v souladu s těmito pokyny a způsobem předepsaným pro konkrétní typ elektrického nástroje; přitom berte v úvahu pracovní podmínky a práci, již je třeba vykonat. Použití elektrického nástroje způsobem jiným, než pro který je určen, může vytvořit potenciálně nebezpečnou situaci.

5.5 Servis

- Servisní práce na elektrickém nástroji přenechejte kvalifikovanému technikovi, který používá výhradně originální náhradní díly. Tak si zajistíte, že nástroj bude i nadále bezpečný.

6 DOPLŇKOVÉ BEZPEČNOSTNÍ POKYNY

- Po celou dobu udržujte ruce mimo dosah rotující brusné hlavy.
- Broušení laku s obsahem olova je nesmírně toxické a nemělo by se ani zkoušet. Výkon této činnosti lze povolit pouze profesionálům se zvláštním výškolením a vybaveným pro daný účel.
- Vždy si udržujte pevný postoj a rovnováhu. Nesnažte se dosáhnout příliš daleko. Používejte vhodné lešení.
- Vždy za provozu noste osobní ochranné pomůcky.
- Důležité: po dokončení broušení vypněte vypínač a vyčkejte, dokud se valivá brusná hlava úplně nezastaví; teprve potom nástroj odložte.
- Nikdy nepoužívejte nástroj v oblasti s hořlavými pevnými látkami, kapalinami nebo plyny. Jiskry z komutátoru / uhlíkových kartáčků by mohly způsobit požár nebo výbuch.
- Existují použití, pro něž byl tento nástroj navržen. Výrobce důrazně doporučuje, aby tento nástroj nebyl modifikován ani se nepoužíval k účelu jinému, než k tomu, pro který byl navržen.
- Stroj držte vždy oběma rukama. Ztráta kontroly může způsobit úraz.
- Udržujte napájecí kabel mimo pracovní dosah stroje. Vždy kabel vedte pryč směrem za sebe.
- Okamžitě stroj vypněte, objeví-li se neobvyklé vibrace nebo nastanou-li jiné poruchy. Zkontrolujte stroj a zjistěte příčinu.
- Prach, který vzniká při práci s tímto nástrojem, může být zdraví škodlivý. Používejte systém absorpce prachu, noste vhodnou ochrannou protiprachovou masku a odstraňujte usazený prach vysavačem.

6.1 Elektrické připojení

Napětí sítě musí odpovídat napětí uvedenému na výrobním štítku nástroje. Za žádných okolností nesmí být nástroj používán, když je poškozen napájecí kabel. Poškozený kabel musí být okamžitě vyměněn v autorizovaném servisním středisku. Nepokoušejte se opravit poškozený kabel sami. Použití poškozených napájecích kabelů může vést k úrazu elektrickým proudem.

7 MONTÁŽ



Před nastavováním, opravami nebo údržbou zařízení je třeba vždy vypnout provozní spínač a vytáhnout síťovou zástrčku!

7.1 Před prvotním uvedením do provozu

- Zkontrolujte, zda jmenovitá frekvence síťového přívodu odpovídá údajům na výrobním štítku.
- Před použitím nástroje si pozorně přečtěte manuál s pokyny.

7.2 Hřídel (17) (obr. 1)

Složte přední a zadní část dohromady (obr. 1-1). Zatlačte skládací zámek (9) do správné pozice a držte špičku vedle madla (obr. 1 - 2); poté stiskněte skládací zámek (9) směrem k rukojeti až do konce. (obr. 1-3)

Rozložte madlo zatlačením skládacího zámku dovnitř.

7.3 Výměna přítlačné botky (obr. 2)

- Vložte imbusový klíč (velikost 5) do šestihranného šroubového čepu na přítlačné botce
- Přítlačnou botku pevně přidržíte a otáčejte klíčem proti směru pohybu hodinových ručiček tak, abyste botku odmontovali.
- Dotažením šroubového čepu nainstalujte novou přítlačnou botku.



Pozor! Na stroj nasazujte pouze přitlačnou botku odpovídající příslušné specifikaci. S cílem zajistit optimální výkon by stroj měl být provozován po několik minut mírně nižší rychlostí, aby si brusná botka dokonale zvykla na to, že dosedne dokonale na utěsněný povrch. Během tohoto procesu opustí bílé pěnové částice brusnou hlavu. To však stroj nepoškodí.

7.4 Připojení a výměna brusných nástrojů (obr. 3)

- Umístěte brusný nástroj do středu brusného kotouče a zatlačte na něj. Otvory v brusném nástroji musejí být zarovnaný s extrakčními otvory v brusné botce.
- Pouze pro kulatou brusnou botku: proveďte zkušební jízdu, by bylo jasné, že brusný nástroj je upnut v centru.

7.5 Elektronické řízení rychlosti

7.5.1 Nastavitelná rychlost

Nastavte rychlost otáčením rychlostního kolečka, uživatel si může zvolit různé rychlosti pro různý broušení povrch.

7.5.2 Řízení stabilní rychlosti

Stroj nechte běžet stejnou rychlostí jako vybrané. Nepřetěžujte nadměrným tlakem.

7.6 Prodlužovací hřídel (obr. 4)

- Pokud zamýšlíte pracovat na vyšší pracovní ploše, použijte prodlužovací hřídel (O).
- Povolte manžetu na výstupu odsávaného prachu (N) horní hřídele (J). Manžetu z výstupu nesundávejte.
- Vyrovnajte zadní rukojeť (O1) s hlavní rukojetí a vložte manžetu (O3) na prodlužovací hřídeli (O) do výstupu (N) kroutivým pohybem až po doraz.
- Seřídte délku prodlužovací hřídele (O). Bude-li třeba, věnujte pozornost značení „max. 1,65 m“ na prodlužovací hřídeli. Utáhněte manžetu (N) po sestavení / seřízení prodlužovací hřídele.

7.7 Odsávání prachu (obr. 5)

- Povolte jisticí knoflík pro nastavení délky (N) otočením ve směru symbolu odemknutí na rukojeti nástroje.
- Vložte podtlakovou hadici (P) do konce rukojeti nástroje podle ilustrace.
- Utáhněte jisticí knoflík pro nastavení délky (N) otočením ve směru symbolu zamknutí na rukojeti nástroje.
- Připojte podtlakovou hadici s adaptérem Ø 47 mm přímo k průmyslovému vysavači (nejprve odeberte hadici vysavače).
- Také lze připojit odsávací hadici s jedním ze 2 adaptérů k průmyslovému vysavači bez odebrání hadice vysavače.

7.8 Nástrojový standard /ovládání proudění vzduchu (obr. 6)

- Rukojeť nástroje (P1) chrání hadici před poškozením, když je nástroj odložen během přestávek v práci.
- Ovládejte proudění vzduchu posunem kroužku seřízení sacího výkonu (P3) přes otvor v konektoru nástroje (P2).
- Sací výkon je na nejnižší úrovni, když je otvor plně viditelný.



UPOZORNĚNÍ: Nepoužití schváleného prachového sáčku ve vysavači zvýší úroveň poléťavého prachu v pracovním prostoru. Dlouhodobá expozice takovému prachu může způsobit respirační potíže.

8 PROVOZ

Brusku na sádrokarton vždy držte oběma rukama! Držte ruce v bezpečné vzdálenosti od brusné hlavy. Jinak by se vám mohla ruka zachytit, protože se brusná hlava natáčí do různých směrů.

- Připevněte brusnou botku
- Připevněte brusný nástroj
- Nastavte elektrický nástroj na požadovanou délku
- Zapojte systém na odsávání prachu
- Zastrčte síťovou zásuvku
- Zapněte zařízení.
- Přitlačte brusku sádrokartonu mírně k pracovní ploše (tlak by měl právě stačit na to, aby zajistil, že bude brusná hlava zarovnána s pracovní plochou.)

8.1 Spouštění a zastavování nástroje

Ujistěte se, že napájecí napětí je stejné, jaké se uvádí na výrobním štítku stroje, a že vypínač (9) je před připojením nástroje k napájecímu obvodu v poloze VYPNUTO.

8.2 Zapínání a vypínání

Brusku na sádrokarton zapínejte a vypínejte vypínačem.

8.3 Seřízení rychlosti otáčení (obr. 7)

Rychlost stroje je variabilní, aby vyhověla různým zadáním. Lze ji nastavovat od 600 min⁻¹ do 2600 min⁻¹ ovládacím kolečkem (10). Otáčejte v proti směru pohybu hodinových ručiček pro zvýšení rychlosti a ve směru pohybu hodinových ručiček pro snížení rychlosti. Obecně platí, že byste měli použít vyšší rychlost pro rychlý odběr materiálu a nižší rychlost pro přesnější ovládání.

8.4 Stálá rychlost (obr. 8)

Nechte stroj běžet stejnou navolenou rychlostí. Nepřetěžujte stroj chodem stejnou jako navolenou rychlostí. Nepřetěžujte nadměrným tlakem.

9 OPERACE BROUŠENÍ

Jakmile jsou stroj a vysavač nastaveny a všechna bezpečnostní opatření a zařízení jsou na místě, začněte tak, že zapnete vysavač a následně i stroj. (Pokud používáte vysavač s integrovaným zapínáním, pak prostě zapněte stroj.)

9.1 Kulatá brusná hlava (obr. 9)

- Začněte brousit a opatrně a co možná nejlépeji se dotýkejte kontaktní pracovní plochy - jen natolik, aby se brusná hlava rovně dotýkala povrchu.
- Kloub v brusné hlavě umožňuje brusnému kotouči sledovat obrysy pracovní plochy.
- Nejlepší technikou je použít překrývajících se pohybů ze strany na stranu a držet hlavu v neustálém pohybu. Nikdy se nezastavujte příliš dlouho na jednom místě, nebo tam budete mít otisk otáčející se hlavy. S přibývajícím zkušenostmi bude velmi snadné vytvořit vynikající výsledky.

9.2 Vyleštíte strop (obr. 10)

Dejte gumovou pásku do hrnku na pásek háku k upevnění hlavy. Držte rukojeť a brusnou desku svisle, aby byla deska a stroj ve stejné rovině. Pak můžete brousit strop.



POZNÁMKA: Ujistěte se, že smirkový papír (7), který používáte, je vhodný k danému účelu. Příliš hrubá zrnitost může materiál odstraňovat příliš rychle na to, aby se proces udržel pod kontrolou. Příliš jemně zrnitý smirkový papír se naopak příliš často zanáší a nestačíte jim plochu vytvarovat.



POZNÁMKA: Dávejte pozor na špičaté výstupky a hřebíky. Ty smirkový papír oholí a pravděpodobně poškodí i opěrnou houbičku.

10 ČIŠTĚNÍ A ÚDRŽBA

10.1 Udržujte nástroj v čistotě

Pravidelně profoukněte všechny vzduchové kanály suchým tlakovým vzduchem. Všechny plastové díly by měly být čišťeny měkkým vlhkým hadříkem. Na čištění plastových dílů NIKDY nepoužívejte rozpouštědla. Ty by mohly materiál rozpustit nebo jinak poškodit.

Při používání tlakového vzduchu noste bezpečnostní brýle.

Vysávejte prach z otočného konektoru, příliš mnoho prachu mu brání v bezpečném otáčení.

11 TECHNICKÉ ÚDAJE

Model č.	POWX0479
Jmenovitý výkon	1050 W
Jmenovitý kmitočet	50 Hz
Jmenovité napětí	220-240 V
Rychlost otáčení \odot	600-2600 min ⁻¹
Průměr kotouče	215 mm
Třída krytí	II
Délka kabelu	4 m
Hadice vysavače	4 m
Uhlíkové kartáčky motoru	Ano
Jistící knoflík	Ano
Průměr broušení	225 mm
Délka bez nástavce	110 cm
Délka s nástavcem	110-165 cm
Elektronické řízení rychlosti	Ano
Měkký úchop	Ano
Omezení vibrací	Ano
Systém suchého zipu	Ano
Základní materiál	Hliník

12 HLUČNOST

Hodnoty hlukových emisí se měří podle příslušné normy. (K=3)

Úroveň akustického tlaku LpA	93 dB(A)
Úroveň akustického výkonu LwA	104 dB(A)



POZOR! Hladina akustického tlaku může přesáhnout 85 dB(A), v takovém případě noste individuální chránič sluchu.

aw (Vibrace):	4,2 m/s ²	K = 1,5 m/s ²
---------------	----------------------	--------------------------

13 ZÁRUKA

- Na tento výrobek se vztahuje záruční doba 36 měsíců platná od data jeho zakoupení prvním uživatelem.
- Tato záruka kryje veškeré materiálové nebo výrobní vady kromě: baterií, nabíječek, vadných dílů podléhající běžnému opotřebení, jakými jsou ložiska, kartáčky, kabely a zástrčky, nebo příslušenství, jakým jsou vrtáky, vrtací bity, pilové kotouče atd.; poškození nebo vad vyplývajících ze špatného zacházení, nehod nebo provedených změn; přepravních nákladů.
- Poškození a / nebo závady vyplývající z nevhodného používání také nespádají do záručních ustanovení.
- Také odmítáme veškerou odpovědnost za jakékoliv poranění vyplývající z nevhodného použití nástroje.
- Opravy může provádět pouze servisní středisko autorizované pro nástroje Powerplus.
- Více informací můžete vždy získat na čísle 00 32 3 292 92 90.
- Dopravní náklady vždy nese zákazník, pokud není písemně dohodnuto jinak.
- Stejně tak nelze vznášet nárok ze záruky v případě, že škoda na zařízení vznikla následkem nedbalé údržby nebo přetížení.
- Zcela vyloučeny ze záruky jsou škody vzniklé následkem zaplavení tekutinou, přílišného zaprášení, úmyslného poškození (ať jde o záměr či hrubou nedbalost), nepatřičného používání (používání k účelům, k nimž zařízení není vhodné), dileantského používání (např. nedodržováním pokynů z návodu), nekvalifikovaného sestavení, zásahu bleskem a chybného síťového napětí. Tento seznam není omezuující.
- Uznání záručního nároku nemůže nikdy vést k prodloužení záruční lhůty ani začátku nové záruční lhůty v případě, že bylo zařízení vyměněno.
- Zařízení nebo díly vyměněné v rámci záruky se proto stávají vlastnictvím Varo NV.
- Vyhrazujeme si právo odmítnout jakýkoliv nárok v případech, kdy nelze ověřit nákup nebo kdy je zřejmé, že výrobek nebyl správně udržován (pravidelné čištění větracích otvorů, pravidelné servisování uhlíkových kartáčků, atd.).
- Uschovejte si doklad o zakoupení, neboť se jím prokazuje datum nákupu.
- Zařízení se musí prodeji vrátit nerozmontované, v přijatelném čistém stavu, (v původním kufříku s výliskem na uložení zařízení, pokud se tento požadavek vztahuje na tento případ) spolu s dokladem o zakoupení.

14 ŽIVOTNÍ PROSTŘEDÍ



Bude-li vaše zařízení po delší době používání třeba vyměnit za nové, nelikvidujte použité zařízení spolu s běžným domovním odpadem, ale proveďte to způsobem ekologicky bezpečným.

Elektrický odpad se nesmí likvidovat jako součást domovního odpadu. Kde je to možné, provádějte recyklaci. Zeptejte se na místním úřadu nebo u prodejce, kde a jak lze recyklovat.

15 PROHLÁŠENÍ O SHODĚ

VARO N.V. - Joseph Van Instraat 9 - BE2500 Lier - BELGIUM, prohlašuje, že
Výrobek: BRUSKA NA SÁDROKARTON 1050 W
Výrobní značka: POWERplus
Model: POWX0479

je ve shodě se základními požadavky a ostatními relevantními ustanoveními příslušných evropských směrnic založených na aplikaci evropských harmonizovaných norem. Jakákoliv neschválená úprava přístroje vede ke ztrátě platnosti tohoto prohlášení.

Evropské směrnice (včetně, nastanou-li, jejich změn a doplňků až do data podpisu):

2011/65/EU
2006/42/ES
2014/30/EU

Evropské harmonizované normy (včetně, nastanou-li, jejich změn a doplňků až do data podpisu):

EN60745-1 : 2009
EN60745-2-3 : 2011
EN55014-1 : 2006
EN55014-2 : 2015
EN61000-3-2 : 2014
EN61000-3-3 : 2013

Držitel technické dokumentace: Philippe Vankerkhove, VARO - Vic. Van Rompuy N.V.

Níže podepsaný jedná jménem vedení společnosti,

Philippe Vankerkhove
Regulativní postupy - Manažer pro dohled nad řádným jednáním
Lier, 20/09/2018

1	POUŽÍVANIE	3
2	POPIS (OBR. A-B-C-D)	3
3	OBSAH BALENIA	3
4	SYMBOLY	4
5	VŠEOBECNÉ BEZPEČNOSTNÉ VAROVANIA PRE ELEKTRICKÉ NÁRADIE	4
5.1	<i>Pracovná plocha</i>	4
5.2	<i>Elektrická bezpečnosť</i>	4
5.3	<i>Osobná bezpečnosť</i>	5
5.4	<i>Používanie elektrického náradia a starostlivosť oň</i>	5
5.5	<i>Servis</i>	6
6	BEZPEČNOSTNÉ POKYNY ŠPECIFICKÉ PRE DANÉ NÁRADIE ..	6
6.1	<i>Elektrické pripojenie</i>	6
7	MONTÁŽ	6
7.1	<i>Pred prvou prevádzkou</i>	6
7.2	<i>Tyč (17) (Obr. 1)</i>	6
7.3	<i>Výmena brúsnej podložky . (obr. 2)</i>	6
7.4	<i>Inštalácia a výmena brúsnych nástrojov (obr. 3)</i>	7
7.5	<i>Elektronické ovládanie rýchlosti</i>	7
7.5.1	<i>Nastaviteľná rýchlosť</i>	7
7.5.2	<i>Ovládanie konštantnej rýchlosti</i>	7
7.6	<i>Predlžovací hriadeľ (Obr. 4)</i>	7
7.7	<i>Odsávanie prachu (Obr. 5)</i>	7
7.8	<i>Štandardné ovládanie nástroja/ovládanie toku vzduchu (Obr. 6)</i>	7
8	PREVÁDZKA	8
8.1	<i>Spustenie a zastavenie nástroja</i>	8
8.2	<i>Zapnutie a vypnutie stroja</i>	8
8.3	<i>Nastavenie rotačnej rýchlosti (obr. 7)</i>	8
8.4	<i>Stále otáčky (obr. 8)</i>	8
9	BRÚSENIE	8
9.1	<i>Okrúhla brúsna hlavica (obr.9)</i>	8

9.2	<i>Brúsenie stropu (obr. 10)</i>	9
10	ČISTENIE A ÚDRŽBA	9
10.1	<i>Nástroj udržiavajte čistý</i>	9
11	TECHNICKÉ ÚDAJE	9
12	HLUK	10
13	ZÁRUKA	10
14	ŽIVOTNÉ PROSTREDIE	10
15	VYHLÁSENIE O ZHODE	11

BRÚSKA NA SADROKARTÓN 1050 W POWX0479

1 POUŽÍVANIE

Stroj je určený na obrusovanie sadrokartónových stien, stropov a stien vnútorných a vonkajších povrchov, čistenie zvyškov na podlahách, náterov farieb, lepidiel a voľnej sadry atď.

Náš stroj nie je vhodný na opracúvanie povrchov s obsahom azbestu.



VAROVANIE! Z dôvodu vlastnej bezpečnosti si pred použitím tohto zariadenia prečítajte tento návod a všeobecné bezpečnostné pokyny. Ak vaše elektrické zariadenie budete dávať iným používateľom, odovzdajte ho spolu s týmito pokynmi.

2 POPIS (OBR. A-B-C-D)

1. Okrúhla brúsna hlavica
2. Krúžok s kefkou
3. Okrúhla brúsna podložka (s upevnením na suchý zips)
4. Kryt motora
5. Mäkká rukoväť
6. Skladací zámok
7. Rukoväť
8. Zadná rukoväť
9. Hlavný vypínač
10. Elektronické ovládanie rýchlosti
11. Adaptér na vysávanie prachu
12. Hadica vysávača
13. Elektrický kábel
14. Prenosné vrecko
15. Zaisťovací gombík pre nastavenie dĺžky
16. Teleskopická tyč
17. Tyč
18. Prípojka
19. Vrecko na prach
20. Pripevňovací pás
21. LED prúžok
22. Kontrolka zapnutia/vypnutia
23. Vonkajší kryt kefky

3 OBSAH BALENIA

- Odstráňte všetok baliaci materiál.
- Odstráňte zvyšný baliaci materiál a baliace vložky (ak sú súčasťou balenia).
- Skontrolujte, či je obsah balenia úplný.
- Skontrolujte či prístroj, elektrická šnúra, zástrčka a príslušenstvo nebolo počas prepravy poškodené.
- Baliaci materiál si, pokiaľ je to možné, odložte počas celej záručnej doby. Potom ho zlikvidujte v miestnej zberni odpadov.



VAROVANIE: Baliaci materiál nie je na hranie! Deti sa nesmú hrať s plastovými vreckami! Nebezpečenstvo udusenía!

6 ks (60/80/120/150/180/140) brúsneho papiera s priemerom 225 mm
1 spojovacie adaptéry 57 mm
1 pružná rúrka na vysávanie prachu s dĺžkou 4 m





1 hadica (2 m)
1 inbusový kľúč (5 mm)
1 plátenné vrecko
1 vrecko na prach
1 návod



Ak zistíte, že chýbajú nejaké súčasti, alebo sú poškodené, kontaktujte predajcu.

4 SYMBOLY

V tomto návode a/alebo na stroji sa používajú nasledujúce symboly:

	Označuje nebezpečenstvo zranenia alebo poškodenia náradia.		Noste ochranné rukavice.
	Pred použitím si prečítajte návod.		Noste ochranné okuliare.
	V súlade so základnými požiadavkami európskych smerníc.		V prašných podmienkach noste ochrannú masku.
	Stroj II. triedy – dvojitá izolácia – Nepotrebuje uzemnenú zástrčku.		

5 VŠEOBECNÉ BEZPEČNOSTNÉ VAROVANIA PRE ELEKTRICKÉ NÁRADIE

Starostlivo si prečítajte všetky bezpečnostné varovania a všetky pokyny. Nedodržanie všetkých varovaní a pokynov môže spôsobiť úder elektrickým prúdom, požiar a/alebo závažný úraz. Odložte si všetky varovania a pokyny na prípad, ak ich budete v budúcnosti potrebovať. Termín „elektrické náradie“ v týchto varovaniach označuje vaše elektrické náradie s napájaním zo siete (s káblom) alebo elektrické náradie napájané akumulátorom (bez kábla).

5.1 Pracovná plocha

- Pracovnú plochu udržiavajte v čistote a dobre osvetlenú. Neporiadok a prítomie na pracovisku zvyšuje riziko úrazov.
- Elektrické náradie nepoužívajte vo výbušných prostrediach, obsahujúcich napríklad horľavé tekutiny, plyny alebo prach. Elektrické náradie spôsobuje iskrenie, ktoré môže zapáliť prach alebo výpary.
- Pri používaní elektrického náradia sa nesmú v blízkosti nachádzať deti a okoloidúci. Mohli by odpútať vašu pozornosť a náradie by ste nemali pod kontrolou.

5.2 Elektrická bezpečnosť

- Vždy skontrolujte, či napätie napájacieho zdroja súhlasí s napätím na výkonnostnom štítku.
- Vidlice elektrického náradia musia zodpovedať sieťovej zásuvke. Vidlicu nikdy neupravujte žiadnym spôsobom. Nepoužívajte s uzemneným elektrickým náradím (pripojeným k uzemneniu) žiadne adaptéry vidlice. Používanie nepozmeňovaných vidlíc zodpovedajúcich sieťovým zásuvkám znižuje riziko úrazu elektrickým prúdom.
- Nedotýkajte sa uzemnených povrchov a povrchov, spojených s uzemnením, ako sú potrubia, radiátory, sporáky alebo chladničky. Ak ste uzemnený alebo spojený s uzemnením, hrozí vám zvýšené riziko úrazu elektrickým prúdom.
- Elektrické náradie nesmie byť vystavené dažďu ani vlhkým podmienkam. Prienik vody do elektrického náradia zvyšuje riziko úrazu elektrickým prúdom.
- Kábel sa nesmie nadmerne zaťažovať. Kábel nikdy nepoužívajte na prenášanie, ťahanie alebo vyťahovanie vidlice elektrického náradia. Kábel nesmie byť vystavený pôsobeniu tepla, oleja, ostrých hrán alebo pohyblivých dielov. Poškodené alebo zapletené káble zvyšujú riziko úrazu elektrickým prúdom.

- Pri používaní elektrického náradia vo vonkajšom prostredí používajte predlžovací kábel vhodný na vonkajšie použitie. Používanie šnúry vhodnej na vonkajšie použitie znižuje riziko úrazu elektrickým prúdom.

5.3 Osobná bezpečnosť

- Pri používaní elektrického náradia buďte vždy ostražitý, sledujte čo robíte a riadte sa zdravým úsudkom. Elektrické náradie nepoužívajte, ak ste unavený, alebo ak ste pod vplyvom liekov, alkoholu alebo drog. Okamih nepozornosti pri používaní elektrického náradia môže spôsobiť závažný osobný úraz.
- Používajte bezpečnostné pomôcky. Vždy noste chránič očí. Používaním bezpečnostných pomôcok, ako je protiprachová maska, neklzáva bezpečnostná obuv, tvrdá prilba alebo chrániče uší za každých podmienok sa znižuje riziko osobných úrazov.
- Zabráňte náhodnému uvedeniu do činnosti. Pred pripojením do siete sa uistite, že vypínač je vo vypnutej polohe. Prenášanie elektrického náradia s prstom na vypínači alebo pripojovanie elektrického náradia so zapnutým vypínačom zvyšuje riziko úrazov.
- Pred zapnutím elektrického náradia odstráňte akékoľvek nastavovacie kľúče a iné nástroje. Kľúč a nástroje, ktoré zostanú pripravené k rotujúcemu dielu elektrického náradia môžu spôsobiť úraz.
- Nenakláňajte sa príliš. Vždy musíte mať spoľahlivú oporu a rovnováhu. Zlepšuje sa tým ovládateľnosť elektrického náradia v neočakávaných situáciách.
- Buďte vhodne oblečený. Nenoste voľné odevy ani šperky. Nepribližujte sa vlasmi, odevmi ani rukavicami k pohyblivým dielom. Voľné odevy, šperky alebo dlhé vlasy môžu zachytiť pohyblivé diely.
- Ak sa používajú aj pomôcky na pripojenie odsávačov a zberačov prachu, uistite sa, že sú riadne pripojené a správne sa používajú. Používaním týchto pomôcok možno znížiť nebezpečenstvo spôsobované prachom.

5.4 Používanie elektrického náradia a starostlivosť oň

- Pri použití elektrického náradia nevynakladajte nadmernú silu. Používajte správne elektrické náradie pre vaše použitie. Správne elektrické náradie zvládne prácu lepšie a bezpečnejšie, s rýchlosťou, na ktorú bolo navrhnuté.
- Nepoužívajte elektrické náradie ak sa vypínačom nezapína alebo nevypína. Elektrické náradie, ktoré sa nedá ovládať vypínačom, je nebezpečné a musí sa opraviť.
- Pred akýmkoľvek nastavením, výmenou doplnkov alebo odložením elektrického náradia odpojte vidlicu od napájacieho napätia. Takéto preventívne bezpečnostné opatrenia znižujú riziko náhodného uvedenia elektrického náradia do činnosti.
- Nepoužívané elektrické náradie uchovávajte mimo dosahu detí a nedovoľte, aby osoby neoboznámene s elektrickým náradím alebo s týmito pokynmi, používali toto elektrické náradie. Elektrické náradie je nebezpečné v rukách nepoučených používateľov.
- Elektrické náradie riadne udržiavajte. Skontrolujte, či pohyblivé diely nie sú vyosené alebo či sa nezadierajú, či nie sú poškodené diely a či nemajú žiadne iné nedostatky, ktoré môžu ovplyvniť funkčnosť elektrického náradia. V prípade poškodenia sa elektrické náradie musí pred opätovným použitím opraviť. Veľa úrazov spôsobujú nedostatočne udržiavané elektrické náradie.
- Náradie sa musí udržiavať v naostrenom a čistom stave. Riadne udržiavané rezné nástroje s ostrými reznými hranami majú menšiu náchylnosť k zadieraniu a ľahšie sa ovládajú.
- Elektrické náradie, doplnky a nástrojové koncovky a pod. používajte v súlade s týmito pokynmi a spôsobom, zamýšľaným pre daný druh elektrického náradia, berúc na zreteľ pracovné podmienky a na prácu, ktorá sa má vykonávať. Používanie elektrického náradia na iné operácie ako tie, pre ktoré je určené, môže spôsobiť nebezpečnú situáciu.

5.5 Servis

- Servis elektrického náradia zverte kvalifikovanému opravárovi. Môžu sa používať iba rovnaké náhradné diely. Zaručíte tak, že bude zachovaná bezpečnosť elektrického náradia.

6 BEZPEČNOSTNÉ POKYNY ŠPECIFICKÉ PRE DANÉ NÁRADIE

- Ruky vždy udržiavajte mimo oblasti rotujúcej brúsnej hlavy.
- Brúsenie farby na báze olova je mimoriadne toxické a nemalo by sa vykonávať. Túto úlohu zverte profesionálom so špeciálnym školením a zariadením.
- Po celý čas udržiavajte správny postoj a rovnováhu. Nenaťahujte sa. Používajte správne lešenie.
- Pri prevádzke vždy používajte vhodné bezpečnostné zariadenie.
- Dôležité: po dokončení brúsenia vypnite spínač a počkajte, kým brúsna hlava rotujúca zotrvačnosťou úplne nezastane a až potom nástroj položte.
- Nástroj nikdy neprevádzkujte v oblasti s horľavými pevnými, kvapalnými alebo plynými látkami. Iskry z komutátora / uhlíkových kief by mohli spôsobiť požiar alebo výbuch.
- Tento nástroj bol určený pre určité druhy použitia. Výrobca odporúča, aby sa na nástroj nevykonávali žiadne úpravy a/ani sa nástroj nepoužíval na účely, na ktoré nie je určený.
- Stroj používajte vždy dvomi rukami. Strata kontroly môže spôsobiť zranenie.
- Napájací kábel udržiavajte vždy mimo pracovnej oblasti stroja. Kábel vždy ved'te poza seba.
- Ak sa vyskytnú nezvyčajné vibrácie alebo iné chybné funkcie, stroj okamžite vypnite. Aby ste zistili príčinu, skontrolujte stroj.
- Prach, ktorý vzniká pri práci s týmto nástrojom, môže byť zdraviu škodlivý. Použite systém absorpcie prachu a používajte vhodnú ochrannú masku proti prachu. Usadený prach odstráňte vysávačom.

6.1 Elektrické pripojenie

Sieťové napätie sa musí zhodovať s napätím uvedeným na typovom štítku stroja. Za žiadnych okolností by sa nástroj nemal používať, ak je poškodený napájací kábel. Poškodený kábel sa musí okamžite vymeniť autorizovaným servisným zákazníckym centrom. Poškodený kábel sami neopravujte. Používanie poškodeného napájacieho kábla môže spôsobiť zásah elektrickým prúdom.

7 MONTÁŽ



Pred nastavovaním, opravami alebo údržbou prístroja musíte vypnúť hlavný vypínač a vytiahnuť elektrickú zástrčku zo siete!

7.1 Pred prvou prevádzkou

- Skontrolujte, či sa menovitá frekvencia napájacieho zdroja zhoduje s údajmi na typovom štítku.
- Pred použitím nástroja si pozorne prečítajte návod.

7.2 Tyč (17) (Obr. 1)

Zložte prednú a zadnú časť spolu (obr. 1-1). Zatlačte skladací zámok (9) do pravej polohy a nechajte špičku priliehať k rukoväti (obr. 1-2) a potom stlačte skladací zámok (9) smerom k rukoväti až po koniec. (obr. 1-3)

Rukoväť rozložte stlačením skladacieho zámku dovnútra.

7.3 Výmena brúsnej podložky . (obr. 2)

- Vložte inbusový kľúč (veľkosť 5) do inbusovej skrutky na brúsnej podložke.
- Brúsnu podložku pevne podržte a potom kľúčom otočte proti smeru hodinových ručičiek, aby ste mohli demontovať podložku.

- Nainštalujte novú brúsnu podložku tak, že skrutku utiahnete.



Pozor: Na stroji inštalujte iba špecifikovanú brúsnu podložku. Na zabezpečenie optimálneho výkonu treba nechať stroj bežať niekoľko minút na mierne nižšej rýchlosti, aby brúsna podložka dobre prilhla k upevňovaciemu povrchu. Počas tohto procesu budú z brúsnej hlavice vychádzať biele penové čiastočky. Stroj sa tým však nepoškodí.

7.4 Inštalácia a výmena brúsnych nástrojov (obr. 3)

- Brúsny nástroj umiestnite do stredu brúsneho kotúča a pritlačte. Otvory v brúsnom nástroji musia byť zarovnané s vysávacími otvormi v brúsnej podložke.
- Iba pre okrúhle brúsne podložky: vykonajte skúšobný chod, aby ste skontrolovali, či je brúsny nástroj upnutý v strede.

7.5 Elektronické ovládanie rýchlosti

7.5.1 Nastaviteľná rýchlosť

Rýchlosť nastavte otáčaním kolieska ovládania rýchlosti. Používateľ si môže zvoliť rôzne rýchlosti pre rôzne brúsne povrchy.

7.5.2 Ovládanie konštantnej rýchlosti

Stroj nechajte bežať pri zvolenej rovnakej rýchlosti. Nepreťažujte ho nadmerným prítlakom.

7.6 Predlžovací hriadeľ (Obr. 4)

- Ak plánujete pracovať na vyšších povrchoch, použite predlžovací hriadeľ (O).
- Uvoľnite objímku na výstupe odsávania prachu (N) na hornom hriadeľi (J). Neodstraňujte objímku z výstupu.
- Zarovnajzte zadnú rukoväť (O₁) s hlavnou rukoväťou a vložte objímku (O₃) na predlžovacom hriadeľi (O) do výstupu (N) a otáčaním ju pripevnite až na doraz.
- Ak to je potrebné, upravte dĺžku predlžovacieho hriadeľa (O). Venujte pozornosť označeniu „max. 1,65 m“ na predlžovacom hriadeľi. Po dokončení montáže či úpravy predlžovacieho hriadeľa dotiahnite objímku (N).

7.7 Odsávanie prachu (Obr. 5)

- Uvoľnite uzamykací regulátor na úpravu dĺžky (N) jeho otočením v smere symbolu odomknutia na rukoväti nástroja.
- Vložte odsávaciu hadicu (P) do konca rukoväte nástroja tak, ako je to znázornené.
- Dotiahnite uzamykací regulátor na úpravu dĺžky (N) jeho otočením v smere symbolu zamknutia na rukoväti nástroja.
- Pripojte odsávaciu hadicu pomocou adaptéra Ø 47 mm priamo k priemyselnému vysávaču (najprv odstráňte hadicu vysávača).
- Tiež môžete pripojiť odsávaciu hadicu pomocou jedného z 2 adaptérov k priemyselnému vysávaču bez odstránenia hadice vysávača.

7.8 Štandardné ovládanie nástroja/ovládanie toku vzduchu (Obr. 6)

- Rukoväť nástroja (P1) zabraňuje poškodeniu hadice pri odložení nástroja počas pracovných prestávok.
- Tok vzduchu môžete ovládať posunutím krúžku na úpravu výkonu odsávania (P3) nad otvor v konektore nástroja (P2).
- Výkon odsávania je najnižší, ak je viditeľný celý otvor.



VAROVANIE: Pri nepoužití schváleného vrecka na prach vo vašom vysávači sa zvýši úroveň prachových častíc v pracovnej oblasti. Predĺžená expozícia takémuto prachu môže spôsobiť respiračné poškodenia.

8 PREVÁDZKA



Brúsku na sadrokartón držte vždy oboma rukami! Ruky udržujte mimo brúsnej hlavice. V opačnom prípade sa vaše ruky môžu zachytiť, pretože brúsna hlavica robí výkyvy v rôznych smeroch.

- Pripojte brúsku podložku.
- Pripojte brúsny nástroj.
- Nastavte elektrické náradie na požadovanú dĺžku.
- Pripojte systém vysávania prachu
- Vložte sieťovú zástrčku.
- Zapnite zariadenie.
- Prítlačte brúsku na sadrokartón jemne k pracovnému povrchu (prítlak by mal akurát postačovať na to, aby bola brúsna hlavica zarovnaná s pracovným povrchom.)

8.1 Spustenie a zastavenie nástroja

Zabezpečte, aby bolo napätie v elektrickom obvode rovnaké, ako napätie uvedené na typovom štítku stroja a aby bol spínač (9) VYPNUTÝ pred pripojením nástroja k elektrickému obvodu.

8.2 Zapnutie a vypnutie stroja

Brúsku na sadrokartón vypnite vypínačom.

8.3 Nastavenie rotačnej rýchlosti (obr. 7)

Rýchlosť stroja sa mení tak, aby sa prispôbila rôznym úlohám. Pomocou ovládača (10) sa otáčky dajú nastaviť na 600 min^{-1} až 2600 min^{-1} . Na zvýšenie rýchlosti otáčajte proti smeru hodinových ručičiek a na zníženie rýchlosti v smere hodinových ručičiek. Vo všeobecnosti by ste mali použiť vyššiu rýchlosť na rýchle odstraňovanie materiálu a nižšiu rýchlosť na presnejšiu kontrolu.

8.4 Stále otáčky (obr. 8)

Postupujte tak, aby sa hlavica otáčala rýchlosťou, ktorú ste vybrali. Príliš netlačte.

9 BRÚSENIE

Po nastavení stroja a vysávača a keď sú prítomné všetky bezpečnostné opatrenia a zariadenie, začnite zapnutím vysávača a následne stroja. (Ak používate vysávač s integrovaným spínaním, potom jednoducho zapnite stroj.)

9.1 Okrúhla brúsna hlavica (obr.9)

- Začnite brúsiť a opatrne sa dotknite pracovného povrchu čo najľahšie, len tak, aby brúsna hlava ležala na povrchu na plocho.
- Výkyvný bod v brúsnej hlavici umožňuje, aby brúsny kotúč sledoval kontúry pracovného povrchu.
- Najlepšia technika je používanie prekrývajúcich sa úkosov a udržiavanie hlavy v konštantnom pohybe. Nikdy na mieste nezastavujte príliš dlho, pretože sa vytvoria vírivé značky. Keď nadobudnete skúsenosti, bude veľmi jednoduché vytvoriť vynikajúce výsledky.

9.2 Brúsenie stropu (obr. 10)

Prevlečte gumový pás cez hák na pripevnenie hlavice. Priložte brúsnu podložku na strop tak, aby brúsna podložka zvierala s držiakom pravý uhol. Potom môžete začať brúsiť strop.



POZNÁMKA: Zabezpečte, aby bol brúsny papier (7), ktorý používate, vhodný na danú činnosť. Nadmerne drsný brúsny papier s hrubými zrnami môže materiál odstraňovať príliš rýchlo. Nadmerne jemný brúsny papier sa zas môže príliš často upchávať a netvarovať povrch.



UPOZORNENIE: Dávajte pozor, aby ste sa vyhlí ostrým útvaram a klincom atď. Brúsny papier sa roztrhne a pravdepodobne sa poškodí aj podložka.

10 ČISTENIE A ÚDRŽBA**10.1 Nástroj udržiavajte čistý**

Opakovane vyfukujte všetky vzduchové priechody suchým stlačeným vzduchom. Všetky plastové časti by sa mali očistiť mäkkou, vlhkou handričkou. Na čistenie plastových častí NIKDY nepoužívajte rozpúšťadlá. Mohli by rozpustiť alebo inak poškodiť materiál.

Pri používaní stlačeného vzduchu používajte ochranné okuliare.

Vyčistite otočný konektor vysávača, pretože príliš veľa prachu zabráni, aby sa voľne otáčal.

11 TECHNICKÉ ÚDAJE

Č. modelu	POWX0479
Menovitý výkon	1050 W
Menovitá frekvencia	50 Hz
Menovité napätie	220-240 V
Rýchlosť rotácie Ø	600-2600 min ⁻¹
Priemer kotúča	215 mm
Ochranná trieda	II
Dĺžka kábla	4 m
Hadica vysávača	4 m
Motor s uhlíkovými kefkami	Áno
Zaistovacie tlačidlo	Áno
Priemer brúsenia	225 mm
Dĺžka bez predlžovacej trubice	110 cm
Dĺžka s predlžovacou trubicou	110-165 cm
Elektronické ovládanie rýchlosti	Áno
mäkká rukoväť	Áno
Zníženie vibrácií	Áno
Systém so suchým zipsom	áno
Materiál dosky základne	Hliník

12 HLUK

Hodnoty emisií hluku namerané podľa príslušnej normy. (K=3)

Hladina akustického tlaku LpA	93 dB(A)
Hladina akustického výkonu LwA	104 dB(A)



POZOR! Ak akustický tlak prekročí úroveň 85 dB(A), používajte chrániče sluchu.

aw (Vibrácie)

4,2 m/s²

K = 1,5 m/s²

13 ZÁRUKA

- Záručná lehota poskytovaná na tento výrobok je 36 mesiacov a začína plynúť dňom zakúpenia prvým používateľom.
- Táto záruka zahŕňa všetky chyby materiálu a výrobné chyby, okrem: batérií, nabíjačiek, chybných súčastí, ktoré podliehajú bežnému opotrebovaniu ako napr. ložiská, kefy, káble a zástrčky alebo príslušenstvo ako vrtáky, vrtné korunky, pilové listy atď.; nezahŕňa poškodenia alebo chyby spôsobené zlým zaobchádzaním, nehodami alebo pozmeňovaním, ani náklady na prepravu.
- Poškodenie a/alebo chyby, ktoré sú dôsledkom nesprávneho používania, tiež nespádajú pod ustanovenia záruky.
- Nenesieme ani žiadnu zodpovednosť za zranenie osôb, ktoré je dôsledkom nesprávneho používania zariadenia.
- Opravy smie vykonávať iba autorizované servisné stredisko pre nástroje Powerplus.
- Viac informácií získate na tel. čísle 00 32 3 292 92 90.
- Prípadné náklady na prepravu vždy nesie zákazník, ak nebolo písomnou formou dohodnuté inak.
- Záruku si zároveň nemožno uplatňovať, ak bolo zariadenie poškodené v dôsledku nedbanlivej údržby alebo preťaženia.
- Zo záruky sú definitívne vylúčené prípady, kedy poškodenie vzniklo dôsledkom vniknutia kvapaliny, nadmerného preniknutia prachu, úmyselného poškodenia (úmyselne alebo závažnou nedbanlivosťou), nevhodného použitia (použitie zariadenia na účely, na ktoré nie je vhodné), nekompetentného použitia (napr. nerešpektovaním pokynov v návode), neodbornej montáže, zásahu bleskom, chybného sieťového napätia. Neboli uvedené všetky možnosti.
- Prijatie reklamácie v rámci záruky nemá vplyv na predĺženie záručnej lehoty, ani na začatie novej záručnej lehoty v prípade výmeny zariadenia.
- Staré zariadenia alebo súčasti, ktoré sú vymieňané v rámci záruky, sa preto stávajú majetkom spol. Varo NV.
- Vyhradzujeme si právo zamietnuť akúkoľvek reklamáciu, ak nie je možné overiť dátum zakúpenia alebo ak je jasné, že výrobok nebol riadne udržiavaný. (čisté vetracie otvory, pravidelná údržba uhlíkových kefiel,...)
- Potvrdenku o nákupe si musíte uschovať ako doklad o dátume zakúpenia.
- Náradie musíte vrátiť v nerozobranom stave svojmu predajcovi v prijateľne čistom stave, v originálnom plastovom kufríku liatom pod tlakom, ak v ňom bolo vaše náradie dodané, spolu s priloženým dokladom o kúpe.

14 ŽIVOTNÉ PROSTREDIE

Ak musíte po dlhodobom používaní zariadenie vymeniť, nelikvidujte ho spolu s domovým odpadom, ale ekologicky bezpečným spôsobom.

Odpad z elektrických výrobkov sa nesmie likvidovať s bežným domovým odpadom. Ak existuje zberňa na recykláciu, odovzdajte ho na recykláciu.

Informácie o recyklácii vám poskytnú miestne úrady alebo predajca.

15 VYHLÁSENIE O ZHODE



VARO N.V. - Joseph Van Instraat 9 - BE2500 Lier - BELGICKO vyhlasuje, že
výrobok: Brúška na sadrokartón 1050 W
obchodná známka: POWERplus
model: POWX0479

je v súlade so základnými požiadavkami a inými relevantnými ustanoveniami príslušných európskych smerníc, na základe uplatnenia európskych harmonizovaných noriem. V prípade akýchkoľvek neoprávnených úprav tohto zariadenia stráca toto vyhlásenie svoju platnosť.

Európske smernice (vrátane ich prípadných novelizácií do dátumu podpisu):

2011/65/EU
2006/42/EC
2014/30/EU

Európske harmonizované normy (vrátane ich prípadných novelizácií do dátumu podpisu):

EN60745-1 : 2009
EN60745-2-3 : 2011
EN55014-1 : 2006
EN55014-2 : 2015
EN61000-3-2 : 2014
EN61000-3-3 : 2013

Uchovávateľ technickej dokumentácie: Philippe Vankerkhove, VARO – Vic. Van Rompuy N.V.

Dolupodpísaný koná v mene výkonného riaditeľa spoločnosti,

Philippe Vankerkhove
Regulačné záležitosti – Compliance Manager
Lier, 20/09/2018

1	DOMENII DE UTILIZARE	3
2	DESCRIERE (FIG. A-B-C-D)	3
3	CONȚINUTUL PACHETULUI	3
4	SIMBOLURI	4
5	AVERTISMENTE GENERALE DE SIGURANȚĂ PRIVIND APARATUL ELECTRIC	4
5.1	<i>Zona de lucru</i>	4
5.2	<i>Siguranța electrică</i>	4
5.3	<i>Siguranța personală</i>	5
5.4	<i>Folosirea și întreținerea aparatului electric</i>	5
5.5	<i>Service</i>	5
6	INSTRUCȚIUNI PRIVIND SIGURANȚA SPECIFICE APARATULUI	6
6.1	<i>Racordurile electrice</i>	6
7	MONTAREA	6
7.1	<i>Înainte de prima utilizare</i>	6
7.2	<i>Axul (17) (Fig. 1)</i>	6
7.3	<i>Înlocuirea talerului de șlefuit (Fig. 2)</i>	6
7.4	<i>Montarea și schimbarea uneltelor de șlefuire (Fig. 3)</i>	7
7.5	<i>Controlul electronic al turației</i>	7
7.5.1	<i>Turația reglabilă</i>	7
7.5.2	<i>Controlul turației constante</i>	7
7.6	<i>Axul prelungitor (Fig. 4)</i>	7
7.7	<i>Dispozitivul de aspirare a prafului (Fig. 5)</i>	7
7.8	<i>Comanda standard / debit de aer a aparatului (Fig. 6)i</i>	7
8	MOD DE UTILIZARE	8
8.1	<i>Pornirea și oprirea aparatului</i>	8
8.2	<i>Pornirea și oprirea aparatului</i>	8
8.3	<i>Reglarea turației (Fig 7)</i>	8
8.4	<i>Turația constantă (Fig. 8)</i>	8
9	OPERAȚIUNI DE ȘLEFUIRE	8

9.1	Capul rotund de șlefuire (Fig. 9)	8
9.2	Șlefuirea plafonului (Fig. 10).....	9
10	CURĂȚAREA ȘI ÎNTREȚINEREA	9
10.1	Păstrarea curată a uneltei	9
11	DATE TEHNICE	9
12	ZGOMOT	10
13	GARANȚIE	10
14	MEDIU	11
15	DECLARAȚIA DE CONFORMITATE	11

APARAT DE ȘLEFUIT PEREȚI USCAȚI 1050 W POWX0479

1 DOMENII DE UTILIZARE

Aparatul este proiectat pentru șlefuirea pereților din ghips-carton, a plafoanelor și pereților suprafețelor interioare și exterioare, curățarea reziduurilor din podele, a straturilor de vopsea, a adezivilor sau a tencuielilor desprinse. Aparatul nu este potrivit pentru procesarea obiectelor care conțin azbest.



AVERTISMENT! Pentru siguranța dumneavoastră, înainte de a folosi aparatul, citiți cu atenție acest manual și instrucțiunile generale de siguranță. Aparatul dvs. electric nu trebuie dat altor persoane fără a le transmite și aceste instrucțiuni.

2 DESCRIERE (FIG. A-B-C-D)

1. Cap rotund de șlefuire
2. Inel de perie
3. Taler rotund de șlefuire (sistem velcro)
4. Carcasă motor
5. Dispozitiv de prindere ușoară
6. Încuietoare de rabatare
7. Mâner
8. Mâner posterior
9. Întrerupător de pornire/oprire
10. Control electronic al turației
11. Adaptor pentru praf
12. Furtun de aspirare
13. Cablu de alimentare
14. Geantă de transport
15. Buton de blocare pentru reglarea lungimii
16. Ax telescopic
17. Ax
18. Conector
19. Sac de praf
20. Bandă de fixare
21. Lampă circulară cu leduri
22. Lampa indicatorului de pornire/oprire
23. Capac perie externă

3 CONȚINUTUL PACHETULUI

- Îndepărtați toate ambalajele.
- Îndepărtați ambalajele rămase, precum și suporturile de transport (dacă există).
- Verificați prezența tuturor articolelor din pachet.
- Verificați dacă aparatul, cordonul de alimentare, fișa de alimentare și toate accesoriile sunt intacte în urma transportului.
- Păstrați ambalajele pe cât posibil până la finalul perioadei de garanție. Aruncați doar la punctele locale de reciclare a deșeurilor.



AVERTISMENT: Ambalajele nu sunt jucării! Copiii nu trebuie să se joace cu pungi de plastic! Pericol de sufocare!

6 bucăți (60/80/120/150/180/140) de hârtie abrazivă diametru 225 mm
1 adaptoare de racord 57 mm
1 țevă flexibilă 4 metri, pentru extragerea prafului

1 furtun 2 m
1 cheie hexagonală 5 mm
1 sac de pânză
1 sac de praf
1 manual



În cazul în care lipsesc componente sau acestea sunt deteriorate, contactați magazinul de unde ați cumpărat produsul.

4 SIMBOLURI

În acest manual și sau pe aparat se folosesc următoarele simboluri:

	Semnifică risc de rănire sau de deteriorare a aparatului.		Purtați întotdeauna mănuși de protecție.
	Citiți manualul înainte de utilizare.		Purtați ochelari de protecție.
	În conformitate cu cerințele esențiale ale Directivelor europene.		Purtați întotdeauna o mască facială.
	Clasa II - Aparatul este dublu izolat; Firele de împământare nu sunt prin urmare necesare.		

5 AVERTISMENTE GENERALE DE SIGURANȚĂ PRIVIND APARATUL ELECTRIC

Citiți toate avertismentele de siguranță și toate instrucțiunile. Nerespectarea avertismentelor și instrucțiunilor poate duce la electrocutare, incendiu și/sau rănirea gravă. Păstrați toate avertismentele de siguranță și instrucțiunile pentru consultare ulterioară. Termenul "aparat electric" folosit în cadrul avertismentelor de siguranță se referă atât la aparatul alimentat de la priză (prin cablul de alimentare), cât și la aparatul alimentat cu baterii (fără fir).

5.1 Zona de lucru

- Spațiul de lucru trebuie să fie curat și bine iluminat. Spațiile dezordonate și întunecate favorizează accidentele.
- Nu utilizați aparatele electrice în spații cu atmosferă potențial explozivă, cum ar fi în prezența lichidelor inflamabile, a gazelor sau a prafului. Aparatele electrice produc scântei care pot aprinde praful sau gazele.
- Atunci când lucrați cu aparatul electric, nu lăsați copiii și alți privitori să se apropie de spațiul de lucru. Distragerea atenției vă poate face să pierdeți controlul aparatului.

5.2 Siguranța electrică

- Verificați întotdeauna dacă alimentarea de la rețea corespunde cu tensiunea de pe plăcuța indicatoare a caracteristicilor.
- Ștecărele aparatului electric trebuie să se potrivească la priză. Nu modificați în niciun fel ștecărul. Nu folosiți niciun fel de fișe de adaptare pentru aparatele electrice cu împământare. Ștecărele și prizele nemodificate reduc riscul de electrocutare mortală.
- Evitați contactul cu suprafețe împământate, cum ar fi țevile, radiatoarele, aparatele de gătit sau frigiderule. Există risc crescut de electrocutare mortală în cazul în care corpul dumneavoastră face contact cu solul.
- Nu expuneți aparatul electric la intemperii sau la medii cu umezeală. Riscul de electrocutare mortală crește în cazul în care apa pătrunde în interiorul aparatului electric.
- Nu deteriorați cablul. Nu folosiți niciodată cablul pentru a transporta, trage sau scoate din priză aparatul electric. Păstrați cablul ferit de căldură, ulei, margini ascuțite sau piese în mișcare. Cablurile deteriorate sau încălcite cresc riscul de electrocutare mortală.
- Când aparatul electric funcționează în exterior, folosiți un prelungitor adecvat folosirii în exterior. Folosirea unui prelungitor adecvat folosirii la exterior reduce riscul de electrocutare mortală.

- Dacă trebuie folosit aparatul electric în medii umede, folosiți un o priză protejată cu disjunctur bipolar. Folosirea unui disjunctur polar reduce riscul de electrocutare mortală.

5.3 Siguranța personală

- Aveți grijă la ce lucrați și folosiți-vă simțul practic atunci când lucrați cu aparatul electric. Nu folosiți un aparat electric atunci când sunteți obosit sau sub influența drogurilor, a alcoolului sau a medicamentelor. Un moment de neatenție în timpul lucrului cu aparatul electric poate duce la rănirea gravă.
- Folosiți echipament de siguranță. Purtați întotdeauna elemente de protecție pentru ochi. Echipamentul de siguranță, cum ar fi masca de praf, încălțăminte de siguranță împotriva alunecării, casca dură sau protecțiile auditive, reduce răniurile.
- Evitați pornirea accidentală. Asigurați-vă că întrerupătorul se află în poziția deconectată înainte de a băga aparatul în priză. Transportul aparatelor electrice având degetul pe întrerupător sau alimentarea de la sursă a aparatelor electrice care au întrerupătorul în poziția de pornire favorizează accidentele.
- Îndepărtați orice sculă de reglare sau cheie de piulițe înainte de a porni aparatul electric. O cheie de piulițe sau altă cheie lăsată prinsă de o piesă rotativă a aparatului electric poate duce la rănire.
- Nu vă întindeți. Mențineți permanent un sprijin și un echilibru corespunzător pe picioare. Acest lucru permite un control mai bun al aparatului electric în situații neprevăzute.
- Îmbrăcați-vă corespunzător. Nu purtați haine largi sau bijuterii. Țineți părul, hainele sau mânușile departe de aparatul electric. Hainele largi, bijuteriile sau părul lung pot fi prinse de părțile în mișcare.
- Dacă v-au fost furnizate dispozitive pentru conectarea de utilaje de extragere și colectare a prafului, asigurați-vă că sunt conectate și folosite corect. Folosirea acestor dispozitive poate reduce riscurile asociate intrării în contact cu praful.

5.4 Folosirea și întreținerea aparatului electric

- Nu suprasolicitați aparatul electric. Folosiți în aparatul electric conform destinației sale. Folosirea în mod corespunzător a aparatului electric va realiza mai bine și mai sigur sarcina la parametrii pentru care a fost conceput.
- Nu utilizați aparatul dacă întrerupătorul nu îl pornește sau oprește. Orice aparat care nu poate fi controlat din întrerupător este periculos și trebuie reparat.
- Deconectați fișa de la sursa de alimentare înainte de a face orice fel de reglaje, de a schimba accesoriile sau de a depozita aparatul electric. Astfel de măsuri preventive reduc riscul de a porni accidental aparatul electric.
- Depozitați aparatul oprit departe de îndemâna copiilor și nu permiteți persoanelor nefamiliarizate cu acesta sau cu instrucțiunile sale să lucreze cu aparatul. Aparatele electrice sunt potențial periculoase dacă sunt folosite de persoane neinstruite.
- Întrețineți aparatele. Verificați alinierea sau prinderea părților în mișcare, crăparea pieselor sau orice altă stare ce poate afecta funcționarea aparatului. Dacă este deteriorat, reparați aparatul înainte de a-l utiliza. Multe accidente sunt cauzate de aparate electrice prost întreținute.
- Păstrați piesele de tăiere ascuțite și curate. Sculele așchietoare întreținute corespunzător, având lamele de tăiere ascuțite, fac mai greu priză și sunt mai ușor de controlat.
- Utilizați aparatul, accesoriile și lamele etc. în conformitate cu aceste instrucțiuni și în modul destinat utilizării specifice a acestui aparat, luând în calcul condițiile de lucru și operațiunile care trebuie efectuate. Utilizarea aparatului electric pentru operațiuni diferite de cele pentru care a fost conceput poate duce la situații periculoase.

5.5 Service

- Reparați aparatul la un tehnician autorizat, folosind doar piese de schimb standard. Astfel, se va păstra siguranța în funcționare a aparatului.

6 INSTRUCȚIUNI PRIVIND SIGURANȚA SPECIFICE APARATULUI

- Feriți întotdeauna mâinile de zona capului rotativ de șlefuire.
- Șlefuirea vopselei pe bază de plumb este extrem de toxică și nu trebuie efectuată. Această sarcină poate fi efectuată doar de personalul cu instruire și echipament special.
- Mențineți permanent un sprijin și un echilibru corespunzător pe picioare. Nu vă întindeți. Utilizați grinzi de schelărie adecvate.
- Purați întotdeauna echipamentul de siguranță potrivit în timpul lucrului.
- Important: După efectuarea șlefuirii, opriți de la întrerupător și așteptați oprirea completă a rotirii capului de șlefuire înainte de a lăsa jos aparatul.
- Nu utilizați aparatul în zone cu solide, lichide sau gaze inflamabile. Scânteile de la comutator/perile de cărbune pot provoca incendiul sau explozia.
- Aparatul dvs. este destinat unor aplicații anume. Producătorul recomandă cu insistență să nu se modifice aparatul și/sau să nu se utilizeze pentru nicio altă aplicație în afara celei de destinație.
- Utilizați aparatul ținând-ul mereu cu ambele mâini. Pierderea controlului prezintă pericol de rănire.
- Feriți cablul de alimentare din zona de lucru a aparatului. Trageți întotdeauna cablul în spatele dvs.
- Opriți imediat aparatul dacă apar vibrații nefirești sau alte funcționări defectuoase. Verificați aparatul pentru a afla cauza acestora.
- Praful care se degajă în timpul lucrului cu acest aparat poate fi dăunător pentru sănătate. Utilizați un sistem de aspirare a prafului și purtați o mască de protecție adecvată. Îndepărtați praful depus cu un aspirator.

6.1 Racordurile electrice

Tensiunea rețelei trebuie să se potrivească cu tensiunea indicată pe plăcuța aparatului. În niciun caz aparatul nu trebuie utilizat cu cablul de alimentare deteriorat. Un cablu deteriorat trebuie imediat înlocuit la un Centru autorizat de service pentru clienți. Nu încercați să reparați dvs. cablul deteriorat. Utilizarea cablurilor electrice deteriorate poate duce la electrocutare.

7 MONTAREA



Înainte de a regla, repara sau efectua lucrări de întreținere la aparat, trebuie întotdeauna să închideți comutatorul de acționare și să scoateți din priză fișa de alimentare!

7.1 Înainte de prima utilizare

- Verificați dacă frecvența nominală a sursei de alimentare cu energie electrică corespunde cu detaliile plăcuței.
- Înainte de a utiliza aparatul, citiți cu atenție manualul de utilizare.

7.2 Axul (17) (Fig. 1)

Îmbrănați partea din față cu cea din spate prin rabatare (Fig. 1-1). Împingeți încuietoarea de rabatare (9) în poziția corectă și țineți partea de sus a acesteia în apropierea mânerului (Fig. 1-2), apoi apăsați încuietoarea de rabatare (9) către mâner, până la capăt. (Fig. 1-3) Desfaceți mânerul apăsând încuietoarea rabatabilă către interior.

7.3 Înlocuirea talerului de șlefuit (Fig. 2)

- Introduceți cheia hexagonală (dimensiune 5) în șurubul hexagonal de pe talerul de șlefuit.
- Țineți cu fermitate talerul și rotiți cheia în sens invers orar pentru a demonta talerul.
- Montați noul taler de șlefuit strângând șurubul.



Atenție: Utilizați numai capete de șlefuire specificate. Pentru performanțe optime, aparatul trebuie să funcționeze la turații reduse timp de câteva minute pentru ca talerul de șlefuire să adere perfect la suport. În acest timp, particule albe de spumă vor ieși din capul de șlefuire. Acest lucru nu avariază aparatul.

7.4 Montarea și schimbarea uneltelor de șlefuire (Fig. 3)

- Așezați unealta de șlefuire centrată pe discul de șlefuire și apăsați întrerupătorul de pornire/oprire. Orificiile din unealta de șlefuire trebuie aliniate cu orificiile de extragere de pe talerul de șlefuire.
- Numai pentru talere rotunde de șlefuire: faceți un test pentru a vedea dacă unealta de șlefuire este fixată central.

7.5 Controlul electronic al turației

7.5.1 Turația reglabilă

Reglați turația de la roțița de turație; utilizatorul poate alege diverse turații, pentru diverse suprafețe de șlefuire.

7.5.2 Controlul turației constante

Mențineți funcționarea aparatului la aceeași turație, după cum ați selectat-o. Nu suprasolicitați aparatul aplicând presiune excesivă.

7.6 Axul prelungitor (Fig. 4)

- Utilizați axul prelungitor (O) conform funcționării prevăzute pentru suprafețe de lucru aflate la înălțime.
- Slăbiți manșonul de pe orificiul de evacuare a prafului (N) aflat pe arborele din partea de sus (J). Nu scoateți manșonul de pe orificiul de evacuare.
- Aliniați mânerul din spate (O1) cu mânerul principal și introduceți manșonul (O3) în axul prelungitor (O) al orificiului de evacuare (N), printr-o mișcare de răsucire complet până la oprire.
- Dacă este necesar, reglați lungimea axului prelungitor (O). Aveți grijă la marcajul „max. 1,65 m” de pe axul prelungitor. Strângeți manșonul (N) după montarea / reglarea axului prelungitor.

7.7 Dispozitivul de aspirare a prafului (Fig. 5)

- Slăbiți butonul de blocare pentru reglarea lungimii (N) răsucindu-l în direcția simbolului de deblocare de pe mânerul aparatului.
- Introduceți furtunul de aspirator (P) în capătul mânerului aparatului, conform ilustrației.
- Strângeți butonul de blocare pentru reglarea lungimii (N) răsucindu-l în direcția simbolului de blocare de pe mânerul aparatului.
- Racordați furtunul de aspirator cu adaptor Ø 47 mm direct la un aspirator industrial (demontați mai întâi furtunul aspiratorului).
- Se poate racorda, de asemenea, furtunul de aspirator la un aspirator industrial utilizând unul dintre cele 2 adaptoare, fără a mai demonta furtunul aspiratorului.

7.8 Comanda standard / debit de aer a aparatului (Fig. 6)

- Mânerul aparatului (P1) împiedică deteriorarea furtunului atunci când se lasă jos aparatul în timpul pauzelor de lucru.
- Controlați debitul de aer glisând inelul de reglare a puterii de aspirare (P3) peste deschiderea din racordul aparatului (P2).
- Puterea de aspirare este minimă atunci când deschiderea este complet vizibilă.



AVERTISMENT: Utilizarea unui sac de praf care nu este aprobat pentru aspiratorul dvs. va crește nivelul de praf aeropurtat în zona de lucru. Expunerea prelungită la acest praf poate cauza afectarea sistemului respirator.

8 MOD DE UTILIZARE



Țineți întotdeauna aparatul cu ambele mâini! Feriți mâinile de capul de șlefuire. În caz contrar, vă puteți prinde mâinile, deoarece capul de șlefuire pivotază în diverse direcții.

- Montați talerul de șlefuire.
- Montați unealta de șlefuire.
- Reglați aparatul electric la lungimea necesară.
- Racordați sistemul de extragere a prafului.
- Băgați în priză fișa de alimentare.
- Porniți aparatul.
- Apăsați ușor aparatul pe suprafața de lucru (presiunea trebuie să fie atât cât trebuie pentru ca capul de șlefuire să fie pe același plan cu suprafața de lucru.)

8.1 Pornirea și oprirea aparatului

Înainte de a conecta aparatul la circuitul de alimentare, asigurați-vă că tensiunea circuitului de alimentare este aceeași cu aceea indicată pe plăcuța de specificații a aparatului, iar întrerupătorul (9) este oprit.

8.2 Pornirea și oprirea aparatului

Porniți/opriți aparatul de la comutator.

8.3 Reglarea turației (Fig 7)

Turația mașinii variază în funcție de activități. Se poate regla de la 600 min⁻¹ până la 2600 min⁻¹ cu ajutorul roțiței de reglare (10). Rotiți în sens invers orar pentru a crește turația și în sens orar pentru a reduce turația. În general, veți utiliza turația mai mare pentru a înlătura rapidă a materialului și turația mai mică pentru un control mai precis.

8.4 Turația constantă (Fig. 8)

Mențineți mașina la aceeași turație selectată. Nu supraîncărcați la presiune excesivă.

9 OPERAȚIUNI DE ȘLEFUIRE

După montarea aparatului și a aspiratorului și după verificarea echipamentului și a măsurilor de siguranță, porniți întâi aspiratorul, apoi aparatul. (Dacă utilizați un aspirator cu sistem integrat de pornire/oprire, este suficient să porniți aparatul).

9.1 Capul rotund de șlefuire (Fig. 9)

- Începeți șlefuirea și atingeți suprafața de lucru cât mai ușor cu puțință - doar atât cât este nevoie pentru păstrarea plană pe suprafața a capului de șlefuire.
- Punct de pivotare din capul de șlefuire permite discului de șlefuire să urmeze conturul suprafeței de lucru.
- Cea mai bună tehnică este cea de suprapunere a liniilor curbe și de menținere a capului în mișcare permanentă. Nu vă opriți niciodată prea mult într-un singur loc, în caz contrar vor apărea spații cu vârtejuri. Rezultatele excelente vor apărea odată cu experiența.

9.2 Șlefuirea plafonului (Fig. 10)

Puneți talerul de șlefuit în cârligul în formă de S pentru a fixa capul. Mențineți talerul de șlefuit și mânerul vertical, având grijă ca talerul de șlefuit și plafonul să fie la același nivel. Apoi puteți utiliza pentru a șlefui plafonul..



NOTĂ: Verificați dacă hârtia abrazivă corespunde sarcinii. O hârtie abrazivă cu granulație extrem de mare poate îndepărta materialul prea repede pentru a fi controlat. Hârtia abrazivă cu granulație prea mică se poate înfunda prea des și ar putea să nu modifice forma suprafeței.



ATENȚIE: Aveți grijă să evitați proeminențele ascuțite și dure. Acest lucru va uza hârtia abrazivă și probabil va deteriora și suportul de burete.

10 CURĂȚAREA ȘI ÎNTREȚINEREA**10.1 Păstrarea curată a uneltei**

Suflați periodic cu aer comprimat toate canalele de aerisire. Toate componentele de plastic trebuie curățate cu o cârpă moale și umedă. Nu utilizați NICIODATĂ solvenți pentru curățarea componentelor de plastic. Aceștia ar putea dizolva sau deteriora în alte moduri materialul. Purtați ochelari de siguranță la utilizarea aerului comprimat. Curățați racordul rotativ de la aspirator; prea mult praf poate împiedica rotirea liberă a acestuia.

11 DATE TEHNICE

N. model	POWX0479
Puterea nominală	1050 W
Frecvență nominală	50 Hz
Tensiune nominală	220-240 V
Turație Ø	600-2600 min ⁻¹
Diametru disc	215 mm
Clasă de protecție	II
Lungimea cablului	4 metri
Furtun de aspirator	4 metri
Motor cu perii de carbon	Da
Buton de blocare	Da
Diametru de șlefuire	225 mm
Lungime fără tub prelungitor	110 cm
Lungime cu tub prelungitor	110-165 cm
Control electronic al turației	Da
Dispozitiv de prindere ușoară	Da
Reducerea vibrațiilor	Da
Sistem velcro	da
Materialul bazei	Aluminiu

12 ZGOMOT

Valori ale emisiilor sonore măsurate în conformitate cu standardele aplicabile. (K=3)

Nivel de presiune acustică LpA	93 dB(A)
Nivel de putere acustică LwA	104 dB(A)

**ATENȚIE! Presiunea acustică poate depăși 85 dB(A), caz în care trebuie purtat un dispozitiv de protecție auditivă.**

aw (Nivel vibrații):

4,2 m/s²K = 1,5 m/s²**13 GARANȚIE**

- Acestui produs i se acordă garanție conform reglementărilor legale pentru o perioadă efectivă de 36 de luni de la data cumpărării de către primul utilizator.
- Această garanție acoperă toate defecțiunile de materiale sau de producție, cu excepția bateriilor, a încărcătoarelor, a pieselor defecte din cauza uzurii normale, precum sunt rulmenții, periile, cablurile, fișele sau accesoriile precum frezele, burghiile, pânzele de ferăstrău etc.; deteriorarea sau defectele care rezultă din manipulare defectuoasă, accidente sau modificări. Nu se acoperă nici costul transportului.
- Deteriorarea și/sau defecțiunile rezultate ca urmare a utilizării necorespunzătoare nu sunt acoperite de prevederile garanției.
- Nu se asumăm, de asemenea, nicio responsabilitate pentru vătămarea corporală ce are drept cauză utilizarea necorespunzătoare a aparatului.
- Reparațiile pot fi efectuate doar de către un centru de service autorizat pentru sculele Powerplus.
- Puteți obține întotdeauna mai multe informații, apelând numărul de telefon 00 32 3 292 92 90.
- Toate costurile de transport trebuie suportate de client, în afara cazului în care s-a convenit în alt fel, în scris.
- În același timp, nu se poate ridica nicio pretenție în garanție dacă deteriorarea aparatului se datorează întreținerii neglijente sau suprasolicitării.
- Se exclude în mod categoric de la garanție defecțiunea datorată pătrunderii de fluide, pătrunderii excesive a prafului, deteriorarea intenționată (cu intenție sau din neglijență gravă), utilizarea inadecvată (doar pentru destinații pentru care acest dispozitiv nu este potrivit), utilizarea incompetentă (de ex nerespectarea instrucțiunilor din manual), fulgere sau asamblarea de către un nespecialist, tensiune incorectă de alimentare de la rețea. Această listă nu este exhaustivă.
- Acceptarea pretențiilor în garanție nu poate duce niciodată la prelungirea perioadei de garanție, nici la începutul unei noi perioade de garanție în cazul înlocuirii unui aparat.
- Aparatele sau componentele înlocuite în garanție rămân prin urmare proprietatea Varo NV.
- Ne rezervăm dreptul de a respinge orice pretenție pentru care cumpărarea nu poate fi verificată sau dacă este clar că produsul nu a fost întreținut în mod corespunzător. (fante de aerisire curate, perii de cărbune întreținute periodic, ...)
- Dovada cumpărării trebuie păstrată ca dovadă a datei cumpărării.
- Scula nedemontată trebuie înapoiată comerciantului într-o stare acceptabilă de curățenie, (în cutia sa originală dacă e cazul) și împreună cu dovada cumpărării.

14 MEDIU

În cazul în care aparatul trebuie înlocuit după utilizare intensă, nu îl aruncați împreună cu gunoiul menajer, ci depozitați-l într-un mod sigur pentru mediu. Componente uzate ale aparatelor electrice nu trebuie aruncate împreună cu gunoiul menajer. Reciclați atunci dacă există unități specializate de reciclare. Pentru sfaturi privind reciclarea, consultați autoritatea locală sau magazinul de achiziție.

15 DECLARAȚIA DE CONFORMITATE

VARO N.V. - Joseph Van Instraat 9 - BE2500 Lier - BELGIA, declară că
produsul: Aparat de șlefuit pereți uscați 1050 W
marcă de comerț: POWERplus
model: POWX0479

este în conformitate cu specificațiile esențiale și alte prevederi relevante ale Directivelor Europene aplicabile, pe baza aplicării standardelor europene armonizate. Orice modificare neautorizată a aparatelor atrage după sine anularea acestei declarații.

Directivile europene (inclusiv, dacă este cazul, amendamentele lor, până la data semnăturii):

2011/65/EU
2006/42/EC
2014/30/EU

Standardele europene armonizate (inclusiv, dacă este cazul, amendamentele lor, până la data semnăturii):

EN60745-1 : 2009
EN60745-2-3 : 2011
EN55014-1 : 2006
EN55014-2 : 2015
EN61000-3-2 : 2014
EN61000-3-3 : 2013

Persoana care păstrează documentația tehnică: Philippe Vankerkhove, VARO – Vic. Van Rompuy N.V.

Subsemnatul acționează în numele Directorului general executiv al societății,

Philippe Vankerkhove
Divizia de reglementare – Director de conformitate
Lier, 20/09/2018

1	ZASTOSOWANIE	3
2	OPIS (RYC. A-B-C-D)	3
3	SPIS CZĘŚCI	3
4	OZNACZENIA	4
5	OGÓLNE ZASADY BEZPIECZNEJ PRACY ELEKTRONARZĘDZIAMI	4
5.1	<i>Miejsce użytkowania</i>	4
5.2	<i>Bezpieczeństwo elektryczne</i>	4
5.3	<i>Bezpieczeństwo osobiste</i>	5
5.4	<i>Użytkowanie i konserwacja elektronarzędzi</i>	5
5.5	<i>Serwis</i>	6
6	SZCZEGÓLNE PRZEPISY BEZPIECZEŃSTWA DLA URZĄDZENIA	6
6.1	<i>Połączenie elektryczne</i>	6
7	MONTAŻ	7
7.1	<i>Przed rozpoczęciem pracy</i>	7
7.2	<i>Wał (17) (ryc 1)</i>	7
7.3	<i>Wymiana pada szlifierskiego (ryc. 2)</i>	7
7.4	<i>Podłączanie i wymiana narzędzi szlifierskich (ryc. 3)</i>	7
7.5	<i>Elektroniczne sterowanie prędkością</i>	7
7.5.1	<u>Regulowana prędkość</u>	7
7.5.2	<u>Stała regulacja prędkości</u>	7
7.6	<i>Wał przedłużający (ryc. 4)</i>	7
7.7	<i>Odsysanie pyłu (ryc. 5)</i>	8
7.8	<i>Standard narzędzia/sterowanie przepływem powietrza (ryc. 6)</i>	8
8	PRACA	8
8.1	<i>Uruchamianie i zatrzymywanie narzędzia</i>	8
8.2	<i>Włączanie i wyłączanie urządzenia</i>	8
8.3	<i>Regulacja prędkości obrotowej (ryc. 7)</i>	9
8.4	<i>Stała prędkość (ryc. 8)</i>	9
9	OPERACJE SZLIFOWANIA	9

9.1	<i>Okrągła głowica szlifierska (ryc. 9)</i>	9
9.2	<i>Polerowanie sufitu (ryc. 10)</i>	9
10	CZYSZCZENIE I KONSERWACJA	9
10.1	<i>Utrzymywanie narzędzia w czystości</i>	9
11	PARAMETRY TECHNICZNE	10
12	EMISJA DŹWIĘKU	10
13	GWARANCJA	11
14	ŚRODOWISKO NATURALNE	11
15	DEKLARACJA ZGODNOŚCI	12

SZLIFIERKA DO ŚCIAN SUCHYCH 1050 W POWX0479

1 ZASTOSOWANIE

To urządzenie jest przeznaczone do szlifowania ścian suchych oraz ścian powierzchni wewnętrznych i zewnętrznych, a także usuwania pozostałości z podłóg, powłok malarskich, kleju i luźnego gipsu itd. Nasze urządzenie nie jest odpowiednie do obróbki przedmiotów zawierających azbest.



UWAGA! Proszę dla własnego bezpieczeństwa przeczytać ten podręcznik oraz ogólną instrukcję zasad bezpiecznego użytkowania przed zastosowaniem urządzenia. Elektronarzędzie należy przekazywać innym osobom wyłącznie z niniejszym podręcznikiem.

2 OPIS (RYC. A-B-C-D)

1. Okrągła głowica szlifierska
2. Pierścień szczotkowy
3. Okrągły pad szlifierski (system mocowania na rzepy)
4. Obudowa silnika
5. Gumowy uchwyt
6. Blokada składania
7. Uchwyt
8. Uchwyt tylny
9. Przełącznik włącz./wyłącz.
10. Elektroniczne sterowanie prędkością
11. Przystawka instalacji odpylającej
12. Przewód odsysający
13. Kabel zasilający
14. Torba
15. Gałka blokująca do regulacji długości
16. Wał teleskopowy
17. Wał napędowy
18. Łącznik
19. Worek na pył
20. Pasek mocujący
21. Pierścień światła LED
22. Przełącznik wł./wył. światła
23. Zewnętrzny korek szczotki węglowej

3 SPIS CZĘŚCI

- Usunąć wszystkie elementy opakowania.
- Usunąć wszystkie pozostałości po opakowaniu i zabezpieczeniach transportowych (jeżeli takie istnieją).
- Upewnić się, że zawartość opakowania jest kompletna.
- Sprawdzić urządzenie, przewód zasilający, wtyczkę zasilającą oraz wszystkie dodatkowe części, pod kątem ewentualnego uszkodzenia podczas transportu.
- Jeśli to możliwe to przechować elementy opakowania tak długo jak urządzenie będzie objęte gwarancją. Po upływie tego okresu należy je wyrzucić zgodnie z przyjętym systemem usuwania odpadów.



UWAGA: Elementy opakowania to nie zabawki! Dzieci nie mogą bawić się plastikowymi opakowaniami! Grozi to uduszeniem!

6 sztuk (60/80/120/150/180/140) papieru ściernego o średn. 225 mm
1 adaptery łączące 57 mm
1 wąż elastyczny 4 m do usuwania pyłów
1 wąż 2 m







1 klucz sześciokątny 5 mm
1 worek płócienny
1 worek na pył
1 podręcznik użytkownika



W razie braku lub uszkodzenia części, prosimy skontaktować się ze sprzedawcą.

4 OZNACZENIA

W niniejszej instrukcji i/lub na urządzeniu użyto następujących symboli

	W zapylnym środowisku używać maski przeciwpyłowej.		Używać gogli ochronnych.
	Oznacza ryzyko obrażeń ciała lub zniszczenia narzędzia.		Uważnie przeczytać instrukcje.
	Spełnia niezbędne wymagania określone w dyrektywach europejskich.		Urządzenie klasy II – podwójna izolacja – nie trzeba stosować wtyczki z uziemieniem.
	Nosić rękawice ochronne.		

5 OGÓLNE ZASADY BEZPIECZNEJ PRACY ELEKTRONARZĘDZIAMI

Przeczytać wszystkie ostrzeżenia dotyczące bezpieczeństwa oraz instrukcje. Niestosowanie się do ostrzeżeń i instrukcji może skutkować porażeniem prądem, wzniesieniem pożaru i/lub poważnymi obrażeniami. Ostrzeżenia bezpieczeństwa i instrukcje należy zachować do zastosowania w przyszłości. Zastosowane w ostrzeżeniach określenie „elektronarzędzie” odnosi się do narzędzi podłączanych do sieci zasilających (przewodowych) oraz akumulatorowych (bezzprzewodowych).

5.1 Miejsce użytkowania

- Miejsce pracy powinno być czyste i dobrze oświetlone. Praca w zagrazonym i niedostatecznie oświetlonym otoczeniu sprzyja wypadkom.
- Nie wolno korzystać z urządzenia w otoczeniu zagrożonym wybuchem, np. w obecności łatwopalnych cieczy, gazów lub pyłów. Urządzenia elektryczne powodują iskrzenie, co może prowadzić do zapłonu pyłów lub oparów.
- W czasie pracy urządzenia w najbliższym otoczeniu nie mogą przebywać dzieci ani inne osoby postronne. Nieuwaga może prowadzić do utraty kontroli nad urządzeniem.

5.2 Bezpieczeństwo elektryczne

- Zawsze sprawdzać, czy parametry zasilania odpowiadają napięciu określonemu na tabliczce znamionowej.
- Wtyczka zasilania urządzenia musi pasować do gniazdka. Nie wolno modyfikować wtyczki w żaden sposób. Nie używać łączników pośrednich do narzędzi z napędem elektrycznym z uziemieniem (zerowaniem). Niemodyfikowane wtyczki i odpowiednie do nich gniazdka zmniejszają zagrożenie porażenia elektrycznego.
- Unikać bezpośredniego kontaktu z uziemionymi obiektami takimi jak rury, grzejniki, piece lub lodówki. Ryzyko porażenia wzrasta, jeśli ciało użytkownika jest uziemione.
- Urządzenie nie może być narażone na kontakt z deszczem lub wilgocią. Woda wnikać do urządzenia zwiększa ryzyko porażenia elektrycznego.
- Nie wykorzystywać przewodu zasilającego do celów, do których nie jest przeznaczony. Nie wolno używać przewodu do noszenia i przeciągania urządzenia lub do wyciągania wtyczki z gniazdka. Przewód należy chronić przed ciepłem, olejem, ostrymi krawędziami lub częściami ruchomymi. Uszkodzone lub splątane przewody zwiększają ryzyko porażenia elektrycznego.
- Podczas pracy na zewnątrz należy zastosować odpowiedni przedłużacz, przeznaczony do użytku na wolnym powietrzu. Zastosowanie przewodu zasilającego przeznaczonego do użytku na zewnątrz zmniejsza ryzyko porażenia elektrycznego.

- Jeśli nie można uniknąć pracy z urządzeniem w wilgotnym otoczeniu, należy użyć wyłącznika różnicowo-prądowego, który redukuje niebezpieczeństwo porażenia prądem.

5.3 Bezpieczeństwo osobiste

- Podczas użytkowania narzędzia należy być czujnym, skoncentrować się na wykonywanych czynnościach i zachowywać zdrowy rozsądek. Nie należy używać urządzenia będąc zmęczonym lub pod wpływem narkotyków, alkoholu bądź leków. Chwila nieuwagi podczas pracy z urządzeniem może skutkować poważnymi obrażeniami ciała.
- Należy korzystać ze sprzętu ochrony osobistej i zawsze nosić osłonę na oczy. Stosowanie w odpowiednich sytuacjach sprzętu ochrony osobistej, jak maska przeciwpyłowa, obuwie antypoślizgowe, kask lub nauszniaki przeciwhałasowe zmniejsza ryzyko obrażeń ciała.
- Unikać przypadkowego uruchomienia. Przed podłączeniem narzędzia do prądu upewnić się, że wyłącznik jest w pozycji „0” (wyłącz.). Przenoszenie urządzenia z palcem na wyłączniku lub podłączanie urządzenia do gniazdka, kiedy wyłącznik jest w pozycji „I” (włącz.) grozi wypadkami.
- Przed włączeniem urządzenia należy usunąć wszelkie klucze regulacyjne. Klucz lub inne narzędzie pozostawione na obracającej się części urządzenia może spowodować obrażenia ciała.
- Nie wychylać się nadmiernie. Należy zawsze zachować odpowiednią postawę i równowagę. Zapewnia to zachowanie lepszej kontroli w nieoczekiwanych sytuacjach.
- Należy odpowiednio się ubierać: nie nosić luźnej odzieży lub biżuterii. Włosy, odzież i rękawice trzymać z dala od ruchomych części urządzenia. Luźna odzież, biżuteria lub długie włosy mogą zaplątać się w ruchome części.
- Jeśli urządzenie jest wyposażone w wyciąg pyłu i urządzenie do odpylania, należy upewnić się, że są one poprawnie podłączone i użytkowane. Stosowanie takich urządzeń zmniejsza zagrożenia powodowane zapyleniem.

5.4 Użytkowanie i konserwacja elektronarzędzi

- Nie wolno przeciążać elektronarzędzi. Należy używać właściwego elektronarzędzia dla zamierzonych prac. Właściwe elektronarzędzie pozwoli na lepsze i bezpieczniejsze wykonanie pracy przy takim obciążeniu, do jakiego zostało zaprojektowane.
- Nie stosować urządzenia w sytuacji, kiedy wyłącznik nie funkcjonuje prawidłowo. Każde elektronarzędzie z niesprawnym wyłącznikiem jest niebezpieczne i należy je naprawić.
- Przed podjęciem jakichkolwiek regulacji, wymiany akcesoriów lub podczas przechowywania, elektronarzędzie musi być odłączone od zasilania. Takie środki zapobiegawcze zmniejszają ryzyko niezamierzonego uruchomienia elektronarzędzia.
- Nieużywane elektronarzędzie należy przechowywać poza zasięgiem dzieci; nie wolno też zezwalać na korzystanie z niego przez osoby niezaznajomione z urządzeniem oraz z niniejszą instrukcją obsługi. Elektronarzędzia są niebezpieczne w rękach nieprzeszkolonych użytkowników.
- Urządzenie należy poddawać konserwacji. Sprawdzać regulację lub mocowanie ruchomych części, ewentualne pęknięcia lub inne uszkodzenia, które mogą wpływać na pracę narzędzia. Wszelkie zauważone uszkodzenia muszą być naprawione przed ponownym użytkowaniem. Nieprawidłowa konserwacja narzędzi jest przyczyną wielu wypadków.
- Części tnące muszą być utrzymywane w stanie naostrzonym i czystym. Prawidłowo konserwowane części tnące o ostrych krawędziach zapewniają łatwiejszą obsługę narzędzia i zmniejszają prawdopodobieństwo zakleszczenia.

- Z elektronarzędzia, akcesoriów, końcówek tnących itp. należy korzystać jedynie zgodnie z niniejszą instrukcją i przeznaczeniem właściwym dla danego typu urządzenia, przy uwzględnieniu warunków pracy oraz rodzaju wykonywanego zadania. Użytkowanie elektronarzędzi w sposób niezgodny z przeznaczeniem może powodować niebezpieczne sytuacje.

5.5 **Serwis**

Serwis elektronarzędzia powinien być przeprowadzany jedynie przez wykwalifikowany personel, który stosuje tylko oryginalne części zamienne. Zapewni to bezpieczeństwo użytkowania elektronarzędzia.

6 **SZCZEGÓLNE PRZEPISY BEZPIECZEŃSTWA DLA URZĄDZENIA**

- Zawsze należy trzymać dłonie z dala od obracającej się głowicy szlifierskiej.
- Długotrwałe wdychanie zawieszzonego w powietrzu pyłu powstającego przy szlifowaniu może zakłócać funkcje oddechowe:
 - zawsze należy używać odkurzacza z workiem zatwierdzonego do pyłu powstającego przy szlifowaniu
 - zawsze należy używać maski przeciwpyłowej zatwierdzonej do pyłu i mgły
- Nie wolno szlifować farb ołowiowych, ponieważ są one wyjątkowo toksyczne. To zadanie powinno być wykonywane wyłącznie przez specjalnie przeszkolonych specjalistów ze specjalistycznym sprzętem.
- Przez cały czas należy utrzymywać mocne podparcie dla stóp i zachowywać równowagę. Nie wolno sięgać zbyt daleko. Należy używać odpowiedniego rusztowania.
- Podczas pracy zawsze należy używać odpowiednich środków ochrony.
- Ważne: po zakończeniu szlifowania należy wyłączyć urządzenie przełącznikiem i odczekać na całkowite zatrzymanie się głowicy szlifierki przed odłożeniem narzędzia.
- Nie wolno używać narzędzia w obszarach z płynnymi ciałami stałymi, cieczami lub gazami. Iskry z komutatora / szczotek węglowych mogą być przyczyną pożaru lub wybuchu.
- To narzędzie zaprojektowano do określonych celów. Producent zdecydowanie przestrzega przed modyfikowaniem i/lub używaniem tego narzędzia do zastosowań niezgodnych z przeznaczeniem.
- Urządzenie należy zawsze trzymać obiema rękami. Utrata kontroli może spowodować obrażenia ciała.
- Przewód zasilający musi być zawsze oddalony od obszaru pracy urządzenia. Kabel zasilający powinien zawsze przebiegać w tył od operatora.
- Po wystąpieniu nietypowych drgań lub innych nieprawidłowości należy natychmiast wyłączyć urządzenie. Sprawdzić urządzenie, aby znaleźć ich przyczynę.
- Pył powstający podczas pracy z tym narzędziem może być szkodliwy dla zdrowia. Należy używać systemu wchłaniania pyłu i nosić odpowiednią maskę przeciwpyłową, a także usuwać osiadający pył odkurzaczem.

6.1 **Połączenie elektryczne**

Wartość napięcia sieciowego musi być zgodna z wartością podaną na tabliczce znamionowej narzędzia. W żadnym przypadku nie wolno używać narzędzia, jeśli kabel zasilający jest uszkodzony. Uszkodzony kabel musi być niezwłocznie wymieniony przez autoryzowany Punkt Serwisowy. Nie wolno podejmować naprawy uszkodzonego kabla samodzielnie. Używanie uszkodzonych kabli zasilających może być przyczyną porażenia elektrycznego.

7 MONTAŻ

Przed przystąpieniem do konfigurowania, naprawy lub konserwacji urządzenia należy zawsze wyłączyć przełącznik pracy i odłączyć wtyczkę zasilania sieciowego!

7.1 Przed rozpoczęciem pracy

- Sprawdzić, czy częstotliwość znamionowa prądu zasilania sieciowego ma wartość zgodną z tabliczką znamionową.
- Przed użyciem narzędzia należy uważnie przeczytać instrukcję obsługi.

7.2 Wał (17) (ryc. 1)

Złożyć ze sobą część przednią i tylną (ryc. 1-1). Popchnąć blokadę składania (9) do prawego położenia i trzymać końcówkę w pobliżu uchwytu (ryc. 1-2), a następnie nacisnąć blokadę składania (9) w kierunku uchwytu aż do końca. (Ryc. 1-3)
Rozłożyć uchwyt, wpychając blokadę składania do wewnątrz.

7.3 Wymiana pada szlifierskiego (ryc. 2)

- Wprowadzić klucz sześciokątny (rozmiar 5) do trzpienia śruby sześciokątnej na bloku szlifierskim.
- Mocno przytrzymać pada szlifierskiego, a następnie przekręcić kluczem w lewo, aby zdemontować pada.
- Zamocować nowego pada szlifierskiego przez dokręcenie trzpienia.



Uwaga! W urządzeniu należy montować wyłącznie zalecany pad szlifierski. Aby zapewnić optymalną efektywność, urządzenie powinno pracować z nieco mniejszą prędkością przez kilka minut, aby zapewnić doskonałe przyleganie pada szlifierskiego do powierzchni uszczelniającej. W trakcie tego procesu białe cząstki pianki będą się wydostawać z głowicy szlifierskiej. Nie spowoduje to jednak uszkodzenia urządzenia.

7.4 Podłączanie i wymiana narzędzi szlifierskich (ryc. 3)

- Umieścić narzędzie szlifierskie w środku tarczy szlifierskiej i nacisnąć. Otwory w narzędziu szlifierskim muszą być wyrównane z otworami odprowadzającymi w padzie szlifierskim.
- Tylko w przypadku okrągłego pada szlifierskiego: wykonać test, aby się upewnić, że narzędzie szlifierskie jest zaciśnięte w środku.

7.5 Elektroniczne sterowanie prędkością**7.5.1 Regulowana prędkość**

Regulować prędkość, przekręcając pokrętkę prędkości — użytkownik może wybierać różne prędkości do różnych powierzchni szlifowanych.

7.5.2 Stała regulacja prędkości

Powoduje zachowanie wybranej prędkości przez cały czas pracy urządzenia. Nie przeciążać urządzenia przez stosowanie nadmiernego docisku.

7.6 Wał przedłużający (ryc. 4)

- Wału przedłużającego (O) należy używać zgodnie z zamierzonym rodzajem pracy
- Poluzować tuleję na wylocie odciągu pyłu (N) wału górnego (J); nie zdejmować tulei z wylotu.

- Wyrównać uchwyt tylny (O₁) z uchwytem głównym i nałożyć tuleję (O₃) na wał przedłużający (O) w wylocie (N), przekręcając nią do oporu.
- W razie potrzeby wyregulować długość wału przedłużającego (O); zwrócić uwagę na oznaczenie „maks. 1,65 m” na wale przedłużającym; dokręcić tuleję (N) po zmontowaniu/wyregulowaniu wału rozszerzającego.

7.7 Odsysanie pyłu (ryc. 5)

- Poluzować gałkę blokującą do regulacji długości (N), przekręcając ją w kierunku symbolu odblokowania na uchwycie narzędzia.
- Wprowadzić wąż odkurzacza (P) do końca uchwytu narzędzia zgodnie z ilustracją.
- Dokręcić gałkę blokującą do regulacji długości (N), przekręcając ją w kierunku symbolu blokowania na uchwycie narzędzia.
- Podłączyć wąż odkurzacza z przystawką Ø 47 mm bezpośrednio do odkurzacza przemysłowego (najpierw zdjąć przewód odkurzacza).
- Można także podłączyć wąż odkurzacza z jedną z 2 przystawek do odkurzacza przemysłowego bez usuwania węża odkurzacza.

7.8 Standard narzędzia/sterowanie przepływem powietrza (ryc. 6)

- Uchwyt narzędzia (P1) zapobiega uszkodzeniu węża podczas odkładania narzędzia w trakcie przerw w pracy.
- Sterować przepływem powietrza, nasuwając pierścień regulacji siły ssania (P3) na otwór w złączu narzędzia (P2).
- Siła odkurzania jest najmniejsza, kiedy ten otwór jest całkowicie widoczny.



OSTRZEŻENIE: Niestosowanie zatwierdzonego worka na pył w odkurzaczu zwiększa poziom pyłu zawieszonego w powietrzu w obszarze roboczym. Długotrwale narażenie na taki pył może powodować trudności w oddychaniu.

8 PRACA



Zawsze należy trzymać szlifierkę do ścian suchych obiema rękami! Trzymać ręce z dala od głowicy szlifierskiej. W przeciwnym razie ręce mogą zostać uchwycone, kiedy głowica szlifierska będzie się odchyłać w różnych kierunkach.

- Podłączyć pada szlifierskiego
- Podłączyć narzędzie szlifierskie
- Ustawić elektronarzędzie na żadaną długość
- Podłączyć system ekstrakcji pyłu
- Podłączyć wtyczkę do sieci zasilającej.
- Włączyć urządzenie.
- Delikatnie docisnąć szlifierkę do ścian suchych do powierzchni roboczej (docisk powinien być wystarczający jedynie do zapewnienia wyrównania głowicy szlifierskiej z powierzchnią roboczą).

8.1 Uruchamianie i zatrzymywanie narzędzia

Przed podłączeniem narzędzia do zasilania elektrycznego należy się upewnić, że wartość napięcia sieciowego jest równa wartości podanej na tabliczce znamionowej urządzenia i że przełącznik (9) jest w położeniu OFF (wyłączone).

8.2 Włączanie i wyłączanie urządzenia

Włączyć/wyłączyć szlifierkę do ścian suchych przełącznikiem.

8.3 Regulacja prędkości obrotowej (ryc. 7)

Prędkość urządzenia można zmieniać odpowiednio do różnych zadań. Można ją regulować w przedziale od 600 obr/min do 2600 obr/min za pomocą pokrętki (10). Przekręcanie nim w lewo powoduje zwiększenie prędkości, a przekręcanie w prawo – jej zmniejszenie. Generalnie należy używać większych prędkości do szybkiego usuwania materiału, a niższych prędkości do bardziej precyzyjnego sterowania.

8.4 Stała prędkość (ryc. 8)

Utrzymywać taką prędkość urządzenia, jaka została wybrana. Nie przeciążać przez wywieranie nadmiernego docisku

9 OPERACJE SZLIFOWANIA

Po zmontowaniu urządzenia i odkurzacza i zamocowaniu wszystkich zabezpieczeń i osłon należy najpierw włączyć odkurzacz, a następnie urządzenie. (Jeśli używa się odkurzacza ze zintegrowanym włącznikiem, należy po prostu włączyć urządzenie.).

9.1 Okrągła głowica szlifierska (ryc. 9)

- Rozpocznij szlifowanie i ostrożnie i możliwie delikatnie przystaw szlifierkę do powierzchni roboczej, aby głowica szlifierska płasko przylegała do powierzchni.
- Przegub w głowicy szlifierskiej umożliwia prowadzenie tarczy szlifierskiej (7) po powierzchni roboczej.
- Najlepszą techniką jest stosowanie częściowo zachodzących na siebie ruchów okrężnych i utrzymywanie głowicy w ciągłym ruchu. Nie należy zatrzymywać się zbyt długo w jednym miejscu, aby nie dopuścić do tworzenia się zawirowań na powierzchni. Po zdobyciu doświadczenia łatwo będzie uzyskiwać doskonałe wyniki.

9.2 Polerowanie sufitu (ryc. 10)

Umieścić gumowy pasek w haczyku, aby zamocować głowicę. Pad szlifierski i uchwyt trzymać pionowo, tak by pad znajdował się na poziomie sufitu. Teraz można szlifować sufit.



UWAGA! Upewnij się, że papier ścierny (7), którego się używa, jest odpowiedni do zadania. Papier o zbyt grubym ziarnie może usuwać materiał zbyt szybko, uniemożliwiając kontrolowanie powierzchni. Z kolei papier o zbyt drobnym ziarnie może się zbyt często blokować i nie kształtować powierzchni.



PRZESTROGA! Należy unikać ostrych występow, gwoździ itp. Mogą one powodować uszkodzenie papieru ściernego, a nawet podkładki gąbczastej.

10 CZYSZCZENIE I KONSERWACJA

10.1 Utrzymywanie narzędzia w czystości

Należy okresowo przedmuchiwać wszystkie kanały powietrzne suchym sprężonym powietrzem. Wszystkie plastikowe części należy czyścić miękką wilgotną tkaniną. NIE WOLNO używać rozpuszczalników do czyszczenia plastikowych części. Mogłyby one rozpuścić lub w inny sposób uszkodzić materiał.

Używając sprężonego powietrza, należy nosić okulary ochronne. Złącze obrotowe odkurzacza należy oczyścić, kiedy zbyt duża ilość kurzu uniemożliwia jego swobodne obroty.

11 PARAMETRY TECHNICZNE

Moc znamionowa	1050 W
Częstotliwość znamionowa	50 Hz
Napięcie znamionowe	220-240 V
Prędkość obrotowa \odot	600-2600 obr./min
Średnica tarczy	215 mm
Długość kabla	4 m
Waż do podłączenia odkurzacza	4 m
Silnik ze szczotkami węglowymi	Tak
Przycisk blokady	Tak
Średnica szlifowania	225 mm
Długość bez rury przedłużającej	110 cm
Długość z rurą przedłużającą	110-165 cm
Elektroniczne sterowanie prędkością	Tak
Gumowy uchwyt	Tak
Ograniczenie poziomu drgań	Tak
System mocowania na rzepy	Tak
Materiał podstawy	Aluminium

12 EMISJA DŹWIĘKU

Wartości emisji hałasu, zmierzone zgodnie z odpowiednią normą. ($K=1,5 \text{ m/s}^2$)

Poziom ciśnienia akustycznego L_pA	93 dB(A)
Poziom mocy akustycznej L_wA	104 dB(A)



UWAGA! Moc akustyczna dźwięku może przekraczać 85 dB(A), w takim wypadku należy zastosować środki indywidualnej ochrony słuchu.

aw (poziom wibracji):

4,2 m/s^2

$K = 1,5 \text{ m/s}^2$

13 GWARANCJA

- Na produkt udziela się gwarancji na okres 36 miesięcy, począwszy od daty zakupu przez pierwszego użytkownika.
- Gwarancja obejmuje awarie wynikające z wad materiałowych i wykonawczych, nie obejmuje natomiast wad wynikających z normalnego zużycia takich części jak: łożyska, szczotki, przewody, wtyczki oraz takich akcesoriów jak końcówki, wiertła, brzeszczoty piły, itd.; nie obejmuje także uszkodzeń i usterek spowodowanych przez niewłaściwe używanie produktu, jego modyfikacji i wypadków. Gwarancja nie obejmuje również kosztów transportu.
- Niniejsza gwarancja obejmuje wszelkie wady materiałowe i produkcyjne, ale nie dotyczy akumulatorów i ładowarek oraz części uszkodzonych z powodu zwykłego zużycia, takich jak w szczególności łożyska, szczotki, przewody, wtyczki itd. Niniejsza gwarancja nie obejmuje również takich akcesoriów jak wiertła, bity, tarcze tnące itd.
- Zapisy niniejszej gwarancji nie mają także zastosowania do uszkodzeń i/lub usterek wynikających z nieprawidłowego użytkownika.
- Odrzucamy również wszelką odpowiedzialność za jakiegokolwiek urazu ciała wynikające z nieprawidłowego używania narzędzia.
- Naprawy mogą być dokonywane wyłącznie przez autoryzowany serwis narzędzi Powerplus.
- Więcej informacji można uzyskać, dzwoniąc na numer: 00 32 3 292 92 90.
- Jeśli nie zostanie uzgodnione inaczej w formie pisemnej, wszelkie koszty transportu będą zawsze ponoszone przez klienta.
- Należy zaznaczyć, że żadne roszczenie w ramach gwarancji nie jest możliwe, jeśli uszkodzenie urządzenia będzie spowodowane niestaranną konserwacją lub przeciążeniem urządzenia.
- Gwarancja zdecydowanie nie obejmuje uszkodzeń wynikających z wniknięcia cieczy, nadmiernego osadzania się pyłu w urządzeniu, zawinione uszkodzenia (celowego lub wynikającego z poważnego zaniedbania), nieodpowiedniego używania (używania w celach, do których urządzenie nie jest przeznaczone), nieprawidłowej obsługi (nieprzestrzegania zaleceń zawartych w podręczniku użytkownika), nieprawidłowego montażu, uderzenia pioruna oraz nieprawidłowego napięcia sieciowego. Ta lista nie wyczerpuje wszystkich możliwych sytuacji.
- Akceptacja roszczeń w ramach gwarancji nie może prowadzić do wydłużenia okresu gwarancji ani rozpoczęcia nowego okresu gwarancji w przypadku wymiany urządzenia.
- Urządzenie lub części, które zostaną wymienione w ramach gwarancji, stają się własnością Varo NV.
- Producent może odrzucić roszczenie, jeżeli nie jest możliwa weryfikacja dokonania zakupu, a także, jeśli można wyraźnie stwierdzić, że produkt nie był konserwowany we właściwy sposób (czyszczenie szczelin wentylacyjnych, regularny przegląd szczotek węglowych itp.).
- Jako dowód zakupu należy zachować rachunek.
- Nizdemontowane narzędzie należy zwrócić do sprzedawcy w oryginalnej plastikowej walizce (jeżeli produkt był w nią fabrycznie zapakowany) wraz z dowodem zakupu.

14 ŚRODOWISKO NATURALNE



Zużytego urządzenia nie wolno się pozbywać wraz z normalnymi odpadami z gospodarstwa domowego. Należy z nim postępować zgodnie z odpowiednimi przepisami ochrony środowiska.

Odpady wytworzone przez urządzenia elektryczne nie mogą być traktowane jak zwykle odpady domowe. Należy je odstawić do wyspecjalizowanych punktów zbiórki takich odpadów. Informacje na temat recyklingu i pozbywania się odpadów można uzyskać od administracji lokalnej lub od sprzedawcy.

15 DEKLARACJA ZGODNOŚCI

VARO N.V. - Joseph Van Instraat 9 - BE2500 Lier - BELGIA oświadcza, że
produkt: Szlifierka Do Ścian Suchych 1050 W
znak towarowy: POWERplus
model: POWX0479

spełnia niezbędne wymogi i inne stosowne postanowienia odpowiednich dyrektyw europejskich, opierając się na stosowaniu europejskich norm zharmonizowanych. Wszelkie nieuprawnione modyfikacje urządzenia spowodują unieważnienie niniejszej deklaracji.

Dyrektywy europejskie (wraz z wszelkimi dyrektywami je zmieniającymi, aż do dnia podpisania):

2011/65/UE
2006/42/WE
2014/30/UE

Europejskie normy zharmonizowane (wraz z wszelkimi dyrektywami je zmieniającymi, aż do dnia podpisania):

EN60745-1 : 2009
EN60745-2-3 : 2011
EN55014-1 : 2006
EN55014-2 : 2015
EN61000-3-2 : 2014
EN61000-3-3 : 2013

Osoba odpowiedzialna za przechowywanie dokumentacji technicznej: Philippe Vankerkhove,
VARO – Vic. Van Rompuy N.V.

Niżej podpisany działa w imieniu zarządu firmy, na podstawie udzielonego mu pełnomocnictwa,

Philippe Vankerkhove
Dyrektor ds. Certyfikacji
Lier, 20/09/2018

1	ALKALMAZÁS	3
2	LEÍRÁS (A-B-C-D ÁBRA)	3
3	CSOMAGOLÁS TARTALMA	3
4	JELZÉSEK	4
5	ÁLTALÁNOS BIZTONSÁGI SZABÁLYOK	4
5.1	<i>Munkakörnyezet</i>	4
5.2	<i>Elektromos biztonság</i>	4
5.3	<i>Személyi biztonság</i>	5
5.4	<i>Az elektromos működtetésű szerszámok helyes használata</i>	5
5.5	<i>Szerviz</i>	6
6	A BERENDEZÉSSEL KAPCSOLATOS BIZTONSÁGI ELŐÍRÁSOK	6
6.1	<i>Elektromos csatlakozás</i>	6
7	ÖSSZESZERELÉS	6
7.1	<i>Az első működtetés előtt</i>	6
7.2	<i>Tengely (17) (1 ábra)</i>	6
7.3	<i>A csiszolóbetét cseréje (2. ábra)</i>	7
7.4	<i>A csiszolóeszközök csatlakoztatása és cseréje (3. ábra)</i>	7
7.5	<i>Elektronikus sebességszabályozás</i>	7
7.5.1	<i>Beállítható sebesség</i>	7
7.5.2	<i>Állandó sebességszabályozás</i>	7
7.6	<i>Hosszabbító rúd (4 ábra)</i>	7
7.7	<i>Porelszívás (5 ábra)</i>	7
7.8	<i>A készülék szabványos / légáramlás szabályozása (6 ábra)</i>	8
8	MŰKÖDTETÉS	8
8.1	<i>A készülék elindítása és leállítása</i>	8
8.2	<i>A készülék be- és kikapcsolása</i>	8
8.3	<i>A forgási sebesség beállítása (7 ábra)</i>	8
8.4	<i>Állandó sebesség (8. ábra)</i>	8
9	CSISZOLÁSI MŰVELETEK	8
9.1	<i>Kerek csiszolófej (9. ábra)</i>	9

9.2	<i>Mennyezet csiszolás (10. ábra)</i>	9
10	TISZTÍTÁS ÉS KARBANTARTÁS	9
10.1	<i>Tartsa a készüléket tisztán</i>	9
11	MŰSZAKI ADATOK	10
12	ZAJ	10
13	JÓTÁLLÁS	11
14	KÖRNYEZETVÉDELEM	11
15	MEGFELELŐSÉGI NYILATKOZAT	12

SZÁRAZ FALCSISZOLÓ 1050 W POWX0479

1 ALKALMAZÁS

A készülék habarcs nélküli fal, plafon, valamint belső és külső falak csiszolására, padlón maradt szennyeződések, ragasztó és vakolóanyag stb. eltávolítására alkalmas. A készülék nem alkalmas azbeszt tartalmú felületek csiszolására.



VIGYÁZAT! A saját biztonsága érdekében figyelmesen olvassa el az alábbi kezelési utasítást és az általános biztonsági utasításokat. A berendezést kizárólag az alábbi utasításokkal együtt lehet továbbadni.

2 LEÍRÁS (A-B-C-D ÁBRA)

- | | |
|---|---|
| 1. Kerek csiszolófej | 13. Hálózati kábel |
| 2. Kefekorong | 14. Hordozótáska |
| 3. Kerek csiszolóbetét (tépőzáras rendszer) | 15. Reteszelőgomb a hosszúság beállításához |
| 4. Motorház | 16. Teleszkópos tengely |
| 5. Puha markolat | 17. Tengely |
| 6. Összehajtás rögzítő | 18. Csatlakozó |
| 7. Fogantyú | 19. Porzsák |
| 8. Hátsó fogantyú | 20. Rögzítő szalag |
| 9. Be/ Ki kapcsoló gomb | 21. LED gyűrű |
| 10. Elektronikus sebességszabályozó | 22. Be/Ki kapcsoló lámpa |
| 11. Porelszívó adapter | 23. Külső kefesapka |
| 12. Porszívó cső | |

3 CSOMAGOLÁS TARTALMA

- Távolítsa el a csomagolóanyagokat.
- Távolítsa el a csomagolás fennmaradó részét és a szállítási támasztóelemeket (ha van ilyen).
- Ellenőrizze a csomag tartalmának teljességét.
- Ellenőrizze a készüléket, a hálózati vezetékét, a hálózati csatlakozót és a többi tartozékot, hogy azok a szállítás során nem sérültek meg.
- Amennyiben lehetséges őrizze meg a csomagolóanyagot a jótállási időszak végéig. Majd a helyi hulladékeltávolítási előírásoknak megfelelően távolítsa el azokat.



FIGYELMEZTETÉS: A csomagolóanyag nem játékszer! Ne engedje, hogy a gyermekek műanyag zsákokkal játszanak, mert az fulladásveszélyt okozhat!







- | | |
|---|----------------------|
| 6 darab (60/80/120/150/180/140) 225 mm átmérőjű csiszolópapír | 1 imbuszkulcs (5 mm) |
| 1 csatlakozó adapter 57 mm | 1 vászontáska |
| 4 m rugalmas cső porelszíváshoz | 1 porzsák |
| 2 m tömlő | 1 kézikönyv |



Ha hiányzó, vagy sérült alkatrészt észlel, kérjük lépjen kapcsolatba a forgalmazóval.

4 JELZÉSEK

A jelen kézikönyvben és/vagy a gépen az alábbi jelzéseket használtuk:

	Személyi sérülésre vagy a készülék sérülésének veszélyére szóló felhívás.		Viseljen kesztyűt!
	Használat előtt olvassa el a kezelési utasítást!		Viseljen szemvédőt!
	Az európai irányelv(ek) szükséges követelményei szerint.		Poros körülmények között viseljen pormaszkot.
	II. osztályú gép – Dupla szigetelés – Nincs szükség földelt dugó alkalmazására.		

5 ÁLTALÁNOS BIZTONSÁGI SZABÁLYOK

Olvasson el minden biztonsági figyelmeztetést és minden utasítást. A figyelmeztetések és utasítások betartásának elmulasztása áramütést, tüzet és/vagy súlyos sérülést okozhat. Órizzon meg a figyelmeztetések és utasítások leírását jövőbeni hivatkozás céljából. A figyelmeztetésekben előforduló berendezés (power tool) kifejezés a hálózatról működtetett (vezetékes) berendezésre, vagy az elemes (vezetékmentes) berendezésre utal.

5.1 Munkakörnyezet

- A munkaterületét tartsa tisztán és rendben. A rendtelenség és a megvilágítatlan munkaterületek balesetekhez vezethetnek.
- Ne működtesse az eszközt robbanásveszélyes környezetben, ahol éghető folyadékok, gázok és por található. Az elektromos működtetésű szerszámok szikrázhatnak, ezek pedig meggyújthatják a port vagy gőzöket.
- Az elektromos működtetésű szerszám használata közben ne tartózkodjanak a közelében gyerekek és más személyek. Ha megzavarják, elvesztheti a felügyeletet az eszköz felett.

5.2 Elektromos biztonság

- Mindig ellenőrizze, hogy a tápellátás megfelel-e az adattáblán feltüntetett feszültségnek.
- A csatlakozódugónak illeszkednie kell a tápaljzatba. A hálózati csatlakozódugó semmiképpen nem alakítható át. Ne használja az adapter-csatlakozót más földelt eszközökkel együtt. Az eredeti csatlakozódugók és megfelelő tápaljzatok révén csökkenthető az elektromos áramütés veszélye.
- Kerülje az érintkezést földelt felületekkel, például csövezetékekkel, fűtőkészülékekkel, tűzhelyekkel és hűtőkkel. Az áramütés kockázata nő, ha a teste földelt.
- Az eszközt tartsa távol az esőtől vagy a nedvességtől. Ha víz szivárog az elektromos készülékbe, az növeli az elektromos áramütés kockázatát.
- Ne a kábelt használja az eszköz szállításához vagy felakasztásához, és a csatlakozót ne a kábel meghúzásával távolítsa el a tápaljzatból. A tápkábelt tartsa távol hőtől, olajtól, éles élektől vagy az eszköz mozgó alkatrészeitől. A sérült vagy összegubancolódott tápkábelek növelik az áramütés kockázatát.
- Ha kültéren használja az elektromos működtetésű szerszámot, akkor csak kültéri használatra jóváhagyott hosszabbító kábeleket használjon. A kültéri használatra alkalmas hosszabbító kábel használata csökkenti az elektromos áramütés kockázatát.
- Ha elkerülhetetlen a készülék nedves helyen történő alkalmazása, akkor használjon áramvédőkapcsolóval (RCD) védett tápellátást. Az RCD lecsökkenti az áramütés kockázatát.

5.3 Személyi biztonság

- Legyen körültekintő, figyeljen munkájára, és legyen tudatos az elektromos működtetésű szerszám használatakor. Ne használja az elektromos működtetésű szerszámot, ha fáradt, vagy ha alkohol, drog vagy gyógyszer hatása alatt áll. Az eszköz használatakor már egy pár másodperces figyelmetlenség is súlyos sérülést okozhat.
- Viseljen személyi védőeszközöket, és mindig viseljen védőszemüveget és védőkesztyűt. A személyi védőeszközök használata - például a védőmaszké, a csúszásmentes biztonsági cipőké, a védősisakoké vagy a fülvédőké - az elektromos működtetésű szerszám típusától és használati módjától függően csökkenti a sérülés kockázatát.
- Kerülje el a készülék véletlenszerű elindulását. A hálózati csatlakozó tápaljzathoz csatlakoztatása előtt ellenőrizze, hogy a kapcsoló "OFF (0)" (KI) helyzetben áll-e. Balesetet okozhat, ha a készülék szállítása közben a kapcsolóra helyezi a kezét, vagy olyan módon csatlakoztatja a tápellátáshoz, hogy a kapcsoló eközben az „ON” (BE) helyzetben áll.
- A készülék bekapcsolása előtt távolítson el minden állítókulcsot vagy csavarkulcsot. A készülék forgó részén található eszköz vagy csavarkulcs sérüléseket okozhat.
- Ne becsuplje túl képességeit. Ellenőrizze, hogy lábtartása biztonságos-e, és mindig tartsa meg az egyensúlyát. Ekkor jobban ellenőrzése alatt tarthatja az eszközt a váratlan helyzetekben.
- Viseljen megfelelő ruházatot. Ne viseljen laza ruházatot vagy ékszereket. A haját, a ruháját és a kesztyűjét tartsa távol a mozgó részekről. A laza ruházatot, ékszereket vagy hosszú haját becsíphetik a mozgó részek.
- Ha a készülékre porszívó és port megkötő eszközök szerelhetők, ellenőrizze, hogy megfelelően csatlakoztatta-e és használja-e őket. Ezeknek az eszközöknek a használata csökkenti a por káros hatását.

5.4 Az elektromos működtetésű szerszámok helyes használata

- Ne terhelje túl a készüléket. A munkájához a megfelelő szerszámot használja. A megfelelő szerszámmal a jelzett teljesítménytartományon belül nagyobb hatékonysággal és sokkal biztonságosabban dolgozhat.
- Ne használja a meghibásodott kapcsolójú szerszámokat. Minden olyan elektromos működtetésű szerszám, amely nem kapcsolható be és ki a kapcsolójával, veszélyes és javításra szorul.
- Bármely beállítás végrehajtása, a tartozékok cseréje vagy a szerszám eltevése előtt húzza ki a csatlakozót a tápaljzathoz. Ezek az elővigyázatossági intézkedések megakadályozzák a véletlenszerű indítást.
- A használaton kívüli elektromos működtetésű szerszámokat is tartsa olyan helyen, ahol gyerekek nem férhetnek hozzájuk. Ne engedélyezze a készülék működtetését olyan személyeknek, akik nem ismerik a készüléket, vagy nem olvasták el a használati utasítást. Az elektromos működtetésű szerszámok veszélyesek lehetnek, ha kezdő felhasználók használják.
- Gondoskodjon a készülék helyes karbantartásáról. Ellenőrizze, hogy a mozgó részek megfelelően működnek-e és nem ragadnak-e be, illetve hogy az alkatrészek nem károsodtak-e vagy rongálódtak-e meg a működést befolyásoló mértékben. Használat előtt minden sérült alkatrészt ki kell javítani. Számos balesetet okoznak a rosszul karbantartott elektromos működtetésű szerszámok.
- Tartsa élesen és tisztán a vágószerszámokat. A helyesen karbantartott, éles vágószerszámok kevésbé akadnak el és könnyebben irányíthatók.
- Az elektromos működtetésű szerszámokat, tartozékokat, betéteket az utasításoknak és az adott típusú eszköznek megfelelően használja, figyelembe véve a munkafeltételeket és a végrehajtandó tevékenységet. Az elektromos működtetésű szerszámok rendeltetésétől eltérő használata veszélyes helyzetekhez vezethet.

5.5 Szerviz

- A javításokhoz kizárólag eredeti pótalkatrészek használhatók, és a javítási műveleteket csak minősített, szakképzett személyzet végezheti. Ez biztosítja eszköze biztonságosságát.

6 A BERENDEZÉssel KAPCSOLATOS BIZTONSÁGI ELŐÍRÁSOK

- Mindig tartsa a kezét a forgó csiszolófejtől távol.
- Az ólomalapú festék csiszolása különösen mérgező lehet, ezért ezt kerülje. Csak szakképzett és megfelelő berendezéssel rendelkező szakember végezheti el ezt a feladatot.
- Mindig tartson jó lábtámaszt és őrizze meg egyensúlyát. Ne nyúljon túl messze. Használjon megfelelő állványt.
- Mindig viseljen megfelelő biztonsági felszerelést, amikor a készüléket működteti.
- Fontos: a csiszolás befejezése után kapcsolja ki a készüléket, és várja meg, hogy a forgó csiszolófej teljesen leálljon, mielőtt leteszi a készüléket.
- Tilos a készüléket gyúlékony termékek és folyadékok, vagy gázok közelében működtetni. A továbbító részből és a szénkefékből szikrák pattanhatnak ki és tüzet, vagy robbanást okozhatnak.
- A készüléket meghatározott alkalmazásokra tervezték. A gyártó erősen javasolja, hogy a készüléket ne módosítsák és/vagy a rendeltetésétől eltérő célra ne használják.
- Mindig két kézzel tartsa a készüléket. Ha elveszti a készülék feletti kontrollt, az személyi sérülést okozhat.
- Tartsa az hálózati vezetéket a munkaterülettől távol. Mindig vezesse el maga mögött a vezetéket.
- Azonnal kapcsolja ki a készüléket, ha rendellenes rázkódás, vagy működési hiba jelentkezik. Ellenőrizze a készüléket a hiba okának kiderítése érdekében.
- A munkavégzés során keletkező por káros lehet az egészségre. Használjon porelszívó rendszert, és viseljen megfelelő porvédő maszkot. Távolítsa el a porszívóban összegyűlt port.

6.1 Elektromos csatlakozás

A hálózati feszültségnek meg kell egyeznie a készülék géptörzslapján szereplő feszültségi értékkel. Tilos a készüléket használni, ha a hálózati kábel sérült. A sérült vezetéket azonnal ki kell cserélni az ügyfélszolgálattal. Tilos a sérült kábel javítását megkísérelni. A sérült hálózati vezeték áramütéshez vezethet.

7 ÖSSZESZERELÉS



A készüléket összeszerelés, javítás, karbantartás előtt először mindig kapcsolja ki és húzza ki a vezetéket a hálózati csatlakozóból!

7.1 Az első működtetés előtt

- Ellenőrizze, hogy a hálózat névleges feszültsége megegyezik-e a géptörzslapon feltüntetett adatokkal.
- Használat előtt figyelmesen olvassa el a készülék kezelési útmutatóját.

7.2 Tengely (17) (1 ábra)

Hajtsa az első és a hátsó részt egybe (1-1. ábra). Állítsa az összehajtás rögzítőt (9) a megfelelő helyzetbe és tartsa hegyet a fogantyú közelében (1-2. ábra). Ezt követően nyomja az összehajtás rögzítőt (9) a fogantyú felé egészen a végéig. (1-3. ábra)
Az összehajtás rögzítő behajtásával nyissa ki a fogantyút.

7.3 A csiszolóbetét cseréje (2. ábra)

- Helyezze be az imbuszkulcsot (5 méret) a csiszolóbetéten található hatlapú csavarba.
- Tartsa erősen a csiszolóbetétet, majd forgassa el a kulcsot órajárással ellentétes irányba a betét leszereléséhez.
- Helyezze fel az új csiszolóbetétet a csavar meghúzásával.



Figyelem! Csak a megadott csiszolóbetétet használja a készülékhez. Az optimális teljesítmény érdekében működtesse a készüléket először néhány percig kissé alacsonyabb sebességen, hogy a csiszolóbetét tökéletesen illeszkedjen a csiszolófelületre. Ezen eljárás során a fehér hab részecskék jönnek ki a csiszolófejből, azonban ez nem káros a készülékre nézve.

7.4 A csiszolóeszközök csatlakoztatása és cseréje (3. ábra)

- Helyezze a csiszolóeszközt a csiszolókorong közepére és nyomja meg. A csiszolóeszköz nyílásainak egybe kell esniük a csiszolóbetéten található szívónyílásokkal.
- Csak a kerek csiszolóbetétre vonatkozik: a munka elkezdése előtt végezzen tesztet, hogy a csiszolóeszköz megfelelően rögzítve van-e a készülékhez.

7.5 Elektronikus sebességszabályozás

7.5.1 Beállítható sebesség

A sebességszabályozó kerék elfogatásával állítsa be a sebességet. A különböző csiszolandó felületekhez különböző sebességet lehet használni.

7.5.2 Állandó sebességszabályozás

A sebesség kiválasztása közben működtesse a készüléket. Tilos túlzott nyomással túlterhelni a készüléket!

7.6 Hosszabbító rúd (4. ábra)

- A hosszabbító rudat (O) a kívánt műveletnek megfelelően magasabb munkafelület eléréséhez használhatja.
- Lazítsa ki a felső rúd (J) porelszívó kimenetén (N) lévő hüvelyt, és ne távolítsa el a hüvelyt a kimenetből.
- Illessze össze a hátsó fogantyút (O₁) a fő fogantyúval, majd egy csavaró mozdulattal – addig csavarja, amíg meg nem akad – helyezze rá a hüvelyt (O₃) a hosszabbító rúd (O) kimeneti részére (N).
- Állítsa be a hosszabbító rúd (O) hosszúságát, ha szükséges. Figyeljen oda a hosszabbító rúdon lévő „max. 1,65 m” jelzésre. Az hosszabbító rúd összeszerelése / beállítása után szorítsa meg a hüvelyt (N).

7.7 Porelszívás (5. ábra)

- Lazítsa ki a hosszúságbeállító reteszelőgombját (N) azáltal, hogy elforgatja a fogantyún található kinyitó jelzés irányába.
- Helyezze be a porszívó csövet (P) a készülék fogantyújának végébe a mellékelt ábra szerint.
- Húzza meg a hosszúságbeállító reteszelőgombját (N) azáltal, hogy elforgatja a fogantyún található reteszelő jelzés irányába.
- Csatlakoztassa a Ø 47 mm-es adapterrel rendelkező porszívó csövet közvetlenül egy ipari porszívóhoz (először távolítsa el a porszívócsövet).
- A porszívócsövet a 2 adapter egyikével az ipari porszívóhoz úgy is csatlakoztathatja, hogy nem távolítja el a porszívó csövet.

7.8 A készülék szabványos / légáramlás szabályozása (6 ábra)

- A készülék fogantyúja (P1) megakadályozza a tömlő károsodását a készülék szünetekben történő lehelyezésekor.
- Ellenőrizze a légáramlást azáltal, hogy elcsúsztatja a szívóteljesítmény beállító gyűrűt (P3) a készülék-csatlakoztató (P2) nyílása fölé.
- A porszívó teljesítmény akkor a legalacsonyabb, amikor a nyílás egyáltalán nincs lefedve.



FIGYELMEZTETÉS: Abban az esetben, ha nem a megfelelő porszákot használja a porszívóban, akkor növekedni fog a munkaterület levegőjében található por mennyisége. Az ilyen jellegű pornak történő hosszabb idejű kitettség káros hatással lehet a légzőszervekre.

8 MŰKÖDTETÉS



Tartsa a készüléket mindig két kézzel! Tartsa a kezét a csiszolófejtől távol, különben az elkaphatja a kezét, mivel a csiszolófej különböző irányban forog.

- Csatlakoztassa a csiszolóbetétet
- Csatlakoztassa a csiszoló eszközt
- Állítsa be a készüléket a szükséges hosszúságra
- Csatlakoztassa a porszivó rendszert
- Helyezze be a hálózati dugaszt az aljzatba
- Kapcsolja be a készüléket.
- Óvatosan nyomja a készüléket a munkafelületre (csak annyi nyomást gyakoroljon a felületre, hogy a csiszolófej egy síkban legyen a munkafelülettel).

8.1 A készülék elindítása és leállítása

Ellenőrizze, hogy a hálózati feszültség megegyezik-e a készülék géptörzslapján jelzett értékkel, és a kapcsoló (9) kikapcsolt helyzetben van-e, mielőtt csatlakoztatja a készüléket a hálózatra.

8.2 A készülék be- és kikapcsolása

A készülék be- és kikapcsolásához használja a kapcsolót.

8.3 A forgási sebesség beállítása (7 ábra)

A készülék sebességét a különböző műveletekhez lehet igazítani. A forgási sebességet 600 min⁻¹–2600 min⁻¹ terjedő értékre lehet beállítani a sebességszabályozóval (10). Forgassa el órajárással ellentétes irányba a sebesség növeléséhez, és órajárással megegyező irányba a sebesség csökkentéséhez. Általában az anyag gyors eltávolításához nagy sebességre van szükség, az alacsony sebesség pedig a finommunkák elvégzéséhez alkalmas.

8.4 Állandó sebesség (8. ábra)

Működtesse a gépet a kiválasztott állandó sebességen. Ne terhelje túl túlzottan nagy nyomással.

9 CSISZOLÁSI MŰVELETEK

Ha összeszerelte a készüléket és a porszívót, és valamennyi biztonsági felszerelésről és intézkedésről gondoskodott, kezdje el a porszívó bekapcsolásával, majd kapcsolja be a készüléket. (Ha integrált kapcsolórendszerű porszívót használ, akkor egyszerűen kapcsolja be a készüléket.)

9.1 Kerek csiszolófej (9. ábra)

- Kezdje el a csiszolást, és amilyen óvatosan csak tud érjen hozzá a munkafelülethez. Csak annyira, hogy a csiszolófej rásimuljon a felületre.
- A csiszolófejben található forgópont lehetővé teszi, hogy a csiszolókorong (7) kövesse a munkafelület vonalát.
- Az a legjobb technika, ha átfedésekkel dolgozik, és a fej állandóan mozog. Ne álljon túl sokáig ugyanazon a helyen, mert különben körkörös nyomok maradnak a felületen. Gyakorlattal egyre könnyebben tud majd kiváló eredményt elérni.

9.2 Mennyezet csiszolás (10. ábra)

A gumiszalagot az akasztóba illesztve rögzítse a fejet. Tartsa függőlegesen a csiszolóbetétet és a fogantyút, majd a csiszolóbetétet a mennyezettel egy szintben tartva elvégezheti a mennyezet csiszolását.



MEGJEGYZÉS: Győződjön meg róla, hogy az Ön által használt csiszolópapír megfeleljen a feladatnak. A túlságosan durva csiszolópapír túl gyorsan eltávolíthatja az anyagot. A túl apró szemcsés csiszolópapír pedig túl gyakran eldugulhat és nem formázza a felületet.



VIGYÁZAT: Kerülje a hegyes tárgyakat és szögeket. Ez leszedheti a csiszolópapírt, és megsértheti a szivacsbetétet is.

10 TISZTÍTÁS ÉS KARBANTARTÁS**10.1 Tartsa a készüléket tisztán**

Rendszeres időszakonként száraz sűrített levegővel fújja ki a járatokat. Valamennyi műanyag alkatrészt puha, nedves ruhával kell megtisztítani. TILOS oldószereket használni a műanyag részek tisztításához, mert azok anyaga megsérülhet.

Viseljen védőszemüveget, amikor sűrített levegőt használ.

Tisztítsa meg a porszívó forgó csatlakozóját, mivel az a túl sok por következtében előfordul, hogy nem tud szabadon forogni.

11 MŰSZAKI ADATOK

Modellszám	POWX0479
Névleges teljesítmény	1050 W
Névleges frekvencia	50 Hz
Névleges feszültség	220-240 V
Forgási sebesség \emptyset	600-2600 min ⁻¹
Korong átmérője	215 mm
Érintésvédelmi osztály	II
Kábelhosszúság	4 m
Porszívó tömlő	4 m
Szénkefés motor	Igen
Reteszelőgomb	Igen
Csiszolási átmérő	225 mm
Hosszúság hosszabbítócső nélkül	110 cm
Hosszúság hosszabbítócsővel	110-165 cm
Elektronikus sebességszabályozás	Igen
Puha markolat	Igen
Rezgéscsillapítás	Igen
Tépőzáras rendszer	Igen
Alaplap anyaga	Alumínium

12 ZAJ

A zajkibocsátási értékeket a vonatkozó szabvány szerint mérték. (K=3)

Hangnyomásszint LpA	93 dB(A)
Hangteljesítményszint LwA	104 dB(A)



FIGYELEM! Viseljen hallásvédelmi felszerelést, amikor a gép túllépi a 85 dB(A) hangnyomásszintet.

aw (Rezgésszint):	4,2 m/s ²	K = 1,5 m/s ²
-------------------	----------------------	--------------------------

13 JÓTÁLLÁS

- Az alábbi termékre 36 hónapos jótállási időszak érvényes, mely azon a napon lép életbe, amikor az első felhasználó megvásárolja a terméket.
- Ez a jótállás fedez minden anyagi vagy gyártási hibát, de nem tartalmazza: az akkumulátorokat, a töltőket, az elhasználódás következtében meghibásodott alkatrészeket, például a csapágyakat, keféket, vezetőkeket, csatlakozókat, vagy más egyéb tartozékokat, mint például a fűrőket, fűrőfejeket, fűrészlapokat stb.; a nem megfelelő felhasználásból, balesetből vagy a módosításból eredő sérüléseket és meghibásodásokat; sem pedig a szállítási díjat.
- A nem rendeltetésszerű használatból eredő károsodásokra és meghibásodásokra szintén nem vonatkozik a jótállás.
- A készülék nem rendeltetésszerű használatából eredő sérülésekért sem vállalunk felelősséget.
- A javításokat csak a Powerplus szerszámgépek javításához engedéllyel rendelkező ügyfélszolgálati központ végezheti el.
- Ha további információra van szüksége, hívja a 00 32 3 292 92 90 telefonszámot.
- A szállítási költségeket mindig az ügyfél viseli, kivéve, ha arról írásban másképp nem állapodnak meg.
- Ugyanakkor, ha a készülék sérülése a karbantartás elmulasztásának vagy túlterhelésnek a következménye, akkor a jótállásra nem lehet kárigényt benyújtani.
- Határozottan kizárja a jótállást az, ha a sérülés folyadék beszívárgásának, túl sok por bejutásának, szándékos rongálásnak (szándékos vagy túlzott gondatlanság), nem megfelelő használatnak (a készülék rendeltetésétől eltérő célra történő használat), illetéktelen használatnak (pl. a használati utasításban foglaltaknak figyelmen kívül hagyása), szakértelem nélküli összeszerelésnek, villámcsapásnak, hibás hálózati feszültségnek a következménye. Ez a lista nem korlátozó.
- A reklamáció elfogadása semmi esetben sem jelenti a jótállási időszak meghosszabbítását, sem pedig egy új jótállási időszak kezdetét a készülék cseréje esetén.
- Azok az eszközök és alkatrészek, melyek a jótállás keretében kerülnek kicserélésre, a Varo NV tulajdonát képezik.
- Fenntartjuk a reklamáció visszautasításának jogát, amikor a vásárlást nem tudja igazolni, vagy amikor világos, hogy a termék karbantartását nem megfelelően végezte. (tisztaszelezőnyílások, rendszeresen ellenőrzött szénkefék,...)
- A vásárlási szelvényt a vásárlás időpontjának bizonyításához meg kell őrizni.
- A szerszámot szétszerelés nélkül és elfogadhatóan tiszta állapotban kell visszaküldeni a forgalmazóhoz, az eredeti formakövető dobozban (ha tartozik ilyen az egységhez) és a vásárlási szelvényrel együtt.

14 KÖRNYEZETVÉDELEM



Ha a gép elhasználódott, ne dobja a háztartási szemétkébe, hanem gondoskodjon annak környezetbarát elhelyezéséről!

Az elhasználódott elektromos termékek hulladékait ne dobja a háztartási szemétkébe. Kérjük, hogy gondoskodjon azok újrahasznosításáról, amennyiben erre lehetősége van. Az újrahasznosítási lehetőségeket illetően érdeklődjön a helyi köztisztasági szerveknél vagy a forgalmazónál!

15 MEGFELELŐSÉGI NYILATKOZAT

VARO N.V. - Joseph Van Instraat 9 - BE2500 Lier - BELGIUM, kijelenti, hogy

A termék típusa: Száraz falcsiszoló 1050 W

Márkanév: POWERplus

Cikkszám: POWX0479

megfelel a harmonizált európai szabványok alkalmazásán alapuló, idevonatkozó európai irányelvek alapvető követelményeinek és egyéb vonatkozó rendelkezéseinek. A készülék bármilyen illetéktelen módosítása érvényteleníti a jelen nyilatkozatot.

Európai irányelvek (ideértve, adott esetben, azok módosításait az aláírás időpontjáig):

2011/65/EU

2006/42/EC

2014/30/EU

Harmonizált európai szabványok (ideértve, adott esetben, azok módosításait az aláírás időpontjáig):

EN60745-1 : 2009

EN60745-2-3 : 2011

EN55014-1 : 2006

EN55014-2 : 2015

EN61000-3-2 : 2014

EN61000-3-3 : 2013

A műszaki dokumentáció birtokosa: Philippe Vankerkhove, VARO - Vic. Van Rompuy N.V.

Az alulírott a társaság vezérigazgatója nevében jár el,

Philippe Vankerkhove
Szabályozási Ügyek - Megfelelőségi Menedzser
Lier, 20/09/2018

1	ОБЛАСТЬ ПРИМЕНЕНИЯ	3
2	ОПИСАНИЕ (РИС. А-В-С-D)	3
3	СОДЕРЖИМОЕ УПАКОВКИ	3
4	УСЛОВНЫЕ ОБОЗНАЧЕНИЯ	4
5	ОБЩАЯ ИНСТРУКЦИЯ ПО ТЕХНИКЕ БЕЗОПАСНОСТИ ПРИ РАБОТЕ С ЭЛЕКТРОИНСТРУМЕНТОМ	4
5.1	<i>Рабочее место</i>	4
5.2	<i>Электробезопасность</i>	4
5.3	<i>Личная безопасность</i>	5
5.4	<i>Эксплуатация и уход за электроинструментом</i>	5
5.5	<i>Обслуживание</i>	6
6	ДОПОЛНИТЕЛЬНЫЕ СОВЕТЫ ПО БЕЗОПАСНОСТИ	6
6.1	<i>Подключение к источнику питания</i>	7
7	СБОРКА	7
7.1	<i>Перед началом работы</i>	7
7.2	<i>Штанга (17) (Рис 1)</i>	7
7.3	<i>Замена шлифовальной подошвы (Рис. 2)</i>	7
7.4	<i>Крепление и замена шлифовальных инструментов (Рис. 3)</i>	7
7.5	<i>Электронная регулировка частоты вращения</i>	8
7.5.1	<i>Регулируемая частота вращения</i>	8
7.5.2	<i>Контроль постоянной частоты вращения</i>	8
7.6	<i>Удлинитель (Рис. 4)</i>	8
7.7	<i>Отсос пыли (Рис. 5)</i>	8
7.8	<i>Стандартная регулировка воздушного потока инструмента (Рис. 6)</i> ...8	
8	ЭКСПЛУАТАЦИЯ	9
8.1	<i>Запуск и остановка инструмента</i>	9
8.2	<i>Включение и выключение машины</i>	9
8.3	<i>Регулировка скорости вращения (Рис 7)</i>	9
8.4	<i>Постоянная частота вращения (Рис. 8)</i>	9
9	ОПЕРАЦИИ ШЛИФОВАНИЯ	9
9.1	<i>Круглая шлифовальная головка (Рис. 9)</i>	9

9.2	<i>Полирование потолка (Рис. 10)</i>	10
10	ЧИСТКА И ТЕХНИЧЕСКОЕ ОБСЛУЖИВАНИЕ	10
10.1	<i>Содержание инструмента в чистоте</i>	10
11	ТЕХНИЧЕСКИЕ ДАННЫЕ	10
12	ШУМ	11
13	ГАРАНТИЯ	11
14	ОКРУЖАЮЩАЯ СРЕДА	12
15	ДЕКЛАРАЦИЯ О СООТВЕТСТВИИ	12

ШЛИФМАШИНА ДЛЯ СТЕН И ПОТОЛКОВ 1050 Вт POWX0479

1 ОБЛАСТЬ ПРИМЕНЕНИЯ

Машина предназначена для шлифования гипсокартона, внутренних и наружных поверхностей потолков и стен, очистки от остатков пола, лакокрасочных покрытий, клеевой и неплотной штукатурки и т.д. Машина не предназначена для обработки материалов, содержащих асбест.



ПРЕДУПРЕЖДЕНИЕ! Для вашей личной безопасности, тщательно ознакомьтесь с данным руководством и общими указаниями по технике безопасности перед тем, как приступить к работе с инструментом. При передаче этого электрического инструмента для пользования другим лицам обязательно приложите данные инструкции.

2 ОПИСАНИЕ (РИС. А-В-С-D)

1. Круглая шлифовальная головка
2. Кольцевая щетка
3. Круглая шлифовальная подошва (система крепления «на липучке»)
4. Корпус двигателя
5. Рукоятка с мягким покрытием
6. Фиксатор складной штанги
7. Рукоятка
8. Задняя рукоятка
9. Выключатель Вкл/ Выкл
10. Электронный регулятор частоты вращения
11. Переходник для пылесоса
12. Шланг для пылесоса
13. Кабель питания
14. Сумка для переноски
15. Фиксирующая ручка для регулировки длины
16. Телескопическая штанга
17. Штанга
18. Разъем
19. Мешок для сбора опилок
20. Фиксирующая лента
21. Кольцевой светодиодный осветитель
22. Выключатель осветителя
23. Наружный колпачок щеткодержателей

3 СОДЕРЖИМОЕ УПАКОВКИ

- Удалите все упаковочные материалы.
- Удалите остатки упаковки и рекламные листки-вкладыши (если есть).
- Проверьте полноту комплекта поставки.
- Проверьте аппарат, силовой кабель, штепсель и все принадлежности на предмет повреждений при транспортировке.
- Храните упаковочные материалы по возможности до истечения гарантийного срока. После этого избавьтесь от них, используя местную систему утилизации бытовых отходов.



ПРЕДУПРЕЖДЕНИЕ: Упаковочные материалы – это не игрушки! Не позволяйте детям играть с пластиковыми пакетами! Есть опасность удушья!

6 шлифовальных шкур
(60/80/120/150/180/140) диаметром 225 мм
1 соединительный переходник 57 мм
Гибкий шланг для пылесоса (4 м)

1 шланг (2 м)
1 шестигранный ключ (5 мм)
1 холщовая сумка
1 мешок для сбора опилок
1 руководство по эксплуатации



Если детали отсутствуют или повреждены, обратитесь к своему дилеру.

4 УСЛОВНЫЕ ОБОЗНАЧЕНИЯ

В данном руководстве и/или на самой машине используются следующие символы::

	Обозначает риск получения травмы или повреждения инструмента.		Перед началом эксплуатации изучите инструкцию.
	Соответствие с основными стандартами по безопасности применимых Европейских директив.		Всегда надевайте защитные перчатки.
	Класс II - Машина имеет двойную изоляцию; поэтому провод заземления не требуется.		Надевайте защитные очки.
	Всегда надевайте респиратор при работе в пыльной среде.		

5 ОБЩАЯ ИНСТРУКЦИЯ ПО ТЕХНИКЕ БЕЗОПАСНОСТИ ПРИ РАБОТЕ С ЭЛЕКТРОИНСТРУМЕНТОМ

Прочтите все указания инструкции по технике безопасности. Несоблюдение указаний инструкции может привести к поражению электрическим током, пожару и/или серьезной травме. Сохраните инструкцию для последующего использования. Термин «электроинструмент» в инструкции по технике безопасности относится к вашему электроинструменту, работающему от электросети (с кабелем) или от батареи (без кабеля).

5.1 Рабочее место

- Поддерживайте чистоту и хорошее освещение на рабочем месте. Беспорядок и плохое освещение могут привести к опасным случаям.
- Не используйте электроинструменты во взрывоопасной окружающей среде, например, в присутствии огнеопасных жидкостей, газов или пыли. Электроинструменты порождают искры, которые могут воспламенить пыль или испарения.
- При работе электроинструмента дети и наблюдатели должны находиться на безопасном расстоянии. Отвлечение внимания может привести к потере управления.

5.2 Электробезопасность

- Всегда проверяйте, чтобы напряжение в сети соответствовало напряжению, указанному на табличке с техническими данными.
- Штепсели электроинструментов должны соответствовать розетке. Никогда не вносите изменений в конструкцию штепселя. Не используйте никакие адаптеры с заземленными электроинструментами. Оригинальные штепсели и соответствующие им розетки уменьшат риск поражения электрическим током.

- Не прикасайтесь к заземленным поверхностям, например, к трубам, радиаторам, кухонным плитам и холодильникам. При заземлении тела возрастает риск поражения электрическим током.
- Не подвергайте электроинструменты воздействию дождя или влажной среды. При попадании воды в электроинструмент возрастает риск поражения электрическим током.
- Избегайте повреждения кабеля. Никогда не пользуйтесь кабелем для переноса, вытягивания или отсоединения электроинструмента от розетки. Храните кабель подальше от источников тепла, нефтепродуктов, острых краев или движущихся деталей. Поврежденные или запутанные кабели увеличивают риск поражения электрическим током.
- При работе с электроинструментом вне помещений пользуйтесь кабелем-удлинителем, предназначенным для использования вне помещений. Использование кабеля, предназначенного для работы вне помещений, уменьшит риск поражения электрическим током.
- Если работа с электроинструментом во влажных условиях неизбежна, пользуйтесь устройством защитного отключения (УЗО) тока. Использование УЗО уменьшит риск поражения электрическим током.

5.3 Личная безопасность

- Будьте бдительны, следите за своими действиями и руководствуйтесь здравым смыслом при работе с электроинструментом. Не пользуйтесь электроинструментом, когда вы устали или находитесь под влиянием наркотических препаратов, алкоголя или лекарств. Потеря внимания при работе с электроинструментами лишь на мгновение может привести к серьезной травме.
- Используйте защитное снаряжение. Всегда надевайте очки для защиты глаз. Защитное снаряжение, в частности, противопылевой респиратор, обувь с предохраняющей от скольжения подошвой, защитный шлем или средства защиты органов слуха, используемые в соответствующих условиях, уменьшат риск травмы.
- Не допускайте непреднамеренного включения машины. Перед подключением к сети убедитесь, что выключатель находится в выключенном положении. Переноска электроинструментов, когда вы держите палец на выключателе, или подсоединение электроинструментов в сеть, когда выключатель находится во включенном положении, могут привести к несчастным случаям.
- Уберите все регулировочные или гаечные ключи перед включением электроинструмента. Регулировочный или гаечный ключ, оставленный во вращающейся части электроинструмента, может привести к травмам.
- Не тянитесь слишком далеко. Постоянно поддерживайте устойчивость на ногах. Это позволит лучше управлять электроинструментом в непредвиденных ситуациях.
- Одевайтесь соответствующим образом. Не надевайте просторную одежду или ювелирные изделия. Держите волосы, одежду и перчатки подальше от электроинструмента. Просторная одежда, ювелирные изделия или длинные волосы могут застрять в движущихся частях электроинструмента.
- Если предусмотрены устройства для отвода и сбора пыли, убедитесь в том, что они подсоединены и используются надлежащим образом. Использование таких устройств может уменьшить опасность, связанную с пылью.

5.4 Эксплуатация и уход за электроинструментом

- Не перегружайте электроинструмент. Используйте электроинструмент в соответствии с его назначением. Правильно подобранный инструмент выполнит работу лучше и надежнее в том режиме, на который он рассчитан.
- Не используйте электроинструмент с неисправным выключателем. Электроинструмент с неисправным выключателем опасен и подлежит ремонту.

- Отсоедините штепсельную вилку от источника питания перед регулировкой, сменой принадлежностей или хранением электроинструментов. Такие предупредительные меры безопасности уменьшат риск непреднамеренного включения электроинструмента.
- Храните неиспользуемые электроинструменты в недоступных для детей местах и не позволяйте людям, не знакомым с электроинструментом или с данными инструкциями, работать с электроинструментом. Электроинструменты представляют потенциальную опасность в руках неподготовленных пользователей.
- Содержите электроинструменты в исправности. Следите за тем, чтобы не было смещения или заедания движущихся частей, повреждения деталей или какого-либо другого обстоятельства, которое может повлиять на функционирование электроинструмента. Если электроинструмент поврежден, его необходимо отремонтировать. Множество несчастных случаев вызвано использованием электроинструментов, с которыми не обращались надлежащим образом.
- Содержите режущие инструменты острыми и чистыми. Правильно обслуживаемые режущие инструменты с острыми режущими кромками меньше заедают и легче управляются.
- Используйте электроинструмент, принадлежности, режущие инструменты и т.п. в соответствии с данными инструкциями и назначением конкретного типа электроинструмента, принимая во внимание условия и характер выполняемой работы. Использование электроинструмента не по назначению может привести к потенциально опасным ситуациям.

5.5 Обслуживание

- Ваш электроинструмент должен обслуживаться квалифицированным специалистом, который использует только стандартные запасные части. Это обеспечит соответствие требуемым стандартам безопасности.

6 ДОПОЛНИТЕЛЬНЫЕ СОВЕТЫ ПО БЕЗОПАСНОСТИ

- Не допускайте попадания ваших рук в зону вращения шлифовальной головки.
- Не пытайтесь выполнять шлифование поверхностей, окрашенных чрезвычайно токсичной краской на свинцовой основе. Эту задачу должны выполнять только специалисты со специальной подготовкой и оборудованием.
- Постоянно поддерживайте устойчивость на ногах и равновесие. Не берите на себя непосильные задачи. Используйте соответствующие подмости.
- При работе всегда надевайте подходящие средства защиты.
- Внимание: по завершении шлифования, выключите инструмент и перед тем, как его положить, дождитесь полной остановки вращающейся по инерции шлифовальной головки.
- Никогда не работайте с инструментом в зоне наличия легковоспламеняющихся сухих веществ, жидкостей или газов. Искры от коллектора / угольных щеток могут привести к пожару или взрыву.
- Этот инструмент предназначен для определенных областей применения. Изготовитель настоятельно рекомендует не модифицировать данный инструмент и / или не использовать его не по назначению.
- При работе всегда держите машину обеими руками. Утрата контроля может привести к травме.
- Держите шнур питания вдали от рабочей зоны машины. Всегда держите кабель позади от себя.
- Немедленно выключите машину при появлении необычных вибраций или других неисправностей. Проверьте машину для установления причины.
- Пыль, образующаяся при работе с этим инструментом, может быть опасной для здоровья. Используйте систему удаления пыли, надевайте подходящий противопылевой респиратор и удаляйте осажденную пыль с помощью пылесоса.

6.1 Подключение к источнику питания

Сетевое напряжение должно соответствовать напряжению, указанному на заводской табличке инструмента. Ни в коем случае не пользуйтесь инструментом при поврежденном кабеле электропитания. Поврежденный кабель необходимо безотлагательно заменить в авторизованном сервисном центре. Не пытайтесь самостоятельно отремонтировать поврежденный кабель. Использование поврежденных кабелей питания может привести к поражению электрическим током.

7 СБОРКА



Перед наладкой, ремонтом или обслуживанием устройства всегда необходимо отключить рабочий выключатель и отсоединить сетевую вилку от розетки!

7.1 Перед началом работы

- Проверьте, соответствует ли номинальная частота источника электропитания данным на типовой табличке.
- Перед использованием инструмента внимательно прочитайте руководство по эксплуатации.

7.2 Штанга (17) (Рис 1)

Сложите вместе переднюю и заднюю части (Рис. 1-1). Нажмите фиксатор складной штанги (9) в правое положение и удерживайте конец рядом с рукояткой (Рис. 1-2), а затем нажмите фиксатор складной штанги (9) в направлении рукоятки до конца. (Рис. 1-3).

Разверните рукоятку, нажав фиксатор складной штанги внутрь.

7.3 Замена шлифовальной подошвы (Рис. 2)

- Поместите шестигранный ключ (размер 5) на болт с шестигранной головкой на шлифовальной головке.
- Крепко удерживая шлифовальную подошву, вращайте гаечный ключ против часовой стрелки, чтобы снять подошву.
- Установите новую шлифовальную подошву, затянув болт.



Внимание: Устанавливайте на машину только предусмотренную для нее шлифовальную подошву. Для гарантирования оптимальной производительности машина несколько минут должна проработать на немного пониженной скорости, чтобы идеально приспособить шлифовальную подошву к уплотнительной поверхности. Во время этого процесса из шлифовальной головки будут выходить частицы белой пены. Однако, это не вызывает повреждение машины.

7.4 Крепление и замена шлифовальных инструментов (Рис. 3)

- Расположите шлифовальный инструмент по центру шлифовального круга и прижмите. Отверстия в шлифовальном инструменте должны совпадать с выходными отверстиями в шлифовальной подошве.
- Только для круглой шлифовальной подошвы: выполните тестовый запуск, чтобы убедиться, что шлифовальный инструмент закреплен по центру.

7.5 Электронная регулировка частоты вращения

7.5.1 Регулируемая частота вращения

Отрегулируйте частоту вращения, повернув колесико регулировки частоты вращения. Пользователь может выбрать разную частоту вращения для разной поверхности шлифования.

7.5.2 Контроль постоянной частоты вращения

Поддерживайте работу машины с одной и той же выбранной частотой вращения. Не перегружайте машину, прилагая чрезмерное давление.

7.6 Удлинитель (Рис. 4)

- Используйте удлинитель (O) в соответствии с планируемой операцией для более высокой рабочей поверхности.
- Ослабьте втулку на патрубке для отсоса пыли (N) верхней трубки (J). Не снимайте втулку с выходного патрубка.
- Сцентрируйте заднюю рукоятку (O₁) с основной рукояткой и вставьте втулку (O₂) на удлинителе (O) в выходной патрубок (N) закручивающим движением до упора.
- При необходимости, отрегулируйте длину удлинителя (O). Обращайте внимание на маркировку «max. 1.65 m» (макс. 1,65 м) на удлинителе. Затяните втулку (N) после сборки/регулировки удлинителя.

7.7 Отсос пыли (Рис. 5)

- Ослабьте фиксирующую ручку для регулировки длины (N), повернув ее в направлении символа разблокировки на рукоятке инструмента.
- Вставьте отсасывающий шланг (P) в конец рукоятки инструмента, как показано на рисунке.
- Затяните фиксирующую ручку для регулировки длины (N), повернув ее в направлении символа блокировки на рукоятке инструмента.
- Подсоедините отсасывающий шланг с переходником Ø 47 мм непосредственно к промышленному пылесосу (сначала снимите шланг пылесоса).
- С одним из 2 переходников отсасывающий шланг можно также подсоединить к промышленному пылесосу без снятия шланга пылесоса.

7.8 Стандартная регулировка воздушного потока инструмента (Рис. 6)

- Рукоятка инструмента (P1) предотвращает повреждение шланга при откладывании инструмента в сторону во время перерывов в работе.
- Регулируйте воздушный поток сдвиганием кольца регулировки мощности всасывания (P3) над отверстием в соединителе инструмента (P2).
- Мощность всасывания находится на самом низком уровне, если отверстие является полностью видимым.



ПРЕДУПРЕЖДЕНИЕ: При неиспользовании в вашем пылесосе разрешенного к применению пылевого мешка повысится уровень атмосферной пыли в рабочей зоне. Длительное воздействие такой пыли может быть опасным для органов дыхания.

8 ЭКСПЛУАТАЦИЯ

**Всегда держите шлифмашину для стен и потолков обеими руками!
Убирайте ваши руки из-под шлифовальной головки. Иначе ваша рука может быть захвачена, так как шлифовальная головка поворачивается в различных направлениях.**

- Прикрепите шлифовальную подошву
- Закрепите шлифовальную насадку
- Отрегулируйте электроинструмент на требуемую длину
- Подсоедините систему удаления опилок
- Вставьте сетевую вилку
- Включите машину.
- Плавное прижмите шлифмашину для стен и потолков к обрабатываемой поверхности (давление прижима должно быть достаточным настолько, чтобы шлифовальная головка оставалась заподлицо с обрабатываемой поверхностью).

8.1 Запуск и остановка инструмента

Перед подключением инструмента к сети электропитания убедитесь, что напряжение питания такое же, как указано на табличке технических данных машины, и что выключатель (9) находится в положении «ВЫКЛ».

8.2 Включение и выключение машины

Включайте и выключайте шлифмашину для стен и потолков выключателем.

8.3 Регулировка скорости вращения (Рис 7)

Скорость машины регулируется в соответствии с разными задачами. Она может регулироваться от 600 об/мин до 2600 об/мин с помощью колесика с накаткой (10). Для увеличения скорости поверните колесико против часовой стрелки, а для уменьшения скорости – по часовой стрелке. Обычно, повышенную скорость следует использовать для быстрого снятия материала, а пониженную скорость для более точного контроля шлифования.

8.4 Постоянная частота вращения (Рис. 8)

Поддерживайте вращение машины на одной и той же выбранной частоте вращения. Не перегружайте машину, прилагая чрезмерное давление.

9 ОПЕРАЦИИ ШЛИФОВАНИЯ

После того, как налажены машина и пылесос, и находятся на месте все средства защиты и оборудование, сначала включите пылесос, а затем машину. (Если используется пылесос со встроенным включением, тогда просто включите машину.)

9.1 Круглая шлифовальная головка (Рис. 9)

- Начните шлифование и осторожно, как можно легче, коснитесь обрабатываемой поверхности – ровно настолько, чтобы удерживать шлифовальную головку ровно на поверхности.
- Шарнир в шлифовальной головке позволяет шлифовальному кругу следовать контурам обрабатываемой поверхности.
- Лучшим способом является использование перекрывающихся качающихся движений и поддержание головки в постоянном движении. Никогда не останавливайтесь на слишком долгое время в каком-нибудь месте, иначе будут оставаться разводы. С опытом будет очень просто достичь превосходных результатов.

9.2 Полирование потолка (Рис. 10)

Вденьте резиновую ленту в крючок, чтобы зафиксировать головку. Держите шлифовальную подошву и рукоятку вертикально, держите шлифовальную подошву на одном уровне с потолком. Теперь вы можете полировать потолок.



ПРИМЕЧАНИЕ: Убедитесь, что используемая вами шлифовальная шкурка подходит для выполнения задачи. Излишне крупнозернистая шкурка может удалять материал слишком быстро, чтобы контролировать шлифование. Тогда как излишне мелкозернистая шкурка может слишком часто засоряться и не будет обрабатывать поверхность.

ВНИМАНИЕ: Соблюдайте осторожность во избежание острых выступов, заусенцев и т.п. При этом будет стираться шлифовальная шкурка и возможно также будет повреждаться губчатая подошва.

10 ЧИСТКА И ТЕХНИЧЕСКОЕ ОБСЛУЖИВАНИЕ**10.1 Содержание инструмента в чистоте**

Периодически продувайте все воздухопроводы сухим сжатым воздухом. Все пластмассовые детали следует чистить мягкой влажной тканью. НИКОГДА не используйте растворители для чистки пластмассовых деталей. Они могут вызвать растворение или иное повреждение материала.

Надевайте защитные очки при использовании сжатого воздуха.

Чистите поворотное соединение пылесоса, так как слишком большое количество пыли будет препятствовать его свободному повороту.

11 ТЕХНИЧЕСКИЕ ДАННЫЕ

Модель №	POWX0479
Номинальная мощность	1050 Вт
Номинальная частота	50 Гц
Номинальное напряжение	220-240В
Частота вращения Ω	600-2600 об/мин
Диаметр шлифовального круга	215 мм
Класс защиты	II
Длина кабеля	4 м
Шланг для пылесоса	4 м
Двигатель с угольными щетками	Да
Кнопка блокировки	Да
Диаметр шлифовальной шкурки	225 мм
Длина без удлинительной трубы	110 см
Длина с удлинительной трубой	110-165 см
Электронная регулировка частоты вращения	Да
Рукоятка с мягким покрытием	Да
Снижение вибрации	Да
Система крепления «на липучке»	Да
Основной материал	Алюминий

12 ШУМ

Значения уровня шума, измеренные согласно соответствующему стандарту. (K=3)

Уровень звукового давления LpA	93 дБ(A)
Уровень звуковой мощности LwA	104 дБ(A)



ВНИМАНИЕ! Звуковое давление может превышать 85 дБ(A). В этом случае необходимо использовать индивидуальные средства защиты органов слуха.

aw (Вибрация):	4,2 м/с ²	K = 1,5 м/с ²
----------------	----------------------	--------------------------

13 ГАРАНТИЯ

- В соответствии с законодательными требованиями, данный продукт обеспечивается гарантией на срок 36 месяцев, исчисляемый с даты приобретения первым покупателем.
- Данная гарантия охватывает все дефекты материалов или производства, исключая батареи, зарядные устройства, дефектные детали, подвергаемые естественному износу, особенно такие, как подшипники, щетки, кабели и штепсельные вилки, или принадлежности, такие как сверла, головки сверл, пыльные полотна и т. д.; она не включает повреждения или дефекты, возникающие вследствие ненадлежащего обращения, несчастных случаев или внесения изменений в конструкцию, а также не включает транспортные расходы.
- Повреждения и/или дефекты, возникающие вследствие неправильной эксплуатации, также не подпадают под условия данной гарантии.
- Мы также отказываемся от всех обязательств в отношении любых телесных повреждений, возникающих вследствие неправильной эксплуатации инструмента.
- Ремонт может выполняться только в авторизованном центре обслуживания покупателей инструментов Powerplus.
- Дополнительную информацию вы всегда можете получить по телефону 00 32 3 292 92 90.
- Любые транспортные расходы должен нести покупатель, если не согласовано иное в письменной форме.
- Вместе с тем, не может быть предъявлено никакой претензии по гарантии, если повреждение устройства является результатом небрежного обслуживания или перегрузки.
- Из гарантии определенно исключается повреждение, возникающее вследствие проникновения жидкости, сильного запыления, умышленного повреждения (преднамеренно или по грубой небрежности), неправильной эксплуатации (использования устройства не по назначению), неправомерного использования (например, несоблюдения инструкций, приведенных в руководстве), неквалифицированной сборки, разряда молнии, неправильного напряжения сети. Данный список не является исчерпывающим.
- Принятие претензий по гарантии не является основанием для продления гарантийного периода или назначения нового гарантийного периода в случае замены устройства.
- Устройства или детали, замененные по гарантии, остаются собственностью компании Varo NV.
- Мы сохраняем за собой право отказать в удовлетворении претензии во всех случаях, когда не может быть подтвержден факт покупки, или когда очевидно, что за изделием не производился надлежащий уход. (Очистка вентиляционных отверстий, регулярное обслуживание угольных щеток и т.п.).
- Для подтверждения даты покупки следует хранить чек.

- Ваше устройство следует возвращать поставщику в неразобранном виде, в приемлемо чистом состоянии (в оригинальной противоударной упаковке, если таковая имелась), приложив документ о покупке.

14 ОКРУЖАЮЩАЯ СРЕДА



Если Ваш аппарат требует замены после длительного использования, не выбрасывайте его вместе с домашним мусором, а используйте экологически безопасный способ для его утилизации.

С отходами деталей электрических машин нельзя обращаться как с обычными бытовыми отходами. Позаботьтесь об утилизации там, где для этого есть соответствующие установки. Проконсультируйтесь у местных органов власти или у продавца о возможности утилизации.

15 ДЕКЛАРАЦИЯ О СООТВЕТСТВИИ



VARO N.V. - Joseph Van Instraat 9 - BE2500 Lier - БЕЛЬГИЯ, настоящим заявляет, что,

Продукт: Шлифмашина для стен и потолков 1050 BT
Марка: POWERplus
Модель: POWX0479

соответствует обязательным требованиям и иным соответствующим положениям действующих Европейских директив, основанных на Европейских гармонизированных стандартах. Любое несанкционированное изменение устройства аннулирует данное заявление.

Европейские директивы (включая, если применимо, их поправки до даты подписания):

2011/65/EU
2006/42/EC
2014/30/EU

Европейские гармонизированные стандарты (включая, если применимо, их поправки до даты подписания):

EN60745-1 : 2009
EN60745-2-3 : 2011
EN55014-1 : 2006
EN55014-2 : 2015
EN61000-3-2 : 2014
EN61000-3-3 : 2013

Держатель технической документации: Филип Ванкерхов (Philippe Vankerkhove), VARO – Vic. Van Rompuy N.V.

Нижеподписавшийся действует от имени Исполнительного директора компании,

Philippe Vankerkhove (Филипп Ванкеркхове)

Отдел нормоконтроля – Менеджер по вопросам согласований
Lier, 20/09/2018

1	ПРЕДНАЗНАЧЕНИЕ НА ЕЛЕКТРОИНСТРУМЕНТА	3
2	ОПИСАНИЕ (ФИГ. А-В-С-D)	3
3	СПИСЪК НА СЪДЪРЖАНИЕТО НА ОПАКОВКАТА	3
4	СИМВОЛИ	4
5	ОБЩИ ПРЕДУПРЕЖДЕНИЯ ЗА БЕЗОПАСНОСТ ПРИ ИЗПОЛЗВАНЕ НА ЕЛЕКТРОИНСТРУМЕНТИ	4
5.1	<i>Работна зона</i>	4
5.2	<i>Електробезопасност</i>	4
5.3	<i>Лична безопасност</i>	5
5.4	<i>Използване и грижи за електроинструмента</i>	5
5.5	<i>Сервизно обслужване</i>	6
6	УКАЗАНИЯ ЗА БЕЗОПАСНА РАБОТА, СПЕЦИФИЧНИ ЗА ЗАКУПЕНИЯ ОТ ВАС ЕЛЕКТРОИНСТРУМЕНТ	6
6.1	<i>Електрическо свързване</i>	6
7	МОНТАЖ	7
7.1	<i>Преди първоначална употреба</i>	7
7.2	<i>Вал (17) (Fig. 1)</i>	7
7.3	<i>Смяна на накладката за шкурката (Fig. 2)</i>	7
7.4	<i>Прикрепяне и подмяна на инструменти за шпакловане (Фиг. 3)</i>	7
7.5	<i>Електронно управление на скоростта</i>	7
7.5.1	<i>Регулируема скорост</i>	7
7.5.2	<i>Управление на постоянна скорост</i>	7
7.6	<i>Удължителен вал (Фиг. 4)</i>	8
7.7	<i>Изсмукване на прах (Фиг. 5)</i>	8
7.8	<i>Стандарт на инструмента/управление на въздушния поток (Фиг. 6)</i>	8
8	РАБОТА	8
8.1	<i>Стартиране и спиране на инструмента</i>	9
8.2	<i>Включване и изключване на машината</i>	9
8.3	<i>Регулиране на скоростта на въртене (Фиг 7)</i>	9
8.4	<i>Постоянна скорост (Фиг. 8)</i>	9
9	ОПЕРАЦИИ ПРИ ШПАКЛОВАНЕ	9

9.1	Кръгла глава за шпакловане (Фиг. 9)	9
9.2	Полиране на тавани (Фиг. 10).....	9
10	ПОЧИСТВАНЕ И ПОДДРЪЖКА	10
10.1	Поддържайте инструмента чист	10
11	ТЕХНИЧЕСКИ ДАННИ	10
12	ШУМ	10
13	ГАРАНЦИЯ	11
14	ОКОЛНА СРЕДА	11
15	ДЕКЛАРАЦИЯ ЗА СЪОТВЕТСТВИЕ	12

МАШИНА ЗА ШПАКЛОВАНЕ НА СТЕНИ 1050 W POWX0479

1 ПРЕДНАЗНАЧЕНИЕ НА ЕЛЕКТРОИНСТРУМЕНТА

Машината е предназначена за шпакловане на сухи стени, тавани и стени на вътрешни или външни повърхности, почистване на остатъци по подове, бояджийски покрития, лепило и паднала мазилка и т.н. Нашата машина не е подходяща за обработка на обекти съдържащи азбест.



Предупреждение! Преди да използвате инструмента, прочетете внимателно това ръководство и общите инструкции за безопасност, заради вашата собствена сигурност. Вашият електроинструмент трябва да се предава на друг само заедно с настоящите инструкции.

2 ОПИСАНИЕ (ФИГ. А-В-С-D)

- | | |
|--|--|
| 1. Кръгла глава за шпакловане | 12. Вакуумен маркуч |
| 2. Четков пръстен | 13. Захранващ кабел |
| 3. Кръгла накладка за шпакловане (система с кука и примка) | 14. Сак за пренасяне |
| 4. Корпус на двигателя | 15. Заклучващ бутон за регулиране на дължината |
| 5. Меко ръкохватка | 16. Телескопичен вал |
| 6. Блокиране на сгъването | 17. Вал |
| 7. Ръкохватка | 18. Конектор |
| 8. Задна ръкохватка | 19. Торбичка за прах |
| 9. Ключ за Вкл./ Изкл. | 20. Фиксираща лента |
| 10. Електронно управление на скоростта | 21. Светодиоден светещ пръстен |
| 11. Преходен детайл срещу прах | 22. Ключ за вкл./изкл. на осветлението |
| | 23. Капак за външна четка |

3 СПИСЪК НА СЪДЪРЖАНИЕТО НА ОПАКОВКАТА

- Отстранете всички опаковъчни материали.
- Отстранете останалите опаковъчни и временни поставки (ако има такива).
- Проверете дали пакетът съдържа всички компоненти.
- Проверете дали уредът, захранващият кабел, щепселът и аксесоарите не са били повредени при транспортиране.
- Пазете опаковъчните материали почти до края на гаранционния период. След това изхвърлете в пункт за събиране на отпадъци.



ВНИМАНИЕ! Опаковъчните материали не са играчки! Не позволявайте на деца да играят с найлонови торбички! Риск от задушаване!

- | | |
|--|-------------------------------|
| 6 части (60/80/120/150/180/140) шкурка с диаметър 225 мм | 1 шестнадесетичен ключ (5 мм) |
| 1 свързващи адаптера 57 мм | 1 сак от плат |
| 4 м гъвкава тръба за извличане на прах | 1 торбичка за прах |
| 2 м маркуч | 1 ръководство |



В случай, че някои части липсват или са повредени, свържете се с местния дистрибутор.

4 СИМВОЛИ

В настоящия наръчник и/или върху машината са използвани следните символи:

	Обозначава опасност от нараняване или повреда на инструмента.		Носете защитни ръкавици.
	Преди да използвате машината, прочетете ръководството.		Използвайте предпазни средства за очите.
	В съответствие с основните изисквания на Европейски директиви.		Носете маска в запрашени условия.
	Клас II – Машината е с двойна изолация; поради това заземителен проводник не е необходим.		

5 ОБЩИ ПРЕДУПРЕЖДЕНИЯ ЗА БЕЗОПАСНОСТ ПРИ ИЗПОЛЗВАНЕ НА ЕЛЕКТРОИНСТРУМЕНТИ

Прочетете всички предупреждения за безопасност и инструкции. Неспазването им може да причини електрически удар, пожар и/или сериозно нараняване. Запазете всички предупреждения и инструкции за бъдещи справки. Терминът „електроинструмент“ в предупрежденията се отнася за вашия захранван от мрежата (с кабел) или за работещ на батерии (без кабел) електроинструмент.

5.1 *Работна зона*

- Работната зона трябва да бъде чиста и добре осветена. Неподредените и неосветени зони са предпоставка за инциденти.
- Не работете с електроинструменти във взривоопасна атмосфера, например в близост до запалими течности, газове или прах. Електроинструментите създават искри, които могат да запалят праха или парите.
- Не допускайте присъствие на деца или странични лица, когато работите с електроинструмент. Разсейването може да ви накара да загубите контрол върху него.

5.2 *Електробезопасност*

- Винаги проверявайте дали захранващото напрежение съответства на напрежението, посочено върху табелката с номинални стойности
- Щепселите на електроинструментите трябва да съответстват на контакта. Никога не променяйте щепсела по никакъв начин. Не използвайте никакви щепсели-преходници със заземените електроинструменти. Щепселите, на които не са правени промени, и съответстващите им контакти ще намалят опасността от електрически удар.
- Не излагайте електроинструменти на дъжд и не ги оставяйте в мокра среда. Ако в електроинструмента влезе вода, тя ще увеличи риска от електрически удар.

- Не повреждайте и не злоупотребявайте с кабела. Никога не го използвайте за пренасяне, дърпане или изваждане от контакта на електроинструмент. Пазете кабела от топлина, масло, остри ръбове или движещи се части. Повредените или оплетени кабели увеличават риска от електрически удар.
- Когато работите с електроинструмент навън, използвайте удължителен кабел, подходящ за употреба на открито. Използването на такъв кабел намалява риска от електрически удар.
- Ако използването на електро инструменти във влажна среда е неизбежно, използвайте захранващ източник с диференциална защита (RCD). Използването на RCD намалява риска от електрически удар.

5.3 Лична безопасност

- Бъдете нащрек, внимавайте какво правите и използвайте здравия си разум, когато работите с електроинструменти. Не използвайте електроинструмента, когато сте уморени или сте под влиянието на наркотични вещества, алкохол или лекарства. Моментното невнимание при работа с електроинструменти може да доведе до сериозна телесна повреда.
- Използвайте предпазно оборудване. Винаги използвайте предпазни средства за очите. Предпазното оборудване, например, маска за прах, неплъзгащи се защитни обувки, каска или защитни средства за ушите, използвано при съответните условия, ще намали нараняванията.
- Избягвайте случайното пускане в действие. Преди да включите инструмента в контакта, се уверете, че ключът е в изключено положение. Носенето на електроинструменти с пръст върху ключа за включване или включването им в контакта при ключ в положение включено създава предпоставки за инциденти.
- Преди да включите електроинструмента, отстранете всички регулировъчни или гаечни ключове. Гаечен или друг ключ, оставен закачен към въртяща се част на електроинструмента, може да доведе до нараняване.
- Не се пресягайте прекалено надалече. Във всеки момент стойте здраво стъпили на краката си и пазете равновесие. Това ще ви позволи да имате по-добър контрол над електроинструмента в неочаквани ситуации.
- Облечете се подходящо. Не носете широки дрехи, нито бижута. Дръжте косата, дрехите и ръкавиците си далеч от електроинструмента. Широките дрехи, бижутата или дългата коса, могат да се заплетат в движещите се части.
- Ако са предоставени устройства за свързването на приспособления за улавяне и събиране на прах, уверете се, че те са свързани и се използват правилно. Използването на тези устройства може да намали опасностите, свързани с праха.

5.4 Използване и грижи за електроинструмента

- Не очаквайте от електроинструмента повече, отколкото той може да извърши. Използвайте правилния електроинструмент за съответното приложение. Правилният електроинструмент ще свърши работата по-добре и по-безопасно, при условията, за които е конструиран.
- Не използвайте електроинструмента, ако ключът за включване и изключване не работи. Електроинструмент със счупен ключ е опасен и трябва да бъде ремонтиран.
- Изключвайте щепсела от контакта, преди да настройвате, да сменят принадлежностите или да прибирате електроинструменти. Подобни предпазни мерки за безопасност намаляват риска от случайно пускане на електроинструмента.
- Съхранявайте електроинструментите, които не се използват, далеч от достъпа на деца и не позволявайте на лица, незапознати с електроинструменти или настоящите инструкции да работят с инструмента. Електроинструментите са опасни в ръцете на необучени потребители.

- Поддръжка. Проверявайте за разцентриране или заяждане на движещите се части, счупване на части или друго състояние, което може да окаже влияние върху работата на електроинструмента. Ако електроинструментът се повреди, той трябва да бъде ремонтиран. Много инциденти са предизвикани от недобре поддържани електроинструменти.
- Поддържайте режещите инструменти остри и чисти. Правилно поддържаните режещи инструменти с остри режещи ръбове е по-малко вероятно да се заклеят и се контролират по-лесно.
- Използвайте механизирания инструмент, принадлежностите, сменяемите резци и т.н. в съответствие с тези инструкции и по начина, предвиден за съответния вид механизирания инструмент, като имате предвид работните условия и работата, която трябва да се извърши. Използването на механизирания инструмент за операции, различни от тези, за които е предназначен, може да доведе до опасна ситуация.

5.5 Сервизно обслужване

- Осигурете сервизно обслужване на вашия електроинструмент само от квалифициран техник, който използва само стандартни резервни части. Това ще гарантира поддържането на задължителните стандарти за безопасност.

6 УКАЗАНИЯ ЗА БЕЗОПАСНА РАБОТА, СПЕЦИФИЧНИ ЗА ЗАКУПЕНИЯ ОТ ВАС ЕЛЕКТРОИНСТРУМЕНТ

- Дръжте ръцете си далеч от зоната на въртящата се шпакловаща глава през цялото време.
- Шпакловането на боя на оловна основна е изключително отровно и не трябва да бъде предприемано. Позволявайте само на професионалисти със специално обучение и екипировка да изпълнят тази задача.
- Поддържайте правилна стойка и баланс през цялото време. Не се протягайте. Използвайте подходящо скеле.
- Винаги носете подходяща предпазна екипировка по време на работа.
- Важно: след завършване на шпакловането изключете ключа и изчакайте спиращата шпакловаща глава да спре напълно преди да я оставите.
- Не работете никога с инструмента в зони с възпламеняеми твърди вещества, течности и газове. Искри от комутационните / графитните четки могат да причинят пожар или експлозия.
- Има различни приложения, за които е проектиран този инструмент. Производителят настоятелно препоръчва този инструмент да не бъде модифициран и / или използван за всяко друго приложение освен за това, за което е проектиран.
- Използвайте машината с двете си ръце през цялото време. Загубата на управление може да причини нараняване на хора.
- Дръжте захранващия кабел далеч от работната зона на машината. Винаги прекарвайте кабела зад себе си.
- Незабавно изключвайте машината, ако възникнат необичайни вибрации или други неизправности. Проверете машината за да установите причината.
- Прахът, който възниква при работа с този инструмент, може да бъде вреден за здравето. Използвайте противопрахова система и носете подходяща маска за предпазване от прах, и отстранете натрупалата се прах с прахосмукачка.

6.1 Електрическо свързване

Мрежовото напрежение трябва да съответства на напрежението посочено върху фабричната табелка на инструмента. При никакви обстоятелства инструментът не трябва да бъде използван, ако захранващият кабел е повреден. Повреденият кабел трябва да бъде заменен незабавно от упълномощен сервизен център. Не се опитвайте да ремонтирате сами повредения кабел. Употребата на повредени захранващи кабели може да доведе до токов удар.

7 МОНТАЖ

Преди настройка, ремонт или поддръжка на уреда трябва винаги да го изключвате и да изваждате щепсела от контакта!

7.1 Преди първоначална употреба

- Проверете дали номиналната честота на електрозахранването съответства на данните от фабричната табелка.
- Преди да използвате инструмента прочетете внимателно книжката с инструкции.

7.2 Вал (17) (Fig. 1)

Сгънете предната и задната част заедно (Фиг. 1-1). Натиснете блокирането на сгъването (9) в правилната позиция и поддържайте върха непосредствено до ръкохватката (Фиг. 1-2), а след това натиснете блокирането на сгъването (9) по посока на ръкохватката, до края. (Фиг. 1-3)

Разгънете ръкохватката, чрез натискане на блокирането на сгъването навътре.

7.3 Смяна на накладката за шкурката (Fig. 2)

- Вкарайте шестстенния ключ (размер 5) в болта с глава с вътрешен шестстен на накладката за шкурката.
- Задръжте с ръка накладката за шкурката и след това завъртете обратно на часовниковата стрелка ключа, за да демонтирате накладката.
- Поставете нова накладка за шкурката като затегнете болта.



Внимание: Монтирайте само указаната накладка за шпакловане на машината. За да се осигури оптимална работа, машината трябва да работи с малко по-ниска скорост за няколко минути, за да се гарантира, че накладката за шпакловане ще пасне перфектно към повърхността за уплътняване. По време на този процес частиците бяла пяна ще излязат от главата за шпакловане. Въпреки всичко, това няма да повреди машината.

7.4 Прикрепяне и подмяна на инструменти за шпакловане (Fig. 3)

- Поставете инструмента за шпакловане в центъра на диска за шпакловане и натиснете вкл. (on). Отворите в инструмента за шпакловане трябва да са подравнени с отвещащите отвори на накладката за шпакловане.
- Само за кръгла накладка за шпакловане: проведете пробен пуск, за да проверите дали инструментът за шпакловане е захванат в центъра.

7.5 Електронно управление на скоростта**7.5.1 Регулируема скорост**

Регулирайте скоростта чрез завъртане на колелото за скоростта, потребителят може да избере различна скорост за различна повърхност за шпакловане.

7.5.2 Управление на постоянна скорост

Поддържа работата на машината работеща със същата скорост, която е избрана. Не претоварвайте чрез прекомерен натиск.

7.6 Удължителен вал (Фиг. 4)

- Използвайте удължителния вал (O) според предназначението за работа за по-високи работни повърхности.
- Разплабете втулката на извода за извличане на прах (N) на горния вал (J). Не снемайте втулката от извода.
- Подравнете задната ръкохватка (O₁) с основната ръкохватка и въведете втулката (O₃) на удължителния вал (O) в извода (N) с люлеещо движение по целия път до ограничението.
- Регулирайте дължината на удължителния вал (O) ако е необходимо. Обърнете внимание на маркировката "max. 1,65 м" на удължителния вал. Затегнете втулката (N) след сглобяване/регулиране на удължителния вал.

7.7 Изсмукване на прах (Фиг. 5)

- Разплабете заключващия бутон за регулиране на дължината (N) чрез завъртането му по посока на символа за отключване на ръкохватката на инструмента.
- Въведете вакуумния маркуч (P) в края на ръкохватката на инструмента както е илюстрирано.
- Затегнете блокиращия бутон за регулиране на дължината (N) чрез завъртането му по посока на символа за заключване на ръкохватката на инструмента.
- Свържете вакуумния маркуч с адаптер Ø 47 мм директно към индустриална прашосмукачка (първо снемете маркуча на прашосмукачката).
- Също така вакуумният маркуч може да се свърже с един от 2-те адаптера към индустриална прашосмукачка без снемане на маркуча на прашосмукачката.

7.8 Стандарт на инструмента/управление на въздушния поток (Фиг. 6)

- Ръкохватката на инструмента (P1) предотвратява повреда на маркуча, когато оставяте инструмента по време на почивките.
- Управлявайте въздушния поток чрез приплъзване на пръстена за регулиране на мощността (P3) през отвора в конектора на инструмента (P2).
- Мощността на изсмукване на прах е на нейното най-ниско ниво, когато отворът е изцяло видим.



ПРЕДУПРЕЖДЕНИЕ: Неизползването на одобрена торбичка за прах с вашата прашосмукачка ще повиши нивото на праха пренасян от въздуха в работната зона. Продължителното излагане на действието на такъв прах може да увреди дихателната система.

8 РАБОТА

Винаги дръжте машината за шпакловане на стени с две ръце! Дръжте ръцете си настрана от главата за шпакловане. В противен случай, ръката ви може да увлечена, докато главата за шпакловане се върти в различни посоки.

- Прикрепете накладката за шпакловане
- Прикрепете инструмента за шпакловане
- Настройте електроуредата на необходимата дължина
- Свържете системата за извличане на прах
- Вкарайте главния щепсел
- Включете устройството.
- Натиснете внимателно машината за шпакловане на стени към работната повърхност (натискът трябва да е точно толкова, колкото е достатъчен, за да се осигури подравняване на главата за шпакловане с работната повърхност.)

8.1 Стартиране и спиране на инструмента

Уверете се, че напрежението на мрежата за електрозахранване е същото като посоченото на табелката с данни на машината, и че превключвателят (9) е на "OFF" (ИЗКЛ.) преди да свържете инструмента към електрическата мрежа.

8.2 Включване и изключване на машината

Включвайте и изключвайте машината за шпакловане на гипсокартон с ключа.

8.3 Регулиране на скоростта на въртене (Фиг. 7)

Скоростта на машината е променлива за нейното пригаждане към различни задачи. Тя може да бъде регулирана от 600 мин⁻¹ до 2600 мин⁻¹ с помощта на регулатора (10). Завъртете регулатора по посока обратна на часовниковата стрелка за да увеличите скоростта и в посока на часовниковата стрелка за да я намалите. Като правило, трябва да използвате по-висока скорост за бързо снемане на материала и по-ниска скорост за по-прецизен контрол.

8.4 Постоянна скорост (Фиг. 8)

Поддържайте работата на машината на еднаква избрана скорост. Не претоварвайте чрез прекомерен натиск.

9 ОПЕРАЦИИ ПРИ ШПАКЛОВАНЕ

След настройката на машината и прахосмукачката и вземане на всички предпазни мерки и поставяне на предпазната екипировка, започнете с включване на прахосмукачката и след това на машината. (Ако използвате прахосмукачка с вградено превключване, тогава просто включете машината.)

9.1 Кръгла глава за шпакловане (Фиг. 9)

- Започнете шпакловането и внимателно контактувайте с работната повърхност възможно най-леко - просто е достатъчно да придържате шпакловащата глава плоско притисната към повърхността.
- Точката на въртене на шпакловащата глава позволява на диска от шкурка да следва контурите на работната повърхност.
- Най-добрата техника е използване на припокриващи се движения и поддържането на главата в постоянно движение. Не спирайте никога за прекалено дълго на едно място, защото ще се появят спирални белези. С натрупването на опит ще бъде много лесно да постигнете отлични резултати.

9.2 Полиране на тавани (Фиг. 10)

Поставете гумената лента върху кука за съд, за да фиксирате главата. Дръжте накладката за шпакловане и ръкохватката вертикално, дръжте накладката за шпакловане към тавана на еднакво ниво. След това можете да шпакловате тавана.



ЗАБЕЛЕЖКА: Уверете се, че шкурката, която използвате, е подходяща за задачата, защото твърде грубата шкурка може да отстранява материала прекалено бързо за да бъде контролирано това, а твърде фината шкурка може да се заглажда прекалено често и да не може да шпаклова в дълбочина повърхността.



ВНИМАНИЕ: Избягвайте острите издатини, пирони и др. Те биха протрили шкурката и вероятно повредили и меката накладка.

10 ПОЧИСТВАНЕ И ПОДДРЪЖКА

10.1 Поддържайте инструмента чист

Периодично продухвайте всички въздушни канали със сух сгъстен въздух. Всички пластмасови части трябва да бъдат почиствани с влажна кърпа. НИКОГА не използвайте разтворители за почистване на пластмасови части. Те могат да разтворят или повредят по друг начин материала.

Носете предпазни очила при употреба на сгъстен въздух.

Почиствайте вакуумното въртящо се съединение, защото натрупалият се прекалено много прах ще му попречи да се върти свободно.

11 ТЕХНИЧЕСКИ ДАННИ

Номер на модел	POWX0479
Номинална мощност	1050 W
Номинална честота	50 Hz
Номинално напрежение	220-240 V
Скорост на въртене \varnothing	600-2600 мин ⁻¹
Диаметър на диска	215 мм
Клас на защита	II
Дължина на кабела	4 м
Маркуч на прахосмукачката	4 м
Двигател с графитни четки	Да
Бутон за заключване	Да
Диаметър на шпакловане	225 мм
Дължина без удължителната тръба	110 см
Дължина с удължителната тръба	110-165 см
Електронно управление на скоростта	Да
Мека ръкохватка	Да
Понижаване на вибрацията	Да
Система с кука и примка	да
Основен материал	Алуминий

12 ШУМ

Стойности на звуковото налягане измерени в съответствие с приложимия стандарт. (K=3)

Ниво на звуковото налягане LpA	93 dB(A)
Ниво на звуковата мощност LwA	104 dB(A)



ВНИМАНИЕ! Носете индивидуални предпазни средства за слуха (антифони), ако звуковото налягане превиши 85 dB(A).

aw (Вибрации):

4,2 m/s²

K = 1,5 m/s²

13 ГАРАНЦИЯ

- Този продукт има гаранционен срок 36 месеца, който влиза в сила от датата на покупка на първия потребител.
- Тази гаранция покрива всички дефекти на материали и производствени дефектни, но не включва: батерии, зарядни устройства, дефектни части вследствие на нормално износване и изтриване като лагери, четки, кабели и щепсели или аксесоари като свредла, накрайници за пробивни инструменти, режещи дискове и т.н., повреди и дефекти произтичащи от неправилна употреба, злополуки или направени промени, нито транспортните разходи.
- Повреди и/или дефекти произтичащи от неправилно употреба не се обхващат от тези гаранционни условия.
- Освен това не носим никаква отговорност за телесни наранявания произтичащи от неправилната употреба на инструмента.
- Ремонти могат да бъдат извършвани само от упълномощен потребителски сервизен център за електроинструменти.
- Можете да получите допълнителна информация на номер 00 32 3 292 92 90.
- Всички транспортни разходи ще бъдат поети от потребителя, освен ако писмено не е договорено друго.
- В същото време, не могат да се предявяват претенции по гаранцията, ако повредата на уреда е вследствие от пренебрегване на техническото обслужване или претоварване.
- От гаранцията категорично се изключва повреда, която е в резултат от проникване на течност, много прах, преднамерена повреда (умишлена или поради тотално безгрижие), неподходящо използване (използване за цели, за които уредът не е подходящ), некомпетентно използване (напр. неспазване на инструкциите в ръководството), некомпетентен монтаж, гръмотевичен удар, неправилно напрежение. Този списък не е изчерпателен.
- Приемането на гаранционни претенции никога не може да доведе до удължаване на гаранционния срок, нито до започване на нов гаранционен срок в случай на замяна на устройство.
- Устройствата или детайлите, които са заменени съобразно гаранционните условия, следователно остават собственост на Varo NV.
- Ние си запазваме правото да отхвърлим всяка претенция, в случай че покупката не може да бъде проверена или, когато е ясно, че продуктът не е поддържан правилно. (почистване на вентилационните отвори, редовна поддръжка на карбоновите четки, ...)
- Съхранявайте фактурата за покупката като доказателство за датата, на която е направена тя.
- Трябва да върнете недемонтирания инструмент на продавача в приемливо чисто състояние, в оригиналното му лято куфарче, ако устройството има такова, придружавано от доказателството за покупката.

14 ОКОЛНА СРЕДА



Когато уредът ви трябва да бъде заменен след продължителна употреба, не го изхвърляйте с домакинските отпадъци, а по начин съобразен с опазването на околната среда.

Отпадъците от електрически продукти не трябва да бъдат изхвърляни заедно с домакинските отпадъци. Моля, проучете къде има възможности за рециклиране. Поискайте от местните власти или от продавача съвети относно рециклирането.

15 ДЕКЛАРАЦИЯ ЗА СЪОТВЕТСТВИЕ

VARO N.V. – VARO N.V. – Joseph Van Instraat 9 – BE2500 Lier – Белгия декларира, че
продукт: МАШИНА ЗА ШПАКЛОВАНЕ НА СТЕНИ 1050 W
марка: POWERplus
модел: POWX0479

е в съответствие с основните изисквания и други съответни разпоредби на приложимите Европейски директиви, базирани върху прилагането на Европейските хармонизирани стандарти. Всяка неупълномощена модификация на апарата анулира тази декларация.

Европейски директиви (включително техните промени към датата на подписване, ако са приложими):

2011/65/EU
2006/42/EC
2014/30/EU

Европейски хармонизирани стандарти (включително техните промени към датата на подписване, ако са приложими):

EN60745-1 : 2009
EN60745-2-3 : 2011
EN55014-1 : 2006
EN55014-2 : 2015
EN61000-3-2 : 2014
EN61000-3-3 : 2013

Съхранител на техническата документация: Филип Ванкеркхов, VARO – Vic. Van Rompu N.V.

Долуподписаният действа от името на Изпълнителния директор на компанията,

Philippe Vankerkhove
Регулационни въпроси – мениджър по съответствията
Lier, 20/09/2018



WWW.VARO.COM

DESIGNED AND MARKETED BY VARO

©copyright by varo

VARO - VIC. VAN ROMPUY nv

JOSEPH VAN INSTRAAAT 9 - 2500 LIER - BELGIUM

OFFICES:

IBERICA BRICOLAGE S.L. - ESPAÑA

ASIA PACIFIC HONG KONG Ltd / SHANGHAI PRC

AUSTRALIA Pty Ltd / GERMANY GmbH