

Montageanleitung/Assembly instructions/Instructions de montage

I: Istruzioni per il montaggio
NL: Montagehandleiding
E: Instrucciones de montaje
P: Instruções de montagem
DK: Montagevejledning

S: Monteringsbeskrivning
FIN: Asennusohje
N: Monteringsanvisning
H: Szerelési útmutatás
CZ: Návod k montáži

PL: Instrukcja montażu
GR: Οδηγία συναρμολόγησης
RUS: Инструкция по монтажу
TR: Montaj talimatı
SI: Navodila za montažo

HRV: Uputa za montažu
SK: Návod na montáž
BG: Ръководство за монтаж
RO: Instrucțiuni de montaj
UA: Керівництво з монтажу

EST: Kokkupanekujuhend
LT: Montavimo instrukcija
LV: Uzstādīšanas instrukcijas
AR:

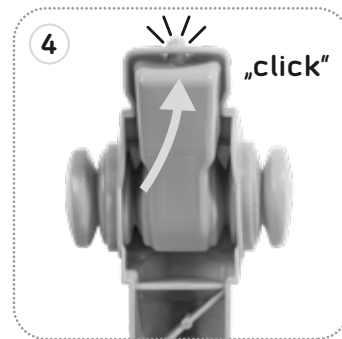
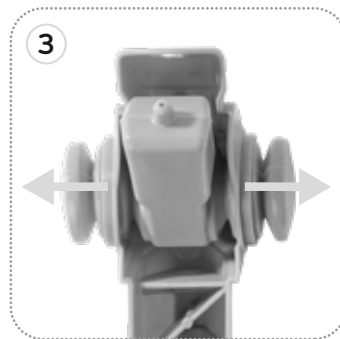
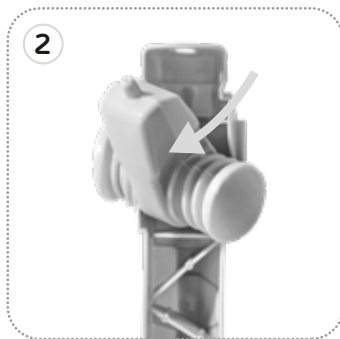
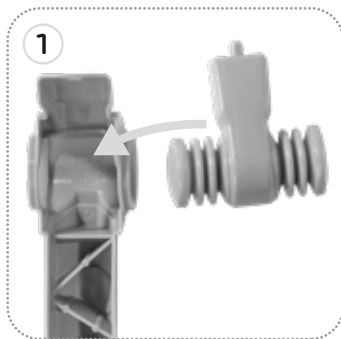

D: Informationen bitte aufbewahren. Farbliche und technische Änderungen bleiben vorbehalten. **GB:** Please keep this information. Subject to technical change and change of color. **F:** Veuillez conserver les informations. Sous réserve de modifications techniques et relatives aux couleurs. **I:** Conservare le informazioni. Con riserva di possibili cambiamenti tecnici e di colore. **NL:** Informatie s.v.p. bewaren. Kleur- en technische veranderingen voorbehouden. **E:** Conservar las informaciones. Reservado el derecho de modificaciones técnicas y de color. **P:** Por favor, guardar estas informações. Salvaguardam-se alterações de cores e técnicas. **DK:** Opbevar informationer. Vi forbeholder os ret til tekniske ændringer og ændringer af farver. **S:** Var vänlig och spara informationen. Med förbehåll för färgändringar och tekniska förändringar. **FIN:** Säilytä tiedot. Oikeus väriä koskeviin ja teknisiin muutoksiin pidätetään. **N:** Vennligst oppbevar informasjonene. Endringer i farge og tekniske endringer er forbeholdt. **H:** Kérjük, őrizze meg az információkat. Színbeli és technikai módosítások joga fenntartva. **CZ:** Informace prosím uschovejte. Změny barvy a technické změny vyhrazeny. **PL:** Proszę zachować niniejsze informacje. Zastrzegamy sobie prawo do zmian kolorystycznych i technicznych. **GR:** Παρακαλείσθε όπως διατηρήσετε τις πληροφορίες. Διατηρούμε το δικαίωμα αλλαγών χρώματος και τεχνικών αλλαγών. **RUS:** Просим сохранить информацию. Мы оговариваем право на возможные технические изменения и замену цвета. **TR:** Lütfen bu bilgileri saklayınız. Renkte veya teknik olan değişiklikleri yapma hakkı saklıdır. **SI:** Prosimo, shranite informacije. Pravice do barvnih in tehničnih sprememb so pridržane. **HRV:** Molimo Vas da sačuvate informacije. Zadržavamo sebi za pravo tehničke izmjene i izmjene glede boje. **SK:** Uschovajte prosím informácie. Farebné a technické zmeny vyhradené. **BG:** Моля запазете информацията. Ние си запазваме правото на технически промени и промени на цвета. **RO:** Vă rugăm să păstrați informațiile. Ne rezervăm dreptul unor modificări de ordin tehnic și de culoare. **UA:** Просимо зберегти інформацію. Можлива зміна кольору і технічних характеристик. **EST:** Palun hoidke see teave alles. Tehniliselt ja värvide osas muudetav toode. **LT:** Šios informacijos neišmeskite. Galimi techniniai bei spalvos pakeitimai. **LV:** Lūdzu, uzglabājiet informāciju. Ar tiesībām uz krāsas un tehniskiem grozījumiem. **AR:** يرجى الاحتفاظ بالمعلومات. وفقاً للتغيير الفني وتغيير الألوان.



BIG-Power-Worker DINOS
Diplodocus
Art.No. 800055797

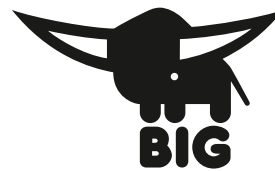

BIG-SPIELWARENFABRIK
GmbH & Co. KG
Ernst-A.-Bettag-Allee 10-30
96152 Burghaslach | Germany
Tel. +49(0) 9552 - 93 01 59 2
Fax. +49(0) 9552 - 93 01 86 6
big.de | service.big.de
f BIG-BOBBY-CAR

D: ACHTUNG! **GB:** WARNING! **F:** ATTENTION! **I:** AVVERTENZA! **NL:** WAARSCHUWING! **E:** ¡ADVERTENCIA! **P:** ATENÇÃO! **DK:** ADVARSEL! **S:** VARNING! **FIN:** VAROITUS!
N: ADVARSEL! **H:** FIGYELMEZTETES! **CZ:** UPOZORNĚNÍ! **PL:** OSTRZEŻENIE! **GR:** ΠΡΟΕΙΔΟΠΟΙΗΣΗ! **RUS:** ВНИМАНИЕ! **TR:** UYARI! **SI:** OPOZORILO! **HRV:** UPOZORENJE!
SK: UPOZORNENIE! **BG:** ВНИМАНИЕ! **RO:** AVERTISMENT! **UA:** УВАГА! **EST:** HOIATUS! **LT:** ĮSPĖJIMAS! **LV:** BRĪDINĀJUMS! **AR:** تحذیر!

D: Nur mit Wasser füllen, keine anderen Flüssigkeiten verwenden. Aus hygienischen Gründen empfehlen wir, das Spielzeug nach Gebrauch vollständig zu entleeren und zu trocknen.
GB: Only fill with water, do not use any other liquids. For hygiene reasons we recommend that the toy is fully emptied and dried after use. **F:** N'utiliser que de l'eau. N'employer aucun autre liquide. Pour des raisons d'hygiène, nous vous recommandons de vider complètement le jouet après usage et de le sécher. **I:** Riempiere solo con acqua, non usare altri liquidi. Per motivi igienici si consiglia, dopo l'uso, di vuotare completamente il giocattolo e di asciugarlo. **NL:** Alleen met water vullen, geen andere vloeistof gebruiken. Om redenen van hygiëne adviseren wij, het speelgoed na gebruik volledig te legen en te drogen. **E:** Sólo llenar con agua, no usar otros líquidos. Por razones de higiene, recomendamos que se vacíe y seque el juguete completamente después de utilizarlo. **P:** Encher só com água. Não usar outros líquidos. Por razões de higiene, recomendamos que o brinquedo seja completamente esvaziado e seco após a sua utilização. **DK:** Må kun fyldes med vand, anvend ingen andre væsker. Af hygiejniske grunde anbefaler vi, at tømme og tørre legetøjet fuldstændigt efter brug. **S:** Fyll endast med vatten, använd inga andra vätskor. Av hygieniska skäl rekommenderar vi att efter användning tömma leksaken fullständigt och att torka den. **FIN:** Täyttäkää ainoastaan vedellä, älkää käyttäkö muita nesteitä. Hygieenisistä syistä suosittelemme veden poistamista leikkikalusta käytön jälkeen ja leikkikalun kuivaamista. **N:** Fyll kun med vann, bruk ikke noen andre væsker. Av hygieniske grunner anbefaler vi at leketøyet etter bruken tømmes fullstendig og at det tørkes. **H:** Csak vízzel töltsd meg, más folyadékot ne használjon. Higiéniai okokból azt javasoljuk, hogy a játékszert használat után teljesen ürítse ki és szárítsa meg. **CZ:** Tuto pistolí plnit jen vodou. Nepoužívat jiné kapaliny. Z hygienických důvodů doporučujeme hračku po použití zcela vyprázdnit a vysušit. **PL:** Napełniać tylko wodą, nie stosować żadnych innych cieczy. Ze względów higienicznych zalecamy zupełne opróżnienie i osuszenie zabawki po użyciu. **GR:** Το γεμίζετε μόνο με νερό, μην χρησιμοποιείτε άλλα υγρά. Για λόγους υγιεινής συνιστούμε μετά από κάθε χρήση να αδειάζετε πλήρως το παιχνίδι και να το στεγνώνετε. **RUS:** Наполнять только водой, не пользоваться никакими другими жидкостями. Из гигиенических соображений советуем Вам опустошить и высушить игрушку после игры. **TR:** Yalnızca suyla doldurun. Başka sıvı madde kullanmayın. Hijyen nedenlerinden ötürü kullandıktan sonra oyuncacı tamamen boşaltılması ve kurulması tavsiye edilir. **SI:** Polnite samo z vodo, ne uporabljajte nobenih drugih tekočin. Iz higieneskih razlogov vam priporočamo, da po uporabi igračo popolnoma izpraznite in osušite. **HRV:** Punite isključivo vodom, ne koristite druge tekućine. Iz higijenskih razloga preporučamo da se igračka potpuno isprazni i osuši. **SK:** Plňte len vodou, nepožívajte žiadnu inú tekutinu. Z hygienických dôvodov odporúčame hračku po použití nechať úplne vyprázdnit a vysušiť. **BG:** Пълнете само с вода, не използвайте други течности. По хигиенични причини Ви препоръчваме след употреба да изпразните и подсушите напълно играчката. **RO:** A se umple numai cu apă, a nu se folosi alte lichide. Din rațiuni igienice recomandăm golirea și uscarea completă a jucăriei după folosire. **UA:** Наповнюйте лише водою. Не використовуйте іншу рідину. З міркувань гігієни після використання іграшки слід повністю спорожнити і висушити. **EST:** Täitke ainult veega, ärge kasutage mingeid muid vedelikke. Hügieenilistel põhjustel soovitame mänguasja pärast selle kasutamist täielikult veest tühjendada ja kuivatada. **LT:** Pilkite tik vandenį, nenaudokite jokių kitų skysčių. Higienos sumetimais rekomenduojame po kiekvieno naudojimo žaislą ištuštinti ir išdžiovinti. **LV:** Pildīt tikai ar ūdeni; nelietojiet citus šķidrumus. Higienas nolūkos pēc lietošanas rotaļlietu ir ieteicams pilnīgi iztukšot un nosusināt. **AR:** لا تُعبأ إلا بالماء، لا تستخدم لأسباب تتعلق بالصحة الشخصية نوصي بأن يتم إفراغ اللعبة من المياه بالكامل وتجفيفها بعد الاستخدام.