

Gebruiksaanwijzing - Blender
User Manual - Blender
Manuel d'utilisation - Mixeur

NL p.2-6
EN p.7-11
FR p.12-16

Model/Modèle: KB705

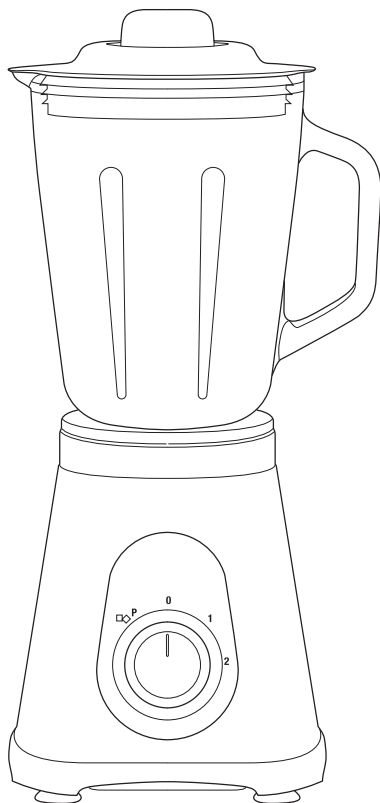

RoHS



MADE IN CHINA



Lees de instructies
Please read the manual
Veuillez lire ce mode d'emploi



Introductie

- Bedankt dat je hebt gekozen voor één van onze producten. Volg te allen tijde de veiligheidsvoorschriften voor veilig gebruik. Mochten er vragen zijn over het product, neem dan contact met ons op via email: service@kitchenbrothers.nl
- De KitchenBrothers Blender heeft een grote inhoud van 1,5 L. Kies tussen 2 snelheidsstanden en een pulsestand. De blender is geschikt voor het mixen en blenden van zowel hard voedsel als zacht voedsel.

Waarschuwingen en Veiligheidsinstructies

! Let erop dat het verpakkingsmateriaal niet in handen komt van kinderen. Zij kunnen erin stikken!

! Lees voor gebruik de gebruiksaanwijzing aandachtig door en bewaar deze goed!

Algemeen

- Let op de risico's en consequenties die verbonden zijn aan verkeerd gebruik en reiniging van de blender. Dit kan resulteren in persoonlijk letsel en schade aan het apparaat.
- Gebruik de blender alleen binnenshuis en voor de doeleinden aangegeven in deze handleiding.
- Als de blender niet goed functioneert, gevallen of beschadigd is, gebruik hem dan NIET en raadpleeg de Customer Service.
- Haal direct de stekker uit het stopcontact bij onverwachte geluiden of geuren wanneer je het apparaat gebruikt.
- De blender is ontworpen en bedoeld voor privégebruik. Gebruik de blender niet voor commerciële doeleinden.
- Laat de blender NIET onbeheerd achter wanneer het in gebruik is. Als je de blender niet gebruikt, zet het apparaat dan uit en haal de stekker uit het stopcontact.
- Haal ALTIJD de stekker uit het stopcontact vóór installatie, demontage, schoonmaak, het toevoegen of wisselen van accessoires en als je de bewegende onderdelen aanraakt. Zolang de stekker in het stopcontact zit, staat het apparaat onder stroom.
- De motor gaat vanzelf uit als je de glazen beker van de basis haalt. Let op: Het apparaat staat nog wel aan. De motor start weer zodra je de glazen beker terug op de basis zet.

Personen en gebruik

- Het apparaat mag niet gebruikt, gereinigd of onderhouden worden door mensen (inclusief kinderen) met een fysieke of mentale beperking, tenzij ze onder toezicht staan van een persoon verantwoordelijk voor hun veiligheid, goed worden begeleid en geïnformeerd zijn m.b.t. het veilig gebruik van het apparaat en de mogelijke gevaren hiervan begrijpen.
- Laat kinderen niet met het apparaat spelen. Gebruik en bewaar de blender buiten het bereik van kinderen.
- Doe NOOIT kokende vloeistoffen in de blender. Dit kan leiden tot oververhitting, kortsluiting of kan het glas van de glazen beker breken. Laat de vloeistoffen afkoelen tot kamertemperatuur.
- Gebruik de blender NIET als er niks in de glazen beker zit.
- Steek NOOIT je hand of vingers in de glazen beker, zeker niet als het apparaat aanstaat. De messen zijn scherp!
- Haal de deksel niet van de glazen beker als het apparaat aanstaat. Hierdoor kan het eten uitgeworpen worden.
- Steek geen bestek of ander keukengerei in de glazen beker als de blender aanstaat. Als deze in contact komen met de roterende messen, kan dit schade aan het apparaat of persoonlijk letsel veroorzaken.
- De blender kan gebruikt worden voor het mixen, mengen en blenden van hard en zacht voedsel, noten, zaden, pitten en ijsklontjes. Verwijder wel alle schillen, pitten en zaadlijsten.
- Gebruik het apparaat niet langer dan 1 minuut achter elkaar om oververhitting te voorkomen.
- Houd het apparaat uit de buurt van vocht. Gebruik de blender NIET in de buurt van een bad, een douche, een zwembad, of bij een (was)bak gevuld met water. Raak het apparaat en het stroomsnoer NIET met natte handen aan. Zorg ervoor dat het apparaat NIET in contact komt met water. Dompel het apparaat NIET onder in water. Als er toch water in of op het apparaat komt, zet het apparaat dan direct uit en neem contact op met onze klantenservice.

- Houd het apparaat uit de buurt van hitte, ruimtes waar de temperatuur relatief hoog is en hittebronnen zoals ovens. Plaats het apparaat niet in direct zonlicht.

Elektra

- Haal de blender NIET uit elkaar, repareer en herstel het apparaat NIET. Dit kan schade aan het apparaat aanbrengen. Voor de eigen veiligheid mogen deze onderdelen alleen vervangen worden door geautoriseerd onderhoudspersoneel. Stuur de blender altijd naar een servicecentrum voor reparaties om schade en persoonlijk letsel te voorkomen.
- Zorg ervoor dat de netspanning die op het type-aanduidingsplaatje staat aangegeven, overeenkomt met die van je stroomnet, voor je de blender aansluit.
- Controleer zowel netsnoer als stekker regelmatig op tekenen van schade of slijtage en is daarvan sprake, gebruik de blender dan NIET en laat het netsnoer en/of de stekker vervangen of repareren door geautoriseerd onderhoudspersoneel.
- Als de stroom tijdens het gebruik uitvalt, zet de blender dan direct uit en haal de stekker uit het stopcontact.
- Trek NIET aan het snoer om de stekker uit het stopcontact te halen.
- Verplaats het apparaat NIET door aan het snoer te trekken en draai het snoer NIET.
- Zorg ervoor dat je NIET over de kabel struikelt en dat de kabel NIET geknakt of gedraaid is, of vast zit.
- Leg de kabel niet op warme oppervlakken of in de buurt van olie. Laat de kabel niet over de rand van een tafel of aanrecht hangen.

Ontvangen van Verzending

- Controleer of de inhoud van het pakket overeenkomt met de pakbon wanneer je de verzending ontvangt. Licht je leverancier in als er onderdelen ontbreken. Lijkt de apparatuur beschadigd, dien dan onmiddellijk een klacht in bij de vervoerder en geef de leverancier een gedetailleerde beschrijving van de schade. Bewaar de beschadigde verpakkingen om je klacht te onderbouwen.

Inhoud Verpakking

- KitchenBrothers Blender - Model KB705 - EAN 8720195252337

Bijgevoegde accessoires

- 1x Handleiding

Producteigenschappen

Productoverzicht

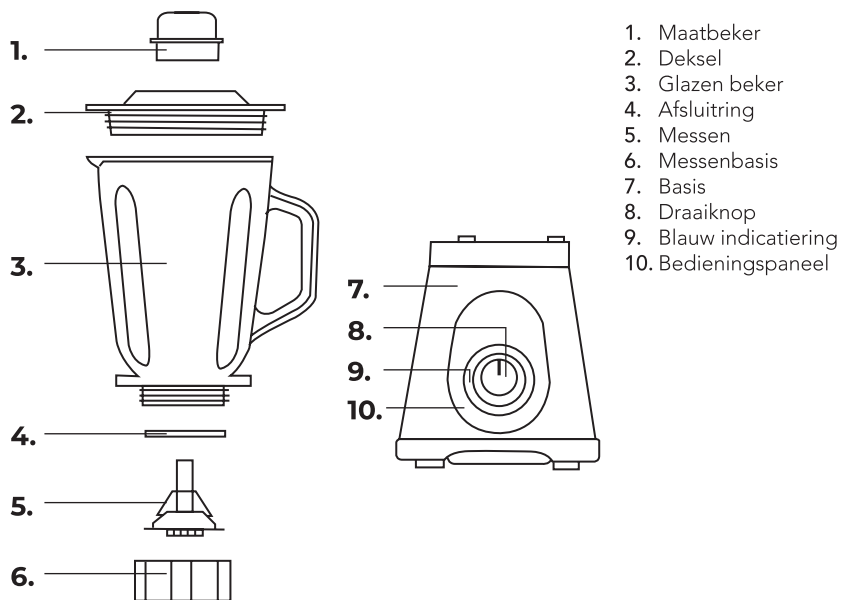

Technische Data

Afmeting	19.1 x 17.7 x 40 CM
Gewicht	3050 gr
Kleur	Zwart / RVS
Materiaal	Natronkalkglas, ABS, roestvrij staal (SUS304)
Snoerlengte	1,2 m
Voeding - Frequentie	220V - 240V/50Hz
Vermogen	700W
Inhoud glazen beker	1,5L
Standen	2 snelheidsstanden, 1 pulsefunctie
RPM	20000 (+/-15%)
Max. ononderbroken werktijd	Minder dan 1 minuut

Overige eigenschappen

- Knop met indicatielicht;
- Antislip voeten;
- 6 mesjes;
- BPA-vrij.

Instructies voor gebruik

- ⚠ De motor gaat vanzelf uit als je de glazen beker van de basis haalt. Let op: Het apparaat staat nog wel aan. De motor start weer zodra je de glazen beker terug op de basis zet.
- ⚠ Doe **NOOIT** kokende vloeistoffen in de blender. Dit kan leiden tot oververhitting, kortsluiting of kan het glas van de glazen beker breken. Laat de vloeistoffen afkoelen tot kamertemperatuur.
- ⚠ Gebruik de blender **NIET** als er niks in de glazen beker zit.
- ⚠ Steek **NOOIT** je hand of vingers in de glazen beker, zeker niet als het apparaat aanstaat. De messen zijn scherp!

In elkaar zetten

1. Reinig de glazen beker en de deksel.
2. Zorg ervoor dat de blender uit staat en de stekker niet in het stopcontact zit.
3. Plaats de glazen beker op de basis.
4. Plaats de deksel op de glazen beker.
5. Plaats de maatbeker op de deksel.

Snelheid instellen

- P (pulse) - Lage en hoge snelheid worden afgewisseld. Gebruik deze functie om kort te blenden. Als je grote stukken voedsel wilt blenden, gebruik dan eerst de pulsefunctie. Deze functie is ook geschikt om ijs te crushen.

- 1 - lage snelheid
- Gebruik deze snelheid als je zacht voedsel wilt blenden.
- 2 - hoge snelheid
- Gebruik deze snelheid als je hard voedsel wilt blenden.

- 0 - schakel het toestel uit

Gebruiken

1. Snijd het voedsel in stukjes van 10-15 mm. Verwijder de schillen, doppen en de pitten indien nodig. Als je wortels wilt blenden, voeg dan wat water toe (2:3, v.b. 600 gr wortels met 900 g water)
2. Controleer of de knop op "0" staat en de stekker niet in het stopcontact zit.
3. Maak de glazen beker schoon. Haal de deksel van de glazen beker af en vul de glazen beker met 700 ml water. Doe de stekker in het stopcontact en zet de blender 10 seconden op stand 1. Draai de knop na 10 seconden weer op "0". Gooi het water weg.
4. Controleer of de knop op "0" staat. Doe het voedsel in de blender en voeg wat water toe. Zorg ervoor dat het water niet boven de MAX-lijn uitkomt. Doe de deksel op de glazen beker. Let op: zet de blender niet aan als er niks in zit.
5. Stel de gewenste snelheid in. Let op: als je ijs wil crushen, doe dan niet meer dan 10 ijsklontjes van ongeveer 30x23x23 mm in de blender.
6. Draai de knop na max 1 minuut gebruik weer op "0". Haal de deksel pas van de glazen beker als de blender uit staat en de messen niet meer draaien.



Onderhoud en reiniging

- Zet de blender uit en haal de stekker uit het stopcontact voordat je de blender schoonmaakt.
- Basis, snoer, stekker: maak deze onderdelen schoon met een zachte, licht vochtige doek. Maak daarna goed droog.
- Maatbeker, messen, deksel, glazen beker: maak deze onderdelen schoon met heet water en een mild schoonmaakmiddel. Haal de messen voorzichtig uit de glazen beker en maak ze schoon. Let op: de messen zijn scherp! De glazen beker en andere onderdelen zijn NIET vaatwasserbestendig.



Opslag

- Bewaar de blender op een droge, schone plek. Bewaar het apparaat niet in extreem hoge of lage temperaturen.



Weggoien - recyclen

- Denk aan het milieu en lever een bijdrage aan een schonere leefomgeving! Dit product valt onder richtlijn 1012/19/EU van het Europees Parlement en de Raad. Gooi de blender aan het einde van zijn levensduur niet weg met het normale huisvuil, maar lever het in op een door de overheid aangewezen inzamelpunt om het te laten recyclen.



Service en garantie

- Indien je service of informatie nodig hebt omtrent je product, schroom dan niet en stuur een e-mail naar service@kitchenbrothers.nl
- Wij verlenen 2 jaar garantie op onze producten. De klant dient een aankoopbewijs te kunnen tonen en de garantie dient binnen een periode van 2 jaar na de aankoopdatum geldend te worden gemaakt. Let op de garantie geldt niet: bij schade veroorzaakt door onjuist gebruik of reparatie; voor aan slijtage onderhevige onderdelen; voor gebreken waarvan de klant bij aankoop op de hoogte was; bij defecten door eigen schuld van de klant, bij schade door derden.



Disclaimer



- Veranderingen onder voorbehoud; specificaties kunnen veranderen zonder opgave van redenen.



Introduction

- Thank you for choosing our KitchenBrothers product! Please always follow the instructions for safe usage. If you have any questions about the product or experience any problems, please contact us by email: service@kitchenbrothers.nl
- The large KitchenBrothers Blender has a capacity of 1,5 L. Choose between 2 speed settings, and a pulse setting. You can use the blender to mix and blend both hard food and soft food.

Warnings and Safety Instructions

-  Please ensure that the packaging is kept out of the reach of children! Risk of suffocation!
-  Make sure to keep this user manual. Read the manual carefully before using your KitchenBrothers Blender!

General

- Be aware of the risks and consequences resulting from incorrect use and cleaning of the blender. This can result in personal injury, or destruction of the blender.
- Use the blender indoors only and for purposes described in this user manual.
- If the blender malfunctions, is dropped or (appears to be) damaged in any manner, do NOT use the blender and contact Customer Service.
- If you notice any unexpected sounds or smells coming from the blender, turn it off immediately.
- The blender is designed and intended for private, non-commercial use only.
- Do NOT leave the blender unattended when in use. When you are not using the blender, turn the device off and disconnect the device from the power socket
- Always remove the plug from the power socket before assembling, disassembling, cleaning or adding/removing accessories. The appliance receives power as long as the power plug is connected to the socket.
- The motor turns off automatically when you remove the mixing jug from the base. Caution: the Blender is still turned on! The motor will turn on again when you have placed the mixing jug back in place.

Persons and Use

- The Blender cannot be used, cleaned or maintained by persons (including children) with reduced physical, sensory or mental capabilities or lack of experience and knowledge, unless they have been given supervision or instruction concerning use of the appliance in a safe way and understand the hazards involved.
- Children shall not play with the appliance. Use and store the Blender away from children.
- NEVER pour boiling liquids into the blender. This can cause overheating, can short circuit the device or break the glass mixing jug.
- Do NOT turn on the blender when the mixing jug is empty.
- Never insert your hands or fingers in the mixing jug, especially when it is in use. The cutters are extremely sharp.
- Do not remove the lid from the mixing jug when the blender is turned on. Should you do so, pieces of food could be thrown out at high speeds.
- Do NOT insert cutlery items or mixing tools into the mixing jug when the blender is turned on. there is a considerable risk of injury should these make contact with the rotating cutters.
- The blender can be used for mixing, blending and stirring of foodstuffs as well as the crushing of ice cubes, and for the hacking of hard foodstuffs, such as nuts, seeds, large kernels or stalks. Remove all peels, seeds, and shells.
- Prolonged periods of use can lead to overheating. Do not operate the Blender for more than 1 minute continuously.
- Keep the Blender away from moisture. Do NOT use the Blender in or near a bath, shower, swimming pool, or over a basin filled with water. Do NOT operate the device with damp or wet hands and do NOT touch the power cord with damp or wet hands. Make sure to prevent any contact with water. Do NOT submerge the Blender in water. If water does get inside the casing, turn the Blender off immediately and contact our customer service.

- Keep the Blender away from heat and in or close to areas where the surrounding temperature is relatively hot (e.g. stoves or other sources of heat). Do not place the Blender in direct sunlight.

Electronics

- Do NOT reconstruct, repair or disassemble the Blender. This can damage the device. For safety reasons, these parts may only be replaced by authorized service personnel. In order to prevent hazards, always send the Blender to the service centre for repairs.
- Make sure your outlet supplies the correct power voltage to avoid damage to the Blender.
- Always check the power cord and plug before using the Blender. Do NOT operate the Blender if the cord or plug are damaged. A damaged cord or plug must be replaced by a qualified person in order to avoid damages and personal injuries.
- If the power fails during usage, turn off the Blender immediately and pull the plug from the socket.
- Do NOT disconnect the Blender from its power supply by pulling the cable.
- Do NOT carry or pull the device by its cable.
- Make sure that you do NOT trip over the cable. The cable should not be kinked, trapped or twisted. Do not let the cord hang over the edge of a table or counter, or touch a hot surface.

Receiving Your Shipment

- When receiving your shipment, make sure that the contents are consistent with the packing list. Notify your distributor of any missing items. If the equipment appears to be damaged, file a claim immediately with the carrier and notify your distributor at once, giving a detailed description of any damage. Save the damaged packing container to substantiate your claim.

Contents of Package

- KitchenBrothers Blender - Model KB705 - EAN 8720195252337

Included Accessories

- 1x User Manual



Product Features

Product Overview

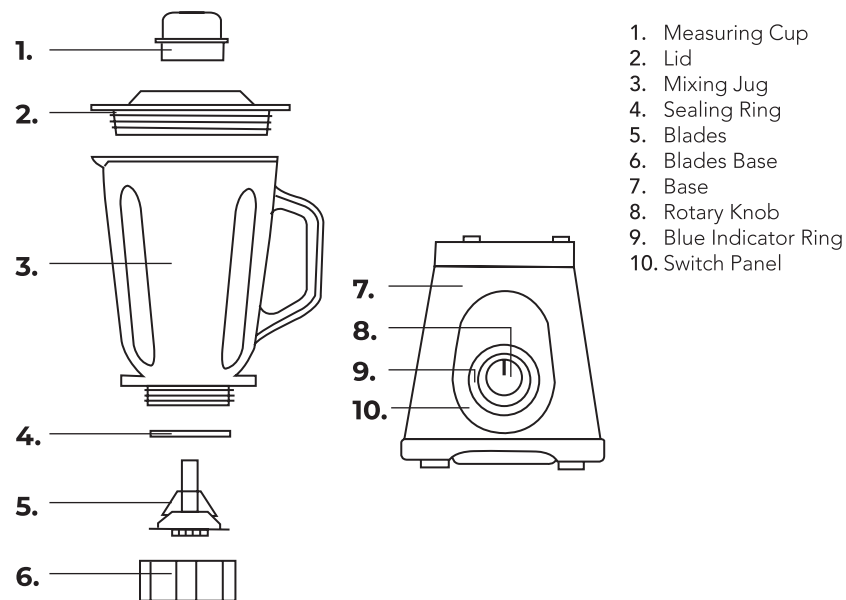

Technical Data

Size	19.1 x 17.7 x 40 CM
Weight	3050 gr
Colour	Black/RVS
Material	Soda-lime glass, ABS, SUS304
Cable Length	1,2 m
Input - Output - Frequency	220V - 240V/50Hz
Power	700W
Capacity	1,5L
Speed Settings	2 Speed Settings, 1 Pulse Setting
RPM	20000 (+/-15%)
Continuous Operation Time	Less than 1 minute

Other Features

- Switch with indicator light;
- Anti-slip feet;
- 6 blades;
- BPA free.



Operating Instructions

- ⚠ The motor turns off automatically when you remove the mixing jug from the base. Caution: the Blender is still turned on! The motor will turn on again when you have placed the mixing jug back in place.
- ⚠ NEVER pour boiling liquids into the blender. This can cause overheating, can short circuit the device or break the glass mixing jug.
- ⚠ Do NOT turn on the blender when the mixing jug is empty.
- ⚠ Never insert your hands or fingers in the mixing jug, especially when it is in use. The cutters are extremely sharp.

Assembling

1. Clean the mixing jug and lid.
2. Make sure that the blender is turned off and the plug is not inserted into the wall socket.
3. Place the mixing jug on the base.
4. Place the lid on the mixing jug.
5. Place the measuring cup on the lid.

Speed settings

- P (pulse) - Alternating high and low speed
Use this function to blend for a short period of time. When you want to blend large parts of food, use the pulse function first. This function can also be used for crushing ice.

1 - Low speed

- Use this speed when you want to blend soft foods.

2 - High speed

- Use this speed when you want to blend hard foods.

Use

1. Cut the food into pieces of 10-15 mm. Remove all peels, seeds, and shells. If you want to blend carrots, add some water (2:3, i.e. 600 gr carrots with 900 gr. water).
2. Check if the switch is set to "0" and the plug is NOT inserted into the wall socket.
3. Clean the mixing jug. Remove the lid from the jug and fill the jug with 700 ml water. Put the plug into the wall socket. Turn the switch to setting 1 for 10 seconds and turn it back to "0". Dispose of the water.
4. Check if the switch is set to "0". Put the food in the blender and add some water. Make sure that the water does not exceed the MAX-line. Put the lid back on the mixing jug. Caution: do NOT turn on the blender when the mixing jug is empty.
5. Set the desired speed. Caution: if you want to blend ice cubes, do not put more than 10 ice cubes of 30x23x23 mm into the Blender.
6. Do not operate the blender for more than 1 minute continuously. Put the switch back to "0" after use. Only remove the lid from the mixing jug when the blender is turned off and the blades have stopped rotating.



Maintenance and Cleaning

- Turn the Blender off and remove the plug from the wall socket before cleaning the Blender.
- Base, power cord, plug: Clean these parts with a soft, slightly damp cloth. Dry thoroughly.
- Measuring cup, blades, lid, mixing jug: Clean these parts with hot water and a mild detergent. Remove the blades from the mixing jug carefully and clean them. Caution: the knives are sharp! The mixing jug and other parts are NOT dishwasher safe.



Storage

- Store the Blender in a clean and dry place. Do not store the device in extreme high or extreme low temperatures.



Disposal - Recycle

- Contribute to a cleaner living environment! Do not dispose of the Blender with the household waste. For proper recycling, please contact your local authority or your household waste disposal service for further details on your nearest designated collection point.



Service and Warranty

- If you need service or information regarding your product, please contact the KitchenBrothers Customer Support at service@kitchenbrothers.nl
- KitchenBrothers provides a 2 year warranty on its products. To obtain service during the warranty period, the product needs to be returned with a proof of purchase. Product defects have to be reported within 2 years from the date of purchase. This warranty does not cover: damages caused by misuse or incorrect repair; parts subject to wear; defects that the customer was aware of at the time of purchase; damages or defects caused by customer neglect; damages or defects caused by third parties.



Disclaimer

- Changes reserved; specifications are subject to change without stating grounds for doing so.



Introduction

- Merci d'avoir choisi ce produit de KitchenBrothers! Suivez toujours les instructions pour une utilisation sûre. Si vous avez des questions sur le produit ou si vous rencontrez des problèmes, veuillez nous contacter par courrier électronique : service@kitchenbrothers.nl
- Le mixeur de KitchenBrothers a une grande capacité de 1,5 L. Choisissez entre les 2 réglages de vitesse et une fonction pulse. Le mixeur est approprié pour mélanger et mixer non seulement les aliments durs, mais aussi les aliments mous.

Avertissements et consignes de sécurité

 **Veillez à ce que l'emballage soit tenu hors de portée des enfants ! Risque d'étouffement !**

 **Veillez à conserver ce manuel d'utilisation. Avant d'utiliser votre mixeur, lisez ce qui suit :**

Général

- Faites attention aux risques et aux conséquences liés à la maltraitance du mixeur. La maltraitance du mixeur peut entraîner des dommages corporels et des dégâts à l'appareil ou aux produits qui y sont reliés.
- Utilisez le mixeur uniquement à l'intérieur et pour les buts indiqués dans ce manuel.
- Si le mixeur ne fonctionne pas correctement ou si l'appareil est tombé ou endommagé, NE L'UTILISEZ PAS et consultez le service à la clientèle.
- Retirez immédiatement la fiche de la prise électrique en cas de sons ou odeurs inattendus pendant l'utilisation de l'appareil.
- Le mixeur est conçu pour l'usage privé. Ne l'utilisez pas pour des fins commerciales.
- Ne laissez pas le mixeur sans surveillance en cours d'utilisation. Quand vous n'utilisez pas le mixeur, éteignez l'appareil et retirez le cordon d'alimentation de la prise électrique.
- Retirez TOUJOURS la fiche de la prise électrique avant l'installation, le démontage, le nettoyage, l'addition ou le remplacement d'accessoires et si vous touchez les pièces mobiles. Tant que la fiche est branchée à la prise électrique, le mixeur est électrifié.
- Le moteur s'éteint automatiquement lorsque vous retirez le bol en verre de la base. Remarque : L'appareil est encore allumé. Le moteur redémarre dès que vous remettez le bol en verre en place.

Personnes et utilisation

- Des personnes (et des enfants) ayant un handicap physique ou mental ne peuvent pas utiliser, nettoyer et entretenir cet appareil. L'utilisation, le nettoyage et l'entretien de l'appareil est uniquement permis ces personnes sont supervisés ou s'ils ont reçu des instructions concernant l'utilisation de l'appareil d'une manière sûre et s'ils comprennent les risques liés à l'utilisation.
- Les enfants ne doivent pas jouer avec l'appareil. Utilisez et gardez le mixeur hors de la portée des enfants.
- Ne mettez JAMAIS des liquides bouillants dans le mixeur. Cela peut entraîner une surchauffe, un court-circuit ou cela peut briser le verre du bol en verre. Laissez refroidir les liquides jusqu'à température ambiante.
- N'utilisez PAS le mixeur s'il n'y a rien dans le bol en verre.
- Ne mettez JAMAIS les mains ou les doigts dans le bol en verre, certainement pas si l'appareil est allumé. Les lames sont tranchantes !
- Ne retirez pas le couvercle du bol en verre lorsque l'appareil est allumé. Par conséquent, les aliments peuvent être éjectés de l'appareil.
- Ne mettez pas de couvercles ou d'autres ustensiles de cuisine dans le bol en verre lorsque le mixeur est allumé. S'ils entrent en contact avec les lames rotatives, ils peuvent endommager l'appareil ou causer des dommages corporels.
- Le mixeur peut être utilisé pour le mixage, le mélange et le broyage des aliments durs et mous, des noix, des graines, des pépins et des glaçons. Retirez tous les peaux, les pépins et les écorces.
- N'utilisez pas l'appareil plus longtemps que 1 minute sans interruption pour éviter une surchauffe.

- Gardez l'appareil loin d'humidité. N'UTILISEZ PAS le mixeur à proximité d'un bain, une douche, une piscine ou un lavabo rempli d'eau. NE TOUCHEZ PAS l'appareil et le cordon d'alimentation avec des mains mouillées. Assurez-vous que l'appareil N'ENTRE PAS en contact avec de l'eau. NE PLONGEZ PAS l'appareil dans l'eau. S'il entre quand même de l'eau sur ou dans l'appareil, éteignez l'appareil immédiatement et contactez notre service clientèle.
- Gardez l'appareil loin d'humidité, de chaleur, des espaces où la température est élevée et des sources de chaleur comme des fours. Ne placez pas l'appareil en plein soleil.

Équipement électrique

- NE DÉMONTÉZ PAS le mixeur. NE RÉPAREZ OU RESTAUREZ PAS l'appareil. Cela peut entraîner des dégâts à l'appareil. Pour votre propre sécurité, les pièces peuvent être remplacées seulement par personnel de maintenance autorisé. Envoyez toujours le mixeur à un centre de service pour des réparations pour prévenir des dégâts et des dommages corporels.
- Assurez-vous que la tension du réseau qui est indiquée sur l'image indication-modèle, correspond à celle de votre réseau électrique avant que vous branchiez le mixeur.
- Contrôlez le cordon d'alimentation et la fiche régulièrement pour des signes de dommages ou d'usure.
- En cas de dommages ou d'usure, N'UTILISEZ PAS le mixeur et laissez remplacer ou réparer le cordon et / ou la fiche par personnel de maintenance autorisé.
- En cas de coupure d'électricité lors de l'utilisation, éteignez le mixeur immédiatement et retirez le cordon d'alimentation de la prise électrique.
- NE TIREZ PAS sur le cordon d'alimentation pour débrancher la fiche de la prise électrique.
- NE DÉPLACEZ PAS l'appareil en tirant sur le cordon d'alimentation et NE DÉFORMEZ PAS le cordon d'alimentation.
- Assurez-vous que vous ne trébuchez pas sur le cordon et que le cordon N'EST PAS brisé, déformé ou accroché. Ne placez pas le cordon d'alimentation sur des surfaces chaudes ou près d'huile. Ne pendez pas le cordon au bord d'une table ou un comptoir.

Recevoir la livraison

- Contrôlez si le contenu de la boîte correspond au bon de livraison quand vous recevez la livraison. Informez votre fournisseur s'il manque des pièces. Quand il semble que l'équipement est endommagé, portez immédiatement plainte au transporteur et lui donnez une description détaillée des dommages. Gardez les emballages endommagés pour étayer votre plainte.

Contenu de la boîte

- KitchenBrothers mixeur - Modèle KB705 - EAN 8720195252337

Accessoires inclus

- 1x Manuel d'utilisation

Caractéristiques du produit

Description du produit

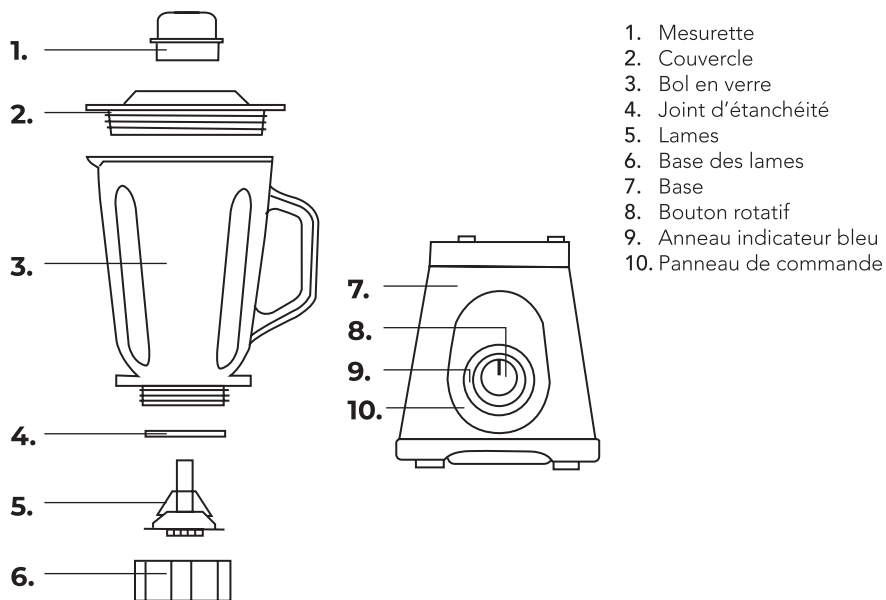

Données techniques

Taille	19.1 x 17.7 x 40 CM
Poids	3050 gr
Couleur	Noir / Acier inoxydable
Matériel	Verre sodo-calcique, ABS, acier inoxydable (SUS304)
Longueur du cordon	1,2 m
Tension Nominale Fréquence	220V - 240V/50Hz
Puissance Nominale	700 W
Capacité du bol en verre	1,5 L
Réglages	2 réglages de vitesse, 1 fonction pulse
RPM	20000 (+/-15%)
Temps de fonctionnement sans interruption	Moins d'une minute

Autres caractéristiques

- Bouton avec témoin lumineux ;
- Pieds antidérapants ;
- 6 lames ;
- Sans BPA.

Instructions d'utilisation

⚠ Le moteur s'éteint automatiquement lorsque vous retirez le bol en verre de la base. Remarque : L'appareil est encore allumé. Le moteur redémarre dès que vous remettez le bol en verre en place.

⚠ Ne mettez JAMAIS des liquides bouillants dans le mixeur. Cela peut entraîner une surchauffe, un court-circuit ou cela peut briser le verre du bol en verre. Laissez refroidir les liquides jusqu'à température ambiante.

⚠ N'utilisez PAS le mixeur s'il n'y a rien dans le bol en verre.

⚠ Ne mettez JAMAIS les mains ou les doigts dans le bol en verre, certainement pas si l'appareil est allumé. Les lames sont tranchantes !

Assembler

1. Nettoyez le bol en verre et le couvercle.
2. Assurez-vous que le mixeur est éteint et la fiche n'est pas branchée à la prise électrique.
3. Placez le bol en verre sur la base.
4. Placez le couvercle sur le bol en verre.
5. Placez la mesurette sur le couvercle.

Régler la vitesse

P (pulse) - Alternant entre haute et basse vitesse.

- Utilisez cette fonction pour mixer brièvement. Si vous voulez mixer des grands morceaux d'aliments, utilisez la fonction pulse premièrement. Cette fonction est également appropriée pour le broyage des glaçons.

1 - basse vitesse

- Utilisez cette vitesse si vous voulez mixer des aliments mous.

2 - haute vitesse

- Utilisez cette vitesse si vous voulez mixer des aliments durs.

0 - éteindre l'appareil

Utiliser

1. Coupez les aliments en morceaux de 10-15 mm. Retirez tous les peaux, les pépins et les écorces. Si vous voulez mixer des carottes, veuillez ajouter un peu d'eau (2:3, par exemple 600 g de carottes avec 900 g d'eau).
2. Contrôlez si le bouton est sur "0" et la fiche n'est pas branchée à la prise électrique.
3. Nettoyez le bol en verre. Retirez le couvercle du bol en verre et remplissez le bol avec 700 ml d'eau. Branchez la fiche à la prise électrique. Tournez le bouton sur la vitesse 1 pendant 10 secondes et retournez-le après vers "0". Jetez l'eau.
4. Contrôlez si le bouton est sur "0". Placez les aliments dans le mixeur et ajoutez un peu d'eau. Assurez-vous que l'eau ne dépasse pas la ligne MAX. Placez le couvercle sur le bol en verre. Remarque : n'allumez pas le mixeur s'il n'y a rien dans le bol en verre.
5. Choisissez la vitesse souhaitée. Remarque : si vous voulez broyer les glaçons, ne mettez pas plus de 10 glaçons d'approximativement 30 x 23 x 23 mm dans le mixeur.
6. Retournez le bouton sur "0" après une utilisation maximale de 1 minute. Retirez le couvercle du bol en verre une fois que le mixeur est éteint et les lames ne tournent pas encore.



► Entretien et nettoyage

- Éteignez le mixeur et retirez la fiche de la prise électrique avant de nettoyer le mixeur.
- Base, cordon, fiche : Nettoyez ces pièces avec un chiffon humide et doux. Séchez-les attentivement après le nettoyage.
- Mesurette, lames, couvercle, bol en verre : Nettoyez ces pièces avec de l'eau chaude et un produit de nettoyage doux. Retirez les lames soigneusement du bol en verre et nettoyez-les. Remarque : Les lames sont tranchantes ! Le bol en verre et les autres pièces ne sont pas résistants au lave-vaisselle.



► Stockage

- Rangez le mixeur dans un endroit propre et sec. Ne le rangez pas dans des lieux soumis à des températures extrêmement élevées ou extrêmement basses.



► Élimination - Recyclage

- Contribuez à un environnement de vie plus propre ! Ne jetez pas le mixeur avec les ordures ménagères. Pour un recyclage approprié, veuillez apporter le produit à un point de collecte désigné. Veuillez contacter le service d'élimination des déchets ménagers local pour obtenir de plus amples informations sur le point de collecte désigné le plus proche.



► Service et garantie

- Si vous avez besoin d'un service ou d'informations concernant votre produit, veuillez contacter le service clientèle de KitchenBrothers à l'adresse service@kitchenbrothers.nl
- KitchenBrothers offre une garantie de 2 ans sur ses produits. Pour obtenir un service pendant la période de garantie, le produit doit être retourné avec une preuve d'achat. Les défauts du produit doivent être signalés dans un délai de deux ans à compter de la date d'achat. Cette garantie ne couvre pas : les dommages causés par une mauvaise utilisation ou une réparation incorrecte ; les pièces d'usure ; les défauts dont le client avait connaissance au moment de l'achat ; les dommages ou défauts causés par la négligence du client ; les dommages ou défauts causés par des tiers.



► Clause de non-responsabilité

- Sous réserve de modifications ; les spécifications peuvent être modifiées sans justification.

© LifeGoods B.V.

Wisselweg 33
1314CB Almere
Netherlands
06/2021 - V.1

www.lifegoods.nl