



TGENOT

**Gebruiksaanwijzing
Manuel d'utilisation
User Manual**





VOETBADMASSAGE

*** Bewaar deze handleiding voor toekomstig gebruik. ***

LEZEN EN OPSLAAN VAN BELANGRIJKE VEILIGHEIDSINSTRUCTIES

Lees de volgende veiligheidsinstructies zorgvuldig door voordat u deze stimulator gebruikt.

VEILIGHEIDSOPMERKING:

 **Attentie:** Probeer nooit de stroom aan te zetten of dit apparaat te bedienen zonder dat er water in het waterreservoir zit.

 **Attentie:** Dit apparaat is ontworpen voor privégebruik, niet bedoeld voor medische of commerciële doeleinden. Kinderen moeten onder toezicht staan om ervoor te zorgen dat ze dit hulpmiddel niet als speelgoed gebruiken.

LET OP:

- Probeer nooit de stroom aan te zetten of dit apparaat te bedienen zonder dat er water in het waterreservoir zit.
- Dompel het apparaat NIET onder in water om het te reinigen.
- Probeer NIET op dit apparaat of zijn waterreservoir te gaan staan of in het voetbad te lopen. Gebruik het alleen als u op een stoel of bank zit.
- Probeer NIET de stekker in het stopcontact te steken of de stekker uit het stopcontact te halen als uw handen nat zijn. Probeer het bedieningspaneel niet aan te raken als uw handen nat zijn.
- Gebruik het apparaat NIET als u een wond hebt of na een operatie en nog niet volledig hersteld bent van uw benen of voeten.
- Gebruik dit apparaat NIET langer dan 60 minuten onafgebroken. Het wordt aanbevolen om elke 60 minuten gebruik een pauze van 10 tot 15 minuten in te lassen.
- Gebruik dit product NIET terwijl u slaapt en vermijd in slaap te vallen terwijl het product in werking is.
- Haal na gebruik altijd de stekker uit het stopcontact. Laat dit apparaat nooit onbeheerd achter terwijl er stroom is aangesloten.
- Gebruik het apparaat nooit in de buurt van een verwarming, open haard, kachel of andere warmtebron.
- Begeleid en let altijd op terwijl kinderen, patiënten, gehandicapten en ouderen dit apparaat gebruiken. Dit apparaat is niet bedoeld voor kinderen onder de 18 jaar.
- Gebruik het apparaat nooit als de stekker of het snoer beschadigd is, niet soepel werkt zoals het hoort, gebroken is of nat is.
- Mensen met een hartaandoening of verboden om opgewonden te bewegen mogen dit apparaat niet gebruiken, tenzij u met uw arts heeft overlegd.
- Mensen met een huidallergie, gewond of na een operatie en niet goed hersteld mogen

- dit apparaat niet gebruiken, tenzij u uw arts hebt geraadpleegd.
- Onbevoegden mogen het onderdeel van dit hulpmiddel niet reconstrueren of vervangen.
 - Gebruik dit apparaat NIET in een sauna of badkamer, of in een ruimte met een hoge vochtigheidsgraad of een natte vloer.
 - Nauwgezet toezicht is noodzakelijk wanneer dit apparaat wordt gebruikt door, in de buurt van of naast kinderen, invaliden of personen met een handicap.
 - Laat kinderen, geestelijk gehandicapten en mensen die moeite hebben met het bedienen van dit apparaat en het bereiken van de stroombron nooit toe.
 - Als het apparaat lange tijd niet is gebruikt, controleer het dan eerst voordat u het weer gebruikt.
 - Uitgebreid gebruik kan leiden tot oververhitting van het product en een kortere levensduur. Mocht dit zich voordoen, stop dan met het gebruik, haal de stekker uit het stopcontact en laat het apparaat afkoelen voordat u het weer in gebruik neemt.
 - Gebruik dit product NIET als vervanging voor medische hulp of behandeling.
 - Dit product is alleen ontworpen voor thuisgebruik.

MEDISCHE AANTEKENINGEN:

1. Om overmatige stimulatie van de huid te voorkomen, mag de massage niet langer duren dan de aanbevolen 60 minuten per keer.
2. Als uw arts / orthopeed geen bijzonder verboden voetmassage uitvoert, kunt u genieten van de massage volgens de instructies van uw arts.
3. Een massage mag nooit onaangenaam aanvoelen. Mocht er pijn of ongemak optreden, stop dan met het gebruik en raadpleeg uw arts.
4. Overdreven massage kan ook schadelijk zijn voor het lichaam.
5. Mensen die niet in staat zijn om een normale temperatuur te voelen, de zieke personen die een medische behandeling ondergaan en kinderen mogen dit apparaat niet gebruiken. In geval van blessures aan benen en voeten kan een massage gevaarlijk zijn. Praat in geval van twijfel vooraf met uw arts.

WARNING—HET RISICO OP BRANDWONDEN, BRAND, ELEKTRISCHE SCHOKKEN, OF LETSEL AAN PERSONEN:

1. Dit apparaat mag nooit onbeheerd worden achtergelaten als het is aangesloten. Haal de stekker uit het stopcontact als u het apparaat niet gebruikt.
2. Gebruik het apparaat alleen voor het beoogde gebruik zoals beschreven in deze handleiding.
3. Gebruik dit apparaat nooit als het een beschadigd snoer of een beschadigde stekker heeft, als het niet goed werkt, als het is gevallen of beschadigd of in het water is gevallen. Stuur het product terug naar het servicecentrum voor onderzoek en reparatie. Probeer dit apparaat nooit zelf te repareren.
4. Draag dit apparaat NIET aan het netsnoer of gebruik het netsnoer niet als handvat.
5. Zet alle bedieningselementen in de UIT-stand, voordat u de stekker uit het stopcontact haalt.

LET OP: Dit massage apparaat mag in de volgende gevallen niet worden gebruikt:

- De massage moet comfortabel en aangenaam zijn. Mocht er pijn of ongemak optreden, stop dan met het gebruik en raadpleeg uw arts.
- Vermijd het gebruik van een verlengsnoer omdat het verlengsnoer oververhit kan raken en brandgevaar kan veroorzaken.
- Dit product mag nooit worden gebruikt door een persoon met een medische aandoening die het vermogen van de gebruiker om de bedieningselementen te bedienen zou beperken.
- Gebruik dit product nooit direct op gezwollen of ontstoken plekken van de huid of op plekken waar huiduitbarstingen aanwezig zijn.
- Werk NIET na het innemen van pijnstillers, kalmerende middelen of alcohol. Raadpleeg uw arts indien onder deze medicijnen.
- Haal altijd de stekker uit het stopcontact na gebruik en voor het reinigen.
- Houd het netsnoer uit de buurt van hitte of natte bronnen.
- Dompel dit apparaat NIET onder in water of in een andere vloeistof.
- Gebruik het NIET als u een ongevoelige huid heeft in uw doelgebieden of in een omgeving met een slechte luchtcirculatie. Het onbeheerd gebruik van warmte door kinderen of onbekwame personen kan gevaarlijk zijn.
- Het wordt aanbevolen om het apparaat 30 minuten voor of na de maaltijd niet te gebruiken.

SPECIALE WAARSCHUWING:

- Plaats of bewaar dit apparaat NIET op een plaats waar het kan vallen of in een kuip of gootsteen kan worden getrokken.
- NIET in water of andere vloeistof plaatsen of laten vallen.
- Probeer NIET de stekker in het stopcontact te steken of de stekker uit het stopcontact te halen terwijl uw voeten in het waterreservoir staan.
- Haal altijd de stekker uit het stopcontact als u water laadt of het apparaat verplaatst.
- Raadpleeg uw arts voordat u dit apparaat gebruikt als u diabetes hebt, omdat diabetes kan bijdragen aan voetproblemen, waaronder een verminderd gevoel of een verminderde bloedsomloop naar de voeten.
- Als u elke dag een voetbad neemt, moet u de lotion of de vochtinbrengende crème voor de huid inwrijven en sokken dragen om warm te blijven na het nemen van een voetbad.



ATTENTIE:

- Dit apparaat wordt in de fabriek met water getest, als er nog waterdruppels in het waterreservoir zitten, is dat normaal.
- Optioneel: Om de tijd voor het verwarmen van het water te versnellen en elektriciteit te besparen, is het prima om warm water in de watercontainer te doen, maar de temperatuur van het warme water zou minder dan 40 °C moeten zijn.
- Verlaat geen water in de watercontainer als de kamertemperatuur lager is dan 0°C. Bevroren water in het apparaat kan schade aan de onderdelen veroorzaken.

Productonderdelen:

Figuur 1: Bedieningspaneel

Bedieningsknop	Functie	Standaard	Selectie
On / Off	Om de stroom in of uit te schakelen		
Temp +/-	Om de watertemperatuur te verhogen of te verlagen	35°C	35°C tot 48°C
Red Light	Om rood licht aan of uit te schakelen	Uit	Rood licht aan
Bubble	Aan- of uitzetten van de luchtbel	Uit	Bubbels aan
LED screen	Geeft constant de huidige watertemperatuur in het waterreservoir weer.		
Massage	Druk op de massageknop om de rollende massagefunctie aan/uit te zetten. de standaardtijd is 15 minuten, 3 massagemodi om te kiezen voor langzame of snelle rollende massagesnelheid		

BEDIENINGSINSTRUCTIE:

OPMERKING: U moet water vullen voordat u de voetbadmassage aanzet. Probeer dit apparaat nooit te bedienen zonder dat er water in het waterreservoir zit.

1	Zet het apparaat in elkaar	<ul style="list-style-type: none">Controleer en zorg ervoor dat er geen schade is aan het product, zoals de behuizing en het netsnoer.
2	Stabiliseer het apparaat	<ul style="list-style-type: none">Plaats de stimulator op de vlakke, droge vloer waar u hem wilt gebruiken.Zorg ervoor dat u op een stoel of bank zit voordat u de voetmassage start.Sluit het netsnoer nu niet aan op het stopcontact.
3	Vullen van water	<ul style="list-style-type: none">U moet het water vullen voordat u de voetbadmassagemachine inschakelt. Probeer dit apparaat nooit te bedienen zonder dat er water in het waterreservoir zit.Het vullen van water met waterremmer. Plaats uw massager NIET direct onder de kraan.Zorg ervoor dat u GEEN water op het bedieningspaneel morst.Om elektriciteit te besparen of het water sneller te verwarmen, kunt u warm water gebruiken, maar de temperatuur van het warme water moet minder dan 40 °C zijn. <p>Water Level:</p> <ul style="list-style-type: none">Het maximale waterniveau is 70% van het waterreservoir of van de maximale waterniveau-indicator.Het wordt aanbevolen om tot 60% van het waterreservoir te vullen.Steek de stekker in het stopcontact.
4	ON/OFF	<ul style="list-style-type: none">Druk één keer op de ON/OFF knop om de stroom in te schakelen, het twee-cijferige LED-display geeft direct de actuele watertemperatuur in het waterreservoir aan.Druk nogmaals op de ON/OFF knop om de stroom volledig uit te schakelen.De standaard maximale watertemperatuur is 35 °C zodra de stroom wordt ingeschakeld.De verwarmingsfunctie is automatisch ingeschakeld als de huidige watertemperatuur lager is dan de standaardtemperatuur van 35°C.

5	Verwarming	<p>Automatisch systeem voor het in evenwicht brengen van de watertemperatuur:</p> <ul style="list-style-type: none"> • De standaard maximale watertemperatuur is 35 °C zodra de stroom wordt ingeschakeld. • Als de net gevulde watertemperatuur lager is dan 35°C, wordt de verwarmingsfunctie automatisch ingeschakeld en gestopt wanneer de watertemperatuur 35°C bereikt. Als de watertemperatuur onder 35°C afkoelt, wordt de Verwarmingsfunctie automatisch weer ingeschakeld, enzovoort. • Wanneer de watertemperatuur de standaard maximumtemperatuur (35°C) bereikt, wordt de functie Warm houden van kracht. <p>Opmerking: de Verwarmingsfunctie is niet ingeschakeld als de temperatuur van het water al hoger is dan het standaard maximum van 35 °C.</p> <p>Het veranderen van de standaard watertemperatuur:</p> <ul style="list-style-type: none"> • Als u de standaard maximale watertemperatuur wilt wijzigen in een hogere temperatuur dan 35 °C, kunt u op de TEMP + / TEMP - drukken om de maximale temperatuur van het water te resetten. • De hoogste temperatuur die u kunt instellen is 48°C. • De laagste temperatuur die u kunt instellen is 35°C.
6	Temp+/-	<p>Wanneer moet u Temp+/- gebruiken?</p> <ul style="list-style-type: none"> • De Temp+/- knop kan worden gebruikt om de maximale watertemperatuur te wijzigen onder alle massagemodi. • Druk op TEMP + om de gewenste watertemperatuur te verhogen (zoals 46°C). Na 3 seconden verdwijnt uw zojuist ingestelde temperatuur van het LED-scherm en het LED-display schakelt terug om de huidige watertemperatuur weer te geven. • Druk op TEMP - om de temperatuur van het water te verlagen (zoals 38°C). Na 3 seconden, zal uw zojuist ingestelde temperatuur van het LED scherm verdwijnen, en de LED display zal terug schakelen om de huidige watertemperatuur weer te geven. • Om het verwarmingstoestel te beschermen, wordt het aanbevolen om de temperatuur NIET op het maximale niveau (48°C) in te stellen. <p>Minimum- en maximumtemperatuur van het water:</p> <ul style="list-style-type: none"> • De hoogste temperatuur die u kunt instellen is 48 °C. • De laagste temperatuur die u kunt instellen is 35°C. • Het Automatische Water Temperatuur Balanceringsysteem zal worden geïnitieerd om de Verwarmingsfunctie automatisch aan/uit te zetten om de watertemperatuur op 35°C te houden.

7	Tweecijferig display	<ul style="list-style-type: none"> • Wanneer de stroom wordt ingeschakeld, geeft het LED-scherm de huidige watertemperatuur in het waterreservoir en de standaardwerktijd (30 minuten) weer
8	Bubbels	<p>Druk op de knop Bubble om de bubbels aan te zetten:</p> <ul style="list-style-type: none"> • Druk eenmaal op de Bubbel-knop: Bubbel is aan. • Druk twee keer op Bubbel-knop: Bubbel staat uit.
9	Rood licht	<ul style="list-style-type: none"> • Druk op de red light knop om het rode licht aan te zetten • Druk één keer op de rode lichtknop: het licht is aan. • Druk twee keer op de rode lichtknop: het licht is uit.
10	Opruimen	<ul style="list-style-type: none"> • Zorg ervoor dat uw handen niet nat zijn wanneer u de stekker uit het stopcontact haalt. • Schakel na elk gebruik, voordat u probeert de container met een droge handdoek schoon te maken, altijd eerst het bedieningspaneel uit en haal de stekker uit het stopcontact. • Wijs het netsnoer goed toe om er zeker van te zijn dat er geen water wordt ondergedompeld. • Gebruik het netsnoer niet als een hanger om de stimulator te trekken of weg te slepen. • Gebruik alleen een zachte, droge handdoek om het bedieningspaneel of het waterreservoir schoon te maken.

Gedetailleerde uitleg van de productstructuur

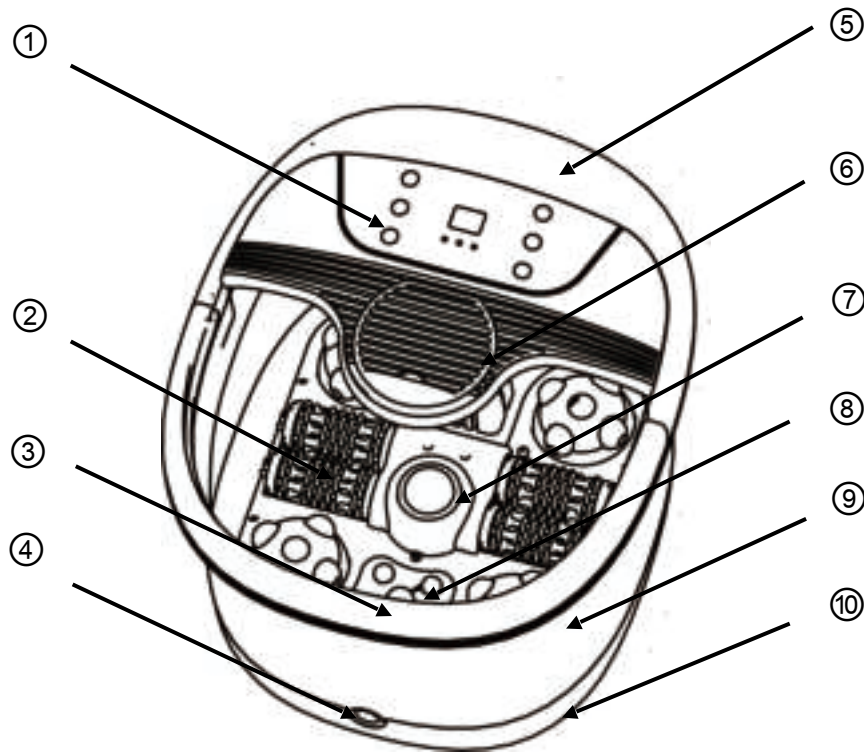

① Bedieningspaneel

③ handvat

⑤ Voorkant

⑦ Puimsteen

⑨ Vat

② Massagerollers

④ Drainage-uitgang

⑥ Pedicure doosje

⑧ Rood licht

⑩ Onderkant

Bedieningspaneel



Universele wielinstallatie

- Installeer twee ontgrendelde universele wielen op ① plaats en twee ontgrendelde universele wielen op ② plaatsen.

Een schematisch diagram van de universele wielinstallatie

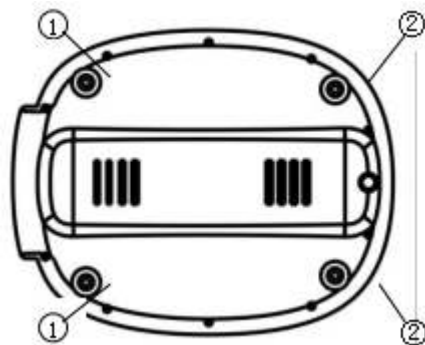

Reiniging en onderhoud

- Voordat u het apparaat schoonmaakt, moet u het apparaat uitschakelen en de stekker uit het stopcontact halen.
- Zorg ervoor dat het afvoerkanaal gesloten is en dat het netsnoer goed is opgeborgen op de achterkant van de koffer.
- Maak het waterreservoir alleen schoon met een zachte, droge handdoek. Gebruik voor de reiniging nooit sterke schurende middelen, wasmiddelen of reinigingsmiddelen.
- Dompel de stimulator NIET onder in water of onder de kraan om het te reinigen of te vullen.

Opslag

- Haal de stekker uit het stopcontact en laat het apparaat afkoelen en drogen.
- Bewaar het in de doos of op een schone, droge plaats.
- Sleep of hang het apparaat NIET met het netsnoer.
- Dit apparaat is alleen ontworpen voor gebruik binnenshuis.
- Plaats het apparaat nooit in de buurt van een open haard of andere verwarmingsbronnen.

Problemen oplossen:

Probleem	Oorzaak	Oplossingen
Verwarming werkt niet	De verwarmingsfunctie is uitgeschakeld. Het kan de vooraf ingestelde maximale watertemperatuur bereiken. De ingestelde hoogste watertemperatuur kan te laag zijn. De huidige watertemperatuur in het waterreservoir is al hoger dan de vooraf ingestelde watertemperatuur.	Druk op de Temp+ om de vooraf ingestelde hoogste watertemperatuur aan te passen.
Apparaat stopt met werken	De watertemperatuur is hoger dan de door u ingestelde hoogste temperatuur.	Probeer wat koud water in te doen om de watertemperatuur te verlagen. Of, reset de hoogste watertemperatuur.

Opmerking: Dit product is niet bedoeld voor het diagnosticeren, behandelen, genezen of voorkomen van enige ziekte.

Technische parameters

Product Naam	Voetbadmassage
Nominale spanning	220V
Nominaal vermogen	500W
Capaciteit	8L





MASSEUR DE SPA POUR LES PIEDS

*** Conservez ce manuel pour référence future ***

LIRE ET SAUVEGARDER DES INSTRUCTIONS DE SÉCURITÉ IMPORTANTES

Lisez attentivement les consignes de sécurité suivantes avant d'utiliser ce masseur.

NOTE DE SÉCURITÉ :



Attention: N'essayez jamais de mettre l'appareil sous tension ou de le faire fonctionner sans avoir de l'eau dans le réservoir.



Attention: Ce dispositif est conçu pour un usage privé, et non pour un usage médical ou commercial. Les enfants doivent être surveillés pour s'assurer qu'ils n'utilisent pas ce dispositif comme un jouet.

ATTENTION:

- N'essayez jamais d'allumer l'appareil ou de le faire fonctionner sans avoir de l'eau dans le réservoir.
- N'immergez pas l'appareil dans l'eau pour le nettoyer.
- N'essayez pas de vous lever sur cet appareil ou sur son réservoir d'eau, ni de marcher dans le récipient du bain de pieds. Ne l'utilisez que lorsque vous êtes assis sur une chaise ou un canapé.
- N'essayez pas de brancher ou de débrancher l'appareil si vos mains sont mouillées. N'essayez pas de toucher le panneau de commande si vos mains sont mouillées.
- N'utilisez pas l'appareil si vous avez une blessure ou après une opération et que vous n'êtes pas encore complètement remis sur vos jambes ou vos pieds.
- N'utilisez pas cet appareil de façon continue pendant plus de 60 minutes à la fois. Il est recommandé de prendre une pause de 10 à 15 minutes pour chaque 60 minutes d'utilisation.
- N'utilisez pas ce produit pendant votre sommeil et évitez de vous endormir pendant que le produit fonctionne.
- Retirez toujours la fiche de la prise de courant après utilisation. Ne laissez jamais cet appareil sans surveillance lorsque l'alimentation est branchée.
- N'utilisez jamais l'appareil à proximité d'un chauffage, d'une cheminée, d'un poêle ou d'une autre source de chaleur.
- Accompagnez toujours les enfants, les patients, les personnes handicapées et les per-

sonnes âgées qui utilisent cet appareil et soyez toujours attentifs. Cet appareil n'est pas destiné aux enfants de moins de 18 ans.

- N'utilisez jamais l'appareil si la fiche ou le fil est endommagé, s'il ne fonctionne pas comme il le devrait, s'il est cassé ou s'il est mouillé.
- Les personnes souffrant d'une maladie cardiaque ou à qui il est interdit de faire de l'exercice physique avec excitation ne doivent pas utiliser cet appareil, sauf si vous avez consulté votre médecin.
- Les personnes souffrant d'allergies cutanées, blessées ou après une opération et qui ne sont pas bien rétablies ne doivent pas utiliser cet appareil, sauf si vous avez consulté votre médecin.
- Une personne non autorisée n'est pas autorisée à reconstruire ou à remplacer le composant de ce dispositif.
- N'utilisez pas cet appareil dans un sauna ou une salle de bain, ou dans un endroit où l'humidité est élevée ou le sol mouillé.
- Une surveillance étroite est nécessaire lorsque cet appareil est utilisé par, à proximité ou à côté d'enfants, d'invalides ou de personnes handicapées.
- Ne laissez jamais les enfants, les handicapés mentaux et les personnes ayant des difficultés d'action faire fonctionner cet appareil et atteindre la source d'alimentation.
- Si l'appareil n'a pas été utilisé pendant une longue période, vérifiez-le d'abord avant de l'utiliser à nouveau.
- Une utilisation prolongée pourrait entraîner un échauffement excessif du produit et réduire sa durée de vie. Si cela se produit, cessez de l'utiliser, débranchez la source d'alimentation et laissez l'appareil refroidir avant de le remettre en service.
- N'utilisez pas ce produit comme substitut d'une assistance médicale ou d'un traitement.
- Ce produit est conçu pour un usage domestique uniquement.

NOTES MÉDICALES:

6. Pour éviter une stimulation excessive de la peau, la durée du massage ne doit pas dépasser les 60 minutes recommandées à la fois.
7. Si votre médecin / orthopédiste n'interdit pas particulièrement le massage au spa pour les pieds, vous pouvez profiter du massage en suivant les instructions de votre médecin.
8. Un massage ne doit jamais être désagréable. En cas de douleur ou d'inconfort, cessez de l'utiliser et consultez votre médecin.
9. Un massage exagéré peut également nuire au corps.
10. Les personnes qui ne peuvent pas sentir une température normale, les personnes malades sous traitement médical et les enfants ne doivent pas utiliser cet appareil. En cas de blessures aux jambes et aux pieds, un massage peut être dangereux. En cas de doute, consultez votre médecin au préalable.

ATTENTION:—POUR RÉDUIRE LES RISQUES DE BRÛLURES, D'INCENDIE, DE CHOC ÉLECTRIQUE OU LES DOMMAGES AUX PERSONNES :

1. Cet appareil ne doit jamais être laissé sans surveillance lorsqu'il est branché. Débranchez-le de la prise de courant lorsqu'il n'est pas utilisé.
2. N'utilisez l'appareil que pour l'usage auquel il est destiné, tel que décrit dans le présent manuel.
3. N'utilisez jamais cet appareil si son cordon ou sa fiche est endommagé, s'il ne fonctionne pas correctement, s'il est tombé ou endommagé, ou s'il est tombé dans l'eau. Renvoyez le produit au centre de service pour examen et réparation. N'essayez jamais de réparer cet appareil par vous-même.
4. Ne transportez pas cet appareil par le cordon d'alimentation ou n'utilisez pas le cordon d'alimentation comme une poignée.
5. Mettez toutes les commandes en position OFF, avant de retirer la fiche de la prise.

AVIS: Ce masseur ne doit pas être utilisé dans les cas suivants:

- Le massage doit être confortable et agréable. En cas de douleur ou d'inconfort, cessez de l'utiliser et consultez votre médecin.
- Évitez d'utiliser une rallonge électrique, car celle-ci peut surchauffer et provoquer un risque d'incendie.
- Ce produit ne doit jamais être utilisé par une personne dont l'état de santé limiterait la capacité de l'utilisateur à faire fonctionner les commandes.
- N'utilisez jamais ce produit directement sur des zones enflées ou enflammées de la peau ou sur des zones où il y a des éruptions cutanées.
- N'opérez pas après avoir pris des analgésiques, des sédatifs ou de l'alcool. Consultez votre médecin si vous prenez ces médicaments.
- Débranchez toujours le cordon d'alimentation de la prise électrique après l'avoir utilisé et avant de le nettoyer.
- Tenez le cordon d'alimentation éloigné de toute source de chaleur ou d'humidité.
- N'immergez PAS cet appareil dans l'eau ou avec un autre liquide.
- NE L'UTILISEZ PAS lorsque vous avez une peau insensible dans les zones ciblées ou dans un environnement où la circulation de l'air est mauvaise. L'utilisation de la chaleur sans surveillance par des enfants ou des personnes handicapées peut être dangereuse.
- Il est recommandé de ne pas utiliser l'appareil 30 minutes avant ou après un repas.

AVERTISSEMENT SPÉCIAL:

- NE PAS placer ou stocker cet appareil dans un endroit où il peut tomber ou être tiré dans une baignoire ou un évier.
- NE PAS le placer ou le laisser tomber dans l'eau ou dans un autre liquide.
- N'essayez pas de brancher ou de débrancher la source d'alimentation lorsque vos pieds sont dans le récipient d'eau.
- Débranchez toujours la source d'alimentation lorsque vous chargez de l'eau ou que vous déplacez l'appareil.

- Consultez votre médecin avant d'utiliser cet appareil si vous êtes diabétique, car le diabète peut contribuer à des problèmes de pieds, notamment une diminution de la sensation ou de la circulation dans les pieds.
- Si vous prenez un bain de pieds tous les jours, vous devez frotter la lotion ou l'hydratant pour la peau et porter des chaussettes pour vous tenir chaud après avoir pris un bain de pieds.



ATTENTION:

- Cet appareil est testé avec de l'eau en usine, s'il reste des gouttes d'eau à l'intérieur du récipient, c'est normal.
- Facultatif : Pour accélérer le temps de chauffage de l'eau et économiser l'électricité, il est possible de mettre de l'eau chaude dans le réservoir, mais la température de l'eau chaude doit être inférieure à 40°C.
- Ne laissez pas d'eau dans le réservoir d'eau si la température ambiante est inférieure à 0°C. L'eau gelée à l'intérieur de l'appareil peut endommager ses composants.

PIÈCES DE PRODUIT:

Figure 1: Panneau de contrôle

Bouton de contrôle	Fonction	Par défaut	Sélection
On / Off	Pour allumer ou éteindre l'électricité		
Temp +/-	Pour augmenter ou diminuer la température de l'eau	35°C	35°C to 48°C
Red Light	Pour allumer ou éteindre le feu rouge	Off	Le feu rouge est allumé
Bubble	To turn on or off bubble	Off	Bulle sur
LED screen	Affiche en permanence la température actuelle de l'eau à l'intérieur du récipient		
Massage	Appuyez sur le bouton Massage pour activer/désactiver la fonction de massage roulant. 15 minutes par défaut, 3 modes de massage à choisir pour une vitesse de massage lente ou rapide		

INSTRUCTION D'OPÉRATION:

REMARQUE : Vous devez remplir d'eau avant d'allumer le masseur du bain de pieds. N'essayez jamais de faire fonctionner cet appareil sans avoir de l'eau dans le réservoir.

1	Réaliser le dispositif	<ul style="list-style-type: none">• Vérifiez et assurez-vous qu'il n'y a aucun dommage sur le produit tel que son boîtier et son cordon d'alimentation.
2	Stabiliser le dispositif	<ul style="list-style-type: none">• Placez le masseur sur le sol plat et sec où vous voulez l'utiliser.• Assurez-vous que vous êtes assis sur une chaise ou un canapé avant de démarrer le masseur.• Ne branchez pas le cordon d'alimentation à une prise murale maintenant.
3	Remplir l'eau	<ul style="list-style-type: none">• Vous devez remplir d'eau avant de mettre en marche le masseur pour bain de pieds. N'essayez jamais de faire fonctionner cet appareil sans avoir de l'eau dans le réservoir.• Remplissez l'eau avec un seau d'eau. Ne mettez PAS votre masseur directement sous le robinet.• Veillez à NE PAS renverser d'eau sur le panneau de commande.• Pour économiser de l'électricité ou accélérer le chauffage de l'eau, vous pouvez mettre de l'eau chaude mais la température de l'eau chaude doit être inférieure à 40°C. <p>Niveau de l'eau:</p> <ul style="list-style-type: none">• Le niveau d'eau maximum est de 70 % du récipient d'eau ou de son indicateur de niveau d'eau maximum.• Il est recommandé de remplir d'eau jusqu'à 60 % du récipient d'eau.• Branchez le cordon d'alimentation à une prise murale.
4	ON/OFF	<ul style="list-style-type: none">• Appuyez une fois sur le bouton ON/OFF pour mettre l'appareil sous tension, l'écran LED à deux chiffres indique immédiatement la température actuelle de l'eau à l'intérieur du récipient.• Appuyez à nouveau sur le bouton ON/OFF pour éteindre complètement l'appareil.• La température maximale par défaut du chauffage de l'eau est 35°C une fois que l'appareil est mis sous tension.• La fonction de chauffage est automatiquement activée si la température actuelle de l'eau est inférieure à la température par défaut 35°C.

5	Chauffage	<p>Système d'équilibrage automatique de la température de l'eau:</p> <ul style="list-style-type: none">• La température maximale par défaut du chauffage de l'eau est 35°C une fois que l'appareil est allumé.• Si la température de l'eau qui vient d'être remplie est inférieure à 35°C, la fonction de chauffage sera automatiquement activée et arrêtée lorsque la température de l'eau atteindra 35°C. Lorsque la température de l'eau se refroidit en dessous de 35°C, la fonction de chauffage se réactive automatiquement, et ainsi de suite.• Lorsque la température de l'eau atteint sa température maximale par défaut (35°C), la fonction "Keep Warm" entre en vigueur. <p>Note: la fonction Chauffage ne sera pas activée si la température de votre eau de remplissage est déjà supérieure à son maximum par défaut 35°C.</p> <p>Modification de la température par défaut du chauffage de l'eau:</p> <ul style="list-style-type: none">• Si vous préférez modifier sa température maximale par défaut pour qu'elle soit supérieure à celle de 35°C, vous pouvez appuyer sur la touche TEMP + / TEMP - pour réinitialiser la température maximale de chauffage de l'eau.• La température de chauffage la plus élevée que vous pouvez régler est 48°C.• La température de chauffage la plus basse que vous pouvez régler est 35°C.
---	-----------	---

6	Temp+/-	<p>Quand utiliser Temp+/- :</p> <ul style="list-style-type: none"> • Le bouton Temp+/- peut être utilisé pour modifier la température maximale de l'eau de chauffage dans tous les modes de massage. • Appuyez sur la touche TEMP + pour augmenter la température de l'eau chauffée que vous souhaitez (par exemple 46°C). Après 3 secondes, la température que vous venez de régler disparaîtra de l'écran LED, et son affichage LED reviendra pour indiquer la température actuelle de l'eau. • Appuyez sur TEMP - pour diminuer la température du chauffage de l'eau (par exemple 38°C). Après 3 secondes, la température que vous venez de régler disparaîtra de l'écran LED et l'affichage LED reviendra à la température actuelle de l'eau. • Pour protéger le dispositif de chauffage, il est recommandé de ne PAS régler la température au niveau maximum (48°C). <p>Température minimale et maximale de l'eau:</p> <ul style="list-style-type: none"> • La température de chauffage la plus élevée que vous pouvez régler est 48°C. • La température de chauffage la plus basse que vous pouvez régler est 35°C. • Le système d'équilibrage automatique de la température de l'eau sera lancé pour activer/désactiver automatiquement la fonction de chauffage afin de maintenir la température de l'eau à 35°C.
7	Affichage à deux chiffres	<ul style="list-style-type: none"> • Lorsque l'appareil est mis sous tension, l'écran LED affiche la température actuelle de l'eau à l'intérieur du récipient et son temps de fonctionnement par défaut (30 minutes).
8	Bulle	<p>Appuyez sur le bouton "Bubble" pour activer la bulle:</p> <ul style="list-style-type: none"> • Appuyez une fois sur le bouton de la bulle : la bulle est activée. • Appuyez deux fois sur le bouton de la bulle : la bulle est éteinte.
9	Feu rouge	<ul style="list-style-type: none"> • Appuyez sur le bouton "Lumière rouge" pour allumer la lumière rouge • Appuyez une fois sur le bouton Lumière rouge : la lumière est allumée. • Appuyez deux fois sur la touche "Lumière rouge" : la lumière est éteinte.

10	Nettoyer	<ul style="list-style-type: none"> • Assurez-vous que vos mains ne sont pas mouillées lorsque vous débranchez le cordon d'alimentation de la prise. • Après chaque utilisation, avant d'essayer de nettoyer le conteneur avec une serviette sèche, coupez toujours le courant sur le panneau de contrôle et débranchez d'abord le cordon d'alimentation de la prise murale. • Allouez le cordon d'alimentation correctement pour vous assurer de ne pas l'immerger dans l'eau. • N'utilisez pas le cordon d'alimentation comme un cintre pour tirer ou traîner l'appareil de massage. • N'utilisez qu'une serviette douce et sèche pour nettoyer le panneau de commande ou le réservoir d'eau.
----	----------	---

Explication détaillée de la structure des produits

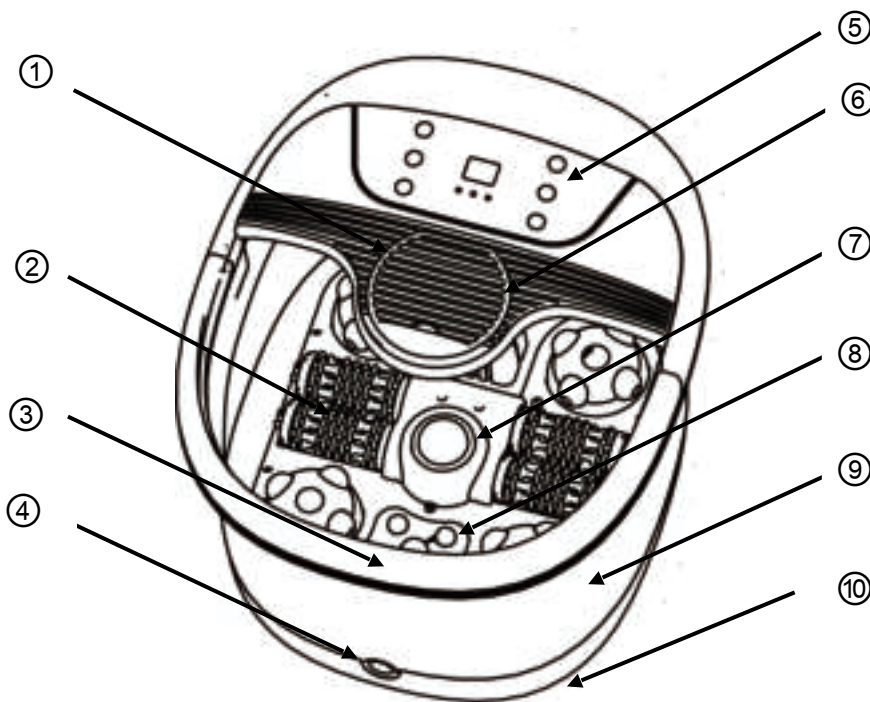

① Panneau de contrôle

③ Manipuler

⑤ Couverture

⑦ Pierre à moudre

⑨ Baril

② Roue de massage

④ Sortie d'égout

⑥ Affaire des ongles

⑧ Feu rouge

⑩ Étage

Panneau de contrôle



Installation universelle de roues

- Installer deux roues universelles déverrouillées à at① place et deux roues universelles déverrouillées à ② places

Un diagramme schématique de l'installation de la roue universelle.

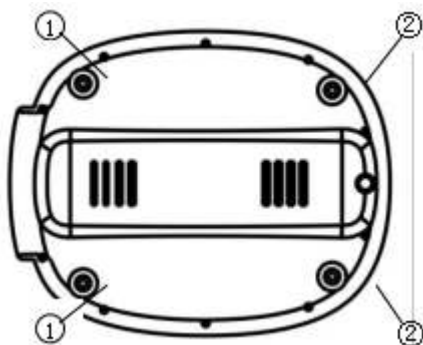

Nettoyage et entretien

- Avant de nettoyer, vous devez éteindre l'appareil et débrancher le cordon d'alimentation de la prise électrique.
- Assurez-vous que la vanne d'évacuation de l'eau est fermée et que le cordon d'alimentation est correctement rangé au dos de l'appareil.
- Nettoyez le réservoir d'eau uniquement avec une serviette douce et sèche. N'utilisez jamais d'abrasifs, de détergents ou de produits de nettoyage puissants pour le nettoyage.
- N'immergez PAS l'appareil de massage dans l'eau ou sous le robinet pour le nettoyer ou le remplir d'eau.

Stockage

- Débranchez l'appareil de la prise électrique et laissez-le refroidir et sécher.
- Rangez-le dans sa boîte ou dans un endroit propre et sec.
- Ne pas traîner ou suspendre l'appareil avec le cordon d'alimentation.
- Cet appareil est conçu pour une utilisation à l'intérieur uniquement.
- Ne placez jamais l'appareil à proximité d'une cheminée ou d'autres sources de chauffage.

Dépannage:

Problème	Cause	Solutions
Le chauffage ne fonctionne pas	La fonction de chauffage est désactivée. Il peut atteindre la température maximale de l'eau pré réglée. La température maximale de l'eau réglée peut être trop basse. La température actuelle de l'eau à l'intérieur du réservoir est déjà supérieure à la température de l'eau pré réglée.	Appuyez sur la touche Temp+ pour régler la température de l'eau la plus élevée prédéfinie.
L'appareil cesse de fonctionner	La température de l'eau est plus élevée que la température maximale prédéfinie.	Essayez de mettre un peu d'eau froide pour refroidir la température de l'eau. Ou bien, réglez la température de l'eau la plus élevée.

Note: Ce produit n'est pas destiné à diagnostiquer, traiter, soigner ou prévenir une quelconque maladie.

Paramètres techniques

Nom du produit	Masseur pour spa pour les pieds
Tension nominale	220v
Puissance nominale	500W
Capacité	8L





FOOT SPA MASSAGER

*** Keep this manual for future reference ***

READ AND SAVE IMPORTANT SAFETY INSTRUCTIONS

Read the following safety instructions carefully before using this massager.

SAFETY NOTE:

 **Attention:** Never try to turn on the power or operate this device without having water inside the water container.

 **Attention:** This device is designed for private use, not intended for medical or commercial purpose. Children should be supervised to ensure that they do not use this device as a toy.

CAUTION:

- Never try to turn on the power or operate this device without having water inside the water container.
- DO NOT immerse the device into water for cleaning.
- DO NOT attempt to stand up on this device or its water container or walk into the foot bath container. Use it only when you are being seated on a chair or sofa.
- DO NOT try to plug or unplug the power source if your hands are wet. Do not try to touch the control panel if your hands are wet.
- DO NOT use the device if you have wound or after surgery and not yet fully recovered on legs or feet.
- DO NOT use this device continuously for more than 60 minutes at a time. It is recommended to take a 10 to 15 minutes break for every 60 minutes of use.
- DO NOT use this product while you are sleeping and avoid falling asleep while the product is operating.
- Always remove the plug from the power outlet after use. Never leave this device unattended while power is connected.
- Never use the device close to heater, fireplace, stove or other heat source.
- Always escort and pay attention while children, patients, disabled and elderly people are using this device. This device is not for children under age 18.
- Never use the device if the plug or wire is damaged, not in a smooth operation as it should be, broken or wet.

- People with heart disease or prohibited to have excited exercise should not use this device unless you have consulted with your doctor.
- People with skin allergy, wounded or after surgery and not well recovered should not use this device unless you have consulted with your doctor.
- Unauthorized person is not allowed to reconstruct or replace the component of this device.
- DO NOT use this device in sauna room or bath room, or in area where has high humidity or wet floor.
- Close supervision is necessary when this appliance is used by, close or next to children, invalids, or disabled person.
- Never let children, mental retarded and people with difficulty in action to operate this device and to reach the power source.
- If the device was not used for a long time, check it first before use again.
- Extensive use could lead to the product's excessive heating and shorter life. Should this occur, discontinue use, unplug the power source and allow the unit to cool before operating again.
- DO NOT use this product as a substitute for medical attention or treatment.
- This product is designed for home use only.

MEDICAL NOTES:

1. To avoid excessive stimulation of skin, the massage time should not exceed the recommended 60 minutes at a time.
2. If your doctor / orthopedist does not particularly forbidden foot spa massage, you can enjoy the massage following your doctor's instruction.
3. A massage should never feel unpleasant. Should pain or discomfort result, discontinue use and consult your doctor.
4. Over exaggerated massage can also harm the body.
5. People who are unable to feel normal temperature, the ill persons undergoing medical treatment and children should not use this device. In case of injuries to legs and feet, a massage can be dangerous. If in doubt, talk to your doctor beforehand.

WARNING—TO REDUCE RISK OF BURNS, FIRE, ELECTRIC SHOCK, OR INJURY TO PERSONS:

1. This device should never be left unattended when plugged in. Unplug from outlet when not in use.
2. Use device only for its intended use as described in this manual.
3. Never operate this unit if it has a damaged cord or plug, if it is not working properly, if it has been dropped or damaged, or dropped into water. Return the product to service center for examination and repair. Never try to repair this device by yourselves.
4. DO NOT carry this unit by the supply power cord or use the power cord as a handle.
5. Turn all controls to OFF position, before removing plug from outlet.

NOTICE: this massager should not be used in the following cases:

- Massage should be comfortable and pleasant. Should pain or discomfort result, discontinue use and consult your doctor.
- Avoid the use of an extension cord because the extension cord may overheat and cause a risk of fire.
- This product should never be used by an individual with a medical condition that would limit the user capability to operate the controls.
- Never use this product directly on swollen or inflamed areas of the skin or on areas where skin eruptions are present.
- DO NOT operate after taking pain killers, sedatives or alcohol. Consult your doctor if under these medications.
- Always unplug the power cord from the electrical outlet after using it and before cleaning it.
- Keep power cord away from heat or wet sources.
- DO NOT immerse this device in water or with any other liquid.
- DO NOT use it when you have insensitive skin in your targeted areas or in the environment of poor air circulation. The unattended use of heat by children or incapacitated persons may be dangerous.
- It is recommended not to use the device 30 minutes before or after meal.

SPECIAL WARNING:

- DO NOT place or store this device where it can fall or be pulled into a tub or sink.
- DO NOT place in or drop into water or other liquid.
- DO NOT attempt to plug or unplug the power source while your feet are in the water container.
- Always unplug the power source when loading water or moving the unit.
- Consult your doctor before using this device if you have diabetes, as diabetes can contribute to foot problems including decreased feeling or circulation to the feet.
- If you take foot spa everyday, you should rub lotion or skin moisturizer and wear socks for keeping warm after taking foot bath.



ATTENTION:

- This device is being tested with water at factory, if there is any water drops left inside water container, it is normal.
- Optional: To speed up water heating time and save electricity, it is fine to put warm water into water container, but the warm water temperature should be less than 40°C.
- Do not leave water inside the water container if the room temperature is lower than 0°C. Frozen water inside the device may cause damage to its components.

PRODUCT PARTS:

Figure 1: Control Panel

Control Button	Function	Default	Selection
On / Off	To turn on or off power		
Temp +/-	To increase or decrease water temperature	35°C	35°C to 48°C
Red Light	To turn on or off red light	Off	Red light on
Bubble	To turn on or off bubble	Off	Bubble on
LED screen	Constantly displays current water temperature inside water container		
Massage	Press Message button to turn On/Off the rolling massage function. Default time is 15minutes, 3massage modes to choose for slow or fast rolling massage speed		

OPERATION INSTRUCTION:

NOTE: You must fill in water before turning on the foot bath massager. Never try to operate this device without having water inside the water container.

1	Put the Device together	<ul style="list-style-type: none"> • Check and make sure there is no any damage on the product such as its case and power cord.
2	Stabilize the Device	<ul style="list-style-type: none"> • Allocate the massager on the flat, dry floor where you want to use. • Make sure you are being seated on chair or sofa before starting the foot spa massager. • Do Not plug in power cord to wall outlet now.

3	Filling in Water	<ul style="list-style-type: none"> • You must fill in water <u>before</u> turning on the foot bath mas-sager. Never try to operate this device without having water inside the water container. • Filling in water with water bucket. Do NOT put your mas-sager under faucet directly. • Be careful NOT to spill water onto the control panel. • To save electricity or speed up water heating, you can put in warm water but the warm water temperature should be less than 40°C. <p>Water Level:</p> <ul style="list-style-type: none"> • The maximum water level is 70% of the water container or to its maximum water level indicator. • It is recommended to fill in water up to 60% of water container. • Plug in power cord to wall outlet.
4	ON/OFF	<ul style="list-style-type: none"> • Press ON/OFF button once to turn on power, the two-digit LED display immediately shows the current water tempera-ture inside the water container. • Press the ON/OFF button again to turn off power comple-tely. • The default maximum water heating temperature is 35°C once the power is turned on. • Heating function is ON automatically if the current water temperature is lower than its default 35°C.

5	Heating	<p>Automatic water temperature balancing system:</p> <ul style="list-style-type: none"> • The default maximum water heating temperature is 35°C once the power is turned on. • If the just-filled-in water temperature is lower than 35°C, the Heating function will be turned on automatically and stopped when its water temperature reaches 35°C. When its water temperature cools down below 35°C, the Heating function will be turned on automatically again, and so on. • When the water temperature reaches its default maximum temperature (35°C), the Keep Warm function takes effect. <p>Note: the Heating function will not be on if your fill-in water temperature is already higher than its default maximum 35°C.</p> <p>Changing the Default Water Heating Temperature:</p> <ul style="list-style-type: none"> • If you prefer to change its default maximum water temperature to be higher than 35°C, you can press the TEMP + / TEMP - to reset the maximum water heating temperature. • The highest heating temperature you can set is 48°C. • The lowest heating temperature you can set is 35°C.
6	Temp+/-	<p>When to use Temp+/- :</p> <ul style="list-style-type: none"> • The Temp+/- button can be used to change maximum water heating temperature under any massage modes. • Press TEMP + to increase water heating temperature you want (such as 46°C). After 3 seconds, your just-set temperature will disappear from LED screen, and its LED display will switch back to show its current water temperature. • Press TEMP - to decrease water heating temperature (such as 38°C). After 3 seconds, your just-set temperature will disappear from LED screen, and its LED display will switch back to show its current water temperature. • To protect the heating device, it is recommended NOT to set temperature to the maximum level (48°C). <p>Minimum and Maximum Water Temperature:</p> <ul style="list-style-type: none"> • The highest heating temperature you can set is 48°C. • The lowest heating temperature you can set is 35°C. • The Automatic Water Temperature Balancing System will be initiated to turn on/off the Heating function automatically to keep water temperature at 35°C.

7	Two-Digit display	<ul style="list-style-type: none"> • When the power is turned on, the LED screen displays its current water temperature inside water container and its default working time (30 minutes).
8	Bubble	<p>Press Bubble button to turn on bubble:</p> <ul style="list-style-type: none"> • Press Bubble button once: Bubble is on. • Press Bubble button twice: Bubble is off.
9	Red light	<ul style="list-style-type: none"> • Press Red light button to turn on red light • Press Red light button once: light is on. • Press Red light button twice: light is off
10	Clean up	<ul style="list-style-type: none"> • Make sure your hands are not wet when unplugging power cord from outlet. • After each use, before trying to clean up the container with dry towel, always turn off power on control panel and unplug the power cord from wall outlet first. • Allocate power cord properly to make sure not to immerse water. • Do not use the power cord as a hanger to pull or drag away the massager. • Use only soft, dry towel to clean up the control panel or the water container.

Detailed explanation of product structure

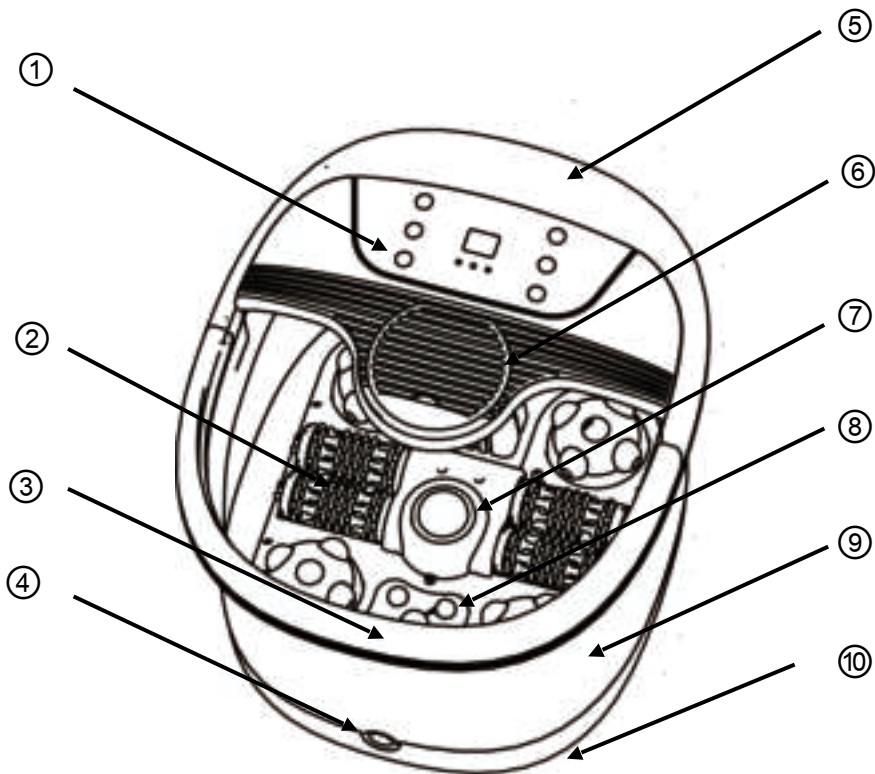

① Control Panel

③ Handle

⑤ Front cover

⑦ Grinding stone

⑨ Barrel

② Massage wheel

④ Drainage outlet

⑥ Nail case

⑧ Red light

⑩ Floor

Control Panel



Universal wheel installation

- Install two unlocked universal wheels at ① place and two unlocked universal wheels at ② places

A schematic diagram of the universal wheel installation

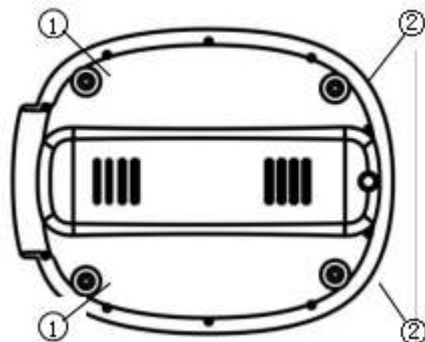

Cleaning and Maintenance

- Before cleaning, you must turn off the device and unplug the power cord from the electric outlet.
- Make sure the water drainage valve is closed and the power cord is properly stored onto the back of the case.
- Clean the water container only with a soft, dry towel. Never use strong abrasives, detergents or cleaning agents for cleaning.
- Do NOT immerse the massager in water or under faucet to do cleaning or filling in water.

Storage

- Unplug the appliance from the electric outlet and allow it to cool down and get dried.
- Store it in its box or in a clean, dry place.
- Do NOT drag or hang the unit with the power cord.
- This appliance is designed for indoor use only.
- Never put the appliance close to fireplace or other heating sources.

Troubleshooting:

Problem	Cause	Solutions
Heating not working	Heating function is turned off. It may reach the preset maximum water temperature. The adjusted highest water temperature may be too low. The current water temperature inside water container is already higher than your preset water temperature.	Press the Temp+ to adjust the preset highest water temperature.
Device stops working	The water temperature is higher than your preset highest temperature.	Try to put in some cold water to cool down the water temperature. Or, reset the highest water temperature.

Note: This product is not intended to diagnose, treat, cure, or prevent any disease.

Technical Parameters

Product Name	Foot Spa Massager
Rated Voltage	220v
Rated Power	500W
Capacity	8L

