



Instrukcja obsługi
User Manual
Bedienungsanleitung
Manuel de l'utilisateur
Manuale Utente
Manual del usuario



Zapoznaj się z dołączoną instrukcją obsługi









25 kgs

WYPRODUKOWANO DLA / PRODUCED FOR:
KKS Sp. z o.o. Sp. k.
ul. Dereniowa 2/9, 02-776 Warszawa, Poland
biuro@hypermotion.eu

TRAMPOLINA FROG 36

Table of Contents

	1. PL _____	2
	2. EN _____	7
	3. DE _____	12
	4. FR _____	17
	5. IT _____	22
	6. ES _____	27

TRAMPOLINA FROG 36

INSTRUKCJA OBSŁUGI

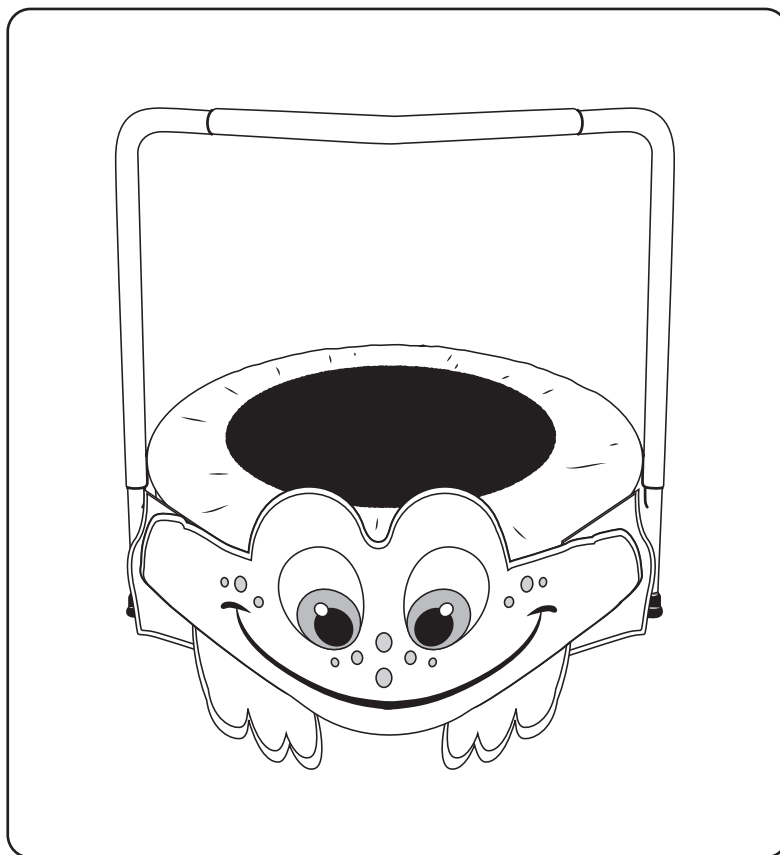

Zestaw zawiera:

- Uchwyt (3 elementy)
- Podstawę trampoliny
- Osłonę sprężyn
- 2 osłony trampoliny (przód i tył)
- 6 nóżek z gumowymi stopkami
- 4 śruby mocujące nóżki

Dzieci będą mieć mnóstwo zabawy z trampoliną „skoczna żabka”!
W celu jak najdłuższego korzystania z produktu, należy uważnie zapoznać się z instrukcjami zawartymi w niniejszej instrukcji i zawsze stosować się do ostrzeżeń.

Instrukcja montażu

1. Z założonymi czarnymi nasadkami naciągnij osłonę sprężyn na krawędź podstawy trampoliny, tak aby sprężyny były całkowicie zakryte. Umieść otwory osłony sprężyny nad czarnymi nasadkami na spodzie podstawy. Upewnij się, że paski haczyków i pętelek przylegają płasko do krawędzi podstawy.

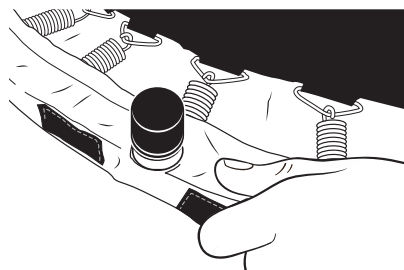
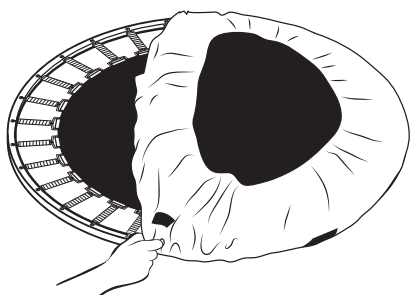

2. Taśma teflonowa pomaga połączyć elementy podczas ich zakręcania. Taśma teflonowa została owinięta wokół każdego gwintowanego kołka, aby utworzyć trwałe połączenie na nogach trampoliny. Czarne nasadki i taśma zakrywają gwintowane kołki, aby chronić je przed uszkodzeniem. Ostrożnie zdejmij czarne nasadki, odkręcając je w kierunku przeciwnym do ruchu wskazówek zegara.

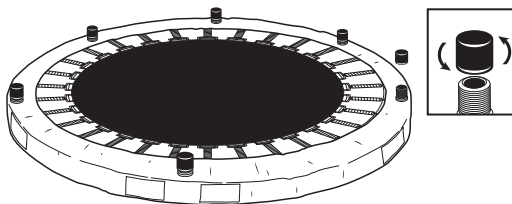

3. Załóż nóżki na kołki znajdujące się pod podstawą. Dokręcaj sześć nóżek, do momentu aż przestaną się obracać. Po prawidłowym dokręceniu, nogi nie powinny się przechylać ani chwiać. Po przykręceniu nóg nie należy ich zdejmować.

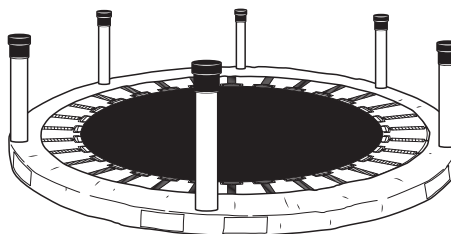
**Ostrzeżenie:**

WYMAGANY MONTAŻ PRZEZ OSOBĘ DOROSŁĄ - produkt zawiera elementy, które przed złożeniem mogą stanowić ryzyko udławienia się w przypadku dzieci w wieku poniżej 3 lat. Podczas rozpakowywania i montażu tego produktu należy zachować szczególną ostrożność.

Wymagany montaż przez osobę dorosłą.

4. Osłona sprężyny ma cztery białe paski z haczykami i pętelkami. Znajdź dwa zewnętrzne białe paski. Zdejmij gumowe stopki z dwóch nóg znajdujących się najbliższej białych pasków.

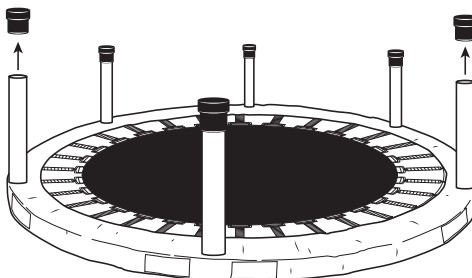

5. Odwróć podstawę trampoliny i przymocuj element uchwyty do lewej strony podstawy trampoliny. W tym celu należy nasunąć wspornik znajdujący się na dole uchwyty na nóżkę, z której zdjęto gumową stopkę. Powtórz czynność w przypadku prawej strony.

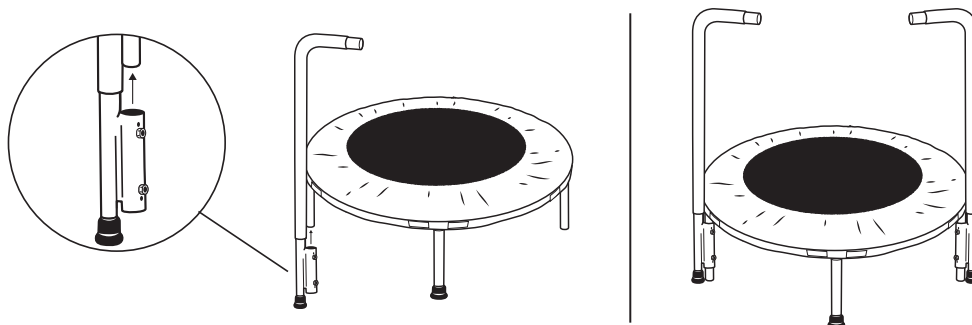

6. Połącz środkową część uchwyty z dwoma bocznymi częściami uchwyty, które właśnie zostały zamocowane. Przy każdym montażu środkowej części uchwyty do boków można usłyszeć kliknięcie, co oznacza, że elementy zostały poprawnie założone.

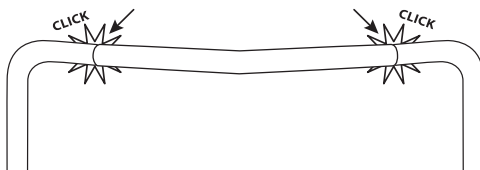

7. Nałóż gumowe stopki na nóżki, które zostały zdjęte w kroku nr 4.

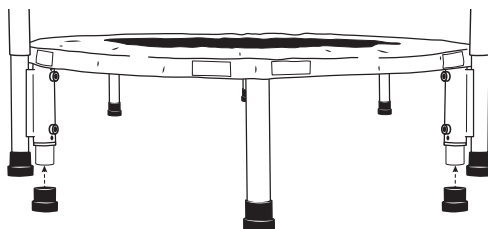

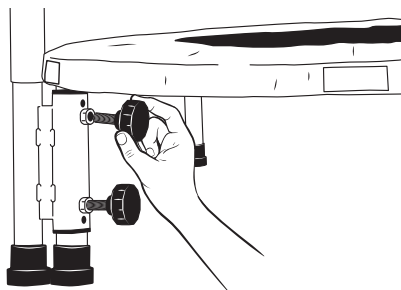

9. Przymocuj jednolitą osłonę do czarnych pasków z haczykami i pętelkami na tylnej części podstawy trampoliny.

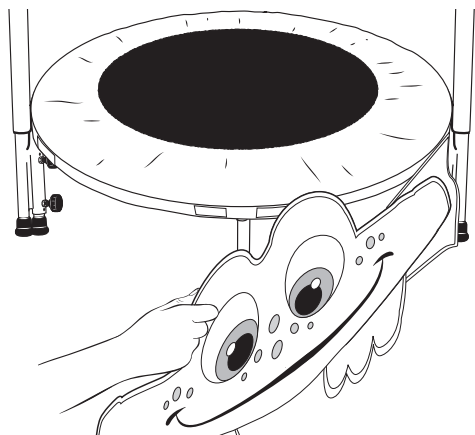

To już wszystko! Trampolina jest gotowa do użytku!

8. Aby zapobiec kołysaniu się trampoliny, należy docisnąć podstawę tak, aby gumowe stopki po każdej stronie wyrównały się. Następnie włóż śruby mocujące nóżki w otwory gwintowane we wspornikach. Dokręć śruby mocujące nóżki, aż nie będzie można ich dalej przekręcić.

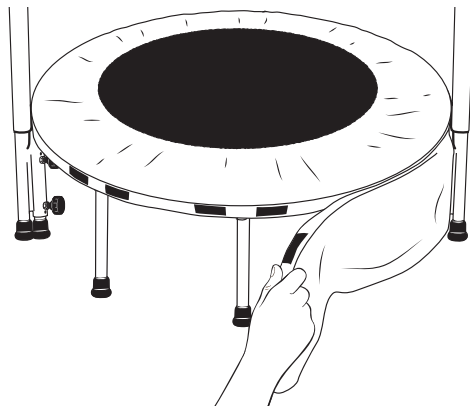

10. Przymocuj osłonę w kształcie żabki do białych pasków z haczykami i pętelkami na przedniej części podstawy trampoliny.

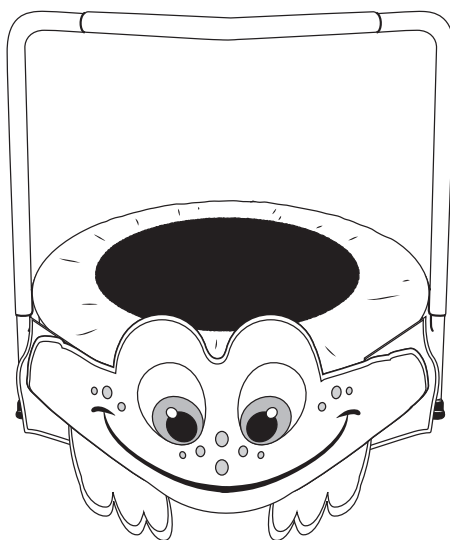

Montaż, instalacja, pielęgnacja, konserwacja i ostrzeżenia dla użytkownika**⚠ Ostrzeżenie:**

- Należy zachować niniejszą instrukcję do wykorzystania w przyszłości.
- Maksymalna waga użytkownika wynosi 25 kg.
- Tylko jedna osoba może korzystać z trampoliny w danym momencie.
- Wymagany nadzór osoby dorosłej.
- Produkt jest przeznaczony dla dzieci w wieku 3-6 lat.

⚠ Ostrzeżenie - informacje ogólne**WYMAGANY MONTAŻ PRZEZ OSOBĘ DOROSŁĄ.**

Należy zapoznać się ze wszystkimi instrukcjami przed rozpoczęciem korzystania z produktu. Ostrzeżenia i instrukcje dotyczące czyszczenia, konserwacji i użytkowania trampoliny są uwzględnione w niniejszej instrukcji w celu zapewnienia bezpiecznego korzystania z produktu.

- Trampolinę należy zamontować na powierzchni płaskiej. Należy zachować wolną przestrzeń wokół trampoliny (co najmniej 2 m). Trampolina musi znajdować się w znacznej odległości od ścian, ogrodzeń, konstrukcji, mebli i innych przedmiotów.
- W celu uniknięcia odniesienia poważnych obrażeń, nie należy umieszczać trampoliny na twardej powierzchni (np. na betonie lub asfalcie).
- Należy upewnić się, że nad trampoliną znajduje się wolna przestrzeń (2,7 m). W takiej przestrzeni nie mogą znajdować się przedmioty takie jak kable, wentylatory sufitowe, gałęzie i inne możliwe zagrożenia.
- Należy upewnić się, że pod trampoliną nie znajdują się żadne przedmioty.
- Przed każdym użyciem należy sprawdzić produkt. Należy upewnić się, że osłona sprężyny jest prawidłowo i bezpiecznie umieszczona, w taki sposób, że żadna sprężyna nie jest odsłonięta. Należy wymienić wszystkie części zużyte lub wadliwe oraz uzupełnić części brakujące.

⚠ Ostrzeżenie - użytkowanie

- Należy odbijać się ze środka maty trampoliny.
- Nie należy wykonywać salta, przewrotów, czy też zawieszać się na uchwycie. Próby wykonywania akrobacji na trampolinie mogą prowadzić do poważnych obrażeń. Upadek na głowę lub szyję może spowodować poważne obrażenia.
- Nie należy używać trampoliny w zaciemnionym miejscu.
- Nie kłaść zabawek ani innych przedmiotów na trampolinie.
- Nie korzystać z produktu, gdy mata jest mokra.
- Nieprawidłowe korzystanie z trampoliny jest niebezpieczne i może spowodować poważne obrażenia ciała.
- Zeskakiwanie z trampoliny podczas demontażu jest niebezpieczne, tak samo jak wskakiwanie na trampolinę podczas montażu. Nie należy używać produktu jako odskoczni od innych przedmiotów.
- Przed każdym użyciem należy sprawdzić trampolinę pod kątem zużytych, uszkodzonych lub brakujących części. Istnieje wiele sytuacji, które mogą zwiększyć ryzyko odniesienia obrażeń. Należy uważać na:
 - Dziury lub rozdarcia w macie trampoliny
 - Zwisającą matę trampoliny
 - Wygięte lub uszkodzone części ramy, takie jak nogi lub słupki

Jeśli pojawi się którakolwiek z powyższych sytuacji lub inna okoliczność, która może stanowić zagrożenie dla użytkownika, należy zdemontować trampolinę lub zaprzestać jej użytkowania.

TRAMPOLINE FROG 36

OPERATING INSTRUCTIONS



What's Included

- Handlebar (3 pieces)
- Trampoline base
- Spring cover
- 2 trampoline skirts (front and back)
- 6 legs with rubber feet
- 4 leg screws

Kids will have a blast bouncing with their froggy friend! To ensure that the trampoline provides super-springy fun for as long as possible, carefully read the instructions in this guide and follow the warnings at all times.

Assembly Instructions

1. With the black caps on, stretch the spring cover over the edge of the trampoline base so that the springs are completely covered. Place the spring cover's holes over the black caps on the underside of the base. Be sure the hook & loop strips are flat against the edge of the base.

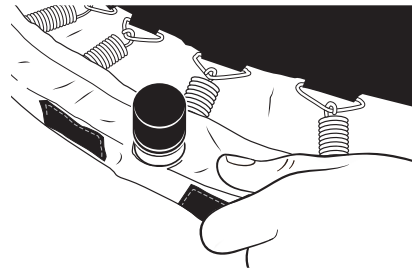
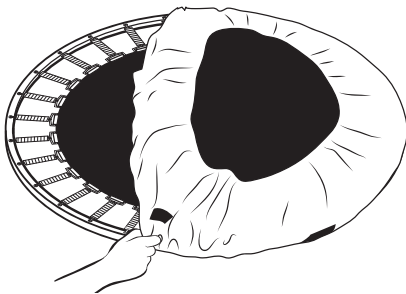

2. Teflon® tape helps create a permanent connection between two pieces as they are screwed together. We wrapped Teflon tape around each threaded peg to create a permanent connection on the trampoline legs. There are black caps covering the threaded pegs with Teflon tape to protect the tape from damage. Carefully remove the black caps by twisting them off in a counterclockwise motion.

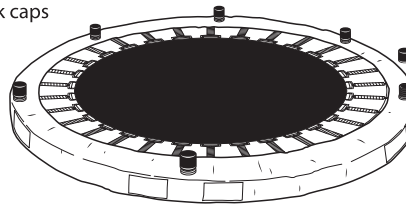

3. Thread the legs onto the pegs on the underside of the base. Tighten all six legs until they no longer turn. When properly tightened, the legs should not lean or wobble. Do not remove the legs once they are screwed on.

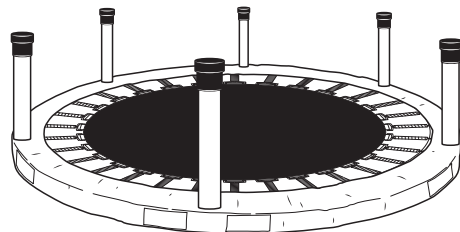
**⚠ WARNING:**

ADULT ASSEMBLY REQUIRED—This product contains hardware that, before assembly, can pose a choking hazard to children under the age of 3 years. Care should be taken when unpacking and assembling this product.

Adult supervision required.

4. The spring cover has four white hook & loop strips. Locate the two outer white strips. Remove the rubber feet from the two legs nearest these white strips.

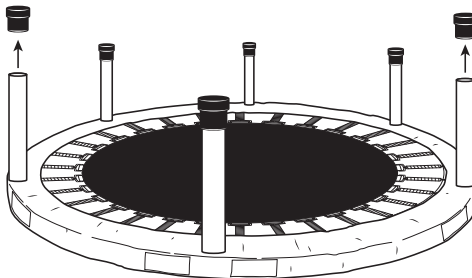

5. Turn the trampoline base over and attach a handlebar piece to the left side of the trampoline base. To do so, slide the support brace at the bottom of the handlebar piece onto the leg that you removed a rubber foot from. Repeat on the right side.

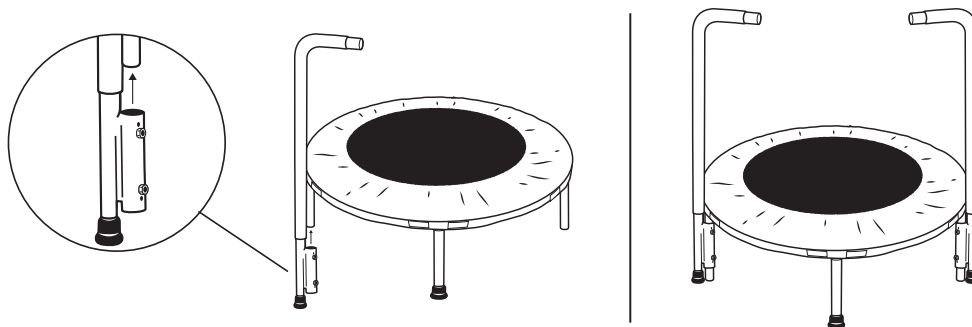

6. Connect the middle handlebar piece to the two side handlebar pieces you just attached. Each time you attach the middle handlebar piece to a side, you will hear a clicking sound. That means the pieces are securely connected.

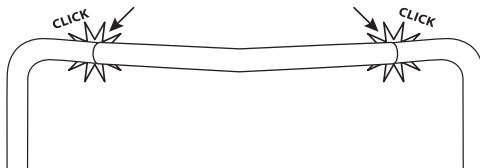

7. Add the rubber feet back to the legs you removed them from in Step 4.

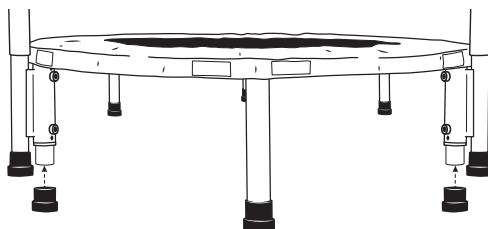

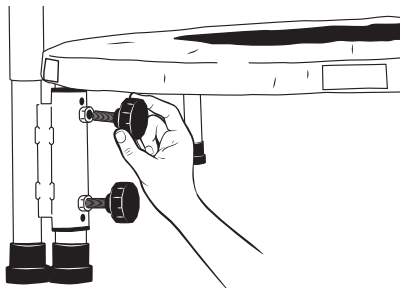

8. To prevent the trampoline from wobbling, push down on the base so that the rubber feet on each side are flush with each other. Then insert the leg screws into the threaded holes in the support braces. Tighten the leg screws until they cannot be twisted any farther to lock the legs in place.

9. Attach the plain skirt to the black hook & loop strips on the rear of the trampoline base.

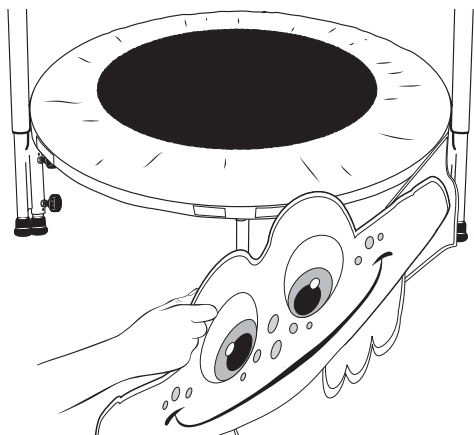
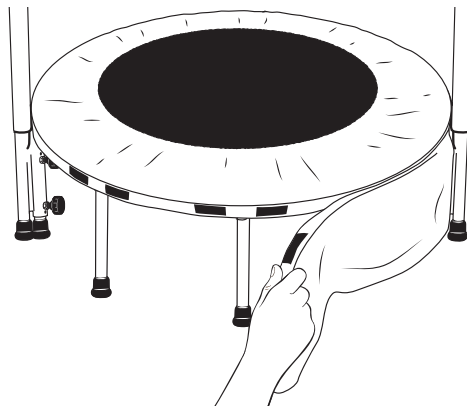

10. Attach the frog skirt to the white hook & loop strips on the front of the trampoline base.

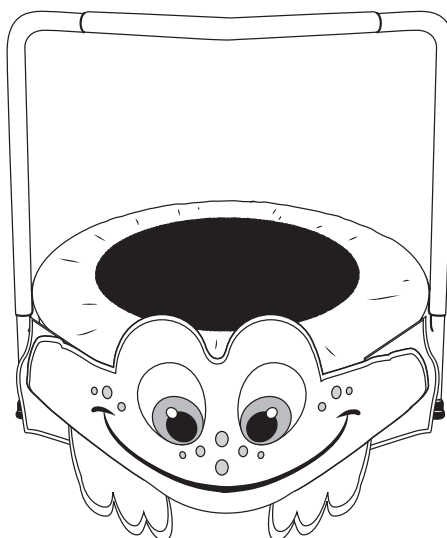

That's it—your Super-Safe Froggy Jumper is complete!

Assembly, Installation, Care, Maintenance, and User Warnings

WARNING:

- Save this guide for future reference.
- The maximum weight of the user shall not exceed 25 kg.
- Do not allow more than one person on the trampoline at one time.
- Do not allow young children to use the trampoline unless supervised by an adult.
- This product is intended for use by children ages 3–6 years.

WARNING—GENERAL

ADULT ASSEMBLY REQUIRED.

Read all instructions before using the trampoline. Warnings and instructions for the care, maintenance, and use of this trampoline are included to promote safe enjoyment.

- The trampoline is designed for installation on flat surfaces with at least 6.6 ft. (2 m) of clear space around the trampoline. Place the trampoline away from walls, fences, structures, furniture, and other objects.
- To avoid serious injury, do not place the trampoline on a hard surface (e.g., concrete or asphalt).
- Ensure there is 9 ft. (2.7 m) of clear area above the trampoline. This area should be free of objects such as wires, ceiling fans, branches, and other possible hazards.
- Ensure the area under the bouncing surface is free of objects.
- Inspect the trampoline before each use. Make sure the spring cover is correctly and securely positioned so that no springs are exposed. Replace any worn, defective, or missing parts.

WARNING—USAGE

- Bounce in the center of the trampoline.
- Do not attempt somersaults, flipping, or hanging from the handlebar. Serious injury may occur if stunts are attempted on this trampoline. Landing on the head or neck can cause serious injury.
- Do not use the trampoline in the dark.
- Do not put toys or other objects on the trampoline.
- Do not use when wet.
- Misuse and abuse of this trampoline is dangerous and can cause serious injury.
- It is dangerous to jump from the trampoline to the floor or ground when dismounting, or to jump onto the trampoline when mounting. Do not use the trampoline as a springboard to other objects.
- Before each use, inspect the trampoline for worn, abused, or missing parts. A number of conditions could arise that may increase your chances of being injured. Please be aware of:
 - Holes or tears in the trampoline mat
 - Sagging trampoline mat
 - Bent or broken frame parts, such as legs or poles

If you find any of the previous conditions, or anything else that you feel could cause harm to any user, disassemble the trampoline or stop using it.

TRAMPOLINE FROG 36

BETRIEBSANLEITUNG



Set enthält:

- Griff (3 Stück)
- Die Basis des Trampolins
- Federabdeckung
- 2 Trampolinabdeckungen (vorne und hinten)
- 6 Fuß mit Gummifüßen
- 4 Fußschrauben

Kinder werden viel Spaß mit dem Trampolin "springender Frosch" haben! Lesen Sie die Anweisungen in diesem Handbuch sorgfältig durch und befolgen Sie stets die Warnhinweise, um eine möglichst lange Verwendung des Produkts zu gewährleisten.

Installationsanleitung

1. Ziehen Sie mit den schwarzen Kappen die Federabdeckung über die Kante des Trampolinbasiertes, sodass die Federn vollständig abgedeckt sind. Setzen Sie die Löcher der Federabdeckung über die schwarzen Kappen am Boden der Basis. Stellen Sie sicher, dass die Klebbänder flach am Rand der Basis anliegen.

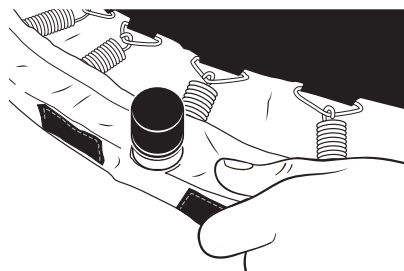
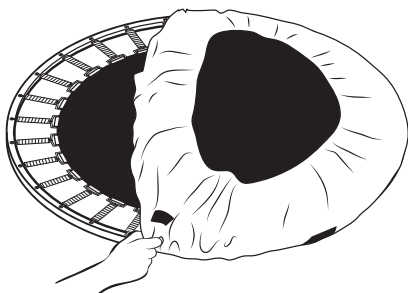

2. Teflonband hilft beim Verbinden der Elemente beim Anschrauben. Teflonband wurde um jeden Gewindebolzen gewickelt, um eine dauerhafte Verbindung an den Beinen des Trampolins herzustellen. Schwarze Kappen und Klebband bedecken die Gewindebolzen, um sie vor Beschädigungen zu schützen. Entfernen Sie vorsichtig die schwarzen Kappen, indem Sie sie gegen den Uhrzeigersinn drehen.

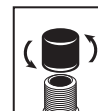
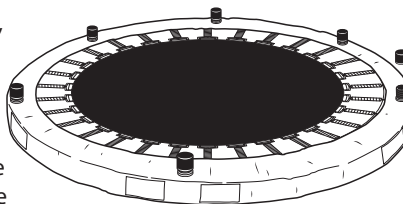

3. Setzen Sie die Füße auf die Stifte unter der Basis. Ziehen Sie die sechs Beine an, bis sie sich nicht mehr drehen. Bei richtigem Anziehen dürfen die Beine nicht kippen oder wackeln. Entfernen Sie die Beine nicht, nachdem die Beine angeschraubt wurden.

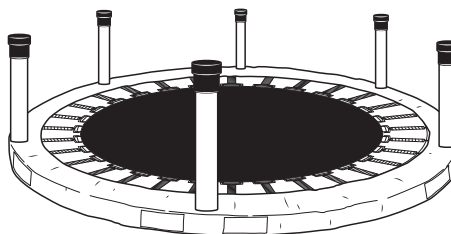
**Warnung:**

ERFORDERLICHE MONTAGE DURCH EINE ERWACHSENE - Das Produkt enthält Elemente, die vor dem Zusammenbau eine Erstickungsgefahr für Kinder unter 3 Jahren darstellen können. Gehen Sie beim Auspacken und Zusammenbauen dieses Produkts äußerst vorsichtig vor.

Montage für Erwachsene erforderlich.

4. Die Federabdeckung hat vier weiße Haken und Schlaufenstreifen. Finde die beiden äußeren weißen Streifen. Entfernen Sie die Gummifüße an den beiden Füßen, die den weißen Streifen am nächsten liegen.

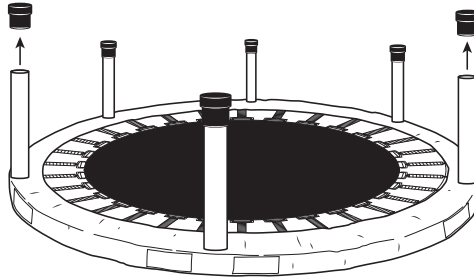

5. Drehen Sie die Trampolinbasis um und befestigen Sie das Griffstück an der linken Seite der Trampolinbasis. Schieben Sie dazu die Halterung an der Unterseite des Halters über das Bein, von dem der Gummifuß entfernt wurde. Wiederholen Sie dies für die rechte Seite.

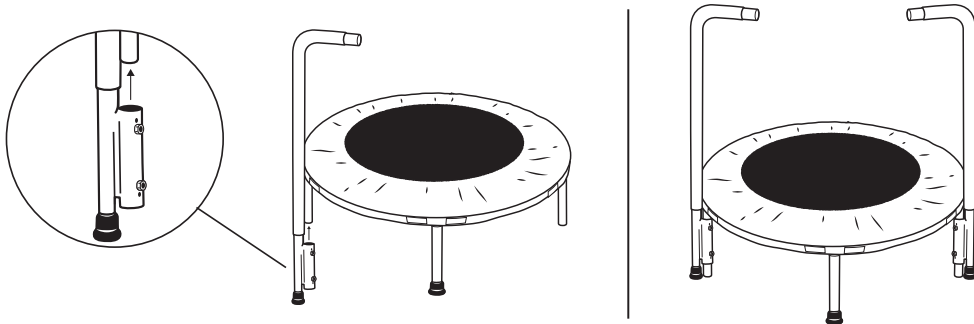

6. Verbinden Sie den mittleren Teil des Griffs mit den beiden gerade angebrachten Seitenteilen des Griffs. Jedes Mal, wenn Sie die Mitte des Griffs an den Seiten anbringen, hören Sie möglicherweise ein Klicken, was bedeutet, dass die Komponenten richtig sitzen.

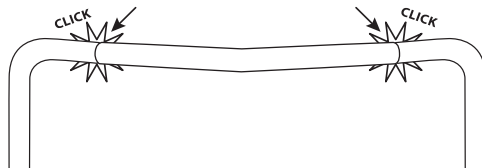

7. Setzen Sie die Gummifüße auf die Füße, die in Schritt 4 entfernt wurden.

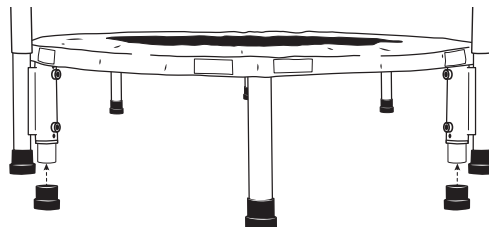

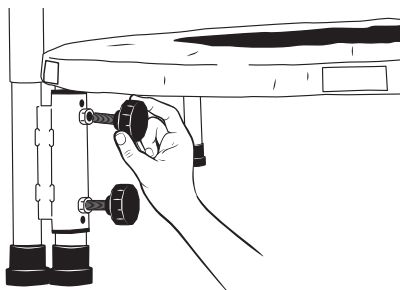

9. Befestigen Sie die einheitliche Abdeckung an den schwarzen Klettbindern auf der Rückseite der Trampolinbasis.

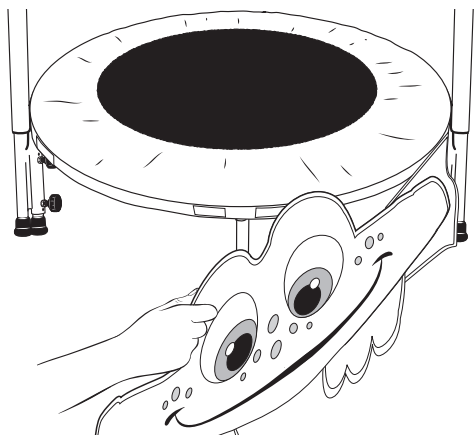

Das ist alles! Das Trampolin ist einsatzbereit!

8. Um ein Schwingen des Trampolins zu verhindern, drücken Sie auf die Basis, sodass die Gummifüße auf jeder Seite bündig sind. Führen Sie dann die Schrauben, mit denen die Füße befestigt sind, in die Gewindebohrungen in den Halterungen ein. Ziehen Sie die Fußschrauben an, bis Sie sie nicht mehr drehen können.

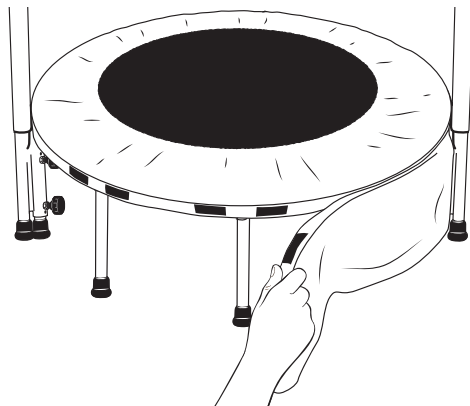

10. Befestigen Sie die froschförmige Abdeckung mit Haken und Schlaufen an der Vorderseite des Trampolinfußes an den weißen Streifen.

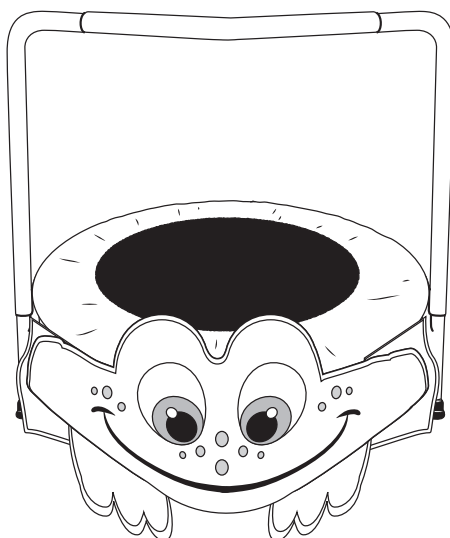

Montage, Installation, Pflege, Wartung und Warnungen für den Benutzer

Warnung:

- Bewahren Sie dieses Handbuch zum späteren Nachschlagen auf.
- Das maximale Benutzergewicht beträgt 25 kg.
- Es kann immer nur eine Person das Trampolin benutzen.
- Aufsicht durch Erwachsene erforderlich.
- Das Produkt ist für Kinder im Alter von 3-6 Jahren bestimmt.

Warnung - allgemeine Informationen

ERFORDERLICHE MONTAGE DURCH EINE ERWACHSENE PERSON.

Bitte lesen Sie alle Anweisungen, bevor Sie das Produkt verwenden. In diesem Handbuch sind Warnungen und Anweisungen zur Reinigung, Wartung und Verwendung des Trampolins enthalten, um die sichere Verwendung des Produkts zu gewährleisten.

- Das Trampolin sollte auf einer ebenen Fläche montiert werden. Um das Trampolin sollte ein freier Raum vorhanden sein (mindestens 2 m). Das Trampolin muss einen beträchtlichen Abstand zu Wänden, Zäunen, Strukturen, Möbeln und anderen Gegenständen haben.
- Stellen Sie das Sprungbrett nicht auf eine harte Oberfläche (z. B. Beton oder Asphalt), um ernsthafte Verletzungen zu vermeiden.
- Stellen Sie sicher, dass über dem Trampolin ein freier Platz (2,7 m) vorhanden ist. Ein solcher Raum darf keine Gegenstände wie Kabel, Deckenventilatoren, Abzweigungen und andere mögliche Gefahren enthalten.
- Stellen Sie sicher, dass sich keine Gegenstände unter dem Trampolin befinden.
- Überprüfen Sie vor jedem Gebrauch das Produkt. Stellen Sie sicher, dass die Federabdeckung richtig und sicher positioniert ist, damit keine Federn freiliegen. Ersetzen Sie alle verschlissenen oder defekten Teile und ersetzen Sie fehlende Teile.

Warnung - verwenden

- Sie müssen von der Mitte der Trampolinmatte abprallen.
- Sie sollten keine Saltos ausführen, rollen oder am Griff hängen. Der Versuch, auf einem Trampolin Akrobatik zu betreiben, kann zu schweren Verletzungen führen. Ein Sturz auf Kopf oder Hals kann zu schweren Verletzungen führen.
- Verwenden Sie das Trampolin nicht an einem dunklen Ort.
- Stellen Sie kein Spielzeug oder andere Gegenstände auf das Trampolin.
- Verwenden Sie das Produkt nicht, wenn die Matte nass ist.
- Eine falsche Verwendung des Trampolins ist gefährlich und kann zu schweren Verletzungen führen.
- Das Abspringen vom Trampolin beim Zerlegen ist gefährlich, ebenso wie das Abspringen vom Trampolin während der Montage. Verwenden Sie das Produkt nicht als Sprungbrett für andere Gegenstände.
- Überprüfen Sie das Trampolin vor jedem Gebrauch auf abgenutzte, beschädigte oder fehlende Teile. Es gibt viele Situationen, die Ihr Verletzungsrisiko erhöhen können. Sei vorsichtig bei:
 - Löcher oder Risse in der Trampolinmatte
 - Eine baumelnde Trampolinmatte
 - Verbogene oder beschädigte Teile des Rahmens, wie Beine oder Pfosten

Wenn eine der oben genannten Situationen eintritt oder andere Umstände den Benutzer gefährden können, sollte das Trampolin zerlegt oder nicht verwendet werden.

TRAMPOLINE FROG 36

MODE D'EMPLOI



L'ensemble contient:

- Poignée (3 pièces)
- La base du trampoline
- Couverture de ressort
- 2 housses de trampoline (avant et arrière)
- 6 pieds avec pieds en caoutchouc
- 4 boulons de pied

Les enfants s'amuseront beaucoup avec le trampoline "jumping frog"! Pour garantir une utilisation la plus longue possible du produit, veuillez lire attentivement les instructions de ce manuel et suivre les avertissements à tout moment.

Instructions d'installation

1. Une fois les capuchons noirs installés, tirez le couvercle du ressort sur le bord de la base du trampoline de façon à ce que les ressorts soient complètement recouverts. Placez les trous du couvercle de ressort sur les capuchons noirs au bas de la base. Assurez-vous que les bandes auto-agrippantes reposent à plat contre le bord de la base.

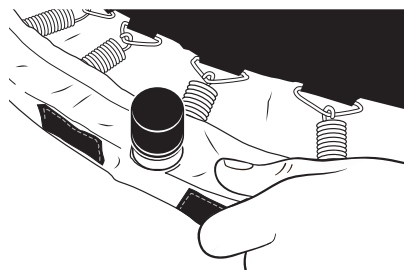
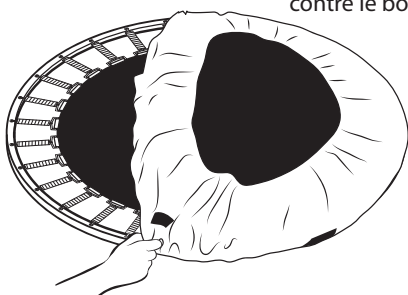

2. Le ruban en téflon permet de connecter les éléments tout en les vissant. Un ruban de téflon a été enroulé autour de chaque goujon fileté pour créer une connexion permanente sur les jambes du trampoline. Des capuchons noirs et du ruban adhésif recouvrent les goujons filetés pour les protéger des dommages. Retirez délicatement les capuchons noirs en les tournant dans le sens antihoraire.

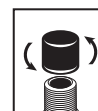
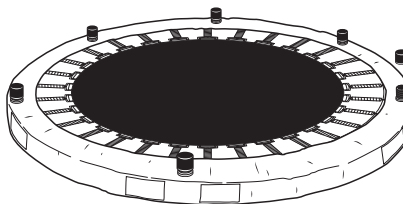

3. Placez les pieds sur les chevilles sous la base. Serrez les six pieds jusqu'à ce qu'ils arrêtent de tourner. Lorsqu'elles sont correctement serrées, les pattes ne doivent pas basculer ou osciller. Ne retirez pas les pieds après avoir vissé les pieds.

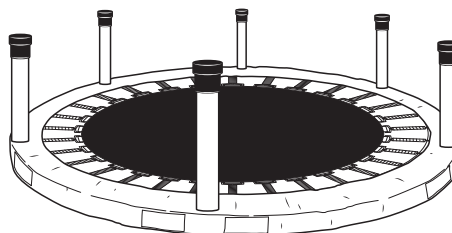
**Avertissement:**

ASSEMBLAGE REQUIS PAR UNE PERSONNE ADULTE - le produit contient des éléments qui, avant l'assemblage, peuvent présenter un risque d'étouffement pour les enfants de moins de 3 ans. Soyez extrêmement prudent lors du déballage et de l'assemblage de ce produit.

Assemblage adulte requis.

4. Le couvercle du ressort a quatre crochets blancs et des bandes de boucles. Trouvez les deux bandes blanches extérieures. Retirez les pieds en caoutchouc des deux pieds les plus proches des bandes blanches.

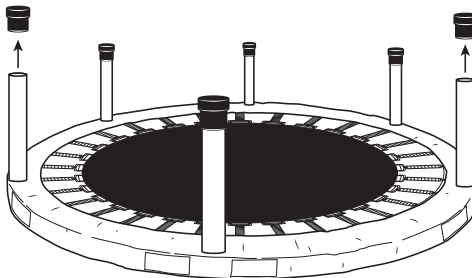

5. Retournez la base du trampoline et fixez la poignée sur le côté gauche de la base du trampoline. Pour ce faire, faites glisser le support au bas du support sur le pied duquel le pied en caoutchouc a été retiré. Répétez pour le côté droit.

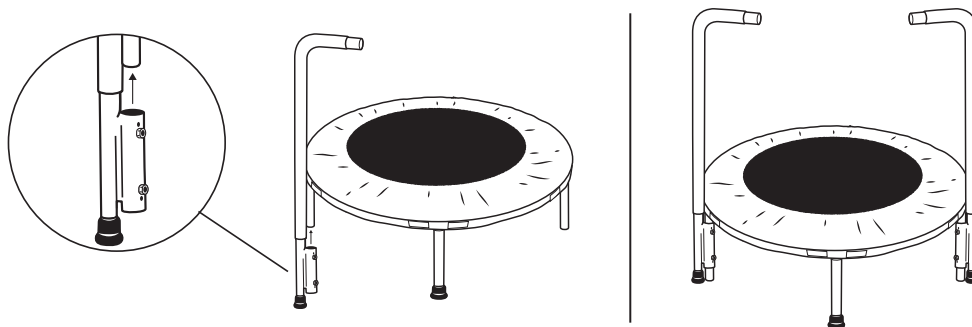

6. Connectez la partie centrale de la poignée aux deux parties latérales de la poignée qui viennent d'être fixées. Vous pouvez entendre un clic chaque fois que vous installez le centre de la poignée sur les côtés, ce qui signifie que les composants sont correctement installés.

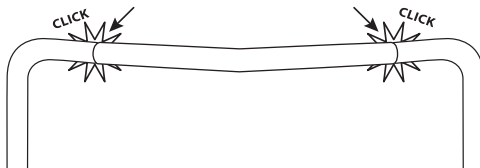

7. Placez les pieds en caoutchouc sur les pieds qui ont été retirés à l'étape 4.

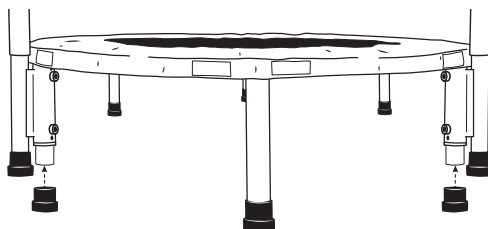

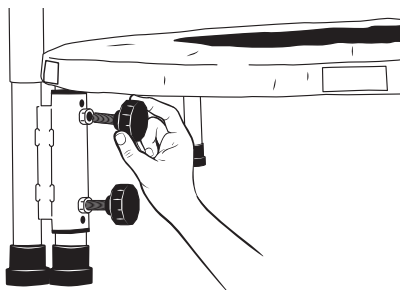

9. Fixez la housse de l'uniforme aux bandes auto-agrippantes noires à l'arrière de la base du trampoline.

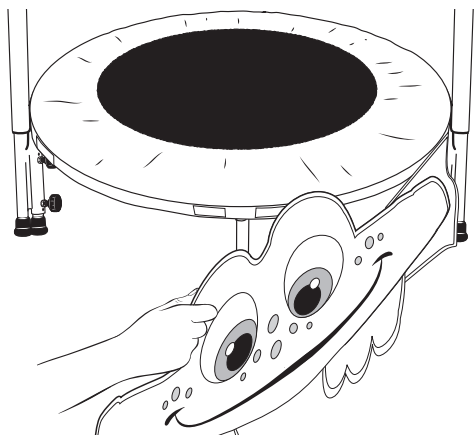

C'est tout! Le trampoline est prêt à l'emploi!

8. Pour empêcher le trampoline de se balancer, appuyez sur la base pour que les pieds en caoutchouc de chaque côté affleurent. Insérez ensuite les boulons qui maintiennent les pieds dans les trous filetés des supports. Serrez les vis des pieds jusqu'à ce que vous ne puissiez plus les tourner.

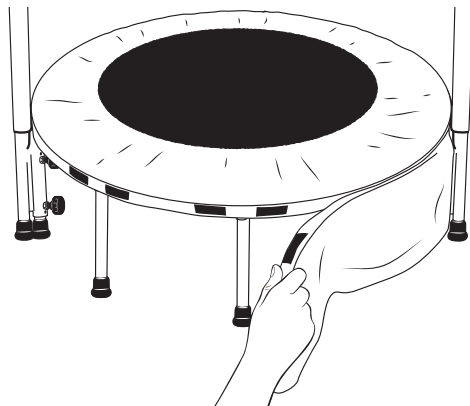

10. Fixez le couvercle en forme de grenouille aux bandes blanches avec des crochets et des boucles à l'avant de la base du trampoline.

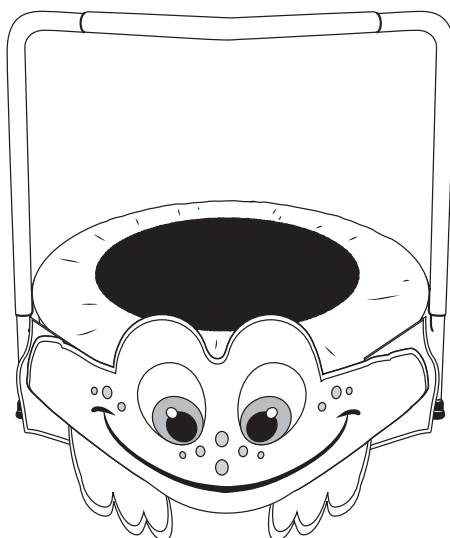

Montage, installation, entretien, maintenance et avertissements pour l'utilisateur

Avertissement:

- Conservez ce manuel pour référence future.
- Le poids maximum de l'utilisateur est de 25 kg.
- Une seule personne peut utiliser le trampoline à la fois.
- Surveillance d'un adulte requise.
- Le produit est destiné aux enfants âgés de 3 à 6 ans.

Avertissement - informations générales

ASSEMBLAGE REQUIS PAR UNE PERSONNE ADULTE.

Veillez lire toutes les instructions avant d'utiliser le produit. Des avertissements et des instructions concernant le nettoyage, l'entretien et l'utilisation du trampoline sont inclus dans ce manuel pour garantir une utilisation sûre du produit.

- Le trampoline doit être monté sur une surface plane. Il doit y avoir un espace libre autour du trampoline (au moins 2 m). Le trampoline doit être à une distance considérable des murs, clôtures, structures, meubles et autres objets.
- Pour éviter des blessures graves, ne placez pas le tremplin sur une surface dure (par ex. Béton ou asphalte).
- Assurez-vous qu'il y a un espace libre (2,7 m) au-dessus du trampoline. Un tel espace ne doit pas contenir d'objets tels que des câbles, des ventilateurs de plafond, des branches et d'autres dangers possibles.
- Assurez-vous qu'il n'y a aucun objet sous le trampoline.
- Avant chaque utilisation, vérifiez le produit. Assurez-vous que le couvercle du ressort est correctement et solidement positionné afin qu'aucun ressort ne soit exposé. Remplacez toutes les pièces usées ou défectueuses et remplacez les pièces manquantes.

Avertissement - utilisation

- Vous devez rebondir sur le centre du tapis de trampoline.
- Vous ne devez pas effectuer de saut périlleux, rouler ou vous accrocher à la poignée. Tenter de faire des acrobaties sur un trampoline peut entraîner des blessures graves. Une chute sur la tête ou le cou peut provoquer des blessures graves.
- N'utilisez pas le trampoline dans un endroit sombre.
- Ne placez pas de jouets ou d'autres objets sur le trampoline.
- N'utilisez pas le produit lorsque le tapis est mouillé.
- Une utilisation incorrecte du trampoline est dangereuse et peut entraîner des blessures graves.
- Sauter du trampoline lors du démontage est dangereux, tout comme sauter du trampoline lors du montage. N'utilisez pas le produit comme tremplin à partir d'autres objets.
- Avant chaque utilisation, vérifiez le trampoline pour des pièces usées, endommagées ou manquantes. De nombreuses situations peuvent augmenter votre risque de blessure. Méfiez-vous de:
 - Trous ou déchirures dans le tapis de trampoline
 - Un tapis de trampoline suspendu
 - Parties pliées ou endommagées du cadre, telles que les pieds ou les poteaux

Si l'une des situations ci-dessus se produit ou toute autre circonstance pouvant constituer une menace pour l'utilisateur, le trampoline doit être démonté ou non utilisé.

TRAMPOLINO FROG 36

ISTRUZIONI PER L'USO



Il set contiene:

- Manico (3 pezzi)
- La base del trampolino
- Copertura della molla
- 2 coperture per trampolini (anteriore e posteriore)
- 6 piedi con piedini in gomma
- 4 piedi bulloni

I bambini si divertiranno un mondo con il trampolino "jumping frog"! Per garantire un utilizzo più prolungato possibile del prodotto, leggere attentamente le istruzioni di questo manuale e seguire le avvertenze in ogni momento.

Istruzioni per l'installazione

1. Con i cappucci neri montati, tirare il coperchio della molla oltre il bordo della base del trampolino in modo che le molle siano completamente coperte. Posizionare i fori del coperchio della molla sui cappucci neri sul fondo della base. Assicurati che le strisce di velcro siano piatte contro il bordo della base.

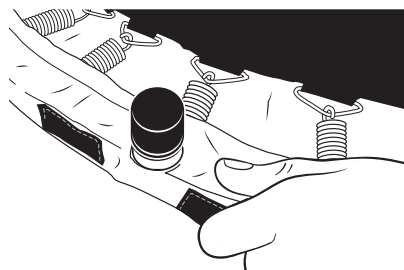
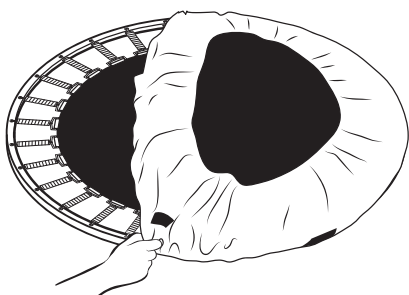

2. Il nastro in teflon aiuta a collegare gli elementi mentre li si avvita. Il nastro di teflon è stato avvolto attorno a ciascun perno filettato per creare una connessione permanente sulle gambe del trampolino. Cappucci neri e nastro coprono i perni filettati per proteggerli da eventuali danni. Rimuovere con attenzione i cappucci neri ruotandoli in senso antiorario.

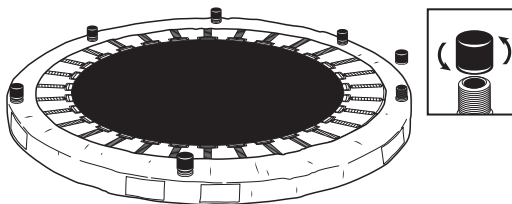

3. Mettere i piedi sui pioli sotto la base. Stringere le sei gambe finché non smettono di ruotare. Se adeguatamente serrate, le gambe non devono ribaltarsi o oscillare. Non rimuovere le gambe dopo che le gambe sono state avvitate.

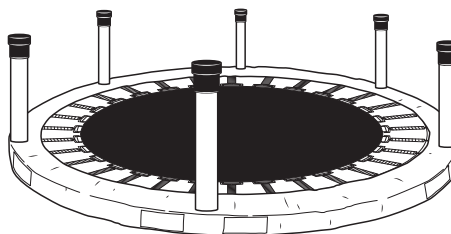
**Avvertimento:**

MONTAGGIO RICHIESTO DA UNA PERSONA ADULTA - il prodotto contiene elementi che, prima dell'assemblaggio, possono rappresentare un pericolo di soffocamento per i bambini sotto i 3 anni di età. Prestare estrema attenzione durante il disimballaggio e il montaggio di questo prodotto.

È richiesto il montaggio di un adulto.

4. La copertura della molla ha quattro ganci bianchi e strisce ad anello. Trova le due strisce bianche esterne. Rimuovere i piedini in gomma sui due piedini più vicini alle strisce bianche.

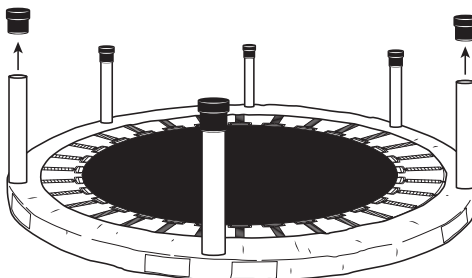

5. Capovolgere la base del trampolino e attaccare il pezzo della maniglia al lato sinistro della base del trampolino. A tale scopo, far scorrere la staffa nella parte inferiore del supporto sulla gamba da cui è stato rimosso il piedino in gomma. Ripeti per il lato destro.

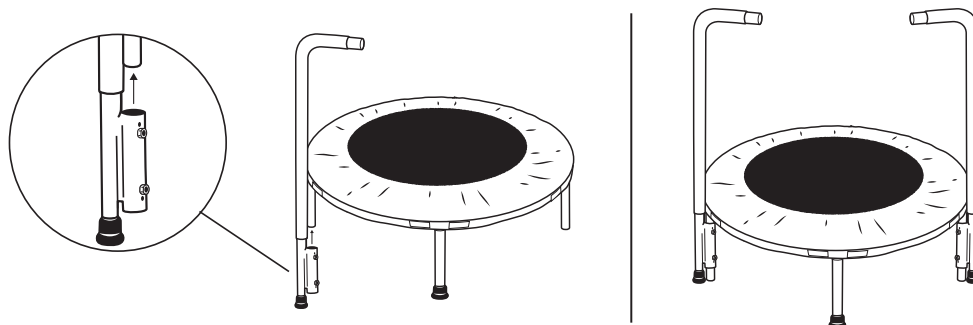

6. Collegare la parte centrale della maniglia alle due parti laterali della maniglia che sono state appena fissate. Potresti sentire un clic ogni volta che installi il centro della maniglia sui lati, il che significa che i componenti sono posizionati correttamente.

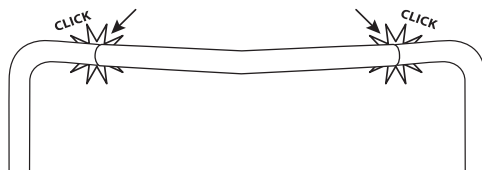

7. Posizionare i piedini in gomma sui piedini rimossi al punto 4.

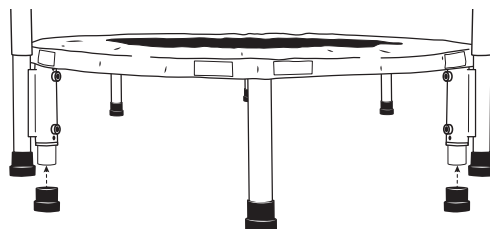

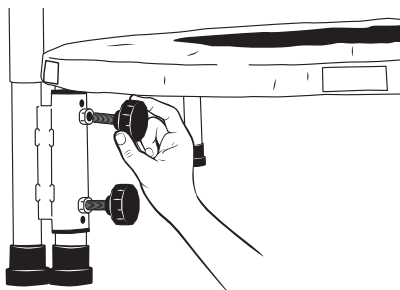

9. Attaccare la copertura dell'uniforme alle strisce nere a strappo sul retro della base del trampolino.

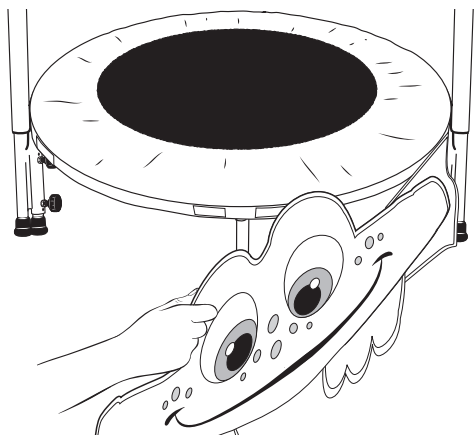

È tutto! Il trampolino è pronto per l'uso!

8. Per evitare che il trampolino oscilli, premere sulla base in modo che i piedini in gomma su ciascun lato siano a filo. Quindi inserire i bulloni che fissano i piedini nei fori filettati delle staffe. Stringere le viti del piede finché non è più possibile ruotarle.

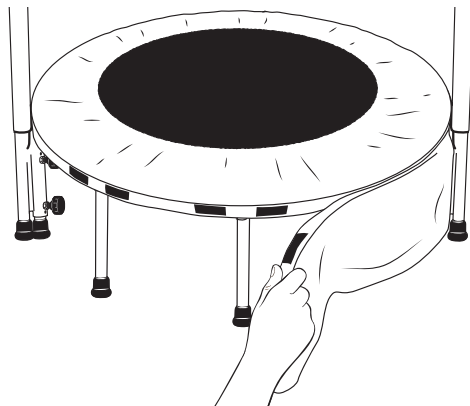

10. Attaccare la copertura a forma di rana alle strisce bianche con ganci e anelli sulla parte anteriore della base del trampolino.

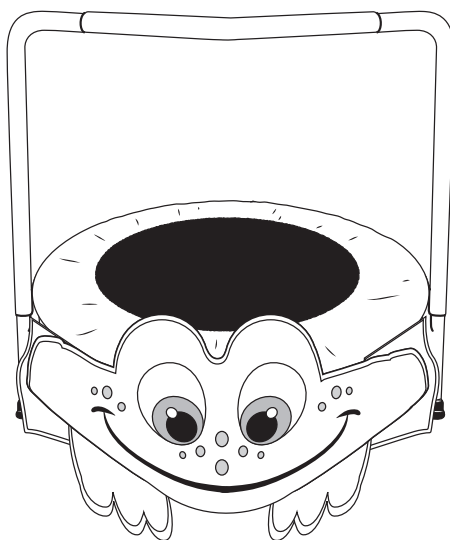

Montaggio, installazione, cura, manutenzione e avvertenze per l'utente

Avvertimento:

- Conservare questo manuale per riferimenti futuri.
- Il peso massimo dell'utente è di 25 kg.
- Solo una persona alla volta può usare il trampolino.
- È richiesta la supervisione di un adulto.
- Il prodotto è destinato a bambini di età compresa tra 3-6 anni.

Avvertenza: informazioni generali

MONTAGGIO RICHIESTO DA PERSONA ADULTA.

Leggere tutte le istruzioni prima di utilizzare il prodotto. Le avvertenze e le istruzioni riguardanti la pulizia, la manutenzione e l'uso del trampolino sono incluse in questo manuale per garantire un uso sicuro del prodotto.

- Il trampolino deve essere montato su una superficie piana. Ci dovrebbe essere uno spazio libero intorno al trampolino (almeno 2 m). Il trampolino deve trovarsi a una distanza considerevole da muri, recinzioni, strutture, mobili e altri oggetti.
- Per evitare lesioni gravi, non posizionare il trampolino su una superficie dura (ad esempio cemento o asfalto).
- Assicurati che ci sia uno spazio libero (2,7 m) sopra il trampolino. Tale spazio non deve contenere oggetti come cavi, ventilatori a soffitto, rami e altri possibili pericoli.
- Assicurati che non ci siano oggetti sotto il trampolino.
- Prima di ogni utilizzo, controllare il prodotto. Assicurarsi che il coperchio della molla sia posizionato correttamente e saldamente in modo che non siano esposte le molle. Sostituire tutte le parti usurate o difettose e sostituire le parti mancanti.

Avvertenza: utilizzare

- Devi rimbalzare al centro del tappeto del trampolino.
- Non dovresti eseguire salti mortali, rotoli o appenderti alla maniglia. Il tentativo di eseguire acrobazie su un trampolino può causare gravi lesioni. Una caduta sulla testa o sul collo può causare gravi lesioni.
- Non utilizzare il trampolino in un luogo buio.
- Non mettere giocattoli o altri oggetti sul trampolino.
- Non utilizzare il prodotto quando il tappetino è bagnato.
- L'uso improprio del trampolino è pericoloso e può provocare gravi lesioni personali.
- Saltare giù dal trampolino durante lo smontaggio è pericoloso, così come saltare dal trampolino durante il montaggio. Non utilizzare il prodotto come trampolino di lancio da altri oggetti.
- Prima di ogni utilizzo, controllare il trampolino per parti usurate, danneggiate o mancanti. Esistono molte situazioni che possono aumentare il rischio di lesioni. Stai attento a:
 - Fori o lacerazioni nel tappetino del trampolino
 - Un tappeto da trampolino penzolante
 - Parti piegate o danneggiate del telaio, come gambe o pali

Se si verifica una delle situazioni di cui sopra o qualsiasi altra circostanza che possa rappresentare una minaccia per l'utente, il trampolino deve essere smontato o non utilizzato.

TRAMPOLÍN FROG 36

INSTRUCCIONES DE FUNCIONAMIENTO



El juego contiene:

- Mango (3 piezas)
- La base del trampolín
- Cubierta de resorte
- 2 fundas de trampolín (delantera y trasera)
- 6 pies con pies de goma
- 4 pernos de pie

¡Los niños se divertirán mucho con el trampolín "rana saltarina"! Para garantizar el uso más prolongado posible del producto, lea atentamente las instrucciones de este manual y siga las advertencias en todo momento.

Instrucciones de instalación

1. Con las tapas negras colocadas, tire de la cubierta del resorte sobre el borde de la base del trampolín para que los resortes queden completamente cubiertos. Coloque los orificios de la cubierta del resorte sobre las tapas negras en la parte inferior de la base. Asegúrese de que las tiras de velcro queden planas contra el borde de la base.

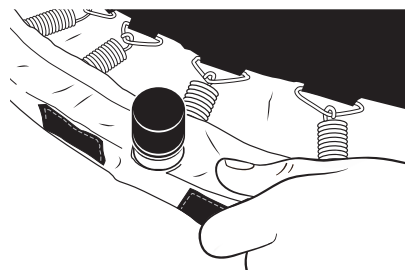
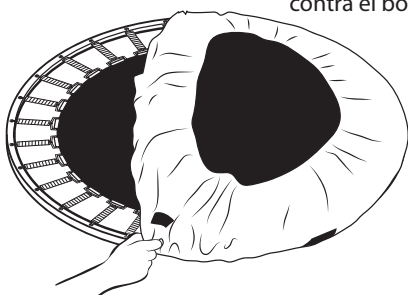

2. La cinta de teflón ayuda a conectar los elementos mientras los atornilla. Se envolvió cinta de teflón alrededor de cada perno roscado para crear una conexión permanente en las patas del trampolín. Las tapas negras y la cinta cubren los pernos roscados para protegerlos de daños. Retire con cuidado las tapas negras girándolas en sentido antihorario.

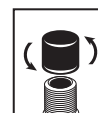
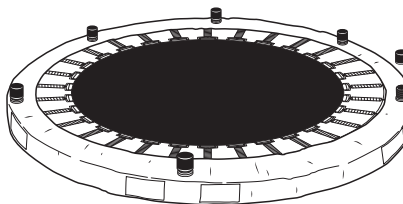

3. Coloque los pies en las clavijas debajo de la base. Apriete las seis patas hasta que dejen de girar. Cuando se aprieta correctamente, las patas no deben inclinarse ni tambalearse. No quite las patas después de haberlas atornillado.

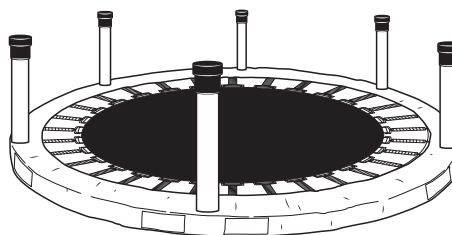

Advertencia:

MONTAJE NECESARIO POR UNA PERSONA ADULTA: el producto contiene elementos que, antes del montaje, pueden representar un peligro de asfixia para niños menores de 3 años. Tenga mucho cuidado al desembalar y ensamblar este producto.

Requiere ensamblaje de un adulto.

4. La cubierta del resorte tiene cuatro rayas blancas de gancho y bucle. Encuentra las dos franjas blancas exteriores. Retire las patas de goma de las dos patas más cercanas a las rayas blancas.

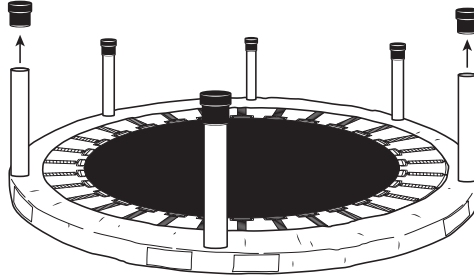

5. Dé la vuelta a la base del trampolín y coloque la pieza del mango en el lado izquierdo de la base del trampolín. Para hacer esto, deslice el soporte en la parte inferior del soporte sobre la pata de la que se quitó el pie de goma. Repita para el lado derecho.

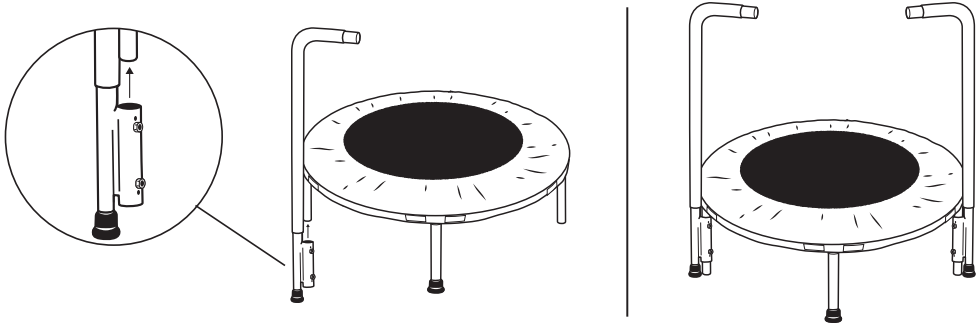

6. Conecte la parte central del mango a las dos partes laterales del mango que acaba de colocar. Es posible que escuche un clic cada vez que instale el centro del mango a los lados, lo que significa que los componentes están asentados correctamente.

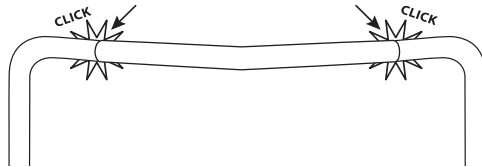

7. Coloque las patas de goma en las patas que se retiraron en el paso 4.

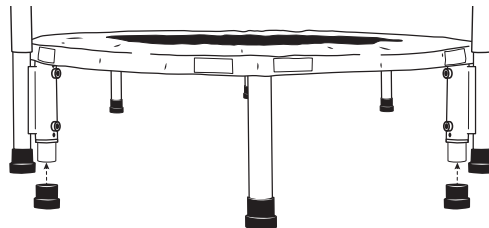

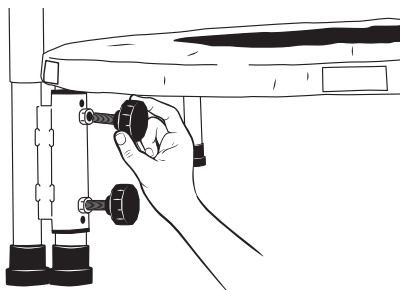

8. Para evitar que el trampolín se balancee, presione la base hacia abajo para que los pies de goma de cada lado queden al ras. Luego inserte los pernos que sujetan los pies en los orificios roscados de los soportes. Apriete los tornillos del pie hasta que ya no pueda girarlos.

9. Coloque la cubierta del uniforme en las tiras negras de velcro en la parte posterior de la base del trampolín.

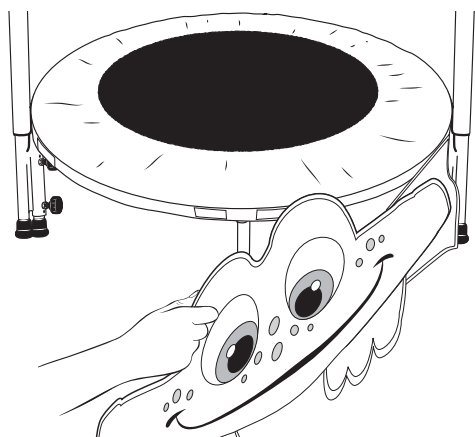
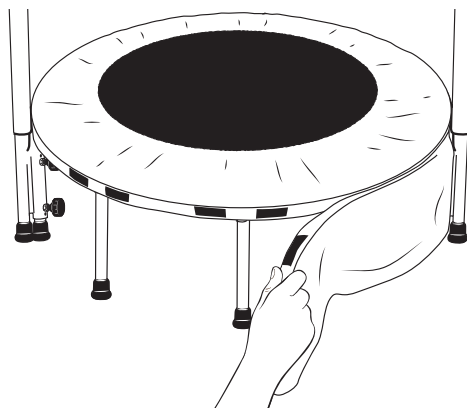

10. Fije la cubierta en forma de rana a las tiras blancas con ganchos y presillas en la parte delantera de la base del trampolín.

¡Eso es todo! ¡El trampolín está listo para usar!

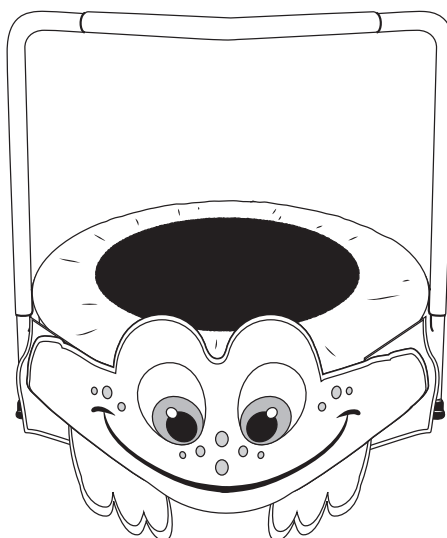

Montage, Installation, Pflege, Wartung und Warnungen für den Benutzer

Warnung:

- Bewahren Sie dieses Handbuch zum späteren Nachschlagen auf.
- Das maximale Benutzergewicht beträgt 25 kg.
- Es kann immer nur eine Person das Trampolin benutzen.
- Aufsicht durch Erwachsene erforderlich.
- Das Produkt ist für Kinder im Alter von 3-6 Jahren bestimmt.

Warnung - allgemeine Informationen

ERFORDERLICHE MONTAGE DURCH EINE ERWACHSENE PERSON.

Bitte lesen Sie alle Anweisungen, bevor Sie das Produkt verwenden. In diesem Handbuch sind Warnungen und Anweisungen zur Reinigung, Wartung und Verwendung des Trampolins enthalten, um die sichere Verwendung des Produkts zu gewährleisten.

- Das Trampolin sollte auf einer ebenen Fläche montiert werden. Um das Trampolin sollte ein freier Raum vorhanden sein (mindestens 2 m). Das Trampolin muss einen beträchtlichen Abstand zu Wänden, Zäunen, Strukturen, Möbeln und anderen Gegenständen haben.
- Stellen Sie das Sprungbrett nicht auf eine harte Oberfläche (z. B. Beton oder Asphalt), um ernsthafte Verletzungen zu vermeiden.
- Stellen Sie sicher, dass über dem Trampolin ein freier Platz (2,7 m) vorhanden ist. Ein solcher Raum darf keine Gegenstände wie Kabel, Deckenventilatoren, Abzweigungen und andere mögliche Gefahren enthalten.
- Stellen Sie sicher, dass sich keine Gegenstände unter dem Trampolin befinden.
- Überprüfen Sie vor jedem Gebrauch das Produkt. Stellen Sie sicher, dass die Federabdeckung richtig und sicher positioniert ist, damit keine Federn freiliegen. Ersetzen Sie alle verschlissenen oder defekten Teile und ersetzen Sie fehlende Teile.

Warnung - verwenden

- Sie müssen von der Mitte der Trampolinmatte abprallen.
- Sie sollten keine Saltos ausführen, rollen oder am Griff hängen. Der Versuch, auf einem Trampolin Akrobatik zu betreiben, kann zu schweren Verletzungen führen. Ein Sturz auf Kopf oder Hals kann zu schweren Verletzungen führen.
- Verwenden Sie das Trampolin nicht an einem dunklen Ort.
- Stellen Sie kein Spielzeug oder andere Gegenstände auf das Trampolin.
- Verwenden Sie das Produkt nicht, wenn die Matte nass ist.
- Eine falsche Verwendung des Trampolins ist gefährlich und kann zu schweren Verletzungen führen.
- Das Abspringen vom Trampolin beim Zerlegen ist gefährlich, ebenso wie das Abspringen vom Trampolin während der Montage. Verwenden Sie das Produkt nicht als Sprungbrett für andere Gegenstände.
- Überprüfen Sie das Trampolin vor jedem Gebrauch auf abgenutzte, beschädigte oder fehlende Teile. Es gibt viele Situationen, die Ihr Verletzungsrisiko erhöhen können. Sei vorsichtig bei:
 - Löcher oder Risse in der Trampolinmatte
 - Eine baumelnde Trampolinmatte
 - Verbogene oder beschädigte Teile des Rahmens, wie Beine oder Pfosten

Wenn eine der oben genannten Situationen eintritt oder andere Umstände den Benutzer gefährden können, sollte das Trampolin zerlegt oder nicht verwendet werden.