

Onderdelen:

1. Scheerblad
2. Bewegend mes
3. Standenregelaar
4. Aan/uit knop
5. LED Display
6. Ingang
7. Opzetstuk 1
8. Opzetstuk 2
9. Schoonmaakborsteltje
10. Reinigingsolie
11. USB Kabel

A1

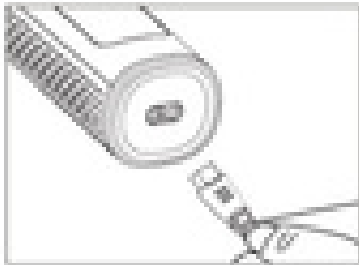

A2

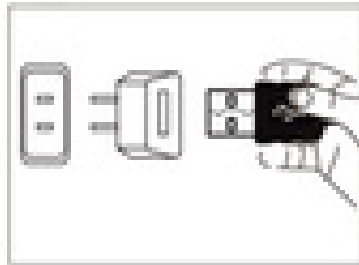

A3

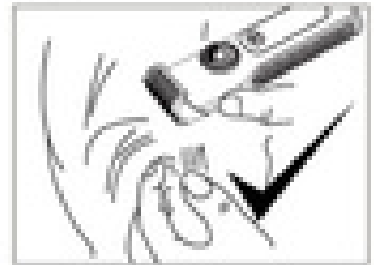

B1

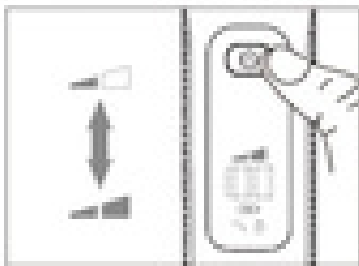

B2

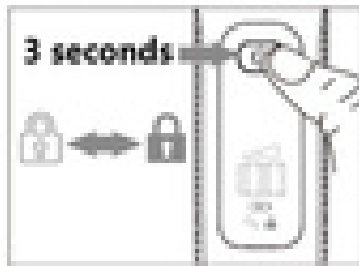

D1

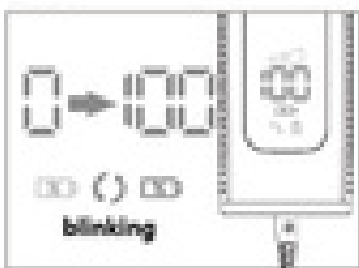

D1

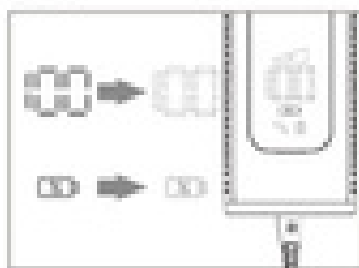

D2

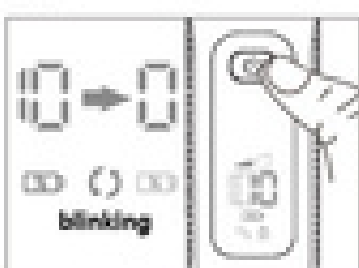

D3

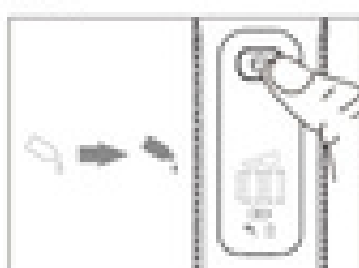

E1



E1

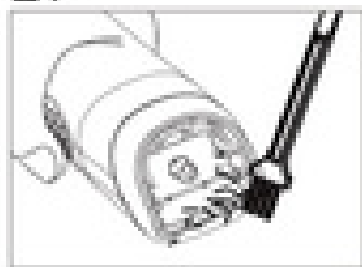

E2

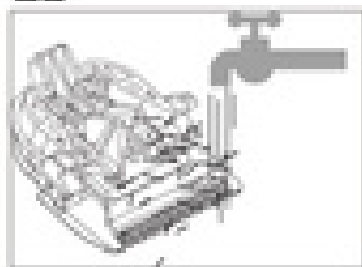

F1

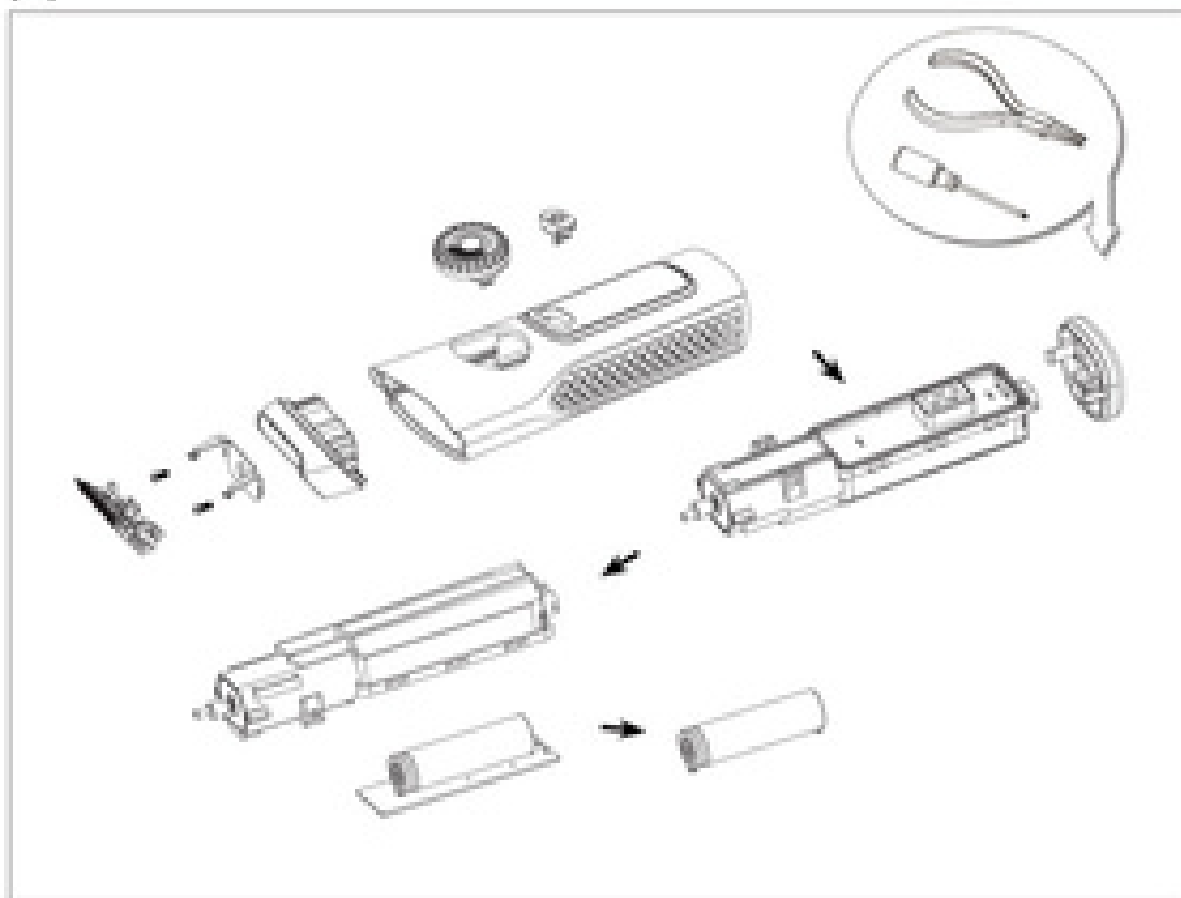

Gebruiksaanwijzing

Waarschuwing

Als het mes of de folie vervormd of beschadigd is, gebruik het dan niet opnieuw, anders kan het huidirritatie of wonden veroorzaken.

Het mes of de folie heeft een vaste levensduur. Om het beste resultaat te verkrijgen, raden wij u aan het mes of de folie regelmatig te vervangen.

Laad niet op op de plaats met een temperatuur lager dan 0 °C (32 °F), direct zonlicht of in de buurt van warmte of vochtige bron.

Gebruik de bijpassende adapter (of netsnoer) of oplaadbasis in het pakket als dat het geval is.

Droog het apparaat voordat u het oplaadt.

Houd het apparaat ver weg van de waterbron, houd uw handen droog tijdens het opladen.

Wanneer u de adapter (of het netsnoer) loskoppelt van de hoofdvoeding, kan te hard trekken het toestel beschadigen.

Bewaar de adapter op een droge plaats om schade te voorkomen.

Trek, draai of buig de adapter (of het netsnoer) niet serieus.

Draai het netsnoer niet stevig vast aan het toestel.

Mes of folie onjuiste bediening zal resulteren in eenvoudige schade. Om door de mens veroorzaakte schade te voorkomen, moet u geen beschadigd mes of folie gebruiken.

Verwijder de schaal van het apparaat niet, anders kan het apparaat beschadigd raken door onjuiste werking; en ernstiger, het verwijderen van de schaal terwijl deze is aangesloten op het hoofdvormogen kan een elektrische schok veroorzaken

Laad niet op in de doucheruimte omdat de luchtvochtigheid een elektrische schok kan veroorzaken.

Het apparaat is niet van toepassing op dierlijke of andere doeleinden.

Houd het apparaat buiten het bereik van kinderen.

Bewaar de gebruiksaanwijzing op een veilige plaats.

Neem contact op met de geautoriseerde after-sales service voor onderhoudsvragen of schadeproblemen.

Houd het apparaat op een droge plaats en zorg ervoor dat het apparaat droog is als het apparaat lange tijd ongebruikt blijft.

Kinderen jonger dan 8 jaar mogen dit apparaat niet gebruiken, personen met een fysiologische aandoening of geestesziekte of personen met een gebrek aan ervaring moeten onder toezicht staan om dit apparaat te bedienen en moeten vóór het gebruik op de hoogte worden gebracht van de relevante gevaren.

Het is geen speelgoed, kinderen mogen niet met het apparaat spelen.

Kinderen mogen het apparaat niet schoonmaken en repareren zonder toezicht.

De weggegooide batterij moet uit het apparaat worden verwijderd.

Voordat u de batterij verwijderd, koppelt u de adapter (of het netsnoer) los van de hoofdvoeding, zorg ervoor dat het product is losgekoppeld, anders zal dit waarschijnlijk een elektrische schok veroorzaken!

De batterij moet veilig worden weggegooid naar de door de overheid toegewezen positie.

Sluit voordat u oplaadt de adapter (of het netsnoer) aan op een gewenst stopcontact zoals bepaald in het classificatielabel; zorg ervoor dat de socket droog en zonder water is; en houd je handen droog om op te laden.

Plaats geen zwaar voorwerp op de adapter (of het netsnoer) en houd de adapter (of het netsnoer) goed zonder schade of vervorming.

Gebruik geen beschadigde, vervormde of gebroken adapter, inclusief het snoer.

CORRECTE VERWIJDERING VAN DIT APPARAAT. Deze markering geeft aan dat dit product niet in de hele EU met ander huishoudelijk afval mag worden weggegooid. Om mogelijke schade aan het milieu of de menselijke gezondheid door ongecontroleerde afvalverwijdering **te voorkomen en** om de recycling en duurzaam hergebruik van materiaal te bevorderen, gebruikt u het retour- en inzamelsysteem of neemt u contact op met de detailhandelaar, waar het apparaat is gekocht, voor een correcte verwijdering. Ze kunnen dit apparaat meenemen voor milieuvriendelijke recycling.

Lees de veilige instructie zorgvuldig door voordat u het apparaat gebruikt.

How to charge

1. Voordat u gaat opladen, moet u ervoor zorgen dat het apparaat is uitgeschakeld.
2. Plaats het netsnoer in de voedingsaansluiting van het toestel. (Fig. A1)
3. Sluit de adapter (of het netsnoer) aan op het stopcontact van het huishouden. (Fig. A2)
4. Dit apparaat heeft de functie van Cord & Cordless gebruik. Het kan rechtstreeks met de adapter door hoofdstroom worden aangedreven.
5. Wanneer de laadaansluiting normaal is, gaat het toestel dat aangeeft branden, het laadlampje tijdens het opladen. Als het lampje niet brandt, probeer het dan opnieuw en zorg ervoor dat het normaal wordt opgeladen.
6. Het kost 60 minuten om een lege batterij vol te laden.

How to use

1. Controleer voor gebruik of het apparaat is uitgeschakeld. Controleer en zorg ervoor dat het mes of de folie niet beschadigd is of met andere vreemde zaken.
2. Druk op de aan/uit-schakelaar om het toestel in te schakelen.
3. Raad aan om tien minuten na het ontwaken te scheren of te trimmen en bevestig geen oedeem van het gezicht.
4. Scheer of trim tegen de groeirichting van de baard, houd het mes of de folie loodrecht op de huid, een dergelijke operatie is gericht op het verkrijgen van een beter snij-effect. (Fig. B1)

Belangrijk : Breng tijdens het scheren of trimmen het mes of de folie niet te zwaar op uw huid aan, waardoor het mes of de folie beschadigd kan raken en zelfs uw huid pijn kan doen. (zoals branderig gevoel, gevoelloosheid of pijn).

1. Dit apparaat heeft motorvermogen aanpassingssysteem. Kies een geschikte output shift op basis van uw baarddichtheid, baardnatuur en etc. om de beste scheer- of trimprestaties te bereiken. De standaardinstelling is Shift II, druk op de Output Control Button om de uitvoerverschuiving te wijzigen. (Fig. B1)
2. Dit toestel heeft een vergrendelingsfunctie. Als het apparaat lange tijd niet wordt gebruikt, of als het apparaat wordt meegenomen voor reizen, of om te beveiligen dat het niet wordt ingeschakeld door kinderen, vergrendelt u het apparaat. Om het apparaat te vergrendelen, houdt u de aan/uit-knop 3 seconden ingedrukt totdat een slotsymbool knippert in het LED-paneel. Nadat het apparaat is vergrendeld, wordt het apparaat niet ingeschakeld door kort op de aan/uit-knop te drukken. Om te ontgrendelen, houdt u de aan/uit-knop nogmaals 3 seconden ingedrukt. (Fig. B2)

Hoe schoon te maken

1. Het apparaat wordt automatisch uitgeschakeld wanneer de batterij wordt uitgeschakeld en kan niet opnieuw worden ingeschakeld om te werken als het niet is opgeladen en aangesloten op de hoofdvoeding.
-
1. Zorg ervoor dat het toestel is uitgeschakeld en het netsnoer is afgesloten.
 2. Reinig het oppervlak van het apparaat met een natte doek, gebruik geen schonere of chemische substantie.
 3. Veeg het oppervlak van het apparaat af met een droge doek, gebruik geen blower of andere droge warmtewisselaar.
 4. Het apparaat mag niet worden gereinigd door onder te dompelen in water.
 5. Verwijder het hoofd en giet het haar uit op voorwaarde dat het haar zich in het hoofd heeft opgehoopt en borstel vervolgens het haar weg van het mes of de folie (Fig. E1)
 6. Spoel de kop van het scheerapparaat in stromend water. (Fig. E2)

LED display details

1. Het LED-systeem wordt vernieuwd (alle symbolen en cijfers branden en vervolgens worden ze allemaal uitgeschakeld) wanneer het apparaat is aangesloten op de hoofdvoeding. Daarna wordt het opladen gestart met het knipperen van het batterijsymbool op het LED-display en neemt het aantal toe van 0 naar 100 tijdens het opladen. Het aantal batterijcapaciteit in de LED geeft 100 aan wanneer de batterij volledig is opgeladen. En het LED-systeem wordt enkele minuten later uitgeschakeld nadat de batterij volledig is opgeladen. (Fig. D1)
2. Het LED-systeem wordt vernieuwd wanneer het apparaat wordt ingeschakeld en de cijfers die de batterijcapaciteit aangeven, nemen tijdens gebruik langzaam af van 100 naar 0. Er knippert een batterijsymbool wanneer het aantal batterijcapaciteit is afgenomen tot 10; het apparaat wordt automatisch uitgeschakeld wanneer het aantal is gedaald tot 0 en kan niet opnieuw worden ingeschakeld om te werken als het niet is opgeladen of aangesloten op de hoofdvoeding. (Fig. D2)

Opmerkingen

1. Gebruik het mes als het druppeloliepictogram op het LED-display eraan herinnert wanneer het apparaat wordt ingeschakeld. Gebruik het apparaat niet totdat het is gesmeerd. (Fig. D3)
-
1. Als het voelapparaat dof wordt tijdens het scheren of trimmen (duidelijk trekgevoel), moet u het mes of de folie vervangen.
 2. Reinig de snorbit in het mes of de folie met een borstel, anders kan dit leiden tot een verkorting van de levensduur van het mes of de folie of een slecht effect.
 3. Of u dit apparaat nu de hele tijd gebruikt of niet, laad minstens eens in de 3 maanden op, zorg ervoor dat de batterij wordt geactiveerd om de levensduur van de batterij te verlengen.
 4. Verwijder de batterij wanneer u het product weggooit. (Fig. F1)

Warning

If the blade or foil is deformed or damaged, please do not use it again, or it may cause skin irritation or wounds.

The blade or foil has fixed life. In order to obtain best result, we recommend you replace the blade or foil regularly.

Please do not charge at the place with temperature lower than 0 °C (104 °F) , direct sunlight or near heat or humid source.

Please use the matching adaptor (or power cord) or charging base in the package if it has.

Please dry the appliance before charging.

Keep the appliance far away from water source, keep your hands dry during the course of charging.

When you unplug the adaptor (or power cord) from the main power, pull too hard may damage the appliance.

Store the adaptor to dry place to avoid damage.

Do not pull, twist or bend the adaptor (or power cord) seriously.

Do not twist the power cord firmly to the appliance.

Blade or foil improper operation will result easy damage. To avoid man-made damage, please do not use damaged blade or foil.

Please do not remove the shell of the appliance, or the appliance may be damaged for improper operation; and more seriously, removing the shell while connected with main power may cause electric shock

Do not charge in the shower room because the humidity may cause electric shock.

The appliance does not apply to animal or other purposes.

Keep the appliance out of reach of children.

Keep the Instruction Manual at safe place.

Please contact authorized after-sale service for any maintenance question or damage problem.

Please keep the appliance at dry place and make sure the appliance is dry if the appliance is kept unused for a long time.

Children under 8 years are not allowed to use this appliance, persons with physiological malady or mental disease or persons lack of experience shall be supervised to operate this appliance, and must be informed the relevant dangers before operating.

It is not a toy, Children is not allowed to play with the appliance.

Children shall not clean and repair the appliance without supervision.

The discarded battery must be removed from the appliance.

Before removing the battery, please unplug the adaptor (or power cord) from the main power, make sure the product has been disconnected, otherwise it will likely cause electric shock!

The battery must be disposed safely to government assigned position.

Before charging, please plug the adaptor (or power cord) into a requested power socket as stipulated in the rating label; make sure that the socket is dry and without water; and please keep your hands dry for charging.

Please do not place heavy object on the adaptor (or power cord), and keep the adaptor(or power cord) well without damage or deform.

Please do not use damaged, deformed or broken adaptor, including its cord.

CORRECT DISPOSAL OF THIS APPLIANCE. This marking indicates that this product should not be disposed with other household waste throughout the EU. To prevent possible harm to the environment or human health from uncontrolled waste disposal, and to promote the recycling & sustainable reuse of material, please use the return and collection system or please contact the retailer, where the appliance was purchased, for correct disposal. They can take this appliance for environmentally safe recycling.

Please read the safe instruction carefully before using appliance.

How to charge

1. Before charging, please assure the appliance is turned off.
2. Insert the power cord to the power terminal of the appliance. (Fig. A1)
3. Plug the adaptor (or power cord) into household main socket. (Fig. A2)
4. This appliance has the function of Cord & Cordless use. It can be driven by main power directly with the adaptor.
5. When the charge connection is normal, the appliance indicating light turns on, the charge indicating light must be holding on during the course of charge. If the light fails to turn on, please try again and make sure normal charge.
6. It costs 60 minutes to charge an empty battery to full.

How to use

1. Before using, please make sure the appliance is turned off. Please check and make sure the blade or foil is not damaged or with other foreign matters.
2. Press the power switch to turn on the appliance.
3. Recommend shave or trim ten minutes after wake up and confirm no edema of face.
4. Please shave or trim against the growth direction of beard, keep the blade or foil is perpendicular to skin, such operation is aim to obtain better cutting effect. (Fig. A3)

Important : During the course of shaving or trimming, please do not apply the blade or foil too heavy on your skin, which may cause blade or foil damaged, and even hurt your skin. (such as burning sensation, numbness or pain).

1. This appliance has motor power output adjusting system. Please choose suitable output shift according to your beard density, beard nature and etc. to achieve the best shave or trim performance. The default setting is Shift II, press the Output Control Button to change the output shift. (Fig. B1)
2. This appliance has lock function. If the appliance is not being used for long time, or the appliance will be carried for travel, or to secure it won't be turned on by Children, please lock the appliance. To lock the appliance, please press and hold the on/off button for 3 seconds till a lock symbol blinking in the LED panel. After the appliance is locked, the appliance won't be turned on by pressing the on/off button shortly. To unlock, please press and hold the on/off button for 3 seconds again. (Fig. B2)

How to clean

1. The appliance will be automatically shut off when the battery is power off and can't be turned on again for working if it is not recharged and connected to the main power.
1. Ensure the appliance is turned off and the power cord is cut off.
2. Please clean the appliance surface with wet cloth, do not use cleaner or chemical substance.
3. Wipe the appliance surface with dry cloth, do not use blower or other dry heat exchanger.
4. The appliance should not be cleaned by immersing into water.
5. Take off the head and pour out the hair on the condition that hair accumulated in the head, then brush away the hair from the blade or foil. (Fig. E1)
6. Rinse the head of the shaver in running water. (Fig. E2)

LED display details

1. The LED system will be refreshed (all symbols & numbers lighted then all shut off) when the appliance is connected to the main power. After that, charging will be started with battery symbol blinking in the LED display and the number will be increasing from 0 to 100 during the charging. The number of battery capacity in the LED shows 100 when battery is fully charged. And LED system will be shut off some minutes later after the battery is fully charged. (Fig. D1)
2. The LED system will be refreshed when the appliance is turned on, and the numbers showing the battery capacity will slowly decreased from 100 to 0 while using. A battery symbol will be blinking when the battery capacity number decreased to 10; the appliance will be automatically shut off when the number decreased to 0 and can't be turned on again for working if it is not recharged or connected to the main power. (Fig. D2)

Comments

1. Please lubricate the blade if the drop oil icon reminding on the LED display when the appliance is power on. Please don't use the appliance until it is lubricated. (Fig. D3)

1. If feel appliance become dull during the course of shaving or trimming, (obvious pulling feel), you need to replace blade or foil.
2. Please clean the mustache bit in the blade or foil with brush, or it may cause service life reduce of blade or foil or bad effect.
3. Whether you use this appliance all the time or not, please charge at least once every 3 months, ensure the battery activation, as to prolong the service life of battery.
4. Please remove the battery when you discard the product. (Fig. F1)