

Aufbau

- ① Drücken Sie je eine Stuhlrolle in die fünf Öffnungen des Fußkreuzes.
- ② Stecken Sie die Gasfeder mittig in das Fußkreuz wie abgebildet. Stülpen Sie die Abdeckung über die Gasfeder.
- ③ Schrauben Sie die Mechanik an den Sitz.
- ④ Befestigen Sie die Rückenlehne am flexiblen Rückengelenk.
- ⑤ Montieren Sie die Rückenlehne an der Mechanik. Setzen Sie die Teile wie gezeigt im Bild zusammen. Stellen Sie den Knopf fest.
- ⑥ Stecken Sie den Sitz auf die Gasfeder.

Assembly

- ① Insert the five castors into designated holes at the bottom of the 5-star base.
- ② Insert the gaslift into the center of the base. If present, remove the plastic protective cap from the gas lift. Put the cover on the gaslift.
- ③ Mount the mechanism onto the seat.
- ④ Mount the backrest onto the flexible joint.
- ⑤ Mount the backrest onto the mechanism. Assemble the knob as shown in the picture. Tighten the knob.
- ⑥ Put the seat onto the gaslift.

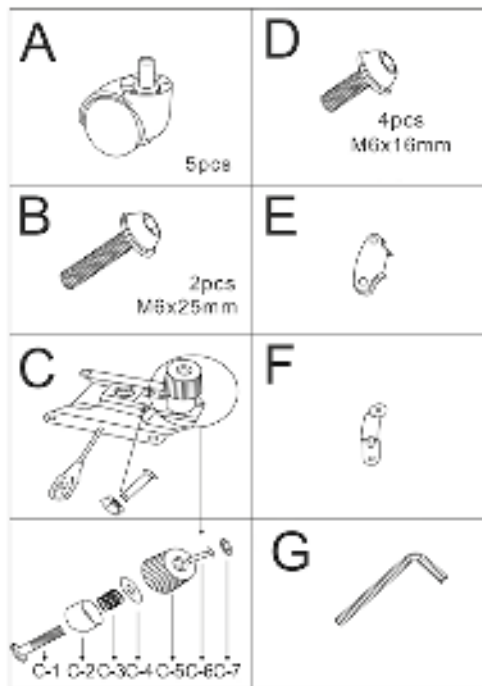

Sicherheitshinweis Gasfeder:

Gasfeder nie selbst zerlegen, einstechen oder öffnen. Korpus steht unter Druck.

Caution Gaslift:

Never disassemble, puncture or open Gas spring. Gas cylinder is under pressure.

KIDDY GTI 2

Aufbauanleitung *Assembly instructions*



Praktischer Tipp!
So stellen Sie Ihren neuen
Bürostuhl richtig ein!

hjh.[®]
OFFICE

1

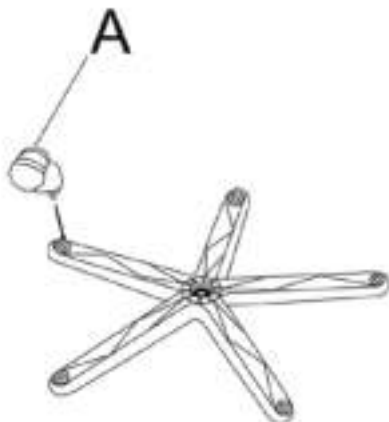

2

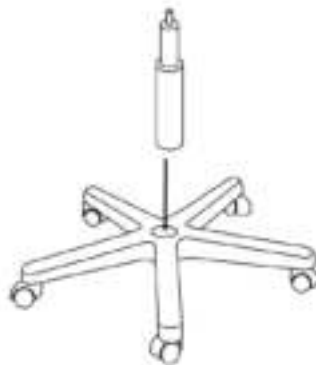

3

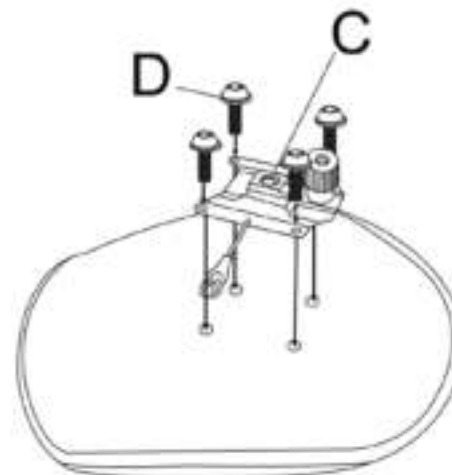

4

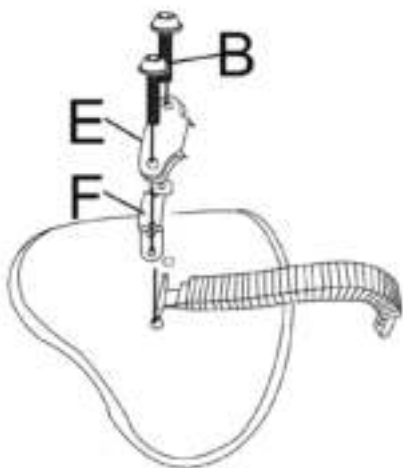

5

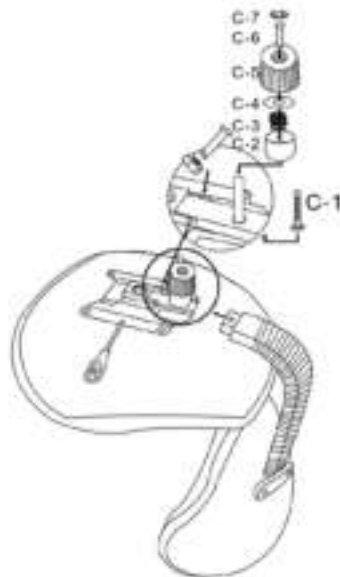

6



Hinweis / Remark

Packen Sie zunächst alle Teile der Lieferung aus und prüfen Sie diese auf eventuelle Transportschäden. Um einen leichten Aufbau zu gewährleisten, empfehlen wir alle Schrauben nur leicht anzuziehen. Erst nachdem alle Schrauben in das jeweilige Gewinde eingeführt wurden sollten diese fest angezogen werden.

At first please take all parts out of the box and inspect them for possible transport loss/damage. In order to guarantee easy setup we recommend that you initially tighten the screws just enough to hold, then tighten them firmly when all screws are in place.

*Darstellung kann von tatsächlicher Ausführung abweichen.
Illustration may vary from the actual product.*

*Siehe Rückseite für weitere Informationen.
See the back of this sheet for further information.*

Rollen / Castors

Die werkseitig mitgelieferten Rollen eignen sich nur für Teppichböden. Für Hartböden, wie zum Beispiel Parkett, Laminat oder Fliesenböden benötigen Sie spezielle Hartbodenrollen, die Sie bei uns als Zubehör erhalten.

The castors provided by the manufacturer are suitable for carpeted floors. We recommend for linoleum, wood, tile or stone floors our hard floor castors available in our accessory assortment.