

KOALA KARE PRODUCTS

Installation and Operation Instructions

KB200 Baby Changing Station Cambiador Plegable Table à Langer Babywickeltisch



Your unit can be installed to meet ADA regulations when and where applicable. Refer to Federal Register, Volume 56, No 144 28 CFR Part 36.

You are responsible for the safe operation of this unit.

IMPORTANT. RETAIN FOR FUTURE REFERENCE. READ CAREFULLY.
IMPORTANTE. GUÁRDELO PARA FUTURAS CONSULTAS. LEER ATENTAMENTE.
IMPORTANT. À CONSERVER POUR INFORMATION. À LIRE ATTENTIVEMENT.
WICHTIG. ZUR SPÄTEREN BEZUGNAHME AUFBEWAHREN. BITTE SORGFÄLTIG DURCHLESEN.



OPERATING INSTRUCTIONS

Please Note:







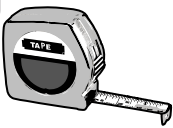
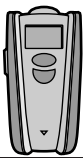

To assure proper installation, it is suggested that a qualified person or carpenter install the Koala Baby Changing Station. Koala Kare Products will not be responsible if the station is not installed properly.

Koala Baby Changing Stations have been tested to hold a substantial static load. The unit must be attached to a permanent wall that is capable of holding a substantial load.

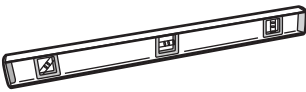

Inspection Criteria:

A properly maintained baby changing station:

- Opens and closes smoothly
- Offers parents liners through a fully stocked liner dispenser. (Dispenser built into unit.)
- Provides a clean, convenient place for customers to attend to their children.

Measuring Tape 	TOOLS NEEDED			Stud Finder 
Gloves 	Phillips Head Screwdriver 	Level 	Pencil 	
Drill 	3 mm Drill Bit (regular and masonry) 	5 mm Drill Bit (regular and masonry) 	12 mm Drill Bit (regular and masonry) 	

HARDWARE PROVIDED

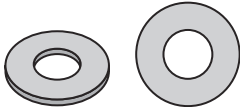
Use screws and bolts or other hardware appropriate to the type of the wall and have it mounted by a licensed professional. 	Four 8-32" x 5/16" Flange Button-Phillips Head Screws 	Four 1/4" Flat Washers 
---	---	---

INSTALLATION INSTRUCTIONS

Horizontal Baby Changing Station Surface Mounted Model Number KB200

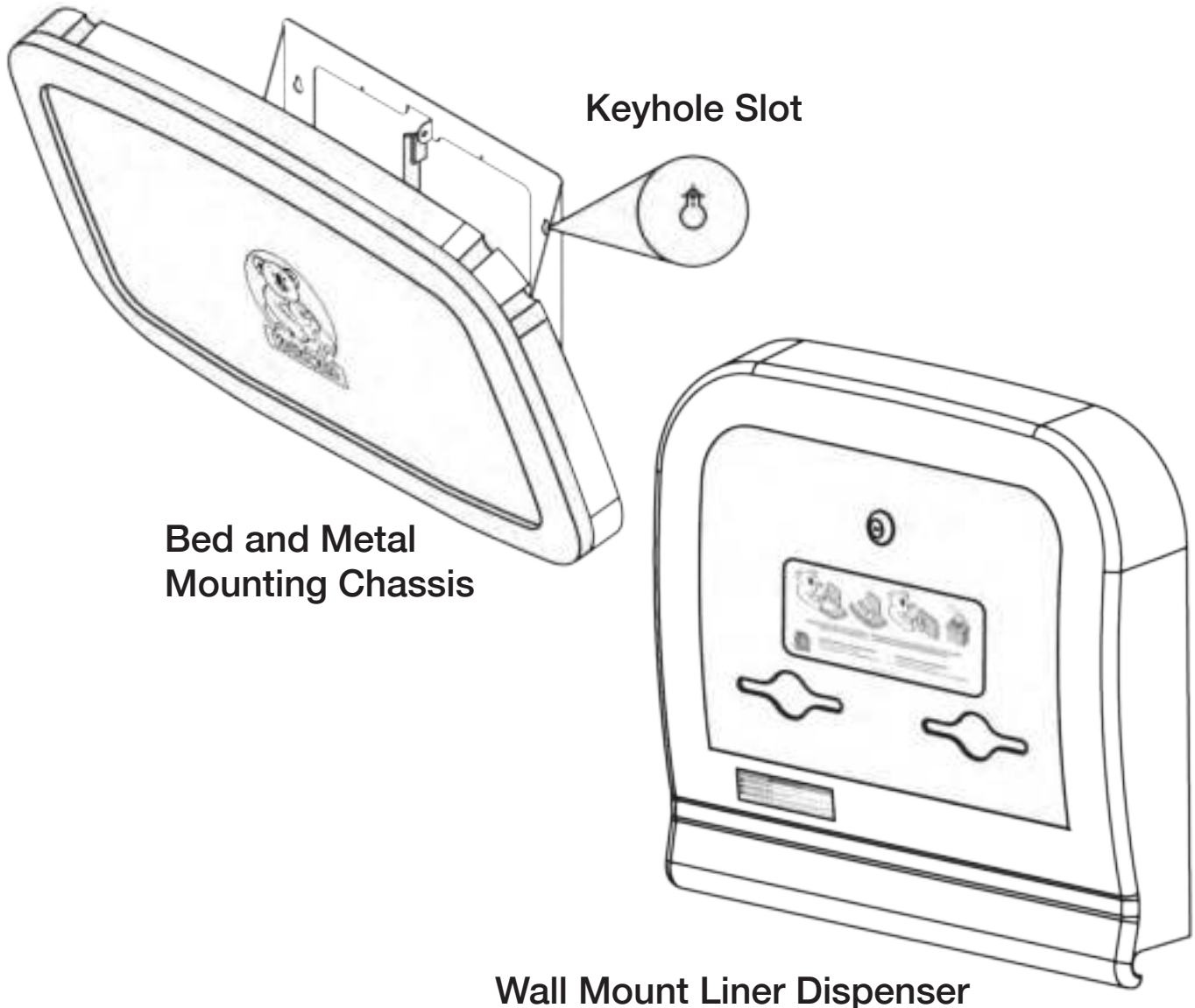

Step 1. Inspect Contents

Remove changing station from the shipping container and check for any freight damage. If damage is found, please call Koala Kare Products' Customer Service at 303.539.8300. Remove "Installation Kit" and "Operator Kit" from box. Please give "Operator Kit" to facility manager or operator. Box should contain two pieces: the bed and metal mounting chassis and the wall mount liner dispenser. Identify the best location for installing the unit.

INSTALLATION INSTRUCTIONS

Step 2. Prepare Mounting Surface

Please identify the appropriate hardware for the mounting surface.

For Standard Installation

Remove the bed and chassis from the box and select the wall area where the unit will be installed. Make sure you have taken into consideration the operating clearance of 24.1 cm on both sides of the exposed chassis and 58.9 cm from wall surface when open. Measure from the floor 107 cm on stud center and mark the wall. The mounting holes are designed for 40.6 cm stud centers. Ensure the locations you have marked for the mounting holes are level before drilling. Drill pilot holes for keyhole mounting using a 3 mm regular drill bit.

For Masonry or Tile over Stud Wall

Use a 5 mm masonry drill bit for the pilot hole until you hit the stud. Change bit to 3 mm regular drill bit.

For Metal Stud or Concrete Block

If the wall has wood studs that are not on 40.6 cm centers, has metal studs or an underlying surface of concrete block, drill with a 12 mm masonry bit. (You may have to purchase toggles before installing.) You must allow a minimum of inside wall space for toggles to turn depending on toggles used. Insert and tighten toggles.

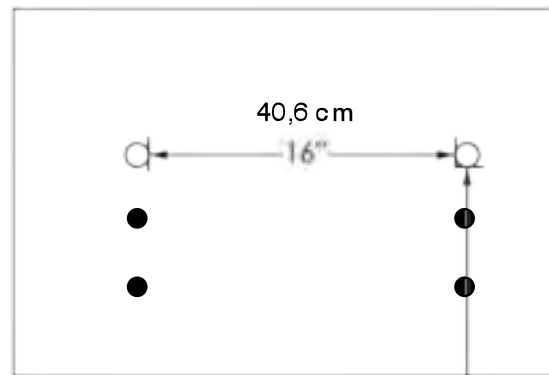
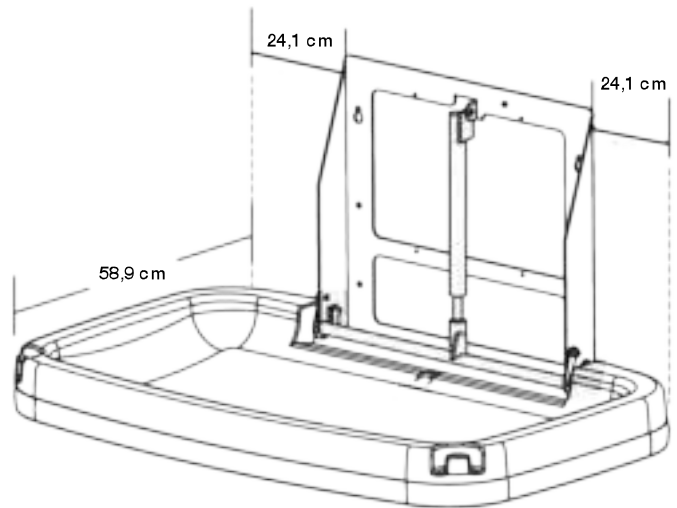

Frame is equipped with keyhole slots to assist with mounting.

Top two screws at 107 cm (42¼") to meet ADA Height Requirements

Floor

INSTALLATION INSTRUCTIONS

Important:

In Step 3, SIX screws must be mounted to the chassis to ensure proper load bearing capacity! Use only screws and hardware appropriate for the type of wall where the baby changing station is being mounted.

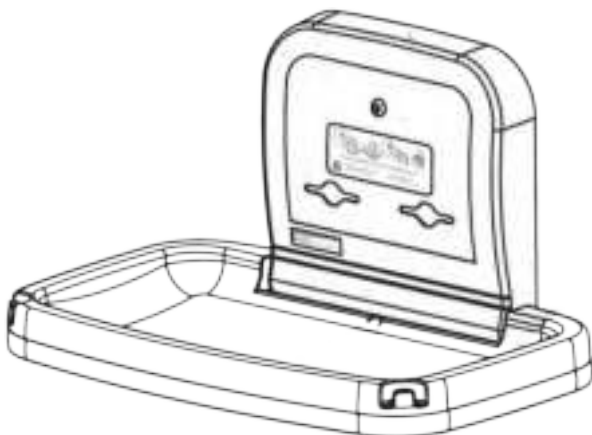
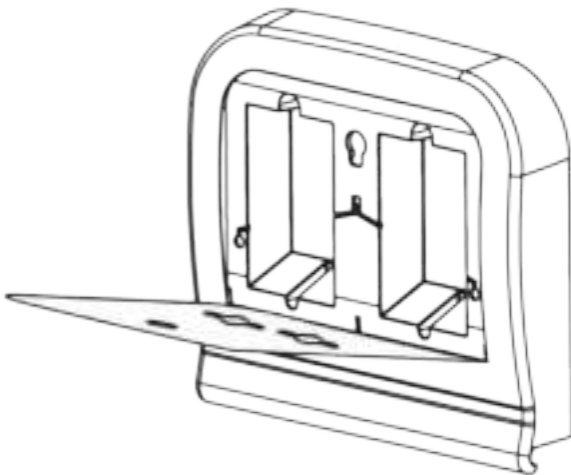
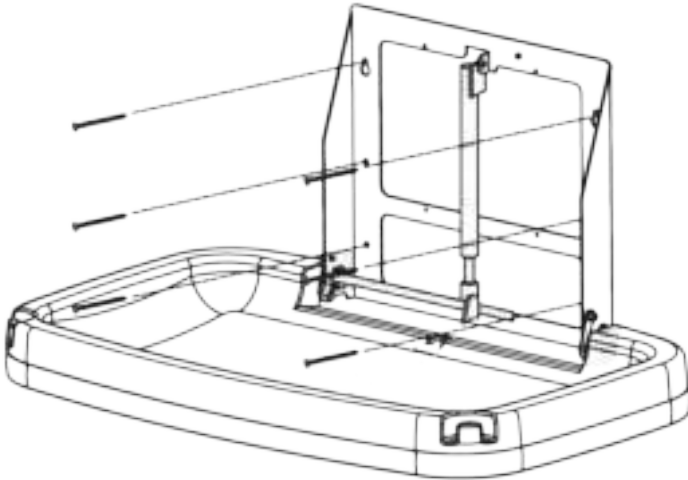

Step 3. Mount Bed and Chassis

Use only screws and hardware appropriate for the type of wall where the baby changing station is being mounted. Tighten top two screws so that they are flush with the wall. Use the four lower holes as a guide to mark and drill pilot holes. Use remaining four screws and four washers to complete installation of bed and mounting bracket. Insert washers over lower four screws. All SIX screws and four washers must be mounted to the chassis.

Step 4. Install Liner Dispenser

Ensure liner dispenser is free from damage. Remove key, unlock, and open liner dispenser lid. This will expose liner dispenser mounting holes. Line up dispenser mounting holes onto chassis and secure with the four screws provided. Close and lock the liner dispenser door.

Step 5. Complete Installation

Clean work area and inspect unit to ensure it opens and closes smoothly. Give Operator Kit and key to the facility operator. Replacement parts and additional liners can be purchased from your local distributor or by calling Koala at 1.303.539.8300.

Before mounting this changing station, ensure the wall surface where the unit will be mounted can support a maximum weight of 150 kg.

EN 12221-1:2008+A1:2013

WARNING: Do not leave the child unattended.

All assembly fittings shall always be correctly tightened and checked regularly.

Be aware of the risk of open fire and other sources of strong heat, such as electric bar fires, gas fires, etc. in the near vicinity of the changing unit.

Do not leave the child unattended. The changing unit is intended for infants age up to 12 months, with a maximum weight of 11kg.

Do not use changing unit if any parts are broken or missing.

A changing pad is not required for this product.

Additional or replacement parts shall only be obtained from the manufacturer or distributor.

Unit should be cleaned once or more daily with a clean nylon brush and spray disinfectant.



ADVERTENCIA: Nunca deje al niño solo en el cambiador.

Todos los accesorios del montaje deben ajustarse perfectamente y revisarse periódicamente.

No olvide el riesgo de incendio que la presencia de fuego u otras fuentes de calor, como estufas eléctricas, de gas, etc. en las proximidades del cambiador puede suponer.

Límpielo y desinfectelo una vez al día o más, según la frecuencia de uso.

Nunca deje al niño solo en el cambiador. La unidad está diseñada para bebés de hasta 12 meses de edad, con un peso máximo de 11kg.

Las piezas de repuesto o adicionales solamente deberán adquirirse al fabricante o distribuidor.

No utilice el cambiador si faltan piezas o alguna pieza está rota.

EN 12221-1:2008+A1:2013

ATTENTION : Ne laissez pas l'enfant sans surveillance.





Tous les éléments d'assemblage doivent être correctement fixés et vérifiés régulièrement.

Faites attention aux risques présentés par un feu ouvert ou des sources de chaleur telles que des radiateurs électriques ou des cheminées à gaz à proximité de la table à langer.

Nettoyez et désinfectez la table une fois par jour ou plus en fonction de la fréquence d'utilisation.

Ne jamais laisser l'enfant sans surveillance conforme aux exigences de sécurité. Pour enfants jusqu'à 12 mois et d'un poids maximum de 11kg. Les pièces de rechange ou supplémentaires doivent provenir du fabricant ou du distributeur uniquement.

N'utilisez pas la table à langer si l'une des pièces est endommagée ou manquante.

EN 12221-1:2008+A1:2013	
 WARNING	
 WARNING	Do not leave the child unattended. The changing unit is intended for infants age up to 12 months, with a maximum weight of 11 kg.
 ADVERTENCIA	Nunca deje al niño solo en el cambiador. La unidad está diseñada para bebés de hasta 12 meses de edad, con un peso máximo de 11kg.
 ATTENTION	Ne jamais laisser l'enfant sans surveillance conforme aux exigences de sécurité. Pour enfants jusqu'à 12 mois et d'un poids maximum de 11kg.
 WARNUNG	Das Kind nie unbeaufsichtigt lassen. Der Wickeltisch ist für Kinder bis zu 12 Monaten mit einem Maximalgewicht von 11 kg bestimmt.
Koala Kare Products, A Division of Bobrick 6982 S Quentin Street Centennial, CO 80112 PH 888-733-3456 www.koalabear.com P/N 1081	

WARNUNG: Das Kind nie unbeaufsichtigt lassen.

Alle Montageteile müssen stets richtig angezogen und regelmäßig überprüft werden.

Achtung: Bei offenem Feuer und anderen starken Hitzequellen, wie z. B. Heizsonnen, Gasofen usw., in der Nähe der Wickeltisch besteht Brandgefahr.

Je nach Häufigkeit der Verwendung mindestens einmal täglich reinigen und desinfizieren.

Das Kind nie unbeaufsichtigt lassen. Der Wickeltisch ist für Kinder bis zu 12 Monaten mit einem Maximalgewicht von 11 kg bestimmt.

Zusätzliche Teile oder Ersatzteile sollten nur vom Hersteller oder einem Fachhändler bezogen werden.

Die Wickeltisch nicht verwenden, wenn Teile beschädigt sind oder fehlen.

INSTRUCCIONES DE USO

Atención:

Para garantizar una instalación correcta, se sugiere que una persona capacitada o un carpintero instale el cambiador de pañales Koala Baby Changing Station. Koala Kare Products no se responsabilizará si el cambiador no se ha instalado adecuadamente.

Las bases para el cambiador de pañales Koala Baby Changing Station se han probado para garantizar que soportan un peso estático considerable. La unidad debe ponerse en una pared inmóvil capaz de soportar un peso considerable.

Criterios de inspección:

Un cambiador de pañales bien mantenido:

- Se abre y se cierra sin problemas.
- Ofrece a los padres forros mediante un dispensador que se halla muy bien provisto. (El dispensador está incorporado a la unidad).
- Proporciona un lugar limpio y cómodo para que los clientes puedan atender a sus niños.

Cinta métrica 	HERRAMIENTAS NECESARIAS		Detector de tacos 
Guantes 	Destornillador de estrella 	Nivel 	Lápiz 
Taladro 	Broca de 3 mm (normal y de mampostería) 	Broca de 5 mm (normal y de mampostería) 	Broca de 12 mm (normal y de mampostería) 

MATERIALES SUMINISTRADOS

Utilice tornillos y pernos u otros materiales apropiados para el tipo de pared y contrate un profesional acreditado para hacer el montaje.



Cuatro tornillos con cabeza abridada de estrella de 8-32 x 5/16" (8 mm)



Cuatro arandelas planas de 1/4" (6,3 mm)

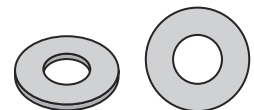

INSTRUCCIONES DE INSTALACIÓN

Cambiador montado en superficie horizontal
Número de modelo KB200

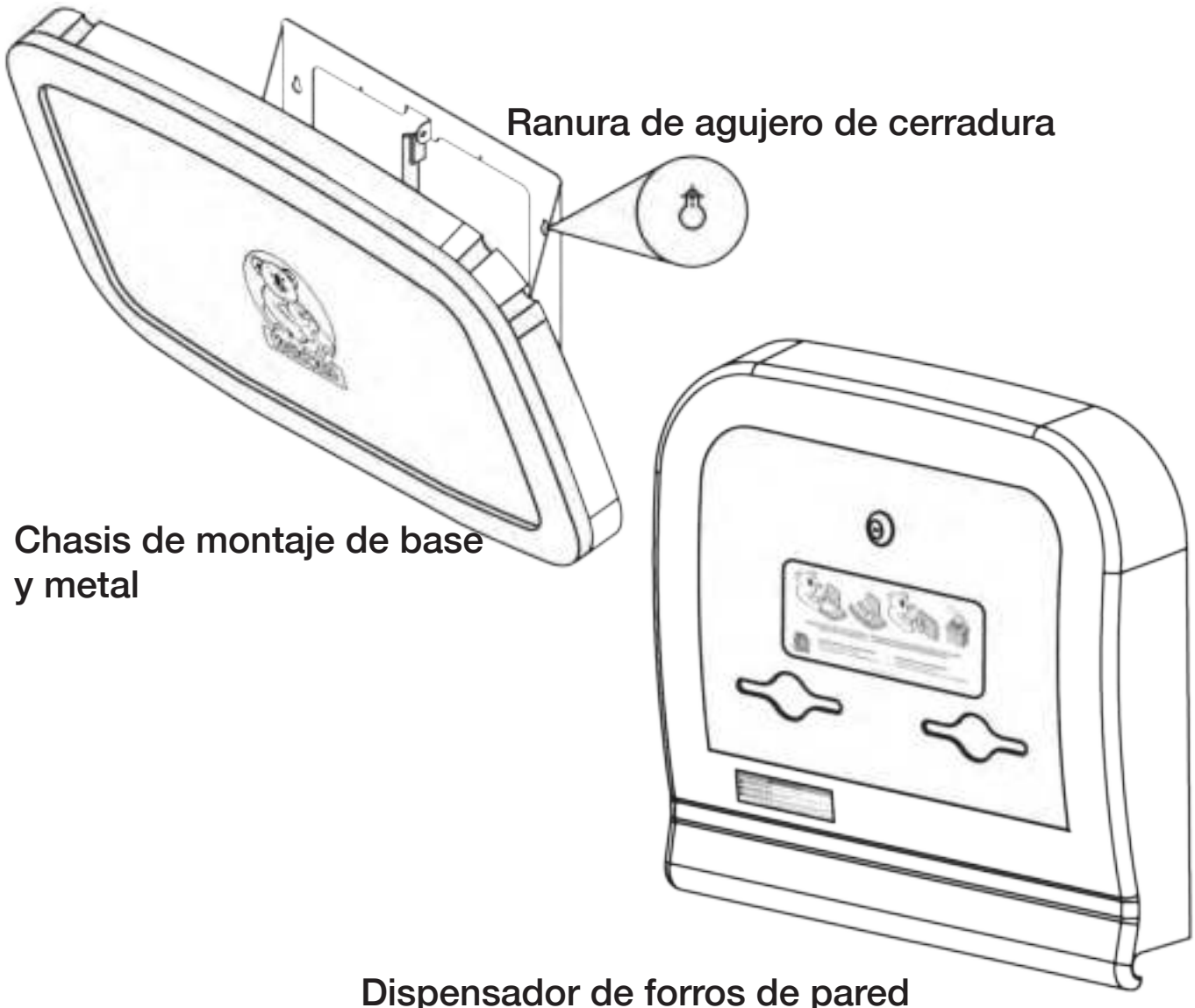

Chasis de montaje de base y metal

Dispensador de forros de pared

Paso 1. Inspeccione el contenido

Saque la base del cambiador de pañales de la caja de embalaje y compruebe que no haya sufrido daños durante el transporte. Si observa daños, póngase en contacto con el Servicio de atención al cliente de Koala Kare Products en el 1.303.539.8300. Retire de la caja el "Paquete de instalación" y el "Paquete del operario". Entregue el "Paquete del operario" al responsable u operario de la instalación. La caja debe contener dos piezas que incluyen la cama y el chasis de metal de montaje y el dispensador de pared. Localice el mejor lugar para instalar la unidad.

INSTRUCCIONES DE INSTALACIÓN

Paso 2. Prepare la superficie de montaje

Identifique los materiales de acabado adecuados para la superficie de montaje.

Para instalación estándar

Retire de la caja la cama y el chasis y seleccione la zona de la pared donde va a instalar la unidad. Asegúrese de tener en cuenta la holgura de funcionamiento de 24,1 cm a ambos lados del chasis y 58,9 cm desde la superficie de la pared al abrir. Mida desde el suelo 107 cm sobre el centro del taco y marque la pared. Los orificios de montaje están diseñados para centros de taco de 40,6 cm. Asegúrese de que los puntos que ha marcado para los orificios de montaje están nivelados antes de taladrar. Taladre orificios de muestra para el montaje del agujero de cerradura. Use una broca normal de 3 mm.

Para mampostería o azulejos sobre la pared de los tacos

Use una broca de mampostería de 5 mm para taladrar un agujero de muestra hasta que llegue al taco. Cambie a una broca normal de 3 mm.

Para tacos de metal o bloques de hormigón

Si la pared tiene tacos de madera que no están a una distancia de 40,6 cm, tiene tacos de metal o una superficie subyacente de bloque de hormigón, taladre con una broca de 12 mm para mampostería. (Quizá tenga que comprar pasadores antes de instalar). Debe permitir un mínimo de espacio interior en la pared para que los pasadores giren según el tipo que use. Introduzca los pasadores y apriételos.

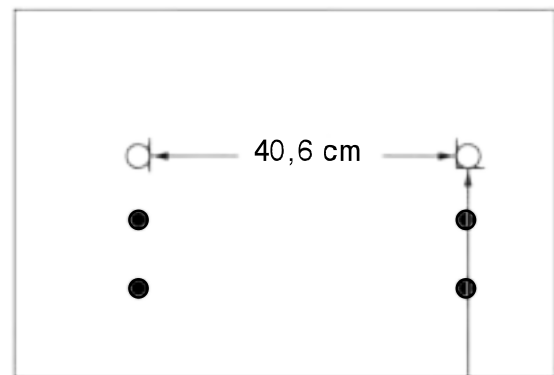
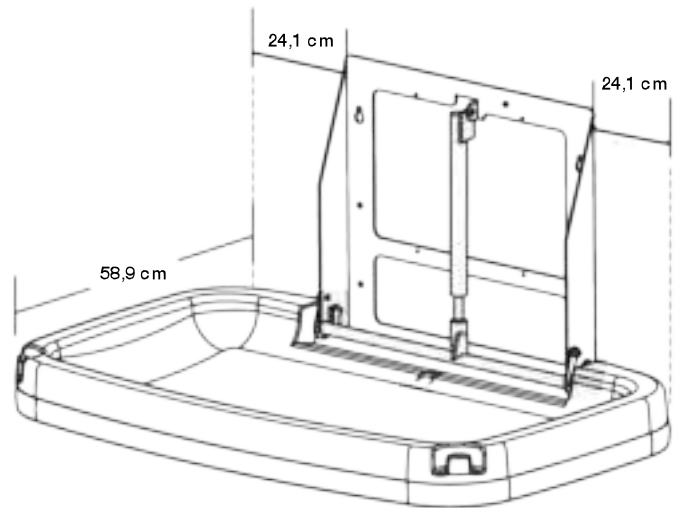

El bastidor viene equipado con ranuras para facilitar el montaje.

Los dos tornillos superiores en 107 cm para cumplir con las normativas de altura de la ADA

Suelo

INSTRUCCIONES DE INSTALACIÓN

Importante:

en el Paso 3, SEIS tornillos deben montarse sobre el chasis para garantizar una capacidad de carga adecuada. Utilice solamente tornillos y equipo apropiado para el tipo de pared donde se esté montando el cambiador de pañales.

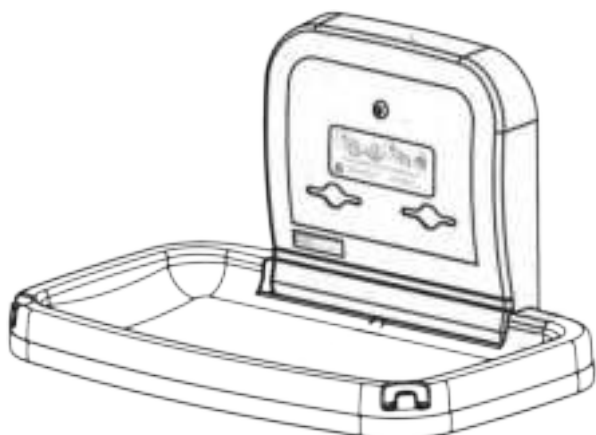
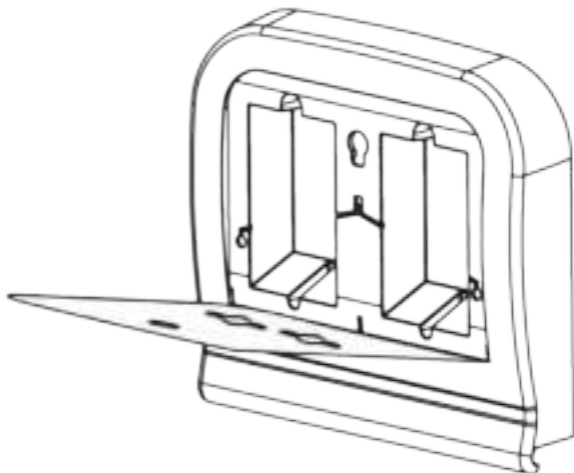
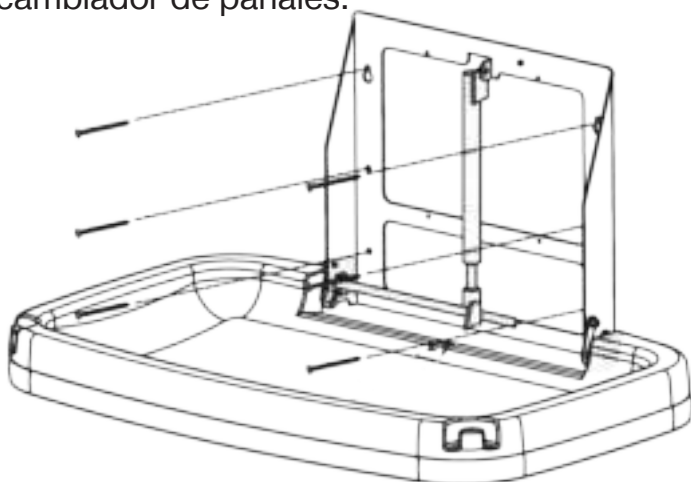

Paso 3. Montaje de la cama y el chasis

Utilice solamente tornillos y equipo apropiado para el tipo de pared donde se esté montando el cambiador de pañales. Apriete los dos tornillos superiores para que estén a nivel con la pared. Use los cuatro orificios inferiores como guía para marcar y taladrar los orificios de muestra. Use los cuatro tornillos y cuatro arandelas planas restantes para completar la instalación de la cama y el soporte de montaje. Los SEIS tornillos y cuatro arandelas planas deben montarse sobre el chasis.

Paso 4. Instale el dispensador de forros

Compruebe que el dispensador no esté dañado. Retire la llave, desbloquee y abra la tapa del dispensador de forros. Esto expondrá los orificios de montaje del dispensador de forros. Alinee los orificios de montaje del dispensador sobre el chasis y apriételo con los cuatro tornillos suministrados. Cierre y eche la llave en la puerta del dispensador.

Paso 5. Complete la instalación

Limpie la zona de trabajo e inspeccione la unidad para asegurarse de que abre y cierra con suavidad. Entregue el Paquete del operario y la llave al operario de la instalación. Las piezas de repuesto y los forros adicionales se pueden adquirir de su distribuidor local o llamando a Koala al 303.539.8300.

Antes de montar el cambiador de pañales, asegúrese de que la superficie de la pared donde será montado puede soportar un peso máximo de 150 kg.

MODE D'EMPLOI

Veillez noter :







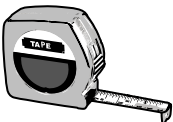
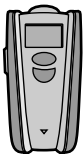

La table à langer Koala doit être installée par une personne qualifiée afin de garantir une installation correcte. La responsabilité des produits Koala Kare n'est pas engagée si la table n'est pas bien installée.

La table à langer Koala doit être fixée avec et des vis et des chevilles ou autres quincailleries adaptées à la nature du mur.

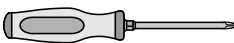
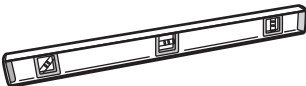
Critères d'inspection :

Une table à langer bien entretenue :

- S'ouvre et se ferme en douceur.
- Offre aux parents des alaises jetables au moyen d'un distributeur d'alaises plein. (Le distributeur est intégré à la table à langer).
- Fournit un endroit propre et pratique permettant aux clients de prendre soin de leurs enfants.

Mètre 	OUTILS NÉCESSAIRES		Détecteur de poteau de cloison 
Gants 	Tournevis à tête cruciforme 	Niveau 	Crayon 
Perceuse 	Mèche 3 mm (standard et maçonnerie) 	Mèche 5 mm (standard et maçonnerie) 	Mèche 12 mm (standard et maçonnerie) 

VISSERIE FOURNIE

Utiliser des vis et chevilles ou autres quincailleries adaptées à la nature du mur pour un montage par un professionnel agréé.



Quatre vis à bouton cruciforme avec flancs pour fixation du distributeur d'alaises.



Quatre rondelles plates

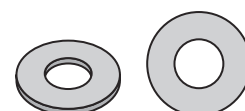

INSTALLATION

Table à langer horizontale à fixation murale Référence KB200

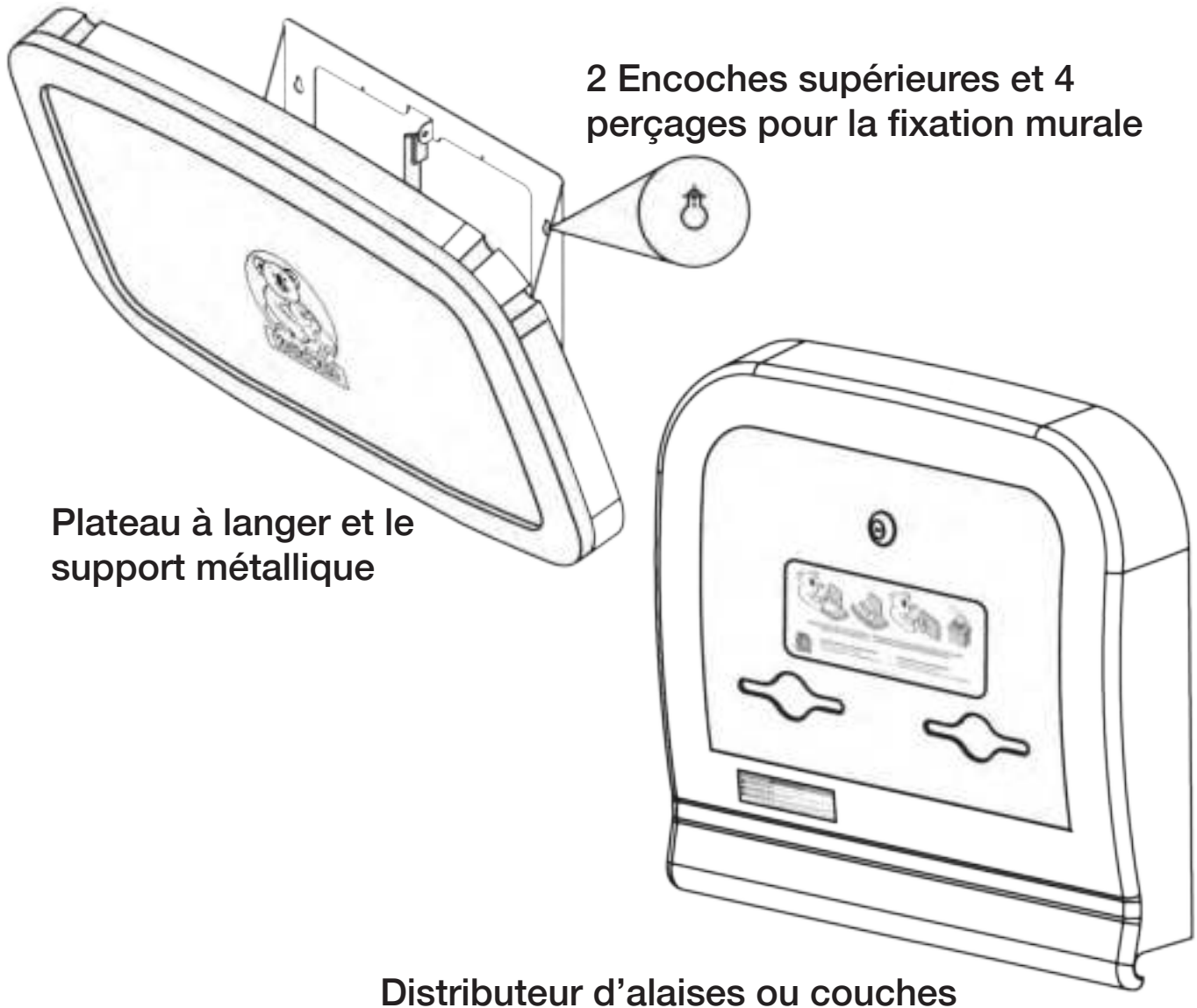

Étape 1. Inspectez le contenu

Retirez la table à langer du carton d'emballage et vérifiez qu'elle n'a pas été endommagée durant le transport. Si le contenu est endommagé, veuillez appeler le Service clientèle de Koala Kare Products au 1.303.539.8300. Retirez les modules « Installer's Packet » (Module installateur) et « Operator's Packet » (Module opérateur) du carton. Remettez le module « Operator's Packet » au responsable du site ou à l'opérateur. Le carton doit contenir deux pièces, dont le plateau à langer et cadre de support métallique et le distributeur d'alaises à installation murale. Identifiez le meilleur endroit pour installer la table à langer.

INSTALLATION

Étape 2. Préparez la surface de montage

Veillez identifier le matériel de fixation approprié à la surface d'installation.

Pour une installation standard

Retirez le plateau à langer et le support métallique du carton, puis sélectionnez l'emplacement sur le mur où la table à langer sera montée. Réservez une distance de dégagement de 24,1 cm de chaque côté du cadre exposé et de 58,9 cm par rapport à la surface du mur en position d'ouverture. Mesurez une distance de 107 cm du sol jusqu'au poteau de cloison et marquez le mur. Les trous de fixation sont conçus pour des poteaux de cloison de 40,6 cm. Vérifiez que les emplacements marqués pour les trous de montage sont à niveau avant de percer les trous. Percez les trous pilotes pour le montage en trou de serrure. Utilisez une mèche standard de 3 mm.

Pour la maçonnerie ou le carrelage sur poteaux

Utilisez une mèche de maçonnerie de 5 mm pour le trou pilote jusqu'au contact avec le poteau. Remplacez la mèche par une mèche standard de 3 mm.

Pour poteau métallique ou bloc de béton

Si les murs ont des poteaux en bois qui ne sont pas situés tous les 40,6 cm, s'ils ont des poteaux métalliques ou s'ils présentent une couche de ciment sous-jacente, utilisez une mèche pour maçonnerie de 12 mm pour percer. Il faut parfois acheter des boulons à ailettes avant l'installation. Selon le type de boulons à ailettes utilisé, prévoyez un espace minimum dans le mur pour pouvoir tourner les boulons à ailettes. Insérez et serrez les boulons à ailettes.

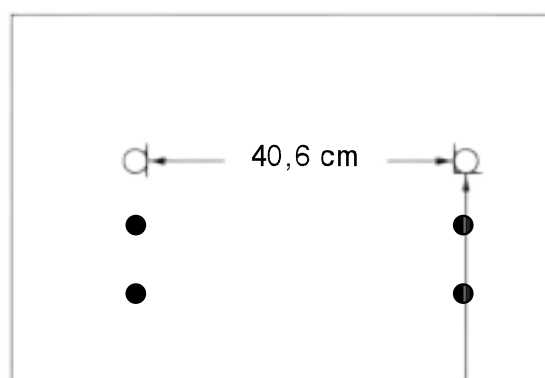
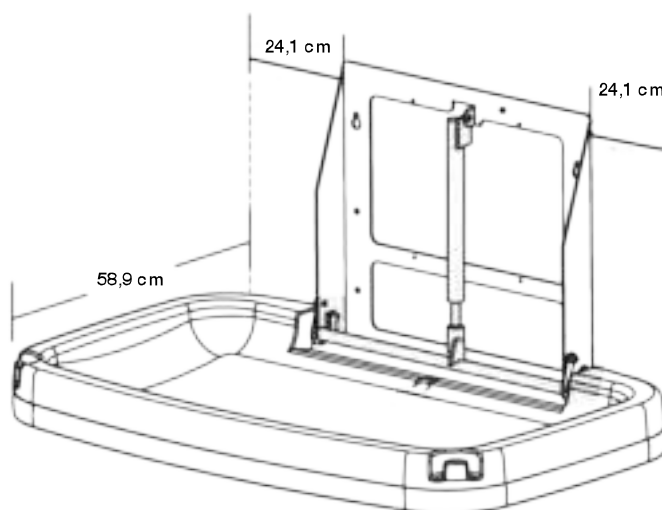

Préperçage pour la fixation des vis sur les encoches supérieures.

Les deux encoches supérieures à 107 cm conformément aux caractéristiques de hauteur ADA

Sol

INSTALLATION

Important : SIX vis sont nécessaires pour fixer le cadre métallique au mur pour garantir la capacité porteuse appropriée. N'utiliser que des vis et quincailleries adaptées au type de mur.

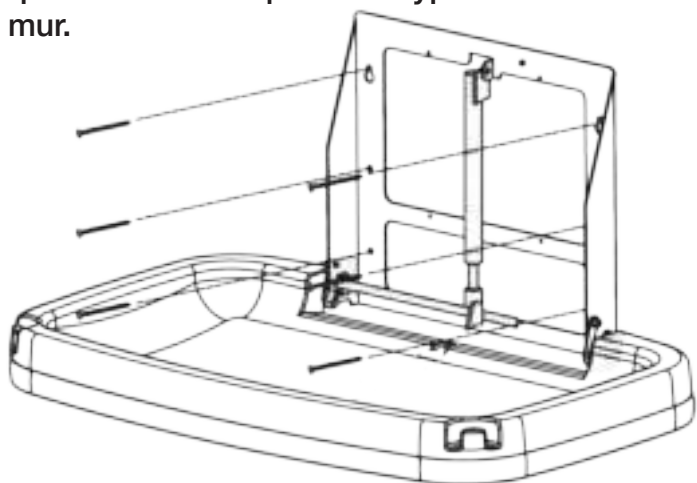

Étape 3. Montez le cadre de la table à langer sur le mur

Fixez des vis adaptées à la nature du mur sur les deux encoches supérieures. Complétez l'installation du cadre en perçant les 4 trous inférieurs et fixer l'ensemble avec des vis et chevilles ou quincailleries adaptées à la nature du mur.

Étape 4. Installez le distributeur d'alaises

Vérifiez que le distributeur d'alaises n'est pas endommagé. Enlevez la clé, débloquez le couvercle et ouvrez le distributeur d'alaises. Les trous de montage du distributeur d'alaises sont maintenant exposés. Alignez les trous de montage du distributeur d'alaises sur le cadre et fixez la table à langer avec les quatre vis fournies. Refermez et verrouillez le volet du distributeur d'alaises.

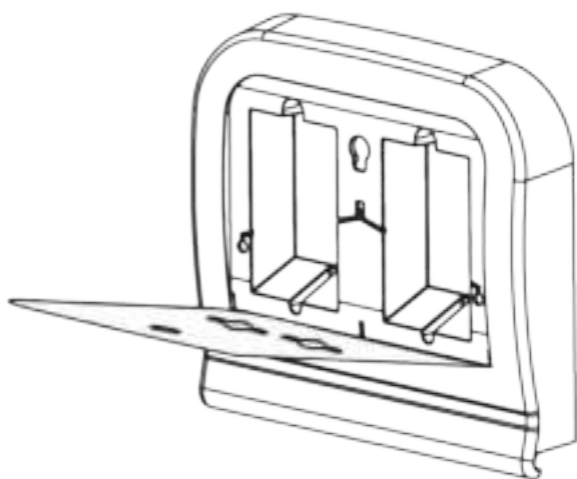

Étape 5. Terminez l'installation

Nettoyez la zone de travail et inspectez la table à langer pour vérifier qu'elle s'ouvre et se ferme facilement. Remettez le module « Operator's Packet » et la clé à l'opérateur du site. Les pièces détachées et des alaises supplémentaires peuvent être achetées auprès de votre distributeur local ou en appelant Koala au 1.303.539.8300.

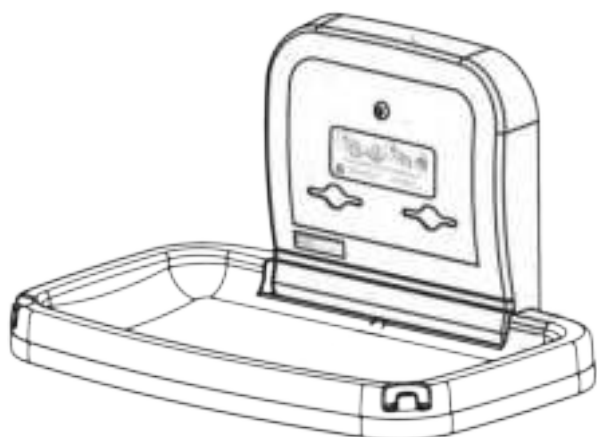

Commencer une séquence de vérification de la solidité de la fixation murale pour cette table à langer qui peut supporter un poids maximal de 150 kg.

GEBRAUCHSANLEITUNG

Bitte beachten:







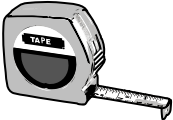
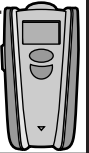

Um die sachgerechte Montage der Koala Babywickeltisch zu gewährleisten, empfehlen wir, diese Tätigkeit von einer Fachkraft bzw. einem Tischler ausführen zu lassen. Koala Kare Products haftet nicht bei Schäden, die durch die unsachgemäße Montage der Wickeltisch entstehen.

Koala Babywickeltisch en wurden mit erheblicher statischer Last getestet. Das Produkt muss an einer festen Wand montiert werden, die für eine erhebliche Belastung geeignet ist.

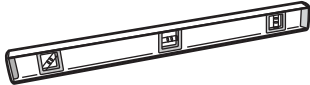

Sicherheitsüberprüfung:

Eine ordnungsgemäß funktionierende Babywickeltisch:

- Lässt sich leicht öffnen und schließen.
- Stellt Eltern aus einem voll bestückten Spender abrollbare Papierauflagen zur Verfügung. (Der Spender ist fester Bestandteil des Produkts.)
- Bietet Kunden einen sauberen und praktischen Platz für die Pflege ihres Kindes.

Maßband 	ERFORDERLICHE WERKZEUGE		Ständerdetektor 
Handschuhe 	Kreuzschlitz-schraubenzieher 	Wasserwaage 	Bleistift 
Bohrmaschine 	3 mm Bohrer (normal und Mauerwerk) 	5 mm Bohrer (normal und Mauerwerk) 	12 mm Bohrer (normal und Mauerwerk) 

BEREITGESTELLTES MATERIAL

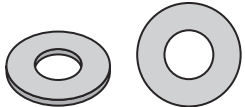
Immer zur jeweiligen Wand passende Schrauben, Bolzen oder sonstige Eisenteile verwenden und durch eine zugelassene Fachperson montieren lassen. 	Vier 8-32 x 5/16"-(M4,17-0,794 x 7,94 mm)-Flanschkopfschrauben mit Kreuzschlitz 	Vier 1/4"-(63,5 mm)-Unterlegscheiben 
--	---	---

MONTAGEANLEITUNG

Horizontale Babywickeltisch für Aufbaumontage Modellnummer KB200

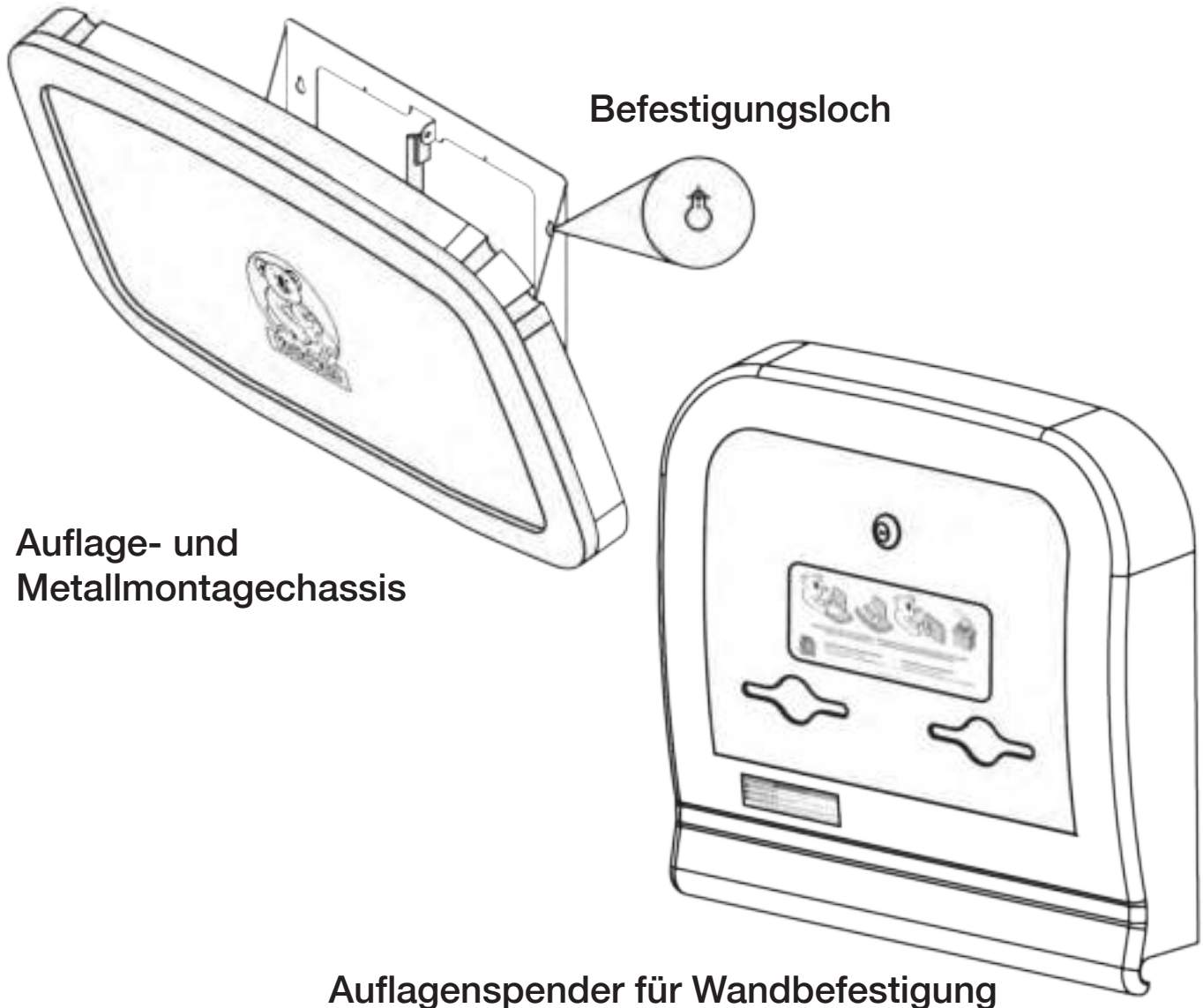

Auflage- und
Metallmontagechassis

Auflagenspender für Wandbefestigung

Schritt 1. Prüfen des Inhalts

Nehmen Sie die Wickeltisch aus dem Versandkarton und prüfen Sie das Produkt auf Transportschäden. Sollten Sie Schäden feststellen, wenden Sie sich unter +1-303-539-8300 an den Koala Kare Products Kundendienst. Nehmen Sie das „Monteur-“ und das „Bedienpersonalpaket“ aus dem Karton. Bitte geben Sie das „Bedienpersonalpaket“ an den Gebäudemanager oder das Bedienpersonal weiter. Der Karton sollte zwei Teile beinhalten – die Auflage mit Metallchassis und den Auflagenspender für Wandbefestigung. Ermitteln Sie den geeigneten Ort für die Montage des Produkts.

MONTAGEANLEITUNG

Schritt 2. Vorbereitung der Montageoberfläche

Bitte identifizieren Sie die für die Montagefläche richtigen Befestigungsteile.

Standardmontage

Nehmen Sie die Auflage und das Chassis aus dem Karton und bestimmen Sie den Wandbereich, an dem das Produkt montiert werden soll. Stellen Sie sicher, dass der für den Gebrauch erforderliche Platz von 24,1 cm auf beiden Seiten des Chassis und 58,9 cm geöffnet ab Wand vorhanden ist. Messen Sie vom Boden ausgehend 107 cm mittig auf dem Ständer und markieren Sie die entsprechende Stelle an der Wand. Die Bohrlöcher sind auf 40,6 cm Ständermitten ausgelegt. Stellen Sie vor dem Bohren sicher, dass die für die Bohrlöcher markierten Stellen horisontriert sind. Bohren Sie die Löcher für die Montage vor. Bohren Sie mit einem normalen 3 mm Bohrer.

Für Mauerwerk oder Fliesen an Ständerleichtbauwand

Bohren Sie mit einem 5 mm Mauerwerkbohrer bis zum Ständer vor. Wechseln Sie zu einem normalen 3 mm Bohrer.

Für Metallständer oder Betonblöcke

Besitzt die Wand Holzständer, deren Abstand zueinander nicht 40,6 cm beträgt, oder Metallständer oder ist sie aus Beton, bohren Sie mit einem 12 mm Mauerbohrer. (Vor der Montage müssen Sie sich ggf. Knebel besorgen.) Planen Sie je nach Art der Knebel einen Mindestplatz hinter der Mauer ein, damit sich diese drehen können. Setzen Sie die Knebel ein und ziehen Sie sie fest.

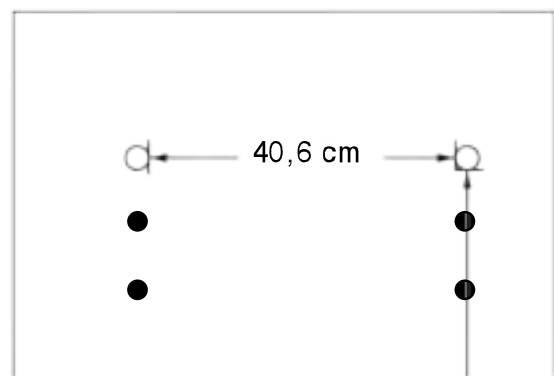
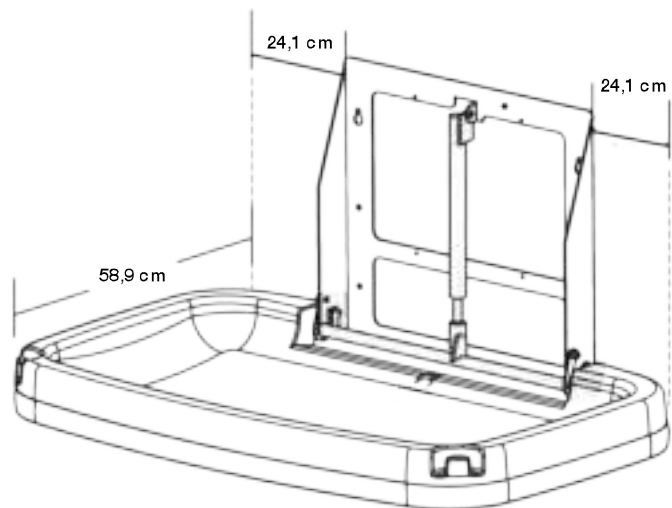

Der Rahmen ist für eine leichtere Montage mit Befestigungslöchern ausgestattet.

Die oberen zwei Schrauben an 107 cm (Zur Erfüllung der ADA-Höhenanforderungen) ADA

Boden

MONTAGEANLEITUNG

Achtung: In Schritt 3 müssen SECHS Schrauben am Chassis befestigt werden, um die korrekte Tragfähigkeit zu gewährleisten! Nur zur jeweiligen Wand, an der die Babywickelstation befestigt wird, passende Schrauben und sonstige Eisenteile verwenden.

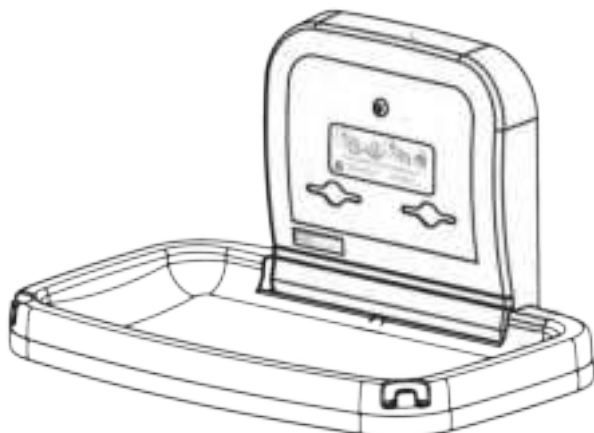
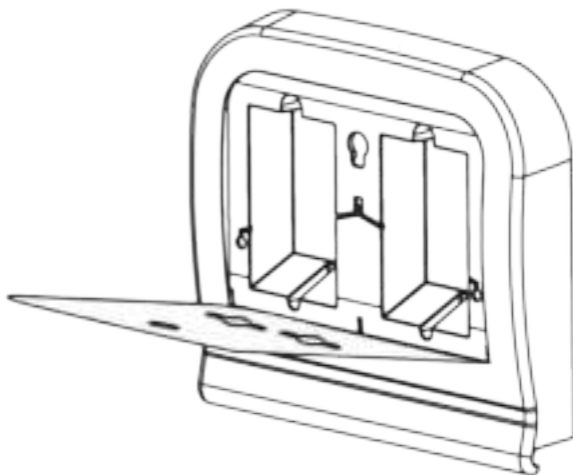
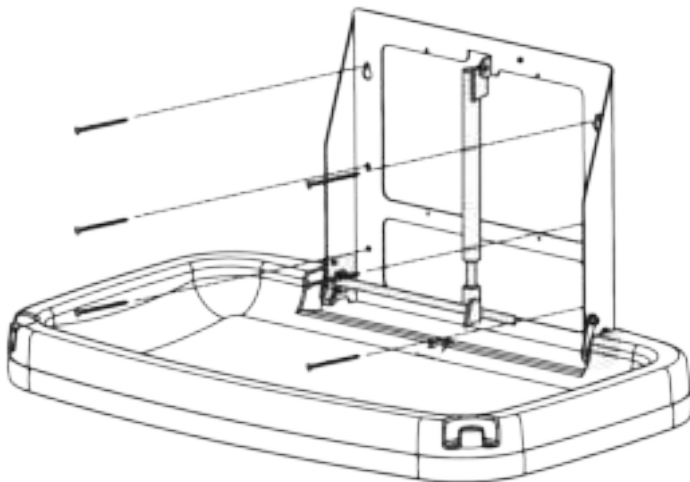

Schritt 3. Montageauflage und Chassis

Nur zur jeweiligen Wand, an der die Babywickeltisch befestigt wird, passende Schrauben und sonstige Eisenteile verwenden. Ziehen Sie die oberen zwei Schrauben an, sodass diese bündig an der Wand anliegen. Markieren und bohren Sie in den unteren Öffnungen vier weitere Löcher vor. Befestigen Sie die restlichen vier Schrauben und vier Unterlegscheiben und vervollständigen Sie die Montage von Auflage und Befestigungsteil. Alle SECHS Schrauben und vier Unterlegscheiben müssen am Chassis befestigt sein.

Schritt 4. Montage des Auflagenspenders

Stellen Sie sicher, dass der Spender keinen Schaden aufweist. Entsperren Sie ihn mithilfe des Schlüssels und öffnen Sie den Deckel des Spenders. Dadurch werden die Montagelöcher zugänglich. Gleichen Sie die Montagelöcher des Spenders mit denen des Chassis ab und befestigen Sie ihn mithilfe der vier mitgelieferten Schrauben. Machen Sie die Tür zu und verschließen Sie sie.

Schritt 5. Montageabschluss

Reinigen Sie Ihren Arbeitsbereich und prüfen Sie das Produkt, um sicherzustellen, dass es sich leicht öffnen und schließen lässt. Geben Sie das Bedienpersonalpaket und den Schlüssel an den Gebäudemanager weiter. Ersatzteile sowie zusätzliche Auflagen sind von Ihrem örtlichen Vertriebshändler oder von Koala unter +1-303-539-8300 erhältlich.

Vor der Montage dieser Wickeltisch sollte sichergestellt werden, dass die Wand, an der die Station befestigt wird, ein Höchstgewicht von 150 kg tragen kann.

