

DE ORIGINAL
BETRIEBSANLEITUNG
DE USER MANUAL

HOLZVERBINDUNGSFRÄSE
BISCUIT JOINTER



PJ 100A

Holzverbindungsfräse

Biscuit jointer

*Bedienungsanleitung und
Sicherheitshinweise lesen
und beachten!*

*Read the operation manual
carefully before first use!*



*Technische Änderungen
sowie Druck- und Satz-
fehler vorbehalten!*

*Technical data subject to
changes, errors excepted!*



1	INHALT / INDEX	
2	VORWORT	4
3	TECHNIK	5
3.1	Hauptkomponenten	5
3.2	Bedienelemente	5
3.3	Technische Daten	6
4	SICHERHEIT	6
4.1	Bestimmungsgemäße Verwendung	6
4.2	Allgemeine Sicherheitshinweise	7
4.3	Restrisiken	7
5	MONTAGE	7
5.1	Schneidblatt montieren –siehe unter WARTUNG 7.1-	7
5.2	Staubst sack	7
6	BEDIENUNG	8
6.1	Arbeiten vor der Erstinbetriebnahme	8
6.1.1	Überprüfen der Schraubverbindungen.....	8
6.1.2	Verbindungsmöglichkeiten	8
6.1.3	Einstellung der Nuttiefe	9
6.1.4	Auswahl der Holzverbinder	9
6.1.5	Einstellung des Winkelanschlag.....	9
6.1.6	Einstellung des Schwenkanschlag.....	10
6.2	Betrieb	10
6.3	Schalterfunktion	10
6.3.1	Einschalten	10
6.3.2	Ausschalten.....	10
7	WARTUNG	11
7.1	Wechseln des Schneidblatt	11
7.2	Staubst sack entleeren	11
8	PREFACE	12
9	TECHNIC	13
9.1	Components	13



9.2	Controls	13
9.3	Technical data	14
10	SAFETY	14
10.1	Intended use	14
10.2	General safety	14
10.3	Residual risk factors	15
11	ASSEMBLY	15
11.1	Blade mount –see MAINTENANCE 7.1-	15
11.2	Dust bag	15
12	OPERATION	15
12.1	Works before initial	15
12.1.1	Check the screw connections	15
12.1.2	Connectivity	15
12.1.3	Setting the groove depth	16
12.1.4	Selection of timber connectors.....	17
12.1.5	Adjustment of the angle stop.....	17
12.1.6	Adjustment of the pivot stop	17
12.2	Operation	18
12.3	Switch function	18
12.3.1	Turn on	18
12.3.2	Turn off	18
13	MAINTENANCE	19
13.1	Changing the blade	19
13.2	Empty the dust bag	19
14	KONFORMITÄTSERKLÄRUNG/ CERTIFICATE OF CONFORMITY	20
15	GARANTIEERKLÄRUNG	21
16	GUARANTEE TERMS	22

2 VORWORT

Sehr geehrter Kunde!

Diese Bedienungsanleitung enthält Informationen und wichtige Hinweise zur Inbetriebnahme und Handhabung der Holzverbindungsfräse PJ 100A.

Die Bedienungsanleitung ist Bestandteil der Maschine und darf nicht entfernt werden. Bewahren Sie sie für spätere Zwecke auf und legen Sie diese Anleitung der Maschine bei, wenn sie an Dritte weitergegeben wird!



Bitte beachten Sie die Sicherheitshinweise!

Lesen Sie vor Inbetriebnahme diese Anleitung aufmerksam durch. Der sachgemäße Umgang wird Ihnen dadurch erleichtert, Missverständnissen und etwaigen Schäden wird vorgebeugt.

Halten Sie sich an die Warn- und Sicherheitshinweise. Missachtung kann zu ernststen Verletzungen führen.

Durch die ständige Weiterentwicklung unserer Produkte können Abbildungen und Inhalte geringfügig abweichen. Sollten Sie Fehler feststellen, informieren Sie uns bitte.

Technische Änderungen vorbehalten!

Kontrollieren Sie die Ware nach Erhalt unverzüglich und vermerken Sie etwaige Beanstandungen bei der Übernahme durch den Zusteller auf dem Frachtbrief!

Transportschäden sind innerhalb von 24 Stunden separat bei uns zu melden.

Für nicht vermerkte Transportschäden kann Holzmann keine Gewährleistung übernehmen.

Urheberrecht

© 2013

Diese Dokumentation ist urheberrechtlich geschützt. Die dadurch verfassungsmäßigen Rechte bleiben vorbehalten! Insbesondere der Nachdruck, die Übersetzung und die Entnahme von Fotos und Abbildungen werden gerichtlich verfolgt – Gerichtsstand ist Rohrbach!

Kundendienstadressen

HOLZMANN MASCHINEN GmbH

A-4170 Haslach, Marktplatz 4

Tel 0043 7289 71562 – 0

Fax 0043 7289 71562 – 4

info@holzmann-maschinen.at

3 TECHNIK

3.1 Hauptkomponenten

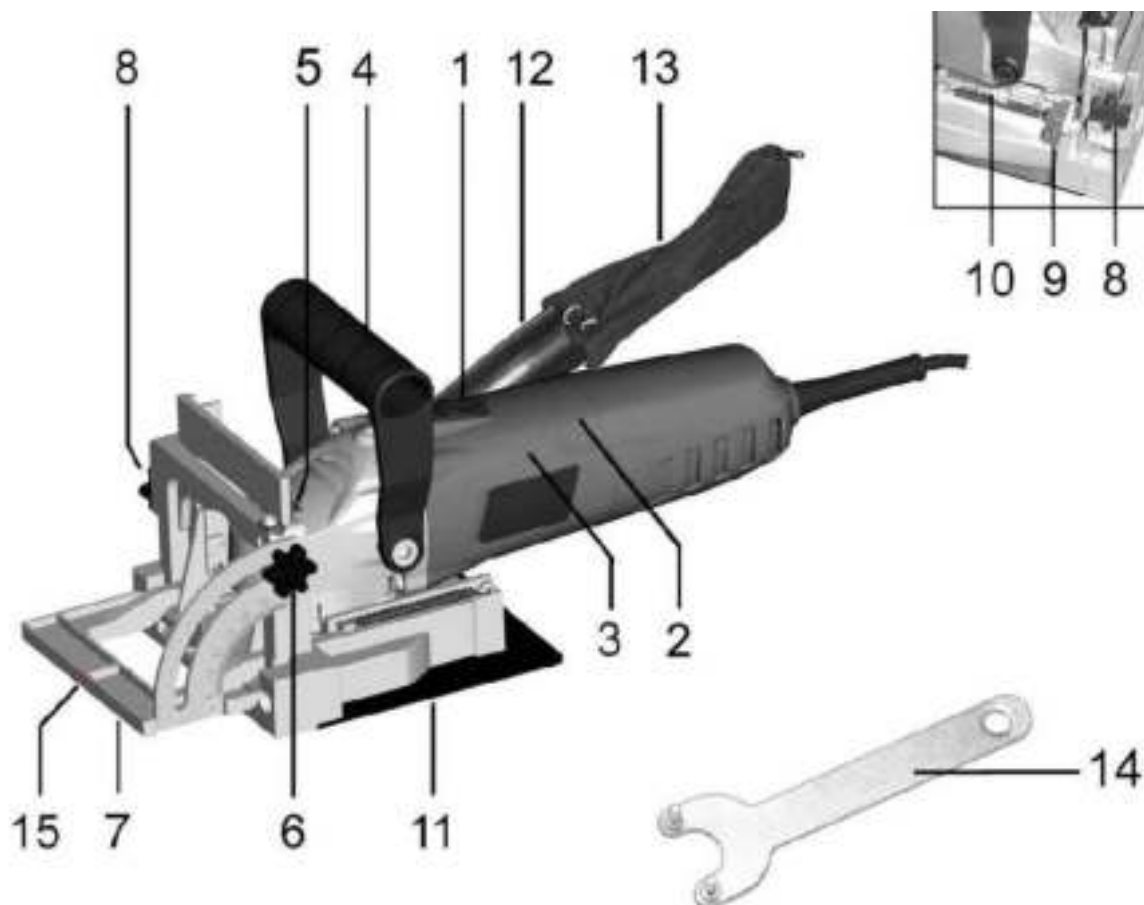

3.2 Bedienelemente

1	EIN – AUS Schalter	9	Stellrad für Schnittiefe
2	Handgriff	10	Tiefe Einstellschraube
3	Antriebsmotor	11	Grundplatte
4	Zusatzhandgriff	12	Adapter für Staubabsaugung
5	Spindelarretierung	13	Staubbeutel
6	Klemmschraube für Winkereinstellung	14	Stirnlochschlüssel
7	Winkelanschlag / Schwenkanschlag	15	Mittellinie
8	Klemmschraube für Höheneinstellung		

3.3 Technische Daten

Netzanschluss	V/Hz	230 / 50
Motorleistung	Watt / (100%)	900
Leerlaufdrehzahl	min ⁻¹	11.000
Sägeblatt Abmessung	mm	100x22x3,5 - 6Z
Spaltbreite	mm	4
Max. Nuttiefe	mm	20
Schalldruck L _{PA}		91 db(A)
Schall Leistungspegel L _{WA}		105 db(A)
Hand Arm Vibration		1,85m/s ²
Gewicht	kg	3,3
Sicherheitsklasse –doppeltisoliert-	 / II	

4 SICHERHEIT

4.1 Bestimmungsgemäße Verwendung

Die Maschine nur in technisch einwandfreiem Zustand sowie bestimmungsgemäß, sicherheits- und gefahrenbewusst benutzen! Störungen, welche die Sicherheit beeinträchtigen können, umgehend beseitigen lassen!

Es ist generell untersagt, sicherheitstechnische Ausrüstungen der Maschine zu ändern oder unwirksam zu machen!

Die Holzverbindungsfräse PJ 100A ist ausschließlich zum Fräsen von Holz oder ähnlichen Materialien bestimmt.

Für eine andere oder darüber hinausgehende Benutzung und daraus resultierende Sachschäden oder Verletzungen übernimmt HOLZMANN-MASCHINEN keine Verantwortung oder Garantieleistung.

Für eine andere oder darüber hinausgehende Benutzung und daraus resultierende Sachschäden oder Verletzungen übernimmt HOLZMANN-MASCHINEN keine Verantwortung oder Garantieleistung.

•

4.2 Allgemeine Sicherheitshinweise

Zur Vermeidung von Fehlfunktionen, Schäden und gesundheitlichen Beeinträchtigungen sind folgende Hinweise **UNBEDINGT** zu beachten:



Bei Müdigkeit, Unkonzentriertheit bzw. unter Einfluss von Medikamenten, Alkohol oder Drogen ist das Arbeiten an der Maschine verboten!



Die PJ 100A darf nur vom eingeschulten Fachpersonal bedient werden. Unbefugte, insbesondere Kinder, und nicht eingeschulte Personen sind von der laufenden Maschine fern zu halten!



Bei Arbeiten an der Maschine geeignete Schutzausrüstung (Schutzbrille, Gehörschutz, ...) tragen!



**Vor Wartungsarbeiten oder Einstellarbeiten ist die Maschine von der Spannungsversorgung zu trennen!
Verwenden Sie das Netzkabel nie zum Transport oder zur Manipulation der Maschine!**

- Am Gerät befinden sich nur wenige von Ihnen zu wartenden Komponenten. Es ist nicht notwendig, die Maschine zu demontieren. Reparaturen nur durch den Fachmann durchführen lassen!
- Zubehör: Verwenden Sie nur von HOLZMANN empfohlenes Zubehör!
- Wenden Sie sich bei Fragen und Problemen an unsere Kundenbetreuung.

4.3 Restrisiken

Diese Risiken können minimiert werden, wenn alle Sicherheitsbestimmungen angewendet werden, die Maschine ordentlich gewartet und gepflegt wird und die Maschine bestimmungsgemäß und von entsprechend geschultem Fachpersonal bedient wird. Trotz aller Sicherheitsvorrichtungen ist und bleibt ihr gesunder Hausverstand und Ihre entsprechende technische Eignung/Ausbildung zur Bedienung einer Maschine wie der PJ 100A der wichtigste Sicherheitsfaktor!

5 MONTAGE

5.1 Schneidblatt montieren –siehe unter WARTUNG 7.1-

5.2 Staubsack

Zum Anbringen wird der Staubsack auf den Absaugstutzen an der Maschine geschoben.

6 BEDIENUNG

6.1 Arbeiten vor der Erstinbetriebnahme

6.1.1 Überprüfen der Schraubverbindungen

Kontrollieren Sie alle Schrauben (besonders die Blattfixierung) und ziehen Sie die lockeren Schrauben bei Bedarf nach.

6.1.2 Verbindungsmöglichkeiten

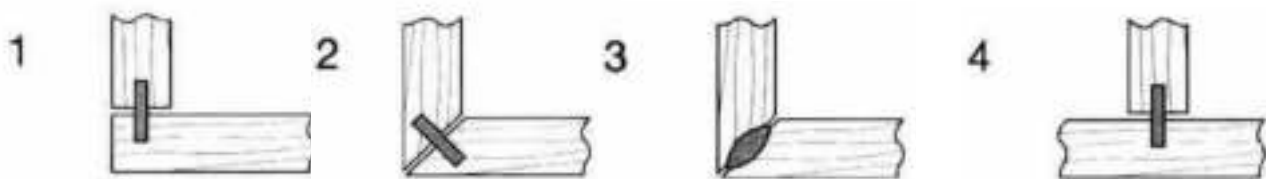

1. Eckverbindung
2. Gehrungsverbindung
3. Rahmenverbindung
4. Mittelwandverbindung
5. Längs- und Querverbindung

HINWEIS:

- Die Nutmitte muss mindestens 50 mm von der Werkstückaußenkante verlaufen.
- Bei mehreren Holzverbindungen 100 mm – 150 mm Nutabstand halten.

Nur bei Eckverbindung und Mittelwandverbindung

- Das senkrechte Werkstück an der Werkbank festklemmen.

Nur bei Gehrungsverbindungen

- Ein Werkstück mit der angekehrten Kante nach oben auf die Werkbank spannen.

Nur bei Rahmenverbindungen und Längs- und Querverbindungen

Ein Werkstück an der Werkbank festklemmen.

- Stellen Sie die Nuttiefe entsprechend der Größe des zu verwendenden Holzverbinders ein. Siehe die Tabelle im Abschnitt "Einstellung der Nuttiefe 6.1.3".
- Den Winkelanschlag auf Schneidwerkzeug- und Werkstückmitte einstellen.
- Die Mittelmarkierung an der Grundplatte auf den Bleistiftstrich des Werkstücks ausrichten.
- Das Gerät einschalten und mit mäßigem Vorschub das Schneidwerkzeug in das Werkstück eintauchen.
- Nach Erreichen der voreingestellten Frästiefe das Gerät vorsichtig wieder in die Ausgangsposition zurückfahren.

Nur bei Eckverbindung und Mittelwandverbindung

- Das waagerechte Werkstück an der Werkbank festklemmen

Die Holzverbindungsfräse ist geeignet für Verbindungen in Massivholz, Sperrholz, Spanplatten, Faserplatten, Plexiglas und künstlichen Marmor, etc. von 8 mm (5/16 in.) Materialstärke.

6.1.3 Einstellung der Nuttiefe

- Stellen Sie die gewünschte Nuttiefe mit dem Stellrad (9) ein.
- Die Bezeichnungen am Stellrad spiegeln die verschiedenen Größen der Holzverbinder.
- Sie können die Nuttiefe mit der Schraube (10) fein einstellen.
- Schieben Sie den Antriebsmotor (3) nach vorne, um die Schnitttiefe zu überprüfen. Die Stromversorgung muss zu diesem Zweck getrennt sein.

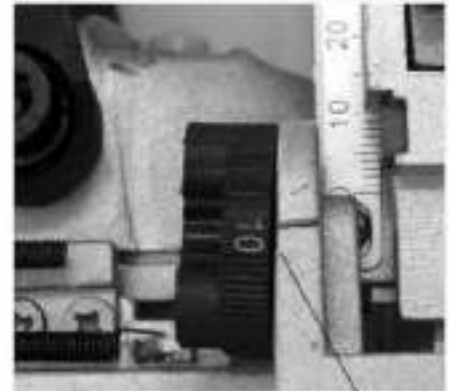

Markierung	0	10	20	M
Größe des Holzverbinders	0	10	20	---
Nuttiefe	8 mm	10 mm	12,3 mm	20 mm

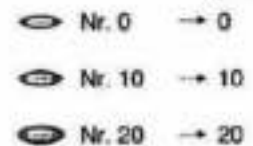

6.1.4 Auswahl der Holzverbinder

Verwenden Sie immer die größtmöglichen Holzverbinder für eine starke Verbindung. Für Materialien über 25 mm (1 Zoll) dick, auch 2 Holzverbinder übereinander verwendbar. Der Abstand dazwischen zwei sollte mindestens 10 cm betragen.

Holzverbinder Abmessungen:

Nr. 0	47 × 15 × 4 mm
Nr. 10	53 × 19 × 4 mm
Nr. 20	56 × 23 × 4 mm

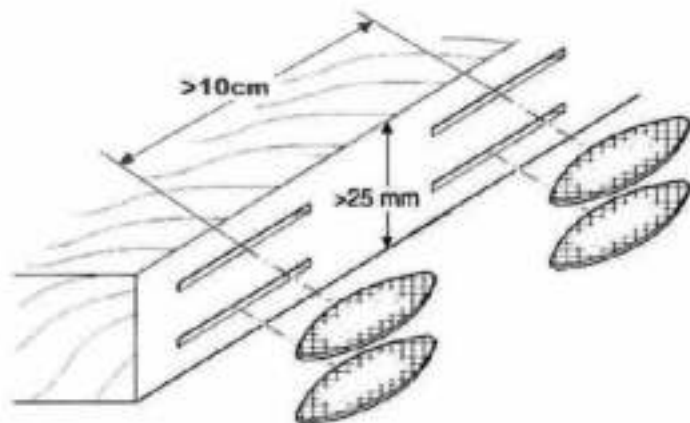
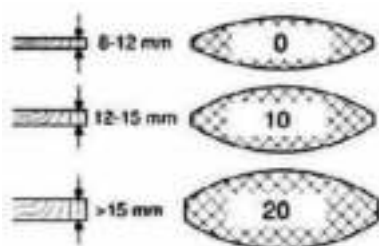

6.1.5 Einstellung des Winkelanschlag

Die Höhe der Winkelführung kann verstellt werden, um die Position des Messers in Bezug auf die Werkstückoberseite einzustellen.

- Zum Einstellen der Winkelanschlaghöhe die Klemmschraube lösen und den Winkel auf den gewünschten Skalenstrich am Winkelanschlag führen.
- Dann die Klemmschraube festdrehen um die Winkelführung zu sichern. Die Skala zeigt das Maß zwischen Winkelanschlag und Mitte des Schneidwerkzeugs.

Die Winkelführung kann je nach den Arbeitsanforderungen vom Anschlag abgenommen werden.

6.1.6 Einstellung des Schwenkanschlag

Der Schwenkanschlag kann zwischen 0° und 90° eingestellt werden.

- Zur Einstellung des Winkels die Klemmschraube lösen und den Schwenkanschlag kippen, bis der Markierungspfeil mit dem gewünschten Winkel auf der Winkelskala übereinstimmt.
- Den eingestellten Winkel mit der Klemmschraube festziehen.

6.2 Betrieb

WARNUNG



Für sämtliche Umrüstarbeiten ist die PJ 100A von der Netzspannung zu trennen.

6.3 Schalterfunktion

6.3.1 Einschalten



Vergewissern Sie sich vor dem Anschließen der Maschine stets, dass der Schiebeschalter ordnungsgemäß funktioniert und beim Drücken der Rückseite in die Stellung "OFF" (AUS) zurückkehrt.

Der Schalter kann zur Arbeitserleichterung bei längerem Einsatz in der "EIN" -Stellung verriegelt werden.



Lassen Sie Vorsicht walten, wenn Sie den Schalter in der "EIN" -Stellung verriegeln, und halten Sie die Maschine mit festem Griff.

Zum Einschalten der Maschine den Schalter auf die Position "I (EIN)" schieben. Für Dauerbetrieb den Schalter durch Drücken seiner Vorderseite einrasten.

6.3.2 Ausschalten

Zum Ausschalten der Maschine die Rückseite des Schiebeschalters drücken, und dann den Schalter auf die Stellung "O (AUS)" schieben.

7 WARTUNG

	<h3>⚠ ACHTUNG</h3> <p>Bei Reinigung und Instandhaltung bei angeschlossener Maschine:</p> <p>Sachschaden und schwere Verletzungen durch unbeabsichtigtes Einschalten der Maschine möglich!</p> <p>Daher gilt: Vor Wartungsarbeiten Maschine ausschalten und von der Spannungsversorgung trennen</p>	
---	--	---

7.1 Wechseln des Schneidblatt

- Entfernen Sie die 4 Schrauben und nehmen Sie die Abdeckung ab.
- Drücken Sie die Spindelarretierung (5) und lösen Sie mit dem Stirnlochschlüssel (14) den Schneidblattflansch.

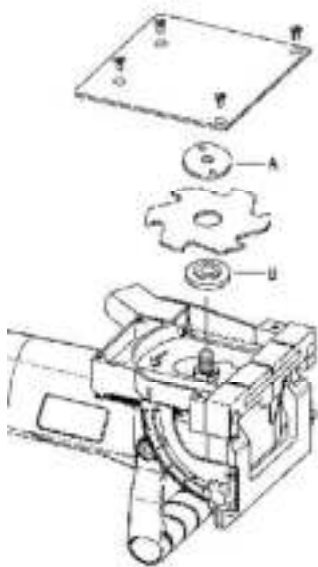

7.2 Staubsack entleeren

Wenn der Staubsack halb voll ist, die Maschine ausschalten und vom Stromnetz trennen.

- Den Staubsack von der Maschine abnehmen und den Verschluss am Kunststoffrohr abnehmen.
- Durch leichtes Klopfen den Staubsack entleeren.

8 PREFACE

Dear Customer!

This manual contains information and important instructions for operation and handling of the biscuit jointer PJ 100A.

Following the usual commercial name of the device (see cover) is substituted in this manual with the name "machine".

This manual is part of the product and shall not be stored separately from the product. Save it for later reference and if you let other people use the product, add this instruction manual to the product.

Please read and obey the security instructions!



Before first use read this manual carefully. It eases the correct use of the product and prevents misunderstanding and damages of product and the user's health.

Due to constant advancements in product design construction pictures and content may diverse slightly. However, if you discover any errors, inform us please.
Technical specifications are subject to changes!

Please check the product contents immediately after receipt for any eventual transport damage or missing parts.

Claims from transport damage or missing parts must be placed immediately after initial product receipt and unpacking before putting the product into operation.

Please understand that later claims cannot be accepted anymore.

Copyright

© 2013

This document is protected by international copyright law. Any unauthorized duplication, translation or use of pictures, illustrations or text of this manual will be pursued by law.

Court of jurisdiction is the Landesgericht Linz or the competent court for 4170 Haslach, Austria!

CUSTOMER SERVICE CONTACT

HOLZMANN MASCHINEN GmbH

A-4170 Haslach, Marktplatz 4

Tel 0043 7289 71562 – 0

Fax 0043 7289 71562 – 4

info@holzmann-maschinen.at

9 TECHNIC

9.1 Components

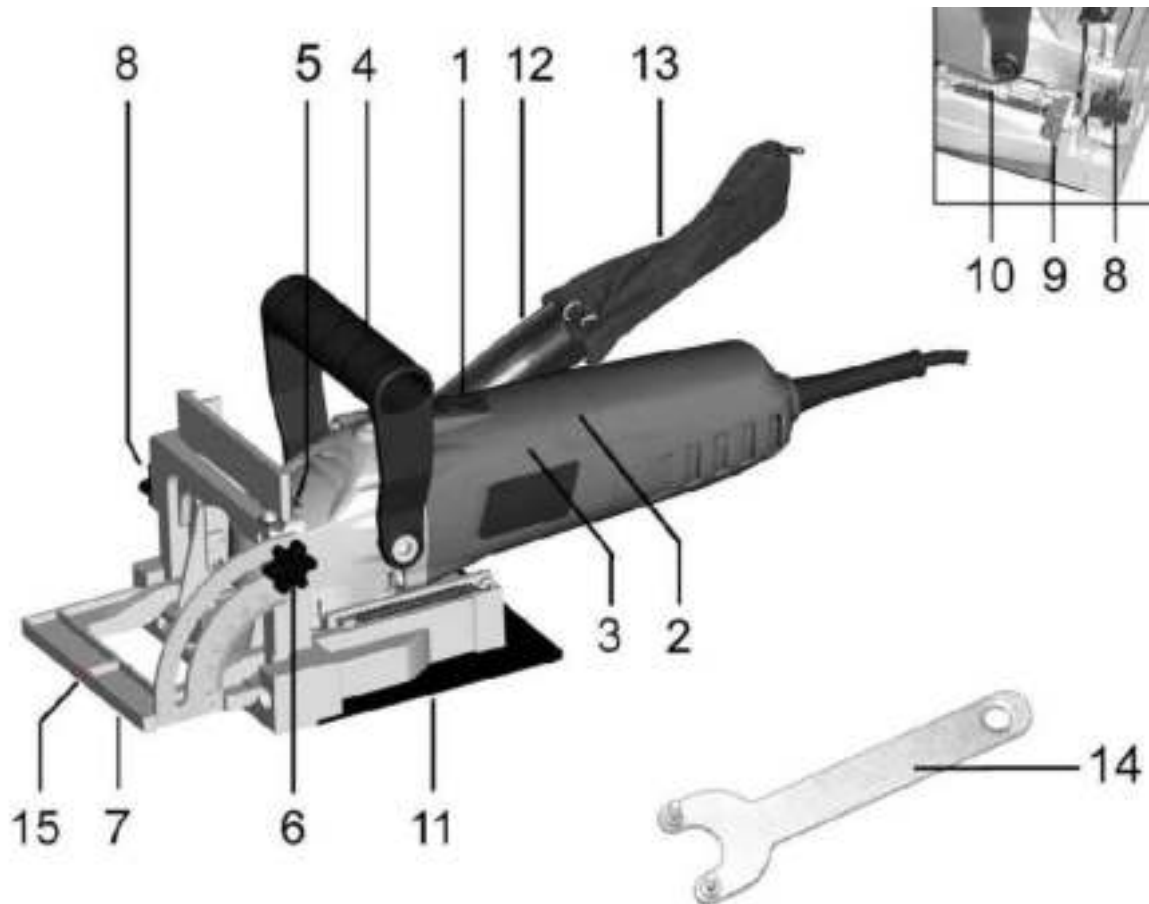

9.2 Controls

1	ON - OFF switch	9	Wheel for cut
2	handle	10	depth adjustment
3	drive motor	11	base plate
4	Additional handle	12	Adapter for dust extractor
5	Spindle fixation	13	dust bag
6	Clamping screw for angle adjustment	14	Face spanner
7	Angle stop / pivot stop	15	center line
8	Clamping screw for height adjustment		

9.3 Technical data

Mains connection	V/Hz	230 / 50
Engine power	Watt / (100%)	900
Idle speed	min ⁻¹	11.000
Saw blade dimension	mm	100x4x22
Gap width	mm	4
Max. groove depth	mm	20
Sound pressure level L _{PA}		91 db(A)
Sound power level L _{WA}		105 db(A)
Hand Arm vibration		1,85m/s ²
weight	kg	3,3
Safety class -double insulated-	 / II	

10 SAFETY

10.1 Intended use

The machine only in technically perfect condition in accordance with, safety and danger, and use! Disturbances which may affect safety, must be rectified immediately!

It is generally prohibited to modify safety equipment of the machine or to make ineffective!

The biscuit jointer PJ 100A is intended solely for milling wood or similar materials.

For a different or additional use and resulting property damage or injury takes HOLZMANN-MASCHINEN no responsibility or warranty.

10.2 General safety

To avoid malfunctions, damage and physical injury **MUST** be observed:



With fatigue, lack of concentration or under the influence of drugs, alcohol, or drugs that work on the machine is prohibited!



The PJ 100A may be operated only by qualified personnel enrolled. Unauthorized persons, especially children, and people are not trained to think of the current remote machine!



When working on the machine suitable protective equipment (gloves, safety glasses, hearing protection, ...) wear!



Before maintenance or adjustment, the machine must be disconnected from the power supply! Turn off the main switch before disconnecting the power supply (OFF).

Never use the cord for transport or Manipulation of the machine !

- On the device are only few of them serviceable components. It is not necessary to dismantle the machine. Repairs must only be performed by an expert!
Accessories:
- Use only recommended accessories HOLZMANN !
- If you have any questions or problems, contact our customer service.

10.3 Residual risk factors

These risks can be minimized if all safety rules are applied, the machine is properly maintained and serviced the machine as intended and is serviced by a trained service professional. Despite all the safety devices and remains her good common sense and your corresponding technical suitability / training on the operation of a machine like the PJ 100A of the most important safety factor!

11 ASSEMBLY

11.1 Blade mount –see MAINTENANCE 7.1-

11.2 Dust bag

For mounting the dust bag is pushed onto the suction nozzle of the machine.

12 OPERATION

12.1 Works before initial

12.1.1 Check the screw connections

Check all screws (especially the leaf fixing) and tighten the loose screws if necessary.

12.1.2 Connectivity

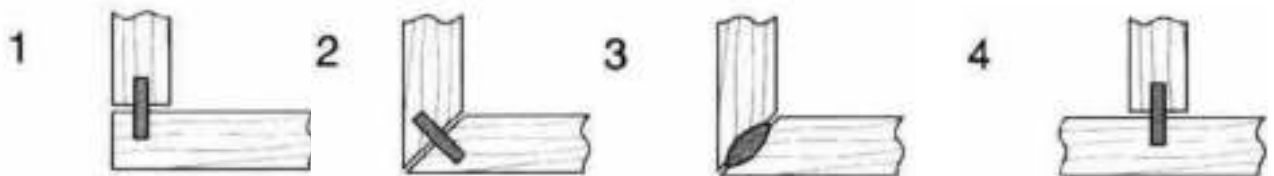

1. corner joint
2. miter
3. frame connection
4. middle wall connection
5. longitudinal and transverse connecting

NOTE:

- The center of the groove must be run from the workpiece outer edge at least 50 mm.
- With several wood joints 100 mm - 150 mm groove spacing hold.

Only for corner joint and center wall connection

- The vertical workpiece clamp to the workbench.

Only with mitred

- Clamp a workpiece with the mitred edge up on the workbench.

Only for frame connections and the longitudinal and transverse links

A workpiece clamp to the workbench.

- Set the groove depth according to the size of the timber connector to be used.
- See the table in the section "Setting the groove depth 12.1.3".
- Adjust the angle stop on the cutting tool and workpiece center.
- Align the center mark on the base plate on the pencil line on the workpiece.
- Turn on the power and move it forward immerse the cutting tool into the workpiece.
- After reaching the preset cutting depth the unit carefully drive back to the starting position.

Only for corner joint and center wall connection

- Clamp the horizontal workpiece at the workbench

The biscuit jointer machine is suitable for joints in solid wood, plywood, particle board, fiberboard, Plexiglas and artificial marble, etc. 8 mm (5/16 in.) thickness.

12.1.3 Setting the groove depth

- Set the desired groove depth one with the wheel (9).
- The names on the dial reflect the different sizes of timber connectors.
- You can adjust the depth of the groove with the screw (10) fine.
- Slide the drive motor (3) forward to check the depth of cut. The power supply must be disconnected for this purpose.

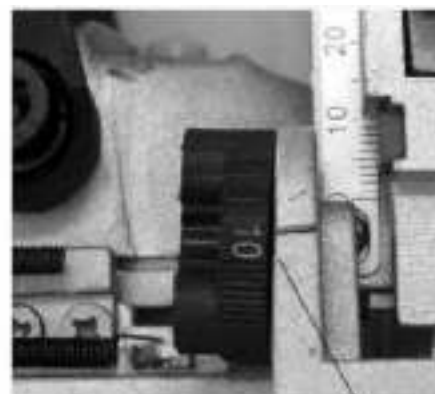

Marking	0	10	20	M
Size of the timber connector	0	10	20	---
groove depth	8 mm	10 mm	12,3 mm	20 mm

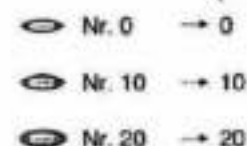

12.1.4 Selection of timber connectors

Always use the largest possible timber connector for a strong connection. For materials over 25 mm (1 inch) thick, and 2 wood connectors on each usable. The distance between two should be at least 10 cm.

Wood connectors Dimensions:

Nr. 0	47 × 15 × 4 mm
Nr. 10	53 × 19 × 4 mm
Nr. 20	56 × 23 × 4 mm

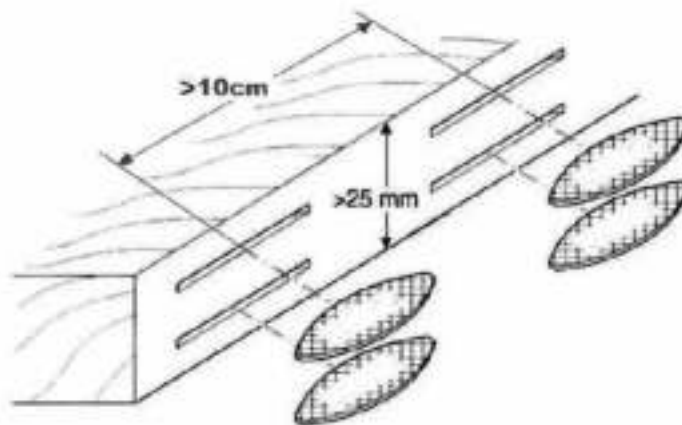
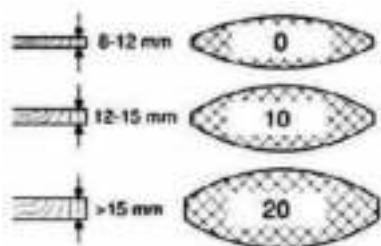

12.1.5 Adjustment of the angle stop

The height of the angled guide can be adjusted to adjust the position of the blade relative to the workpiece upper surface.

- To adjust the angle stop height loosen the clamping screw and cause the angle to the desired tick mark on the crosscut fence.
- Then tighten the clamping screw to the angle guide to secure. The scale indicates the distance between the angle stop and center of the cutting tool.

The angle guide can be removed depending on the job requirements from the stop.

12.1.6 Adjustment of the pivot stop

The flip stop can be set between 0 ° and 90 °.

- To adjust the angle loosen the clamping screw and tilt the swivel stop until the arrow indicator to the desired angle on the angle scale matches.
- The adjusted angle with the pinch bolt.

12.2 Operation

WARNING



For all the conversion work PJ 100A must be disconnected from the mains voltage

12.3 Switch function

12.3.1 Turn on





Always make sure that the slide switch is working properly before connecting the machine and when you press the rear panel to the "OFF" position returns.

The switch can be locked to make work easier for extended use in the "ON" position. Be careful, when you lock the switch in the "ON" position, and hold the tool firmly. To switch the unit to switch to the position "I" (ON) push. For continuous operation, the switch into place by pressing its front.

12.3.2 Turn off

To turn off the machine, press the rear of the slide switch and then the switch to the "O (OFF)" push.

13 MAINTENANCE

 	<p>⚠ ATTENTION</p> <p>During cleaning and maintenance with a connected machine:</p> <p>Property damage and serious injury from inadvertent switching on the machine!</p> <p>Therefore: Switch off the machine before servicing and disconnect from the power supply</p>
--	--

13.1 Changing the blade

- Remove the 4 screws and remove the cover.
- Press the shaft (5) and solve with the face spanner (14) the Schneidblattflansch.

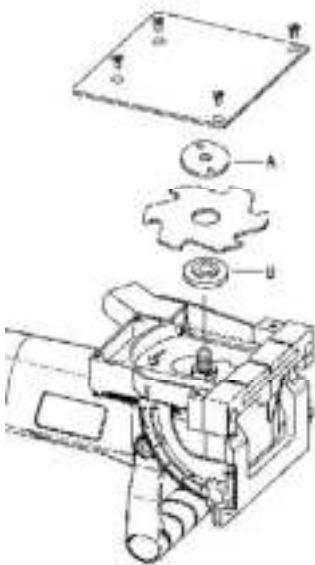

13.2 Empty the dust bag

When the dust bag is half full, turn off the machine and disconnect it from the mains.

- Remove the dust bag on the machine and remove the cap on the plastic tube.
- One tap to empty the dust bag.

14 KONFORMITÄTSERKLÄRUNG/ CERTIFICATE OF CONFORMITY

	Inverkehrbringer / Distributor HOLZMANN MASCHINEN® GmbH A-4170 Haslach, Marktplatz 4 Tel.: +43 7289 71562-0; Fax.: +43 7289 71562-4 www.holzmann-maschinen.at info@holzmann-maschinen.at
	Bezeichnung / name Holzverbindungsfräse / biscuit jointer
Type / model PJ 100A	
EG-Richtlinien / EC-directives 2006/42/EG 2004/108/EG	
Angewandte Normen / applicable Standards EN 55014-1:2006+ A1 EN 55014-2:1997+ A1+ A2 EN 61000-3-2:2006+ A1+ A2 EN 61000-3-3:2008	

Hiermit erklären wir, dass die oben genannten Maschinen aufgrund ihrer Bauart in der von uns in Verkehr gebrachten Version den grundlegenden Sicherheits- und Gesundheitsanforderungen der angeführten EG-Richtlinien entsprechen. Diese Erklärung verliert ihre Gültigkeit, wenn Veränderungen an der Maschine vorgenommen werden, die nicht mit uns abgestimmt wurden.

Hereby we declare that the above mentioned machines meet the essential safety and health requirements of the above stated EC directives. Any manipulation or change of the machine not being explicitly authorized by us in advance renders this document null and void.

Haslach, 16.04.2014
Ort / Datum place/date



HOLZMANN MASCHINEN GmbH
Marktplatz 4, 4170 Haslach
weiterer Standort:
Gewerbepark 8, 4707 Schlässberg
www.holzmann-maschinen.at

Klaus Schörgenhuber, Director

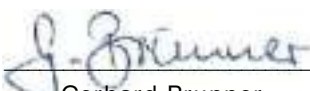

Gerhard Brunner
Technische Dokumentation
Technical documentation

15 GARANTIEERKLÄRUNG

(Stand 16.04.2014)

Mängelhaftungsansprüche des Käufers aus dem Kaufvertrag gegenüber dem Verkäufer (Holzmann Vertriebspartner) sowie gesetzliche Gewährleistungsrechte des jeweiligen Landes werden durch diese Garantieerklärung nicht berührt.

Für diese Maschine leisten wir Garantie gemäß folgenden Bedingungen:

- A) Die Garantie umfasst die unentgeltliche Beseitigung aller Mängel an der Maschine, nach Maßgabe der nachfolgenden Regelungen (B-G), welche die ordnungsgemäße Funktion der Maschine beeinträchtigen und nachweislich auf Material- oder Herstellungsfehler beruhen.
- B) Die Garantiezeit beträgt 12 Monate, bei gewerblicher Nutzung 6 Monate, gültig ab Lieferung der Maschine an den Erstendabnehmer. Als Nachweis ist der Original-Ablieferbeleg maßgeblich, bei Selbstabholung der Maschine der Original Kaufbeleg.
- C) Zur Anmeldung von Garantieansprüchen kontaktieren Sie bitte den HOLZMANN Vertriebspartner, von dem Sie die Maschine erworben haben, mit folgenden Unterlagen:
 - >> Kaufbeleg und/oder Ablieferbeleg
 - >> ausgefülltes Serviceformular mit Fehlerbericht
 - >> Bei Anforderung von Ersatzteilen eine Kopie der Ersatzteilzeichnung, mit den benötigten Ersatzteilen markiert.
- D) Die Garantieabwicklung und der Ort der Garantieverfüllung erfolgt nach Maßgabe der HOLZMANN GmbH. Leicht zu behebbende Mängel werden durch unsere Vertriebspartner beseitigt, bei komplexeren Defekten behalten wir uns eine Begutachtung in 4170 Haslach, Österreich vor. Sofern nicht explizit ein zusätzlicher Vor-Ort Servicevertrag abgeschlossen ist, gilt als Erfüllungsort der Garantieleistung stets der HOLZMANN-MASCHINEN Firmensitz in 4170 Haslach, Österreich. Die im Rahmen einer Garantiebearbeitung anfallenden allfälligen Transportkosten von und zum Firmensitz sind in dieser Hersteller-Garantie nicht abgedeckt.
- E) Garantieausschluss bei Mängeln:
 - an Maschinenteilen, welche gebrauchsbedingten oder sonstigen natürlichen Verschleiß unterliegen, sowie Mängeln an der Maschine, die auf einen gebrauchsbedingten oder sonstigen natürlichen Verschleiß zurückzuführen sind.
 - die auf unsachgemäße oder fahrlässige Montage, Inbetriebnahme, bzw. Anschluss an das elektrische Netz zurückzuführen sind.
 - die auf Nichtbeachtung von Bedienungshinweisen, nicht bestimmungsgemäßen Gebrauch, atypischen Umweltbedingungen, sachfremden Betriebsbedingungen und Einsatzgebiet, mangelnde bzw. unsachgemäße Wartung oder Pflege zurückzuführen sind.
 - die durch die Verwendung sowie Einbau von Zubehör-, Ergänzungs- oder Ersatzteilen verursacht wurden, die keine Original HOLZMANN Ersatzteile sind.
 - die geringfügige Abweichungen vom Soll-Zustand darstellen, welche für den Wert oder die Gebrauchstauglichkeit der Maschine unerheblich sind.
 - die auf fahrlässige konstruktionsbedingte Überbeanspruchung zurückzuführen sind. Insbesondere bei Mängeln durch Nutzung, welche durch Belastungsniveau und Umfang als gewerblich einzustufen sind, bei Maschinen, die nach Bauart und Leistungsvermögen nicht für den gewerblichen Gebrauch konstruiert und bestimmt sind.
- F) Im Rahmen dieser Garantie sind weitere Ansprüche des Käufers über die hier ausdrücklich genannten Garantieleistungen hinaus ausgeschlossen.
- G) Diese Hersteller-Garantie wird freiwillig übernommen. Garantieleistungen bewirken daher keine Verlängerung der Garantiefrist und setzen auch keine neue Frist, auch nicht für Ersatzteile, in Gang.

SERVICE

Nach Ablauf der Garantiezeit können Instandsetzungs- und Reparaturarbeiten von entsprechend geeigneten Fachfirmen durchgeführt werden. Es steht Ihnen auch die HOLZMANN-Maschinen GmbH weiterhin gerne mit Service und Reparatur zur Seite. Stellen Sie in diesem Fall eine unverbindliche Kostenanfrage, unter Angabe der Informationen siehe C) an unseren Kundendienst oder senden Sie uns Ihre Anfrage einfach per umseitig beiliegendem Formular ein.

Mail: info@holzmann-maschinen.at

FAX: +43 7248 61116 6

HOLZMANN Maschinen Austria www.holzmann-maschinen.at

Seite 21

16 GUARANTEE TERMS

(applicable from 16.04.2014)

Please consult our troubleshooting section for initial problem solving. Feel free to contact your HOLZMANN reseller or us for Customer Support!

Warranty claims based on your sales contract with your HOLZMANN retailer, including your statutory rights, shall not be affected by this guarantee declaration. HOLZMANN-MASCHINEN grants guarantee according to following conditions:

- A) The guarantee covers the correction of deficiencies to the tool/machine, at no charge, if it can be verified adequately that the deficiencies were caused by a material or manufacturing fault.
- B) The guarantee period lasts 12 months, and is reduced to 6 months for tools in commercial use. The guarantee period begins from the time the new tool is purchased from the first end user. The starting date is the date on the original delivery receipt, or the sales receipt in the case of pickup by the customer.
- C) Please lodge your guarantee claims to your HOLZMANN reseller you acquired the claimed tool from with following information:
 - >> Original Sales receipt and/or delivery receipt
 - >> Service form (see next page) filed, with a sufficient deficiency report
 - >> for spare part claims: a copy of the respective exploded drawing with the required spare parts being marked clear and unmistakable.
- D) The Guarantee handling procedure and place of fulfillment is determined according to HOLZMANNs sole discretion in accordance with the HOLZMANN retail partner. If there is no additional Service contract made including on-site service, the place of fulfillment is principally the HOLZMANN Service Center in Haslach, Austria.
Transport charges for sendings to and from our Service Center are not covered in this guarantee.
- E) The Guarantee does not cover:
 - Wear and tear parts like belts, provided tools etc., except to initial damage which has to be claimed immediately after receipt and initial check of the machine.
 - Defects in the tool caused by non-compliance with the operating instructions, improper assembly, insufficient power supply, improper use, abnormal environmental conditions, inappropriate operating conditions, overload or insufficient servicing or maintenance.
 - Damages being the causal effect of performed manipulations, changes, additions made to the machine.
 - Defects caused by using accessories, components or spare parts other than original HOLZMANN spare parts.
 - Slight deviations from the specified quality or slight appearance changes that do not affect functionality or value of the tool.
 - Defects resulting from a commercial use of tools that - based on their construction and power output - are not designed and built to be used within the frame of industrial/commercial continuous load.
- F) Claims other than the right to correction of faults in the tool named in these guarantee conditions are not covered by our guarantee.
- G) This guarantee is voluntary. Therefore Services provided under guarantee do not lengthen or renew the guarantee period for the tool or the replaced part.

SERVICE

After Guarantee and warranty expiration specialist repair shops can perform maintenance and repair jobs. But we are still at your service as well with spare parts and/or machine service. Place your spare part / repair service cost inquiry by filing the SERVICE form on the following page and send it:

via Mail to info@holzmann-maschinen.at

or via Fax to: +43 7248 61116 6

SERVICE FORM / SERVICEFORMULAR

Please tick one box from below / Bitte kreuzen Sie eine der untenstehenden an:

- | | | | |
|--------------------------|--------------------|---|-------------------|
| <input type="checkbox"/> | service inquiry | / | Serviceanfrage |
| <input type="checkbox"/> | spare part inquiry | / | Ersatzteilanfrage |
| <input type="checkbox"/> | guarantee claim | / | Garantieantrag |

1. Senders information (* required) / Daten Antragsteller (* sind Pflichtfelder)

*First name, Family name / Vorname, Nachname _____
*Street, house number / Straße, Hausnummer _____
*ZIP Code, place / PLZ, Ort _____
*Country / Staat _____
*(mobile)Phone / Telefon bzw. Mobiltel. _____
International numbers with country code
* E-Mail _____
Fax _____

2. Tool information / Geräteinformationen

serial number/Seriennummer: _____ *Machine type/Maschinentype: _____

2.1 Required spare parts / benötigte Ersatzteile

Part No° / Ersatzteilnummer	Description / Beschreibung	Number/Anzahl

2.2 Problem description / Problembeschreibung

Please describe amongst others in the problem:

What has caused the problem/defect, what was the last activity before you noticed the problem/defect?

For electric problems: Have you had checked your electric supply and the machine already by a certified electrician?

Bitte führen Sie in der Fehlerbeschreibung unter anderem an:

Was hat den Defekt verursacht bzw. was war die letzte durchgeführte Tätigkeit, bevor Ihnen das Problem/der Defekt aufgefallen ist?

Bei Elektrodefekten: Wurde die Stromzuführung sowie die Maschine bereits von einem Elektrofachmann geprüft?

3. Additional information

INCOMPLETELY FILLED SERVICE FORMS CANNOT BE PROCESSED!
FOR GUARANTEE CLAIMS PLEASE ADD A COPY OF YOUR ORIGINAL SALES /
DELIVERY RECEIPT OTHERWISE IT CANNOT BE ACCEPTED.
FOR SPARE PART ORDERS PLEASE ADD TO THIS SERVICE FORM A COPY OF
THE RESPECTIVE EXPLODED DRAWING WITH THE REQUIRED SPARE PARTS
BEING MARKED CLEARLY AND UNMISTAKABLE.
THIS HELPS US TO IDENTIFY THE REQUIRED SPARE PARTS FASTLY AND ACCE-
LERATES THE HANDLING OF YOUR INQUIRY.
THANK YOU FOR YOUR COOPERATION!

Bitte Beachten

UNVOLLSTÄNDIG AUSGEFÜLLTE FORMULARE KÖNNEN NICHT BEARBEITET
WERDEN!
GARANTIEANTRÄGE KÖNNEN AUSSCHLIESSLICH UNTER BEILAGE DES
KAUFBELEGES/ABLIEFERBELEGES AKZEPTIERT WERDEN.
BEI ERSATZTEILBESTELLUNGEN LEGEN SIE DIESEM FORMULAR EINE KOPIE
DER BETREFFENDEN ERSATZTEILZEICHNUNG BEI! MARKIEREN SIE DARAUFG
DIE BENÖTIGTEN ERSATZTEILE. DIES ERLEICHTERT UNS DIE IDENTIFIZIE-
RUNG UND ERMÖGLICHT SO EINE RASCHERE BEARBEITUNG.
VIELN DANK!



Produktbeobachtung

Wir beobachten unsere Produkte auch nach der Auslieferung.

Um einen ständigen Verbesserungsprozess gewährleisten zu können, sind wir von Ihnen und Ihren Eindrücken beim Umgang mit unseren Produkten abhängig:

- Probleme, die beim Gebrauch des Produktes auftreten
- Fehlfunktionen, die in bestimmten Betriebssituationen auftreten
- Erfahrungen, die für andere Benutzer wichtig sein können

Wir bitten Sie, derartige Beobachtungen zu notieren und an diese per E-Mail, Fax oder Post an uns zu senden:

Product experience form

We observe the quality of our delivered products in the frame of a Quality Management policy.

Your opinion is essential for further product development and product choice. Please let us know about your:

- Impressions and suggestions for improvement.
- experiences that may be useful for other users and for product design
- Experiences with malfunctions that occur in specific operation modes

We would like to ask you to note down your experiences and observations and send them to us via FAX, E-Mail or by post:

Meine Beobachtungen / My experiences:

Name :
Product :
Purchase date :
Purchased from :
My Email :

Thank you for your kind cooperation!

KONTAKTADRESSE / CONTACTS:
HOLZMANN MASCHINEN GmbH
4170 Haslach, Marktplatz 4 AUSTRIA
Fax 0043 7248 61116-6
info@holzmann-maschinen.at