

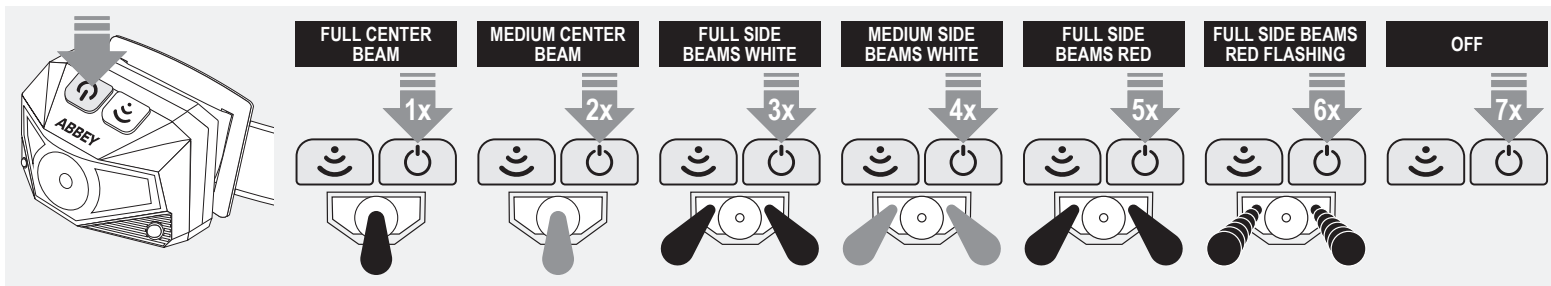

HEADLAMP

WITH MOTION SENSOR
RECHARGEABLE

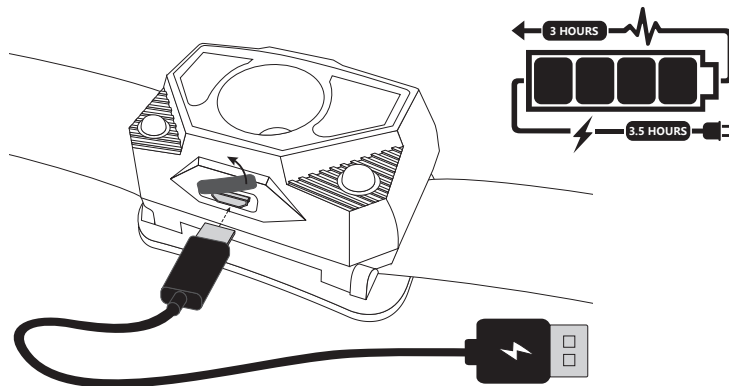
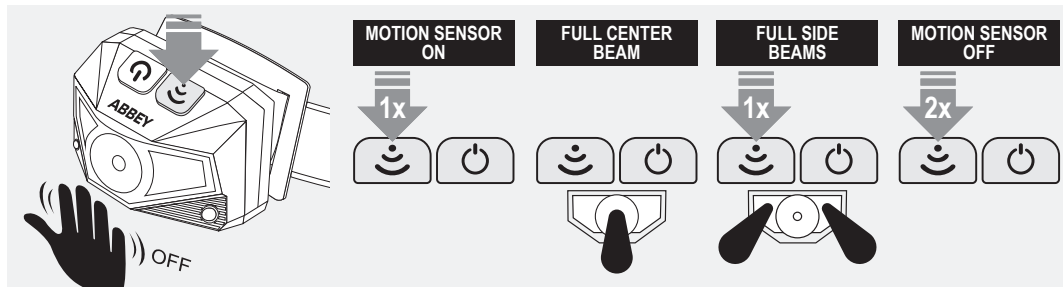
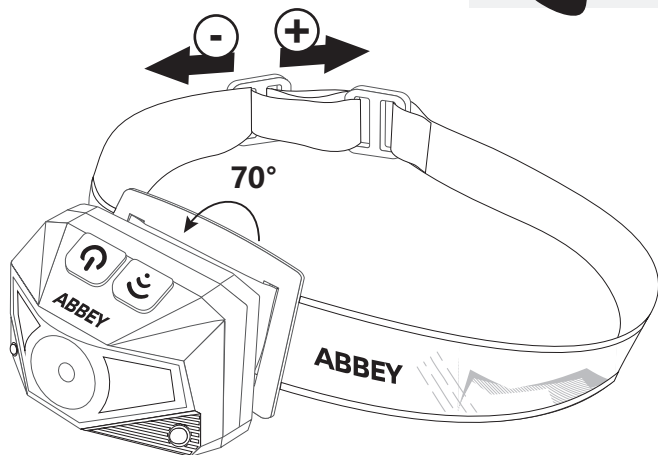

EN

IMPORTANT! Please keep this manual in a safe place for future reference. Before use, check that the product functions correctly. Please contact your dealer in case of defects. This product is not a toy. Use of this product is at your own risk. Keep away from fire! Never place the product on or near a heat source. This includes leaving it in a car on very hot days or in storage bags. Never throw the battery into fire. Clean your product with a clean, damp cloth without cleaning agents. Store your product inside, in a dry area with little temperature fluctuation and never in direct sunlight. It is recommended that you fully charge the battery before use. To prolong the life of the battery it is best to recharge the battery BEFORE it is fully discharged. DO NOT attempt to open the battery compartment as this could damage the unit and will void the warranty. Where applicable, position the white (or green) light directed to the front and the red light to the rear end. Looking directly at an LED light can harm your eyes.

NL

BELANGRIJK! Bewaar deze handleiding op een veilige plaats voor toekomstig gebruik. Controleer voor gebruik of het product juist functioneert. Neem contact op met je dealer in het geval van gebreken of defecten. Dit product is geen speelgoed. Gebruik van dit product is op eigen risico. Houd uit de buurt van vuur en vlam! Plaats het product nooit op of in de buurt van een warmtebron. Laat het ook nooit achter in een auto op zeer warme dagen of in opbergzakken. Batterij niet in het vuur gooien. Reinig het product met een schone, vochtige doek zonder schoonmaakmiddelen. Bewaar jouw product binnen, op een droge plaats met weinig temperatuurschommelingen en nooit in direct zonlicht. Het wordt aanbevolen om de batterij volledig op te laden voor gebruik. Om de levensduur van de batterij te verlengen, is het het beste om de batterij op te laden VOORDAT deze helemaal leeg is. Probeer NIET het batterijcompartiment te openen, omdat dit het apparaat kan beschadigen en de garantie ongeldig maakt. Plaats waar van toepassing het witte (of groene) licht naar voren en het rode licht naar de achterkant. Direct in een LED-lamp kijken kan schadelijk zijn voor uw ogen.

DE

WICHTIG! Bewahren Sie dieses Handbuch zum späteren Nachschlagen an einem sicheren Ort auf. Prüfen Sie vor der Verwendung, ob das Produkt korrekt funktioniert. Wenden Sie sich bei Mängeln bitte an Ihren Händler. Dieses Produkt ist kein Spielzeug. Die Verwendung dieses Produkts erfolgt auf eigenes Risiko. Von Feuer fernhalten! Stellen Sie das Produkt niemals auf eine Wärmequelle oder in deren Nähe. Das bedeutet auch, es an sehr heißen Tagen nicht im Auto oder in der Aufbewahrungstasche zu lassen. Batterie nicht ins Feuer werfen. Reinigen Sie das Produkt mit einem sauberen, feuchten Tuch ohne Reinigungsmittel. Lagern Sie Ihr Produkt drinnen, in einem trockenen Bereich mit geringen Temperaturschwankungen und keinesfalls in direktem Sonnenlicht. Es empfiehlt sich, die Batterie vor der Verwendung vollständig aufzuladen. Um die Lebensdauer der Batterie zu verlängern, ist es am besten, die Batterie aufzuladen, BEVOR sie vollständig entladen ist. Versuchen Sie NICHT, das Batteriefach zu öffnen, da dies das Gerät beschädigen könnte und die Garantie erlischt. Gegebenenfalls ist die weiße (oder grüne) Leuchte nach vorne und die rote Leuchte nach hinten zu richten. Der direkte Blick in eine LED-Leuchte kann Ihre Augen schädigen.

FR

IMPORTANT! Veuillez conserver ce manuel dans un endroit sûr pour référence ultérieure. Avant l'utilisation, vérifiez que le produit fonctionne correctement. En cas de défaut, veuillez contacter votre revendeur. Ce produit n'est pas un jouet. L'utilisation de ce produit est à vos risques et périls. Tenez-vous à l'écart du feu! Ne jamais placer le produit sur ou près d'une source de chaleur. Cela inclut le laisser dans une voiture par temps très chaud ou dans des sacs de rangement. Ne jamais jeter la pile au feu. Nettoyez votre produit avec un chiffon propre et humide sans produit de nettoyage. Entrez votre produit à l'intérieur, dans un endroit sec avec peu de variations de température et jamais à la lumière directe du soleil. Il est recommandé de charger complètement la batterie avant de l'utiliser. Pour prolonger la durée de vie de la batterie, il est préférable de la recharger AVANT qu'elle ne soit complètement déchargée. N'essayez PAS d'ouvrir le compartiment de la batterie, car cela pourrait endommager l'appareil et annuler la garantie. Le cas échéant, positionnez la lumière blanche (ou verte) vers l'avant et la rouge vers l'arrière. Le fait de regarder directement une lumière LED peut nuire à vos yeux.

ES

¡IMPORTANTE! Conserva este manual en un lugar seguro para futuras consultas. Antes de utilizarlo, comprueba que el producto funciona correctamente. Ponte en contacto con tu distribuidor en caso de que haya algún defecto. Este producto no es un juguete. El uso de este producto es bajo tu propia responsabilidad. Manténgalo alejado del fuego. Nunca coloques el producto sobre o cerca de una fuente de calor. Esto incluye dejarlo en el coche en días muy calurosos o en bolsas de almacenamiento. No arroje nunca la batería al fuego. Limpia el producto con un paño limpio y húmedo sin agentes de limpieza. Guarda tu producto en el interior, en un lugar seco sin diferencias bruscas de temperatura y nunca bajo la luz directa del sol. Se recomienda cargar completamente la batería antes de usarla. Para prolongar la vida útil de la batería es mejor recargarla ANTES de que se descargue por completo. NO intente abrir el compartimento de la batería, ya que podría dañar la unidad y anular la garantía. En su caso, coloque la luz blanca (o verde) dirigida a la parte delantera y la roja a la parte trasera. Mirar directamente a una luz LED puede dañar sus ojos.

IT

IMPORTANTE! Ti preghiamo di conservare questo manuale in un luogo sicuro per future consultazioni. Prima dell'uso, verificate che il prodotto funzioni correttamente. In caso di difetti, vi preghiamo di contattare il vostro rivenditore. Questo prodotto non è un giocattolo. L'utilizzo di questo prodotto è a proprio rischio e pericolo. Tenersi lontano dal fuoco! Non collocare mai il prodotto su o vicino a una fonte di calore. Questo include il fatto di lasciarlo in auto nei giorni molto caldi o in borse chiuse. Non gettare mai la batteria nel fuoco. Pulire il prodotto con un panno pulito e umido senza detersivi. Conserva il prodotto all'interno, in un luogo asciutto, con piccole fluttuazioni di temperatura e mai alla luce diretta del sole. Si raccomanda di caricare completamente la batteria prima dell'uso. Per allungare la vita della batteria, è meglio ricaricarla PRIMA che sia completamente scarica. NON tentare di aprire il compartimento delle batterie poiché ciò potrebbe danneggiare l'unità e invalidare la garanzia. Laddove applicabile, posizionare la luce bianca (o verde) direzionata verso la parte anteriore e la luce rossa verso la parte posteriore. Guardare direttamente una luce LED può recare danno agli occhi.

PL

WAŻNE! Niniejszą instrukcję należy przechowywać w bezpiecznym miejscu do wykorzystania w przyszłości. Przed użyciem należy sprawdzić, czy produkt działa prawidłowo. W przypadku wystąpienia usterek należy skontaktować się ze sprzedawcą. Ten produkt nie jest zabawką. Użytkownik korzysta z tego produktu na własne ryzyko. Trzymać z dala od ognia! Nigdy nie umieszczaj produktu na źródle ciepła lub w jego pobliżu. Obejmuje to pozostawienie go w samochodzie w bardzo gorące dni lub w torbach do przechowywania. Nigdy nie wrzucaj baterii do ognia. Produkt należy czyścić czystą, wilgotną ściereczką bez środków czyszczących. Przechowuj produkt wewnątrz, w suchym miejscu z niewielkimi wahaniami temperatury i nigdy nie wystawiaj go na bezpośrednie działanie promieni słonecznych. Zaleca się pełne naładowanie akumulatora przed użyciem. Aby przedłużyć żywotność akumulatora, najlepiej jest ładować ją PRZED całkowitym rozładowaniem. NIE próbować otwierać komory akumulatora, ponieważ może to skutkować uszkodzeniem urządzenia i utratą gwarancji. W stosownych przypadkach białe (lub zielone) światło należy skierować do przodu, a czerwone do tyłu. Patrzenie bezpośrednio w światło LED może doprowadzić do uszkodzenia oczu.



EN-IEC 55015:2019
EN-IEC 61000-3-2:2019/A1:2021
EN-IEC 61000-3-3:2013+A1:2019
EN-IEC 61547:2009



SCHREUDERS SPORT INTERNATIONAL B. V.
Plesmanstraat 4
4143 HL Leerdam/NL
Made in China