

ART PLUS
Heizung
Benutzerhandbuch

Lieber Kunde,

Vielen Dank, dass Sie sich auf unsere Produkte verlassen. Unser Ziel ist es, dieses Produkt am effizientesten zu nutzen, das in Übereinstimmung mit dem Gesamtqualitätsansatz in unseren Einrichtungen in einem sorgfältigen Arbeitsumfeld hergestellt wird, ohne die Natur zu schädigen.

Wir empfehlen Ihnen, diese Bedienungsanleitung vor der Verwendung des Heizgeräts sorgfältig zu lesen und dauerhaft aufzubewahren, damit die Merkmale des von Ihnen gekauften Heizgeräts lange Zeit dieselben wie am ersten Tag bleiben und optimal und effizient funktionieren.

Hinweis: Diese Montage- und Bedienungsanleitung ist für mehrere Modelle vorbereitet. Einige Geräte verfügen möglicherweise nicht über einige in der Bedienungsanleitung angegebene Funktionen.

Diese Funktionen sind mit dem Zeichen * gekennzeichnet.

Unsere Geräte sind für den Außenbereich bestimmt.



"BITTE LESEN SIE DIE ANWEISUNGEN, BEVOR SIE DIESES GERÄT INSTALLIEREN ODER VERWENDEN."










Dieses Produkt wurde in modernen umweltfreundlichen Einrichtungen hergestellt, ohne die Natur zu beeinträchtigen.

"Entspricht der AEEE-Verordnung"

Inhaltsverzeichnis	3
Verwendete Symbole	4
Sicherheitshinweise.....	5
Sicherheitsabstände: hohe Temperatur, Brandschutz.....	10
Bedienfeld für mechanische und digitale Geräte	11
Verwendung der Heizung und Fernbedienung (*) Option.....	12
Technische Merkmale und Hauptteile der Art plus-Serie...	13
Wandanschlussplan.....	14
Schaltplan	15
Heizprojektion (en)	16
Reinigung & Wartung	17
Fehlerbehebung	18
Einhaltung der AEEE-Vorschriften und Informationen zur Abfallentsorgung.....	19
Teile und Befestigungselemente von Art plus Paket	20

(*): Diese Funktion ist nur bei einigen Modellen verfügbar.

Verwendete Symbole

	Installation durch autorisiertes Personal		Installation mit einem Kreuzschlitzschraubendreher
	Ausrichtungssatz		Installation mit einem Bohrer
	Installation durch einen Endbenutzer		Textmarker
	Installation mit Inbusschrauben		

Sicherheitshinweise

- Dieses Gerät wird gemäß den Sicherheitsbestimmungen hergestellt. Der Betrieb gegen die Regeln schadet sowohl der Person als auch dem Gerät.
- Bitte lesen Sie die Bedienungsanleitung sorgfältig durch, bevor Sie Ihr Gerät bedienen. Wichtige Informationen zu Installation, Sicherheit, Betrieb und Wartung finden Sie im Benutzerhandbuch. So schützen Sie sich und verhindern Schäden am Gerät.
- Wenn das Stromversorgungskabel beschädigt ist, muss dieses Kabel vom Hersteller oder seinem Servicemitarbeiter oder einem gleich qualifizierten Personal ausgetauscht werden, um eine gefährliche Situation zu vermeiden.
- Überprüfen Sie die Lampe am Gerät auf Risse und Verformungen. Verwenden Sie die Heizung nicht, wenn die Lampe beschädigt ist. Wenden Sie sich an den autorisierten Kundendienst.
- Das Produkt muss von einem qualifizierten Elektriker angeschlossen und installiert werden.
- Es ist möglich, mehrere Produkte an/an dasselbe Stromnetz anzuschließen/zu steuern.
- Überprüfen Sie, ob die Netzleitung 220-240 V Wechselstrom, 50/60 Hz hat und der elektrische Anschluss über eine Sicherung erfolgt. Die Netzwerksicherheit muss überprüft werden. Die Sicherung sollte 18 Ampere betragen.
- Stecken Sie den Stecker Ihres Geräts in eine geeignete geerdete Steckdose.
- Bedingte Verbindung:

Das Gerät unterliegt einer bedingten Verbindung, die zulässige größte

Systemimpedanz ist Z_{MAX} . Impedanz Z_{MAX} : $0,01 + j 0,01 \Omega$

- Verwenden Sie Ihren Geräteanschluss nicht mit derselben elektrischen Verkabelung oder Sicherung.
- Einige Teile Ihres Geräts können sehr heiß werden und Verbrennungen verursachen.
- Besondere Vorsicht ist geboten, wenn Kinder und schutzbedürftige Personen anwesend sind.
- Lassen Sie das Netzkabel nicht in der Nähe oder am heißen Körper des Geräts.
- Wenn Ihr Gerät längere Zeit nicht verwendet werden soll, wenn es verlegt, gereinigt oder kalibriert wird, muss das Kabel des Geräts vom Stromnetz getrennt werden.
- Stellen Sie sicher, dass das Gerät kalt ist, bevor Sie es bewegen.

Kann Kinder, gefährdete Personen, Gegenstände und Tiere schädigen. Berühren Sie die Heizung während des Betriebs nicht direkt mit der Hand!

- Führen Sie keine Gegenstände oder Gliedmaßen (Papier/Finger usw.) in die Heizung ein.
- Überprüfen Sie die Kabel und die Buchse regelmäßig. Wenn Sie eine Fehlfunktion/ein Problem mit dem Heizgerät oder seiner Verkabelung feststellen, trennen Sie sofort die Stromversorgung und wenden Sie sich an einen qualifizierten Elektriker oder Händler.
- Verwenden Sie das Gerät gemäß den Zwecken in dieser Bedienungsanleitung. Andere Verwendungen können Menschen, Gegenstände und Tiere schädigen. Solche Fälle fallen nicht unter die Garantie. Der Hersteller/Händler/Exporteur haftet unter keinen Umständen für solche Fälle

Sicherheitshinweise

- Während Installations-, Wartungs- oder Reparaturarbeiten muss der Netzstecker aus der Steckdose gezogen werden.
- Stellen Sie vor dem Gebrauch sicher, dass das Netzkabel sauber und staubfrei ist.
- Berühren Sie das Netzkabel nicht mit nassen Händen.
- Führen Sie das Netzkabel nicht unter schweren Gegenständen durch.
- Fügen Sie dem Netzkabel keine Verlängerungen hinzu.
- Andernfalls kann es zu Fehlfunktionen, Stromschlägen oder Bränden kommen.
- Decken Sie Ihre Heizung nicht ab, um eine übermäßige Erwärmung zu vermeiden.
- Decken Sie niemals die Lüftungskanäle und den Aluminiumgitterbereich ab.
- Das Aluminiumgitter dieser Heizung soll einen direkten Zugang zu den Heizelementen verhindern und sollte vorhanden sein, wenn die Heizung verwendet wird.
- Verwenden Sie Ihr Gerät nicht außerhalb des vorgesehenen Verwendungszwecks. (Verwenden Sie es nicht zum Trocknen von Kleidung oder zum Warmhalten von Tieren oder Pflanzen).
- Stellen Sie das Heizgerät bei Nichtgebrauch an einen sicheren Ort und halten Sie die Netzkabel vom Stecker fern.
- Stellen Sie vor dem Gebrauch sicher, dass das Netzkabel sauber und staubfrei ist.
- Schalten Sie das Gerät aus, wenn Sie es nicht bedienen oder wenn es nicht unter Ihrer Aufsicht steht.

- **VORSICHT!** Während der Verwendung dieses Geräts oder direkt nach dem Ausschalten sind einige Teile extrem heiß und können Verbrennungen verursachen.
- Versuchen Sie niemals, das Gerät mit Lösungsmitteln oder brennbaren Flüssigkeiten zu reinigen (kann Stromschlag oder Feuer verursachen).
- Verwenden Sie die Heizung nicht von Ihrem Standort aus. Vermeiden Sie das Verwenden von Verlängerungskabeln, da diese wegen Überhitzung Brand verursachen können. Wenn Sie ein Verlängerungskabel verwenden, muss der Querschnitt des Kabels mindestens 2 mm² (14AWG) betragen.
- Versuchen Sie nicht, das Gerät selbst zu zerlegen oder zu reparieren.
- Schütteln Sie das Gerät niemals.
- Beim ersten Gebrauch des Geräts kann ein schwacher Rauch und Geruch auftreten. Dies ist normal.
- Berühren Sie Ihr Gerät nicht, während es eingeschaltet ist oder unmittelbar nachdem Sie es ausgeschaltet haben.
- Kinder dürfen nicht mit dem Gerät spielen.
- Kinder müssen beaufsichtigt werden, um dafür zu sorgen, dass sie nicht mit dem Gerät spielen.
- Die Nutzungsdauer des Produkts beträgt 10 Jahre.

Sicherheitshinweise

- **WARNUNG:** Kinder über 3 und unter 8 Jahren dürfen das Gerät erst dann ein- oder ausschalten, wenn das Gerät in seiner normalen Betriebsposition aufgestellt oder installiert wurde. Sie werden in den sicheren Umgang mit dem Gerät eingewiesen und kennen die damit verbundenen Gefahren. Kinder über 3 und unter 8 Jahren dürfen das Gerät nicht ausstecken, anordnen, reinigen oder Wartungsarbeiten am Gerät durchführen.
- **WARNUNG:** Halten Sie Kinder unter 3 Jahren vom Gerät fern, es sei denn, sie stehen unter ständiger Aufsicht. Für die Sicherheit von Kindern über 3 Jahren und unter 8 Jahren muss das Gerät außerhalb der Reichweite betrieben werden, gemäß den angegebenen Sicherheitshinweisen und mit allen überprüften Anschlüssen.
- **WARNUNG,** Diese Heizung verfügt nicht über Hardware, die die Raumtemperatur überprüft. Die Heizung muss von Personen verwendet werden, die keine körperlichen Behinderungen haben und über ausreichende Erfahrung und entsprechende Kenntnisse verfügen, sowie von einer erfahrenen Person, bei der Kinder anwesend sind.
- Verwenden Sie diese Heizung nicht in kleinen und engen Räumen.
- **WARNUNG:** Das feuerfeste Aluminiumgitter bietet keinen vollständigen Schutz für Kleinkinder und Menschen mit Behinderungen.
- Das Gerät kann von Kindern ab 8 Jahren und Personen ohne unterschiedliche körperliche, sensorische oder geistige Behinderung oder mangelnde Erfahrung oder Kenntnisse verwendet werden, es sei denn, sie werden zur sicheren Verwendung des Produkts geführt und inspiziert und sind sich dessen bewusst die damit verbundenen Gefahren.
- Reinigung und Wartung dürfen nicht ohne Aufsicht von Kindern durchgeführt werden.
- Die Anweisungen zur Gerätesicherheit sollten unbedingt befolgt werden, insbesondere in Gegenwart von Kindern, Menschen mit psychischen Behinderungen und Menschen mit eingeschränktem Verständnis.

Sicherheitsabstände: hohe Temperatur, Brandschutz

- Der Abstand zwischen dem Gerät und den Materialien wie Holz, Pappe, Vorhang, Stoff usw. sowie Lebewesen und anderen Geräten muss mindestens 1 Meter betragen.
- Es dürfen keine Gegenstände oder Finger zwischen den Schutzgitterdraht geschoben werden.
Stellen Sie das Gerät nicht direkt unter eine Steckdose.
- Bewegen Sie Ihr Gerät nicht, während es in Betrieb ist!
- Schalten Sie das Gerät immer aus und lassen Sie es abkühlen, bevor Sie es berühren!
- Diese Heizung sollte nicht mit einem Gerät zur Steuerung der Raumtemperatur ausgestattet sein.
- Verwenden Sie diese Heizung nicht in kleinen Räumen, die von Personen benutzt werden, die ihre Räume nur verlassen können, wenn eine ständige Kontrolle gewährleistet ist.
- Betreiben Sie die Heizung nicht in einem Abstand von 7,60 m zu brennbaren Stoffen (Benzin, Alkohol usw.)!
- Stellen Sie keine brennbaren Materialien wie Lösungsmittel, Verdüner auf oder in die Nähe der Arbeitsflächen der Heizgeräte oder in die Nähe von elektrischen Haushaltsgeräten! Geeignet für den Einsatz in offenen und halboffenen Bereichen.
(Wohnwagen, Zelte, unter einem Regenschirm usw.)

Bedienfeld für mechanische Geräte

S.P1535.OD, S.P2035.OD, S.P2053.OD, S.P2351.OD

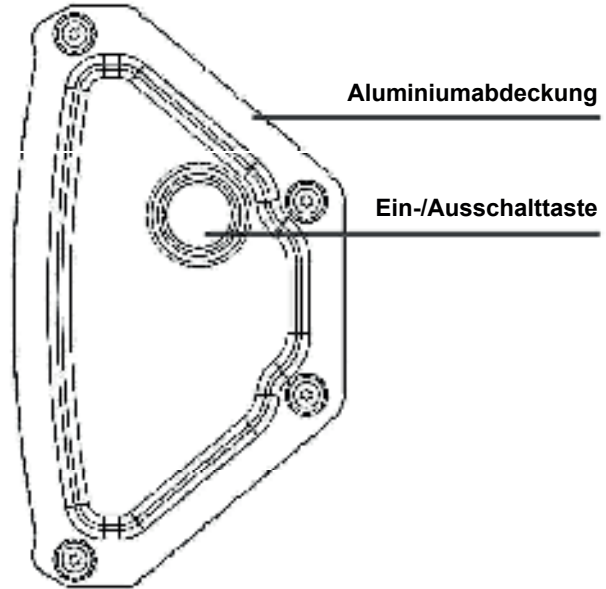
Gerät bedienen

Gerät bedienen
Schließen Sie den Stecker an die geerdete Steckdose an. Gerät bedienen Ihr Gerät wird durch Drücken des Ein-/Aus Schalters auf der Fernbedienung gestartet.

Gerät ausschalten

Schalten Sie beim Ausschalten der Heizung zuerst die Ein-/Aus-Taste aus und ziehen Sie den Netzstecker.

****Das Modell S.P3035.OD enthält keine manuelle Steuerung.**



Bedienfeld für digitale Geräte

S.P1535.ODR, S.P2035.ODR, S.P2053.ODR, S.P2351.ODR

Gerät bedienen

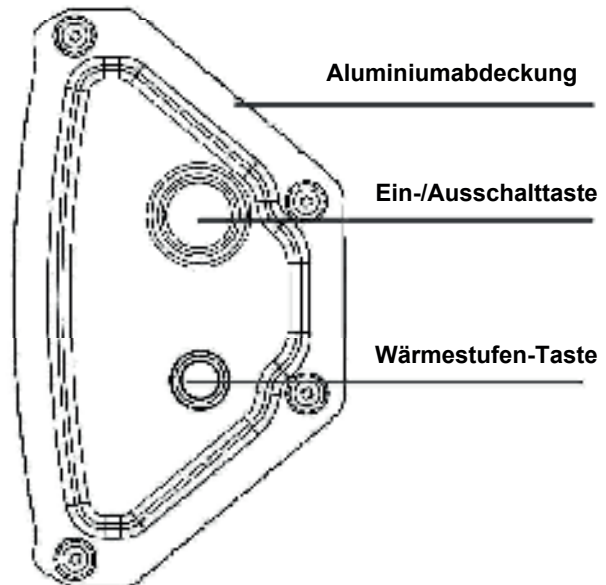
Schließen Sie den Stecker an die geerdete Steckdose an. Gerät bedienen Ihr Gerät wird initiiert.

Gerät ausschalten

Schalten Sie beim Ausschalten der Heizung zuerst die Ein-/Aus-Taste aus und ziehen Sie den Netzstecker.

Temperatur erhöhen und verringern

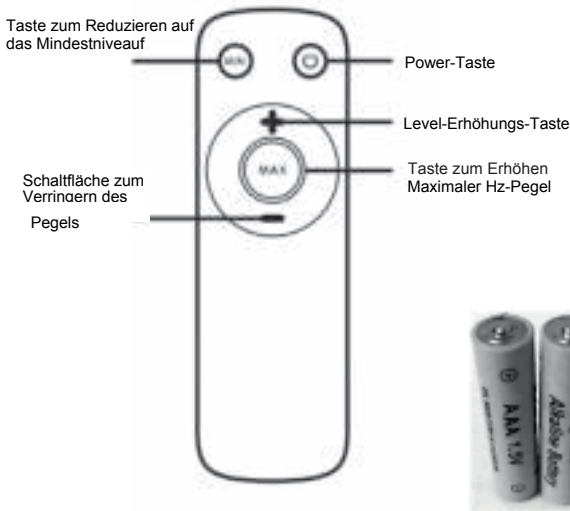
Wie auf der Seite gezeigt, stellt die Heizstufentaste, die die Heizung durch Drücken der Taste steuert, die Gerätetemperatur ein.



Verwendung der Heizung

Heizungen erzeugen schnelle und angenehme Wärme. Wetterfeste Heizungen sind für Außen- und Haushalts-, Café- und Industrieheizungsanwendungen konzipiert. Schließen Sie Ihr Gerät an eine geeignete geerdete Steckdose an.

Verwendung der Fernbedienung (*) Optional



Einlegen der Batterien:

Legen Sie zwei AAA/Alkaline-Batterien in die Fernbedienung.

Um die Batterien einzulegen, drehen Sie die Fernbedienung nach hinten und entfernen Sie die Abdeckung des Batteriefachs. Legen Sie zwei neue Batterien gemäß den Anweisungen auf dem Batteriefach ein (gekennzeichnet mit den Symbolen + und - Polarität).

Ersetzen Sie die Batterien wie oben beschrieben.

ACHTUNG!



Bitte legen Sie die Batterien ein, bevor Sie die Fernbedienung verwenden.

HINWEIS:

* Verwenden Sie beim Wechseln keine alten oder andere Batterien. Andernfalls funktioniert Ihre Fernbedienung möglicherweise nicht richtig.

* Wenn Sie Ihre Fernbedienung einige Wochen lang nicht benutzen, entfernen Sie die Batterien. Andernfalls können Batterielecks die Fernbedienung beschädigen.



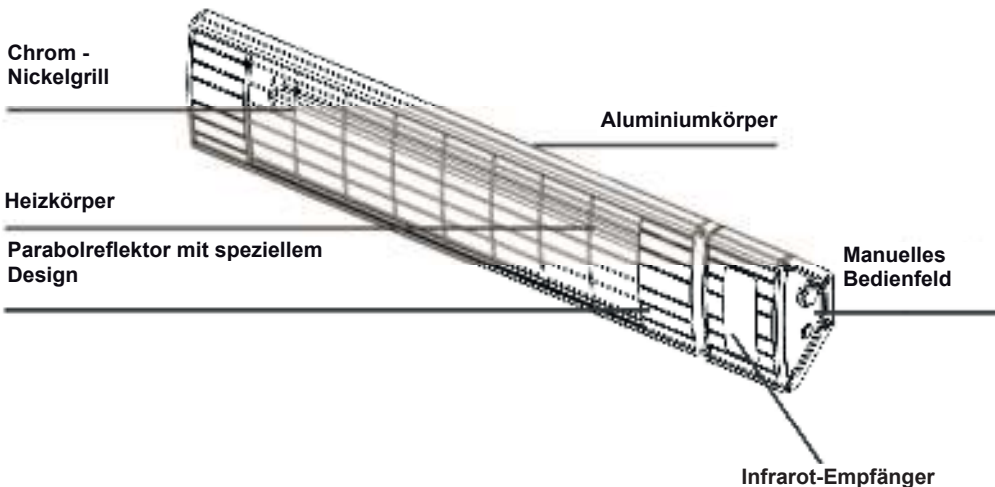
VORSICHT!

Überhitzung: Bei ferngesteuerten Modellen warnt das Gerät, wenn die elektronische Karte 85°C erreicht oder wenn das Gerät Wärme außerhalb seines eigenen Programms erfasst, mit einem 1-Minuten-Alarm und stoppt die Heizfunktion.

(*): Diese Funktion ist nur bei einigen Modellen verfügbar.

Technische Merkmale und Hauptteile der Art plus-Serie

Modell	Breite (A)	Höhe (B)	Tiefe (C)	Nennleistung (W)	Stromversorgung (V/Hz)	Stromaufnahme (A)	Stärke des Schutzes	Geräteklasse
S.P1535.OD	536 mm	140 mm	132 mm	1500 W	220-240V ~, 50/60 Hz	6.6 A	IP65	I
S.P1535.ODR	536 mm	140 mm	132 mm	1500 W	220-240V ~, 50/60 Hz	6.6 A	IP65	I
S.P2035.OD	536 mm	140 mm	132 mm	2000 W	220-240V ~, 50/60 Hz	8.7 A	IP65	I
S.P2035.ODR	536 mm	140 mm	132 mm	2000 W	220-240V ~, 50/60 Hz	8.7 A	IP65	I
S.P2053.OD	712 mm	140 mm	132 mm	2000 W	220-240V ~, 50/60 Hz	8.7 A	IP65	I
S.P2053.ODR	712 mm	140 mm	132 mm	2000 W	220-240V ~, 50/60 Hz	8.7 A	IP65	I
S.P3035.OD	920 mm	140 mm	132 mm	3000 W	220-240V ~, 50/60 Hz	13.1 A	IP65	I
S.P2351.OD	722 mm	140 mm	132 mm	2300 W	220-240V ~, 50/60 Hz	10 A	IP65	I
S.P2351.ODR	722 mm	140 mm	132 mm	2300 W	220-240V ~, 50/60 Hz	10 A	IP65	I



Wandanschlussplan

Zwischen dem Heizgerät und den angrenzenden Wänden und Decken muss ein Mindestabstand von 0,50 m eingehalten werden. Sowohl bei Wand- als auch bei Deckeninstallationen muss die Heizung mindestens 1,8 m hoch sein, um zu vermeiden, dass die Heizung während des Gebrauchs berührt wird. Stellen Sie vor dem Bohren sicher, dass sich in dem Bereich, in dem die Heizung installiert werden soll, keine Kabel oder Wasserleitungen befinden. Die Heizung muss an die mitgelieferte Installationsausrüstung angeschlossen werden. Wenn Sie das Heizgerät horizontal an der Wand installieren, sollte es nicht in einem Winkel von weniger als 70° und mehr als 90° positioniert werden. (Abbildung A)

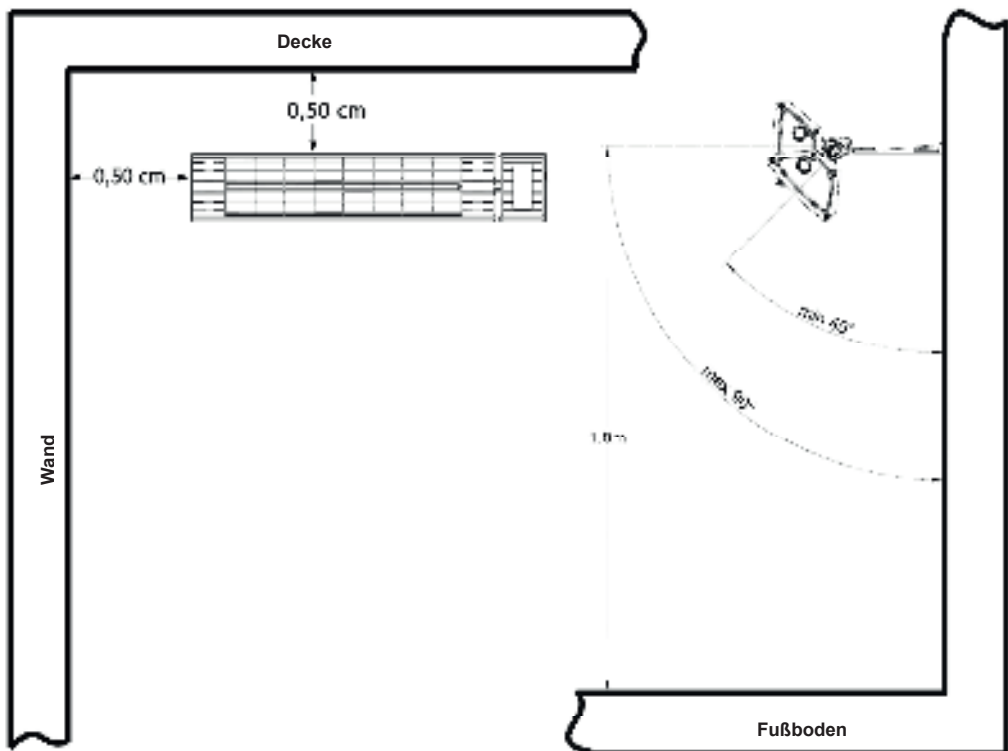
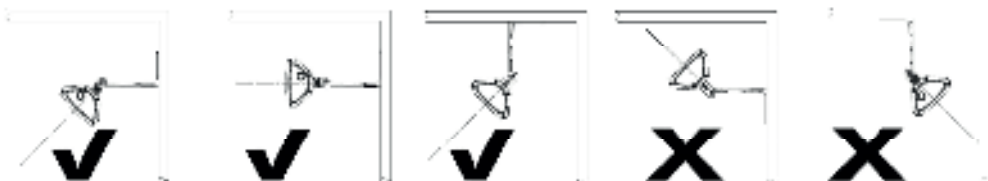
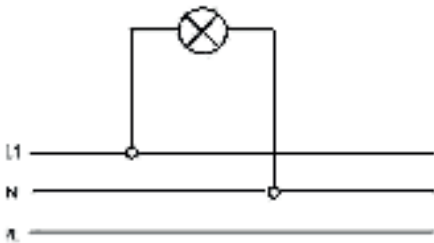


Abbildung A.



Schaltplan

Überprüfen Sie, ob die Netzleitung 220-240 V Wechselstrom, 50/60 Hz hat und der elektrische Anschluss über eine Sicherung erfolgt. Stecken Sie den Stecker Ihres Geräts in eine geeignete geerdete Steckdose.



L1 - Braun
N - Blau
PE - Schutzleiter gelb / grün

Heizprojektion

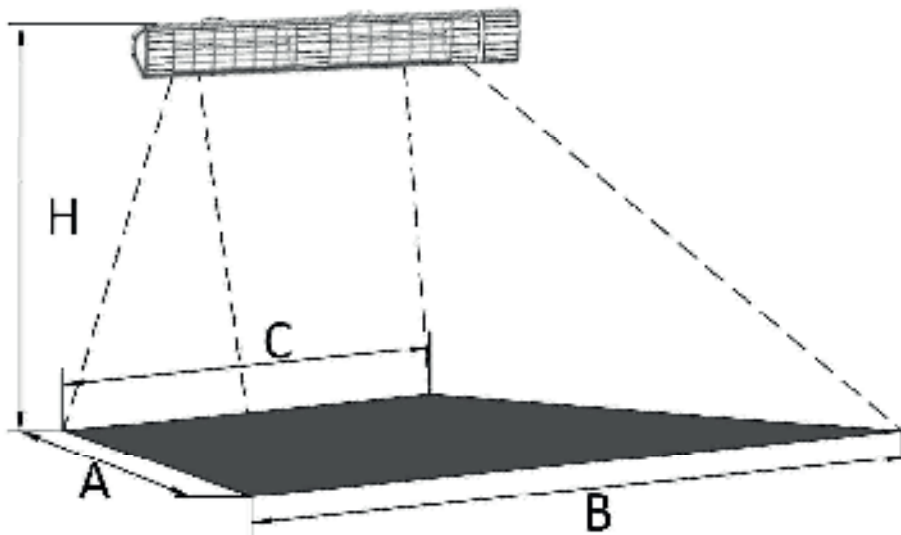
Diese Tabelle ist für mehrere Modelle vorbereitet.

Ihr Gerät verfügt möglicherweise nicht über einige in der Tabelle angegebene Funktionen.

Sie können die Tabelle mit der Modellnummer des von Ihnen gekauften Produkts überprüfen.

Modell	A	B	C	H	S
S.P1535.OD	3,2 m	4,6 m	2 m	2,5 m	Bis zu 11.6 m ²
S.P1535.ODR	3,2 m	4,6 m	2 m	2,5 m	Bis zu 11.6 m ²
S.P2351.OD	3,2 m	4,6 m	2 m	2,5 m	Bis zu 13 m ²
S.P2351.ODR	3,2 m	4,6 m	2 m	2,5 m	Bis zu 13 m ²
S.P2035.OD	3,2 m	5,8 m	3 m	2,5 m	Bis zu 12.5 m ²
S.P2035.ODR	3,2 m	5,8 m	3 m	2,5 m	Bis zu 12.5 m ²
S.P2053.OD	3,2 m	5,8 m	3 m	2,5 m	Bis zu 15.4 m ²
S.P2053.ODR	3,2 m	5,8 m	3 m	2,5 m	Bis zu 15.4 m ²
S.P3035.OD	3,2 m	5,8 m	3 m	2,5 m	Bis zu 24 m ²

Heizprojektion (en)



ACHTUNG!

Durch sorgfältige Reinigung läuft Ihr Gerät effizienter und hat eine längere Lebensdauer.

1. Schalten Sie das Gerät vor dem Reinigen aus und ziehen Sie den Netzkabelstecker aus der Steckdose, um sicherzustellen, dass das Gerät abkühlt.
2. Wenn der Reflektor (reflektierender Spiegel) und die Lampe nicht sauber sind, sollte das Gerät nach Möglichkeit mit trockener Luft von außen gereinigt werden, ohne den Schutzkäfig zu öffnen.
3. Die Außenfläche des Geräts sollte mit einem Baumwolltuch oder einer weichen Bürste gereinigt werden.
4. Verwenden Sie zum Reinigen des Geräts niemals abrasive oder erodierende Flüssigkeiten. Diese Materialien können Kunststoffteile beschädigen.
5. Reinigen Sie Ihr Gerät nicht mit Dampfreinigern.
6. Wenn Schäden oder Fehlfunktionen auftreten, sollte das Gerät von einem qualifizierten Elektriker oder Händler/Hersteller repariert werden.
7. Reparatur-/Wartungsarbeiten, die von Unbefugten durchgeführt werden, fallen nicht unter die Garantie.
8. Der Hersteller/Händler/Exporteur haftet unter keinen Umständen für solche Fälle.

Sie können die Probleme, die bei Ihrem Produkt auftreten können, lösen, indem Sie die folgenden Punkte überprüfen, bevor Sie den autorisierten Service anrufen.

Fehlerbehebung

- Gerät funktioniert nicht**
- ◆ Stellen Sie sicher, dass das Gerät . Ist eingesteckt.
 - ◆ Stellen Sie sicher, dass bei der elektrischen Installation keine Probleme vorliegen.
 - ◆ Stellen Sie sicher, dass Sie die Gebrauchsanweisung korrekt anwenden.



Einhaltung der AEEE-Vorschriften und Abfallentsorgung

Dieses Produkt wurde aus recycelbaren und wiederverwendbaren hochwertigen Teilen und Materialien hergestellt.

Entsorgen Sie dieses Produkt daher am Ende seines Lebenszyklus nicht mit anderen Haushaltsabfällen.

Bringen Sie es zu einer Sammelstelle für elektrische und elektronische Geräte.

Sie können Ihre lokale Verwaltung nach diesen Sammelstellen fragen. Sie können zum Schutz der Umwelt und der natürlichen Ressourcen beitragen, indem Sie die gebrauchten Produkte zum Recycling liefern.

Schneiden Sie vor der Entsorgung des Produkts das Netzkabel durch und machen Sie es für die Sicherheit von Kindern funktionsunfähig.

Information zur Verpackung

Die Verpackung des Produkts besteht gemäß der nationalen Gesetzgebung aus recycelbaren Materialien.

Entsorgen Sie den Verpackungsabfall nicht mit dem Hausmüll oder anderen Abfällen, sondern entsorgen Sie ihn in den von den örtlichen Behörden festgelegten Verpackungssammelbereichen.

TEILE UND BEFESTIGUNGEN AUS ART PLUS PAKET		
ART PLUS S.P1535.OD-S.P2035.OD		
NAME	ARTIKELNUMMER	STÜCKE
	H30-05-100-168	1
STYROPOR RECHTS LINKS	H30-50-220-036	1
TRANSPARENTE TASCHE MIT NYLONVERSCHLUSS FÜR DIE ANLEITUNG (22 X 34 CM)	H30-80-200-002	1
TRANSPARENTE TASCHE MIT NYLONVERSCHLUSS (14 X 11 CM)	H30-80-200-004	1
NYLON PAKET	H30-80-120-037	1
BEDIENUNGSANLEITUNG	H10-20-100-099	1
WANDANSCHLUSSSCHEMA1535-2035-2351 ART PLUS	H10-40-000-287	1
PRODUKTQUALITÄTSKONTROLLFORMULAR	H10-40-000-199	1
MONTAGEELEMENTE		
NAME	ARTIKELNUMMER	STÜCKE
ALUMINIUM WANDANSCHLUSS VERLÄNGERUNG 70 mm	YIQ15-91MS-030-117	1
SCHARNIERE	YIQ15-91MS-030-103	1
ANSCHLUSSBLATT	YIQ15-4000-010-127	1
M6X90 SPEZIALBOLZEN	H60-10-160-008	1
M6 SPEZIALMÜTTER	H60-15-100-026	1
SCHMETTERLINGSCHRAUBE M6	H60-10-160-011	2
SCHMETTERLINGSMÜTTER M6	H60-15-100-034	2
INBUSSCHRAUBE (SW4)	H60-10-140-046	2
KUNSTSTOFFDÜBEL (Ø7mm)	H20-25-320-007	2
SCHRAUBE Ø5,5X40 YSB	H60-10-300-001	2
LOCHSCHEMA 1535-2035-2351 ART PLUS	H10-40-000-290	1
ART PLUS S.P1535.ODR-S.P2035.ODR		
NAME	ARTIKELNUMMER	STÜCKE
	H30-05-100-168	1
STYROPOR RECHTS LINKS	H30-50-220-036	1
TRANSPARENTE TASCHE MIT NYLONVERSCHLUSS FÜR DIE ANLEITUNG (22 X 34 CM)	H30-80-200-002	1
TRANSPARENTE TASCHE MIT NYLONVERSCHLUSS (14 X 11 CM)	H30-80-200-004	1
NYLON PAKET	H30-80-120-037	1
BEDIENUNGSANLEITUNG	H10-20-100-099	1
PRODUKTQUALITÄTSKONTROLLFORMULAR	H10-40-000-199	1
WANDANSCHLUSSSCHEMA1535-2035-2351 ART PLUS	H10-40-000-287	1
FERNBEDIENUNG	H35-30-260-020	1
MONTAGEELEMENTE		
NAME	ARTIKELNUMMER	STÜCKE
ALUMINIUM WANDANSCHLUSS VERLÄNGERUNG 70 mm	YIQ15-91MS-030-117	1
SCHARNIERE	YIQ15-91MS-030-103	1
ANSCHLUSSBLATT	YIQ15-4000-010-127	1

M6X90 SPEZIALBOLZEN	H60-10-160-008	1
M6 SPEZIALMUTTER	H60-15-100-026	1
SCHMETTERLINGSCHRAUBE M6	H60-10-160-011	2
SCHMETTERLINGSMUTTER M6	H60-15-100-034	2
INBUSSCHRAUBE (SW4)	H60-10-140-046	2
	H20-25-320-007	2
SCHRAUBE Ø5,5X40 YSB	H60-10-300-001	2
LOCHSCHEMA 1535-2035-2351 ART PLUS	H10-40-000-290	1
ART PLUS S.P2053.OD		
NAME	ARTIKELNUMMER	STÜCKE
	H30-05-100-169	1
STYROPOR RECHTS LINKS	H30-50-220-036	1
STR. ART PLUS MITTELSATZ	H30-50-220-035	1
TRANSPARENTER TASCHE MIT NYLONVERSCHLUSS FÜR DIE ANLEITUNG (22 X 34 CM)	H30-80-200-002	1
TRANSPARENTER TASCHE MIT NYLONVERSCHLUSS (14 X 11 CM)	H30-80-200-004	1
NYLON PAKET	H30-80-120-037	1
BEDIENUNGSANLEITUNG	H10-20-100-099	1
WANDANSCHLUSSSCHEMA1535-2035-2351 ART PLUS	H10-40-000-287	1
PRODUKTQUALITÄTSKONTROLLFORMULAR	H10-40-000-199	1
MONTAGEELEMENTE		
NAME	ARTIKELNUMMER	STÜCKE
ALUMINIUM WANDANSCHLUSS VERLÄNGERUNG 70 mm	YIQ15-91MS-030-117	1
SCHARNIERE	YIQ15-91MS-030-103	1
ANSCHLUSSBLATT	YIQ15-4000-010-127	1
M6X90 SPEZIALBOLZEN	H60-10-160-008	1
M6 SPEZIALMUTTER	H60-15-100-026	1
SCHMETTERLINGSCHRAUBE M6	H60-10-160-011	2
SCHMETTERLINGSMUTTER M6	H60-15-100-034	2
INBUSSCHRAUBE (SW4)	H60-10-140-046	2
	H20-25-320-007	2
SCHRAUBE Ø5,5X40 YSB	H60-10-300-001	2
LOCHSCHEMA 1535-2035-2351 ART PLUS	H10-40-000-290	1
ART PLUS S.P2053.ODR		
NAME	ARTIKELNUMMER	STÜCKE
	H30-05-100-169	1
STYROPOR RECHTS LINKS	H30-50-220-036	1
STR. ART PLUS MITTELSATZ	H30-50-220-035	1
TRANSPARENTER TASCHE MIT NYLONVERSCHLUSS FÜR DIE ANLEITUNG (22 X 34 CM)	H30-80-200-002	1
TRANSPARENTER TASCHE MIT NYLONVERSCHLUSS (14 X 11 CM)	H30-80-200-004	1
NYLON PAKET	H30-80-120-037	1
BEDIENUNGSANLEITUNG	H10-20-100-099	1
WANDANSCHLUSSSCHEMA1535-2035-2351 ART PLUS	H10-40-000-287	1
PRODUKTQUALITÄTSKONTROLLFORMULAR	H10-40-000-199	1

FERNBEDIENUNG	H35-30-260-020	1
MONTAGEELEMENTE		
NAME	ARTIKELNUMMER	STÜCKE
ALUMINIUM WANDANSCHLUSS VERLÄNGERUNG 70 mm	YIQ15-91MS-030-117	1
SCHARNIERE	YIQ15-91MS-030-103	1
ANSCHLUSSBLATT	YIQ15-4000-010-127	1
M6X90 SPEZIALBOLZEN	H60-10-160-008	1
M6 SPEZIALMUTTER	H60-15-100-026	1
SCHMETTERLINGSCHRAUBE M6	H60-10-160-011	2
SCHMETTERLINGSMUTTER M6	H60-15-100-034	2
INBUSSCHRAUBE (SW4)	H60-10-140-046	2
	H20-25-320-007	2
SCHRAUBE Ø5,5X40 YSB	H60-10-300-001	2
LOCHSCHEMA 1535-2035-2351 ART PLUS	H10-40-000-290	1
ART PLUS S.P3035.OD		
NAME	ARTIKELNUMMER	STÜCKE
	H30-05-100-170	1
STYROPOR RECHTS LINKS	H30-50-220-036	1
STR. ART PLUS MITTELSATZ	H30-50-220-035	1
TRANSPARENTE TASCHE MIT NYLONVERSCHLUSS FÜR DIE ANLEITUNG (22 X 34 CM)	H30-80-200-002	1
TRANSPARENTE TASCHE MIT NYLONVERSCHLUSS (14 X 11 CM)	H30-80-200-004	1
NYLON PAKET	H30-80-120-037	1
BEDIENUNGSANLEITUNG	H10-20-100-099	1
PRODUKTQUALITÄTSKONTROLLFORMULAR	H10-40-000-199	1
WANDVERBINDUNGSSSCHEMA 3035 ART PLUS	H10-40-000-288	1
MONTAGEELEMENTE		
NAME	ARTIKELNUMMER	STÜCKE
ALUMINIUM WANDANSCHLUSS VERLÄNGERUNG 70 mm	YIQ15-91MS-030-117	2
SCHARNIERE	YIQ15-91MS-030-103	2
ANSCHLUSSBLATT	YIQ15-4000-010-127	2
M6X90 SPEZIALBOLZEN	H60-10-160-008	2
M6 SPEZIALMUTTER	H60-15-100-026	2
SCHMETTERLINGSCHRAUBE M6	H60-10-160-011	4
SCHMETTERLINGSMUTTER M6	H60-15-100-034	4
INBUSSCHRAUBE (SW4)	H60-10-140-046	2
	H20-25-320-007	4
SCHRAUBE Ø5,5X40 YSB	H60-10-300-001	4
LOCHSCHEMA 3035 ART PLUS	H10-40-000-236	1
ART PLUS S.P2351.OD		
NAME	ARTIKELNUMMER	STÜCKE
PAPPKARTON	H30-05-100-206	1
STYROPOR RECHTS LINKS	H30-50-220-036	1

STR. ART PLUS MITTELSATZ	H30-50-220-035	1
TRANSPARENTER TASCHE MIT NYLONVERSCHLUSS FÜR DIE ANLEITUNG (22 X 34 CM)	H30-80-200-002	1
TRANSPARENTER TASCHE MIT NYLONVERSCHLUSS (14 X 11 CM)	H30-80-200-004	1
NYLON PAKET	H30-80-120-037	1
WANDANSCHLUSSSCHEMA1535-2035-2351 ART PLUS	H10-40-000-287	1
BEDIENUNGSANLEITUNG	H10-20-100-099	1
PRODUKTQUALITÄTSKONTROLLFORMULAR	H10-40-000-199	1
MONTAGEELEMENTE		
NAME	ARTIKELNUMMER	STÜCKE
ALUMINIUM WANDANSCHLUSS VERLÄNGERUNG 70 mm	YIQ15-91MS-030-117	1
SCHARNIERE	YIQ15-91MS-030-103	1
ANSCHLUSSBLATT	YIQ15-4000-010-127	1
M6X90 SPEZIALBOLZEN	H60-10-160-008	1
M6 SPEZIALMUTTER	H60-15-100-026	1
SCHMETTERLINGSSCHRAUBE M6	H60-10-160-011	2
SCHMETTERLINGSMUTTER M6	H60-15-100-034	2
INBUSSCHRAUBE (SW4)	H60-10-140-046	2
KUNSTSTOFFDÜBEL (Ø7mm)	H20-25-320-007	2
SCHRAUBE Ø5,5X40 YSB	H60-10-300-001	2
LOCHSCHEMA 1535-2035-2351 ART PLUS	H10-40-000-290	1
ART PLUS S.P2351.ODR		
NAME	ARTIKELNUMMER	STÜCKE
	H30-05-100-206	1
STYROPOR RECHTS LINKS	H30-50-220-036	1
STR. ART PLUS MITTELSATZ	H30-50-220-035	1
TRANSPARENTER TASCHE MIT NYLONVERSCHLUSS FÜR DIE ANLEITUNG (22 X 34 CM)	H30-80-200-002	1
TRANSPARENTER TASCHE MIT NYLONVERSCHLUSS (14 X 11 CM)	H30-80-200-004	1
NYLON PAKET	H30-80-120-037	1
BEDIENUNGSANLEITUNG	H10-20-100-099	1
WANDANSCHLUSSSCHEMA1535-2035-2351 ART PLUS	H10-40-000-287	1
PRODUKTQUALITÄTSKONTROLLFORMULAR	H10-40-000-199	1
FERNBEDIENUNG	H35-30-260-020	1
MONTAGEELEMENTE		
NAME	ARTIKELNUMMER	STÜCKE
ALUMINIUM WANDANSCHLUSS VERLÄNGERUNG 70 mm	YIQ15-91MS-030-117	1
SCHARNIERE	YIQ15-91MS-030-103	1
ANSCHLUSSBLATT	YIQ15-4000-010-127	1
M6X90 SPEZIALBOLZEN	H60-10-160-008	1
M6 SPEZIALMUTTER	H60-15-100-026	1
SCHMETTERLINGSSCHRAUBE M6	H60-10-160-011	2
SCHMETTERLINGSMUTTER M6	H60-15-100-034	2
INBUSSCHRAUBE (SW4)	H60-10-140-046	2
	H20-25-320-007	2

SCHRAUBE Ø5,5X40 YSB	H60-10-300-001	2
LOCHSCHEMA 1535-2035-2351 ART PLUS	H10-40-000-290	1



**ART PLUS
Heater
User Manual**

Dear Customer,

Thank you for relying on our products. Our aim is to utilize this product most efficiently, that is manufactured in align with the total quality approach in our facilities at a diligent work environment without harming the nature.

We advise you to read this user manual thoroughly before using the heater and keep it permanently so that the features of the heater you have purchased will stay the same as the first day for a long time and serve in an optimum efficient way.

Note: This Assembly & Operating Manual is prepared for multiple models. Your appliance may not feature some functions specified in the manual.

These functions are marked by the sign (*).

Our appliances are intended for outdoor use.



"PLEASE READ THE INSTRUCTIONS BEFORE INSTALLING OR USING THIS APPLIANCE."










This product has been produced in modern environment-friendly facilities without harmfully affecting the nature.

"Complies with AEEE Regulation"

Table of Contents.....	27
Symbols used.....	28
Safety Instructions.....	29
Safe distances: high temperature, fire protection.....	34
Mechanic and Digital appliance control panel.....	35
How to using the heater use of and remote control (*) option.....	36
Technical features and main parts of Art plus series.....	37
Wall connection diagram... ..	38
Wiring diagram	39
Heating projection (s).....	40
Cleaning & Maintenance	41
Troubleshooting	42
Compliance with AEEE regulations and waste disposal packaging Information.....	43
Parts and fasteners from Art plus package.....	44

(*): This feature is only available on some models.

Symbols used

	Installation by an authorized personnel		Installation with a phillips head screwdriver
	Aligning kit		Installation with a drill
	Installation by an end user		Marker pen
	Installation with allen screws		

Safety Instructions

- This appliance is manufactured in accordance with the safety regulations. Operation against the rules cause harm both to the person and the appliance.
- Please read the user manual carefully before you operate your appliance. You will find important information on installation, safety, operation and maintenance in the User Manual. Thus, you protect yourself and prevent damage to the appliance.
- If the power supply cable is damaged, this cable shall be replaced by the manufacturer or its service agent or an equally qualified personnel to prevent a hazardous situation.
- Inspect the lamp on the appliance for cracks and deformation. Do not use the heater if the lamp is damaged, contact the authorized service.
- The product shall be connected and installed by a qualified electrician.
- It is possible to connect/control multiple products to/on the same electricity grid.
- Check that mains line is 220-240V AC, 50/60Hz and electrical connection is going through a fuse. Network safety must be checked. The fuse should be 18 Amps.
- Plug your appliance's plug into a suitable grounded socket.
- Conditional connection:

The appliance is subject to conditional connection, the permitted

largest system impedance is ZMAX.

Impedance ZMAX: 0,01 + j 0,01 

Safety Instructions

- Don't use your appliance connection with the same electrical wiring or fuse.
- Some parts of your appliance may become very hot and cause burns.
- Special care must be exercised where children and vulnerable people are present.
- Do not leave the supply cord in the vicinity or on the hot body of the, appliance.
- If your appliance is not to be used for a long period of time, if it is relocated, cleaned or calibrated, the appliance's cable must be disconnected from the mains.
- Make sure the appliance is cold before moving it. May cause harm to children, vulnerable people, objects and animals Do not touch the heater directly by hand during operation!
- Do not insert any objects or limbs (paper/fingers etc.) into the heater.
- Check the cables and socket regularly. If you see a malfunction/problem with the heater or its wiring, immediately disconnect the power supply and contact a qualified electrician or dealer.
- Use the device according to the purposes in this user manual. Other uses may cause harm to humans, objects and animals. Such cases are not covered by the warranty. Under no circumstances shall the manufacturer/dealer/exporter be liable for such cases.

Safety Instructions

- During installation, maintenance or repair work, the mains plug must be disconnected from the socket.
- Before use, make sure that the power supply cable is clean and dust free.
- Do not touch the power cable with wet hands.
- Do not pass the power cable under heavy objects.
- Do not add extensions to the power cable.
- Otherwise, it may cause malfunction, electric shock or fire.
- Do not cover your heater to prevent excessive heating.
- Never cover the ventilation ducts and the aluminium mesh area.
- The aluminium mesh of this heater is intended to prevent direct access to the heating elements and should be in place when the heater is in use.
- Do not use your appliance outside its intended use. (do not use it to dry clothes or keep animals or plants warm).
- When not in use, move the heater to a safe place and keep the power cords away from the plug.
- Before use, make sure that the power supply cable is clean and dust free.
- Switch off the device when you are not operating it or when it is not under your supervision.

Safety Instructions

- **CAUTION:** While using this appliance or right after it is turned off, some parts will be extremely hot and may cause burns.
- Never attempt to clean the appliance using solvents or flammable liquids (may cause electric shock or fire).
- Do not use the heater away from where you are. Avoid using extension cables, as this may cause fire due to overheating. If you shall use an extension cord, the cross-section of the cord shall be at least 2 mm² (14AWG).
- Do not attempt to disassemble or repair the device yourself.
- Never shake the heater.
- A faint smoke and smell may occur during the first use of the appliance This is normal.
- Do not touch your appliance while on or right after you turn it off.
- Children shall not be allowed to play with the appliance.
- Children shall be supervised to ensure that they do not play with the appliance.
- The usage life of the product is 10 years.

Safety Instructions

- **WARNING**, children over 3 and under 8 years of age are only allowed to switch the device on/off, once the device has been placed or installed in its regular operating position. They are instructed on how to use the device safely and understand the associated hazards. Children over 3 and under 8 years of age are not allowed to unplug, arrange, clean the device or carry out service user-maintenance on the device.
- **WARNING**, keep children under 3 years of age away from the device unless they are under constant supervision. For the safety of children older than 3 years and under 8 years of age, the appliance must be operated out of reach, in compliance with the specified safety instructions and with all connections checked.
- **WARNING**, This heater does not have hardware that checks room temperature. The heater shall be used by those who do not have physical disabilities, and have adequate experience and appropriate knowledge, and an experienced person where children are present.
- Do not use this heater in small and narrow spaces.
- **WARNING**, The fire-proof aluminium mesh does not provide complete protection for young children and people with disabilities.
- The appliance can be used by children aged 8 years and above and persons who do not have varying degrees of physical, sensory or mental disability or lack of experience or knowledge, unless they are guided and inspected for safe use of the product and are aware of the associated hazards.
- Cleaning and maintenance cannot not be carried out by children without supervision.
- Device safety instructions should be followed strictly when particularly in the presence of children, people with psychological disabilities and people with impaired understanding.

Safe Distances: high temperature, fire protection

- The distance between the appliance and the materials such as wood, cardboard, curtain, fabric etc. and living beings and other appliances must be at least 1 meter.
- No objects or fingers should be pushed between the protector mesh wire.
Do not place the appliance right under a socket.
- Do not move your device while it is in operation!
- Always switch off the appliance and allow it to cool before touching it!
- This heater should not be equipped with a device to control the room temperature.
- Do not use this heater in small rooms used by people who cannot leave their rooms unless constant control is provided.
- Do not operate the heater within a distance of 7.60 m to inflammable materials (gasoline, alcohol etc.)!
- Do not place flammable materials, such as solvents, thinners, on or near the work surfaces of the heating devices, or place them near (Caravans, tents, under an umbrella, etc.)
- electrical household appliances! Suita

Mechanic Appliance Control Panel

S.P1535.OD, S.P2035.OD, S.P2053.OD, S.P2351.OD

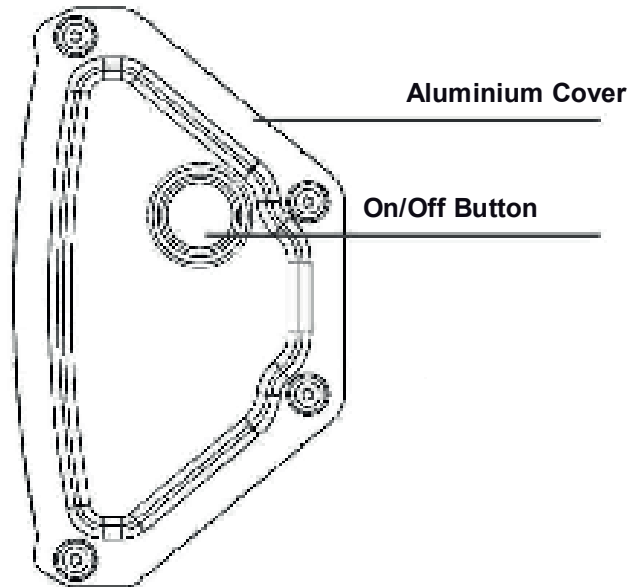
Operating the Appliance

Connect the plug to the earthed outlet. The supply ky on the right side is turned on. Your device will be initiated

Switching off the Appliance

As you turn off the heater, first turn off the on/off button and then unplug.

****S.P3035.OD Model does not include manual control.**



Digital Appliance Control Panel

S.P1535.ODR, S.P2035.ODR, S.P2053.ODR, S.P2351.ODR

Operating the Appliance

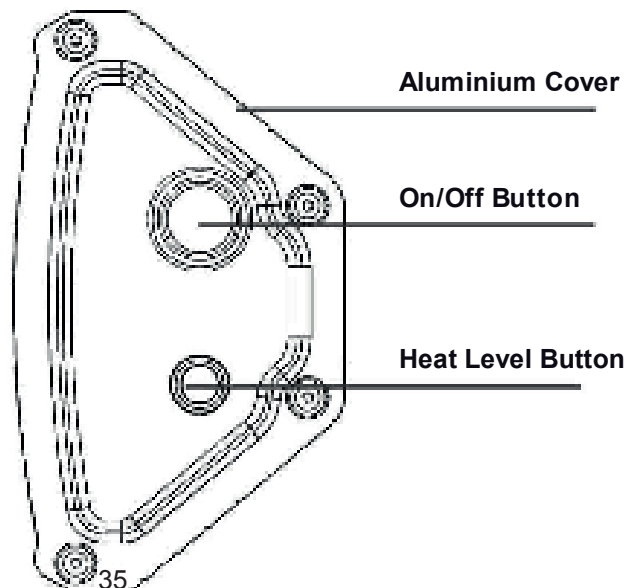
Connect the plug to the earthed outlet. The supply ky on the right side is turned on. Your device will be initiated

Switching off the Appliance

As you turn off the heater, first turn off the on/off button and then unplug.

Increase and Decrease Temperature

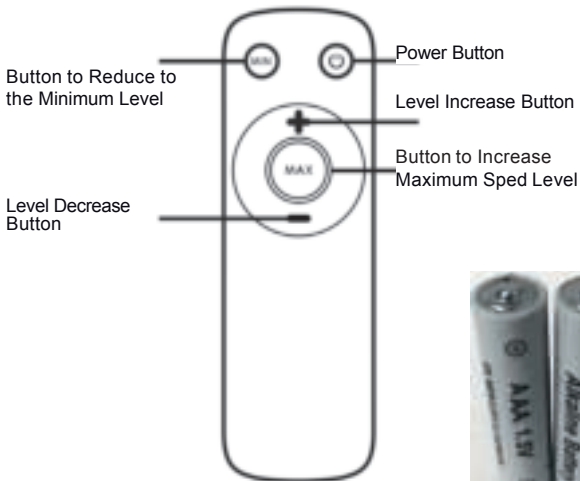
As shown on the side, the heat level button controlling the heater by pressing the button, adjusts the appliance temperature.



Using the heater

Heaters produce fast and comfortable heat. Weather resistant heaters are designed for outdoor and home, cafe and industrial heating applications. Plug your appliance into a suitable grounded socket.

Use of Remote Control (*) Optional



Putting the Batteries:

Place two AAA/Alkaline type batteries inside the remote control.

To insert the batteries, turn the remote control backwards and remove the cover of the battery compartment and put two new batteries according to the instructions on the battery compartment (marked with the + and - polarity symbols).

Replace the batteries as described above.



CAUTION!

Please put the batteries before using the remote control.

NOTE:

* Do not use old or different type batteries when changing them. Otherwise, your remote control may not work correctly.

* If you will not be using your remote control for a few weeks, remove the batteries. Otherwise, the battery leaks may damage the remote control.



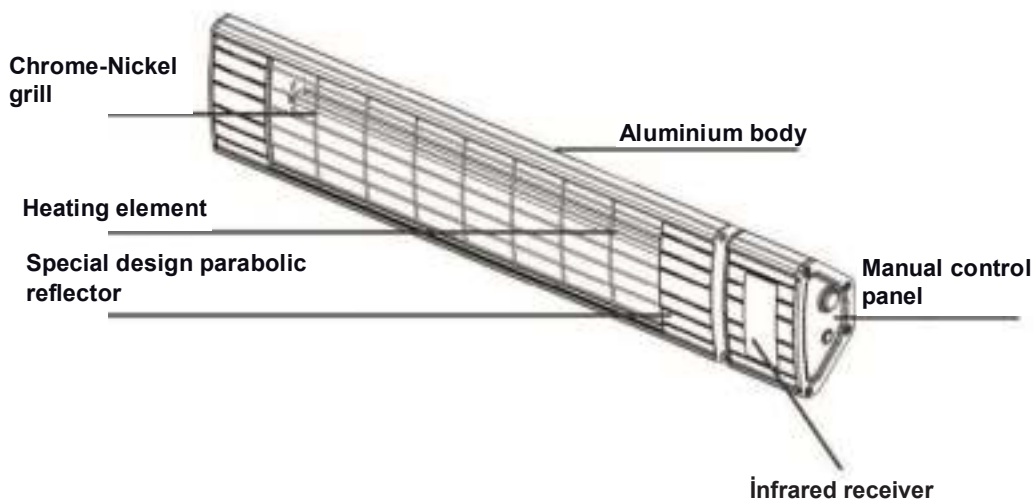
CAUTION!

Overheating: In remote controlled models, when the electronic card reaches 85° C or when the unit senses heat outside of its own program, the appliance warns by giving 1 minute alarm and stops the heating function.

(*): This feature is only available on some models

Technical features and main parts of Art plus series

Model	Width (A)	Height (B)	Depth (C)	Rated Power (W)	Supply (V/Hz)	Current Drawn (A)	Protection Class	Appliance Class
S.P1535.OD	536 mm	140 mm	132 mm	1500 W	220-240V ~, 50/60 Hz	6.6 A	IP65	I
S.P1535.ODR	536 mm	140 mm	132 mm	1500 W	220-240V ~, 50/60 Hz	6.6 A	IP65	I
S.P2035.OD	536 mm	140 mm	132 mm	2000 W	220-240V ~, 50/60 Hz	8.7 A	IP65	I
S.P2035.ODR	536 mm	140 mm	132 mm	2000 W	220-240V ~, 50/60 Hz	8.7 A	IP65	I
S.P2053.OD	712 mm	140 mm	132 mm	2000 W	220-240V ~, 50/60 Hz	8.7 A	IP65	I
S.P2053.ODR	712 mm	140 mm	132 mm	2000 W	220-240V ~, 50/60 Hz	8.7 A	IP65	I
S.P3035.OD	920 mm	140 mm	132 mm	3000 W	220-240V ~, 50/60 Hz	13.1 A	IP65	I
S.P2351.OD	722 mm	140 mm	132 mm	2300 W	220-240V ~, 50/60 Hz	10 A	IP65	I
S.P2351.ODR	722 mm	140 mm	132 mm	2300 W	220-240V ~, 50/60 Hz	10 A	IP65	I



Wall connection diagram

There must be a minimum distance of 0,50m between the heater and adjacent walls and ceiling. In both wall and ceiling installations, the heater must be at least 1.8 m high to avoid touching the heater during use. Before drilling, make sure that there are no cables or any water pipes in the area where the heater is to be installed. The heater must be connected with the installation equipment provided. When installing the heater horizontally on the wall, it should not be positioned at an angle of less than 70° and more than 90°. (Figure A)

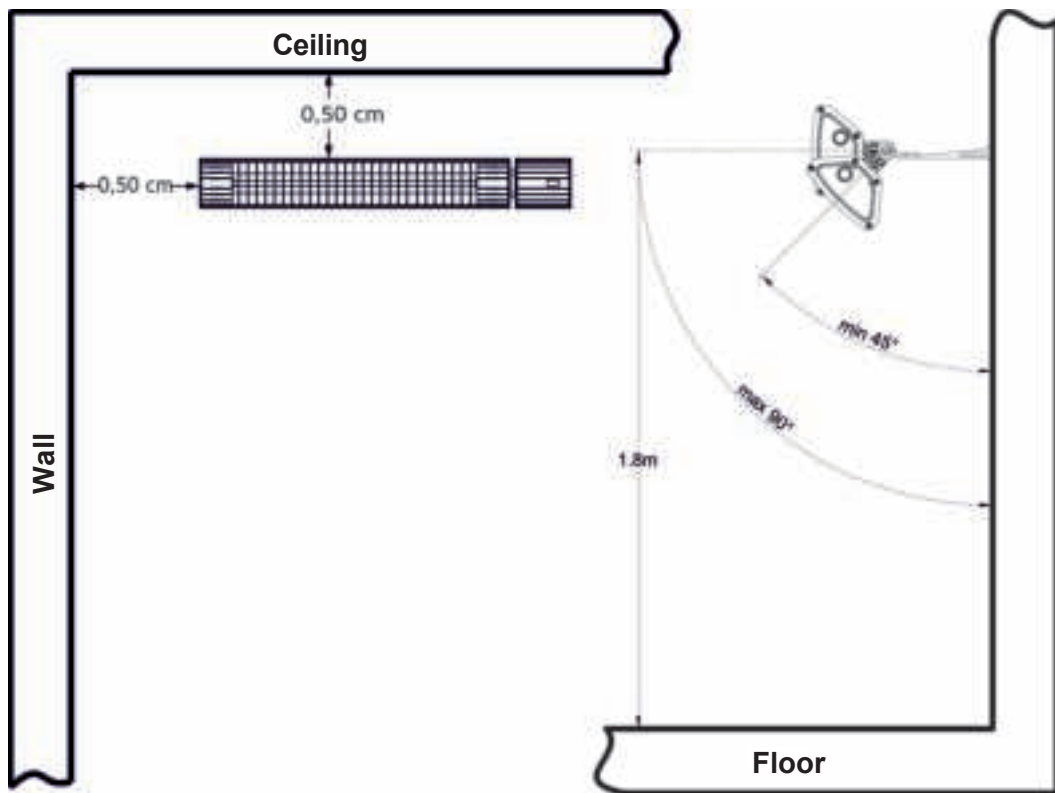
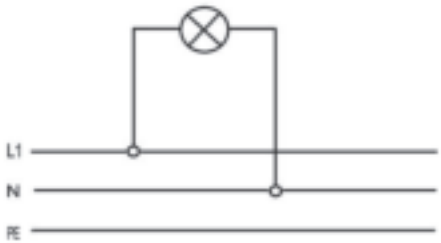


Figure A



Wiring diagram

Check that mains line is 220-240V AC, 50/60Hz and electrical connection is going through a fuse. Plug your appliance's plug into a suitable grounded socket.



L1 - Brown
N - Blue

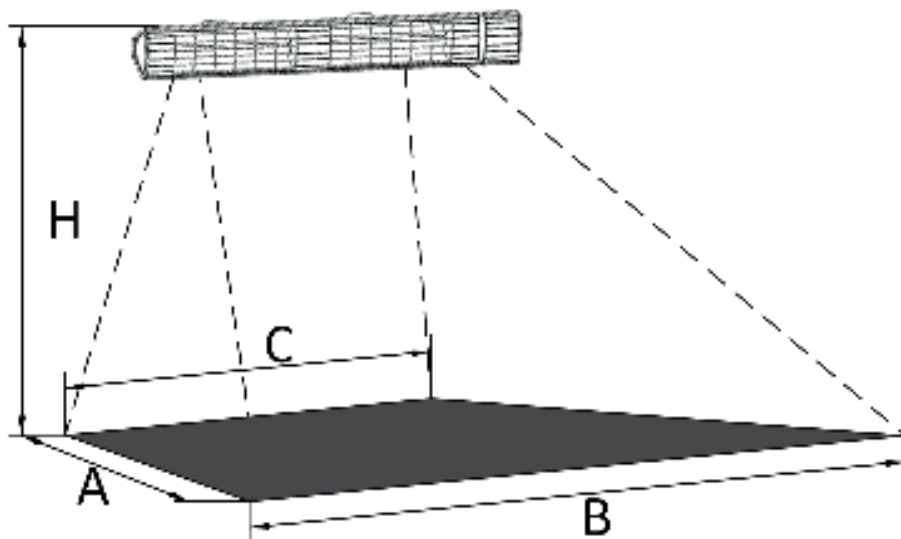
PE - Protective conductoryellow/green

Heating projection

This table is prepared for multiple models.
Your appliance may not feature some functions specified in the table.
You can review the table with the model number of the product you have purchased.

Model	A	B	C	H	S
S.P1535.OD	3.2 m	4.6 m	2 m	2.5 m	Up to 11.6 m ²
S.P1535.ODR	3.2 m	4.6 m	2 m	2.5 m	Up to 11.6 m ²
S.P2351.OD	3.2 m	4.6 m	2 m	2.5 m	Up to 13 m ²
S.P2351.ODR	3.2 m	4.6 m	2 m	2.5 m	Up to 13 m ²
S.P2035.OD	3.2 m	5.8 m	3 m	2.5 m	Up to 12.5 m ²
S.P2035.ODR	3.2 m	5.8 m	3 m	2.5 m	Up to 12.5 m ²
S.P2053.OD	3.2 m	5.8 m	3 m	2.5 m	Up to 15.4 m ²
S.P2053.ODR	3.2 m	5.8 m	3 m	2.5 m	Up to 15.4 m ²
S.P3035.OD	3.2 m	5.8 m	3 m	2.5 m	Up to 24 m ²

Heating projection (s)



CAUTION!

Careful cleaning will provide that your appliance runs more efficiently and has longer life.

1. Before cleaning the appliance, switch it off and remove the power cable plug from the socket to ensure that the appliance cools down.
2. If the reflector (reflective mirror) and the lamp are unclean, the appliance should be cleaned from the outside with dry air without opening the protective cage, if possible.
3. The outer surface of the appliance should be cleaned with a cotton cloth or soft brush.
4. Never use abrasive or eroding liquids to clean the appliance. These materials can damage plastic parts.
5. Do not clean your appliance using steam cleaners.
6. If damage or malfunction occurs, the appliance should be repaired by a qualified electrician or dealer/manufacturer.
7. Any repair/maintenance work done by unauthorized persons are not covered by the warranty.
8. Under no circumstances shall the manufacturer/dealer/exporter be liable for such cases.

You may solve the problems you may encounter with your product by checking the following points before calling the authorized service.

Troubleshooting

Device not working

- ◆ Ensure that the appliance. Is plugged.
- ◆ Check that there is no problems in the electrical installation.
- ◆ Make sure you correctly apply the instructions of use.



Compliance with AEEE regulations and waste disposal

This product was manufactured from recyclable and reusable high quality parts and materials.

Therefore, do not dispose of this product with other domestic wastes at the end of its life cycle.

Take it to a collection point for electrical and electronic equipment.

You can ask your local administration about these collection points. You can help protect the environment and natural resources by delivering the used products for recycling.

Before disposing of the product, cut the power cord and render it non-functional for children's safety.

Package information

The product's packaging is made of recyclable materials, in accordance with the National Legislation.

Do not dispose the packaging waste with the household waste or other wastes, dispose it to the packaging collection areas specified by local authorities.

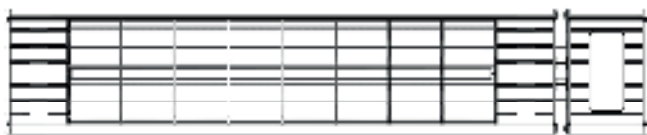
PARTS AND FASTENERS FROM ART PLUS PACKAGE		
ART PLUS S.P1535.OD-S.P2035.OD		
NAME	PART NUMBER	PIECES
CARDBOARD BOX	H30-05-100-168	1
STYROFOAM RIGHT LEFT	H30-50-220-036	1
NYLON LOCKED TRANSPARENT BAG FOR THE MANUAL (22 X 34 CM)	H30-80-200-002	1
NYLON LOCKED TRANSPARENT BAG (14 X 11 CM)	H30-80-200-004	1
NYLON PACKAGE	H30-80-120-037	1
OPERATING MANUAL	H10-20-100-099	1
WALL CONNECTION SCHEMATIC 1535-2035-2351 ART PLUS	H10-40-000-287	1
PRODUCT QUALITY CONTROL FORM	H10-40-000-199	1
ASSEMBLY ELEMENTS		
NAME	PART NUMBER	PIECES
ALUMINIUM WALL CONNECTION EXTENSION 70 mm	YIQ15-91MS-030-117	1
HINGE	YIQ15-91MS-030-103	1
CONNECTION SHEET	YIQ15-4000-010-127	1
M6X90 SPECIAL BOLT	H60-10-160-008	1
M6 SPECIAL NUT	H60-15-100-026	1
BUTTERFLY SCREW M6	H60-10-160-011	2
BUTTERFLY NUT M6	H60-15-100-034	2
ALLEN SCREW (SW4)	H60-10-140-046	2
PLASTIC DOWEL (Ø7mm)	H20-25-320-007	2
SCREW Ø5.5X40 YSB	H60-10-300-001	2
HOLE SCHEMATIC 1535-2035-2351 ART PLUS	H10-40-000-290	1
ART PLUS S.P1535.ODR-S.P2035.ODR		
NAME	PART NUMBER	PIECES
CARDBOARD BOX	H30-05-100-168	1
STYROFOAM RIGHT LEFT	H30-50-220-036	1
NYLON LOCKED TRANSPARENT BAG FOR THE MANUAL (22 X 34 CM)	H30-80-200-002	1
NYLON LOCKED TRANSPARENT BAG (14 X 11 CM)	H30-80-200-004	1
NYLON PACKAGE	H30-80-120-037	1
OPERATING MANUAL	H10-20-100-099	1
PRODUCT QUALITY CONTROL FORM	H10-40-000-199	1
WALL CONNECTION SCHEMATIC 1535-2035-2351 ART PLUS	H10-40-000-287	1
REMOTE CONTROL	H35-30-260-020	1
ASSEMBLY ELEMENTS		
NAME	PART NUMBER	PIECES
ALUMINIUM WALL CONNECTION EXTENSION 70 mm	YIQ15-91MS-030-117	1
HINGE	YIQ15-91MS-030-103	1
CONNECTION SHEET	YIQ15-4000-010-127	1

M6X90 SPECIAL BOLT	H60-10-160-008	1
M6 SPECIAL NUT	H60-15-100-026	1
BUTTERFLY SCREW M6	H60-10-160-011	2
BUTTERFLY NUT M6	H60-15-100-034	2
ALLEN SCREW (SW4)	H60-10-140-046	2
PLASTIC ANCHOR (Ø7mm)	H20-25-320-007	2
SCREW Ø5.5X40 YSB	H60-10-300-001	2
HOLE SCHEMATIC 1535-2035-2351 ART PLUS	H10-40-000-290	1
ART PLUS S.P2053.OD		
NAME	PART NUMBER	PIECES
CARDBOARD BOX	H30-05-100-169	1
STYROFOAM RIGHT LEFT	H30-50-220-036	1
STR. ART PLUS MIDDLE SET	H30-50-220-035	1
NYLON LOCKED TRANSPARENT BAG FOR THE MANUAL (22 X 34 CM)	H30-80-200-002	1
NYLON LOCKED TRANSPARENT BAG (14 X 11 CM)	H30-80-200-004	1
NYLON PACKAGE	H30-80-120-037	1
OPERATING MANUAL	H10-20-100-099	1
WALL CONNECTION SCHEMATIC 1535-2035-2351 ART PLUS	H10-40-000-287	1
PRODUCT QUALITY CONTROL FORM	H10-40-000-199	1
ASSEMBLY ELEMENTS		
NAME	PART NUMBER	PIECES
ALUMINIUM WALL CONNECTION EXTENSION 70 mm	YIQ15-91MS-030-117	1
HINGE	YIQ15-91MS-030-103	1
CONNECTION SHEET	YIQ15-4000-010-127	1
M6X90 SPECIAL BOLT	H60-10-160-008	1
M6 SPECIAL NUT	H60-15-100-026	1
BUTTERFLY SCREW M6	H60-10-160-011	2
BUTTERFLY NUT M6	H60-15-100-034	2
ALLEN SCREW (SW4)	H60-10-140-046	2
PLASTIC ANCHOR (Ø7mm)	H20-25-320-007	2
SCREW Ø5.5X40 YSB	H60-10-300-001	2
HOLE SCHEMATIC 1535-2035-2351 ART PLUS	H10-40-000-290	1
ART PLUS S.P2053.ODR		
NAME	PART NUMBER	PIECES
CARDBOARD BOX	H30-05-100-169	1
STYROFOAM RIGHT LEFT	H30-50-220-036	1
STR. ART PLUS MIDDLE SET	H30-50-220-035	1
NYLON LOCKED TRANSPARENT BAG FOR THE MANUAL (22 X 34 CM)	H30-80-200-002	1
NYLON LOCKED TRANSPARENT BAG (14 X 11 CM)	H30-80-200-004	1
NYLON PACKAGE	H30-80-120-037	1
OPERATING MANUAL	H10-20-100-099	1
WALL CONNECTION SCHEMATIC 1535-2035-2351 ART PLUS	H10-40-000-287	1
PRODUCT QUALITY CONTROL FORM	H10-40-000-199	1

REMOTE CONTROL	H35-30-260-020	1
ASSEMBLY ELEMENTS		
NAME	PART NUMBER	PIECES
ALUMINIUM WALL CONNECTION EXTENSION 70 mm	YIQ15-91MS-030-117	1
HINGE	YIQ15-91MS-030-103	1
CONNECTION SHEET	YIQ15-4000-010-127	1
M6X90 SPECIAL BOLT	H60-10-160-008	1
M6 SPECIAL NUT	H60-15-100-026	1
BUTTERFLY SCREW M6	H60-10-160-011	2
BUTTERFLY NUT M6	H60-15-100-034	2
ALLEN SCREW (SW4)	H60-10-140-046	2
PLASTIC ANCHOR (Ø7mm)	H20-25-320-007	2
SCREW Ø5.5X40 YSB	H60-10-300-001	2
HOLE SCHEMATIC 1535-2035-2351 ART PLUS	H10-40-000-290	1
ART PLUS S.P3035.OD		
NAME	PART NUMBER	PIECES
CARDBOARD BOX	H30-05-100-170	1
STYROFOAM RIGHT LEFT	H30-50-220-036	1
STR. ART PLUS MIDDLE SET	H30-50-220-035	1
NYLON LOCKED TRANSPARENT BAG FOR THE MANUAL (22 X 34 CM)	H30-80-200-002	1
NYLON LOCKED TRANSPARENT BAG (14 X 11 CM)	H30-80-200-004	1
NYLON PACKAGE	H30-80-120-037	1
OPERATING MANUAL	H10-20-100-099	1
PRODUCT QUALITY CONTROL FORM	H10-40-000-199	1
WALL CONNECTION SCHEMATIC 3035 ART PLUS	H10-40-000-288	1
ASSEMBLY ELEMENTS		
NAME	PART NUMBER	PIECES
ALUMINIUM WALL CONNECTION EXTENSION 70 mm	YIQ15-91MS-030-117	2
HINGE	YIQ15-91MS-030-103	2
CONNECTION SHEET	YIQ15-4000-010-127	2
M6X90 SPECIAL BOLT	H60-10-160-008	2
M6 SPECIAL NUT	H60-15-100-026	2
BUTTERFLY SCREW M6	H60-10-160-011	4
BUTTERFLY NUT M6	H60-15-100-034	4
ALLEN SCREW (SW4)	H60-10-140-046	2
PLASTIC ANCHOR (Ø7mm)	H20-25-320-007	4
SCREW Ø5.5X40 YSB	H60-10-300-001	4
HOLE SCHEMATIC 3035 ART PLUS	H10-40-000-236	1
ART PLUS S.P2351.OD		
NAME	PART NUMBER	PIECES
CARDBOARD BOX	H30-05-100-206	1
STYROFOAM RIGHT LEFT	H30-50-220-036	1

STR. ART PLUS MIDDLE SET	H30-50-220-035	1
NYLON LOCKED TRANSPARENT BAG FOR THE MANUAL (22 X 34 CM)	H30-80-200-002	1
NYLON LOCKED TRANSPARENT BAG (14 X 11 CM)	H30-80-200-004	1
NYLON PACKAGE	H30-80-120-037	1
WALL CONNECTION SCHEMATIC 1535-2035-2351 ART PLUS	H10-40-000-287	1
OPERATING MANUAL	H10-20-100-099	1
PRODUCT QUALITY CONTROL FORM	H10-40-000-199	1
ASSEMBLY ELEMENTS		
NAME	PART NUMBER	PIECES
ALUMINIUM WALL CONNECTION EXTENSION 70 mm	YIQ15-91MS-030-117	1
HINGE	YIQ15-91MS-030-103	1
CONNECTION SHEET	YIQ15-4000-010-127	1
M6X90 SPECIAL BOLT	H60-10-160-008	1
M6 SPECIAL NUT	H60-15-100-026	1
BUTTERFLY SCREW M6	H60-10-160-011	2
BUTTERFLY NUT M6	H60-15-100-034	2
ALLEN SCREW (SW4)	H60-10-140-046	2
PLASTIC DOWEL (Ø7mm)	H20-25-320-007	2
SCREW Ø5.5X40 YSB	H60-10-300-001	2
HOLE SCHEMATIC 1535-2035-2351 ART PLUS	H10-40-000-290	1
ART PLUS S.P2351.ODR		
NAME	PART NUMBER	PIECES
CARDBOARD BOX	H30-05-100-206	1
STYROFOAM RIGHT LEFT	H30-50-220-036	1
STR. ART PLUS MIDDLE SET	H30-50-220-035	1
NYLON LOCKED TRANSPARENT BAG FOR THE MANUAL (22 X 34 CM)	H30-80-200-002	1
NYLON LOCKED TRANSPARENT BAG (14 X 11 CM)	H30-80-200-004	1
NYLON PACKAGE	H30-80-120-037	1
OPERATING MANUAL	H10-20-100-099	1
WALL CONNECTION SCHEMATIC 1535-2035-2351 ART PLUS	H10-40-000-287	1
PRODUCT QUALITY CONTROL FORM	H10-40-000-199	1
REMOTE CONTROL	H35-30-260-020	1
ASSEMBLY ELEMENTS		
NAME	PART NUMBER	PIECES
ALUMINIUM WALL CONNECTION EXTENSION 70 mm	YIQ15-91MS-030-117	1
HINGE	YIQ15-91MS-030-103	1
CONNECTION SHEET	YIQ15-4000-010-127	1
M6X90 SPECIAL BOLT	H60-10-160-008	1
M6 SPECIAL NUT	H60-15-100-026	1
BUTTERFLY SCREW M6	H60-10-160-011	2
BUTTERFLY NUT M6	H60-15-100-034	2
ALLEN SCREW (SW4)	H60-10-140-046	2
PLASTIC DOWEL (Ø7mm)	H20-25-320-007	2

SCREW Ø5.5X40 YSB	H60-10-300-001	2
HOLE SCHEMATIC 1535-2035-2351 ART PLUS	H10-40-000-290	1



ART PLUS
Calefactor
Manual del usuario

Estimado cliente,

Gracias por confiar en nuestros productos. Nuestro objetivo es que usted pueda usar de forma más eficiente este aparato, fabricado de acuerdo con el criterio de calidad total en nuestras instalaciones, en un entorno de trabajo riguroso y sin perjudicar al medio ambiente.

Le aconsejamos que lea detenidamente este manual de usuario antes de utilizar el calefactor y que lo guarde permanentemente para que las características del calefactor que ha adquirido se mantengan como el primer día durante mucho tiempo y sirvan de forma óptima y eficiente.

Nota: Este Manual de Montaje y Funcionamiento está preparado para varios modelos. Algunas de las funciones descritas en este manual podrían no estar disponibles en este modelo.

Estas funciones están marcadas por el signo *.

Nuestros aparatos están diseñados para uso en exteriores.



«POR FAVOR, LEA LAS INSTRUCCIONES ANTES DE INSTALAR O UTILIZAR ESTE APARATO.»



Este se ha fabricado en modernas y ecológicas instalaciones sin afectar al medioambiente.

"Cumple con la normativa AEEE"

Índice de contenidos.....	51
Símbolos utilizados	52
Instrucciones de seguridad.....	53
Distancias seguras: alta temperatura, protección contra incendios.....	58
Panel de control del aparato mecánico y digital	59
Cómo utilizar el calefactor y el mando a distancia (*) opción.....	60
Características técnicas y partes principales de la serie Artplus.....	61
Diagrama de conexiones a la pared... ..	62
Diagrama eléctrico de conexiones	63
Proyección de la calefacción (s).....	64
Limpieza y mantenimiento	65
Solución de problemas	66
Cumplimiento de la normativa AEEE e información del embalaje sobre eliminación de residuos.....	67
Piezas y elementos de fijación del paquete Art plus.....	68

(*): Esta función sólo está disponible en algunos modelos.

Símbolos utilizados

	Instalación por personal autorizado		Instalación con un destornillador de cabeza Phillips
	Kit de alineación		Instalación con taladro
	Instalación por un usuario final		Rotulador
	Instalación con tornillos Allen		

Instrucciones de seguridad

- Este aparato está fabricado con arreglo a las normas de seguridad. Un uso contrario al autorizado podría provocar daños a personas y al propio aparato.
- Se recomienda leer detenidamente el manual antes de utilizar el aparato. Encontrará información importante en el manual sobre la instalación, seguridad, funcionamiento, uso y mantenimiento. Por lo tanto, puede protegerse y evitar daños en el aparato.
- Si el cable de corriente está dañado, este lo debe sustituir el fabricante o técnico de mantenimiento, o personal igualmente autorizado, para evitar una situación peligrosa.
- Inspeccione la lámpara del aparato en busca de grietas y deformaciones. No utilice el calefactor si la lámpara está dañada, comuníquese con el servicio técnico autorizado.
- El aparato lo deberá conectar e instalar un electricista autorizado.
- Es posible conectar/controlar varios aparatos a/en la misma red eléctrica.
- Compruebe que la red sea de $220\pm 240\text{V CA}$, 50/60 Hz y de que la conexión eléctrica vaya a través de un fusible. Debe revisarse la seguridad de la red. El fusible debe ser de 18 amperios.
- Conecte el enchufe del aparato a una toma de tierra adecuada.

- Conexión condicional:

El aparato está sujeto a una conexión condicional, la permitida

La mayor impedancia del sistema es ZMAX.

Impedancia ZMAX: $0,01 + j 0,01 \Omega$

Instrucciones de seguridad

- No utilice la conexión de el aparato con el mismo cableado eléctrico o fusible.
- Algunas partes del aparato se pueden calentar mucho y provocar quemaduras.
- Debe tenerse especial cuidado donde están presentes los niños y personas vulnerables.
- No deje el cable de corriente ni cerca ni encima del cuerpo caliente del , aparato.
- Si no va a utilizar el aparato durante mucho tiempo, si lo traslada, limpia o calibra, deberá desenchufarlo de la corriente.
- Asegúrese de que el aparato esté frío antes de moverlo. Puede causar daños a niños, personas vulnerables, objetos y animales ¡No toque el calefactor directamente con la mano durante el funcionamiento!
- No introduzca objetos o extremidades (papel/dedos, etc.) en el calefactor.
- Compruebe regularmente los cables y el enchufe. Si observa un mal funcionamiento/problema en el calefactor o en el cableado, desenchúfelo inmediatamente de la corriente eléctrica y llame a un electricista autorizado o al distribuidor.
- Utilice el aparato de acuerdo con los propósitos de este manual de usuario. Otros usos pueden causar daños a personas, objetos y animales. Dichos casos no están cubiertos por la garantía. El fabricante/distribuidor/exportador no será responsable en ningún caso de estos casos.

Instrucciones de seguridad

- Durante la instalación, el mantenimiento o los trabajos de reparación, el enchufe de la red eléctrica debe desconectarse de la toma de corriente.
- Antes de usarlo, asegúrese que el cable de corriente esté limpio y libre de polvo.
- No toque el cable con las manos mojadas.
- No pase el cable de corriente por debajo de objetos pesados.
- No añadir alargadores al cable de corriente.
- De lo contrario, pueden ocurrir descargas eléctricas o incendios.
- No cubra el calefactor para evitar un calentamiento excesivo.
- No cubra nunca los conductos de ventilación ni la zona de malla de aluminio.
- La malla de aluminio de este calefactor está destinada a impedir el acceso directo a los elementos calefactores y debe estar colocada cuando el calefactor esté en uso.
- No utilice el aparato de forma diferente al uso previsto. (no utilizarlo para secar ropa ni para mantener calientes a los animales o las plantas).
- Cuando no esté en uso, mueva el calefactor a un lugar seguro y mantenga los cables de corriente lejos de la toma.
- Antes de usarlo, asegúrese que el cable de corriente esté limpio y libre de polvo.
- Apague el aparato cuando no lo esté utilizando o cuando no esté bajo su supervisión.

Instrucciones de seguridad

- **PRECAUCIÓN:** Durante el uso de este aparato o justo después de apagarlo, algunas partes estarán extremadamente calientes y pueden causar quemaduras.
- Nunca trate de limpiar el aparato con solventes o líquidos inflamables (de lo contrario, podría ocasionar descargas eléctricas o incendios)
- No utilice el calefactor lejos del lugar donde se encuentra. Evite el uso de cables alargadores, ya que puede provocar un incendio por sobrecalentamiento. Si utiliza un cable alargador, la sección del cable debe ser de al menos 2 mm² (14AWG).
- No intente desmontar o reparar el aparato usted mismo.
- Nunca sacuda el calefactor.
- El aparato podría emitir un tenue humo y olor durante el primer uso; esto es normal.
- No toque el aparato mientras esté encendido o justo después de apagarlo.
- Los niños no deben jugar con el aparato.
- Debe vigilarse a los niños a fin de asegurarse que no jueguen con el aparato.
- La vida útil del aparato es de 10 años.

Instrucciones de seguridad

- **ADVERTENCIA**, los niños mayores de 3 años y menores de 8 sólo pueden encender y apagar el aparato, una vez que éste haya sido colocado o instalado en su posición de funcionamiento habitual. Se les instruye sobre cómo utilizar el aparato de forma segura y entender los peligros asociados. Los niños mayores de 3 años y menores de 8 no pueden desenchufar, arreglar, limpiar el aparato o realizar el mantenimiento del usuario del aparato.
- **ADVERTENCIA**, mantenga a los niños menores de 3 años alejados del aparato a menos que estén bajo supervisión constante. Para la seguridad de los niños mayores de 3 años y menores de 8 años, el aparato debe funcionar fuera de su alcance, respetando las instrucciones de seguridad especificadas y con todas las conexiones comprobadas.
- **ADVERTENCIA**, Este calefactor no dispone de un hardware que controle la temperatura ambiente. El calefactor deberá ser utilizado por personas que no tengan discapacidades físicas y que tengan la experiencia y los conocimientos adecuados, así como por una persona experimentada en caso de que haya niños.
- No utilice este calefactor en espacios pequeños y estrechos.
- **ADVERTENCIA**, La malla de aluminio ignífuga no ofrece una protección completa para los niños pequeños y las personas con discapacidad.
- El aparato puede ser utilizado por niños a partir de 8 años y por personas que no presenten ningún grado de discapacidad física, sensorial o mental o que carezcan de experiencia o conocimientos, a menos que sean guiadas e inspeccionadas para un uso seguro del aparato y sean conscientes de los peligros asociados.
- La limpieza y el mantenimiento no pueden ser realizados por niños sin supervisión.
- Las instrucciones de seguridad de los dispositivos deben seguirse estrictamente cuando se encuentren, en particular, en presencia de niños, personas con discapacidades psicológicas y personas con problemas de comprensión.

Distancias seguras: alta temperatura, protección contra incendios

- La distancia entre el aparato y los materiales tales como madera, cartón, cortina, tela etc. y los seres vivos y otros aparatos deben ser al menos 1 metro.
- No se deben introducir objetos o dedos entre el alambre de la malla protectora.
No coloque el aparato pegado a ninguna toma de corriente.
- No mueva el aparato mientras esté en funcionamiento.
- Apague siempre el aparato y deje que se enfríe antes de tocarlo.
- Este aparato no cuenta con ningún dispositivo regulador de la temperatura ambiente.
- A menos que se garantice un control constante, no usar el calefactor en habitaciones pequeñas donde haya personas que no puedan salir por su propio pie de las mismas.
- ¡No haga funcionar el calefactor a una distancia de 7,60 m de materiales inflamables (gasolina, alcohol, etc.)!
- No colocar nunca disolventes, diluyentes ni ningún otro material inflamable similar sobre ni cerca de las superficies de calefacción, ni cerca de otros aparatos domésticos eléctricos. Adecuado para el uso en zonas abiertas y semiabiertas.
(Caravanas, tiendas de campaña, bajo un paraguas, etc.)

Panel de control de aparatos mecánicos

S.P1535.OD, S.P2035.OD, S.P2053.OD, S.P2351.OD

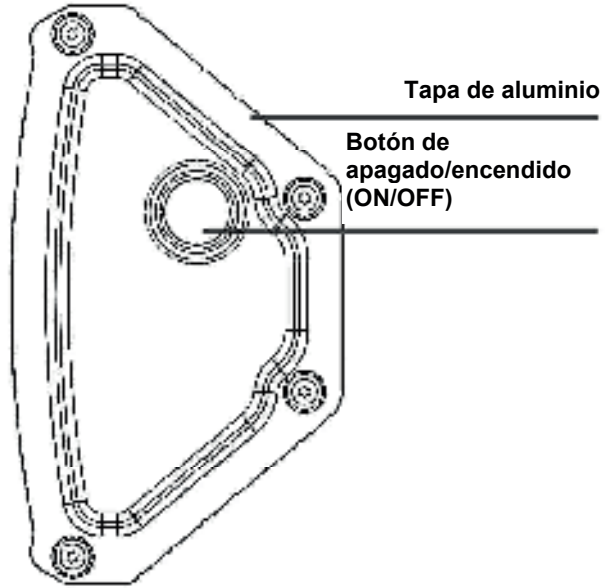
Uso del aparato

Enchufe la clavija a la toma de corriente con toma de tierra. El botón de corriente en el lado derecho está encendido. El dispositivo se iniciará

Apagado del aparato

Al apagar el calefactor, primero apague el botón de encendido/apagado y luego desenchúfelo.

****El modelo S.P3035.OD no incluye control manual.**



Panel de control del aparato digital

S.P1535.ODR, S.P2035.ODR, S.P2053.ODR, S.P2351.ODR

Uso del aparato

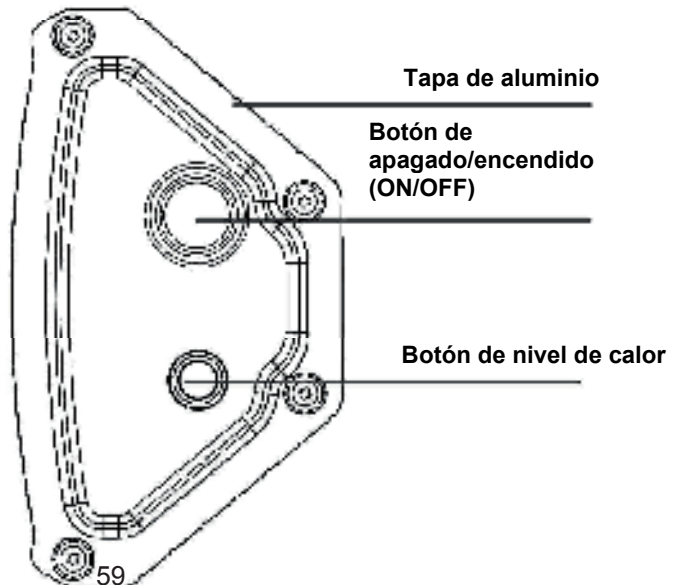
Enchufe la clavija a la toma de corriente con toma de tierra. El botón de corriente en el lado derecho está encendido. El dispositivo se iniciará

Apagado del aparato

Al apagar el calefactor, primero apague el botón de encendido/apagado y luego desenchúfelo.

Regulación de la temperatura

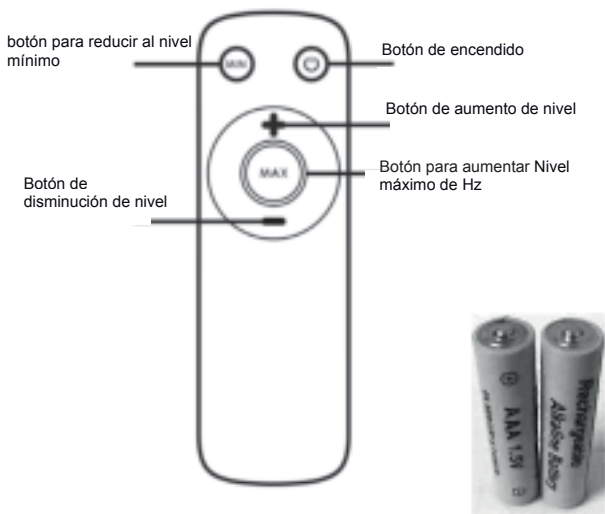
Como se muestra en el lateral, el botón de nivel de calor que controla el calefactor al pulsar el botón, ajusta la temperatura del aparato.



Uso del calefactor

Los calefactores producen un calor rápido y confortable. Los calefactores resistentes a la intemperie están diseñados para aplicaciones de calefacción en exteriores y en hogares, cafeterías e industrias. Enchufe el aparato en una toma de corriente adecuada con conexión a tierra.

Uso del mando a distancia (*) Opcional



Colocación de las pilas:

Coloque dos pilas de tipo AAA/Alcalina dentro del mando a distancia.

Para colocar las pilas, gire el mando a distancia hacia atrás y retire la tapa del compartimento de las pilas y coloque dos pilas nuevas según las instrucciones del compartimento de las pilas (marcadas con los símbolos de polaridad + y -).

Cambie las pilas como se describe anteriormente.



PRECAUCIÓN:

Por favor, ponga las pilas antes de usar el mando a distancia.

NOTA:

*No utilice pilas viejas o de otro tipo al cambiarlas. De lo contrario, el mando a distancia podría no funcionar correctamente.

* Saque las pilas del mando en caso de que no lo vaya a usar durante unas semanas. De lo contrario, las fugas de la batería lo podrían dañar.



¡PRECAUCIÓN!

Sobrecalentamiento: En los modelos con control remoto, cuando la tarjeta electrónica alcanza los 85° C o cuando la unidad detecta calor fuera de su propio programa, el aparato avisa dando una alarma de 1 minuto y detiene la función de calefacción.

(*): Esta función sólo está disponible en algunos modelos.

Características técnicas y partes principales de la serie Art plus

Modelo	Ancho (A)	Altura (B)	Fondo (C)	Potencia nominal (W)	Corriente (V/Hz)	Dibujo actual (A)	Grado de protección	Clase de aparato
S.P1535.OD	536 mm	140 mm	132 mm	1500 W	220-240V ~, 50/60 Hz	6.6 A	IP65	I
S.P1535.ODR	536 mm	140 mm	132 mm	1500 W	220-240V ~, 50/60 Hz	6.6 A	IP65	I
S.P2035.OD	536 mm	140 mm	132 mm	2000 W	220-240V ~, 50/60 Hz	8.7 A	IP65	I
S.P2035.ODR	536 mm	140 mm	132 mm	2000 W	220-240V ~, 50/60 Hz	8.7 A	IP65	I
S.P2053.OD	712 mm	140 mm	132 mm	2000 W	220-240V ~, 50/60 Hz	8.7 A	IP65	I
S.P2053.ODR	712 mm	140 mm	132 mm	2000 W	220-240V ~, 50/60 Hz	8.7 A	IP65	I
S.P3035.OD	920 mm	140 mm	132 mm	3000 W	220-240V ~, 50/60 Hz	13.1 A	IP65	I
S.P2351.OD	722 mm	140 mm	132 mm	2300 W	220-240V ~, 50/60 Hz	10 A	IP65	I
S.P2351.ODR	722 mm	140 mm	132 mm	2300 W	220-240V ~, 50/60 Hz	10 A	IP65	I

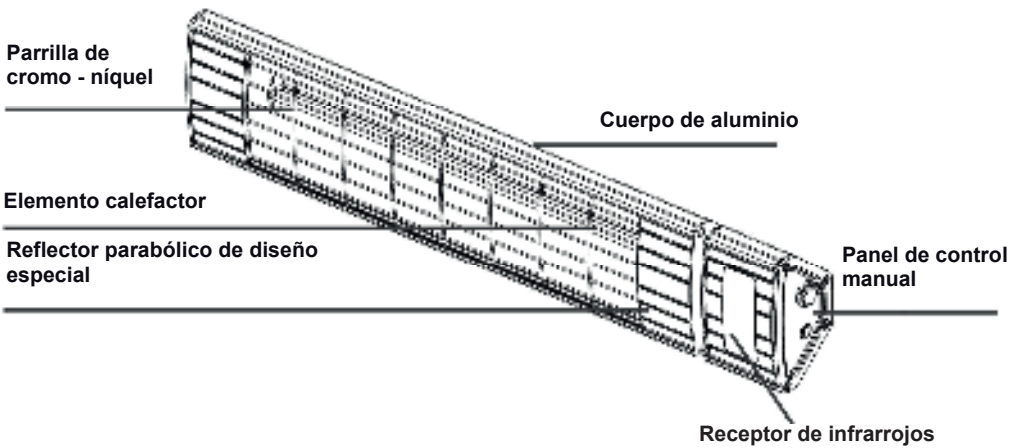


Diagrama de conexión en pared

Debe haber una distancia mínima de 0,50m entre el calefactor y las paredes adyacentes y el techo. Tanto en pared como instalaciones de techo, el calefactor debe ser al menos de 1,8 m de alto para evitar tocar el calefactor durante el uso. Antes de perforar, asegúrese de que no hay cables ni tuberías de agua en la zona donde se va a instalar el calefactor. El calefactor debe estar conectado con el equipo de instalación proporcionado. Cuando se instale el calefactor horizontalmente en la pared, no debe colocarse en un ángulo de menos de 70° ni de más de 90° Ilustración A

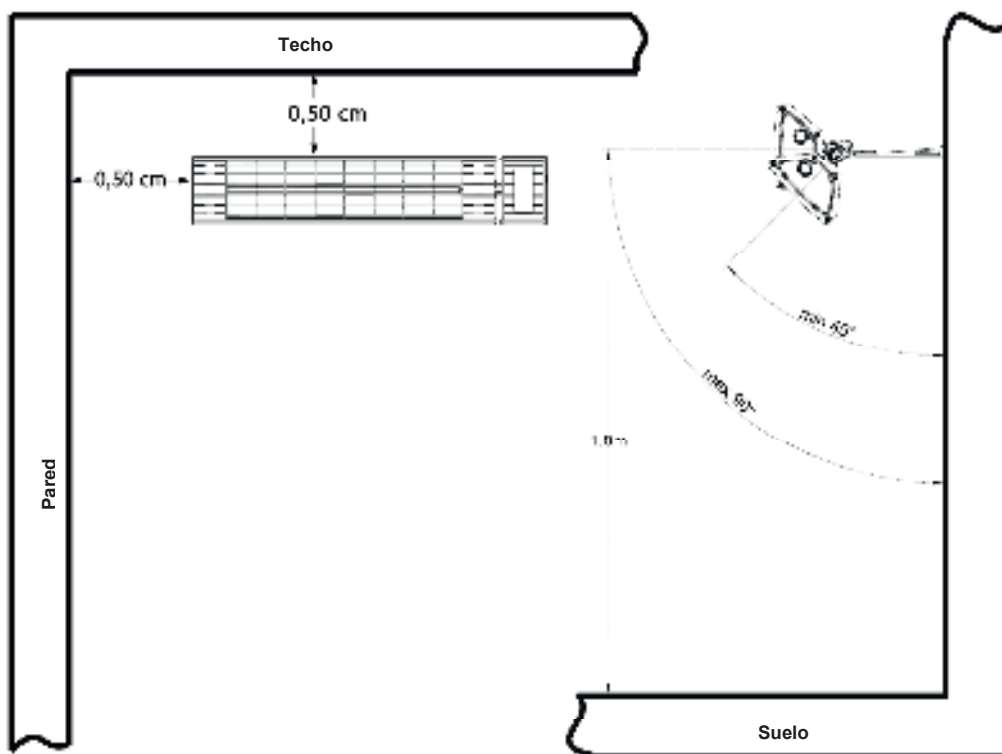


Figura A

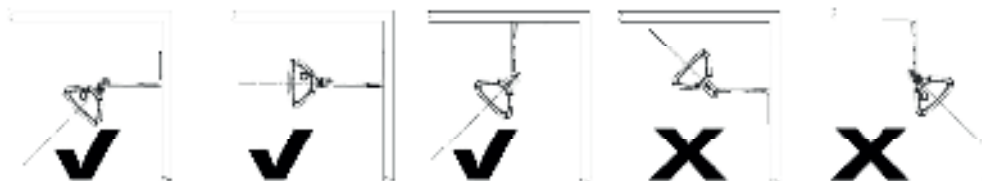
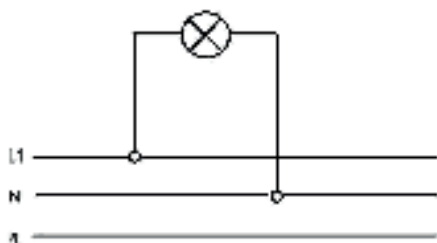


Diagrama eléctrico de conexiones

Compruebe que la red sea de $220\pm 240\text{V CA}$, 50/60 Hz y de que la conexión eléctrica vaya a través de un fusible. Conecte el enchufe del aparato a una toma de tierra adecuada.



L1 - Marrón
N - Azul

PE - Conductor de protección
amarillo/verde

Proyección de la calefacción

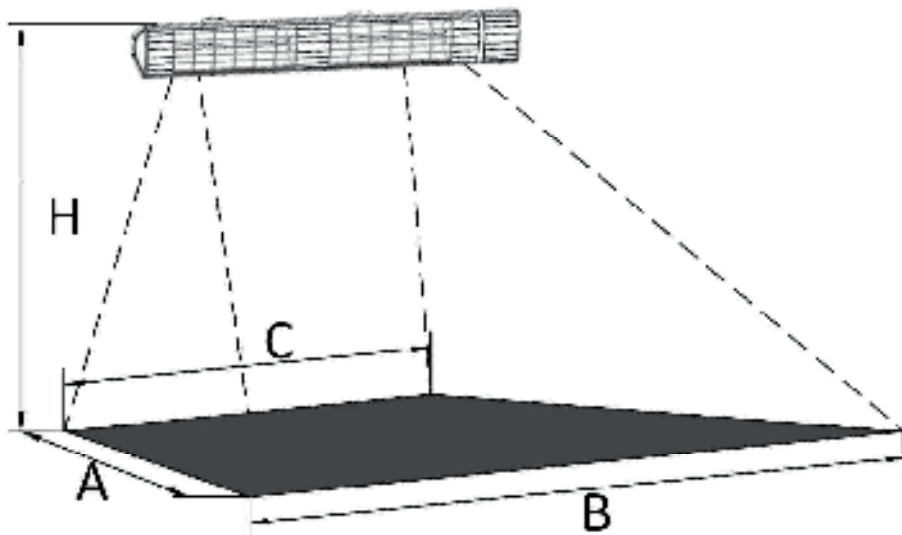
Esta tabla está preparada para múltiples modelos.

Es posible que el aparato no disponga de algunas funciones especificadas en la tabla.

Puede revisar la tabla con el número de modelo del aparato que ha adquirido.

Modelo	A	B	C	H	S
S.P1535.OD	3,2 m	4,6 m	2 m	2,5 m	Hasta 11,6 m ²
S.P1535.ODR	3,2 m	4,6 m	2 m	2,5 m	Hasta 11,6 m ²
S.P2351.OD	3,2 m	4,6 m	2 m	2,5 m	Hasta 13 m ²
S.P2351.ODR	3,2 m	4,6 m	2 m	2,5 m	Hasta 13 m ²
S.P2035.OD	3,2 m	5,8 m	3 m	2,5 m	Hasta 12,5 m ²
S.P2035.ODR	3,2 m	5,8 m	3 m	2,5 m	Hasta 12,5 m ²
S.P2053.OD	3,2 m	5,8 m	3 m	2,5 m	Hasta 15,4 m ²
S.P2053.ODR	3,2 m	5,8 m	3 m	2,5 m	Hasta 15,4 m ²
S.P3035.OD	3,2 m	5,8 m	3 m	2,5 m	Hasta 24 m ²

Proyección de calefacción (s)



Limpieza y mantenimiento

PRECAUCIÓN:

Una limpieza cuidadosa hará que el aparato funcione de forma más eficiente y tenga una vida útil más larga.

1. Antes de limpiar el aparato, apáguelo y desenchúfelo de la corriente para que se enfríe.
2. Si el reflector (espejo reflector) y la lámpara están sucios, el aparato debe limpiarse desde el exterior con aire seco sin abrir la jaula de protección, si es posible.
3. La superficie exterior del aparato debe limpiarse con un paño de algodón o un cepillo suave.
4. No utilice nunca líquidos abrasivos o erosivos para limpiar el aparato. Estos materiales pueden dañar las piezas de plástico.
5. No limpie el aparato con limpiadores de vapor.
6. Si se producen daños o un mal funcionamiento, el aparato debe ser reparado por un electricista autorizado o por el distribuidor/fabricante.
7. Cualquier trabajo de reparación/mantenimiento realizado por personas no autorizadas no está cubierto por la garantía.
8. El fabricante/distribuidor/exportador no será responsable en ningún caso de estos casos.

Solución de problemas

Antes de llamar al servicio técnico autorizado, puede solucionar los problemas que pueda encontrar en el aparato comprobando los siguientes puntos.

Solución de problemas

El aparato no funciona ♦ Asegúrese de que el aparato . esté enchufado.

- ♦ Compruebe que no hay problemas en la instalación eléctrica.
- ♦ Asegúrese de aplicar correctamente las instrucciones de uso.



Conformidad con la normativa AEEE, e información sobre el desecho

Este aparato ha sido fabricado con piezas y materiales reciclables y reutilizables de alta calidad.

Por lo tanto, no deseche este aparato con otros residuos domésticos al final de su vida útil.

Llévelo al punto de recogida de equipos eléctricos y electrónicos.

Podrá consultar en su administración local sobre estos puntos de recogida. Usted puede ayudar a conservar el medio ambiente y los recursos naturales al entregar aparatos obsoletos para el reciclaje.

Antes de desechar el aparato y para mayor seguridad de los niños, corte el cable de corriente de tal forma que el aparato no se pueda volver a usar.

Información sobre el paquete

El embalaje del aparato está hecho con materiales reciclables, de acuerdo con la Legislación Nacional.

No deseche el embalaje junto con la basura doméstica ni similares, sino en los puntos de recogida que la autoridad local indique.

PIEZAS Y ELEMENTOS DE FIJACIÓN DEL PAQUETE ART PLUS		
ART PLUS S.P1535.OD-S.P2035.OD		
NOMBRE	NÚMERO DE PIEZA	PIEZAS
	H30-05-100-168	1
ESPUMA DE POLIESTIRENO DERECHA IZQUIERDA	H30-50-220-036	1
BOLSA DE NILÓN TRANSPARENTE CON CIERRE PARA EL MANUAL (22 X 34 CM)	H30-80-200-002	1
BOLSA DE NILÓN TRANSPARENTE CON CIERRE (14 X 11 CM)	H30-80-200-004	1
EMBALAJE DE NILÓN	H30-80-120-037	1
MANUAL DE USO	H10-20-100-099	1
CONEXIÓN MURAL ESQUEMA 1535-2035-2351 ART PLUS	H10-40-000-287	1
FORMULARIO DE CONTROL DE CALIDAD DEL PRODUCTO	H10-40-000-199	1
ELEMENTOS DE MONTAJE		
NOMBRE	NÚMERO DE PIEZA	PIEZAS
EXTENSIÓN DE LA CONEXIÓN DE ALUMINIO A LA PARED 70 mm	YIQ15-91MS-030-117	1
BISAGRA	YIQ15-91MS-030-103	1
HOJA DE CONEXIONES	YIQ15-4000-010-127	1
TORNILLO ESPECIAL M6X90	H60-10-160-008	1
TUERCA ESPECIAL M6	H60-15-100-026	1
TORNILLO DE MARIPOSA M6	H60-10-160-011	2
TUERCA DE MARIPOSA M6	H60-15-100-034	2
TORNILLO ALLEN (SW4)	H60-10-140-046	2
PIE DE PLÁSTICO (Ø7mm)	H20-25-320-007	2
TORNILLO Ø5.5X40 YSB	H60-10-300-001	2
ESQUEMA DE AGUJEROS 1535-2035-2351 ART PLUS	H10-40-000-290	1
ART PLUS S.P1535.ODR-S.P2035.ODR		
NOMBRE	NÚMERO DE PIEZA	PIEZAS
	H30-05-100-168	1
ESPUMA DE POLIESTIRENO DERECHA IZQUIERDA	H30-50-220-036	1
BOLSA DE NILÓN TRANSPARENTE CON CIERRE PARA EL MANUAL (22 X 34 CM)	H30-80-200-002	1
BOLSA DE NILÓN TRANSPARENTE CON CIERRE (14 X 11 CM)	H30-80-200-004	1
EMBALAJE DE NILÓN	H30-80-120-037	1
MANUAL DE USO	H10-20-100-099	1
FORMULARIO DE CONTROL DE CALIDAD DEL PRODUCTO	H10-40-000-199	1
CONEXIÓN MURAL ESQUEMA 1535-2035-2351 ART PLUS	H10-40-000-287	1
MANDO A DISTANCIA	H35-30-260-020	1
ELEMENTOS DE MONTAJE		
NOMBRE	NÚMERO DE PIEZA	PIEZAS
EXTENSIÓN DE LA CONEXIÓN DE ALUMINIO A LA PARED 70 mm	YIQ15-91MS-030-117	1
BISAGRA	YIQ15-91MS-030-103	1
HOJA DE CONEXIONES	YIQ15-4000-010-127	1

TORNILLO ESPECIAL M6X90	H60-10-160-008	1
TUERCA ESPECIAL M6	H60-15-100-026	1
TORNILLO DE MARIPOSA M6	H60-10-160-011	2
TUERCA DE MARIPOSA M6	H60-15-100-034	2
TORNILLO ALLEN (SW4)	H60-10-140-046	2
	H20-25-320-007	2
TORNILLO Ø5.5X40 YSB	H60-10-300-001	2
ESQUEMA DE AGUJEROS 1535-2035-2351 ART PLUS	H10-40-000-290	1
ART PLUS S.P2053.OD		
NOMBRE	NÚMERO DE PIEZA	PIEZAS
	H30-05-100-169	1
ESPUMA DE POLIESTIRENO DERECHA IZQUIERDA	H30-50-220-036	1
STR. CONJUNTO ART PLUS MIDDLE	H30-50-220-035	1
BOLSA DE NILÓN TRANSPARENTE CON CIERRE PARA EL MANUAL (22 X 34 CM)	H30-80-200-002	1
BOLSA DE NILÓN TRANSPARENTE CON CIERRE (14 X 11 CM)	H30-80-200-004	1
EMBALAJE DE NILÓN	H30-80-120-037	1
MANUAL DE USO	H10-20-100-099	1
CONEXIÓN MURAL ESQUEMA 1535-2035-2351 ART PLUS	H10-40-000-287	1
FORMULARIO DE CONTROL DE CALIDAD DEL PRODUCTO	H10-40-000-199	1
ELEMENTOS DE MONTAJE		
NOMBRE	NÚMERO DE PIEZA	PIEZAS
EXTENSIÓN DE LA CONEXIÓN DE ALUMINIO A LA PARED 70 mm	YIQ15-91MS-030-117	1
BISAGRA	YIQ15-91MS-030-103	1
HOJA DE CONEXIONES	YIQ15-4000-010-127	1
TORNILLO ESPECIAL M6X90	H60-10-160-008	1
TUERCA ESPECIAL M6	H60-15-100-026	1
TORNILLO DE MARIPOSA M6	H60-10-160-011	2
TUERCA DE MARIPOSA M6	H60-15-100-034	2
TORNILLO ALLEN (SW4)	H60-10-140-046	2
	H20-25-320-007	2
TORNILLO Ø5.5X40 YSB	H60-10-300-001	2
ESQUEMA DE AGUJEROS 1535-2035-2351 ART PLUS	H10-40-000-290	1
ART PLUS S.P2053.ODR		
NOMBRE	NÚMERO DE PIEZA	PIEZAS
	H30-05-100-169	1
ESPUMA DE POLIESTIRENO DERECHA IZQUIERDA	H30-50-220-036	1
STR. CONJUNTO ART PLUS MIDDLE	H30-50-220-035	1
BOLSA DE NILÓN TRANSPARENTE CON CIERRE PARA EL MANUAL (22 X 34 CM)	H30-80-200-002	1
BOLSA DE NILÓN TRANSPARENTE CON CIERRE (14 X 11 CM)	H30-80-200-004	1
EMBALAJE DE NILÓN	H30-80-120-037	1
MANUAL DE USO	H10-20-100-099	1
CONEXIÓN MURAL ESQUEMA 1535-2035-2351 ART PLUS	H10-40-000-287	1
FORMULARIO DE CONTROL DE CALIDAD DEL PRODUCTO	H10-40-000-199	1

MANDO A DISTANCIA	H35-30-260-020	1
ELEMENTOS DE MONTAJE		
NOMBRE	NÚMERO DE PIEZA	PIEZAS
EXTENSIÓN DE LA CONEXIÓN DE ALUMINIO A LA PARED 70 mm	YIQ15-91MS-030-117	1
BISAGRA	YIQ15-91MS-030-103	1
HOJA DE CONEXIONES	YIQ15-4000-010-127	1
TORNILLO ESPECIAL M6X90	H60-10-160-008	1
TUERCA ESPECIAL M6	H60-15-100-026	1
TORNILLO DE MARIPOSA M6	H60-10-160-011	2
TUERCA DE MARIPOSA M6	H60-15-100-034	2
TORNILLO ALLEN (SW4)	H60-10-140-046	2
	H20-25-320-007	2
TORNILLO Ø5.5X40 YSB	H60-10-300-001	2
ESQUEMA DE AGUJEROS 1535-2035-2351 ART PLUS	H10-40-000-290	1
ART PLUS S.P3035.OD		
NOMBRE	NÚMERO DE PIEZA	PIEZAS
	H30-05-100-170	1
ESPUMA DE POLIESTIRENO DERECHA IZQUIERDA	H30-50-220-036	1
STR. CONJUNTO ART PLUS MIDDLE	H30-50-220-035	1
BOLSA DE NILÓN TRANSPARENTE CON CIERRE PARA EL MANUAL (22 X 34 CM)	H30-80-200-002	1
BOLSA DE NILÓN TRANSPARENTE CON CIERRE (14 X 11 CM)	H30-80-200-004	1
EMBALAJE DE NILÓN	H30-80-120-037	1
MANUAL DE USO	H10-20-100-099	1
FORMULARIO DE CONTROL DE CALIDAD DEL PRODUCTO	H10-40-000-199	1
ESQUEMA DE CONEXIÓN A LA PARED 3035 ART PLUS	H10-40-000-288	1
ELEMENTOS DE MONTAJE		
NOMBRE	NÚMERO DE PIEZA	PIEZAS
EXTENSIÓN DE LA CONEXIÓN DE ALUMINIO A LA PARED 70 mm	YIQ15-91MS-030-117	2
BISAGRA	YIQ15-91MS-030-103	2
HOJA DE CONEXIONES	YIQ15-4000-010-127	2
TORNILLO ESPECIAL M6X90	H60-10-160-008	2
TUERCA ESPECIAL M6	H60-15-100-026	2
TORNILLO DE MARIPOSA M6	H60-10-160-011	4
TUERCA DE MARIPOSA M6	H60-15-100-034	4
TORNILLO ALLEN (SW4)	H60-10-140-046	2
	H20-25-320-007	4
TORNILLO Ø5.5X40 YSB	H60-10-300-001	4
ESQUEMA DE AGUJEROS 3035 ART PLUS	H10-40-000-236	1
ART PLUS S.P2351.OD		
NOMBRE	NÚMERO DE PIEZA	PIEZAS
CAJA DE CARTÓN	H30-05-100-206	1
ESPUMA DE POLIESTIRENO DERECHA IZQUIERDA	H30-50-220-036	1

STR. CONJUNTO ART PLUS MIDDLE	H30-50-220-035	1
BOLSA DE NILÓN TRANSPARENTE CON CIERRE PARA EL MANUAL (22 X 34 CM)	H30-80-200-002	1
BOLSA DE NILÓN TRANSPARENTE CON CIERRE (14 X 11 CM)	H30-80-200-004	1
EMBALAJE DE NILÓN	H30-80-120-037	1
CONEXIÓN MURAL ESQUEMA 1535-2035-2351 ART PLUS	H10-40-000-287	1
MANUAL DE USO	H10-20-100-099	1
FORMULARIO DE CONTROL DE CALIDAD DEL PRODUCTO	H10-40-000-199	1
ELEMENTOS DE MONTAJE		
NOMBRE	NÚMERO DE PIEZA	PIEZAS
EXTENSIÓN DE LA CONEXIÓN DE ALUMINIO A LA PARED 70 mm	YIQ15-91MS-030-117	1
BISAGRA	YIQ15-91MS-030-103	1
HOJA DE CONEXIONES	YIQ15-4000-010-127	1
TORNILLO ESPECIAL M6X90	H60-10-160-008	1
TUERCA ESPECIAL M6	H60-15-100-026	1
TORNILLO DE MARIPOSA M6	H60-10-160-011	2
TUERCA DE MARIPOSA M6	H60-15-100-034	2
TORNILLO ALLEN (SW4)	H60-10-140-046	2
PIE DE PLÁSTICO (Ø7mm)	H20-25-320-007	2
TORNILLO Ø5.5X40 YSB	H60-10-300-001	2
ESQUEMA DE AGUJEROS 1535-2035-2351 ART PLUS	H10-40-000-290	1
ART PLUS S.P2351.ODR		
NOMBRE	NÚMERO DE PIEZA	PIEZAS
	H30-05-100-206	1
ESPUMA DE POLIESTIRENO DERECHA IZQUIERDA	H30-50-220-036	1
STR. CONJUNTO ART PLUS MIDDLE	H30-50-220-035	1
BOLSA DE NILÓN TRANSPARENTE CON CIERRE PARA EL MANUAL (22 X 34 CM)	H30-80-200-002	1
BOLSA DE NILÓN TRANSPARENTE CON CIERRE (14 X 11 CM)	H30-80-200-004	1
EMBALAJE DE NILÓN	H30-80-120-037	1
MANUAL DE USO	H10-20-100-099	1
CONEXIÓN MURAL ESQUEMA 1535-2035-2351 ART PLUS	H10-40-000-287	1
FORMULARIO DE CONTROL DE CALIDAD DEL PRODUCTO	H10-40-000-199	1
MANDO A DISTANCIA	H35-30-260-020	1
ELEMENTOS DE MONTAJE		
NOMBRE	NÚMERO DE PIEZA	PIEZAS
EXTENSIÓN DE LA CONEXIÓN DE ALUMINIO A LA PARED 70 mm	YIQ15-91MS-030-117	1
BISAGRA	YIQ15-91MS-030-103	1
HOJA DE CONEXIONES	YIQ15-4000-010-127	1
TORNILLO ESPECIAL M6X90	H60-10-160-008	1
TUERCA ESPECIAL M6	H60-15-100-026	1
TORNILLO DE MARIPOSA M6	H60-10-160-011	2
TUERCA DE MARIPOSA M6	H60-15-100-034	2
TORNILLO ALLEN (SW4)	H60-10-140-046	2
	H20-25-320-007	2

TORNILLO Ø5.5X40 YSB	H60-10-300-001	2
ESQUEMA DE AGUJEROS 1535-2035-2351 ART PLUS	H10-40-000-290	1



ART PLUS

Chauffage Extérieur

Manuel d'utilisation

S.P1535.OD
S.P1535.ODR
S.P2035.OD
S.P2035.ODR
S.P2053.OD
S.P2053.ODR
S.P3035.OD
S.P2351.OD
S.P2351.ODR

Chère cliente, cher client,

Nous vous remercions de la confiance que vous témoignez à nos produits. Notre objectif est d'utiliser ce produit le plus efficacement possible, car il est fabriqué conformément à l'approche globale de la qualité de nos installations, dans un environnement de travail diligent, sans dégrader la nature.

Nous vous conseillons de lire attentivement ce manuel d'utilisation avant d'utiliser l'appareil et de le conserver en permanence afin de préserver la qualité de l'appareil pendant une longue période et d'obtenir un fonctionnement optimal.

Remarque : Ce manuel de montage et d'utilisation est préparé pour plusieurs modèles. Votre appareil peut ne pas avoir certaines fonctions spécifiées dans le manuel.

Ces fonctions sont marquées du signe *.

Nos appareils sont destinés à une utilisation en extérieur.



« VEUILLEZ LIRE LES INSTRUCTIONS AVANT D'INSTALLER OU D'UTILISER CET APPAREIL ».










Cet appareil a été conçu dans des installations modernes, respectueuses de l'environnement et sans dommage pour la nature.

« Conforme à la réglementation AEEE »

Table des matières	75
Symboles utilisés	76
Consignes de Sécurité.....	77
Distances de sécurité : température élevée, protection contre l'incendie.....	82
Panneau de commande des appareils mécaniques et numériques.....	83
Comment utiliser votre radiateur et l'option de télécommande (*) Facultatif.....	84
Caractéristiques techniques et principales pièces de la série	
Art plus.....	85
Schéma de connexion murale.....	86
Schéma de câblage ...	87
Projection(s) de la chaleur.....	88
Nettoyage et entretien	89
Dépannage	90
Conforme à la réglementation AEEE et aux informations relatives à l'élimination des déchets sur les emballages.....	91
Pièces et éléments de fixation du paquet Art plus.....	92

(*) : Cette fonction n'est disponible que sur certains modèles.

Symboles utilisés

	Installation par un personnel autorisé		Installation avec un tournevis cruciforme
	Kit d'alignement		Installation avec une perceuse
	Installation par un utilisateur final		Marqueur
	Installation avec des vis sans tête		

Consignes de sécurité

- Cet appareil est fabriqué conformément aux consignes de sécurité. Un fonctionnement contraire aux règles nuit à la personne et à l'appareil.
- Veuillez lire attentivement ce manuel d'utilisation avant d'utiliser votre appareil. Vous trouverez des informations importantes sur l'installation, la sécurité, le fonctionnement et la maintenance dans le manuel d'utilisation. Ainsi, vous vous protégez et évitez d'endommager l'appareil.
- Si le cordon d'alimentation est endommagé, faites-le remplacer par le fabricant, son agent de service ou par un personnel à compétence égale, afin d'éviter toute situation dangereuse.
- Inspectez la lampe de l'appareil à la recherche de fissures et de déformations. N'utilisez pas le chauffage si la lampe est endommagée, contactez le service autorisé.
- L'appareil doit être connecté et installé par un électricien qualifié.
- Il est possible de connecter/contrôler plusieurs appareils à/sur le même réseau électrique.
- Vérifiez que la tension secteur est de 220 - 240 V CA, 50/60 Hz et que la connexion électrique passe par un fusible. La sécurité du réseau doit être vérifiée. Le fusible doit être de 18 ampères.
- Branchez la fiche de votre appareil dans une prise de courant mise à la terre appropriée.
- Connexion conditionnelle :

L'appareil est soumis à une connexion conditionnelle, la plus grande impédance système autorisée est le ZMAX. Impédance ZMAX : $0,01 + j 0,01\Omega$

Consignes de sécurité

- N'utilisez pas la connexion de votre appareil avec le même câblage électrique ou le même fusible.
- Certaines pièces de votre appareil peuvent devenir très chaudes et causer des brûlures.
- Une attention particulière doit être portée aux enfants et aux personnes vulnérables.
- Ne laissez pas le cordon d'alimentation à proximité ou sur le corps chaud de l'appareil.
- Si votre appareil ne doit pas être utilisé pendant une longue période, s'il est déplacé, nettoyé ou calibré, le câble de l'appareil doit être débranché du secteur.
- Assurez-vous que l'appareil soit froid avant de le déplacer. Peut causer des dommages aux enfants, aux personnes vulnérables, aux objets et aux animaux. Ne touchez pas directement le radiateur avec les mains pendant son fonctionnement !
- N'insérez aucun objet ni partie du corps (papier/doigts, etc.) dans le radiateur.
- Vérifiez régulièrement les câbles et la prise. Si vous constatez un dysfonctionnement/problème avec le radiateur ou son câblage, débranchez immédiatement l'alimentation électrique et contactez un électricien qualifié ou un revendeur.
- Utilisez l'appareil uniquement aux fins indiquées dans ce manuel d'utilisation. Toute autre utilisation peut causer des dommages aux humains, aux objets et aux animaux. De tels dommages ne sont pas couverts par la garantie. En aucun cas le fabricant/revendeur/exportateur ne peut être tenu

Consignes de sécurité

- Lors de travaux de montage, de maintenance ou de réparation, la fiche secteur doit être débranchée de la prise de courant.
- Avant utilisation, assurez-vous que le câble d'alimentation est propre et exempt de poussière.
- Évitez de toucher le câble d'alimentation avec des mains humides !
- Ne passez pas le câble d'alimentation sous des objets lourds.
- N'ajoutez aucune extension au câble d'alimentation.
- Sinon, cela pourrait provoquer un dysfonctionnement, un choc électrique ou un incendie.
- Ne couvrez pas votre appareil de chauffage pour éviter un échauffement excessif.
- Ne couvrez jamais les conduits de ventilation et la zone de treillis en aluminium.
- Le treillis en aluminium de ce radiateur est conçu pour éviter un accès direct aux éléments chauffants et devrait être en place lorsque l'appareil de chauffage est en marche.
- N'utilisez pas votre appareil pour un usage autre que celui auquel il est destiné. (Ne l'utilisez pas pour sécher des vêtements ou pour garder des animaux ou des plantes au chaud.)
- Lorsqu'il n'est pas utilisé, placez l'appareil de chauffage dans un endroit sûr et éloignez les cordons d'alimentation de la prise.
- Avant utilisation, assurez-vous que le câble d'alimentation est propre et exempt de poussière.
- Éteignez l'appareil lorsque vous ne l'utilisez pas ou lorsqu'il n'est pas sous votre surveillance.

Consignes de sécurité

- **ATTENTION !** Au cours de l'utilisation de cet appareil ou juste après l'avoir éteint, certaines pièces seront extrêmement chaudes et peuvent entraîner des brûlures.
- N'essayez jamais de nettoyer l'appareil avec des solvants ou des liquides inflammables (risque d'électrocution ou d'incendie).
- N'utilisez pas le radiateur à distance. Évitez d'utiliser des rallonges, cela pourrait provoquer des surchauffes et causer un incendie. Si vous devez utiliser une rallonge, la section du cordon doit être d'au moins 2 mm² (14 AWG).
- N'essayez pas de démonter ou de réparer vous-même l'appareil.
- Ne secouez jamais le radiateur.
- Il peut y avoir une légère odeur de fumée et une odeur lors de la première utilisation de l'appareil. Ceci est normal.
- Ne touchez pas votre appareil lorsqu'il est allumé ou juste après l'avoir éteint.
- Ne laissez pas les enfants jouer avec l'appareil.
- Les enfants doivent être surveillés afin de s'assurer qu'ils ne jouent pas avec l'appareil.

Consignes de sécurité

- **AVERTISSEMENT**, les enfants de plus de 3 ans et de moins de 8 ans ne sont autorisés à allumer/éteindre l'appareil qu'une fois que celui-ci a été placé ou installé dans sa position de fonctionnement normale. Ils doivent recevoir des instructions sur la façon d'utiliser l'appareil en toute sécurité et comprendre les risques associés. Les enfants de plus de 3 ans et de moins de 8 ans ne sont pas autorisés à débrancher, réparer, nettoyer ou effectuer des opérations de maintenance sur l'appareil.
- **AVERTISSEMENT**, tenez les enfants de moins de 3 ans éloignés de l'appareil, à moins qu'ils ne soient sous surveillance constante. Pour la sécurité des enfants âgés entre 3 et 8 ans, l'appareil doit être utilisé hors de leur portée, conformément aux consignes de sécurité spécifiées après vérification de tous les branchements.
- **AVERTISSEMENT**, cet appareil de chauffage ne dispose pas d'un équipement permettant de contrôler la température ambiante. L'appareil de chauffage doit être utilisé par des personnes qui n'ont pas de handicap physique, qui disposent d'une expérience adéquate et des connaissances appropriées, et une personne expérimentée lorsque les enfants sont présents.
- N'utilisez pas ce radiateur dans des espaces petits et étroits.
- **AVERTISSEMENT**, le treillis en aluminium ignifuge n'offre pas une protection complète aux jeunes enfants et aux personnes handicapées.
- Cet appareil peut être utilisé par des enfants âgés de 8 ans et plus et par des personnes qui ne présentent pas de handicap physique, sensoriel ou mental à des degrés divers ou qui manquent d'expérience ou de connaissances, à moins qu'elles ne soient guidées et inspectées pour une utilisation sûre du produit et qu'elles soient conscientes des dangers associés.
- Le nettoyage et l'entretien ne peuvent être effectués par des enfants sans surveillance.
- Les instructions relatives à la sécurité des appareils doivent être strictement respectées, en particulier en présence d'enfants, de personnes souffrant de handicaps psychologiques et de personnes ayant des difficultés de compréhension.

Distances de sécurité : température élevée, protection incendie

- La distance entre l'appareil et les matériaux tels que le bois, le carton, les rideaux, les tissus, etc., et les êtres vivants et les autres appareils doit être d'au moins 1 mètre.
- Aucun objet ou doigt ne doit être poussé entre les mailles de protection métalliques.
Ne placez pas l'appareil directement sous une prise.
- Ne déplacez pas votre appareil lorsqu'il est en cours de fonctionnement !
- Éteignez toujours l'appareil et patientez qu'il refroidisse avant de le toucher !
- Cet appareil de chauffage ne doit pas être équipé d'un dispositif permettant de contrôler la température ambiante.
- N'utilisez pas cet appareil de chauffage dans de petites pièces utilisées par des personnes qui ne peuvent pas quitter leur pièce sans un contrôle constant.
- Ne faites pas fonctionner le radiateur à une distance de 7,60 m de matériaux inflammables (essence, alcool, etc.) !
- Ne placez pas de matériaux inflammables, tels que des solvants, des diluants, sur ou à proximité des surfaces de travail des appareils de chauffage, et ne les placez pas à proximité d'appareils électroménagers. Convient pour une utilisation dans des zones ouvertes et semi-ouvertes.
(Caravanes, tentes, sous un parapluie, etc.)

Panneau de commande des appareils mécaniques

S.P1535.OD, S.P2035.OD, S.P2053.OD, S.P2351.OD

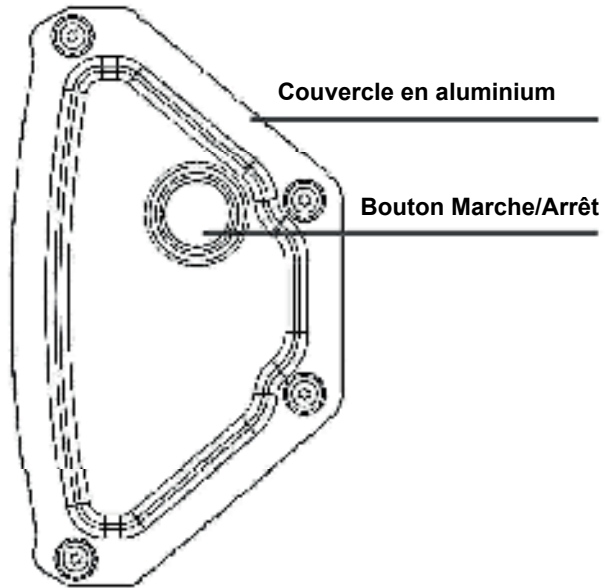
Fonctionnement de l'appareil

Branchez la fiche à la prise de courant mise à la terre. La touche d'alimentation sur le côté droit est activée. Votre appareil va démarrer

Mise à l'arrêt de l'appareil

Lorsque vous éteignez le radiateur, éteignez d'abord le bouton marche/arrêt, puis débranchez-le.

****Le modèle S.P3035.OD n'inclut pas le contrôle manuel.**



Panneau de commande des appareils numériques

S.P1535.ODR, S.P2035.ODR, S.P2053.ODR, S.P2351.ODR

Fonctionnement de l'appareil

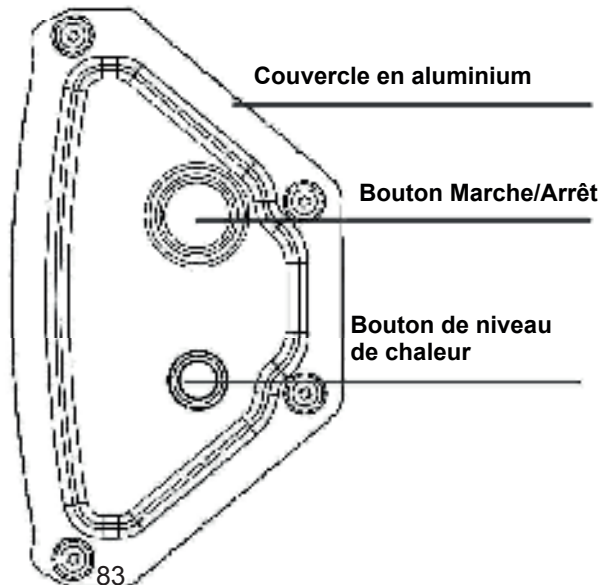
Branchez la fiche à la prise de courant mise à la terre. La touche d'alimentation sur le côté droit est activée. Votre appareil va démarrer

Mise à l'arrêt de l'appareil

Lorsque vous éteignez le radiateur, éteignez d'abord le bouton marche/arrêt, puis débranchez-le.

Augmentation et diminution de la température

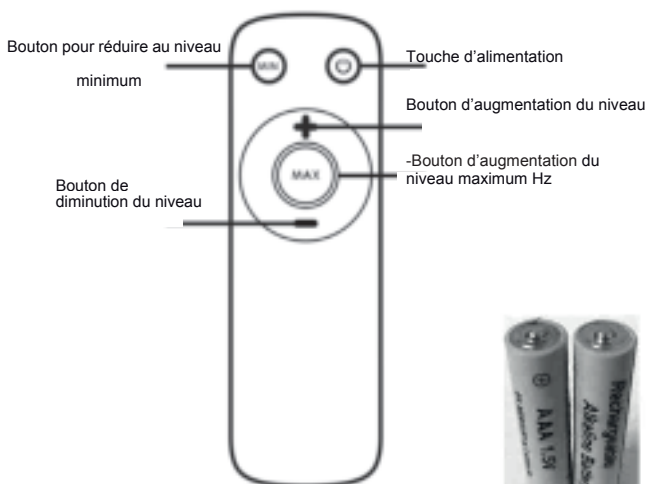
Comme indiqué sur le côté, le bouton de niveau de chaleur qui commande le radiateur via une pression ajuste également la température de l'appareil.



Utilisation du radiateur

Les radiateurs produisent une chaleur rapide et confortable. Les radiateurs résistants aux intempéries sont conçus pour les applications de chauffage à l'extérieur et à domicile, dans les cafés et les industries. Branchez la fiche de votre appareil dans une prise de courant mise à la terre appropriée

Utilisation de la télécommande (*) Facultatif



Insertion des piles :

Mettez deux piles AAA/alcaline à l'intérieur de la télécommande.

Pour insérer les piles, tournez la télécommande vers l'arrière, retirez le couvercle du compartiment à piles et insérez deux nouvelles piles conformément aux instructions figurant sur le compartiment à piles (indiquées par les symboles de polarité + et -).

Remplacez les piles comme décrit ci-dessus.



ATTENTION !

Veillez installer les piles avant d'utiliser la télécommande.

REMARQUE :

* N'utilisez pas d'anciennes piles ou de type différent lorsque vous changez les piles. Sinon, votre télécommande risque de ne pas fonctionner correctement.

* Si vous n'utilisez pas votre télécommande pendant quelques semaines, retirez les piles. Sinon, les fuites de la batterie pourraient endommager la télécommande.



ATTENTION !

Surchauffe : Dans les modèles télécommandés, lorsque la carte électronique atteint 85 °C ou lorsque l'appareil détecte de la chaleur en dehors de son propre programme, l'appareil avertit en donnant une alarme d'une minute et arrête la fonction de chauffage.

(*) : Cette fonction n'est disponible que sur certains modèles.

Caractéristiques techniques et principales pièces de la série Art plus

Modèle	Largeur (A)	Hauteur (B)	Profondeur (C)	Puissance nominale (W)	Alimentation (V/Hz)	Courant consommé (A)	Indice de protection	Catégorie de l'appareil
S.P1535.OD	536 mm	140 mm	132 mm	1500 W	220-240V ~, 50/60 Hz	6.6 A	IP65	I
S.P1535.ODR	536 mm	140 mm	132 mm	1500 W	220-240V ~, 50/60 Hz	6.6 A	IP65	I
S.P2035.OD	536 mm	140 mm	132 mm	2000 W	220-240V ~, 50/60 Hz	8.7 A	IP65	I
S.P2035.ODR	536 mm	140 mm	132 mm	2000 W	220-240V ~, 50/60 Hz	8.7 A	IP65	I
S.P2053.OD	712 mm	140 mm	132 mm	2000 W	220-240V ~, 50/60 Hz	8.7 A	IP65	I
S.P2053.ODR	712 mm	140 mm	132 mm	2000 W	220-240V ~, 50/60 Hz	8.7 A	IP65	I
S.P3035.OD	920 mm	140 mm	132 mm	3000 W	220-240V ~, 50/60 Hz	13.1 A	IP65	I
S.P2351.OD	722 mm	140 mm	132 mm	2300 W	220-240V ~, 50/60 Hz	10 A	IP65	I
S.P2351.ODR	722 mm	140 mm	132 mm	2300 W	220-240V ~, 50/60 Hz	10 A	IP65	I

Chrome - Grille de nickel

Élément chauffant

Réflecteur parabolique au design spécial

Carrosserie en aluminium

Panneau de commande manuelle

Récepteur infrarouge

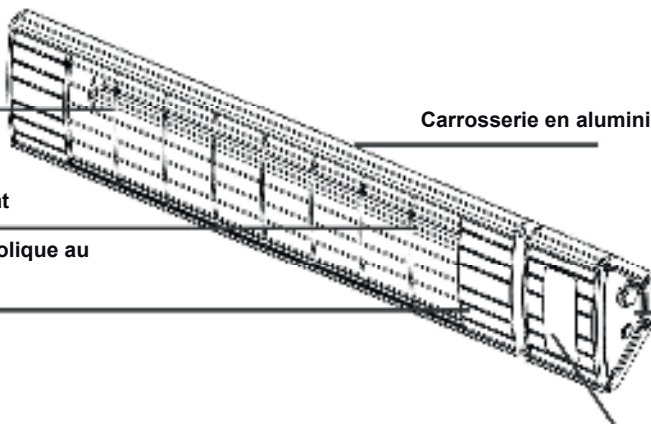


Schéma de connexion murale

Il doit y avoir une distance minimale de 0,50 m entre le chauffage et les murs et le plafond adjacents. Dans les installations murales et au plafond, le chauffage doit avoir une hauteur minimale de 1,8 m pour éviter tout contact avec le chauffage pendant son utilisation. Avant de forer, assurez-vous qu'aucun câble ou aucune conduite d'eau ne se trouve dans la zone où le radiateur doit être installé. L'appareil de chauffage doit être connecté à l'équipement d'installation fourni. Lors de l'installation horizontale du radiateur sur le mur, il ne doit pas être placé à un angle inférieur à 70° et supérieur à 90°. (Schéma A)

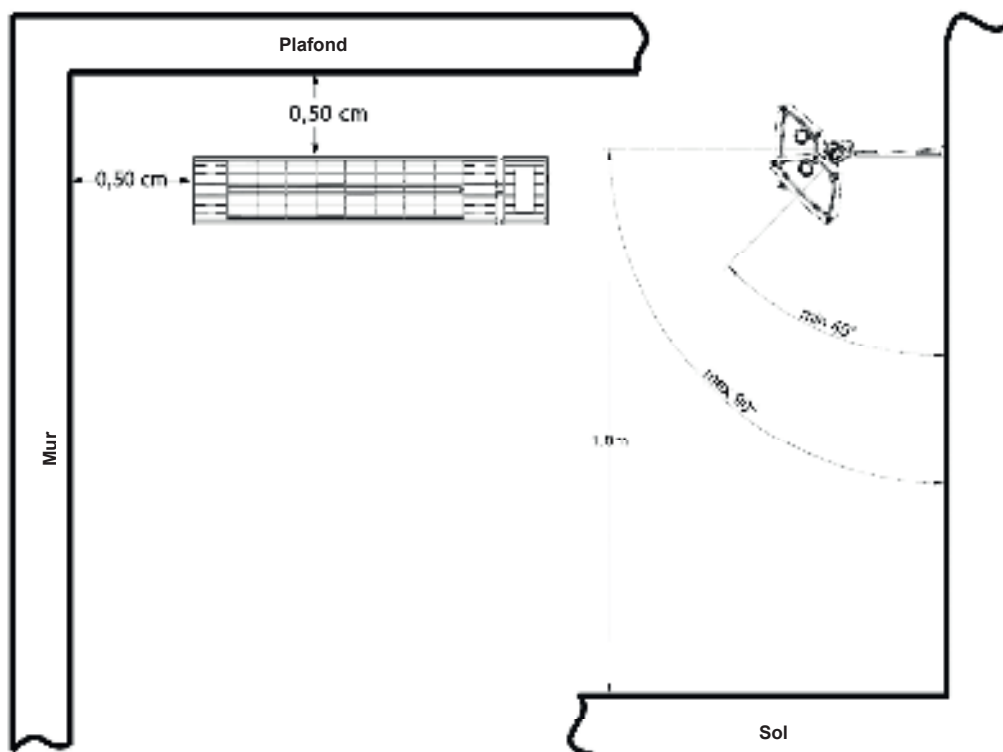


Figure A

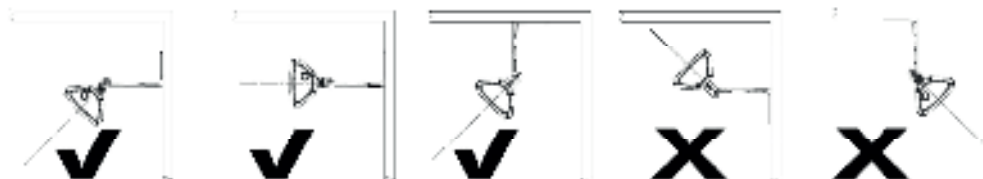
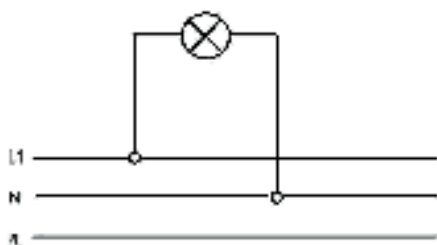


Schéma de câblage

Vérifiez que la tension secteur est de 220 - 240 V CA, 50/60 Hz et que la connexion électrique passe par un fusible. Branchez la fiche de votre appareil dans une prise de courant mise à la terre appropriée.



L1 - Marron
N - Bleu

PE - Conducteur de protection jaune/vert

Projection de la chaleur

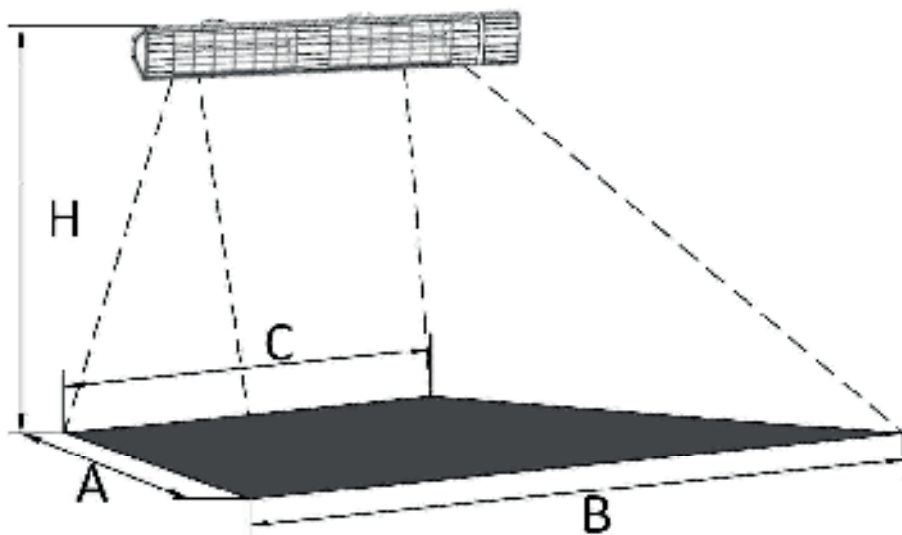
Ce tableau est établi pour plusieurs modèles.

Votre appareil peut ne pas avoir certaines fonctions spécifiées dans le tableau.

Vous pouvez consulter le tableau avec le numéro de modèle du produit que vous avez acheté.

Modèle	A	B	C	H	de
S.P1535.OD	3,2 m	4,6 m	2 m	2,5 m	Jusqu'à 11,6 m ²
S.P1535.ODR	3,2 m	4,6 m	2 m	2,5 m	Jusqu'à 11,6 m ²
S.P2351.OD	3,2 m	4,6 m	2 m	2,5 m	Jusqu'à 13 m ²
S.P2351.ODR	3,2 m	4,6 m	2 m	2,5 m	Jusqu'à 13 m ²
S.P2035.OD	3,2 m	5,8 m	3 m	2,5 m	Jusqu'à 12,5 m ²
S.P2035.ODR	3,2 m	5,8 m	3 m	2,5 m	Jusqu'à 12,5 m ²
S.P2053.OD	3,2 m	5,8 m	3 m	2,5 m	Jusqu'à 15,4 m ²
S.P2053.ODR	3,2 m	5,8 m	3 m	2,5 m	Jusqu'à 15,4 m ²
S.P3035.OD	3,2 m	5,8 m	3 m	2,5 m	Jusqu'à 24 m ²

Projection de la chaleur (s)



ATTENTION !

Un nettoyage soigneux permettra à votre appareil de fonctionner plus efficacement et d'avoir une durée de vie plus longue.

1. Avant de nettoyer l'appareil, éteignez-le et retirez la fiche du câble d'alimentation de la prise pour vous assurer que l'appareil refroidit.
2. Si le réflecteur (miroir réfléchissant) et la lampe ne sont pas propres, l'appareil doit être nettoyé de l'extérieur à l'air sec, si possible sans ouvrir la cage de protection.
3. La surface externe de l'appareil doit être nettoyée avec un chiffon en coton ou une brosse douce.
4. N'utilisez jamais des produits abrasifs ou érosifs pour nettoyer l'appareil. Ces matériaux peuvent endommager les pièces en plastique.
5. Ne nettoyez pas votre appareil à l'aide d'un nettoyeur à vapeur.
6. En cas de dommage ou de dysfonctionnement, l'appareil doit être réparé par un électricien qualifié ou par le concessionnaire/fabricant.
7. Tout travail de réparation/entretien effectué par des personnes non autorisées n'est pas couvert par la garantie.
8. En aucun cas le fabricant/revendeur/exportateur ne peut être tenu responsable de ces dommages.

Dépannage

Avant d'appeler le service agréé, vous pouvez essayer de résoudre d'éventuels problèmes rencontrés avec votre appareil en vérifiant les points suivants.

Dépannage

L'appareil ne fonctionne pas ♦ Veiller à ce que l'appareil . soit branché.

- ♦ Vérifiez que l'installation électrique ne présente aucun problème.
- ♦ Assurez-vous de bien appliquer le manuel d'utilisation.



Conformité avec la réglementation AEEE et celle relative à l'élimination des déchets

Cet appareil a été fabriqué à partir de composants et matériaux de haute qualité, pouvant être réutilisés et recyclés.

Ne le jetez donc pas avec les ordures ménagères habituelles à la fin de son cycle de vie.

Rendez-vous dans un point de collecte pour le recyclage de tout matériel électrique et électronique.

Vous pouvez contacter vos autorités locales pour trouver un centre proche de votre domicile. Participez à la protection de l'environnement et des ressources naturelles en recyclant les appareils usagés.

Avant de vous débarrasser de l'appareil, coupez le cordon d'alimentation et rendez-le inutilisable pour la sécurité des enfants.

Informations sur l'emballage

L'emballage de l'appareil a été fabriqué à partir de matériaux recyclables, conformément à la législation nationale.

Évitez de mettre les déchets d'emballage au rebut avec les ordures ménagères ou d'autres déchets ; déposez-les dans les points de collecte dédiés désignés par les autorités locales.

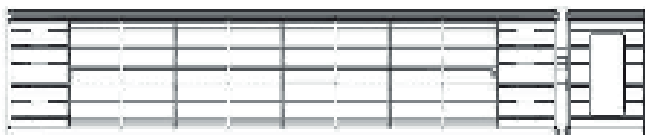
PIÈCES ET ÉLÉMENTS DE FIXATION DU PAQUET ART PLUS		
ART PLUS S.P1535.OD-S.P2035.OD		
NOM	NUMÉRO DE PIÈCE	PIÈCES
	H30-05-100-168	1
MOUSSE DE POLYSTYRÈNE DROITE GAUCHE	H30-50-220-036	1
UN SAC TRANSPARENT EN NYLON VERROUILLÉ POUR LE MANUEL (22 X 34 CM)	H30-80-200-002	1
UN SAC TRANSPARENT EN NYLON VERROUILLÉ (14 X 11 CM)	H30-80-200-004	1
PAQUET DE NYLON	H30-80-120-037	1
MANUEL D'UTILISATION	H10-20-100-099	1
SCHÉMA DE RACCORDEMENT MURAL 1535-2035-2351 ART PLUS	H10-40-000-287	1
FORMULAIRE DE CONTRÔLE DE LA QUALITÉ DES PRODUITS	H10-40-000-199	1
ÉLÉMENTS DE MONTAGE		
NOM	NUMÉRO DE PIÈCE	PIÈCES
RALLONGE DE RACCORDEMENT MURAL EN ALUMINIUM 70 mm	YIQ15-91MS-030-117	1
CHARNIÈRE	YIQ15-91MS-030-103	1
FICHE DE RACCORDEMENT	YIQ15-4000-010-127	1
BOULON SPÉCIAL M6X90	H60-10-160-008	1
ÉCROU SPÉCIAL M6	H60-15-100-026	1
VIS PAPILLON M6	H60-10-160-011	2
ÉCROU PAPILLON M6	H60-15-100-034	2
VIS SANS TÊTE (SW4)	H60-10-140-046	2
CHEVILLE EN PLASTIQUE (Ø7 mm)	H20-25-320-007	2
VIS DE Ø5,5 X 40 YSB	H60-10-300-001	2
SCHÉMA DES TROUS 1535-2035-2351 ART PLUS	H10-40-000-290	1
ART PLUS S.P1535.ODR-S.P2035.ODR		
NOM	NUMÉRO DE PIÈCE	PIÈCES
	H30-05-100-168	1
MOUSSE DE POLYSTYRÈNE DROITE GAUCHE	H30-50-220-036	1
UN SAC TRANSPARENT EN NYLON VERROUILLÉ POUR LE MANUEL (22 X 34 CM)	H30-80-200-002	1
UN SAC TRANSPARENT EN NYLON VERROUILLÉ (14 X 11 CM)	H30-80-200-004	1
PAQUET DE NYLON	H30-80-120-037	1
MANUEL D'UTILISATION	H10-20-100-099	1
FORMULAIRE DE CONTRÔLE DE LA QUALITÉ DES PRODUITS	H10-40-000-199	1
SCHÉMA DE RACCORDEMENT MURAL 1535-2035-2351 ART PLUS	H10-40-000-287	1
TÉLÉCOMMANDE	H35-30-260-020	1
ÉLÉMENTS DE MONTAGE		
NOM	NUMÉRO DE PIÈCE	PIÈCES
RALLONGE DE RACCORDEMENT MURAL EN ALUMINIUM 70 mm	YIQ15-91MS-030-117	1
CHARNIÈRE	YIQ15-91MS-030-103	1
FICHE DE RACCORDEMENT	YIQ15-4000-010-127	1

BOULON SPÉCIAL M6X90	H60-10-160-008	1
ÉCROU SPÉCIAL M6	H60-15-100-026	1
VIS PAPILLON M6	H60-10-160-011	2
ÉCROU PAPILLON M6	H60-15-100-034	2
VIS SANS TÊTE (SW4)	H60-10-140-046	2
	H20-25-320-007	2
VIS DE Ø5,5 X 40 YSB	H60-10-300-001	2
SCHÉMA DES TROUS 1535-2035-2351 ART PLUS	H10-40-000-290	1
ART PLUS S.P2053.OD		
NOM	NUMÉRO DE PIÈCE	PIÈCES
	H30-05-100-169	1
MOUSSE DE POLYSTYRÈNE DROITE GAUCHE	H30-50-220-036	1
STR. COLONNE DU MILIEU ART PLUS	H30-50-220-035	1
UN SAC TRANSPARENT EN NYLON VERROUILLÉ POUR LE MANUEL (22 X 34 CM)	H30-80-200-002	1
UN SAC TRANSPARENT EN NYLON VERROUILLÉ (14 X 11 CM)	H30-80-200-004	1
PAQUET DE NYLON	H30-80-120-037	1
MANUEL D'UTILISATION	H10-20-100-099	1
SCHÉMA DE RACCORDEMENT MURAL 1535-2035-2351 ART PLUS	H10-40-000-287	1
FORMULAIRE DE CONTRÔLE DE LA QUALITÉ DES PRODUITS	H10-40-000-199	1
ÉLÉMENTS DE MONTAGE		
NOM	NUMÉRO DE PIÈCE	PIÈCES
RALLONGE DE RACCORDEMENT MURAL EN ALUMINIUM 70 mm	YIQ15-91MS-030-117	1
CHARNIÈRE	YIQ15-91MS-030-103	1
FICHE DE RACCORDEMENT	YIQ15-4000-010-127	1
BOULON SPÉCIAL M6X90	H60-10-160-008	1
ÉCROU SPÉCIAL M6	H60-15-100-026	1
VIS PAPILLON M6	H60-10-160-011	2
ÉCROU PAPILLON M6	H60-15-100-034	2
VIS SANS TÊTE (SW4)	H60-10-140-046	2
	H20-25-320-007	2
VIS DE Ø5,5 X 40 YSB	H60-10-300-001	2
SCHÉMA DES TROUS 1535-2035-2351 ART PLUS	H10-40-000-290	1
ART PLUS S.P2053.ODR		
NOM	NUMÉRO DE PIÈCE	PIÈCES
	H30-05-100-169	1
MOUSSE DE POLYSTYRÈNE DROITE GAUCHE	H30-50-220-036	1
STR. COLONNE DU MILIEU ART PLUS	H30-50-220-035	1
UN SAC TRANSPARENT EN NYLON VERROUILLÉ POUR LE MANUEL (22 X 34 CM)	H30-80-200-002	1
UN SAC TRANSPARENT EN NYLON VERROUILLÉ (14 X 11 CM)	H30-80-200-004	1
PAQUET DE NYLON	H30-80-120-037	1
MANUEL D'UTILISATION	H10-20-100-099	1
SCHÉMA DE RACCORDEMENT MURAL 1535-2035-2351 ART PLUS	H10-40-000-287	1
FORMULAIRE DE CONTRÔLE DE LA QUALITÉ DES PRODUITS	H10-40-000-199	1

TÉLÉCOMMANDE		H35-30-260-020	1
ÉLÉMENTS DE MONTAGE			
NOM	NUMÉRO DE PIÈCE	PIÈCES	
RALLONGE DE RACCORDEMENT MURAL EN ALUMINIUM 70 mm	YIQ15-91MS-030-117	1	
CHARNIÈRE	YIQ15-91MS-030-103	1	
FICHE DE RACCORDEMENT	YIQ15-4000-010-127	1	
BOULON SPÉCIAL M6X90	H60-10-160-008	1	
ÉCROU SPÉCIAL M6	H60-15-100-026	1	
VIS PAPILLON M6	H60-10-160-011	2	
ÉCROU PAPILLON M6	H60-15-100-034	2	
VIS SANS TÊTE (SW4)	H60-10-140-046	2	
	H20-25-320-007	2	
VIS DE Ø5,5 X 40 YSB	H60-10-300-001	2	
SCHÉMA DES TROUS 1535-2035-2351 ART PLUS	H10-40-000-290	1	
ART PLUS S.P3035.OD			
NOM	NUMÉRO DE PIÈCE	PIÈCES	
	H30-05-100-170	1	
MOUSSE DE POLYSTYRÈNE DROITE GAUCHE	H30-50-220-036	1	
STR. COLONNE DU MILIEU ART PLUS	H30-50-220-035	1	
UN SAC TRANSPARENT EN NYLON VERROUILLÉ POUR LE MANUEL (22 X 34 CM)	H30-80-200-002	1	
UN SAC TRANSPARENT EN NYLON VERROUILLÉ (14 X 11 CM)	H30-80-200-004	1	
PAQUET DE NYLON	H30-80-120-037	1	
MANUEL D'UTILISATION	H10-20-100-099	1	
FORMULAIRE DE CONTRÔLE DE LA QUALITÉ DES PRODUITS	H10-40-000-199	1	
SCHÉMA DE RACCORDEMENT MURAL 3035 ART PLUS	H10-40-000-288	1	
ÉLÉMENTS DE MONTAGE			
NOM	NUMÉRO DE PIÈCE	PIÈCES	
RALLONGE DE RACCORDEMENT MURAL EN ALUMINIUM 70 mm	YIQ15-91MS-030-117	2	
CHARNIÈRE	YIQ15-91MS-030-103	2	
FICHE DE RACCORDEMENT	YIQ15-4000-010-127	2	
BOULON SPÉCIAL M6X90	H60-10-160-008	2	
ÉCROU SPÉCIAL M6	H60-15-100-026	2	
VIS PAPILLON M6	H60-10-160-011	4	
ÉCROU PAPILLON M6	H60-15-100-034	4	
VIS SANS TÊTE (SW4)	H60-10-140-046	2	
	H20-25-320-007	4	
VIS DE Ø5,5 X 40 YSB	H60-10-300-001	4	
SCHÉMA DES TROUS 3035 ART PLUS	H10-40-000-236	1	
ART PLUS S.P2351.OD			
NOM	NUMÉRO DE PIÈCE	PIÈCES	
BOÎTE EN CARTON	H30-05-100-206	1	
MOUSSE DE POLYSTYRÈNE DROITE GAUCHE	H30-50-220-036	1	

STR. COLONNE DU MILIEU ART PLUS	H30-50-220-035	1
UN SAC TRANSPARENT EN NYLON VERROUILLÉ POUR LE MANUEL (22 X 34 CM)	H30-80-200-002	1
UN SAC TRANSPARENT EN NYLON VERROUILLÉ (14 X 11 CM)	H30-80-200-004	1
PAQUET DE NYLON	H30-80-120-037	1
SCHÉMA DE RACCORDEMENT MURAL 1535-2035-2351 ART PLUS	H10-40-000-287	1
MANUEL D'UTILISATION	H10-20-100-099	1
FORMULAIRE DE CONTRÔLE DE LA QUALITÉ DES PRODUITS	H10-40-000-199	1
ÉLÉMENTS DE MONTAGE		
NOM	NUMÉRO DE PIÈCE	PIÈCES
RALLONGE DE RACCORDEMENT MURAL EN ALUMINIUM 70 mm	YIQ15-91MS-030-117	1
CHARNIÈRE	YIQ15-91MS-030-103	1
FICHE DE RACCORDEMENT	YIQ15-4000-010-127	1
BOULON SPÉCIAL M6X90	H60-10-160-008	1
ÉCROU SPÉCIAL M6	H60-15-100-026	1
VIS PAPILLON M6	H60-10-160-011	2
ÉCROU PAPILLON M6	H60-15-100-034	2
VIS SANS TÊTE (SW4)	H60-10-140-046	2
CHEVILLE EN PLASTIQUE (Ø7 mm)	H20-25-320-007	2
VIS DE Ø5,5 X 40 YSB	H60-10-300-001	2
SCHÉMA DES TROUS 1535-2035-2351 ART PLUS	H10-40-000-290	1
ART PLUS S.P2351.ODR		
NOM	NUMÉRO DE PIÈCE	PIÈCES
	H30-05-100-206	1
MOUSSE DE POLYSTYRÈNE DROITE GAUCHE	H30-50-220-036	1
STR. COLONNE DU MILIEU ART PLUS	H30-50-220-035	1
UN SAC TRANSPARENT EN NYLON VERROUILLÉ POUR LE MANUEL (22 X 34 CM)	H30-80-200-002	1
UN SAC TRANSPARENT EN NYLON VERROUILLÉ (14 X 11 CM)	H30-80-200-004	1
PAQUET DE NYLON	H30-80-120-037	1
MANUEL D'UTILISATION	H10-20-100-099	1
SCHÉMA DE RACCORDEMENT MURAL 1535-2035-2351 ART PLUS	H10-40-000-287	1
FORMULAIRE DE CONTRÔLE DE LA QUALITÉ DES PRODUITS	H10-40-000-199	1
TÉLÉCOMMANDE	H35-30-260-020	1
ÉLÉMENTS DE MONTAGE		
NOM	NUMÉRO DE PIÈCE	PIÈCES
RALLONGE DE RACCORDEMENT MURAL EN ALUMINIUM 70 mm	YIQ15-91MS-030-117	1
CHARNIÈRE	YIQ15-91MS-030-103	1
FICHE DE RACCORDEMENT	YIQ15-4000-010-127	1
BOULON SPÉCIAL M6X90	H60-10-160-008	1
ÉCROU SPÉCIAL M6	H60-15-100-026	1
VIS PAPILLON M6	H60-10-160-011	2
ÉCROU PAPILLON M6	H60-15-100-034	2
VIS SANS TÊTE (SW4)	H60-10-140-046	2
	H20-25-320-007	2

VIS DE Ø5,5 X 40 YSB	H60-10-300-001	2
SCHÉMA DES TROUS 1535-2035-2351 ART PLUS	H10-40-000-290	1



ART PLUS
Stufa
Manuale d'uso

Caro cliente,

Grazie per la fiducia ai nostri prodotti. Il nostro obiettivo è utilizzare questo prodotto nel modo più efficiente, che è fabbricato in linea con l'approccio alla qualità totale nelle nostre strutture in un ambiente di lavoro diligente senza danneggiare la natura.

Ti consigliamo di leggere attentamente questo manuale d'uso prima di utilizzare il riscaldatore e di conservarlo in modo permanente in modo che le caratteristiche del riscaldatore che hai acquistato rimangano le stesse del primo giorno per

Nota: Questo manuale di montaggio e funzionamento è preparato per più modelli. Il tuo apparecchio potrebbe non disporre di alcune funzioni specificate nel manuale.

Queste funzioni sono contrassegnate dal segno (*).

I nostri apparecchi sono destinati all'uso esterno.



"SI PREGA DI LEGGERE LE ISTRUZIONI PRIMA DI INSTALLARE O UTILIZZARE QUESTO APPARECCHIO."



Questo prodotto è stato prodotto in moderne strutture rispettose dell'ambiente senza danneggiare la natura.

"Conforme al Regolamento

Sommario	99
Simboli	100
Istruzioni di sicurezza.....	101
Distanze di sicurezza: alta temperatura, protezione antincendio.....	106
Pannello di controllo meccanico e digitale dell'apparecchio... ..	107
Come utilizzare il riscaldatore e l'opzione telecomando (*)......	108
Caratteristiche tecniche e parti principali della serie Art plus	109
Schema di collegamento a parete.....	110
Schema elettrico.....	111
Proiezione/i di riscaldamento.....	112
Pulizia e manutenzione.....	113
Risoluzione dei problemi.....	114
Conformità alle normative AEEE e smaltimento rifiuti imballaggi	
Informazione... ..	115
Parti e fissaggi del pacchetto art plus	116

(*): Questa funzione è disponibile solo su alcuni

Simboli

	Installazione da parte di personale autorizzato		Installazione con un cacciavite a croce
	Kit di		Installazione con
	Installazione da parte di		Evidenziat
	Installazione con viti a		

Istruzioni di sicurezza

- Questo apparecchio è fabbricato in conformità con le norme di sicurezza. L'azionamento contro le norme provoca danni sia alla persona che all'apparecchio.
- Si prega di leggere attentamente il manuale dell'utente prima di utilizzare l'apparecchio. Troverete importanti informazioni sull'installazione, la sicurezza, il funzionamento e la manutenzione nel Manuale dell'utente. In questo modo vi proteggete ed evitate danni all'apparecchio.
- Se il cavo di alimentazione è danneggiato, questo deve essere sostituito dal produttore o dal suo agente di servizio o da personale ugualmente qualificato per prevenire una situazione pericolosa.
- Ispezionare la lampada sull'apparecchio per verificare la presenza di crepe e deformazioni.
- Non utilizzare il riscaldatore se la lampada è danneggiata, contattare il servizio autorizzato.
- Il prodotto deve essere collegato e installato da un elettricista qualificato.
- È possibile collegare/controllare più prodotti alla/sulla stessa rete elettrica.
Verificare che la linea di alimentazione sia 220-240V AC, 50/60Hz e che il collegamento elettrico passi attraverso un fusibile. La sicurezza della rete deve essere verificata. Il fusibile dovrebbe essere
- Connessione

L'apparecchio è soggetto a connessione condizionata, l'impedenza di sistema massima consentita è ZMAX. Impedenza ZMAX: $0,01 + j10$

Istruzioni di sicurezza

- Non utilizzare la connessione dell'apparecchio con lo stesso cablaggio elettrico o fusibile.
 - Alcune parti dell'apparecchio possono diventare molto calde e causare ustioni.
 - Occorre prestare particolare attenzione dove sono presenti bambini e persone vulnerabili.
 - Non lasciare il cavo di alimentazione nelle vicinanze o sul corpo caldo dell'apparecchio.
 - Se il vostro apparecchio non deve essere utilizzato per un lungo periodo di tempo, se viene spostato, pulito o calibrato, il cavo dell'apparecchio deve essere scollegato dalla rete.
 - Assicurarsi che l'apparecchio sia freddo prima di spostarlo. Può causare danni a bambini, persone vulnerabili, oggetti e animali Non toccare direttamente il riscaldatore durante il funzionamento!
 - Non inserire oggetti o arti (carta/dita ecc.) nel riscaldatore.
 - Controllare regolarmente i cavi e la presa. Se si nota un malfunzionamento/problema con il riscaldatore o il relativo cablaggio, scollegare immediatamente l'alimentazione e contattare un elettricista o un rivenditore qualificato.
- Utilizzare il dispositivo secondo gli scopi di questo manuale utente. Altri usi possono causare danni a persone, oggetti e animali. Tali casi non sono coperti dalla garanzia. In nessun caso il produttore/rivenditore/esportatore potrà essere ritenuto

Istruzioni di sicurezza

- Durante i lavori di installazione, manutenzione o riparazione, la spina di rete deve essere scollegata dalla presa.
- Prima dell'uso, assicurarsi che il cavo di alimentazione sia pulito e privo di polvere. Non toccare il cavo di alimentazione con le mani bagnate.
- Non far passare il cavo di alimentazione sotto oggetti pesanti.
- Non aggiungere prolunghie al cavo di alimentazione.
- In caso contrario, potrebbero verificarsi malfunzionamenti, scosse elettriche o incendi.
- Non coprire il riscaldatore per evitare un riscaldamento eccessivo.
- Non coprire mai i condotti di ventilazione e l'area della rete di alluminio.
- La rete in alluminio di questo riscaldatore ha lo scopo di impedire l'accesso diretto agli elementi riscaldanti e dovrebbe essere in posizione quando il riscaldatore è in uso.
- Non utilizzare l'apparecchio al di fuori dell'uso previsto. (non utilizzarlo per asciugare i vestiti o tenere al caldo animali o piante).
- Quando non è in uso, spostare il riscaldatore in un luogo sicuro e tenere i cavi di alimentazione lontani dalla spina.
- Prima dell'uso, assicurarsi che il cavo di alimentazione sia pulito e privo di polvere. Spegnerne il dispositivo quando non lo si utilizza o quando non è sotto la propria

Istruzioni di sicurezza

- **ATTENZIONE:** Durante l'utilizzo di questo apparecchio o subito dopo averlo spento, alcune parti saranno estremamente calde e potrebbero causare ustioni.
- Non tentare mai di pulire l'apparecchio utilizzando solventi o liquidi infiammabili (potrebbe causare scosse elettriche o incendi).
- Non utilizzare il riscaldatore lontano da dove ti trovi. Evitare l'uso di prolunghe, poiché potrebbero causare incendi a causa del surriscaldamento. Se si utilizza una prolunga, la sezione trasversale del cavo deve essere di almeno 2 mm² (14AWG). Non tentare di smontare o riparare il dispositivo da soli.
- Non scuotere mai il riscaldatore.
- Durante il primo utilizzo dell'apparecchio possono formarsi un leggero fumo e un leggero odore. Ciò è normale. Non toccare l'apparecchio mentre è acceso o subito dopo.
- L'apparecchio deve essere utilizzato solo da adulti.
- I bambini devono essere sorvegliati per assicurarsi che non giochino con l'apparecchio.
- La durata di utilizzo del prodotto è di 10 anni.

Istruzioni di sicurezza

- **ATTENZIONE**, i bambini di età superiore a 3 e inferiore a 8 anni possono accendere/spengere il dispositivo solo una volta che il dispositivo è stato posizionato o installato nella sua normale posizione di funzionamento.
Vengono istruiti su come utilizzare il dispositivo in sicurezza e comprendere i rischi associati. I bambini di età superiore a 3 e inferiore a 8 anni non sono autorizzati a scollegare, sistemare, pulire il dispositivo o eseguire interventi di
- manutenzione da parte dell'utente sul dispositivo.
AVVERTENZA, tenere i bambini di età inferiore a 3 anni lontano dal dispositivo a meno che non siano sotto costante supervisione. Per la sicurezza dei bambini di età superiore a 3 anni e inferiore a 8 anni, l'apparecchio deve essere utilizzato fuori dalla portata, nel rispetto delle istruzioni di
- sicurezza specificate e con tutti i collegamenti controllati.
AVVERTENZA, questo riscaldatore non dispone di hardware che controlla la temperatura ambiente. Il riscaldatore deve essere utilizzato da coloro che non hanno disabilità fisiche e hanno un'esperienza adeguata
- e conoscenze adeguate e una persona esperta in caso
- di presenza di bambini.
Non utilizzare questo riscaldatore in spazi piccoli e ristretti. **ATTENZIONE**, La rete ignifuga in alluminio non
- fornisce una protezione completa per i bambini piccoli e le persone con disabilità.
L'apparecchio può essere utilizzato da bambini di età pari o superiore a 8 anni e da persone che non hanno diversi gradi di disabilità fisica, sensoriale o mentale o mancanza di
- esperienza o conoscenza, a meno che non siano guidati e controllati per un uso sicuro del prodotto e siano consapevoli
- di i pericoli associati. La pulizia e la manutenzione non possono essere eseguite da bambini senza supervisione. Le istruzioni di sicurezza del dispositivo devono essere seguite rigorosamente in particolare in presenza di bambini,

Distanze di sicurezza: alta temperatura,

- La distanza tra l'apparecchio e i materiali come legno, cartone, tenda, tessuto ecc. e gli esseri viventi e altri apparecchi deve essere di almeno 1 metro.
- Non inserire oggetti o dita tra il filo della rete di protezione.
Non posizionare l'apparecchio proprio sotto una presa di corrente.
- Non spostare il dispositivo mentre è in funzione!
- Spegnere sempre l'apparecchio e lasciarlo raffreddare prima di toccarlo!
- Questo riscaldatore non deve essere dotato di un dispositivo per il controllo della temperatura ambiente.
- Non utilizzare questo riscaldatore in stanze piccole utilizzate da persone che non possono lasciare le loro stanze a meno che non sia fornito un controllo costante.
- Non azionare il riscaldatore entro una distanza di 7,60 m da materiali infiammabili (benzina, alcool, ecc.)!
- Non posizionare materiali infiammabili, come solventi, diluenti, sopra o vicino alle superfici di lavoro dei dispositivi di riscaldamento, né posizzarli vicino ad elettrodomestici! Adatto per

Pannello di controllo

S.P1535.OD, S.P2035.OD, S.P2053.OD, S.P2351.OD

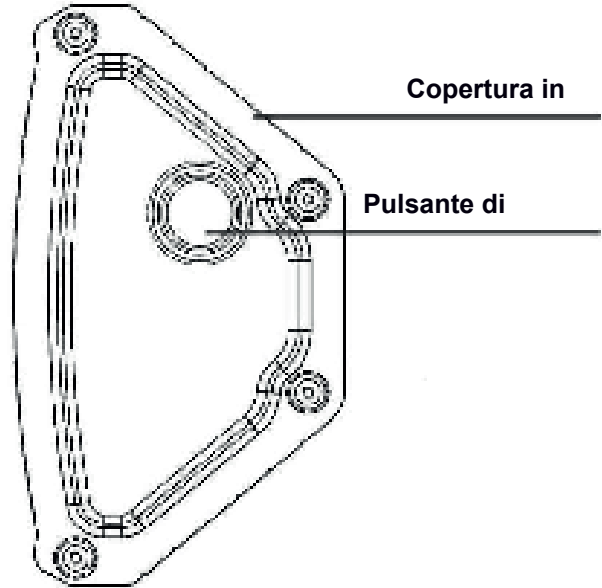
Funzionamento dell'apparecchio

Collegare la spina alla presa con messa a terra. L'alimentazione ky sul lato destro è accesa. Il tuo dispositivo verrà

Spegnimento dell'apparecchio

Quando si spegne il riscaldatore, spegnere prima il pulsante di

****Il modello S.P3035.OD non include il controllo manuale.**



Pannello di controllo digitale

S.P1535.ODR, S.P2035.ODR, S.P2053.ODR, S.P2351.ODR

Funzionamento dell'apparecchio

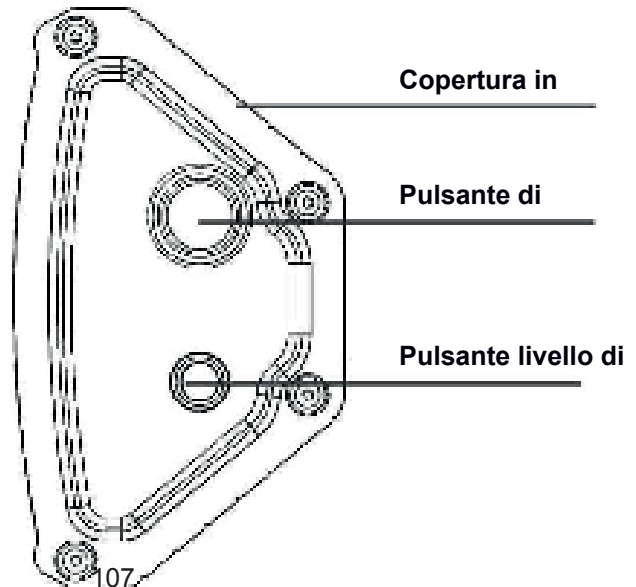
Collegare la spina alla presa con messa a terra. L'alimentazione ky sul lato destro è accesa. Il tuo

Spegnimento dell'apparecchio

Quando si spegne il riscaldatore, spegnere prima il pulsante di

Aumenta e diminuisci la temperatura

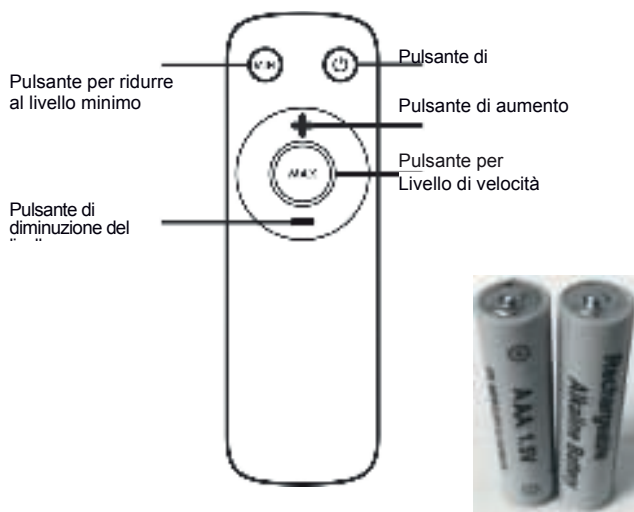
Come mostrato a lato, il pulsante del livello di calore che controlla il riscaldatore premendo il pulsante, regola la temperatura



Uso del

I riscaldatori producono un calore rapido e confortevole. I riscaldatori resistenti agli agenti atmosferici sono progettati per applicazioni di riscaldamento per esterni e domestici, bar e industriali. Collegare l'apparecchio a una presa con messa a terra

Uso del telecomando (*)



Inserimento delle

Inserire due batterie di tipo AAA/alcaline all'interno del telecomando.

Per inserire le batterie, ruotare il telecomando all'indietro e rimuovere il coperchio del vano batterie e inserire due batterie nuove secondo le istruzioni sul vano batterie (contrassegnate dai simboli di polarità + e -).

Sostituire le batterie come descritto sopra.



ATTENZI

Si prega di inserire le batterie prima di utilizzare il

NOTA:

* Non utilizzare batterie vecchie o di tipo diverso quando le si cambia. In caso contrario, il telecomando potrebbe non funzionare correttamente.

* Se non utilizzerai il telecomando per alcune settimane, rimuovi le batterie. In caso contrario, le perdite della batteria potrebbero danneggiare il telecomando.



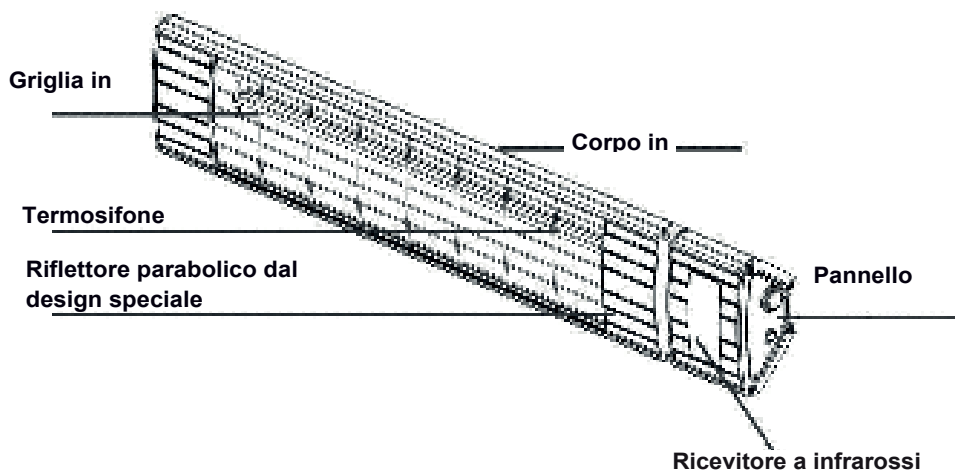
ATTENZIONE!

Surriscaldamento: Nei modelli telecomandati, quando la scheda elettronica raggiunge gli 85° C o quando l'unità rileva calore al di fuori del proprio programma, l'apparecchio avvisa con un allarme di 1 minuto e interrompe la funzione di riscaldamento.

(*): Questa funzione è disponibile solo su alcuni modelli

Caratteristiche tecniche e parti principali della serie

Modello	Larghezza (A)	Altezza (B)	Profondità (C)	Potenza nomin	Alimentazione	Estrazione corrente	Classe di protez	Apparecchio Classe
S.P1535.OD	536 mm	140 mm	132 mm	1500 W	220-240V~, 50/60Hz	6,6 A	IP65	I
S.P1535.ODR	536 mm	140 mm	132 mm	1500 W	220-240V~, 50/60Hz	6,6 A	IP65	I
S.P2035.OD	536 mm	140 mm	132 mm	2000 W	220-240V~, 50/60Hz	8,7 A	IP65	I
S.P2035.ODR	536 mm	140 mm	132 mm	2000 W	220-240V~, 50/60Hz	8,7 A	IP65	I
S.P2053.OD	712 mm	140 mm	132 mm	2000 W	220-240V~, 50/60Hz	8,7 A	IP65	I
S.P2053.ODR	712 mm	140 mm	132 mm	2000 W	220-240V~, 50/60Hz	8,7 A	IP65	I
S.P3035.OD	920 mm	140 mm	132 mm	3000 W	220-240V~, 50/60Hz	13.1 A	IP65	I
S.P2351.OD	722 mm	140 mm	132 mm	2300 W	220-240V~, 50/60Hz	10 A	IP65	I
S.P2351.ODR	722 mm	140 mm	132 mm	2300 W	220-240V~, 50/60Hz	10 A	IP65	I



Schema di collegamento

Tra il riscaldatore e le pareti e il soffitto adiacenti deve esserci una distanza minima di 0,50 m. Sia nelle installazioni a parete che a soffitto, il riscaldatore deve essere alto almeno 1,8 m per evitare di toccare il riscaldatore durante l'uso. Prima di forare, assicurarsi che non vi siano cavi o tubi dell'acqua nella zona in cui deve essere installato il riscaldatore. Il riscaldatore deve essere collegato con l'attrezzatura di installazione fornita. Quando si installa il riscaldatore orizzontalmente sulla parete, non deve essere posizionato con un angolo inferiore a 70° e superiore a 90° .

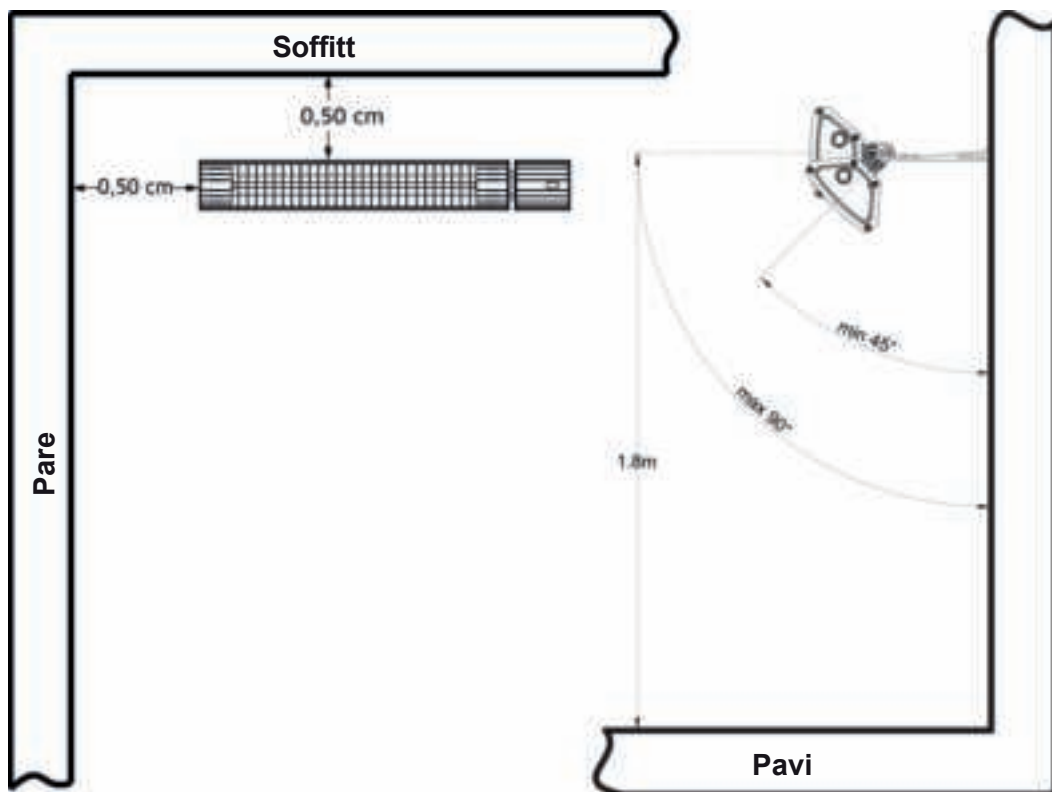
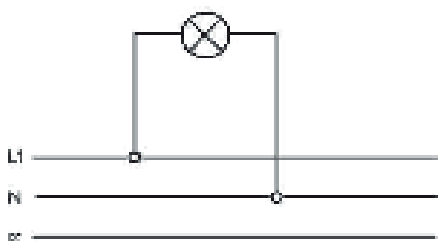


Figura A



Schema

Verificare che la linea di alimentazione sia 220-240V AC, 50/60Hz e che il collegamento elettrico passi attraverso un fusibile. Inserite la spina



L1 -
Marron
e N- Blu

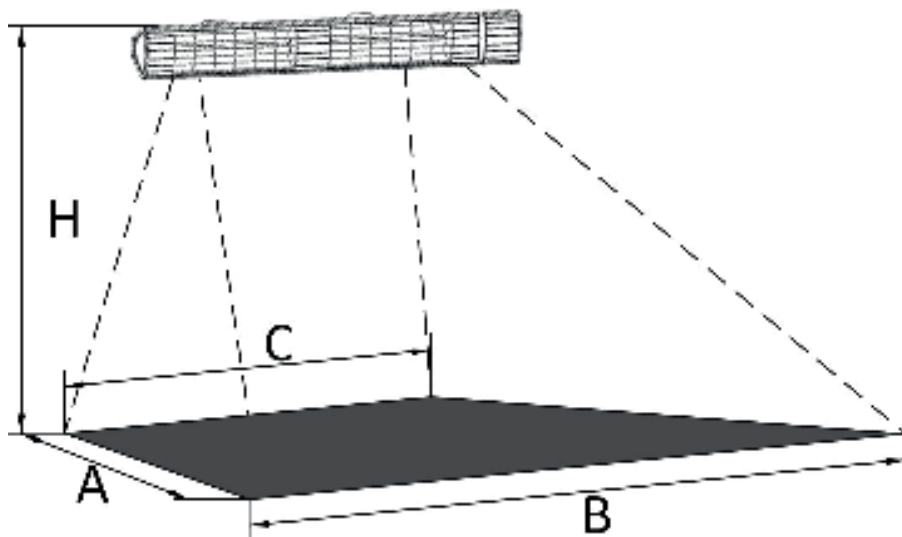
Proiezione di

Questa tabella è preparata per più modelli.

Il tuo apparecchio potrebbe non disporre di alcune funzioni specificate nella tabella. Puoi rivedere la tabella con il numero di modello del prodotto che hai acquistato.

Modello	A	B	C	H	S
S.P1535.OD	3,2 m	4,6 m	2 m	2,5 m	Fino a 11,6 m ²
S.P1535.ODR	3,2 m	4,6 m	2 m	2,5 m	Fino a 11,6 m ²
S.P2351.OD	3,2 m	4,6 m	2 m	2,5 m	Fino a 13 m ²
S.P2351.ODR	3,2 m	4,6 m	2 m	2,5 m	Fino a 13 m ²
S.P2035.OD	3,2 m	5,8 m	3 m	2,5 m	Fino a 12,5 m ²
S.P2035.ODR	3,2 m	5,8 m	3 m	2,5 m	Fino a 12,5 m ²
S.P2053.OD	3,2 m	5,8 m	3 m	2,5 m	Fino a 15,4 m ²
S.P2053.ODR	3,2 m	5,8 m	3 m	2,5 m	Fino a 15,4 m ²
S.P3035.OD	3,2 m	5,8 m	3 m	2,5 m	Fino a 24 m ²

Proiezione/i



ATTENZI

Una pulizia accurata farà in modo che il tuo apparecchio funzioni in modo più efficiente e abbia una vita più lunga.

1. Prima di pulire l'apparecchio, spegnerlo e staccare la spina del cavo di alimentazione dalla presa per assicurarsi che l'apparecchio
2. Se il riflettore (specchio riflettente) e la lampada sono sporchi, l'apparecchio deve essere pulito dall'esterno con aria secca senza aprire la gabbia di protezione, se possibile.
3. La superficie esterna dell'apparecchio deve essere pulita con un panno di cotone o una spazzola morbida.
4. Non utilizzare mai liquidi abrasivi o corrosivi per pulire l'apparecchio. Questi materiali possono
5. Non pulire l'apparecchio con pulitori a vapore.
6. In caso di danni o malfunzionamenti, l'apparecchio deve essere riparato da un elettricista qualificato o da un rivenditore/produttore.
7. Eventuali lavori di riparazione/manutenzione eseguiti da persone non autorizzate non sono coperti dalla garanzia.
8. In nessun caso il produttore/rivenditore/esportatore potrà essere ritenuto responsabile di tali casi.

Puoi risolvere i problemi che potresti incontrare con il tuo prodotto controllando i seguenti punti prima di chiamare il servizio autorizzato.

Risoluzione dei problemi

Dispositivo non funzionante

- ◆ Assicurarsi che l'apparecchio. È
- ◆ Verificare che non ci siano problemi nell'impianto elettrico.
- ◆ Assicurati di applicare correttamente le istruzioni per



Conformità alle normative AEEE e smaltimento rifiuti

Questo prodotto è stato realizzato con parti e materiali di alta qualità riciclabili e riutilizzabili.

Pertanto, non smaltire questo prodotto con altri rifiuti domestici alla fine del suo ciclo di vita.

Portalo in un punto di raccolta per apparecchiature elettriche ed elettroniche.

Puoi chiedere alla tua amministrazione locale informazioni su questi punti di raccolta. Puoi aiutare a proteggere l'ambiente e le risorse naturali consegnando i prodotti usati per il riciclaggio.

Prima di smaltire il prodotto, tagliare il cavo di alimentazione e renderlo non funzionante per la sicurezza dei bambini.

Informazioni sulla confezione

L'imballaggio del prodotto è realizzato con materiali riciclabili, in conformità con la Legislazione Nazionale.

Non smaltire i rifiuti di imballaggio con i rifiuti domestici o altri rifiuti, smaltirli nelle aree di raccolta degli imballaggi specificate dalle autorità locali.

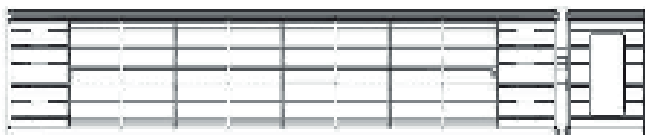
PARTI E FISSAGGI DEL PACCHETTO ART PLUS		
ART PLUS S.P1535.OD-S.P2035.OD		
NOME	NUMERO DI PARTE	PEZZI
CARDBOARD BOX	H30-05-100-168	1
STYROFOAM DESTRA SINISTRA	H30-50-220-036	1
SACCHETTO TRASPARENTE IN NYLON CHIUSO PER IL MANUALE (22 X 34 CM)	H30-80-200-002	1
BORSA IN NYLON TRASPARENTE CON CHIUSURA (14	H30-80-200-004	1
PACCHETTO IN NYLON	H30-80-120-037	1
MANUALE OPERATIVO	H10-20-100-099	1
SCHEMA COLLEGAMENTO A PARETE 1535-2035-2351 ART PLUS	H10-40-000-287	1
MODULO DI CONTROLLO QUALITA DEL PRODOTTO	H10-40-000-199	1
ELEMENTI DI MONTAGGIO		
NOME	NUMERO DI PARTE	PEZZI
PROLUNGA DI CONNESSIONE A PARETE IN	YIQ15-91MS-030-117	1
CERNIERA	YIQ15-91MS-030-103	1
SCHEDA DI COLLEGAMENTO	YIQ15-4000-010-127	1
M6X90 BULLONE SPECIALE	H60-10-160-008	1
M6 DADO SPECIALE	H60-15-100-026	1
VITE A FARFALLA M6	H60-10-160-011	2
DADO A FARFALLA M6	H60-15-100-034	2
VITE A BRUGOLA (SW4)	H60-10-140-046	2
TASSELLO IN PLASTICA (Ø7mm)	H20-25-320-007	2
VITE Ø5.5X40 YSB	H60-10-300-001	2
SCHEMA FORO 1535-2035-2351 ART PLUS	H10-40-000-290	1
ART PLUS S.P1535.ODR-S.P2035.ODR		
NOME	NUMERO DI PARTE	PEZZI
CARDBOARD BOX	H30-05-100-168	1
STYROFOAM DESTRA SINISTRA	H30-50-220-036	1
SACCHETTO TRASPARENTE IN NYLON CHIUSO PER IL MANUALE (22 X 34 CM)	H30-80-200-002	1
BORSA IN NYLON TRASPARENTE CON CHIUSURA (14	H30-80-200-004	1
PACCHETTO IN NYLON	H30-80-120-037	1
MANUALE OPERATIVO	H10-20-100-099	1
MODULO DI CONTROLLO QUALITA DEL PRODOTTO	H10-40-000-199	1
SCHEMA COLLEGAMENTO A PARETE 1535-2035-2351 ART PLUS	H10-40-000-287	1
TELECOMANDO	H35-30-260-020	1
ELEMENTI DI MONTAGGIO		
NOME	NUMERO DI PARTE	PEZZI
PROLUNGA DI CONNESSIONE A PARETE IN	YIQ15-91MS-030-117	1
CERNIERA	YIQ15-91MS-030-103	1
SCHEDA DI COLLEGAMENTO	YIQ15-4000-010-127	1

M6X90 BULLONE SPECIALE	H60-10-160-008	1
M6 DADO SPECIALE	H60-15-100-026	1
VITE A FARFALLA M6	H60-10-160-011	2
DADO A FARFALLA M6	H60-15-100-034	2
VITE A BRUGOLA (SW4)	H60-10-140-046	2
ANCORAGGIO IN PLASTICA (Ø7mm)	H20-25-320-007	2
VITE Ø5.5X40 YSB	H60-10-300-001	2
SCHEMA FORO 1535-2035-2351 ART PLUS	H10-40-000-290	1
ART PLUS S.P2053.OD		
NOME	NUMERO DI PARTE	PEZZI
CARDBOARD BOX	H30-05-100-169	1
STYROFOAM DESTRA SINISTRA	H30-50-220-036	1
STR. SET INTERMEDIO ART PLUS	H30-50-220-035	1
SACCHETTO TRASPARENTE IN NYLON CHIUSO PER IL MANUALE (22 X 34 CM)	H30-80-200-002	1
BORSA IN NYLON TRASPARENTE CON CHIUSURA (14	H30-80-200-004	1
PACCHETTO IN NYLON	H30-80-120-037	1
MANUALE OPERATIVO	H10-20-100-099	1
SCHEMA COLLEGAMENTO A PARETE 1535-2035-2351 ART PLUS	H10-40-000-287	1
MODULO DI CONTROLLO QUALITÀ DEL PRODOTTO	H10-40-000-199	1
ELEMENTI DI MONTAGGIO		
NOME	NUMERO DI PARTE	PEZZI
PROLUNGA DI CONNESSIONE A PARETE IN	YIQ15-91MS-030-117	1
CERNIERA	YIQ15-91MS-030-103	1
SCHEDA DI COLLEGAMENTO	YIQ15-4000-010-127	1
M6X90 BULLONE SPECIALE	H60-10-160-008	1
M6 DADO SPECIALE	H60-15-100-026	1
VITE A FARFALLA M6	H60-10-160-011	2
DADO A FARFALLA M6	H60-15-100-034	2
VITE A BRUGOLA (SW4)	H60-10-140-046	2
ANCORAGGIO IN PLASTICA (Ø7mm)	H20-25-320-007	2
VITE Ø5.5X40 YSB	H60-10-300-001	2
SCHEMA FORO 1535-2035-2351 ART PLUS	H10-40-000-290	1
ART PLUS S.P2053.ODR		
NOME	NUMERO DI PARTE	PEZZI
CARDBOARD BOX	H30-05-100-169	1
STYROFOAM DESTRA SINISTRA	H30-50-220-036	1
STR. SET INTERMEDIO ART PLUS	H30-50-220-035	1
SACCHETTO TRASPARENTE IN NYLON CHIUSO PER IL MANUALE (22 X 34 CM)	H30-80-200-002	1
BORSA IN NYLON TRASPARENTE CON CHIUSURA (14	H30-80-200-004	1
PACCHETTO IN NYLON	H30-80-120-037	1
MANUALE OPERATIVO	H10-20-100-099	1
SCHEMA COLLEGAMENTO A PARETE 1535-2035-2351 ART PLUS	H10-40-000-287	1
MODULO DI CONTROLLO QUALITÀ DEL PRODOTTO	H10-40-000-199	1

TELECOMANDO	H35-30-260-020	1
ELEMENTI DI MONTAGGIO		
NOME	NUMERO DI PARTE	PEZZI
PROLUNGA DI CONNESSIONE A PARETE IN	YIQ15-91MS-030-117	1
CERNIERA	YIQ15-91MS-030-103	1
SCHEDA DI COLLEGAMENTO	YIQ15-4000-010-127	1
M6X90 BULLONE SPECIALE	H60-10-160-008	1
M6 DADO SPECIALE	H60-15-100-026	1
VITE A FARFALLA M6	H60-10-160-011	2
DADO A FARFALLA M6	H60-15-100-034	2
VITE A BRUGOLA (SW4)	H60-10-140-046	2
ANCORAGGIO IN PLASTICA (Ø7mm)	H20-25-320-007	2
VITE Ø5.5X40 YSB	H60-10-300-001	2
SCHEMA FORO 1535-2035-2351 ART PLUS	H10-40-000-290	1
ART PLUS S.P3035.OD		
NOME	NUMERO DI PARTE	PEZZI
CARDBOARD BOX	H30-05-100-170	1
STYROFOAM DESTRA SINISTRA	H30-50-220-036	1
STR. SET INTERMEDIO ART PLUS	H30-50-220-035	1
SACCHETTO TRASPARENTE IN NYLON CHIUSO PER IL MANUALE (22 X 34 CM)	H30-80-200-002	1
BORSA IN NYLON TRASPARENTE CON CHIUSURA (14	H30-80-200-004	1
PACCHETTO IN NYLON	H30-80-120-037	1
MANUALE OPERATIVO	H10-20-100-099	1
MODULO DI CONTROLLO QUALITÀ DEL PRODOTTO	H10-40-000-199	1
SCHEMA COLLEGAMENTO A PARETE 3035 ART PLUS	H10-40-000-288	1
ELEMENTI DI MONTAGGIO		
NOME	NUMERO DI PARTE	PEZZI
PROLUNGA DI CONNESSIONE A PARETE IN	YIQ15-91MS-030-117	2
CERNIERA	YIQ15-91MS-030-103	2
SCHEDA DI COLLEGAMENTO	YIQ15-4000-010-127	2
M6X90 BULLONE SPECIALE	H60-10-160-008	2
M6 DADO SPECIALE	H60-15-100-026	2
VITE A FARFALLA M6	H60-10-160-011	4
DADO A FARFALLA M6	H60-15-100-034	4
VITE A BRUGOLA (SW4)	H60-10-140-046	2
ANCORAGGIO IN PLASTICA (Ø7mm)	H20-25-320-007	4
VITE Ø5.5X40 YSB	H60-10-300-001	4
SCHEMA FORO 3035 ART PLUS	H10-40-000-236	1
ART PLUS S.P2351.OD		
NOME	NUMERO DI PARTE	PEZZI
CARDBOARD BOX	H30-05-100-206	1
STYROFOAM DESTRA SINISTRA	H30-50-220-036	1

STR. SET INTERMEDIO ART PLUS	H30-50-220-035	1
SACCHETTO TRASPARENTE IN NYLON CHIUSO PER IL MANUALE (22 X 34 CM)	H30-80-200-002	1
BORSA IN NYLON TRASPARENTE CON CHIUSURA (14	H30-80-200-004	1
PACCHETTO IN NYLON	H30-80-120-037	1
SCHEMA COLLEGAMENTO A PARETE 1535-2035-2351 ART PLUS	H10-40-000-287	1
MANUALE OPERATIVO	H10-20-100-099	1
MODULO DI CONTROLLO QUALITÀ DEL PRODOTTO	H10-40-000-199	1
ELEMENTI DI MONTAGGIO		
NOME	NUMERO DI PARTE	PEZZI
PROLUNGA DI CONNESSIONE A PARETE IN	YIQ15-91MS-030-117	1
CERNIERA	YIQ15-91MS-030-103	1
SCHEDA DI COLLEGAMENTO	YIQ15-4000-010-127	1
M6X90 BULLONE SPECIALE	H60-10-160-008	1
M6 DADO SPECIALE	H60-15-100-026	1
VITE A FARFALLA M6	H60-10-160-011	2
DADO A FARFALLA M6	H60-15-100-034	2
VITE A BRUGOLA (SW4)	H60-10-140-046	2
TASSELLO IN PLASTICA (Ø7mm)	H20-25-320-007	2
VITE Ø5.5X40 YSB	H60-10-300-001	2
SCHEMA FORO 1535-2035-2351 ART PLUS	H10-40-000-290	1
ART PLUS S.P2351.ODR		
NOME	NUMERO DI PARTE	PEZZI
CARDBOARD BOX	H30-05-100-206	1
STYROFOAM DESTRA SINISTRA	H30-50-220-036	1
STR. SET INTERMEDIO ART PLUS	H30-50-220-035	1
SACCHETTO TRASPARENTE IN NYLON CHIUSO PER IL MANUALE (22 X 34 CM)	H30-80-200-002	1
BORSA IN NYLON TRASPARENTE CON CHIUSURA (14	H30-80-200-004	1
PACCHETTO IN NYLON	H30-80-120-037	1
MANUALE OPERATIVO	H10-20-100-099	1
SCHEMA COLLEGAMENTO A PARETE 1535-2035-2351 ART PLUS	H10-40-000-287	1
MODULO DI CONTROLLO QUALITÀ DEL PRODOTTO	H10-40-000-199	1
TELECOMANDO	H35-30-260-020	1
ELEMENTI DI MONTAGGIO		
NOME	NUMERO DI PARTE	PEZZI
PROLUNGA DI CONNESSIONE A PARETE IN	YIQ15-91MS-030-117	1
CERNIERA	YIQ15-91MS-030-103	1
SCHEDA DI COLLEGAMENTO	YIQ15-4000-010-127	1
M6X90 BULLONE SPECIALE	H60-10-160-008	1
M6 DADO SPECIALE	H60-15-100-026	1
VITE A FARFALLA M6	H60-10-160-011	2
DADO A FARFALLA M6	H60-15-100-034	2
VITE A BRUGOLA (SW4)	H60-10-140-046	2
TASSELLO IN PLASTICA (Ø7mm)	H20-25-320-007	2

VITE Ø5.5X40 YSB	H60-10-300-001	2
SCHEMA FORO 1535-2035-2351 ART PLUS	H10-40-000-290	1



**ART PLUS
HEATER
Gebruikershandleiding**

Beste Klant,

Wij danken u voor het vertrouwen dat u in onze producten heeft gesteld. Wij willen ervoor zorgen dat u ten volle kunt genieten van dit milieuvriendelijk product dat in onze moderne faciliteiten vervaardigd is onder strikte voorwaarden inzake algemene kwaliteit en dat u het met optimale efficiency kunt gebruiken.

Opdat uw heater zijn kenmerken van de eerste dag langdurig zou kunnen behouden en u op de meest rendabele wijze van dienst zou kunnen zijn, raden we u aan deze handleiding aandachtig te lezen voordat u uw heater in gebruik neemt en ze zorgvuldig te bewaren.

Opmerking: Deze gebruikershandleiding is opgesteld voor meer dan één model. Het is mogelijk dat uw apparaat niet beschikt over alle genoemde functies. Deze functies zijn gemarkeerd met het teken (*).

Onze apparaten zijn bedoeld voor gebruik buitenshuis



“GELIEVE DE INSTRUCTIES TE LEZEN VOORDAT U DIT APPARAAT
INSTALLEERT OF IN GEBRUIK NEEMT.”










Dit product is geproduceerd in
moderne milieuvriendelijke faciliteiten
zonder de natuur aan te tasten.

"Voldoet aan de WEEE-regelgeving."

Inhoudstafel	123
Gebruikte symbolen	124
Veiligheidsinstructies.....	126
Veilige afstanden: hoge temperatuur, brandbeveiliging...130	
Mechanisch en digitaal bedieningspaneel	131
Gebruik van uw Heater en afstandsbediening(*) optie.....	132
Technische kenmerken en voornaamste onderdelen van de Art plus-serie.....	133
Wandaansluitingschema.....	134
Bedradingsschema	135
Verwarming projectie (s).....	136
Reiniging & Onderhoud.....	137
Defecten verhelpen.....	138
Informatie betreffende het naleven van de AEEE- regelgeving bij het afvoeren van het product.....	139
In het A Plus pakket ingesloten onderdelen en bevestigingsmaterialen	140

(*): Deze functie is alleen voorhanden op sommige modellen

Gebruikte Symbolen

 Installatie door geautoriseerd personeel	 Installatie met een kruiskop schroevendraaier
 Uitlijnset	 Installatie met een boor
 Installatie door een eindgebruiker	 Markeer pen
 Installatie met inbusschroeven	

Veiligheidsinstructies

- Dit apparaat is vervaardigd in overeenstemming met de veiligheidsregulaties. Bediening in strijd met de regels kan schade toebrengen zowel aan de persoon als aan het apparaat.
- Lees de gebruikershandleiding aandachtig voordat u uw apparaat in gebruik neemt. Belangrijke informatie over installatie, veiligheid, bediening en onderhoud vindt u in de gebruikershandleiding. Zo beschermt u uzelf en voorkomt u schade aan het apparaat.
- Als de voedingskabel beschadigd is, moet deze worden vervangen door de fabrikant, een erkende service of evenwaardig gekwalificeerd personeel om gevaarlijke situaties te voorkomen.
- Inspecteer de lamp van het apparaat op barsten en vervormingen. Gebruik de verwarmers niet als de lamp beschadigd is, neem contact op met een erkende service.
- Het product moet worden aangesloten en geïnstalleerd door een gekwalificeerde elektricien.
- Het is mogelijk om meerdere producten op hetzelfde elektriciteitsnet aan te sluiten/ te bedienen.
- Controleer of de netlijnwaarde 220-240V AC, 50/60Hz is en of de elektrische aansluiting door een zekering loopt. De veiligheid van het circuit moet worden gecontroleerd. De zekering moet 18 Ampère zijn.
- Steek de stekker van uw apparaat in een geschikt geaard stopcontact.
- Voorwaardelijke aansluiting

Het toestel is onderworpen aan voorwaardelijke aansluiting, de maximaal toegestane systeemimpedantie is Z_{MAX} . Impedantie Z_{MAX} : $0,01 + j 0,01 \Omega$

Veiligheidsinstructies

- Sluit uw apparaat niet samen met een ander toestel op hetzelfde netsnoer of dezelfde zekering aan.
- Sommige onderdelen van uw apparaat kunnen erg heet worden en brandwonden veroorzaken.
- Bijzondere aandacht moet worden besteed aan de aanwezigheid van kinderen en kwetsbare personen.
- Laat het netsnoer niet in de buurt van of op de hete behuizing van het apparaat liggen.
- Neem altijd de stekker uit het stopcontact als uw apparaat lange tijd niet wordt gebruikt, als het wordt verplaatst, schoongemaakt of gekalibreerd.
- Laat het apparaat afkoelen voordat u het verplaatst. Kan schadelijk zijn voor kinderen, kwetsbare mensen, voorwerpen en dieren. Raak de heater tijdens het gebruik niet rechtstreeks met de hand aan!
- Steek geen voorwerpen of lichaamsdelen (papier/vingers enz.) in de heater.
- Controleer regelmatig de kabels en het stopcontact. Als u een defect/probleem met de heater of bedrading waarneemt, haal dan dadelijk de stekker uit het stopcontact en contacteer een gekwalificeerde elektricien of de verkoper.
- Gebruik het apparaat volgens de doeleinden in deze gebruikershandleiding. Andere toepassingen kunnen schade toebrengen aan mensen, voorwerpen en dieren. Dergelijke gevallen vallen niet onder de garantie. De fabrikant/verkoper/exporteur weigert hiervoor alle aansprakelijkheid.

Veiligheidsinstructies

- Voor installatie-, onderhouds- of reparatiewerkzaamheden moet de stekker uit het stopcontact worden gehaald.
- Zorg ervoor dat de voedingskabel schoon en stofvrij is voordat u het apparaat gebruikt.
- Raak het netsnoer niet aan met natte handen.
- Plaats geen zware voorwerpen op het netsnoer.
- Gebruik geen verlengsnoer, dit kan defecten, elektrische schokken of brand veroorzaken.
- Dek uw heater niet af om overmatige verhitting te voorkomen.
- Dek nooit de ventilatiekanalen en het aluminium gaasgedeelte af.
- Het aluminium gaas van deze heater is bedoeld om directe toegang tot de verwarmingselementen te voorkomen en moet op zijn plaats zijn wanneer de verwarming aanstaat.
- Gebruik uw apparaat niet voor andere dan de beoogde doeleinden (gebruik het niet om kleding te drogen of om dieren of planten warm te houden).
- Verplaats het apparaat als het niet in gebruik is, zet het op een veilige plaats en houd het netsnoer uit de buurt van de stekker.
- Zorg ervoor dat de voedingskabel schoon en stofvrij is voordat u het apparaat aanzet.
- Schakel het apparaat uit wanneer u het niet bedient of wanneer u er geen toezicht op houdt.

- **OPGELET:** Tijdens het gebruik van dit apparaat of dadelijk nadat het is uitgeschakeld, kunnen sommige onderdelen extreem heet zijn en brandwonden veroorzaken.
- Tracht nooit het apparaat schoon te maken met oplosmiddelen of ontvlambare vloeistoffen (kan een elektrische schok of brand veroorzaken).
- Gebruik de heater niet als u niet in de buurt bent. Vermijd het gebruik van verlengkabels, omdat dit brand kan veroorzaken door oververhitting. Als u toch een verlengsnoer gebruikt, moet de doorsnede minstens 2 mm² (14AWG) zijn.
- Tracht nooit het apparaat zelf te demonteren of te repareren.
- Schud nooit met het apparaat.
- Tijdens het eerste gebruik van het apparaat kan er een lichte rook en geur ontstaan. Dit is normaal.
- Raak uw apparaat niet aan terwijl het aanstaat of dadelijk nadat u het heeft uitgeschakeld.
- Kinderen mogen niet met het apparaat spelen.
- Kinderen moeten onder toezicht worden gehouden om te voorkomen dat ze met het apparaat spelen.
- De gebruiksduur van het product is 10 jaar.

Veiligheidsinstructies

- **WAARSCHUWING:** kinderen tussen 3 en 8 jaar, die geïnstrueerd zijn over het veilige gebruik van het apparaat en de gevaren die eraan verbonden zijn begrijpen, mogen het apparaat alleen in-/uitschakelen mits het in de normale gebruikspositie geïnstalleerd is. Ze mogen het apparaat niet uit het stopcontact halen, reinigen, regelen of onderhoudswerkzaamheden uitvoeren.
- **WAARSCHUWING:** houd kinderen jonger dan 3 jaar uit de buurt van het apparaat, tenzij ze onder voortdurend toezicht staan. Voor de veiligheid van kinderen ouder dan 3 jaar en jonger dan 8 jaar, moet het apparaat buiten hun bereik worden gebruikt, in overeenstemming met de veiligheidsinstructies en met alle aansluitingen gecontroleerd
- **WAARSCHUWING:** Deze heater is niet uitgerust met een systeem dat de kamertemperatuur controleert. Gebruik hem niet in kleine en nauwe gesloten ruimtes. In aanwezigheid van kinderen moet de heater worden gebruikt door personen die geen lichamelijke handicap hebben, over de juiste kennis en voldoende ervaring beschikken.
- **WAARSCHUWING:** Het vuurvaste aluminium gaas biedt geen volledige bescherming voor jonge kinderen en belemmerden. Dit apparaat kan niet worden gebruikt door kinderen boven de 8 jaar en door personen met verminderde fysieke, zintuiglijke of mentale vermogens of gebrek aan ervaring tenzij onder toezicht en op voorwaarde dat ze instructies hebben gekregen over het veilige gebruik van het apparaat en de gevaren begrijpen die eraan verbonden zijn.
- Reiniging en onderhoud kunnen niet zonder toezicht door kinderen worden uitgevoerd.
- De veiligheidsinstructies voor het apparaat moeten strikt worden opgevolgd, vooral in aanwezigheid van kinderen, psychologisch gestoorden, lichamelijk of verstandelijk gehandicapten.

Veilige Afstanden: hoge temperaturen, brandbescherming

- De afstand tussen het apparaat en materialen zoals hout, karton, gordijn, stof e.d. of levende wezens en andere apparaten moet minstens 1 meter zijn.
- Steek geen voorwerpen of uw vingers tussen het verwarmingselement en de gaasdraad bescherming. Plaats het apparaat niet direct onder een stopcontact.
- Verplaats uw apparaat niet terwijl het in gebruik is! Schakel het apparaat altijd uit en laat het afkoelen voordat u het aanraakt!
- De heater mag niet worden uitgerust met een apparaat om de kamertemperatuur te regelen.
- Gebruik deze heater niet in kleine ruimtes die worden gebruikt door mensen die hun kamer niet kunnen verlaten, tenzij er constant toezicht is.
- Gebruik de heater niet binnen een afstand van 7,60 m van ontvlambare materialen (benzine, alcohol e.d.)!
- Plaats geen ontvlambare materialen, zoals oplosmiddelen, verdunners, op of in de buurt van de het verwarmingstoestel en installeer het apparaat niet in de buurt van elektrische huishoudelijke apparaten!
- Geschikt voor gebruik in open en halfopen ruimtes. (Caravans, tenten, onder een overkapping e.d.)

Mechanisch Bedieningspaneel.

S.P1535.OD, S.P2035.OD, S.P2053.OD, S.P2351.OD

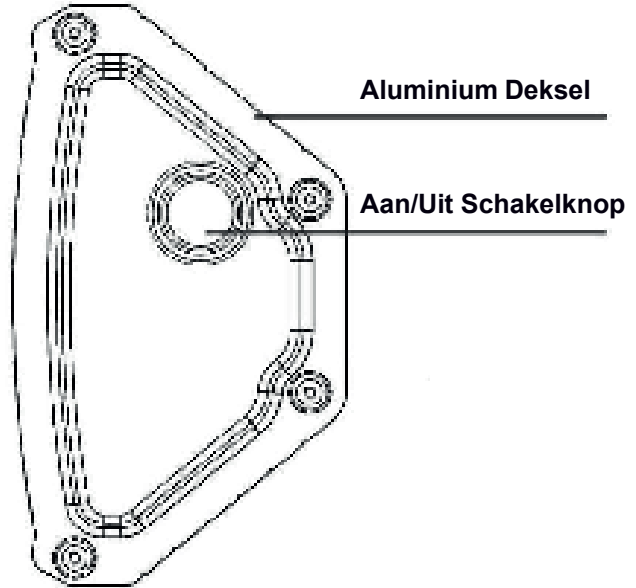
Bediening van het apparaat

Steek de stekker in een geaard stopcontact. Zet de schakelknop aan de rechterkant op "Aan". Uw apparaat gaat in werking.

Het apparaat uitschakelen

Om de heater uit te schakelen zet eerst de schakelknop op "Uit" en neem daarna de stekker uit het stopcontact

****S.P3035.OD Model omvat geen manuele bediening**



Digitaal Bedieningspaneel

S.P1535.ODR, S.P2035.ODR, S.P2053.ODR, S.P2351.ODR

Bediening van het apparaat

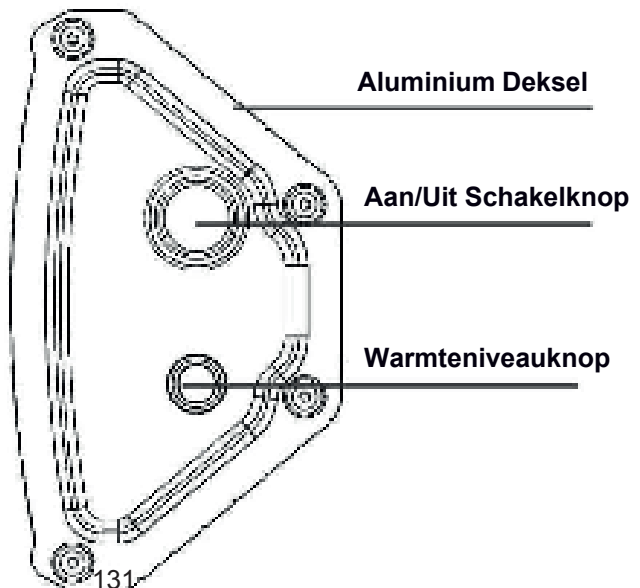
Steek de stekker in het geaarde stopcontact. Zet de schakelknop aan de rechterkant op "Aan". Uw apparaat gaat in werking.

Het apparaat uitschakelen

Om de heater uit te schakelen zet eerst de schakelknop op "Uit" en neem daarna de stekker uit het stopcontact

De temperatuur verhogen en verlagen

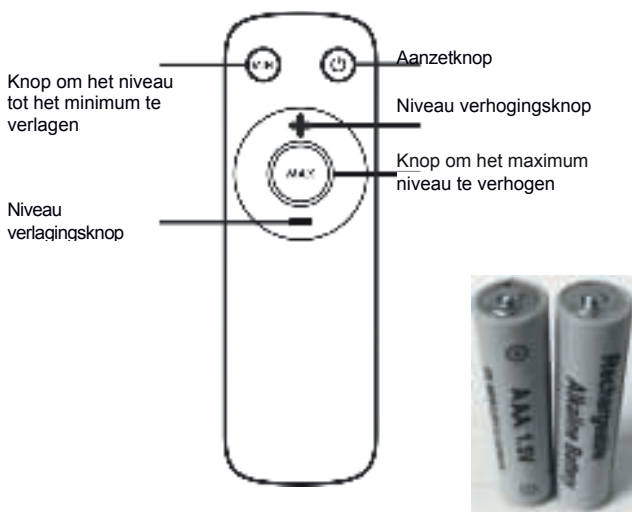
Door de hiernaast getoonde warmteniveaunknop in te drukken regelt u de temperatuur van het apparaat.



Gebruik van de heater

Heaters produceren snelle en comfortabele warmte. Weerbestendige heaters zijn ontworpen voor buiten- en binnenhuis-, café- en industriële verwarmingstoepassingen. Gebruik altijd een geschikt, geaard stopcontact.

Gebruik van de afstandsbediening (*) Optioneel



Batterijen installeren

Plaats twee AAA/Alkaline type batterijen in de afstandsbediening

Om de batterijen te plaatsen, verwijder aan de achterkant het deksel van het batterijcompartiment en plaatst twee nieuwe batterijen volgens de aanwijzingen in de batterijruimte (gemarkeerd met de + en - polariteitsymbolen)

Vervang de batterijen zoals hierboven beschreven



OPGELET!

OPMERKING: Gelieve batterijen in de afstandsbediening te plaatsen voordat u hem gebruikt

* Gebruik geen oude batterijen of batterijen van verschillende types wanneer u ze vervangt, anders werkt uw afstandsbediening wellicht niet correct.

* Als u uw afstandsbediening een paar weken niet gaat gebruiken, verwijder dan de batterijen, anders zou een lekkende batterij de afstandsbediening kunnen beschadigen.



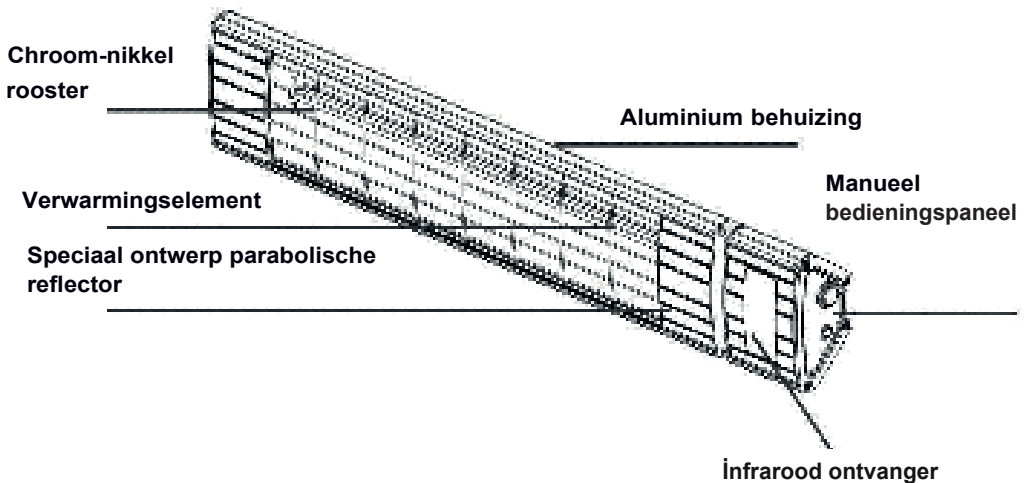
OPGELET!

Oververhitting: Bij modellen met afstandsbediening, wanneer de elektronische kaart 85° C bereikt of wanneer het apparaat warmte waarneemt buiten zijn eigen programma, waarschuwt het door een alarm van 1 minuut en stopt vervolgens de verwarmingsfunctie.

(*): Slechts sommige modellen zijn uitgerust met deze functie

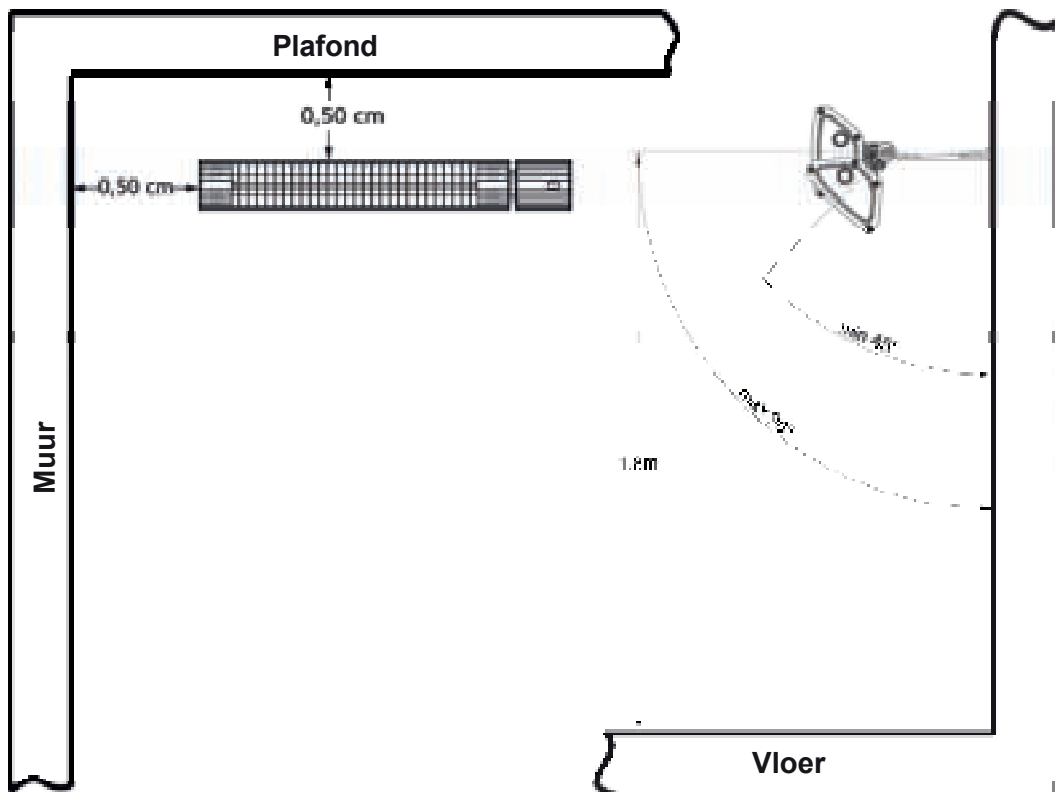
Technische kenmerken en voornaamste delen van Art plus series

Model	Breedte (A)	Hoogte (B)	Diepte (C)	Nominaal Vermogen (W)	Voeding (V/Hz)	Getr. Stroom (A)	Veiligheidsklasse	Apparaat klasse
S.P1535.OD	536 mm	140 mm	132 mm	1500 W	220-240V ~, 50/60 Hz	6.6 A	IP65	I
S.P1535.ODR	536 mm	140 mm	132 mm	1500 W	220-240V ~, 50/60 Hz	6.6 A	IP65	I
S.P2035.OD	536 mm	140 mm	132 mm	2000 W	220-240V ~, 50/60 Hz	8.7 A	IP65	I
S.P2035.ODR	536 mm	140 mm	132 mm	2000 W	220-240V ~, 50/60 Hz	8.7 A	IP65	I
S.P2053.OD	712 mm	140 mm	132 mm	2000 W	220-240V ~, 50/60 Hz	8.7 A	IP65	I
S.P2053.ODR	712 mm	140 mm	132 mm	2000 W	220-240V ~, 50/60 Hz	8.7 A	IP65	I
S.P3035.OD	920 mm	140 mm	132 mm	3000 W	220-240V ~, 50/60 Hz	13.1 A	IP65	I
S.P2351.OD	722 mm	140 mm	132 mm	2300 W	220-240V ~, 50/60 Hz	10 A	IP65	I
S.P2351.ODR	722 mm	140 mm	132 mm	2300 W	220-240V ~, 50/60 Hz	10 A	IP65	I



Wandaansluitingschema

Er moet een minimale afstand van 0,50 m zijn tussen de heater en aangrenzende muren en plafond. Bij zowel wand- als plafondinstallaties moet het toestel op minstens 1,8 m hoogte worden gemonteerd om aanraking tijdens gebruik te voorkomen. Controleer voordat u gaat boren, of er zich in de buurt geen kabels of waterleidingen bevinden. De heater moet worden aangesloten met de meegeleverde installatieapparatuur. Wanneer de heater horizontaal op de muur wordt gemonteerd, mag hij niet onder een hoek van minder dan 70° of meer dan 90° worden geplaatst. (Figuur A).

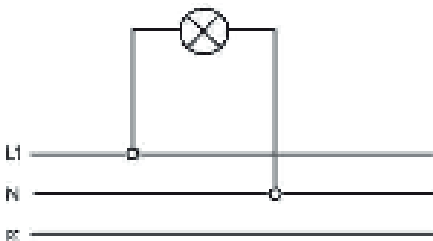


Figuur A



Bedradingschema

Controleer of de netsnoerwaarden 220-240V AC, 50/60Hz zijn en het circuit door een zekering loopt. Steek de stekker van uw apparaat uitsluitend in een geschikt geaard stopcontact.



L1 - Bruin
N - Blauw

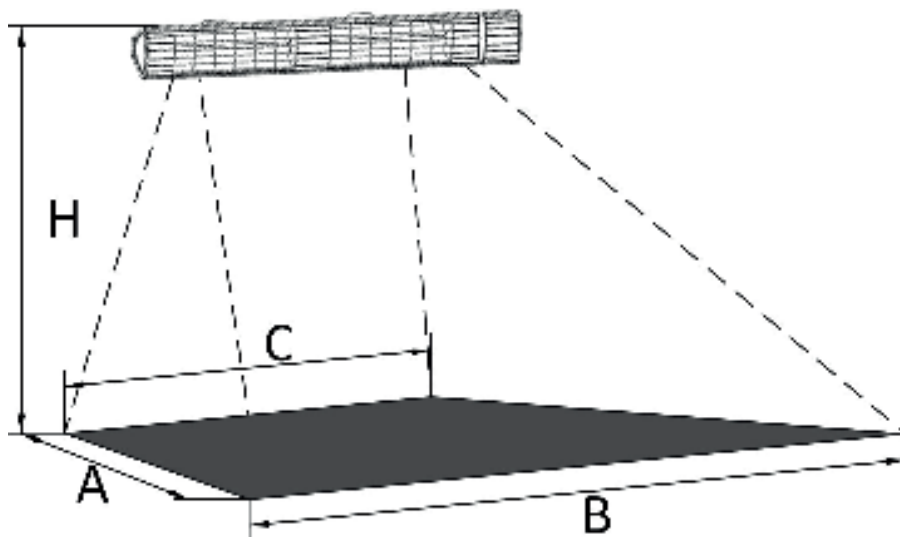
PE – Aardgeleider Geel/Groen

Verwarming projectie (s)

Deze tabel is opgesteld voor meerdere modellen.
Uw apparaat beschikt mogelijk niet over bepaalde functies die in de tabel worden vermeld. Bekijk de tabel met het modelnummer van het product dat u hebt gekocht.

Model	A	B	C	H	S
S.P1535.OD	3.2 m	4.6 m	2 m	2.5 m	tot 11.6 m ²
S.P1535.ODR	3.2 m	4.6 m	2 m	2.5 m	tot 11.6 m ²
S.P2351.OD	3.2 m	4.6 m	2 m	2.5 m	tot 13 m ²
S.P2351.ODR	3.2 m	4.6 m	2 m	2.5 m	tot 13 m ²
S.P2035.OD	3.2 m	5.8 m	3 m	2.5 m	tot 12.5 m ²
S.P2035.ODR	3.2 m	5.8 m	3 m	2.5 m	tot 12.5 m ²
S.P2053.OD	3.2 m	5.8 m	3 m	2.5 m	tot 15.4 m ²
S.P2053.ODR	3.2 m	5.8 m	3 m	2.5 m	tot 15.4 m ²
S.P3035.OD	3.2 m	5.8 m	3 m	2.5 m	tot 24 m ²

Verwarming projectie (s)



Opgelet!

Een zorgvuldige reiniging zorgt ervoor dat uw apparaat efficiënter werkt en een langere levensduur heeft.

1. Voordat u het apparaat schoonmaakt, schakel het uit, haal de stekker uit het stopcontact en wacht tot het is afgekoeld.
2. Als de reflector (reflecterende spiegel) en de lamp bevuild zijn, moet het apparaat zo mogelijk van buitenaf met droge lucht worden gereinigd zonder de beschermkooi te openen.
3. De buitenkant van het apparaat moet worden schoongemaakt met een katoenen doek of een zachte borstel.
4. Gebruik nooit schurende of bijtende vloeistoffen om het apparaat te reinigen. Deze materialen kunnen plastic onderdelen beschadigen.
5. Maak uw apparaat niet schoon met stoomreinigers.
6. Als er schade of een storing optreedt, moet het apparaat worden gerepareerd door een gekwalificeerde elektricien of door de verkoper /fabrikant.
7. Eventuele reparatie-/onderhoudswerkzaamheden door onbevoegden vallen niet onder de garantie.
8. De fabrikant/verkoper/exporteur aanvaardt geen enkele aansprakelijkheid voor dergelijke gevallen.

Sommige problemen die zich voordoen kunt u eventueel oplossen door de volgende punten te controleren voordat een erkende service roept.

Defecten verhelpen

- Het apparaat werkt niet** ♦ Vergewis u ervan dat de stekker behoorlijk in het stopcontact zit.
- ♦ Ga na of er geen problemen zijn inzake de elektrische installatie.
 - ♦ Controleer of u alle gebruiksinstructies correct heeft toegepast



Informatie inzake het naleven van de AEEE-regelgeving bij het afvoeren van het product

Dit product is vervaardigd uit waardevolle recyclebare en herbruikbare onderdelen en materialen.

Gooi het daarom niet weg op het einde van zijn nuttige levensduur met andere huishoudelijke afval.

Breng het naar een inzamelpunt voor recycling van elektrische en elektronische apparaten. Vraag hieromtrent inlichtingen aan de plaatselijke autoriteiten van uw regio.

Help mee aan de bescherming van het milieu en de natuurlijke bronnen door gebruikte producten in te leveren voor recycling.

Met het oog op de veiligheid van kinderen adviseren wij u het product onbruikbaar te maken door de stekker af te snijden voordat u het afvoert.

VERPAKKINGSINFORMATIE:

De verpakking van het product is vervaardigd van recyclebare grondstoffen, in overeenstemming met de nationale wetgeving. Gooi verpakkingsmaterialen niet weg met huishoudelijke of andere afval, maar breng ze naar een door de gemeente aangewezen inzamelpunt voor recyclebare verpakkingen.

Onderdelen en Bevestigingsmaterialen in het A Plus pakket		
ART PLUS S.P1535.OD-S.P2035.OD		
NAAM	STUKNUMMER	AANTAL
KARTONNEN DOOS	H30-05-100-168	1
STYROFOAM RECHTS LINKS	H30-50-220-036	1
VERGRENDELDE TRANSPARANTE PLASTIC ZAK VOOR DE HANDLEIDING (22 X 34 CM)	H30-80-200-002	1
VERGRENDELD TRANSPARANT PLASTIC ZAKJE (14 X 11 CM)	H30-80-200-004	1
PLASTIK VERPAKKING	H30-80-120-037	1
GEbruIKSHANDLEIDING	H10-20-100-099	1
WANDAANSLUITING SCHEMATISCH 1535-2035-2351 ARTPLUS	H10-40-000-287	1
PRODUCT KWALITEITSCONTROLE FORMULIER	H10-40-000-199	1
MONTAGE ELEMENTEN		
NAAM	STUKNUMMER	AANTAL
ALUMINIUM WANDAANSLUITING VERLENGSTUK 70mm	YIQ15-91MS-030-117	1
SCHARNIER	YIQ15-91MS-030-103	1
VERBINDINGSPLAAT	YIQ15-4000-010-127	1
M6X90 SPECIALE BOUT	H60-10-160-008	1
M6 SPECIALE MOER	H60-15-100-026	1
VLINDERSCHROEF M6	H60-10-160-011	2
VLINDERMOER M6	H60-15-100-034	2
INBUSSCHROEF (SW4)	H60-10-140-046	2
PLASTIC MUURANKER (Ø7mm)	H20-25-320-007	2
SCHROEF Ø5.5X40 YSB	H60-10-300-001	2
UITSPARING SCHEMATISCH 1535-2035-2351 ART PLUS	H10-40-000-290	1
ART PLUS S.P1535.ODR-S.P2035.ODR		
NAAM	STUKNUMMER	AANTAL
KARTONNEN DOOS	H30-05-100-168	1
STYROFOAM RECHTS LINKS	H30-50-220-036	1
VERGRENDELDE TRANSPARANTE PLASTIC ZAK VOOR DE HANDLEIDING (22 X 34 CM)	H30-80-200-002	1
VERGRENDELD TRANSPARANT PLASTIC ZAKJE (14 X 11 CM)	H30-80-200-004	1
PLASTIC VERPAKKING	H30-80-120-037	1
GEbruIKSHANDLEIDING	H10-20-100-099	1
PRODUCT KWALITEITSCONTROLE FORMULIER	H10-40-000-199	1
WANDAANSLUITING SCHEMATISCH 1535-2035-2351 ARTPLUS	H10-40-000-287	1
AFSTANDSBEDIENING	H35-30-260-020	1
MONTAGE ELEMENTEN		
NAAM	STUKNUMMER	AANTAL
ALUMINIUM WANDAANSLUITING VERLENGSTUK 70mm	YIQ15-91MS-030-117	1
SCHARNIER	YIQ15-91MS-030-103	1
VERBINDINGSPLAAT	YIQ15-4000-010-127	1

M6X90 SPECIALE BOUT	H60-10-160-008	1
M6 SPECIALE MOER	H60-15-100-026	1
VLINDERSCHROEF M6	H60-10-160-011	2
VLINDERMOER M6	H60-15-100-034	2
INBUSSCHROEF (SW4)	H60-10-140-046	2
PLASTIC MUURANKER (Ø7mm)	H20-25-320-007	2
SCHROEF Ø5.5X40 YSB	H60-10-300-001	2
UITSPARING SCHEMATISCH1535-2035-2351 ART PLUS	H10-40-000-290	1
ART PLUS S.P2053.OD		
NAAM	STUKNUMMER	AANTAL
KARTONNEN DOOS	H30-05-100-169	1
STYROFOAM RECHTS LINKS	H30-50-220-036	1
STR. ART PLUS MIDDENSET	H30-50-220-035	1
VERGRENDELDE TRANSPARANTE PLASTIC ZAK VOOR DE HANDLEIDING (22 X 34 CM)	H30-80-200-002	1
VERGRENDELDE TRANSPARANT PLASTIC ZAKJE (14 X 11 CM)	H30-80-200-004	1
PLASTIC VERPAKKING	H30-80-120-037	1
GEBRUIKSHANDLEIDING	H10-20-100-099	1
WANDAANSLUITING SCHEMATISCH 1535-2035-2351 ARTPLUS	H10-40-000-287	1
PRODUCT KWALITEITSCONTROLE FORMULIER	H10-40-000-199	1
MONTAGE ELEMENTEN		
NAAM	STUKNUMMER	AANTAL
ALUMINIUM WANDAANSLUITING VERLENGSTUK 70 mm	YIQ15-91MS-030-117	1
SCHARNIER	YIQ15-91MS-030-103	1
VERBINDINGSPLAAT	YIQ15-4000-010-127	1
M6X90 SPECIALE BOUT	H60-10-160-008	1
M6 SPECIALE MOER	H60-15-100-026	1
VLINDERSCHROEF M6	H60-10-160-011	2
VLINDERMOER M6	H60-15-100-034	2
INBUS SCHROEF (SW4)	H60-10-140-046	2
PLASTIC MUURANKER (Ø7mm)	H20-25-320-007	2
SCHROEF Ø5.5X40 YSB	H60-10-300-001	2
UITSPARING SCHEMATISCH1535-2035-2351 ART PLUS	H10-40-000-290	1
ART PLUS S.P2053.ODR		
NAAM	STUKNUMMER	AANTAL
KARTONNEN DOOS	H30-05-100-169	1
STYROFOAM RECHTS LINKS	H30-50-220-036	1
STR. ART PLUS MIDDENSET	H30-50-220-035	1
VERGRENDELDE TRANSPARANTE PLASTIC ZAK VOOR DE HANDLEIDING (22 X 34 CM)	H30-80-200-002	1
ALUMINIUM WANDAANSLUITING VERLENGSTUK (14 X 11 CM)	H30-80-200-004	1
PLASTIC VERPAKKING	H30-80-120-037	1
GEBRUIKSHANDLEIDING	H10-20-100-099	1
WANDAANSLUITING SCHEMATISCH 1535-2035-2351 ARTPLUS	H10-40-000-287	1
PRODUCT KWALITEITSCONTROLE FORMULIER	H10-40-000-199	1

AFSTANDSBEDIENING	H35-30-260-020	1
MONTAGE ELEMENTEN		
NAAM	STUKNUMMER	AANTAL
ALUMINIUM WANDAANSLUITING VERLENGSTUK 70 mm	YIQ15-91MS-030-117	1
SCHARNIER	YIQ15-91MS-030-103	1
VERBINDINGSPLAAT	YIQ15-4000-010-127	1
M6X90 SPECIALE BOUT	H60-10-160-008	1
M6 SPECIALE MOER	H60-15-100-026	1
VLINDERSCHROEF M6	H60-10-160-011	2
VLINDERMOER M6	H60-15-100-034	2
INBUSSCHROEF (SW4)	H60-10-140-046	2
PLASTIC MUURANKER (Ø7mm)	H20-25-320-007	2
SCHROEF Ø5.5X40 YSB	H60-10-300-001	2
UITSPARING SCHEMATISCH 1535-2035-2351 ART PLUS	H10-40-000-290	1
ART PLUS S.P3035.OD		
NAAM	STUKNUMMER	AANTAL
KARTONNEN DOOS	H30-05-100-170	1
STYROFOAM RECHTS LINKS	H30-50-220-036	1
STR. ART PLUS MIDDENSET	H30-50-220-035	1
VERGRENDELDE TRANSPARANTE PLASTIC ZAK VOOR DE HANDLEIDING (22 X 34 CM)	H30-80-200-002	1
VERGRENDELDE TRANSPARANT PLASTIC ZAKJE (14 X 11 CM)	H30-80-200-004	1
PLASTIC VERPAKKING	H30-80-120-037	1
GEbruikSHANDLEIDING	H10-20-100-099	1
PRODUCT KWALITEITSCONTROLE FORMULIER	H10-40-000-199	1
WANDAANSLUITING SCHEMATISCH 3035 ART PLUS	H10-40-000-288	1
MONTAGE ELEMENTEN		
NAAM	STUKNUMMER	AANTAL
ALUMINIUM WANDAANSLUITING VERLENGSTUK 70 mm	YIQ15-91MS-030-117	2
SCHARNIER	YIQ15-91MS-030-103	2
VERBINDINGSPLAAT	YIQ15-4000-010-127	2
M6X90 SPECIALE BOUT	H60-10-160-008	2
M6 SPECIALE MOER	H60-15-100-026	2
VLINDERSCHROEF M6	H60-10-160-011	4
VLINDERMOER M6	H60-15-100-034	4
INBUSSCHROEF (SW4)	H60-10-140-046	2
PLASTIC MUURANKER (Ø7mm)	H20-25-320-007	4
SCHROEF Ø5.5X40 YSB	H60-10-300-001	4
UITSPARING SCHEMATISCH 3035 ART PLUS	H10-40-000-236	1
ART PLUS S.P2351.OD		
NAAM	STUKNUMMER	AANTAL
KARTONNEN DOOS	H30-05-100-206	1
STYROFOAM RECHTS LINKS	H30-50-220-036	1

STR. ART PLUS MIDDENSET	H30-50-220-035	1
VERGRENDELDE TRANSPARANTE PLASTIC ZAK VOOR DE HANDLEIDING (22 X 34 CM)	H30-80-200-002	1
VERGRENDELDE TRANSPARANT PLASTIC ZAKJE (14 X 11 CM)	H30-80-200-004	1
PLASTIC VERPAKKING	H30-80-120-037	1
WANDAANSLUITING SCHEMATISCH 1535-2035-2351 ARTPLUS	H10-40-000-287	1
GEbruikSHANDLEIDING	H10-20-100-099	1
PRODUCT KWALITEITSCONTROLE FORMULIER	H10-40-000-199	1
MONTAGE ELEMENTEN		
NAAM	STUKNUMMER	AANTAL
ALUMINIUM WANDAANSLUITING VERLENGSTUK 70 mm	YIQ15-91MS-030-117	1
SCHARNIER	YIQ15-91MS-030-103	1
VERBINDINGSPLAAT	YIQ15-4000-010-127	1
M6X90 SPECIALE BOUT	H60-10-160-008	1
M6 SPECIALE MOER	H60-15-100-026	1
VLINDERSCHROEF M6	H60-10-160-011	2
VLINDERMOER M6	H60-15-100-034	2
INBUSSCHROEF (SW4)	H60-10-140-046	2
PLASTIC MUURANKER (Ø7mm)	H20-25-320-007	2
SCHROEF Ø5.5X40 YSB	H60-10-300-001	2
UITSPARING SCHEMATISCH 1535-2035-2351 ART PLUS	H10-40-000-290	1
ART PLUS S.P2351.ODR		
NAAM	STUKNUMMER	AANTAL
KARTONNEN DOOS	H30-05-100-206	1
STYROFOAM RECHTS LINKS	H30-50-220-036	1
STR. ART PLUS MIDDENSET	H30-50-220-035	1
VERGRENDELDE TRANSPARANTE PLASTIC ZAK VOOR DE HANDLEIDING (22 X 34 CM)	H30-80-200-002	1
VERGRENDELDE TRANSPARANT PLASTIC ZAKJE (14 X 11 CM)	H30-80-200-004	1
PLASTIC VERPAKKING	H30-80-120-037	1
GEbruikSHANDLEIDING	H10-20-100-099	1
WANDAANSLUITING SCHEMATISCH 1535-2035-2351 ARTPLUS	H10-40-000-287	1
PRODUCT KWALITEITSCONTROLE FORMULIER	H10-40-000-199	1
AFSTANDBEDIENING	H35-30-260-020	1
MONTAGE ELEMENTEN		
NAAM	STUKNUMMER	AANTAL
ALUMINIUM WANDAANSLUITING VERLENGSTUK 70 mm	YIQ15-91MS-030-117	1
SCHARNIER	YIQ15-91MS-030-103	1
VERBINDINGSPLAAT	YIQ15-4000-010-127	1
M6X90 SPECIALE BOUT	H60-10-160-008	1
M6 SPECIALE MOER	H60-15-100-026	1
VLINDERSCHROEF M6	H60-10-160-011	2
VLINDERMOER M6	H60-15-100-034	2
INBUSSCHROEF (SW4)	H60-10-140-046	2
PLASTIC MUURANKER(Ø7mm)	H20-25-320-007	2

SCHROEF Ø5.5X40 YSB	H60-10-300-001	2
UITSPARING SCHEMATISCH 1535-2035-2351 ART PLUS	H10-40-000-290	1

