



# RECALMA

## Recalma Fietslift 60 Kilo

Waarschuwing: Lees de installatie-instructies zorgvuldig door voordat u de fietslift installeert en gebruikt.

Onderdelenlijst:

- 2x Losse lift katrollen
- 2x Haakkatrollen (1 met vergrendelingsmechanisme)
- 1x 48" touw
- 1x Touw klip (om extra touw op te knopen wanneer de fiets aan het plafond hangt)
- 10x 2" houtschroeven

Vereist gereedschap:

- Schroevendraaier of boormachine
- Meetlint

1. Meet de afstand tussen het stuur en de achterkant van de zitting.

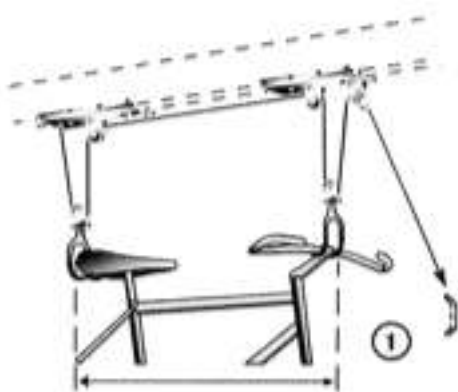

2. Bepaal de plaats van de plafondbalk. Zodra u de locatie hebt bepaald, brengt u de meting van de stoel en het stuur over langs de draagbalk, zodat de bevestigingen van de lift op één lijn liggen. Als u de fietslift in de tegenovergestelde richting van de balken moet monteren, kunt u de lift makkelijker op een houten plank monteren, en deze plank bevestigen aan de balken.

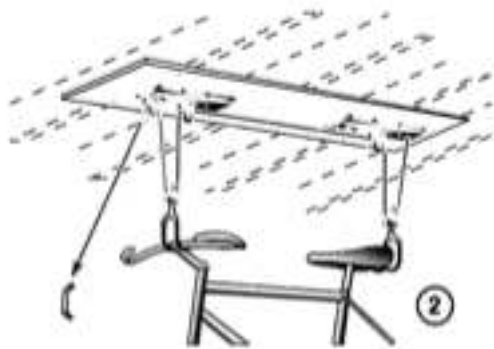

3. Leg een dubbele knoop aan het uiteinde van het touw. Voer het touw door het vierkante gat op het verlichte deel dat niet het vergrendelingsmechanisme heeft, zodat het geknoopte uiteinde zich tussen het plafond en de lift bevindt.

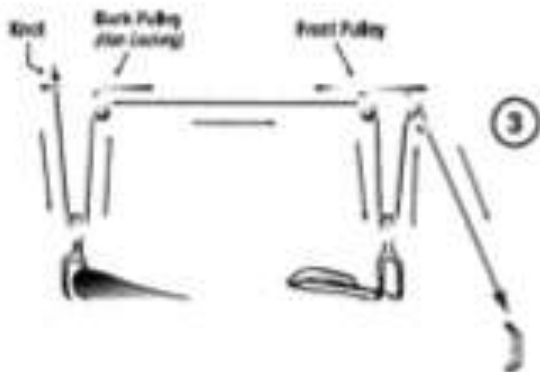

4. Gebruik de bijgeleverde houtschroeven om de grote lift katrollen te bevestigen aan de balk of plank (fig. 4a) en zorg ervoor dat de haken op één lijn staan met de meting van uw stuur/zadel (de lift zal beter werken als deze meting nauwkeurig is). Rijk het touw door de gleuven zoals afgebeeld (fig. 4b). Zorg ervoor dat u het touw door beide delen van het vergrendelingsmechanisme leidt (fig. 4c).

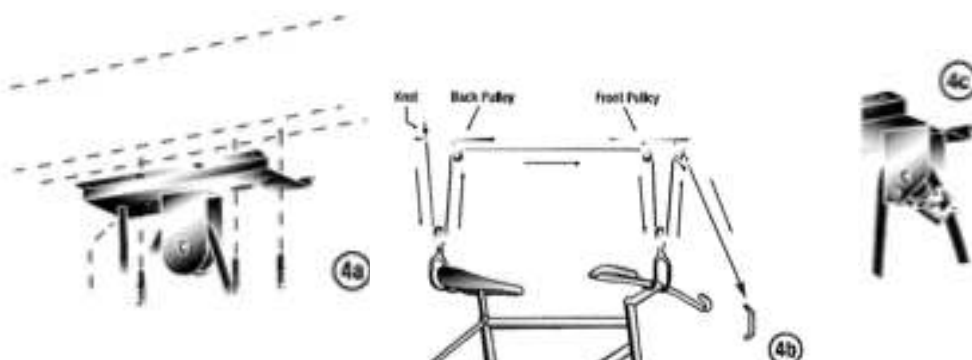

5. Gebruik 2 houtschroeven om de touwclip aan de muur te bevestigen. **SNIJD HET TOUW NIET DOOR.** Wanneer de fiets tot aan het plafond hangt, moet het overtollige touw aan deze klip worden opgeborgen.

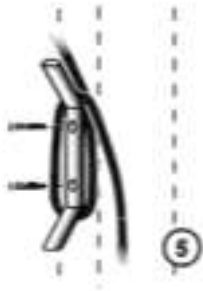

### **Gebruik van de fietslift**

Haak het fietsstuur en het zadel vast met de haken en zorg ervoor dat de touwen niet gedraaid zijn. De fiets kan nu tot aan het plafond worden gehesen door aan het touw te trekken. Het touw zal bij elke trek vergrendelen, zodat de fiets niet kan vallen. Voor de veiligheid bindt u het touw vast aan de haak en wikkelt u het overtollige touw eromheen. **SNIJD HET TOUW NIET DOOR.**

### **De fiets laten zakken**

Trek aan het touw in de richting van de achterste katrol en houd het touw onder spanning (zie figuur). De spanning zorgt ervoor dat het vergrendelingsmechanisme open blijft en de fiets kan zakken. Laat het touw langzaam vieren terwijl de fiets daalt. Zodra de fiets laag genoeg is, haalt u hem uit de haken en bindt u het touw terug aan de schoenplaat.



**CE**