

ACHTUNG:

Machen Sie die Hängekörbe nicht zu schwer!
Denken Sie an die Anzahl der Pflanzen, Wasserspenden,
fallenden Regen usw.
Entfernen Sie die Hängekörbe vom Laternenpfahl während
Tage mit starkem Regen und/oder stürmischem Wetter.

ATTENTION:

Faites en sorte que les paniers suspendus ne soient pas trop
lourds! Pensez au nombre de plantes, à l'arrosage, à la pluie
qui tombe, etc. Retirez les paniers suspendus du lampadaire
pendant jours de fortes pluies et/ou de temps orageux.

WAARSCHUWING:

Maak de hanging baskets niet te zwaar!
Denk aan aantal planten, water geven, vallende regen etc.
Verwijder de hanging baskets van de lantaarnpaal tijdens
dagen met hevige regen en/of stormachtig weer.

Technical specifications and guiding lines per model

- Take notice of all technical specifications for your product at all times.
See the pictorial signs on the enclosed users guide.
- Below is an explanation of the pictorial signs.

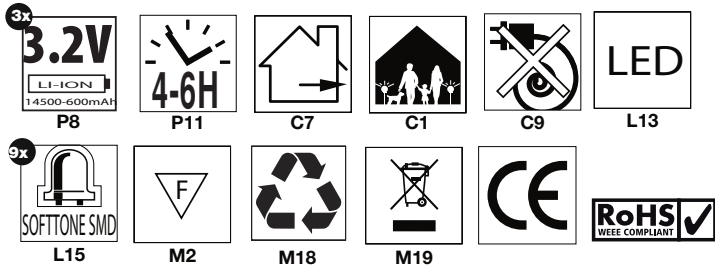

LUXFORM[®]

LIGHTING



3 Headed Kensington lamp post with
arms for hanging baskets

68715273

© Copyright 2021 Luxform Global BV Transportstraat 1, 8263BW Kampen, The Netherlands



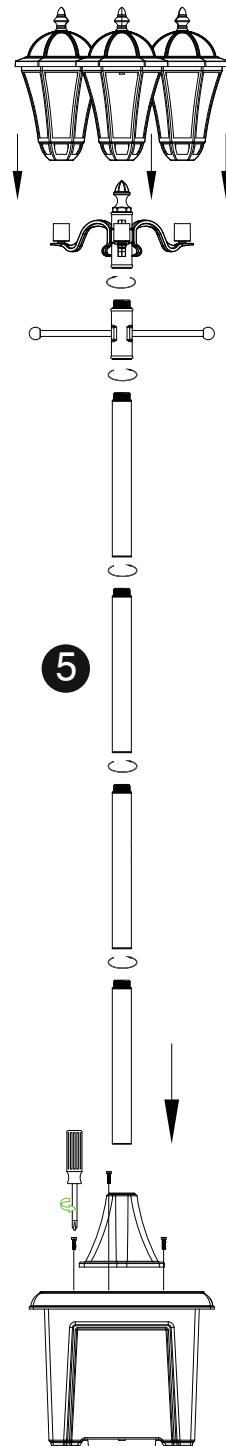
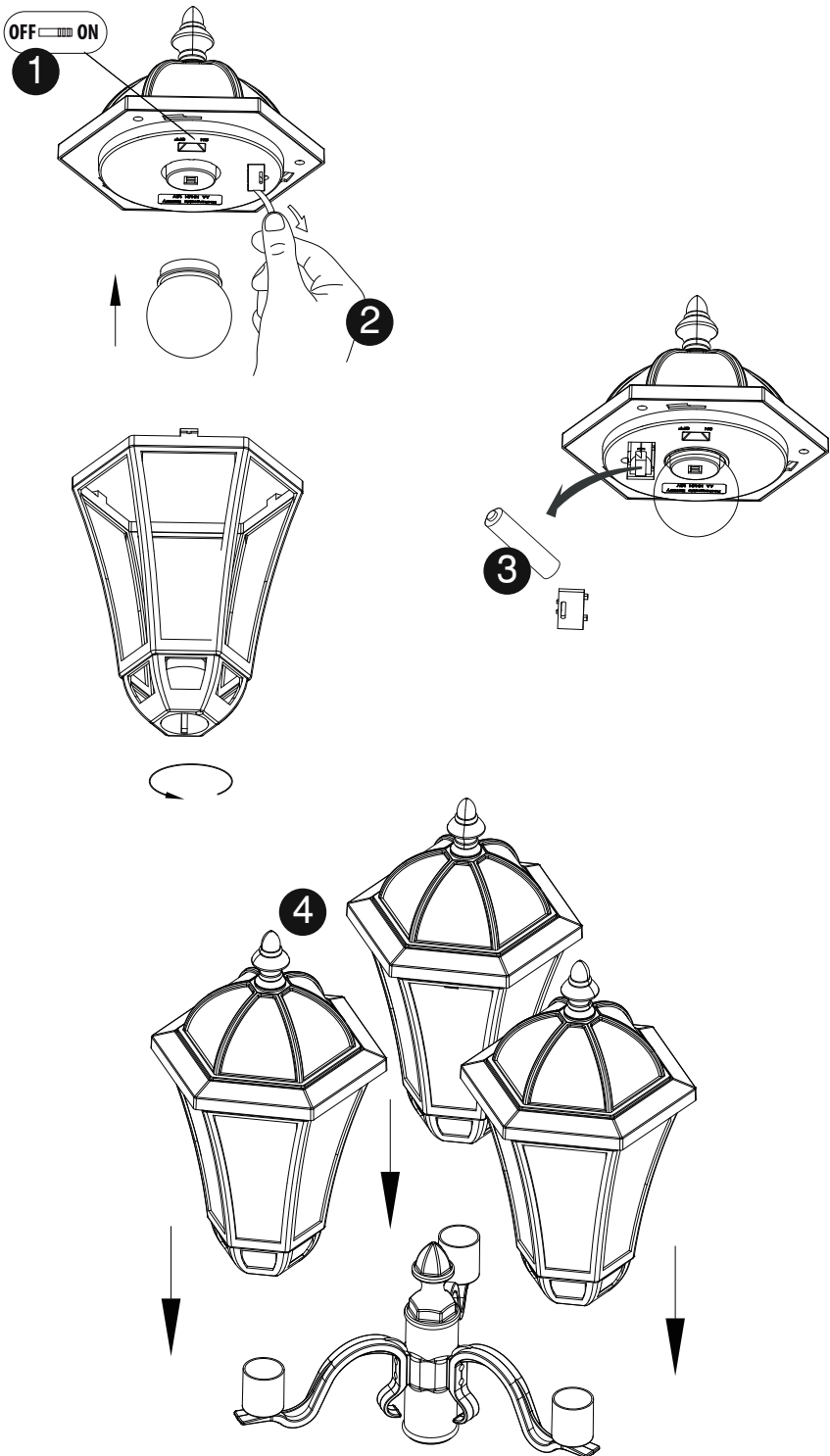

Blumenerde
Terreau
Potting soil
Potgrond

3/4 gefüllt mit
Kiesel oder Steine
3/4 rempli de
Cailloux ou cailloux
3/4 filled with
Pebbles or stones
3/4 gevuld met
kiezels of stenen

Hängen Sie Ihre Hängekörbe mit gleichen Gewichten an beide Stangen
Accrochez vos paniers suspendus sur les deux barres avec des poids égaux
Hang your hanging baskets on both bars with equal weights
Hang je hanging baskets met gelijke gewichten aan beide stangen

WARNING:

Make the hanging baskets not too heavy!
Think of number of plants, giving water, falling rain etc.
Remove the hanging baskets from the lamp post during
days with heavy rain and/or stormy weather.