



# Junkers Ju 88A-4 with bombs

03988-0389

© 2013 BY REVELL GmbH. A subsidiary of Hobbico, Inc.

PRINTED IN GERMANY



## Junkers Ju 88A-4 with bombs

Die Ju 88 wurde 1936 als Schnellbomber entwickelt. Sie diente als Sturzkampfbomber und für den Bombeneinsatz aus größeren Höhen, sie war als Jagdflugzeug in der Nachtjagd ebenso erfolgreich wie als Torpedobomber gegen Schiffsziele. Sie konnte als Jäger gegen Panzer und zur Eisenbahnjagd eingesetzt werden, sie war Minenleger und Aufklärer. Und in ihren letzten Tagen war sie im Mistelgespann der Bombenträger unter der Bf 109 oder Fw 190. Als der 2. Weltkrieg endete stand die Ju 88 noch immer in voller Produktion und bis zu diesem Zeitpunkt waren mehr Ju 88 gebaut worden als alle anderen Bomber der Luftwaffe zusammen genommen - über 15 000 Maschinen.

Geplant und gebaut als Schnellbomber stellte die Ju 88 bereits im März 1938 mit 517 km/h den ersten Weltrekord über die 1000km-Strecke auf - eine Geschwindigkeit die selbst von den damaligen Jagdflugzeugen nicht erreicht wurde. Die erste Serienversion, Ju 88A-1, wurde beim KG 25 - später umbenannt in KG 30 „Adlergeschwader“ in Dienst gestellt, hatte aber am 1. 9. 1939 Maschinen um sich an den Kriegshandlungen zu beteiligen. Erst im März 1940 war das KG 30 als erster Einsatzverband vollständig mit Ju 88 ausgerüstet. Gleichzeitig begannen bei Junkers die Arbeiten an einer neuen Tragfläche, die neben einer größeren Spannweite auch einen Tragflächen-Randbogen erhielt. Bisher lagen Tragfläche und Querruder der Ju 88A-1 an ihren Enden völlig offen. Diese neue Tragfläche wurde bereits in die laufende Produktion eingeführt und auch bei den noch vorhandenen Maschinen nachgerüstet. Die erste wirkliche Bewährungsprobe für die Junkers Ju 88 war die „Battle of Britain“ die am 8. August 1940 mit dem „Adlertag“ begann. Neben dem KG 30 war zu diesem Zeitpunkt nur ein Teil des KG 51 mit Ju 88 ausgerüstet. Die Erfahrungen führten zu einer stärkeren Abwehrbewaffnung. Statt den bisher verwendeten vier MG 15 kam nun das modernere MG 81 - meist in Zwilling-Lafettierung MG 81Z - zum Einsatz. Gleichzeitig wurde eine stärkere Panzerung zum Schutz der Besatzung eingeführt. Mit der nun greifenden Serienproduktion (2208 Maschinen im Jahr 1940) konnten auch weitere Geschwader vollständig auf Ju 88 umgerüstet werden, darunter auch das Lehrgeschwader 1 (LG 1). Damit wurde die Ju 88 zum Standardbomber der Luftwaffe und trug die Hauptlast der Angriffe gegen Boden- und Schiffsziele auf allen Kriegsschauplätzen von Norwegen bis Afrika. Besondere Erfolge konnte die Ju 88 dabei gegen Schiffsziele erringen, da sie auch als Sturzkampfbomber mit Bombenträgern unter der Tragfläche eingesetzt werden konnte - ein besonderer Vorteil bei Angriffen gegen Punktziele. Die Serienfertigung der Ju 88 wurde erst gegen Ende 1944 eingestellt. Insgesamt wurden 5501 Maschinen der Serie A-4 gebaut.

### Technische Daten:

Spannweite	20,08 m
Länge	14,36 m
Höhe	5,07 m
Triebwerke	2x Junkers Jumo 211 J
Leistung	1 410 PS
Leergewicht	8 050 kg
Startgewicht max.	12 460 kg
Höchstgeschwindigkeit	445 km/h
Reisegeschwindigkeit	385 km/h
Landegeschwindigkeit	140 km/h
Reichweite normal	2 520 km
Dienstgipfelhöhe	8 500 m
Bewaffnung	5x MG 81; Bomben/Abwurfaffen 3600 kg
Besatzung	4

## Junkers Ju 88A-4 with bombs

The Ju 88 was initially designed in 1936 as a fast bomber. They also however served as dive bombers, as high level bombers and was just as successful as torpedo bomber against surface shipping or as a night-fighters. They could be used as a tank-busters and train hunters, as mine-layers and reconnaissance aircraft. In their last days they also carried the Bf 109 or Fw 190 as part of the Mistletoe bomb carrier duo. The Ju 88 was still in full production at the end of the Second World War and up to this point in time more Ju 88's had been built than all the other Luftwaffe bombers put together - over 15000 aircraft. Designed and built as a fast bomber, the Ju-88 soon set the Worlds first Speed Record over a 1000 km (621 mile) course. In March 1938 it reached a speed of 517km/h (321mph) - a speed that fighter aircraft of the period could not achieve! The first production version the Ju 88A-1, entered service with Combat Wing 25 - later renamed Combat Wing 30 „Eagle Wing“ which on the 1st September had 1939 aircraft able to take part in the hostilities. Only in March 1940 did Combat Wing 30 become the first operational unit to be fully equipped with the Ju 88. At the same time Junkers began work on a new wing, which as well as larger wingspan also received a rounded wing-tip. Up to this point the wing tips and ailerons of the Ju 88A-1 completely open at their extremities. This new wing was immediately incorporated into the production line and fitted retrospectively to aircraft which had the old wing. The „Battle of Britain“, which began on 8th August 1940 with „Adlertag“ (Day of the Eagle) was the first real test for the Ju 88. As well as KG 30 only part of KG 51 was then equipped with the Ju 88. Combat experience led to the fitting of a stronger defensive armament. Instead of the current four MG 15's the more modern MG 81 was used - mostly fitted in the twin MG 81Z mount. At the same time stronger armour was fitted to protect the crew. With mass production at full pace (In 1940 - 2208 aircraft), more „Wings“ could be completely converted to the Ju 88, including Training Wing No1. The Ju 88 was now the Luftwaffe's „Standard Bomber“ and carried the brunt of the attacks against enemy ground and maritime targets in all Theatre's of War from Norway to Africa. The Ju 88 was able to notch up exceptional successes against marine shipping. With the addition of bomb-racks under the wings it was able to take on the role of dive-bomber, a distinct advantage when attacking pin-point targets. Mass production of the Ju 88 did not cease until the end of 1944. In all, a total of 5501 A-4 versions were built.

### Technical Data:

Wingspan:	20.08 m (65ft 10ins)
Length:	14.36 m (47ft 1ins)
Height:	5.07 m (16ft 7ins)
Engines:	2x Junkers Jumo 211J
Power:	1410 bhp
Empty Weight:	8050 kg (17750lbs)
Max. Take-off Weight:	12460 kg (27474 lbs)
Maximum Speed:	445 km/h (276 mph)
Cruising Speed:	385 km/h (239 mph)
Landing Speed:	140 km/h (75 mph)
Normal Range:	2520 km (1565 miles)
Service Ceiling:	8500 m (27880 ft)
Armament:	5x MG 81 Bombs/Free Fall Weapons 3600 kg (7938 lbs)
Crew:	4

Für die hervorragende Unterstützung bei der Entwicklung dieses Modells danken wir dem Deutschen Technikmuseum, Berlin. Für weitere Informationen: [www.dtmb.de](http://www.dtmb.de)  
Special thanks go to Deutsches Technikmuseum, Berlin for their excellent support in the development of this product. For more information: [www.dtmb.de](http://www.dtmb.de)

Special thanks go to Norwegian Armed Forces Museum, Gardermoen for sharing their knowledge and their outstanding support in the development of this modell.  
For more information: [www.ju88.net](http://www.ju88.net).

## Vor dem Zusammensetzen gut durchlesen!

**D:** Achtung: Jedes Teil ist nummeriert (1). Reihenfolge der Montageschritte beachten. Benötigte Werkzeuge: Messer und Feile zum Entfernen und Entgraten der Teile (2) Gummiband, Klebeband und Wäscheklamern zum Zusammenhalten der geklebten Einzelteile (3). Plastikteile in einer milden Waschlösung reinigen und an der Luft trocknen, damit der Farbanstrich und die Abziehhilfen besser haften. Vor dem Ankleben prüfen ob Teile passen, Klebstoff sparsam auftragen Chrom und Farbe an den Klebeflächen entfernen. Kleine Teile anstreichen, bevor sie vom Rahmen entfernt werden (4) (5). Farben gut durchtrocknen lassen, erst dann den Zusammenbau fortsetzen. Jedes Abziehbildmotiv einzeln ausschneiden und ca. 20 Sekunden in warmes Wasser tauchen. Das Motiv an der bezeichneten Stelle vom Papier abschneiden und mit Löschpapier andrücken.

**NL:** OPGEEFT: Voor de montage eerst goed de handleiding lezen. Elk onderdeel is genummerd (1). Let op de montagevolgorde. Benodigd gereedschap: mes en vijl voor het afnemen van de onderdelen (2); elastiek, plakband en wasknijpers voor het bij elkaar houden van de gelijmde onderdelen (3). Plastic onderdelen met een zacht afwasmiddel reinigen in een vanzelf laten drogen, zodat de verf en de decals beter hechten. Controleer voor het lijmen of de onderdelen passen; lijm dan opbrengen. Chrom en verf van de lijmvlakken ver verwijderen. Kleine onderdelen verven voordat ze van het raam worden verwijderd (4) (5). Verf goed laten drogen, dan pas verdoorgaan met de montage. Elke decal afzonderlijk uitsnijden en ca. 20 sec. in warm water dopen. De decal op de aangegeven plaats van het papier schuiven en met vloeipapier andrukken.

**GB:** ATTENTION: Read the instructions thoroughly prior to assembly. Each component is numbered (1). Adhere to specified sequence of attention. Tools required: knife and file for removal of components from frame (2); rubber band, adhesive tape and clothes pegs for clamping components together after applying adhesive (3). Clean plastic components in a mild detergent solution and allow to air-dry so that paint and transfers adhere better. Prior to applying adhesive, check to see whether the components fit together; apply adhesive sparingly. Remove chrome and paint from the contact surfaces. Paint small components before removing them from the frame (4) (5). Allow paint to dry well, and only then continue to assemble. Cut out each transfer individually and immerse in warm water for approx. 20 seconds. Slide transfer off paper and into designated position, then press on with blotting paper.

**F:** ATTENTION : lisez bien la notice de montage avant de commencer. Chaque pièce est numérotée (1). Respectez l'ordre des opérations. Outils nécessaires : couteau et lime pour ébarber les pièces (2); élastiques, ruban adhésif et pinces à linge pour maintenir les pièces collées (3). Nettoyez les pièces en matière plastique dans une solution douce de produit de lavage et faites-les sécher à l'air afin que la peinture et les décalcomanies tiennent mieux. Avant de mettre la colle, vérifiez si les pièces s'adaptent bien les unes aux autres; mettez peu de colle. Enlevez le chrome et la peinture et les surfaces de collage. Peignez les petites pièces avant de les détacher de la grappe (4)(5). Laissez bien sécher la peinture avant de poursuivre l'assemblage. Découpez chaque décalcomanie séparément et plongez-la dans de l'eau chaude pendant 20 secondes environ. A l'endroit marqué, faites glisser le motif pour le séparer du papier et pressez-le sur l'emplacement avec du papier buvard.

**E:** ¡Atención! Antes de comenzar con el ensamblaje, leer detenidamente las instrucciones. Cada pieza va numerada (1). Téngase en cuenta el orden de operaciones del ensamblaje. Herramientas necesarias: Cuchilla y lima para desbarbar las piezas (2). Cintas de cinta adhesiva y pinzas de ropa para sujetar las piezas pegadas (3). Lavar las piezas de plástico en una solución de detergente suave y dejar que se sequen al aire para mejorar así la adhesión de la pintura y de las calcomanías. Antes de aplicar el pegamento comprobar si las piezas quedan correctamente adaptadas. Aplicar el pegamento sin excederse. Alejar de las superficies de pegado el cromado y la pintura. Pintar las piezas pequeñas antes de desprenderlas de su sujeción (4) (5). Antes de proseguir con el ensamblaje, dejar que se sequen bien la pintura. Recortar las calcomanías una por una y sumergirlas durante unos 20 segundos en agua caliente. Deslizar del papel la calcomanía en el lugar adecuado y oprimirla colocando encima de ella papel secante.

**I:** ATTENZIONE: Prima dell'assemblaggio leggere attentamente le istruzioni di montaggio. Ogni pezzo è numerato (1). Tener presente la successione delle fasi di assemblaggio. Attrezzi necessari: coltello e lima per togliere la sbavatura dai pezzi (2), nastri adesivi e mollette da bucato per tenere insieme i pezzi singoli dopo averli incollati (3). Lavare i particolari in plastica con un detergente delicato e lasciarli asciugare all'aria, per una migliore adesione dello strato di colore e della figura decalcolabile. Prima di incollare, verificare che i pezzi si abbinano bene tra di loro; applicare il collante con parsimonia. Togliere cromo e colore dalle superfici da incollare. Dipingere i piccoli accessori sul supporto prima di rimuoverli (4) (5). Far seccare bene la vernice prima di proseguire con l'assemblaggio. Ritagliare singolarmente ogni figura ed immergerla in acqua tiepida per 20 secondi circa. Applicare il motivo nella posizione segnata e tamponarlo con carta assorbente.

**S:** OBS: Läs instruktionerna noga igenom innan du sätter modellerna samman. Vardera detalj är numrerad (1). V g beakta följden i sammansättningsstegen. Verktyg, som du kommer att behöva : kniv och fil för att skrapa detaljerna rena (2), gummibänder, tejp och klädnyppor för att hålla samman de limmade detaljerna (3). Rengör plastdetaljerna i en mild tvättmedelslösning och torka dem i luften för att tack och dokaler skall hålla bättre. Kolla, om detaljerna passar ihop innan du klistar dem och använd limmet sparsamt. Avlägsna krom och lack från tygorna, som kommer att limmas ihop. Måla de små detaljerna innan du avlägsnar dem från ramen (4) (5). Låt lacket riktigt torka igenom innan du fortsätter med sammansättningen. Skär av varje dekalomotiv enskilt och doppa det i varmt vatten i ca 20 sekunder. Flytta motivet bort från papperet genom att trycka vid det angivna stället och tryck fast med löskrappor.

**DK:** BEMÆRK: Inden sammensætningen begynder, skal bygvejledningen læses godt igennem. Hver del er nummereret (1). Rækkefølgen af monteringsstrimene skal overholdes. Nødvendigt værktøj: Kniv og fil til afgrøntning af delene (2); gummibånd, tape og tøjknipper til at holde de klistrede (3) enkeltdele sammen. Plastikdelene renses i en mild sæbeopløsning og lufttørres så malingen og overføringsbillederne bedre kan hæfte. Inden påførelsen kontrolleres om delene passer; limen påføres sparsommeligt. Krom og farve fjernes fra klebefladerne. De små dele males inden de fjernes fra rammen (4) (5). Lad farven tørke godt inden sammensætningen fortsættes. Opskrivningsbilledernes motiver skæres ud enkeltvis og dyppes ca. 20 sek. i varmt vand. Skub motivet fra papiret og tryk det fast med trækrapper.

**GR:** ΠΡΟΣΟΧΗ: Πριν τη συναρμολόγηση, διαβάστε καλά τις οδηγίες. Κάθε εξάρτημα είναι αριθμημένο (1). Προσέξτε τη σειρά των βημάτων συναρμολόγησης. Απαιτούμενα εργαλεία: μαχαίρι και λίμα για τη λείανση των εξαρτημάτων (2), λαστίκια ταινία, κολλητική ταινία και μανταλάκια για τη συγκράτηση των κολλημένων μεμονωμένων εξαρτημάτων (3). Καθαρίστε τα πλαστικά εξαρτήματα μέσα σε ένα "υαλικό" καθαριστικό διάλυμα και στεγνώστε τα στον αέρα, ώστε να υπάρξει καλύτερη πρόσφυση του χρώματος και των χαλκομαγιών. Πριν το κόλλημα, ελέγξτε αν ταιριάζουν μεταξύ τους τα εξαρτήματα. Επαλείψτε οικονομικά την κόλλα. Απομακρύνετε από τις επιφάνειες επικάλυψη, χρώμα και βαφή. Βάψτε τα μικρά εξαρτήματα, πριν απομακρυνθούν από το πλαίσιο (4) (5). Αφήστε τα στεγνώσουν καλά τα χρώματα και ύστερα συνεχίστε τη συναρμολόγηση. Κόψτε ξεχωριστά το κάθε μοτίβο των χαλκομαγιών και βουτήξτε το σε ζεστό νερό για περ. 20 δευτερόλεπτα. Απομακρύνετε το μοτίβο από το χαρτί, στο σημαδεμένο σημείο και πιέστε το με το στυλόχαρτο.

**N:** OBS! Läs noga igenom monteringsanvisningen för sambyggnaden. Hver del er nummereret (1). Folg rekkefølgen på monteringsstrimene. Nødvendigt værktøj: Kniv og fil for fjerning av grader på delene (2), gummibånd, tape og klesklyper for å holde sammen de limede enkeltdelene (3). Rengjør plastdelene i mildt såpevann og la dem lufttørke, slik at fargen og bildene sitter bedre. Før pålimning må det kontrolleres om delene passer: lim på litt lim. Fjern krom og farge på klebeflatene. Mal de små delene før de fjernes fra rammen (4) (5). La fargene tørke godt før sammenbyggingen fortsettes. Skjær ut hvert av motivene for seg og legg dem i varmt vann i ca. 20 sekunder. Skyv motivet fra papiret på det merkede stedet og trykk på med trekkpapper.

**P:** ATENÇÃO: Antes de iniciar a montagem leia atentamente o manual de construção. Todas as partes componentes são numeradas (1). Absterer para a sequência das etapas de montagem. Ferramentas necessárias: Faca e lixa para aparar a rebordura das peças (2), elástico, fita adesiva e molde de roupa para sustentar as peças (3) durante o colagem. As peças de material plástico devem ser limpas numa solução fraca de detergente e secas ao ar, de forma que a demão de tinta e os decalques tenham uma boa adesão. Antes do colar, verificar se as peças encaixam; utilizez a cola em pequena quantidade. Eliminar o cromado e a tinta das superfícies a serem coladas. Não passar cola nas peças que ainda se encontram fixas na grade de material plástico. Pintar as peças pequenas antes de retirá-las da grade (4) (5). Deixar a tinta secar completamente para depois continuar com a montagem. Cortar separadamente cada um dos decalques e mergulhá-los em água morna durante aproximadamente 20 segundos. Decalcar os motivos da papel na posição indicada e secar com mate-borrão.

**FIN:** HUOMIO: Lue rakennusohjeet huolellisesti ennen kokoonpanoa. Jokainen osa on numeroitu (1). Huomioi osien oikea asennusjärjestys. Tarvittavat työkalut: Veitsi ja villa osien ylimääräisten pursetten poistamiseen (2); kuminauha, teippiä ja pyykkipoikia yhteentuluttajien osien paikallaispäättämiseksi (3). Puhdistus muoviosat miedolla pesuaineliuoksella ja anna niiden kuivua itsestään, jotta maali ja siirtokuvat tarttuvat niihin paremmin. Tarkasta ennen liimausta, että osat sopivat toisiinsa; levitä liimaa säästeliäästi. Poista kromaus ja maali liimainnista. Maalaa pienet osat ennen kuin irrotat ne pidäntaiteista (4) (5). Anna maalin kuivua kunnon ennen kuin jatkat kokoonpanoa. Leikkaa jokainen siirtokuva erikseen ja upota lämpimään veteen n. 20 sekunniksi. Irrota kuvio paperin merkitystä kohdasta samalla painamalla imupaperi kuvion toista puolta vasten.

## Read before you start!

**RUS:** Внимание: Перед сборкой хорошо прочитать руководство по монтажу. Каждая деталь пронумерована (1). Особое внимание уделять последовательности монтажа. Необходимые рабочие инструменты: нож и напильник для зачистки деталей (2); резиновая лента, клейкая лента и зажимы для сушки белья для прижимания склеиваемых отдельных деталей (3). Детали из пластика очистить в растворе мягкого моющего средства и высушить на воздухе для того, чтобы краска и переводные картинки лучше прилипали. Перед приклеиванием проверить, подходят ли детали: клей нанести экономно. Хром и краску удалить с поверхностей склеивания. Небольшие детали покрасить перед тем, как они будут удалены из рамки (4) (5). Краску необходимо хорошо просушить, только после этого продолжать сборку. Каждую соответствующую переводную картинку отдельно вырезать и примерно на 20 секунд окунуть в теплую воду. На обозначенном месте картинку отделить от бумаги и прижать промокальной бумагой.

**PL:** UWAGA: Przed składaniem przeczytać dokładnie instrukcję montażu. Każda część jest ponumerowana (1). Zwrócić uwagę na kolejność przeprowadzania poszczególnych punktów montażowych. Potrzebne narzędzia: nóż oraz pilnik do usunięcia zadziorów z poszczególnych elementów (2); taśma gumowa, taśma klejowa, klamerki do bielizny dla przytrzymania sklejonych elementów (3). Wymyć plastikowe części w wodzie z delikatnym środkiem myjącym oraz osuszyć na powietrzu, aby zapewnić lepszą przylepność farby oraz kalkomanii. Sprawdzić przed przyklejeniem, czy dane elementy pasują do siebie; nanosić klej oszczędnie. Usunąć chrom oraz farbę z powierzchni przeznaczonych do klejenia-n. Małe elementy pomalować jeszcze przed wycięciem z ramki (4) (5). Farbę dobrze wysuszyć, dopiero potem kontynuować składanie części. Wyciąć pojedynczo każdy z motywów kalkomanii i zanurzyć na 20 sekund w ciepłej wodzie. Ściągnąć motyw z papieru na oznaczone miejsce i docisnąć bibułą.

**TR:** DÝKKAT: Model yapýmına baþlamadan önce aþýklamaly dikkatlice okuyunuz. Modelde kullanylýan her parçaya bir numara verilmiþtir(1). Montaj yapýmýn sýrasýna dikkat ediniz. Gereklí el aletleri: Parçalary baþly bulunduklary çerçeveden çýkarmak için maket býcaýy ve çapaklýrýn almak için eþe(2). Yapýbtýrý sürdükten sonra parçalaryn yapýbmasy için bir arada tutmaya yarayan paket lastiði, selo teyp ve camaþýr mandaly(3). Boyanýn ve çýkarmalarnýn daha iyi yapýbmasy ve kalýcý olmasý için plastik parçalary deterjanlý suya temizleyip odada kurumaya býrkýniz. Yapýbtýrý sürmeden önce parçalaryn karþýlýkly olarak birbirlerine tam uyup uyamadýnýn kontrol ediniz. Her çýkarmalyacak yüzeylerde boya kalýntýsý ve krom varsa temizleyiniz. Yapýbkaný idareli kullanýnýz. Küçük parçalary baþly bulunduklary çerçeveden çýkarmadan önce boyaynýz (4) & (5). Boya iyice kuruduktan sonra montaja devam ediniz. Her çýkarmayý önce kabýdý ile birfilete kesiniz ve ýýk suya 20 saniye kadar bekleþiniz. Çýkarmayý model úzerinde yapýbtýrýlacak yüzeylerde boya kalýntýsý, úzerinden kurutma kabýdý ile hafifçe bastýrýrken çýkarmamýn altýndaki kabýdý yavabça çekiniz.

**CZ:** POZOR: Před sestavením montážního návodu důkladně pročíst. Každý díl je očíslován (1). Dbejte na pořadí montážních kroků. Potřebné nástroje: Nůž a pilník k odstranění výrůnků na dílech (2); pryzová páska, lepicí páska a kolíčky na prádlo pro přidržování lepených jednotlivých dílů (3). Díly z plastické hmoty vyčistíte v roztoku jemného pracího prostředku a nechat vyschnout na vzduchu, za účelem zajištění lepší přilnavosti barevného nátěru a obtisků. Před nalepením zkontrolovat, zdali díly ležící; lepidlo nanášet úsporně. Chrom a barvu na lepených plochách odstranit. Malé díly natřít před jejich odstraněním z rámu (4) (5). Barvu nechat dobře proschnout, teprve potom pokračovat v sestavení. Každý motiv obtisknu jednotlivě vyřiznout a ponořit do teplé vody na dobu přibližně 20 sekund. Motiv na označeném místě z papíru odsunout a přitlačit pomocí stíracího papíru.

**H:** FIGYELEM: Az összerállás előtt az építési útmutatót alaposan át kell olvasni. Minden alkatrészt számmal lát-tak el (1). A szerelési lépések sorrendjére ügyelni kell. Szükséges szerszámok: kés és reszelő az alkatrészek sor-játlanításához (2); gumiszalag, ragasztószalag és ruhaecsiges és szeszragasztott alkatrészek megtartásához (3). A műanyag alkatrészeket lágy mosószeres oldatban kell tisztítani és a levegőn kell megszáritani, hogy a festék-bevonat és a matricák jobban tapadjanak. A felragasztás előtt ellenőrizni kell, hogy az alkatrészek összeillenek-e; a ragasztóanyagot takarékosan kell felhordani. A krómot és festéket a ragasztási felületekről el kell távolítani. A kismeretű alkatrészeket a keretből történő eltávolítás előtt be kell festeni (4) (5). A festékekét hagyni kell jól megszáradni, az összeszerelést csak ezután szabad folytatni. Minden matrica-motívumot egyesével kell kivágni és kb. 20 másodpercre meleg vízbe kell áztatni. A motívumot a megjelölt helyen a papírról lecsúsztatni és itatospa-pírral felnyomni.

**SLO:** OPOZORILO: Pred pričetkom sestavljanja preberi navodila zaEuporabo. Vsak del je označen (1). Pri sestavljanju upoštevaj navodila po točkah. Potrebno orodje: nožek in pilica zaločevanje delov (2), elastika, lepljini trak in kljukice za perilo za držanje zlepljenih delov (3). Plastične dele očisti z blagim praškom in posuši da se sloji barve in nalepke boljše priimejo. Pred lepljenjem obvezno preveri, če se deli pravilno prilegajo. Previdno nanesi lepilo. Iz površin, na katere nanašajo lepilo, najprej odstrani krom in barvo. Manjše dele pobarvaj preden jih odstraniš iz okvirja (4)(5). Barva naj se dobro posuši preden nadaljuješ s sestavljanjem. Vsako nalepko izreži in potopi vtoplo vodo (cca. 20 sekund), jo odstrani iz papirja, položi na odgovarjajoče mesto in pritisi s pivnikom.

**SK:** POZOR: Pred začatím stavby si pozorne preštudujte stavebný návod. Každý diel je očíslovaný (1). Dbajte na poradie montážnych krokov. Potrebne nástroje: Nôž a pilník na oddelenie dielov z rámečka a ich začistenie (2), gumíčky do viasov, lepiaca páska štiepa na prádlo, pre pridžívanie jednotlivých lepených dielov (3). Diely zEplastu odmasť vEslabšom roztoku čistiaceho prostriedku (saponátu) aEnechať uschnúť na vzduchu za účelom lepšej prínavosti lepidla, farieb aEnalepiek. Pred lepením skontrolovať, či diely ležujú. Lepidlo nanašať úsporne. Chrom aEfarbu na lepených miestach opatrne odstrániť. Malé diely nafaarbiť ešte pred ich odobratím zErámečka (4) (5). Farby nechať dobre zaschnúť, až potom pokračovať vEzostavovaní. Každú nálepku vystrihnúť jednotlivito aEponoriť do vlažnej vody približne na 20 sekund. Nálepku na príslušnom mieste modelu presunúť zEžnosného papiera aEmiernie ju pritlačiť kErovrchu nosným papierom.

**RO:** ATENTIE! CITITI INSTRUCIUNILE CU ATENTIE INAINTE DE ASAMBLARE. FIECARE COMPONENTA ESTE NUMEROTATA. ASAMBLATI IN ORDINEA INDICATA PE SCHEMA. PIESELE SE DESPRIND DE PE RAMA CU UN CUTTER.BAVURILE SE INLATURA CU O PILA FINA. CURATATI PIESELE CARE SE IMBINA DE GRASIMU,URME DE VOPSEA SU CURATATI CU O SOLUTIE DE DETERGENT. VOPSTI PIESELE MICI INAINTE DE DESPRINDEREA DE PE RAMA. LASATI VOPSEAU SA SE USUCE BINE SI NUMAI APOI CONTINUATI ASAMBLAREA. TAIATI FIECARE TRANSFER INDIVIDUAL SI IMERSATI IN APA CALDA CCA 20 SEC. TRANSFERATI IN POZITIA DORITA APOI APASATI CU O HARTIE. FOLOSITI NUMAI ADEZIVI SI VOPSELE REVELL.

**BG:** ВНИМАНИЕ! Следвайте указаната схема. Всяка част е номерирана. Спазвайте те последователността на етапите на събираване ето. Необходими инструменти: нож и пила за отстраняване или и зпилване на отделните части; гумена лента, лейкопласт и шипки за пране за да задръжате заедно съединените части след залепването им. Пластмасовите те елементи да се почистят в леко разтвор от вода и перилен препарат, да се изплакнат и да се остават да изсъхнат, за да се постигне по-добро слепване на боята и ли воденката. Нанесете боята върху малките части преди да ги от делите от шаблона. Оставете боята да изсъхне преди да продължите със слг обиването. Преди нанасяне на леплиото изсъзържте те боята от повърхностите за слепване. Преди залепване проверете дали ча стите насват идеално. Нанесете малко лепило. Изрежете по отделно всяка е дна ваденка и я потопете в топла вода за около 20 секунди. Отлепете ваденка та от указаното място на хартията и я попитете леко с понивалната хартия.

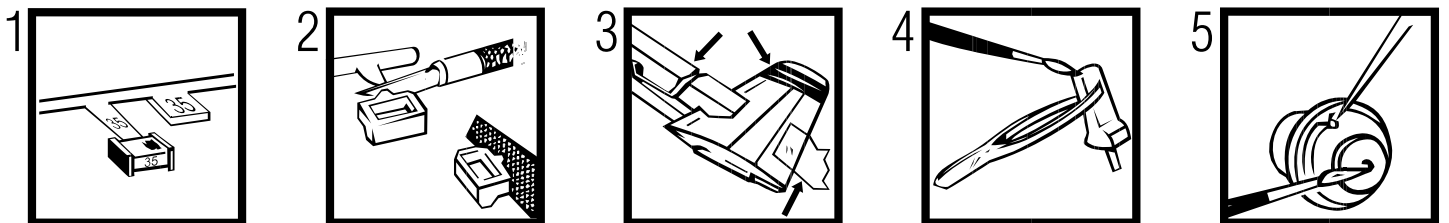

# Verwendete Symbole / Used Symbols

Bitte beachten Sie folgende Symbole, die in den nachfolgenden Baustufen verwendet werden.

**Veillez noter les symboles indiqués ci-dessous, qui sont utilisés dans les étapes suivantes du montage.**

Sivance tener en cuenta los símbolos facilitados a continuación, a utilizar en las siguientes fases de construcción.

**Si prega di fare attenzione ai seguenti simboli che vengono usati nei susseguenti stadi di costruzione.**

Huomioi seuraavatt symbolit, jotta käytetään seuraavissa kokoonsovittävissä.

**Lesz merke til symbolene som benyttes i monteringsstrinnene som følger.**

Proszę zwrócić na następujące symbole, które są użyte w poniższych etapach montażowych

**Daha sonrakı montaj basamaklarında kullanılabacak olan, aşağıdaki sembollere lütfen dikkat edin.**

Kérjük, hogy a következő szimbólumokat, melyek az alábbi építési fokokban alkalmazásra kerülnek, vegyék figyelembe.

Please note the following symbols, which are used in the following construction stages.

**Neem a.u.b. de volgende symbolen in acht, die in de onderstaande bouwfases worden gebruikt.**

Por favor, preste atenção aos símbolos que seguem pois os mesmos serão usados nas próximas etapas de montagem.

**Observera: Nedanstående piktogram används i de följande arbetsmomenten.**

Lag venligst märke til følgende symboler, som benyttes i de følgende byggestadier.

**Покажіть, обрізьте написання на наступних символах, які використовуються в наступних операціях збирання.**

Παρακάτω προέρχεται τα παρακάτω σύμβολα, τα οποία χρησιμοποιούνται στις παρακάτω βιβλίους συναρμολόγησης.

**Dbejte prosim na dále uvedené symboly, které se používají v následujících konstrukčních stupních.**

Prosimo za Vašu pozornost na sledeće simbole ki se uporabljajo v naslednjih korakih gradbe.



Abziehbild in Wasser einweichen und anbringen  
Soak and apply decals  
Mouiller et appliquer les décalcomanies  
Transfer in water even laten weken en aanbrengen  
Remojav y aplicar las calcomanías  
Pôr de molho em água e aplicar o decalque  
Immergere in acqua ed applicare decalcomanie  
Blöt och fäst dekalerna  
Kostuta siirtokuvaa vedessä ja aseta paikalleen  
Fukt motivet i varmt vatten och för det över på modellen  
Dypp bildet i vann og sett det på  
Переводную картинку намочить и нанести  
Zmęczyć kalkomanie w wodzie a następnie nakleić  
Βουτήξτε τη χαλκομανία στο νερό και τοποθετήστε τη  
Çikartmayı suda yumuşatın ve koyun  
Obtisk namočiti ve vodě a umístit  
a matrică în apă caldă și felhelyezni  
Preslikać potopiti u vodu in zatem nanašati



Zur Anbringung der Abziehbilder empfohlen  
Recommended for affixing the decals  
Recommandé pour l'application des décalcomanies  
Aanbevolen voor het aanbrengen van de transfers  
Recomendado para fijar las calcas  
Posição recomendada para aplicar os decalques  
Raccomandato per applicare le decalcomanie  
Rekommenderas för montering av dekalare  
Anbefales til påsætning og placering af decals  
Рекомендуется использовать для фиксации переводных картинок на поверхности модели  
Zalecanie do nanoszenia kalkomanii  
Συνιστάται για την επικόλληση των ετικετών.  
Dekallerin yapiştirilmasında kullanılması tavsiye edilir  
Připravek na zlepšenie prínavnosti nálepek  
Matrica légytű  
Priporočljivo za pritrjevanje nalepk  
Odporućané na zlepšenie prínavnosti nálepek  
RECOMANDAT PENTRU APLICAREA ACTIVILURILOR  
Подходящо за фиксация на картинку върху повърхността на модела



Kleben  
Glue  
Coller  
Lijmen  
Lijmen  
Engomar  
Colar  
Non incollare  
Limmas  
Liimaa  
Limes  
Lim  
Клеить  
Przykleić  
κόλλημα  
Yapıştırma  
Lepeni  
ragasztani  
Lepiti



Nicht kleben  
Don't glue  
Ne pas coller  
Niet lijmen  
No engomar  
Não colar  
Non incollare  
Limmas ej  
Älä liimaa  
Skal IKKE limes  
Ikke lim  
Не клеить  
Nie przyklejać  
μη κολλάτε  
Yapıştırılmayın  
Nelepit  
nem szabad ragasztani  
Ne lepliti



Wahlweise  
Facultatif  
Naar keuze  
No engomar  
Alternado  
Facoltativo  
Valfritt  
Valitsoehtoisesti  
Valgfritt  
Valgfritt  
На выбор  
Do wyboru  
εναλλακτικά  
Seçmeli  
Voiteline  
tetszés szerint  
način izbire



Klebeband  
Adhesive tape  
Dévidoir de ruban adhésif  
Plakband  
Cinta adhesiva  
Fita adesiva  
Nastro adesivo  
Tejp  
Teippi  
Tape  
Tape  
Клейкая лента  
Taşma klejca  
κολλητική ταινία  
Yapıştırma bandı  
Lepici páska  
ragasztószalag  
Traka z lepilom



Klarsichtteile  
Clear parts  
Pièces transparentes  
Transparente onderdelen  
Limpiar las piezas  
Peca transparente  
Parte transparente  
Genomskinliga detaljer  
Läpänkävät osat  
Glasskare deler  
Gjennomsiktige deler  
Προзрачные детали  
Elementy przezroczyste  
διαφανή εξαρτήματα  
Şeffaf parçalar  
Průzračné díly  
átátszó alkatrészek  
Deli ki se jasno vیده



Gleichen Vorgang auf der gegenüberliegenden Seite wiederholen  
Repeat same procedure on opposite side  
Opérer de la même façon sur l'autre face  
Dezelfde handeling herhalen aan de tegenoverliggende kant  
Realizar el mismo procedimiento en el lado opuesto  
Repertir o mesmo procedimento utilizado no lado oposto  
Stessa procedura sul lato opposto  
Upprepa proceduren på motsatta sidan  
Toista sama toimenpide kuten viereisellä sivulla  
Det samme arbejdet gentages på den modsatte liggende side  
Gjenta prosedyren på siden tværs overfor  
Повторять такую же операцию на противоположной стороне  
Taki sam przebieg czynności powtórzć na stronie przeciwniej  
επανάλάβετε την ίδια διαδικασία στην απέναντι πλευρά  
Aynı işlemi karşı tarafta tekrarlayın  
Stejný postup zopakovat na protilehlé straně  
ugyanazt a folyamatot a szemben található oldalon megismételni  
Ístí postopek ponoviti in na suprotni strani



Abbildung zusammengesetzter Teile  
Illustration of assembled parts  
Figure représentant les pièces assemblées  
Afbeelding van samengevoegde onderdelen  
Ilustración piezas ensambladas  
Figura representando peças encaixadas  
Illustrazione delle parti assemblate  
Bildet visar delarna hopsatta  
Kuva yhteenliitetystä osista  
Illustrasjonen viser de sammensatte delene  
Illustrasjon, sammensatte deler  
Изображение смонтированных деталей  
Ρυσункε ζλόζονχγς ζεζέσι  
απεικόνιση των συναρμολογημένων εξαρτημάτων  
Birleştirilen sestaların şekli  
Zobrazeni sestavených dílů  
összeállított alkatrészek ábrája  
Slika slopljenega dela



Mit einem Messer abtrennen  
Detach with knife  
Détacher au couteau  
Met een mesje afsnijden  
Separar con un cuchillo  
Separar utilizando uma faca  
Staccare col coltello  
Skär loss med kniv  
Irotta veitsellä  
Adskilles med en kniv  
Skjær av med en kniv  
Отделять ножом  
Odciać nożem  
Części rozosławić do wyschnięcia  
Αφαιρέστε τα μέρη να στεγνώσουν  
Yapı parçalarını kurumaya bırakınız  
Alkatrészeket hagyja száradni  
Jednotlivě díly nechte zaschnout  
Pustite da sestavni deli posušijo



Bauteile trocknen lassen  
Allow the parts to dry  
Laisser sécher les pièces  
Oderdelen laten drogen  
Dejar secar las piezas  
Deixar secar os componentes  
Far asciugarsi i componenti  
Anna osien kuivata  
La delene tørke  
Lad komponenterne tørre  
Låt byggdelarna torka  
Дать деталям высохнуть  
Części rozosławić do wyschnięcia  
Αφαιρέστε τα μέρη να στεγνώσουν  
Yapı parçalarını kurumaya bırakınız  
Alkatrészeket hagyja száradni  
Jednotlivě díly nechte zaschnout  
Pustite da sestavni deli posušijo



Anzahl der Arbeitsgänge  
Number of working steps  
Nombre d'étapes de travail  
Het aantal bouwstappen  
Número de operaciones de trabajo  
Número de etapas de trabalho  
Numero di passaggi  
Antall arbeidsmoment  
Tytöivaikiden lukumäärä  
Antall arbeidstrinn  
Antall arbeidstrinn  
Κοличество операций  
Liczba operacji  
οριθμός των εργασιών  
İş safhalarının sayısı  
Počet pracovných operáci  
A munkafolyamatok száma  
Številka koraka montaže



Nicht enthalten  
Not included  
Non fourni

Behoort niet tot de levering  
No incluido  
Non compresi

Não incluído  
Ikke medsendt  
İngår ej

Ikke inkluderet  
Eivät sisälly  
Δεν συμπεριλαμβάνεται

He содержитя  
Nem tartalmazza  
Nie zawiera

Ni vsebavano  
İçerisinde bulunmamaktadır  
Neni obsaženo

# Beiliegenden Sicherheitstext beachten / Please note the enclosed safety advice

**D: Beiliegenden Sicherheitstext beachten und nachschlagebereit halten.**  
GB: Please note the enclosed safety advice and keep safe for later reference.  
**F: Respecter les consignes de sécurité ci-jointes et les conserver à portée de main.**  
NL: Houdt u aan de bijgaande veiligheidsinstructies en hou deze steeds bij de hand.  
**E: Observar y siempre tener a disposición este texto de seguridad adjunto.**  
I: Seguire le avvertenze di sicurezza allegate e tenerle a portata di mano.  
**P: Ter em atenção o texto de segurança anexo e guardá-lo para consulta.**  
S: Beakta bifogad säkerhetstext och håll den i beredskap.  
**FIN: Huomioi ja säilytä oheiset varoitukset.**

DK: Overhold vedlagte sikkerhedsanvisninger og hav dem liggende i nærheden.  
**N: Ha alltid vedlagt sikkerhetstekt klar til bruk.**  
RUS: Соблюдать прилагаемый текст по технике безопасности, хранить его в легко доступном месте.  
**PL: Stosować się do załączonej karty bezpieczeństwa i mieć ją stale do wglądu.**  
GR: Προσέξτε τις συνημμένες υποδείξεις ασφαλείας και φυλάξτε τις έτσι ώστε να τις έχετε πάντα σε διαθέσιμη σας.  
**TR: Ekteki güvenlikt talimatlarını dikkate alıp, bakabileceğiniz bir şekilde muafaza ediniz.**  
CZ: Dbejte na přiložený bezpečnostní text a mějte jej připravený na dosah.  
**H: A mellékelt biztonsági szöveget vegye figyelembe és tartsa fellepazásra készen!**  
SLO: Priložena varnostna navodila izvajajte in jih hranite na vsem dostopnem mestu.

Dieser Bausatz wurde in mehrfachen Qualitäts- und Gewichtskontrollen auf Vollständigkeit überprüft. Reklamationen können nur bearbeitet werden, wenn die **Bauanleitung**, das aus der Kartonage herausgeschnittene **EAN-Strichcode-Feld** und der **Kassenbon** eingeschickt werden. Bitte haben Sie Verständnis dafür, dass wir nur Gewährleistung bei aktuellen Artikeln übernehmen können, die im Zeitraum der letzten 24 Monate erworben worden sind. **Unfrei eingesandte Reklamationssendungen werden von uns nicht angenommen!** „Einzelteile für Umbauten können gegen Vorkasse erworben werden“. Unsere Adresse: Revell GmbH, Abteilung X, Henschelstr. 20-30, 32257 Bünde, Dieser Direktservice gilt für die Länder: Deutschland, Benelux, Österreich, Frankreich, Großbritannien. Reklamationen aus den übrigen Ländern werden über die jeweiligen Distributeure abgewickelt. Bitte kontaktieren Sie Ihren Händler.

*This Model Kit has been subject to extensive quality and weight checks during the manufacturing process to ensure it leaves our warehouse in perfect condition. We are only able to process applications for missing parts if the following procedure is followed. In all cases the following will be required before we are able to process any request: Original receipt (proof of purchase) original instruction sheets (will be returned) and the bar code cut out of the box. We may not be able to process requests for products that have been discontinued for more than 24 months. Products that are returned directly to us without prior authorisation by a company representative will not be accepted and returned to sender. Replacement parts for conversion or spares will continue to be available however they will incur a handling charge. Please write to: Department X Revell GmbH, Henschelstr. 20-30, 32257 Bünde.*  
**This direct Service is only available in the following markets: Germany, Benelux, Austria, France & Great Britain, Revell GmbH, Orchard Mews, 18c High Street, Tring, Herts., HP23 5AH, Great Britain.**  
**For all other markets please contact your local dealer or distributor directly.**

Afin de vous donner entière satisfaction et pour nous assurer que tous les éléments nécessaires au montage de votre maquette sont présents dans la boîte, cet article a subi dans son intégralité divers contrôles qualitatifs ainsi que des contrôles de poids.  
Si toutefois vous deviez nous faire part de certaines réclamations, nous vous prions de bien vouloir vous adresser à votre revendeur habituel, muni de la notice de montage, du code EAN découpé sur la boîte, ainsi que de votre ticket de caisse.  
Le SAV ne sera assuré que pour les articles ayant été acquis depuis moins de 24 mois.  
Les pièces de rechange utilisées pour la transformation de maquettes pourront être obtenues en pré-paiement. Dans le cas où vous n'obtiendriez pas satisfaction, vous pouvez vous adresser directement à notre service SAV à l'adresse suivante: REVELL GmbH, Abteilung X, Henschelstraße 20-30, D-32257 Bünde cw Revell GmbH, 14 B, rue du Chapeau Rouge, F-21000 Dijon, France.  
Pour tous les autres marchés, merci de prendre contact avec votre détaillant ou distributeur.

*Deze bouwdoos werd verscheidene malen volledig gecontroleerd op kwaliteit en gewicht. Klachten kunnen slechts in behandeling worden genomen indien de bouwhandleiding, de uit de doos geknipte EAN - streepjescode en de kassabon zijn meegezonden. Wij vragen om uw begrip dat wij alleen garantie kunnen geven voor huidige artikelen die binnen een periode van de laatste 24 maanden zijn gekocht. Onvolledig ingezonden klachten kunnen niet in behandeling worden genomen. Onderdelen voor ombouw kunnen tegen vooruitbetaling gekocht worden.*  
**Ons adres is: Revell GmbH, Afdeling X, Henschelstrasse 20-30, 32257 Bünde, Duitsland.**  
**Deze directe service geldt alleen voor de volgende landen: Duitsland, Benelux, Oostenrijk, Frankrijk, Groot Brittannië.**  
**Klachten afkomstig uit overige landen worden via de eventuele lokale vertegenwoordigers van Revell afgewikkeld. Wij verzoeken U contact op te nemen met uw winkelier.**







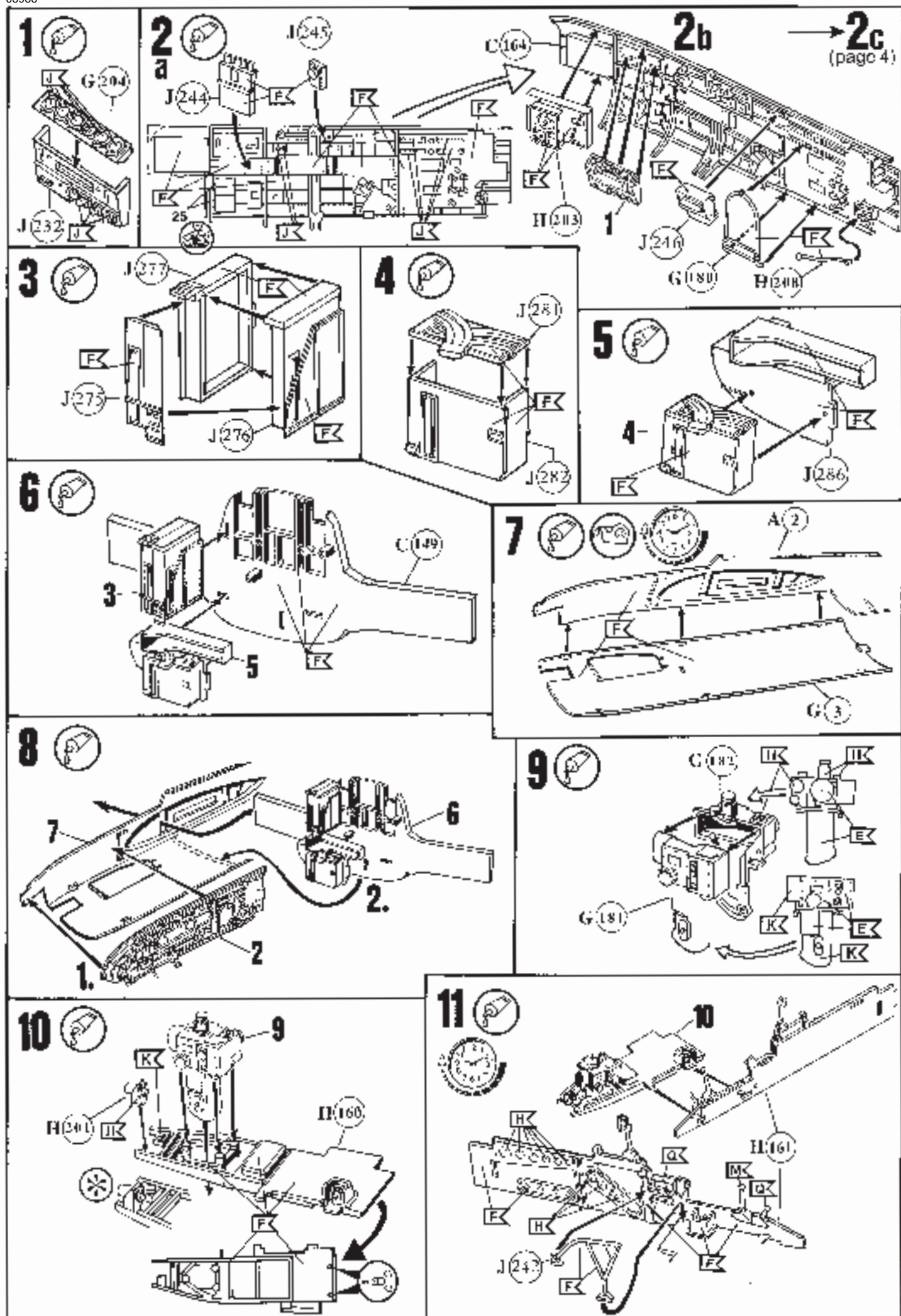





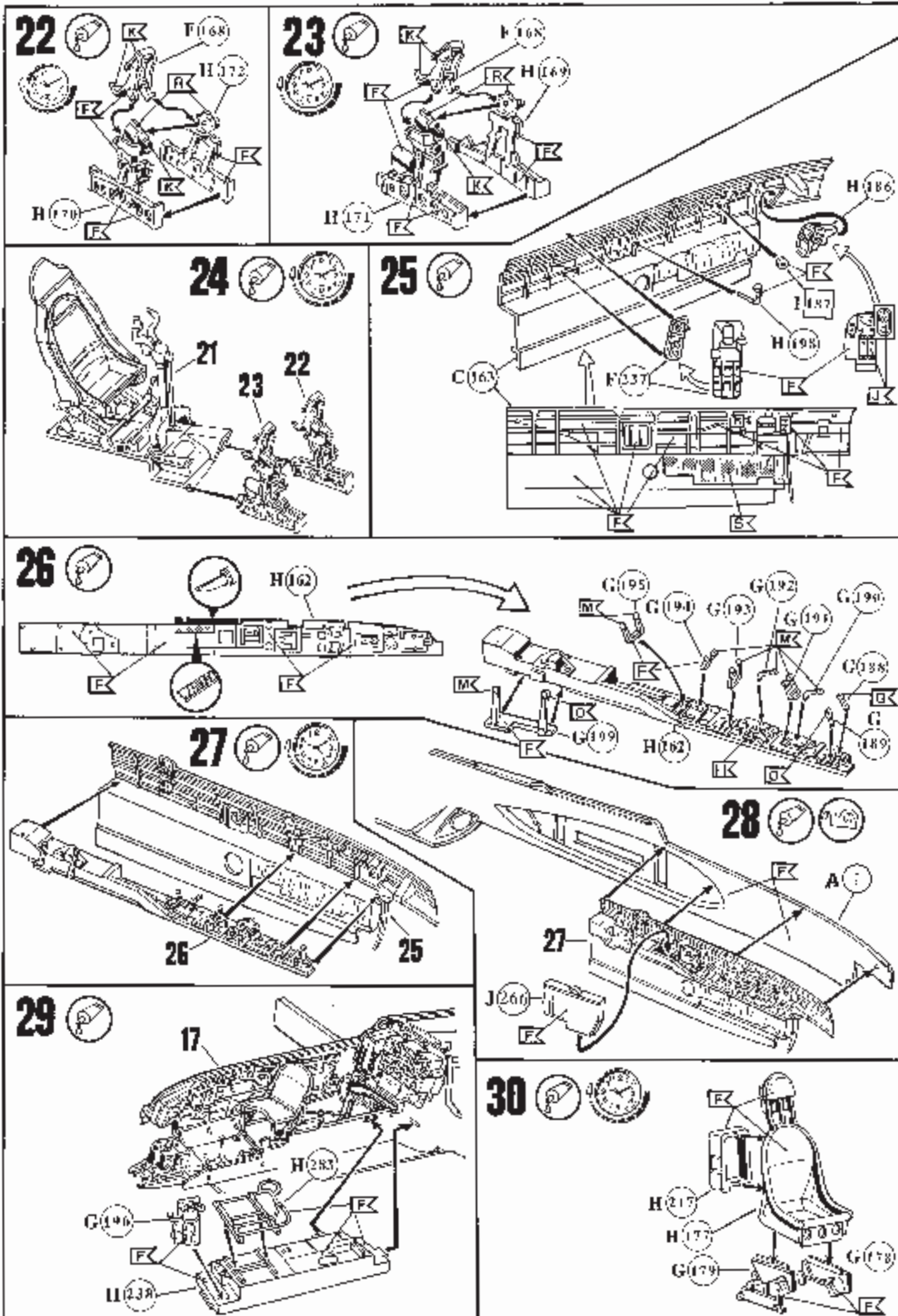



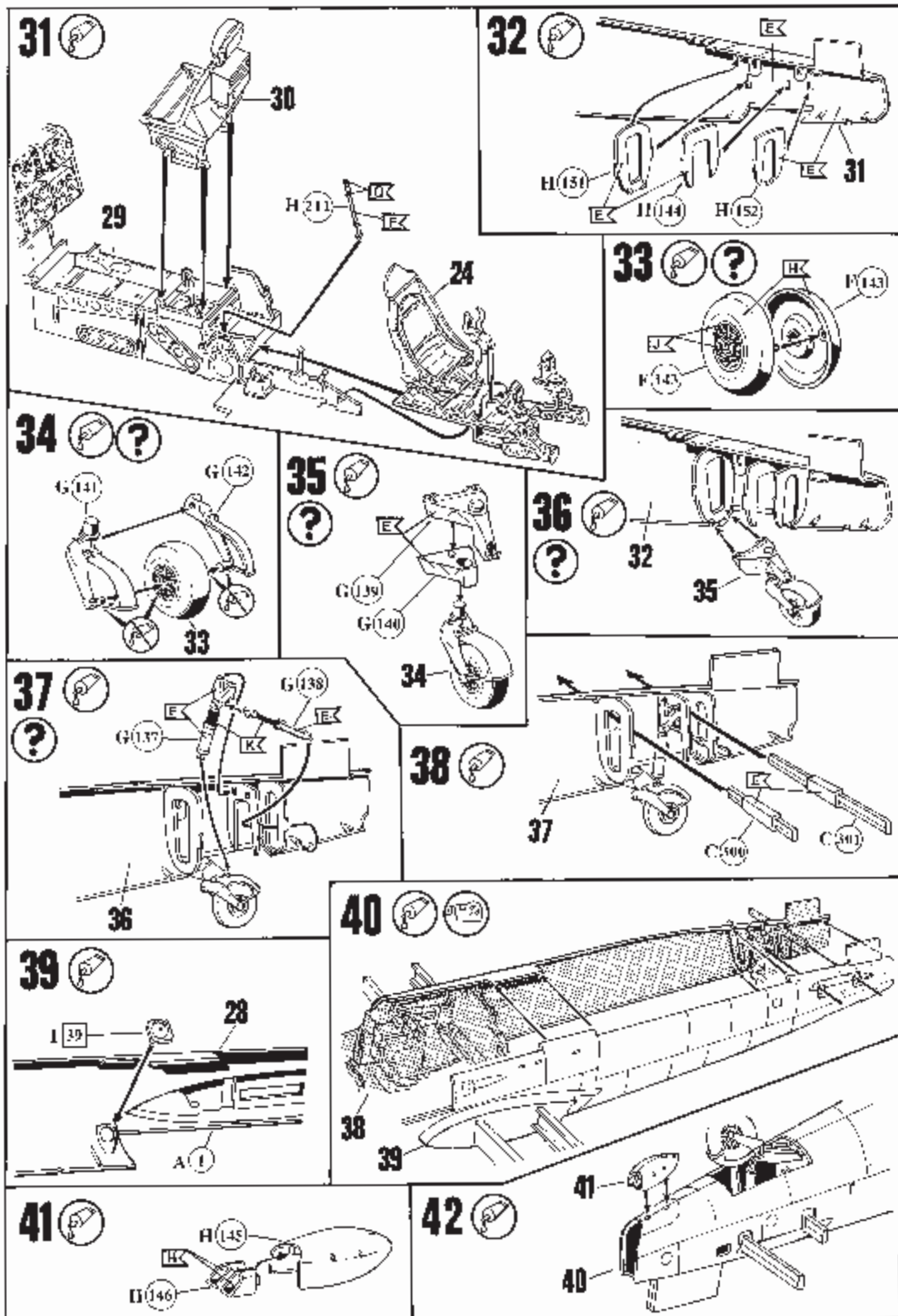

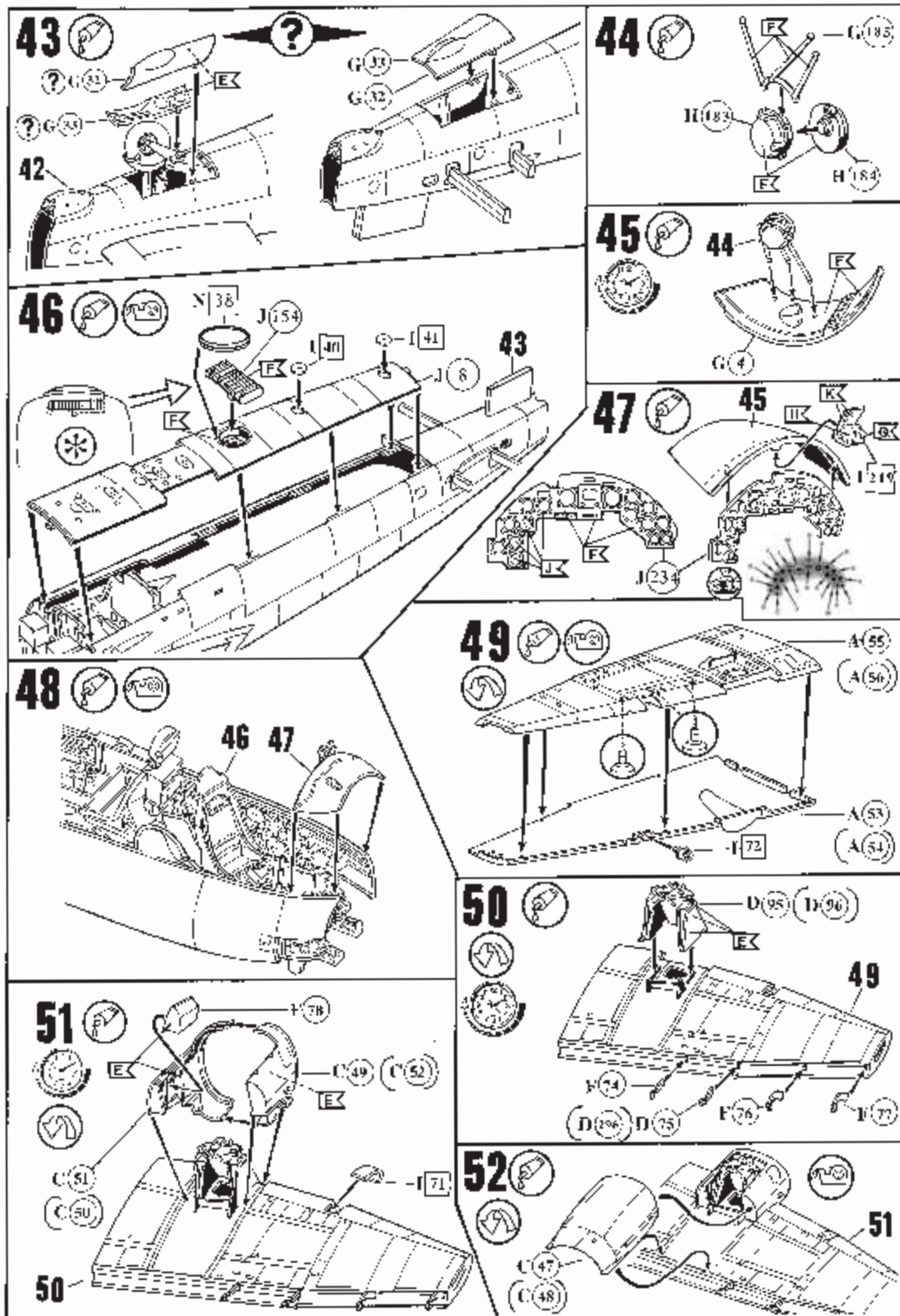



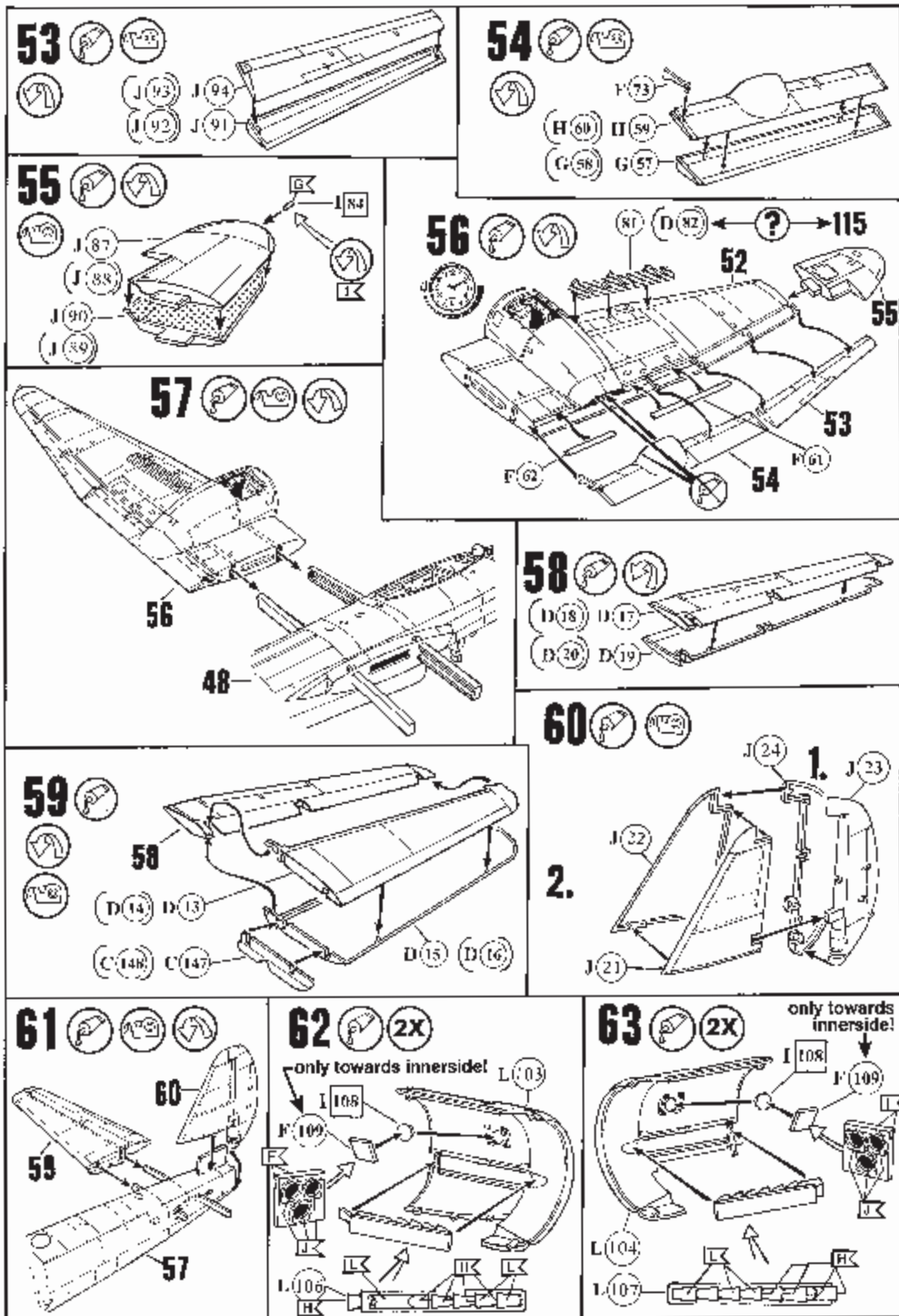



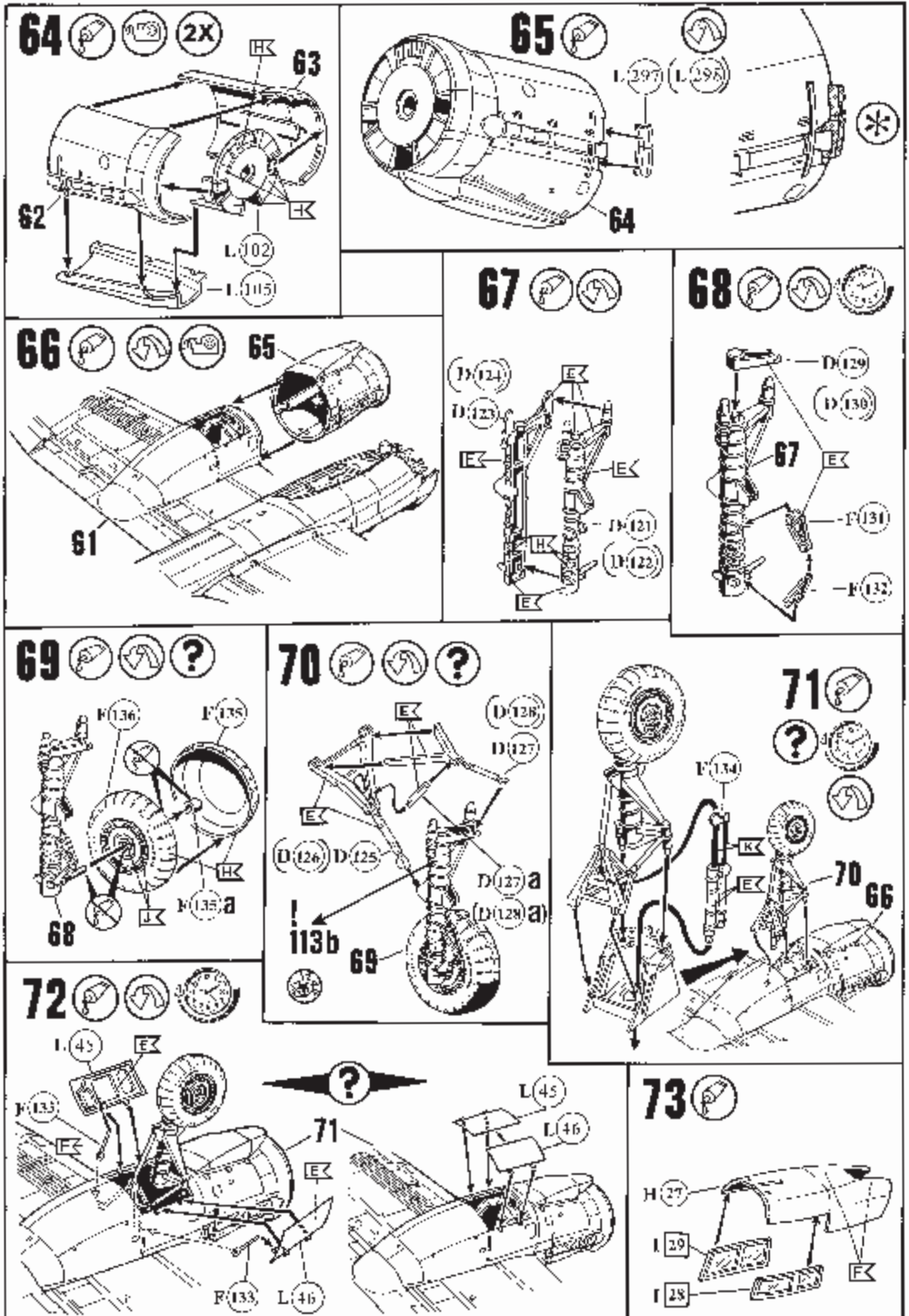

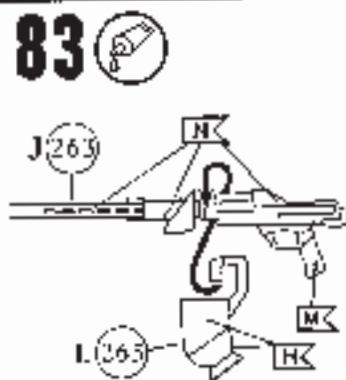
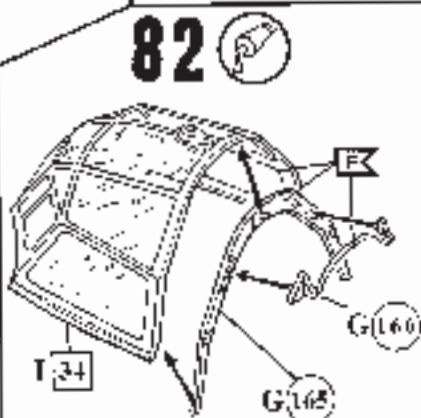
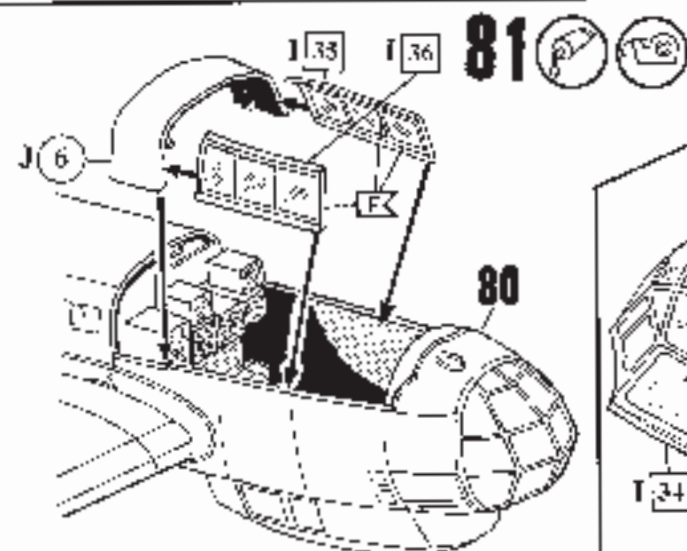
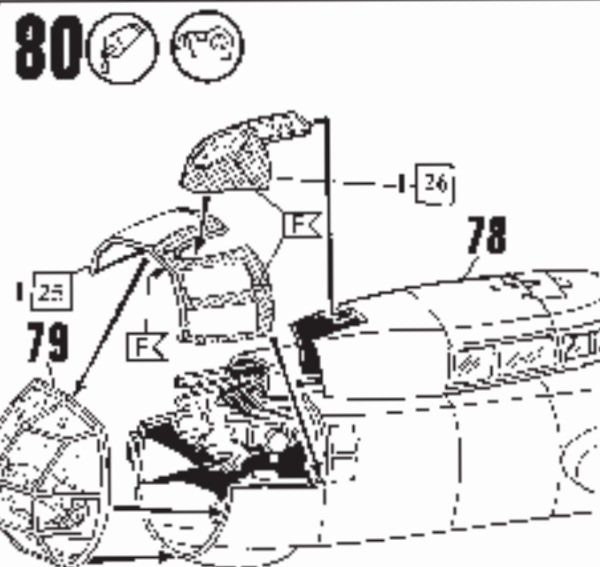
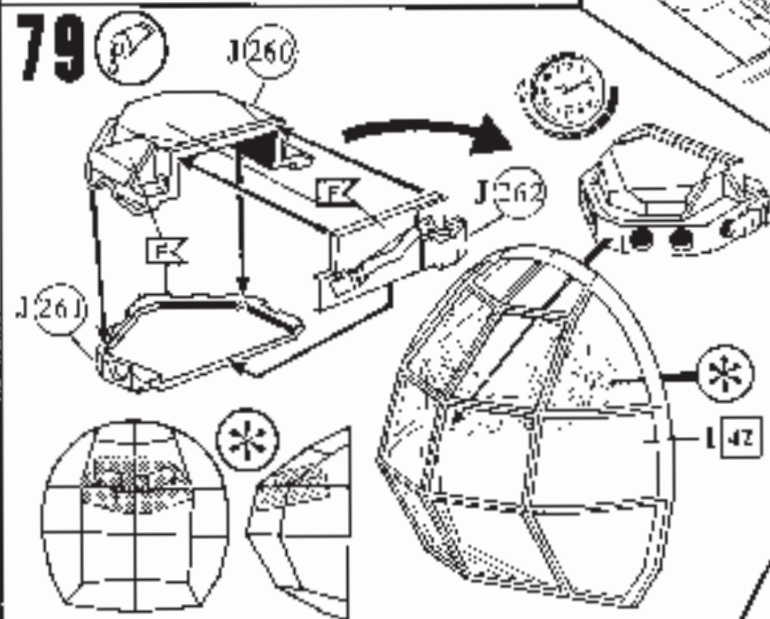
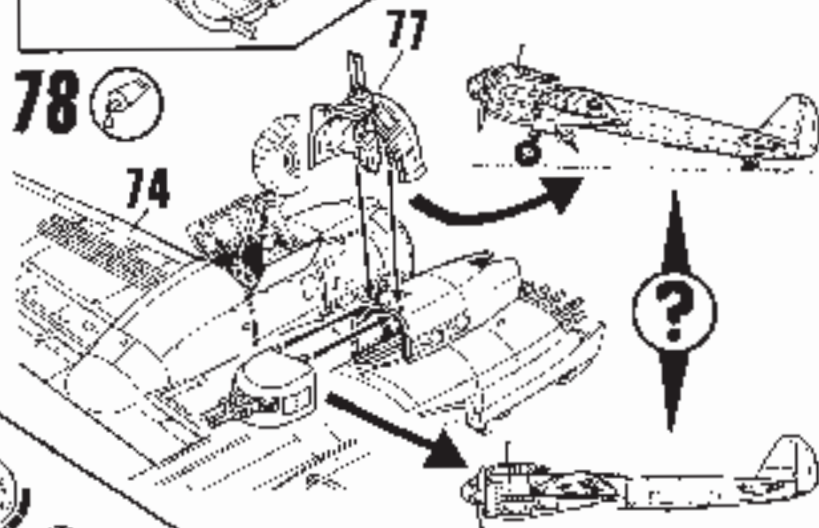
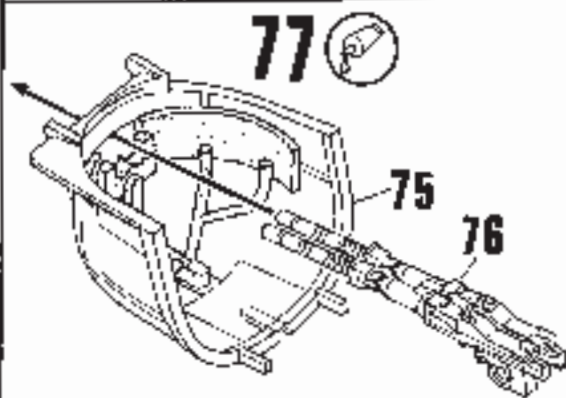
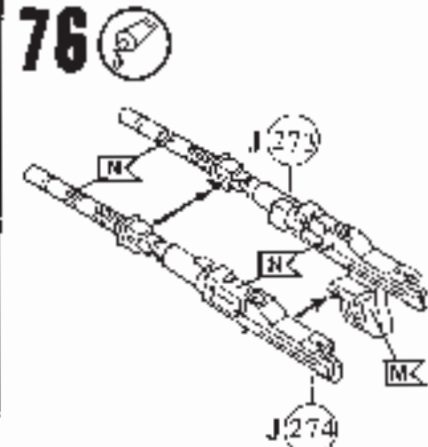
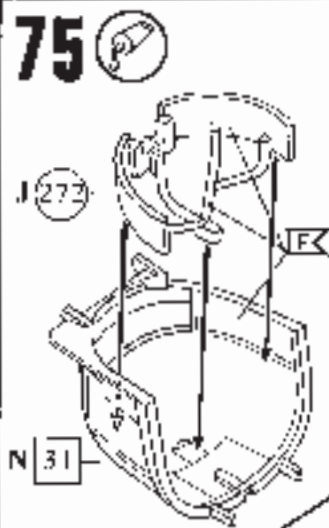
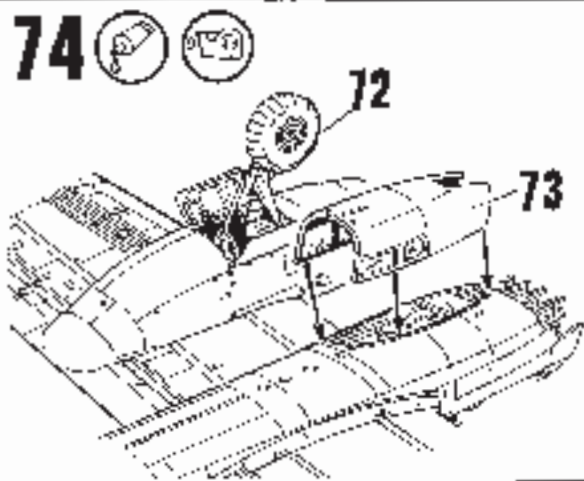



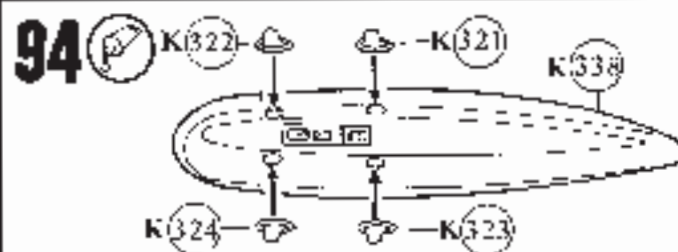
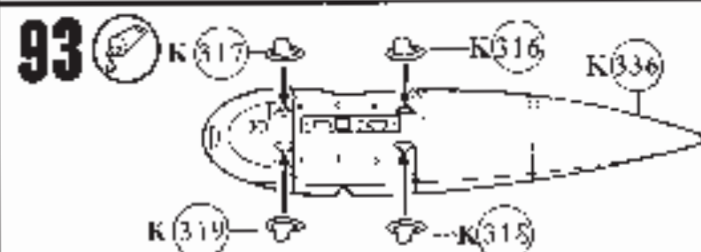
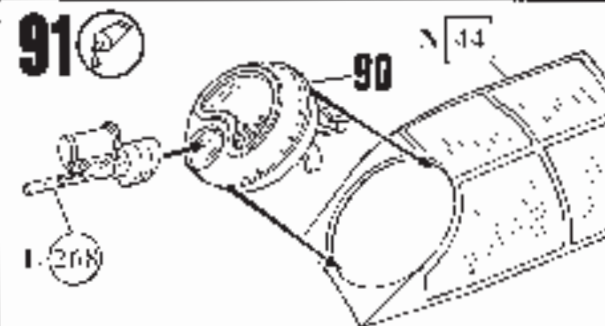
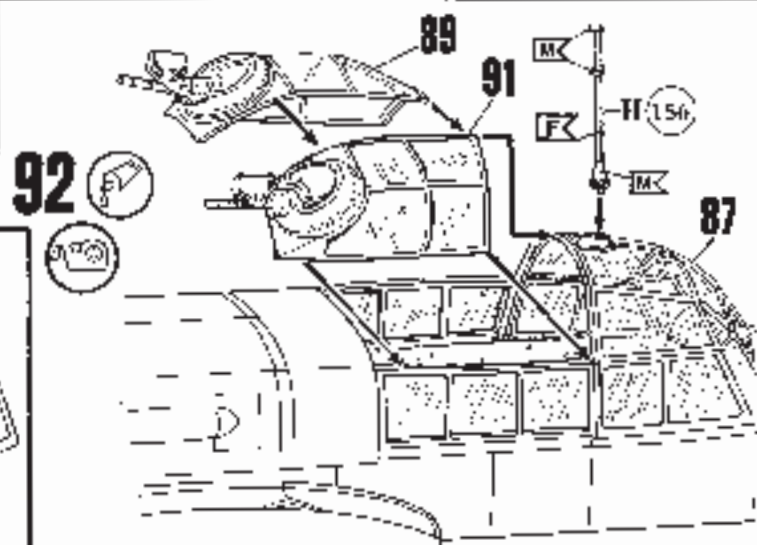
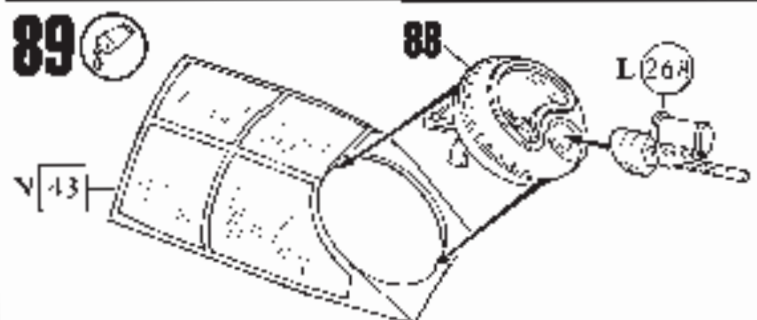
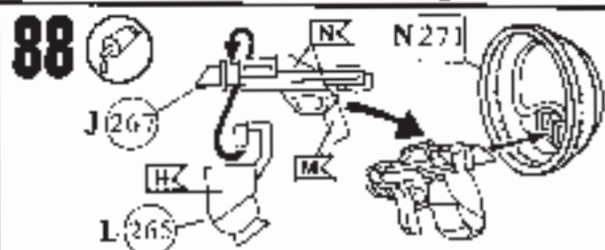
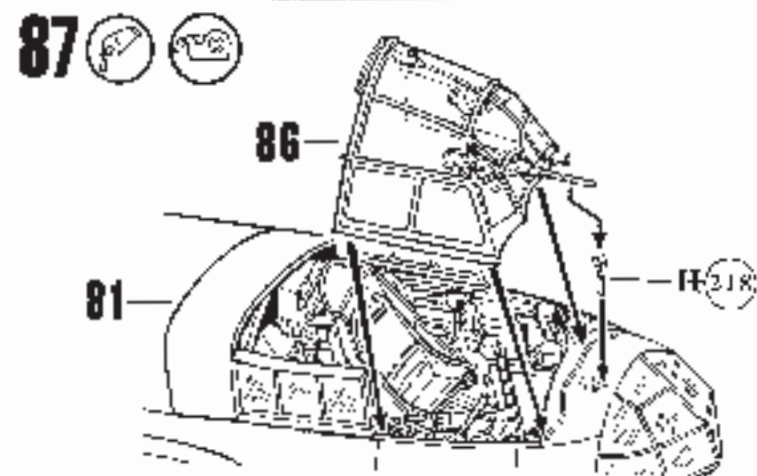
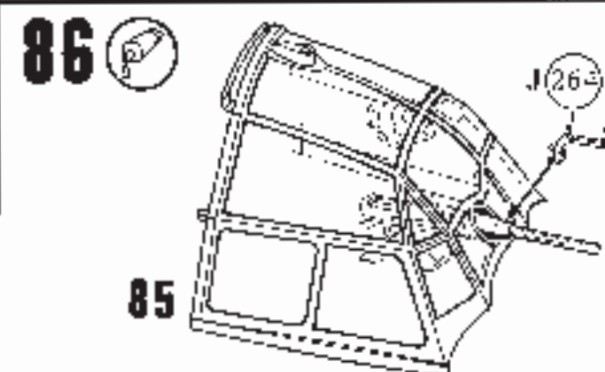
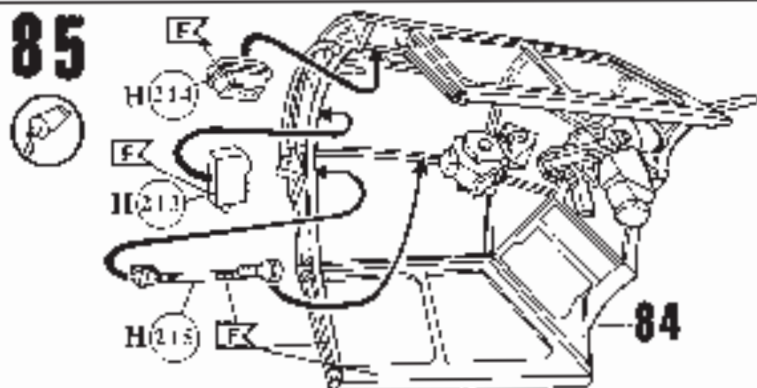
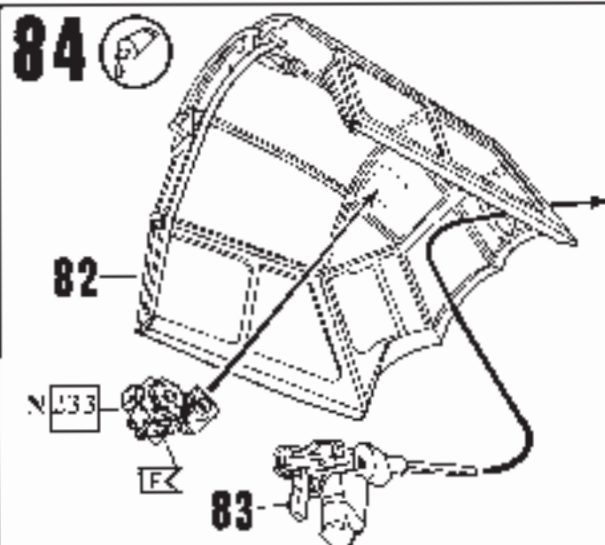



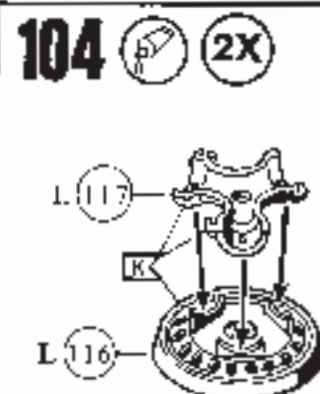
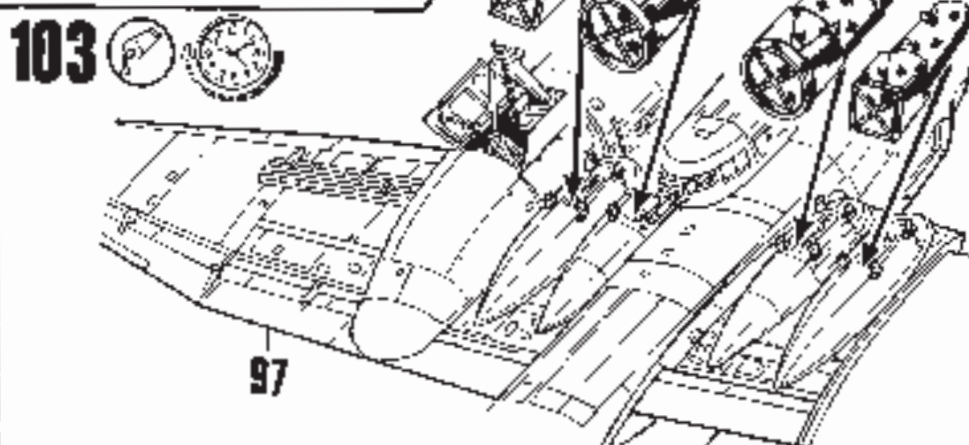
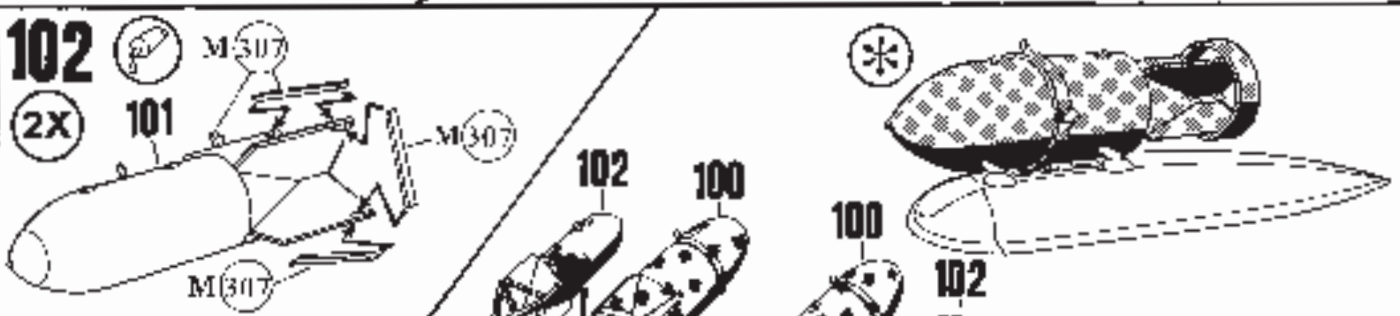
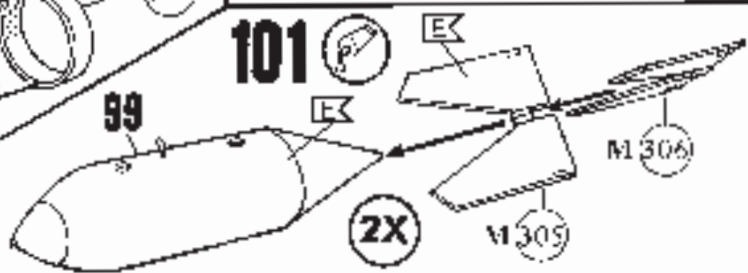
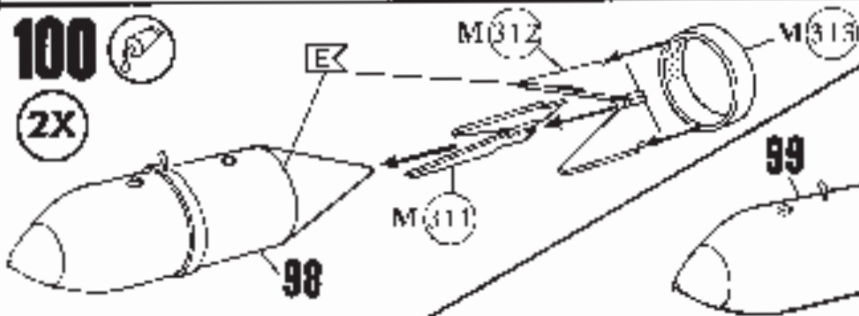
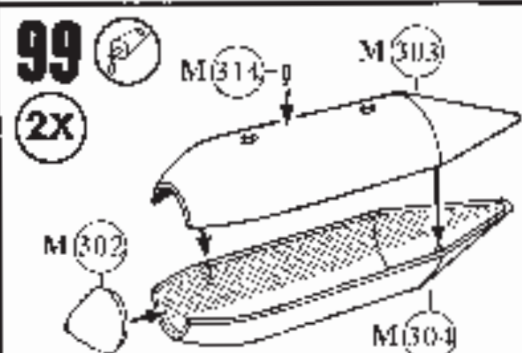
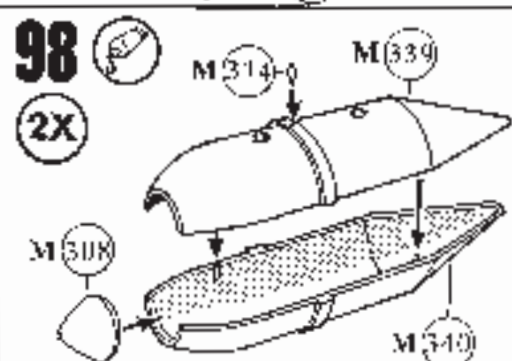
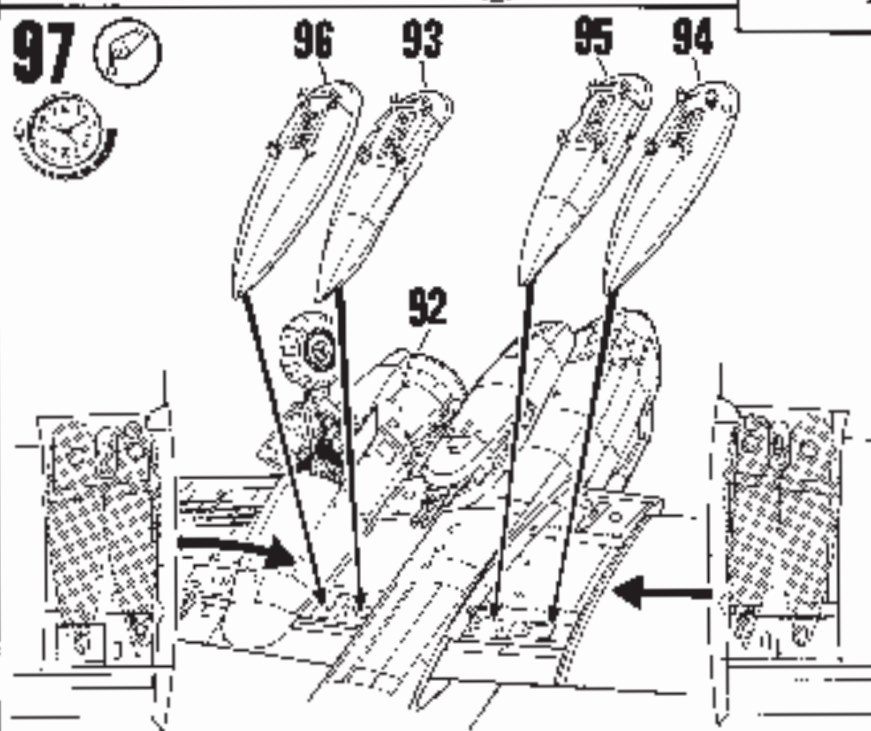
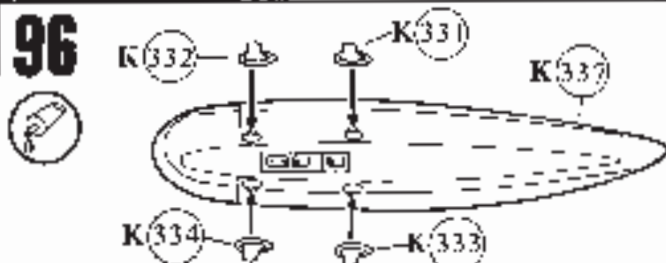
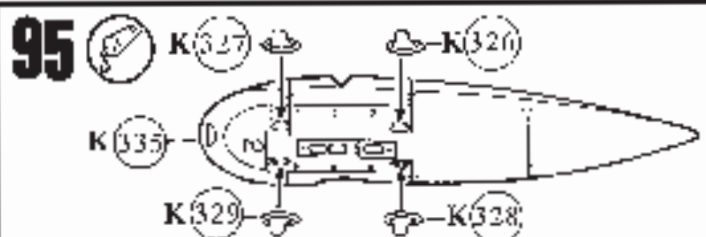

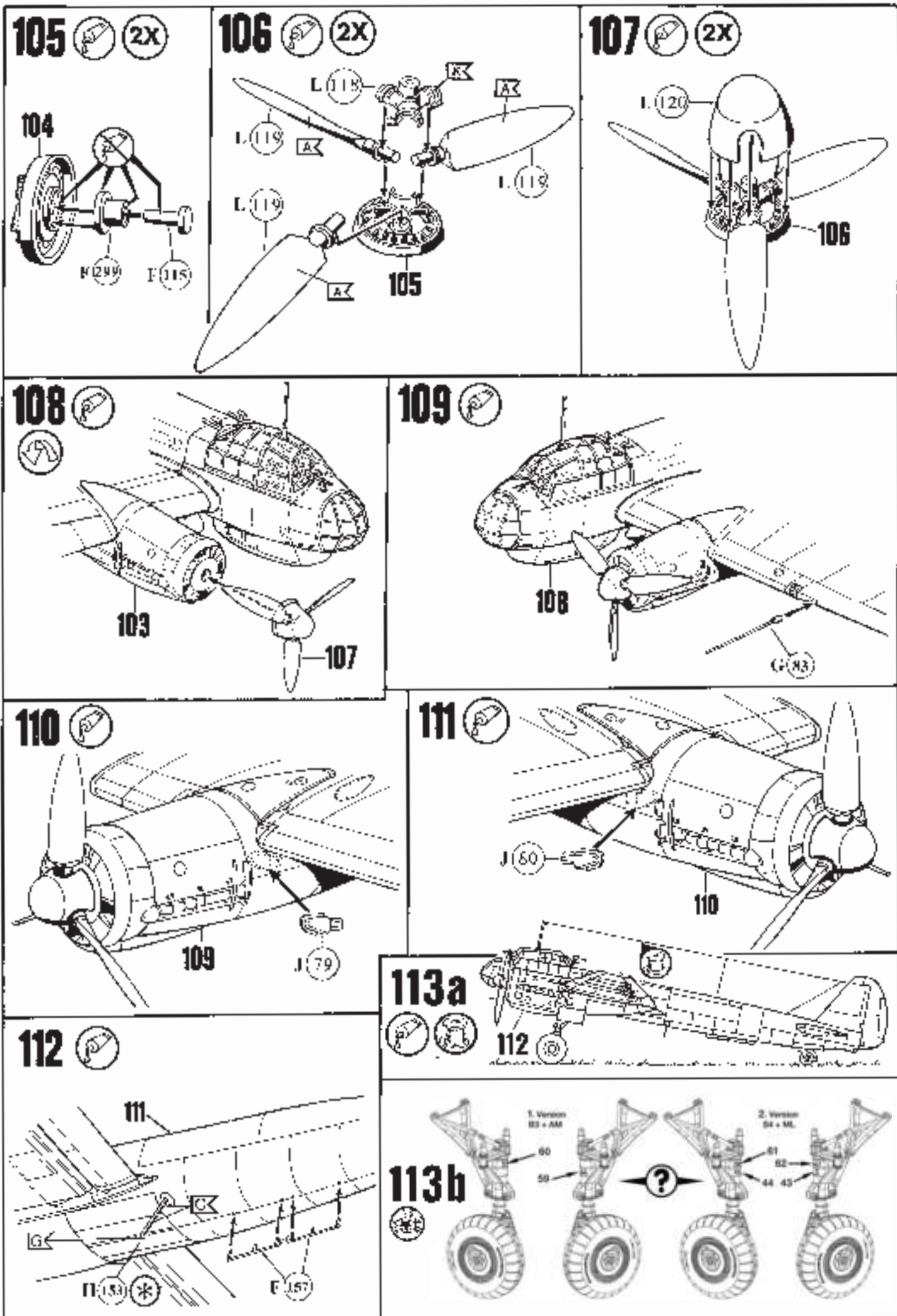

# 114



## Junkers Ju 88A-4 of 4./ KG 54; Catania, Sicily; April 1943

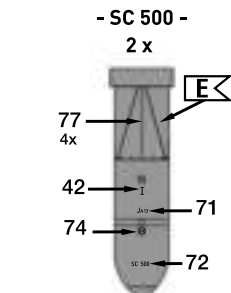
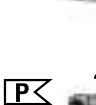
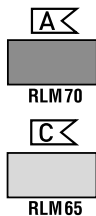

- SC 500 - 2 x

- Alternate Version - at Wien-Aspern; 17A August 1943

Details on Front Fuselage - Both Side -

Details on Engine - Both Side -

- Left Side -

- Right Side -

- SC 250 - 2 x

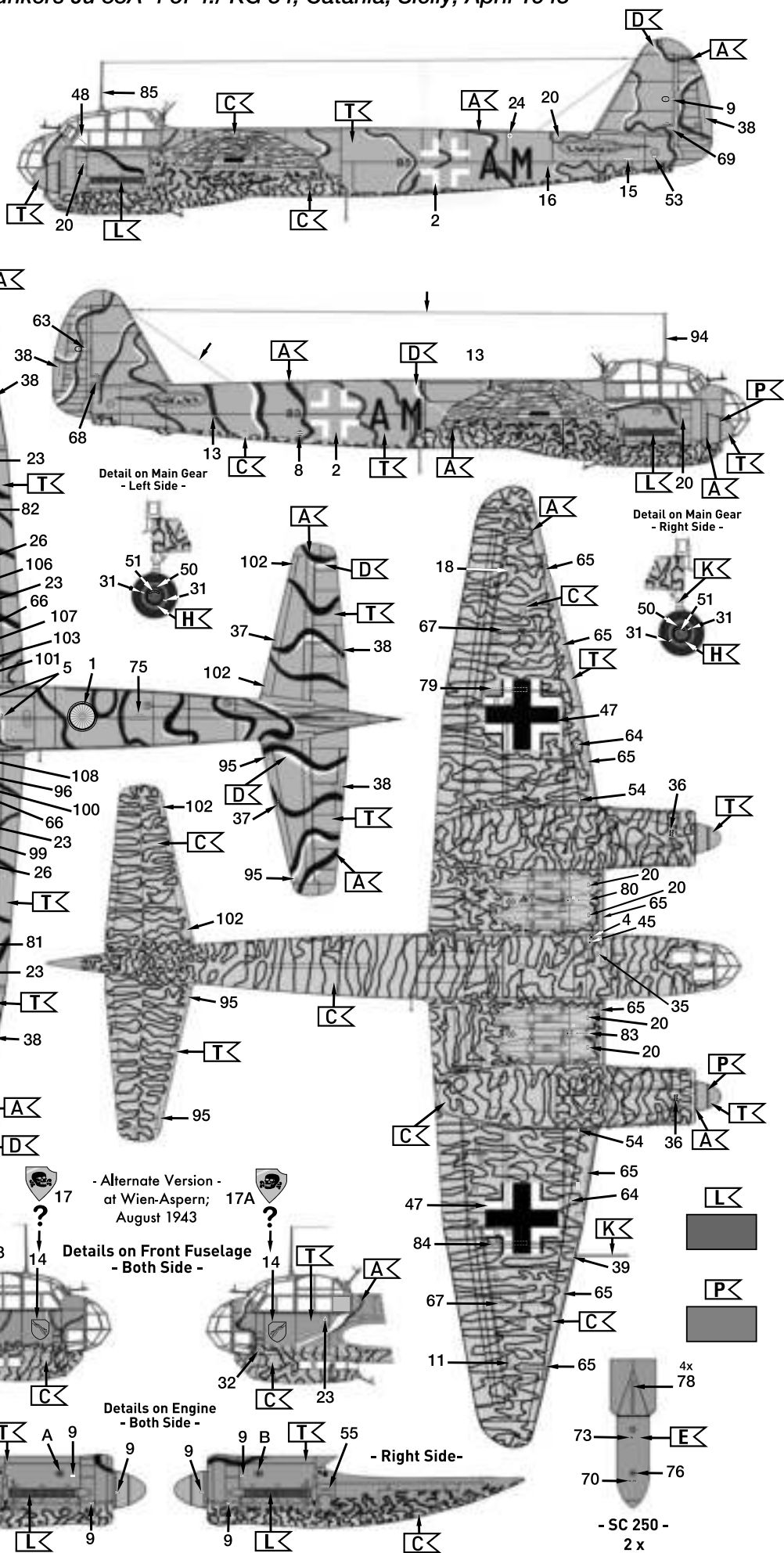



# 115



Junkers Ju 88A-4 of 3./Kü.FI.Gr. 506  
Leeuwarden, Netherland; April 1942

