

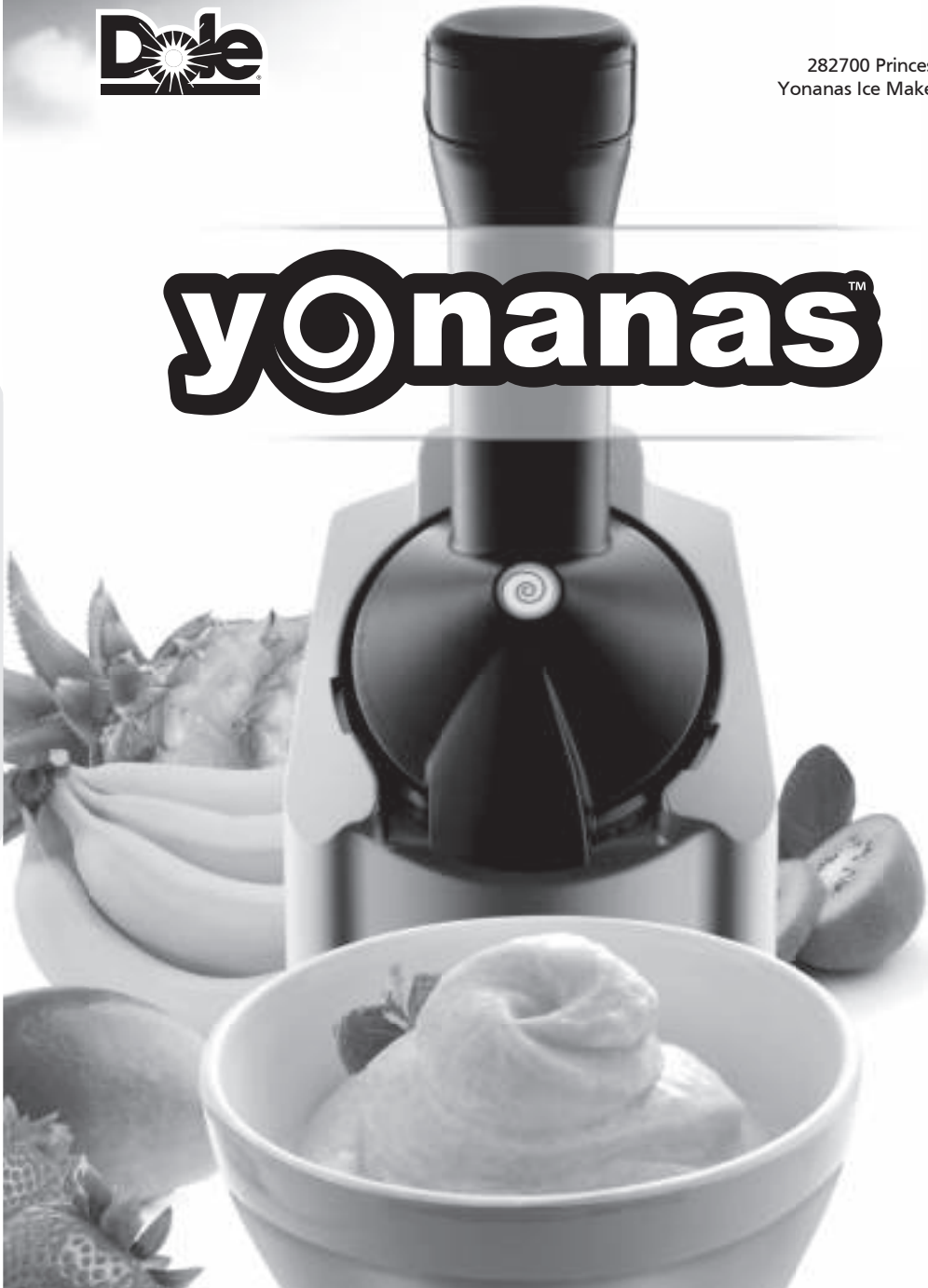

282700 Princess
Yonanas Ice Maker

yonanas™



PRINCESS®

USER MANUAL

Nederlands	4	Dansk	30
English	8	Norsk	33
Français	12	Suomi	36
Deutsch	16	Português	39
Español	20	Ελληνικά	43
Italiano	23	العربية	50
Svenska	27	Guarantee, CE & SSL	51

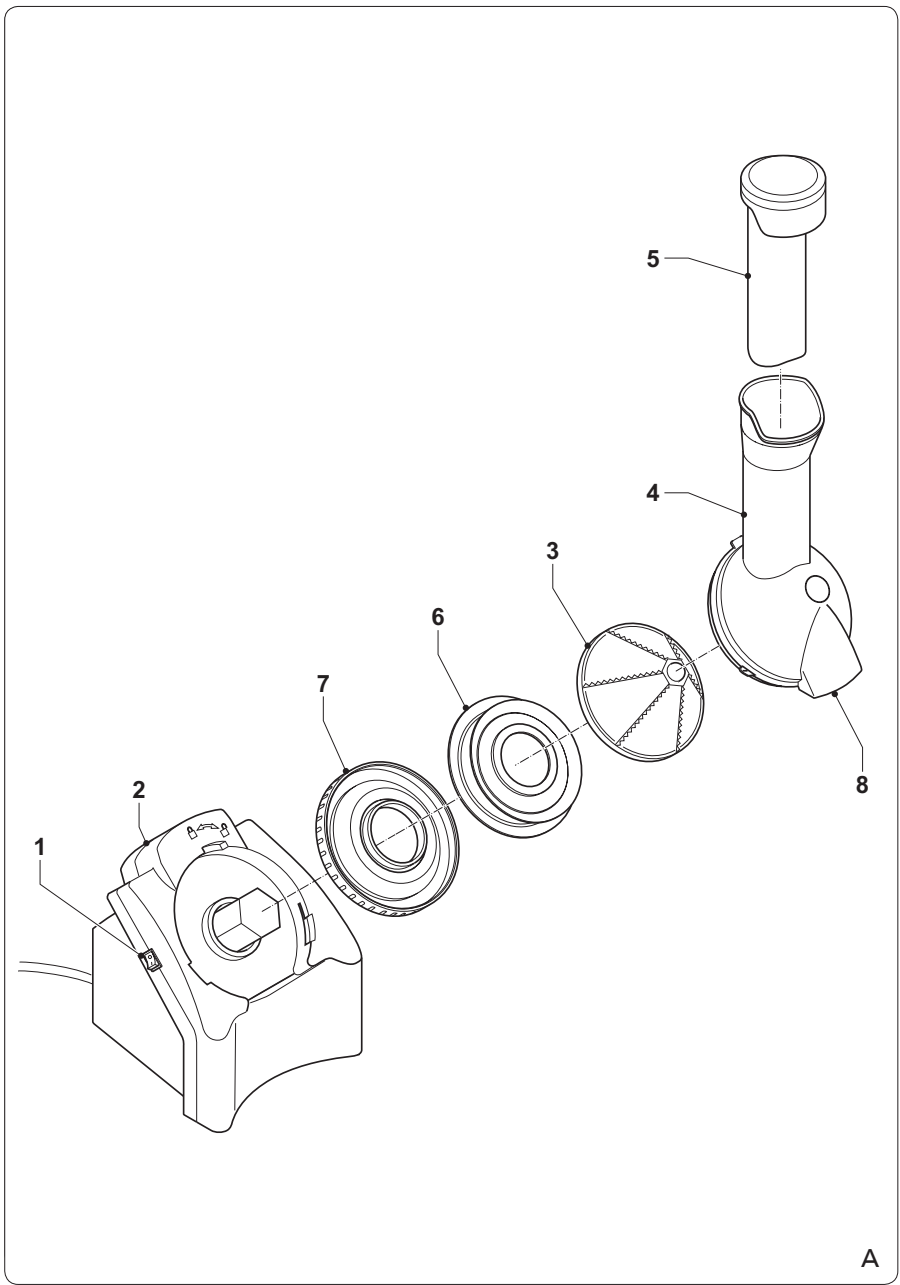

A

Gefeliciteerd!

U heeft een product van Princess aangeschaft. Ons doel is om kwaliteitsproducten met een smaakvol ontwerp en tegen een betaalbare prijs te bieden. We hopen dat u gedurende vele jaren plezier zult hebben van dit product.

Beschrijving (fig. A)

Uw 282700 Princess ijsmachine is ontworpen voor het maken van ijs van bevroren fruit. Het apparaat is niet geschikt voor het maken van ijs van vers fruit. Het apparaat is uitsluitend geschikt voor gebruik binnenshuis. Het apparaat is uitsluitend geschikt voor huishoudelijk gebruik.

1. Aan/uit-schakelaar
2. Motorunit
3. Meskegel
4. Invoerbus
5. Duwstuk
6. Pakking
7. Onderdeksel
8. Tuit

Eerste gebruik

Vorbereiding

- Reinig het apparaat. Zie het gedeelte "Reiniging en onderhoud".
- Reinig de accessoires. Zie het gedeelte "Reiniging en onderhoud".

Assemblage (fig. A)

Voordat u verdergaat, vragen wij graag uw aandacht voor de volgende punten:

- Schakel voor montage of demontage het apparaat uit, verwijder de netstekker uit het stopcontact en wacht totdat het apparaat is afgekoeld.

- Plaats de motorunit (2) op een stabiel en vlak oppervlak.
- Plaats de onderkant (10,8 cm) van de pakking (6) in het onderdeksel (7).

Let op: Plaats niet de bovenkant (9,5 cm) van de pakking (6) in het onderdeksel (7).

- Plaats de meskegel (3) op de pakking (6).
- Draai het onderdeksel (7) vast op de invoerbus (4).

- Plaats de invoerbus (4) op de motorunit (2).
- Vergrendel de invoerbus (4) door hem in de richting van het vergrendelsymbool te draaien.

Gebruik (fig. A)

Voordat u verdergaat, vragen wij graag uw aandacht voor de volgende punten:

- Laat het apparaat niet continu ingeschakeld gedurende meer dan twee minuten. Schakel na twee minuten het apparaat uit en laat het apparaat één minuut afkoelen alvorens het opnieuw in te schakelen. Laat het apparaat volledig afkoelen na iedere derde cyclus van "twee minuten aan / één minuut uit".
- Steek uw handen niet in de invoerbus om bevroren fruit te persen. Gebruik altijd het duwstuk. Oefen geen druk uit op het duwstuk.
- Indien het apparaat sterk begint te trillen en minder ijs begint te produceren, schakel dan het apparaat uit en reinig vervolgens de meskegel.

Voordat u verdergaat, willen wij graag dat u uw aandacht vestigt op de volgende punten:

- Bedien het apparaat uitsluitend wanneer een kom van een geschikte omvang onder de tuit is geplaatst.
- Reinig regelmatig de meskegel bij het verwerken van grotere hoeveelheden fruit.

- Plaats het apparaat op een stabiel en vlak oppervlak.
- Assembleer het apparaat. Zie het gedeelte "Assemblage".
- Verwijder het duwstuk (5) uit de invoerbus (4).
- Plaats een kom van een geschikte omvang onder de tuit (8).
- Zet de aan/uit-schakelaar (1) in positie 'I' om het apparaat in te schakelen.
- Snijd het bevroren fruit in stukken die in de invoerbus (4) passen.
- Doe de stukken bevroren fruit in de invoerbus (4). Gebruik het duwstuk (5) om de stukken bevroren fruit door de invoerbus (4) te persen.
- Reinig indien nodig de meskegel (3).

- Zet de aan/uit-schakelaar (1) in positie 'O' om het apparaat uit te schakelen.
- Verwijder de netstekker uit het stopcontact.
- Laat het apparaat volledig afkoelen.
- Gebruik geen scherpe voorwerpen om het apparaat te reinigen.
- Reinig het apparaat niet in de vaatwasser. De accessoires kunnen worden gereinigd in de vaatwasser.

Voedselbereiding (2 personen)

Voordat u verdergaat, vragen wij graag uw aandacht voor de volgende punten:

- Gebruik geen fruit met pitten, noten of ijsklontjes.
- Laat alle fruitsoorten een paar minuten ontdooien alvorens het fruit met behulp van het apparaat te persen. De ontdooitijd is afhankelijk van de temperatuurinstelling van uw vriezer en van de kamertemperatuur. Experimenteer met de gewenste tijd om de beste resultaten te verkrijgen. Begin als richtlijn met 10-15 minuten voor zacht fruit en verhoog de tijd naar 15-20 minuten voor hard fruit.
- Pel overrijpe of bruinegeklepte bananen en laat ze gedurende 24 uur bevriezen. Laat de bananen gedurende 10-15 minuten op kamertemperatuur ontdooien.
- Gebruik verschillende soorten bessen: aardbeien, frambozen, bramen, bosbessen of cranberry's. Laat de bessen gedurende 10-15 minuten op kamertemperatuur ontdooien.
- Wissel voor het beste resultaat af tussen de ingrediënten.
- Controleer het apparaat regelmatig op mogelijke schade.
- Reinig de buitenkant van het apparaat met een vochtige doek. Droog de buitenkant van het apparaat grondig met een schone, droge doek.
- Reinig de accessoires:
 - Ontgrendel de invoerbuis (4) door hem in de richting van het ontgrendelsymbool te draaien.
 - Verwijder de invoerbuis (4) van de motorunit (2).
 - Draai het onderdekseel (7) los van de invoerbuis (4).
 - Verwijder de meskegel (3) van de pakking (6).
 - Verwijder de pakking (6) van het onderdekseel (7).
 - Reinig de meskegel (3), de invoerbuis (4), het duwstuk (5), de pakking (6) en het onderdekseel (7) in sop of in de vaatwasser.
 - Spoel de accessoires af onder stromend water.
 - Droog de accessoires grondig.
- Assembleer het apparaat. Zie het gedeelte "Assemblage".
- Doe het apparaat en de accessoires in de originele verpakking.
- Berg het apparaat met de accessoires op op een droge en vorstvrije plaats, buiten bereik van kinderen.

Reiniging en onderhoud (fig. A)

Het apparaat moet na ieder gebruik worden gereinigd.

Voordat u verdergaat, vragen wij graag uw aandacht voor de volgende punten:

- Schakel voor reiniging en onderhoud het apparaat uit, verwijder de netstekker uit het stopcontact en wacht totdat het apparaat is afgekoeld.
- Dompel het apparaat niet onder in water of andere vloeistoffen.

Voordat u verdergaat, willen wij graag dat u uw aandacht vestigt op de volgende punten:

- Gebruik geen bijtende of schurende reinigingsmiddelen om het apparaat te reinigen.

Veiligheidsinstructies

Algemene veiligheid

- Lees voor gebruik de gebruiksaanwijzing zorgvuldig door. Bewaar de gebruiksaanwijzing voor toekomstig gebruik.
- Gebruik het apparaat en de accessoires uitsluitend voor hun beoogde doeleinden. Gebruik het apparaat en de accessoires niet voor andere doeleinden dan beschreven in de gebruiksaanwijzing.

- Houd altijd toezicht op kinderen om te voorkomen dat ze met het apparaat spelen.
- Het apparaat is niet bedoeld om gebruikt te worden door personen (inclusief kinderen) met een lichamelijke, zintuiglijke, of geestelijke beperking, of zonder de benodigde ervaring en kennis tenzij ze onder toezicht staan of instructies hebben gekregen over hoe het apparaat kan worden gebruikt door een persoon die verantwoordelijk is voor hun veiligheid.
- Gebruik het apparaat niet als een onderdeel of een accessoire beschadigd of defect is. Indien een onderdeel of een accessoire beschadigd of defect is, moet het door de fabrikant of een erkend servicecentrum worden vervangen.
- Gebruik het apparaat niet in de buurt van badkuipen, douches, wastafels of andere voorzieningen die water bevatten.
- Dompel het apparaat niet onder in water of andere vloeistoffen. Verwijder het apparaat niet met uw handen indien het apparaat is ondergedompeld in water of andere vloeistoffen. Verwijder onmiddellijk de netstekker uit het stopcontact. Gebruik het apparaat niet opnieuw indien het apparaat is ondergedompeld in water of andere vloeistoffen.
- Dit apparaat is uitsluitend bedoeld voor huishoudelijk gebruik en voor gelijksoortige toepassingsgebieden zoals werknemerskantines in winkels, kantoren en andere werkomgevingen; boerderijen; door gasten in hotels, motels, bed and breakfasts en andere woonomgevingen.
- Zorg ervoor dat er geen water in de pluggen van het netsnoer en het verlengsnoer kan komen.
- Draai het netsnoer en het verlengsnoer altijd volledig uit.
- Zorg ervoor dat het netsnoer niet over de rand van een werkblad hangt. Zorg ervoor dat het netsnoer niet per ongeluk verstrengeld raakt of de oorzaak van een struikeling kan vormen.
- Houd het netsnoer uit de buurt van warmtebronnen, olie en scherpe randen.
- Gebruik het apparaat niet als het netsnoer of de netstekker beschadigd of defect is. Indien het netsnoer of de netstekker beschadigd of defect is, moet het door de fabrikant of een erkend servicecentrum worden vervangen.
- Trek niet aan het netsnoer om de netstekker van de netvoeding te verwijderen.
- Verwijder de netstekker van de netvoeding wanneer het apparaat niet in gebruik is, voor montage- of demontagewerkzaamheden en voor reinigings- en onderhoudswerkzaamheden.

Veiligheidsinstructies voor ijsmachines

- Gebruik het apparaat niet buitenshuis.
- Gebruik het apparaat niet in vochtige omgevingen.
- Plaats het apparaat op een stabiel en vlak oppervlak.
- Plaats het apparaat niet op een kookplaat.
- Zorg ervoor dat het apparaat niet in contact komt met brandbaar materiaal.
- Houd het apparaat uit de buurt van warmtebronnen. Plaats het apparaat niet op hete oppervlakken of in de buurt van open vlammen.
- Zorg ervoor dat uw handen droog zijn voordat u het apparaat aanraakt.
- Pas op voor scherpe delen. Houd uw handen uit de buurt van de scherpe delen.
- Houd uw handen uit de buurt van de bewegende delen.
- Houd lang haar en losse kleding uit de buurt van de bewegende delen.
- Houd spatels en ander keukengerei uit de buurt van de bewegende delen.

Elektrische veiligheid

- Controleer voor gebruik altijd of de netspanning overeenkomt met de spanning op het typeplaatje van het apparaat.
- Het apparaat mag niet worden bediend door middel van een externe timer of een apart afstandsbedieningssysteem.
- Sluit het apparaat aan op een geaard stopcontact. Gebruik indien nodig een geaarde verlengkabel met een geschikte diameter (minimaal 3 x 1 mm²).
- Installeer voor extra bescherming een aardlekschakelaar (RCD) met een nominale reststroom van maximaal 30 mA.

-
- Steek geen vreemde voorwerpen in het apparaat.
 - Verplaats het apparaat niet wanneer het is ingeschakeld.
 - Laat het apparaat niet onbeheerd achter tijdens gebruik.
 - Berg het apparaat op een droge plaats op wanneer het niet in gebruik is. Zorg ervoor dat kinderen geen toegang hebben tot opgeborgen apparaten.

Disclaimer

Wijzigingen voorbehouden; specificaties kunnen zonder opgave van redenen worden gewijzigd.

Congratulations!

You have purchased a Princess product. Our aim is to provide quality products with a tasteful design and at an affordable price. We hope that you will enjoy this product for many years.

Description (fig. A)

Your 282700 Princess ice-cream maker has been designed for making ice cream from frozen fruits. The appliance is not suitable for making ice cream from fresh fruits. The appliance is suitable for indoor use only. The appliance is suitable for domestic use only.

1. On/off switch
2. Motor unit
3. Blade cone
4. Feeding tube"
5. Pusher
6. Gasket
7. Bottom cover
8. Spout

Initial use

Preparation

- Clean the appliance. Refer to the section "Cleaning and maintenance".
- Clean the accessories. Refer to the section "Cleaning and maintenance".

Assembly (fig. A)

Before you proceed, we need you to pay attention to the following notes:

- Before assembly or disassembly, switch off the appliance, remove the mains plug from the wall socket and wait until the appliance has cooled down.

- Place the motor unit (2) on a stable and flat surface.
- Place the bottom (10.8 cm) of the gasket (6) into the bottom cover (7).

Note: Do not place the top (9.5 cm) of the gasket (6) into the bottom cover (7).

- Place the blade cone (3) onto the gasket (6).
- Tighten the bottom cover (7) onto the feeding tube (4).

- Place the feeding tube (4) onto the motor unit (2).
- Lock the feeding tube (4) by turning it into the direction of the lock symbol.

Use (fig. A)

Before you proceed, we need you to pay attention to the following notes:

- Do not leave the appliance switched on continuously for more than two minutes. After two minutes, switch off the appliance and allow it to cool down for one minute before switching it on again. Allow the appliance to cool down completely after every three cycles of "two minutes on / one minute off".
- Do not insert your hands into the feeding tube to press frozen fruits. Always use the pusher. Do not exert pressure on the pusher.
- If the appliance starts to vibrate strongly and produce less ice cream, switch off the appliance and subsequently clean the blade cone.

Before you proceed, we would like you to focus your attention on the following notes:

- Only operate the appliance when a bowl of a suitable size is placed under the spout.
- Regularly clean the blade cone when processing larger quantities of fruit.

- Place the appliance on a stable and flat surface.
- Assemble the appliance. Refer to the section "Assembly".
- Remove the pusher (5) from the feeding tube (4).
- Place a bowl of a suitable size under the spout (8).
- To switch on the appliance, set the on/off switch (1) to the 'I' position.
- Cut the frozen fruits into pieces that fit into the feeding tube (4).
- Insert the pieces of frozen fruit into the feeding tube (4). Use the pusher (5) to press the pieces of frozen fruit through the feeding tube (4).
- If necessary, clean the blade cone (3).
- To switch off the appliance, set the on/off switch (1) to the 'O' position.
- Remove the mains plug from the wall socket.
- Allow the appliance to cool down completely.

Food preparation (2 persons)

Before you proceed, we need you to pay attention to the following notes:

- Do not use fruits with pits, nuts or ice cubes.
- Defrost all types of fruit for a few minutes before pressing the fruit using the appliance. The defrost time depends on the temperature setting of your freezer and on the room temperature. Experiment with the required time to achieve the best results. As a guideline, start with 10-15 minutes for soft fruits and increase to 15-20 minutes for hard fruits.
- If you use overripe or brown-spotted bananas, peel the bananas and freeze them for 24 hours. Defrost the bananas at room temperature for 10-15 minutes.
- Use different types of frozen berries: strawberries, raspberries, blackberries, blueberries or cranberries. Defrost the berries at room temperature for 10-15 minutes.
- To achieve the best results, alternate between the ingredients.

Cleaning and maintenance (fig. A)

The appliance must be cleaned after each use.

Before you proceed, we need you to pay attention to the following notes:

- Before cleaning or maintenance, switch off the appliance, remove the mains plug from the wall socket and wait until the appliance has cooled down.
- Do not immerse the appliance in water or other liquids.

Before you proceed, we would like you to focus your attention on the following notes:

- Do not use aggressive or abrasive cleaning agents to clean the appliance.
- Do not use sharp objects to clean the appliance.
- Do not clean the appliance in the dishwasher. The accessories are dishwasher-safe and can be cleaned in the dishwasher.
- Regularly check the appliance for possible damage.
- Clean the outside of the appliance with a damp cloth. Thoroughly dry the outside of the appliance with a clean, dry cloth.

- Clean the accessories:
 - Unlock the feeding tube (4) by turning it into the direction of the unlock symbol.
 - Remove the feeding tube (4) from the motor unit (2).
 - Loosen the bottom cover (7) from the feeding tube (4).
 - Remove the blade cone (3) from the gasket (6).
 - Remove the gasket (6) from the bottom cover (7).
 - Clean the blade cone (3), the feeding tube (4), the pusher (5), the gasket (6) and the bottom cover (7) in soapy water or in the dishwasher.
 - Rinse the accessories under running water.
 - Thoroughly dry the accessories.
- Assemble the appliance. Refer to the section "Assembly".
- Put the appliance and the accessories in the original packaging.
- Store the appliance with the accessories in a dry and frost-free place, out of the reach of children.

Safety instructions

General safety

- Read the manual carefully before use. Keep the manual for future reference.
- Only use the appliance and the accessories for their intended purposes. Do not use the appliance and the accessories for other purposes than described in the manual.
- Children should be supervised to ensure that they do not play with the appliance.
- The appliance is not intended for use by persons (including children) with reduced physical, sensory or mental capabilities, or lack of experience and knowledge, unless they have been given supervision or instruction concerning use of the appliance by a person responsible for their safety.
- Do not use the appliance if any part or any accessory is damaged or defective. If a part or an accessory is damaged or defective, it must be replaced by the manufacturer or an authorised repair agent.
- Do not use the appliance near bathtubs, showers, basins or other vessels containing water.

- Do not immerse the appliance in water or other liquids. If the appliance is immersed in water or other liquids, do not remove the appliance with your hands. Immediately remove the mains plug from the wall socket. If the appliance is immersed in water or other liquids, do not use the appliance again.
- This appliance is intended to be used in domestic and similar applications such as staff kitchen areas in shops, offices and other working environments; farm houses; by clients in hotels, motels and other residential type environments; bed-and-breakfast type environments.

Electrical safety

- Before use, always check that the mains voltage is the same as the voltage on the rating plate of the appliance.
- The appliance is not intended to be operated by means of an external timer or separate remote-control system.
- Connect the appliance to an earthed wall socket. If necessary, use an earthed extension cable of a suitable diameter (at least 3 x 1 mm²).
- For additional protection, install a residual current device (RCD) with a rated residual operating current that does not exceed 30 mA.
- Make sure that water cannot enter the contact plugs of the mains cable and the extension cable.
- Always fully unwind the mains cable and the extension cable.
- Make sure that the mains cable does not hang over the edge of a worktop and cannot be caught accidentally or tripped over.
- Keep the mains cable away from heat, oil and sharp edges.
- Do not use the appliance if the mains cable or the mains plug is damaged or defective. If the mains cable or the mains plug is damaged or defective, it must be replaced by the manufacturer or an authorised repair agent.
- Do not pull the mains cable to disconnect the mains plug from the mains.
- Disconnect the mains plug from the mains when the appliance is not in use, before assembly or disassembly and before cleaning and maintenance.

Safety instructions for ice-cream makers

- Do not use the appliance outdoors.
- Do not use the appliance in damp environments.
- Place the appliance on a stable and flat surface.
- Do not place the appliance on a hob.
- Make sure that the appliance does not come into contact with flammable material.
- Keep the appliance away from heat sources. Do not place the appliance on hot surfaces or near open flames.
- Make sure that your hands are dry before touching the appliance.
- Beware of sharp parts. Keep your hands away from the sharp parts.
- Keep your hands away from the moving parts.
- Keep long hair and loose clothing away from the moving parts.
- Keep spatulas and other kitchen utensils away from the moving parts.
- Do not insert foreign objects into the appliance.
- Do not move the appliance while it is switched on.
- Do not leave the appliance unattended during use.
- Store the appliance in a dry place when not in use. Make sure that children do not have access to stored appliances.

U.K. Wiring instructions

The wires in the mains lead are coloured in accordance with the following code:

BLUE	NEUTRAL
BROWN	LIVE

As the colours of the wire in the mains lead of this appliance may not correspond with the colour markings identifying the terminals on your plug, proceed as follows:

The wire which is coloured BLUE must be connected to the terminal which is marked with the letter N or coloured black. The wire which is coloured BROWN must be connected to the terminal which is marked with the letter L or coloured red.

If a 13Amp (BS1363) plug is used, a 13Amp (BS1362) fuse must be fitted, or if any other type of plug is used, a 13Amp fuse must be fitted, either in the plug or adaptor, or on the distribution board.

This is a double-insulated appliance and does not need an earth connection.

Warning! On no account should either the live or neutral wires be connected to the earth terminal.

Disclaimer

Subject to change; specifications can be changed without further notice.

Félicitations!

Vous avez acheté un produit Princess. Nous souhaitons vous proposer des produits de qualité associant un design raffiné et des prix accessibles. Nous espérons que vous profiterez longtemps de ce produit.

Description (fig. A)

Votre sorbetière 282700 Princess a été conçue pour la préparation de glaces à partir de fruits surgelés. L'appareil ne convient pas à la préparation de glaces à partir de fruits frais. L'appareil est réservé à un usage à l'intérieur. L'appareil est réservé à un usage domestique.

1. Interrupteur marche/arrêt
2. Unité moteur
3. Cône à lame
4. Tube d'alimentation
5. Poussoir
6. Joint
7. Cache inférieur
8. Goulotte

Utilisation initiale

Préparation

- Nettoyez l'appareil. Consultez la section "Nettoyage et entretien".
- Nettoyez les accessoires. Consultez la section "Nettoyage et entretien".

Assemblage (fig. A)

Avant de procéder, vous devez faire attention aux remarques suivantes :

- Avant le montage ou le démontage, arrêtez l'appareil, débranchez la fiche secteur de la prise murale et attendez que l'appareil refroidisse.

- Placez l'unité moteur (2) sur une surface plane et stable.
- Placez le fond (10,8 cm) du joint (6) dans le cache inférieur (7).

Remarque : Ne placez pas le sommet (9,5 cm) du joint (6) dans le cache inférieur (7).

- Placez le cône à lame (2) sur le joint (3).
- Serrez le cache inférieur (7) sur le tube d'alimentation (4).

- Placez le tube d'alimentation (4) sur l'unité moteur (2).
- Verrouillez le tube d'alimentation (4) en le tournant dans le sens du symbole de verrouillage.

Utilisation (fig. A)

Avant de procéder, vous devez faire attention aux remarques suivantes :

- Ne faites pas fonctionner l'appareil en continu pendant plus de deux minutes. Après deux minutes, arrêtez l'appareil et laissez-le refroidir pendant une minute avant de le remettre en marche. Laissez l'appareil refroidir complètement tous les trois cycles de "deux minutes de marche / une minute d'arrêt".
- N'insérez pas vos mains dans le tube d'alimentation pour presser les fruits surgelés. Utilisez toujours le poussoir. N'exercez pas de pression sur le poussoir.
- Si l'appareil commence à vibrer fortement et produit moins de glace, arrêtez-le puis nettoyez le cône à lame.

Avant de procéder, nous souhaiterions que vous preniez connaissance des remarques suivantes :

- Utilisez l'appareil uniquement si un bol d'une taille adaptée est placé sous la goulotte.
- Nettoyez régulièrement le cône à lame pour traiter de grandes quantités de fruits.

- Placez l'appareil sur une surface stable et plane.
- Assemblez l'appareil. Consultez la section "Assemblage".
- Retirez le poussoir (5) du tube d'alimentation (4).
- Placez un bol d'une taille adaptée sous la goulotte (8).
- Pour mettre l'appareil en marche, positionnez l'interrupteur marche/arrêt (1) sur 'I'.
- Découpez les fruits surgelés en morceaux adaptés au tube d'alimentation (4).
- Insérez les morceaux de fruits surgelés dans le tube d'alimentation (4). Utilisez le poussoir (5) pour presser les morceaux de fruits surgelés dans le tube d'alimentation (4).
- Si nécessaire, nettoyez le cône à lame (3).

- Pour éteindre l'appareil, positionnez l'interrupteur marche/arrêt (1) sur 'O'.
- Débranchez la fiche secteur de la prise murale.
- Laissez l'appareil refroidir complètement.

Préparation des aliments (2 personnes)

Avant de procéder, vous devez faire attention aux remarques suivantes :

- N'utilisez pas des fruits avec des noyaux, des noix ou des glaçons.
- Décongelez tous les types de fruits quelques minutes avant de les presser avec l'appareil. Le temps de décongélation dépend du réglage de température de votre congélateur et de la température ambiante. Expérimentez avec différentes durées pour obtenir les meilleurs résultats. En règle générale, commencez par 10-15 minutes pour les fruits mous et augmentez à 15-20 minutes pour les fruits durs.
- Si vous utilisez des bananes très mûres ou tachetées, pelez les bananes et congelez-les 24 heures. Décongelez les bananes à température ambiante pendant 10-15 minutes.
- Utilisez différents types de baies surgelées : fraises, framboises, mûres, myrtilles et canneberge. Décongelez les baies à température ambiante pendant 10-15 minutes.
- Pour optimiser les résultats, faites alterner les ingrédients.

Nettoyage et entretien (fig. A)

L'appareil doit être nettoyé après chaque utilisation.

Avant de procéder, vous devez faire attention aux remarques suivantes :

- Avant le nettoyage ou l'entretien, arrêtez l'appareil, débranchez la fiche secteur de la prise murale et attendez que l'appareil refroidisse.
- Ne plongez pas l'appareil dans l'eau ou autres liquides.

Avant de procéder, nous souhaiterions que vous preniez connaissance des remarques suivantes :

- N'utilisez pas de produits de nettoyage agressifs ou abrasifs pour nettoyer l'appareil.

- Ne nettoyez pas l'appareil avec des objets coupants.
- Ne nettoyez pas l'appareil dans le lave-vaisselle. Les accessoires peuvent être nettoyés au lave-vaisselle.
- Contrôlez régulièrement les éventuels dommages sur l'appareil.
- Nettoyez l'extérieur de l'appareil avec un chiffon humide. Séchez soigneusement l'extérieur de l'appareil avec un chiffon propre et sec.
- Nettoyez les accessoires :
 - Déverrouillez le tube d'alimentation (4) en le tournant dans le sens du symbole de déverrouillage.
 - Retirez le tube d'alimentation (4) de l'unité moteur (2).
 - Desserrez le cache inférieur (7) du tube d'alimentation (4).
 - Retirez le cône à lame (3) du joint (6).
 - Retirez le joint (6) du cache inférieur (7).
 - Nettoyez le cône à lame (3), le tube d'alimentation (4), le poussoir (5), le joint (6) et le cache inférieur (7) à l'eau savonneuse ou au lave-vaisselle.
 - Rincez les accessoires sous l'eau courante.
 - Séchez soigneusement les accessoires.
- Assemblez l'appareil. Consultez la section "Assemblage".
- Rangez l'appareil et les accessoires dans l'emballage d'origine.
- Rangez l'appareil avec les accessoires dans un endroit sec, hors de portée des enfants et à l'abri du gel.

Instructions de sécurité

Sécurité générale

- Lisez avec soin le manuel avant utilisation. Conservez le manuel pour référence future.
- Utilisez l'appareil et ses accessoires uniquement pour leurs fins prévues. N'utilisez pas l'appareil et ses accessoires pour tout autre objet que celui exposé dans le manuel.
- Les enfants doivent toujours être surveillés pour s'assurer qu'ils ne jouent pas avec l'appareil.

- Cet appareil n'est pas destiné à être utilisé par des personnes (notamment des enfants) présentant des capacités physiques, sensorielles, mentales ou motrices réduites voire dépourvues des connaissances et de l'expérience nécessaires, sauf sous la surveillance ou après avoir reçu des instructions d'usage de cet appareil par une personne responsable de leur sécurité.
- N'utilisez pas l'appareil si une pièce ou un accessoire quelconque est endommagé ou défectueux. Si une pièce ou un accessoire quelconque est endommagé ou défectueux, il doit être remplacé par le fabricant ou par un réparateur agréé.
- N'utilisez pas l'appareil à proximité d'une baignoire, d'une douche, d'un lavabo ou d'autres récipients contenant de l'eau.
- Ne plongez pas l'appareil dans l'eau ou autres liquides. Si l'appareil est plongé dans l'eau ou d'autres liquides, ne retirez pas l'appareil avec vos mains. Débranchez immédiatement la fiche secteur de la prise murale. Si l'appareil est plongé dans l'eau ou autre liquide, ne l'utilisez pas à nouveau.
- Cet appareil est destiné à un usage domestique et pour des applications similaires comme les zones de cuisine dans une boutique, un bureau ou autre environnement ; les fermes ; la clientèle des hôtels, motels et autres environnements résidentiels ; et les Bed & Breakfast.
- Déroulez toujours complètement le cordon d'alimentation et la rallonge.
- Assurez-vous que le cordon d'alimentation ne pend pas sur le bord d'un plan de travail et ne peut pas être happé ou faire trébucher quelqu'un accidentellement.
- Maintenez le cordon d'alimentation à l'écart de la chaleur, de l'huile et des bords tranchants.
- N'utilisez pas l'appareil si le cordon d'alimentation ou la fiche secteur est endommagé ou défectueux. Si le cordon d'alimentation ou la fiche secteur est endommagé ou défectueux, il doit être remplacé par le fabricant ou par un réparateur agréé.
- Ne tirez pas sur le cordon d'alimentation pour débrancher la fiche secteur du secteur.
- Débranchez la fiche secteur du secteur lorsque l'appareil n'est pas utilisé, avant le montage ou le démontage de même qu'avant le nettoyage ou l'entretien.

Instructions de sécurité pour sorbetières

Sécurité électrique

- Avant toute utilisation, vérifiez que la tension du secteur correspond à celle indiquée sur la plaque signalétique de l'appareil.
- L'appareil n'est pas conçu pour être utilisé avec une minuterie externe ou un système de télécommande séparé.
- Connectez l'appareil à une prise murale mise à la terre. Si nécessaire, vous pouvez utiliser une rallonge d'un diamètre adapté (au moins 3 x 1 mm²).
- Pour maximiser la protection, installez un dispositif de courant résiduel (RCD) présentant une intensité de service résiduelle nominale inférieure ou égale à 30 mA.
- Assurez-vous que l'eau ne peut pas s'infiltrer dans les contacts de prise du cordon d'alimentation et de la rallonge.
- N'utilisez pas l'appareil à l'extérieur.
- N'utilisez pas l'appareil dans un environnement humide.
- Placez l'appareil sur une surface stable et plane.
- Ne placez pas l'appareil sur une plaque de cuisson.
- Assurez-vous que l'appareil n'entre en contact avec aucune matière inflammable.
- Maintenez l'appareil à l'écart des sources de chaleur. Ne placez pas l'appareil sur une surface chaude ou à proximité de flammes nues.
- Assurez-vous d'avoir les mains sèches avant de toucher l'appareil.
- Attention aux pièces coupantes. Éloignez vos mains des parties coupantes.
- Éloignez vos mains des parties mobiles.
- N'approchez pas les cheveux longs et les vêtements amples des pièces mobiles.
- Éloignez les spatules et autres ustensiles de cuisine des pièces mobiles.
- N'insérez pas de corps étrangers dans l'appareil.
- Ne déplacez pas l'appareil lorsqu'il est en marche.

-
- Ne laissez jamais l'appareil sans surveillance pendant l'utilisation.
 - Rangez l'appareil dans un endroit sec lorsqu'il n'est pas utilisé. Assurez-vous que les enfants ne puissent pas accéder aux appareils rangés.

Clause de non responsabilité

Sous réserve de modifications ; les spécifications peuvent être modifiées sans préavis.

Herzlichen Glückwunsch!

Sie haben ein Princess Produkt erworben. Unser Ziel ist es, Qualitätsprodukte mit einem geschmackvollen Design zu einem erschwinglichen Preis anzubieten. Wir hoffen, dass Sie viele Jahre Gefallen an diesem Produkt finden.

Beschreibung (Abb. A)

Ihre 282700 Princess Eismaschine wurde zum Herstellen von Eis aus gefrorenen Früchten konstruiert. Das Gerät ist nicht für die Zubereitung von Eis aus frischen Früchten geeignet. Das Gerät ist nur für den Gebrauch in geschlossenen Räumen geeignet. Das Gerät ist nur für den Hausgebrauch geeignet.

1. Ein-/Aus-Schalter
2. Motoreinheit
3. Messerkonus
4. Einfüllrohr
5. Schieber
6. Dichtung
7. Untere Abdeckung
8. Ausgießer

Erster Gebrauch

Vorbereitung

- Reinigen Sie das Gerät. Siehe Abschnitt "Reinigung und Wartung".
- Reinigen Sie das Zubehör. Siehe Abschnitt "Reinigung und Wartung".

Zusammenbau (Abb. A)

Bevor Sie fortfahren, beachten Sie bitte unbedingt die folgenden Hinweise:

- Schalten Sie das Gerät vor dem Zusammenbau bzw. der Zerlegung aus, ziehen Sie den Netzstecker aus der Wandsteckdose und warten Sie, bis das Gerät abgekühlt ist.
 - Stellen Sie die Motoreinheit (2) auf eine stabile, flache Oberfläche.
 - Setzen Sie die Unterseite (10,8 cm) der Dichtung (6) in die untere Abdeckung (7) ein.
- Hinweis: Setzen Sie die Oberseite (9,5 cm) der Dichtung (6) nicht in die untere Abdeckung (7) ein.

- Setzen Sie den Messerkonus (3) auf die Dichtung (6).
- Befestigen Sie die untere Abdeckung (7) auf dem Einfüllrohr (4).
- Setzen Sie das Einfüllrohr (4) auf die Motoreinheit (2).
- Sichern Sie das Einfüllrohr (4), indem Sie es in Richtung des Sicherungssymbols drehen.

Gebrauch (Abb. A)

Bevor Sie fortfahren, beachten Sie bitte unbedingt die folgenden Hinweise:

- Lassen Sie das Gerät nicht länger als zwei Minuten ununterbrochen laufen. Schalten Sie das Gerät nach zwei Minuten aus und lassen Sie es eine Minute lang abkühlen, bevor Sie es wieder einschalten. Lassen Sie das Gerät jeden "zwei-Minuten-an / eine-Minute aus"-Zyklus vollständig abkühlen.
- Stecken Sie nicht Ihre Hände in das Einfüllrohr, um die gefrorenen Früchte hineinzupressen. Verwenden Sie stets den Schieber. Üben Sie keinen Druck auf den Schieber aus.
- Falls das Gerät beginnt, stark zu vibrieren und weniger Eis herstellt, schalten Sie es aus und reinigen Sie anschließend den Messerkonus.

Bevor Sie fortfahren, richten Sie bitte Ihre Aufmerksamkeit auf folgende Hinweise:

- Betreiben Sie das Gerät nur, wenn ein Behälter geeigneter Größe unter dem Ausgießer steht.
- Reinigen Sie regelmäßig den Messerkonus, wenn größere Fruchtmengen verarbeitet werden.
- Stellen Sie das Gerät auf eine stabile, flache Oberfläche.
- Bauen Sie das Gerät zusammen. Siehe Abschnitt "Zusammenbau".
- Entfernen Sie den Schieber (5) vom Einfüllrohr (4).
- Stellen Sie einen Behälter geeigneter Größe unter den Ausgießer (8).
- Um das Gerät einzuschalten, stellen Sie den Ein-/Aus-Schalter (1) auf Position 'I'.
- Schneiden Sie die gefrorenen Früchte in für das Einfüllrohr (4) passende Stücke.

- Geben Sie die gefrorenen Früchte in das Einfüllrohr (4). Verwenden Sie den Schieber (5), um die gefrorenen Fruchtstücke durch das Einfüllrohr (4) zu pressen.
- Reinigen Sie ggf. den Messerkonus (3).
- Um das Gerät auszuschalten, stellen Sie den Ein-/Aus-Schalter (1) auf Position 'O'.
- Ziehen Sie den Netzstecker aus der Wandsteckdose.
- Lassen Sie das Gerät vollständig abkühlen.
- Tauchen Sie das Gerät niemals in Wasser oder andere Flüssigkeiten ein.

Bevor Sie fortfahren, richten Sie bitte Ihre Aufmerksamkeit auf folgende Hinweise:

Zubereitung von Speise (2 Personen)

Bevor Sie fortfahren, beachten Sie bitte unbedingt die folgenden Hinweise:

- Verwenden Sie keine Früchte mit Kernen, Nüssen oder Eiswürfeln.
- Tauen Sie alle Fruchtarten zunächst ein paar Minuten lang auf, bevor Sie die Frucht mit dem Gerät pressen. Die Auftauzeit hängt von der Temperatureinstellung Ihres Gefrierschranks sowie der Raumtemperatur ab. Experimentieren Sie mit der erforderlichen Zeit, um die besten Ergebnisse zu erzielen. Beginnen Sie als Richtlinie mit 10-15 Minuten für weiche Früchte und erhöhen Sie auf 15-20 Minuten für harte Früchte.
- Falls Sie überreife oder braungefleckte Bananen verwenden, schälen Sie diese und frieren Sie sie 24 Stunden lang ein. Tauen Sie die Bananen bei Raumtemperatur 10-15 Minuten lang auf.
- Verwenden Sie verschiedene gefrorene Beeren: Erdbeeren, Himbeeren, Brombeeren, Heidelbeeren oder Preiselbeeren. Tauen Sie die Beeren bei Raumtemperatur 10-15 Minuten lang auf.
- Um die besten Ergebnisse zu erzielen, wechseln Sie zwischen den Zutaten.
- Kontrollieren Sie das Gerät regelmäßig auf mögliche Schäden.
- Reinigen Sie das Äußere des Geräts mit einem feuchten Lappen. Trocknen Sie das Äußere des Geräts mit einem sauberen trockenen Lappen gründlich ab.
- Reinigen Sie das Zubehör:
 - Entsichern Sie das Einfüllrohr (4), indem Sie es in Richtung des Entsicherungssymbols drehen.
 - Entfernen Sie das Einfüllrohr (4) von der Motoreinheit (2).
 - Lösen Sie die untere Abdeckung (7) vom Einfüllrohr (4).
 - Entfernen Sie den Messerkonus (3) von der Dichtung (6).
 - Entfernen Sie die Dichtung (6) von der unteren Abdeckung (7).
 - Reinigen Sie den Messerkonus (3), das Einfüllrohr (4), den Schieber (5), die Dichtung (6) und die untere Abdeckung (7) in Seifenwasser oder in der Geschirrspülmaschine.
 - Spülen Sie das Zubehör unter fließendem Wasser ab.
 - Trocknen Sie das Zubehör gründlich ab.

Reinigung und Wartung (Abb. A)

Das Gerät muss nach jedem Gebrauch gereinigt werden.

Bevor Sie fortfahren, beachten Sie bitte unbedingt die folgenden Hinweise:

- Schalten Sie das Gerät vor der Reinigung und Wartung aus, ziehen Sie den Netzstecker aus der Wandsteckdose und warten Sie, bis das Gerät abgekühlt ist.

Sicherheitsanweisungen

Allgemeine Sicherheit

- Lesen Sie das Handbuch vor dem Gebrauch genau durch. Bewahren Sie das Handbuch zur künftigen Bezugnahme auf.
- Verwenden Sie das Gerät und sein Zubehör nur für den Zweck, für den es konstruiert wurde. Verwenden Sie das Gerät und sein Zubehör nicht für Zwecke, die nicht in diesem Handbuch beschrieben sind.
- Kinder müssen stets beaufsichtigt werden, um sicherzustellen, dass sie nicht mit dem Gerät spielen.
- Das Gerät darf nicht von Personen (einschließlich Kindern) mit eingeschränkten körperlichen, sensorischen oder geistigen Fähigkeiten oder ohne das erforderliche Wissen und die nötige Erfahrung benutzt werden, es sei denn, diese Personen werden beaufsichtigt oder in den Gebrauch des Geräts seitens einer für deren Sicherheit verantwortlichen Person eingewiesen.
- Verwenden Sie das Gerät nicht, wenn ein Teil oder Zubehör beschädigt oder defekt ist. Ist ein Teil oder Zubehör beschädigt oder defekt, muss es vom Hersteller oder einem autorisierten Reparaturbetrieb ausgetauscht werden.
- Verwenden Sie das Gerät nicht in der Nähe von Badewannen, Duschen, Bassins oder anderen Wasserbehältern.
- Tauchen Sie das Gerät niemals in Wasser oder andere Flüssigkeiten ein. Falls das Gerät in Wasser oder andere Flüssigkeiten eingetaucht wurde, nehmen Sie es nicht mit Ihren Händen heraus. Ziehen Sie sofort den Netzstecker aus der Wandsteckdose. Falls das Gerät in Wasser oder andere Flüssigkeiten eingetaucht wird, darf es nicht mehr verwendet werden.
- Dieses Gerät darf nur für den Hausgebrauch und ähnliche Anwendungen wie in Personal-küchenbereichen von Geschäften, Büros und anderen Arbeitsumgebungen, in Gutshäusern und von Kunden in Hotels, Motels und anderen Wohnbereichen zum Schlafen und Frühstück verwendet werden.

Elektrische Sicherheit

- Vergewissern Sie sich vor dem Gebrauch stets, dass die Netzspannung mit der Spannung auf dem Typenschild des Geräts übereinstimmt.
- Das Gerät ist nicht dafür ausgelegt, von einer externen Zeitschaltuhr oder einem Fernsteuersystem betrieben zu werden.
- Schließen Sie das Gerät an eine geerdete Wandsteckdose an. Verwenden Sie nötigenfalls ein geerdetes Verlängerungskabel mit einem geeigneten Durchmesser (mindestens $3 \times 1 \text{ mm}^2$).
- Lassen Sie als zusätzliche Schutzmaßnahme einen Fehlerstromschutzschalter (FI-Schutzschalter) installieren, der einen Nenn-Fehlerstrom von 30 mA nicht überschreitet.
- Stellen Sie sicher, dass kein Wasser in die Steckkontakte des Netzkabels und in das Verlängerungskabel eindringen kann.
- Wickeln Sie das Netzkabel und das Verlängerungskabel stets vollständig ab.
- Vergewissern Sie sich, dass das Netzkabel nicht an der Kante einer Arbeitsplatte hängen bleibt und nicht versehentlich daran gezogen oder darüber gestolpert wird.
- Halten Sie das Netzkabel von Hitzequellen, Öl und scharfen Kanten fern.
- Verwenden Sie das Gerät nicht, wenn das Netzkabel oder der Netzstecker beschädigt oder defekt ist. Ist das Netzkabel oder der Netzstecker beschädigt oder defekt, muss das Teil vom Hersteller oder einem autorisierten Reparaturbetrieb ausgetauscht werden.
- Ziehen Sie niemals am Netzkabel, um den Netzstecker aus der Wandsteckdose zu ziehen.
- Ziehen Sie den Netzstecker aus der Wandsteckdose, wenn das Gerät nicht gebraucht wird, sowie vor der Zerlegung bzw. dem Zusammenbau und vor der Reinigung und Wartung.

Sicherheitsanweisungen für Eismaschinen

- Verwenden Sie das Gerät nicht im Freien.
- Verwenden Sie das Gerät nicht in feuchten Umgebungen.

- Stellen Sie das Gerät auf eine stabile, flache Oberfläche.
- Stellen Sie das Gerät nicht auf ein Kochfeld.
- Stellen Sie sicher, dass das Gerät nicht mit entzündlichem Material in Berührung kommt.
- Halten Sie das Gerät von Wärmequellen fern. Stellen Sie das Gerät nicht auf heiße Oberflächen oder in die Nähe von offenen Flammen.
- Stellen Sie sicher, dass Ihre Hände trocken sind, bevor Sie das Gerät berühren.
- Vorsicht vor scharfen Teilen. Halten Sie Ihre Hände von den scharfen Teilen fern.
- Halten Sie Ihre Hände von den sich bewegenden Teilen fern.
- Halten Sie langes Haar und lose Kleidung von den sich bewegenden Teilen fern.
- Halten Sie Spachtel und andere Küchenutensilien von den sich bewegenden Teilen fern.
- Stecken Sie keine Fremdkörper in das Gerät.
- Bewegen Sie das Gerät nicht, während es eingeschaltet ist.
- Lassen Sie das Gerät während des Gebrauchs nicht unbeaufsichtigt.
- Bewahren Sie das Gerät bei Nichtgebrauch an einem trockenen Ort auf. Vergewissern Sie sich, dass Kinder keinen Zugang zu den aufbewahrten Geräten haben.

Haftungsausschluss

Änderungen vorbehalten; die Daten können ohne Vorankündigung geändert werden.

¡Enhorabuena!

Ha adquirido un producto Princess. Nuestro objetivo es suministrar productos de calidad con un diseño elegante a un precio asequible. Esperamos que disfrute de este producto durante muchos años.

Descripción (fig. A)

La heladora 282700 Princess se ha diseñado para hacer helado de frutas congeladas. El aparato no es adecuado para hacer helado de frutas frescas. El aparato es adecuado sólo para uso interior. El aparato es adecuado sólo para uso doméstico.

1. Interruptor de encendido/apagado
2. Unidad del motor
3. Cono con cuchillas
4. Tubo de introducción
5. Empujador
6. Junta
7. Cubierta inferior
8. Boca

Uso inicial

Preparación

- Limpie el aparato. Consulte la sección "Limpieza y mantenimiento".
- Limpie los accesorios. Consulte la sección "Limpieza y mantenimiento".

Montaje (fig. A)

Antes de continuar, es necesario que preste atención a las siguientes notas:

- Antes del montaje o el desmontaje, apague el aparato, retire el enchufe eléctrico de la toma de pared y espere hasta que se haya enfriado el aparato.
 - Coloque la unidad del motor (2) sobre una superficie estable y plana.
 - Coloque la parte inferior (10,8 cm) de la junta (6) en la cubierta inferior (7).
- Nota: No coloque la parte superior (9,5 cm) de la junta (6) en la cubierta inferior (7).
- Coloque el cono con cuchillas (3) en la junta (6).
 - Apriete la cubierta inferior (7) en el tubo de introducción (4).

- Coloque el tubo de introducción (4) en la unidad del motor (2).
- Bloquee el tubo de introducción (4) girándolo en la dirección del símbolo de bloqueo.

Uso (fig. A)

Antes de continuar, es necesario que preste atención a las siguientes notas:

- No deje el aparato encendido continuamente durante más de dos minutos. Tras los dos minutos, apague el aparato y déjelo que se enfríe durante un minuto antes de volver a encenderlo. Deje que el aparato se enfríe completamente tras cada tres ciclos de "dos minutos encendido / un minuto apagado".
- No meta las manos en el tubo de introducción para presionar las frutas congeladas. Utilice siempre el empujador. No ejerza presión sobre el empujador.
- Si el aparato empieza a vibrar con fuerza y produce menos helado, apáguelo y posteriormente limpie el cono con cuchillas.

Antes de continuar, nos gustaría que centre su atención en las siguientes notas:

- Utilice el aparato únicamente cuando un bol del tamaño adecuado se encuentre colocado debajo de la boca.
- Limpie regularmente el cono con cuchillas cuando procese grandes cantidades de fruta.
- Coloque el aparato sobre una superficie estable y plana.
- Monte el aparato. Consulte la sección "Montaje".
- Retire el empujador (5) del tubo de introducción (4).
- Coloque un bol de un tamaño adecuado debajo de la boca (8).
- Para encender el aparato, sitúe el interruptor de encendido/apagado (1) en la posición 'I'.
- Corte las frutas congeladas en trozos que entren en el tubo de introducción (4).
- Introduzca los trozos de fruta congelada en el tubo de introducción (4). Utilice el empujador (5) para presionar los trozos de fruta congelada por el tubo de introducción (4).
- Si es necesario, limpie el cono con cuchillas (3).

- Para apagar el aparato, sitúe el interruptor de encendido/apagado (1) en la posición 'O'.
- Retire el enchufe eléctrico de la toma de pared.
- Deje que el aparato se enfríe completamente.

Preparación de alimentos (2 personas)

Antes de continuar, es necesario que preste atención a las siguientes notas:

- No utilice frutas con huesos, nueces ni cubos de hielo.
- Descongele todos los tipos de fruta durante unos minutos antes de presionar la fruta utilizando el aparato. El tiempo de descongelación depende de la temperatura de su congelador y de la temperatura ambiente. Experimente con el tiempo deseado para lograr los mejores resultados. Como norma, empiece con 10-15 minutos para frutas blandas y aumente a 15-20 minutos para frutas duras.
- Si utiliza plátanos muy maduros o con pintas marrones, pele los plátanos y congélelos durante 24 horas. Descongele los plátanos a temperatura ambiente durante 10-15 minutos.
- Utilice distintos tipos de bayas congeladas: fresas, frambuesas, moras, arándanos o arándanos rojos. Descongele las bayas a temperatura ambiente durante 10-15 minutos.
- Para lograr los mejores resultados, alterne entre los ingredientes.

Limpieza y mantenimiento (fig. A)

El aparato debe limpiarse después de cada uso.

Antes de continuar, es necesario que preste atención a las siguientes notas:

- Antes de la limpieza o el mantenimiento, apague el aparato, retire el enchufe eléctrico de la toma de pared y espere hasta que se haya enfriado el aparato.
- No sumerja el aparato en agua ni otros líquidos.

Antes de continuar, nos gustaría que centre su atención en las siguientes notas:

- No utilice productos de limpieza agresivos o abrasivos para limpiar el aparato.
- No utilice objetos afilados para limpiar el aparato.
- No limpie el aparato en el lavavajillas. Los accesorios se pueden lavar en el lavavajillas.

- Compruebe periódicamente si el aparato presenta algún daño.
- Limpie el exterior del aparato con un paño húmedo. Seque bien el exterior del aparato con un paño limpio y seco.
- Limpie los accesorios:
 - Desbloquee el tubo de introducción (4) girándolo en la dirección del símbolo de desbloqueo.
 - Retire el tubo de introducción (4) de la unidad del motor (2).
 - Afloje la cubierta inferior (7) del tubo de introducción (4).
 - Retire el cono con cuchillas (3) de la junta (6).
 - Retire la junta (6) de la cubierta inferior (7).
 - Limpie el cono con cuchillas (3), el tubo de introducción (4), el empujador (5), la junta (6) y la cubierta inferior (7) con agua jabonosa o en el lavavajillas.
 - Aclare los accesorios bajo el chorro de agua.
 - Seque bien los accesorios.
- Monte el aparato. Consulte la sección "Montaje".
- Ponga el aparato y los accesorios en el embalaje original.
- Almacene el aparato con los accesorios en un lugar seco donde no hiele, fuera del alcance de los niños.

Instrucciones de seguridad

Seguridad general

- Lea detenidamente el manual antes del uso. Conserve el manual para consultas posteriores.
- Utilice el aparato y los accesorios únicamente para sus respectivos usos previstos. No utilice el aparato ni los accesorios para otros fines que los descritos en este manual.
- Supervise siempre a los niños para asegurarse de que no jueguen con el aparato.
- El aparato no debe ser utilizado por personas (niños incluidos) con una discapacidad física, sensorial o mental, o que no tengan experiencia ni conocimientos, a menos que hayan recibido supervisión o instrucción sobre el uso del aparato por una persona responsable de su seguridad.

- No utilice el aparato si hay alguna pieza o accesorio dañado o defectuoso. Si una pieza o un accesorio está dañado o es defectuoso, éste debe ser sustituido por el fabricante o un servicio técnico autorizado.
- No utilice el aparato cerca de bañeras, duchas, lavabos u otros recipientes que contengan agua.
- No sumerja el aparato en agua ni otros líquidos. Si el aparato se sumerge en agua u otros líquidos, no saque el aparato con las manos. Retire inmediatamente el enchufe eléctrico de la toma de pared. Si el aparato se sumerge en agua u otros líquidos, no vuelva a utilizarlo.
- Este aparato se ha diseñado para su uso doméstico y en aplicaciones tales como zonas de cocina para el personal en tiendas, oficinas y otros entornos laborales; granjas; por parte de clientes en hoteles, moteles y otros entornos de tipo residencial; así como pensiones, etc.
- No utilice el aparato si el cable eléctrico o el enchufe eléctrico está dañado o defectuoso. Si el cable eléctrico o el enchufe eléctrico está dañado o defectuoso, éste debe ser sustituido por el fabricante o un servicio técnico autorizado.
- No tire del cable eléctrico para desconectar el enchufe de la red eléctrica.
- Desconecte el enchufe de la red eléctrica cuando el aparato no esté en uso, antes del montaje o el desmontaje y antes de la limpieza y el mantenimiento.

Instrucciones de seguridad para heladoras

Seguridad eléctrica

- Antes del uso, compruebe siempre que la tensión de red sea la misma que se indica en la placa de características del aparato.
- El aparato no se ha diseñado para funcionar mediante un temporizador externo o un sistema de control remoto independiente.
- Conecte el aparato a un enchufe con toma de tierra. En caso necesario, utilice un cable alargador con toma de tierra de un diámetro adecuado (al menos $3 \times 1 \text{ mm}^2$).
- Para una protección adicional, instale un dispositivo de corriente residual (DCR) con una corriente operativa residual nominal que no supere los 30 mA.
- Asegúrese de que no pueda entrar agua en los enchufes de contacto del cable eléctrico y el cable alargador.
- Desenrolle siempre totalmente el cable eléctrico y el cable alargador.
- Asegúrese de que el cable eléctrico no cuelgue por encima del borde de una superficie de trabajo y pueda engancharse accidentalmente o tropezarse con él.
- Mantenga el cable eléctrico alejado del calor, del aceite y de las aristas vivas.
- No utilice el aparato en el exterior.
- No utilice el aparato en entornos húmedos.
- Coloque el aparato sobre una superficie estable y plana.
- No coloque el aparato sobre una placa de cocinado.
- Asegúrese de que el aparato no entre en contacto con materiales inflamables.
- Mantenga el aparato alejado de fuentes de calor. No coloque el aparato sobre superficies calientes ni cerca de llamas abiertas.
- Asegúrese de que sus manos estén secas antes de tocar el aparato.
- Tenga cuidado con las piezas afiladas. Mantenga las manos alejadas de las piezas afiladas.
- Mantenga las manos alejadas de las piezas en movimiento.
- Mantenga el pelo largo y las vestimentas sueltas lejos de las piezas en movimiento.
- Mantenga las espátulas y otros utensilios de cocina lejos de las piezas en movimiento.
- No introduzca objetos extraños en el aparato.
- No mueva el aparato mientras esté encendido.
- No descuide el aparato durante el uso.
- Almacene el aparato en un lugar seco cuando no lo utilice. Asegúrese de que los niños no tengan acceso a los aparatos almacenados.

Descargo de responsabilidad

Sujeto a cambios; las especificaciones pueden modificarse sin previo aviso.

Congratulazioni!

Avete acquistato un prodotto Princess. Il nostro scopo è quello di fornire prodotti di qualità con un design gradevole, ad un prezzo interessante. Ci auguriamo che possiate usufruire di questo prodotto per molti anni a venire.

Descrizione (fig. A)

La gelatiera 282700 Princess è stata progettata per preparare gelati con frutta congelata. L'apparecchio non è adatto per preparare gelati con frutta fresca. L'apparecchio è adatto esclusivamente per l'uso al coperto. L'apparecchio è adatto esclusivamente per uso domestico.

1. Interruttore di accensione/spengimento
2. Unità del motore
3. Cono delle lame
4. Tubo di alimentazione
5. Pressino
6. Guarnizione
7. Coperchio inferiore
8. Beccuccio

Primo utilizzo

Preparazione

- Pulire l'apparecchio. Consultare la sezione "Pulizia e manutenzione".
- Pulizia degli accessori. Consultare la sezione "Pulizia e manutenzione".

Montaggio (fig. A)

Prima di procedere, è necessario porre attenzione alle seguenti note:

- Prima del montaggio o dello smontaggio, spegnere l'apparecchio, scollegare la spina di alimentazione dalla presa elettrica a parete e attendere che l'apparecchio si raffreddi.
- Collocare l'unità del motore (2) su una superficie uniforme e stabile.
- Collocare la parte inferiore (10,8 cm) della guarnizione (6) sul coperchio inferiore (7).
Nota: Non collocare la parte superiore (9,5 cm) della guarnizione (6) sul coperchio inferiore (7).
- Collocare il cono delle lame (3) sulla guarnizione (6).

- Serrare il coperchio inferiore (7) sul tubo di alimentazione (4).
- Collocare il tubo di alimentazione (4) sull'unità del motore (2).
- Bloccare il tubo di alimentazione (4) ruotandolo nella direzione del simbolo di blocco.

Uso (fig. A)

Prima di procedere, è necessario porre attenzione alle seguenti note:

- Non lasciare l'apparecchio acceso costantemente per oltre due minuti. Dopo due minuti, spegnere l'apparecchio e farlo raffreddare per un minuto prima di riaccenderlo. Far raffreddare completamente l'apparecchio ogni tre cicli di "due minuti acceso / un minuto spento".
- Non inserire le mani nel tubo di alimentazione per premere la frutta congelata. Utilizzare sempre il pressino. Non esercitare pressione sul pressino.
- Se l'apparecchio inizia a vibrare notevolmente e produce una minore quantità di gelato, spengerlo e pulire il cono delle lame.

Prima di procedere, si prega di porre attenzione alle seguenti note:

- Attivare l'apparecchio solo con una ciotola di dimensioni adatte posizionata sotto il beccuccio.
- Pulire regolarmente il cono delle lame per lavorare grandi quantità di frutta.
- Collocare l'apparecchio su una superficie uniforme e stabile.
- Montare l'apparecchio. Consultare la sezione "Montaggio".
- Rimuovere il pressino (5) dal tubo di alimentazione (4).
- Collocare una ciotola di dimensioni adatte sotto il beccuccio (8).
- Per accendere l'apparecchio, portare l'interruttore di accensione/spengimento (1) sulla posizione 'I'.
- Tagliare a pezzetti la frutta congelata per poterla inserire nel tubo di alimentazione (4).
- Inserire i pezzetti di frutta congelata nel tubo di alimentazione (4). Usare il pressino (5) per spingere i pezzi di frutta congelata nel tubo di alimentazione (4).

- Se necessario, pulire il cono delle lame (3).
- Per spegnere l'apparecchio, portate l'interruttore di accensione/spengimento (1) sulla posizione "O".
- Disinserire la spina di alimentazione dalla presa a parete.
- Far raffreddare completamente l'apparecchio.

Preparazione del cibo (2 persone)

Prima di procedere, è necessario porre attenzione alle seguenti note:

- Non utilizzare frutta con noccioli, noci o cubetti di ghiaccio.
- Scongelerare tutti i tipi di frutta per alcuni minuti prima di lavorarla utilizzando l'apparecchio. Il tempo di scongelamento dipende dall'impostazione della temperatura del congelatore e dalla temperatura ambiente. Per ottenere i migliori risultati fare delle prove variando il tempo di cottura richiesto. Come linea guida, iniziare con 10-15 minuti per la frutta morbida e aumentare a 15-20 minuti per la frutta dura.
- Per utilizzare banane troppo mature o con macchie scure, sbucciare le banane e congelarle per 24 ore. Scongelerare le banane a temperatura ambiente per 10-15 minuti.
- Utilizzare vari tipi di bacche congelati: fragole, lamponi, more, mirtilli, ossicocco. Scongelerare i bacche a temperatura ambiente per 10-15 minuti.
- Per ottenere i migliori risultati, alternare gli ingredienti.

Pulizia e manutenzione (fig. A)

È necessario pulire l'apparecchio dopo ogni uso.

Prima di procedere, è necessario porre attenzione alle seguenti note:

- Prima di qualsiasi operazione di pulizia o manutenzione, spegnere l'apparecchio, scollegare la spina di alimentazione dalla presa elettrica a parete e attendere che l'apparecchio si raffreddi.
- Non immergere l'apparecchio in acqua o in altri liquidi.

Prima di procedere, si prega di porre attenzione alle seguenti note:

- Non utilizzare detergenti aggressivi o abrasivi per pulire l'apparecchio.
- Non utilizzare oggetti affilati per pulire l'apparecchio.
- Non lavare l'apparecchio in lavastoviglie. Gli accessori sono lavabili in lavastoviglie.

- Controllare l'apparecchio a intervalli regolari, verificando che non sia danneggiato.
- Pulire l'esterno dell'apparecchio con un panno umido. Asciugare a fondo l'esterno dell'apparecchio con un panno pulito e asciutto.
- Pulizia degli accessori.
 - Sbloccare il tubo di alimentazione (4) ruotandolo nella direzione del simbolo di sblocco.
 - Rimuovere il tubo di alimentazione (4) dall'unità del motore (2).
 - Allentare il coperchio inferiore (7) dal tubo di alimentazione (4).
 - Estrarre il cono delle lame (3) dalla guarnizione (6).
 - Rimuovere la guarnizione (6) dal coperchio inferiore (7).
 - Pulire il cono delle lame (3), il tubo di alimentazione (4), il pressino (5), la guarnizione (6) e il coperchio inferiore (7) in acqua saponosa o nella lavastoviglie.
 - Sciacquare gli accessori in acqua corrente.
 - Asciugare a fondo gli accessori.
- Montare l'apparecchio. Consultare la sezione "Montaggio".
- Collocare l'apparecchio e gli accessori nell'imballaggio originale.
- Riporre l'apparecchio con i relativi accessori in un luogo asciutto, al riparo dal gelo e fuori dalla portata dei bambini.

Istruzioni per la sicurezza

Sicurezza generale

- Leggere attentamente il manuale prima dell'uso. Conservare il manuale per future consultazioni.
- Utilizzare l'apparecchio e gli accessori esclusivamente per gli scopi previsti. Non utilizzare l'apparecchio e gli accessori per scopi diversi da quelli descritti nel manuale.

- Controllare sempre che i bambini non giochino con l'apparecchio.
- Non è previsto l'uso dell'apparecchio da parte di bambini o persone con ridotte capacità fisiche, sensoriali o mentali oppure senza la necessaria pratica ed esperienza salvo quando le persone responsabili per la loro sicurezza offrono istruzioni precise oppure supervisionano l'uso dell'apparecchio.
- Non usare l'apparecchio se presenta parti o accessori danneggiati o difettosi. Se una parte o un accessorio sono danneggiati o difettosi, devono essere sostituiti dal fabbricante o da un centro di assistenza autorizzato.
- Non usare l'apparecchio in prossimità di vasche da bagno, docce, bacinelle o altri recipienti contenenti acqua.
- Non immergere l'apparecchio in acqua o in altri liquidi. Se l'apparecchio viene immerso in acqua o in altri liquidi, non rimuovere l'apparecchio con le mani. Rimuovere immediatamente la spina di alimentazione dalla presa a parete. Se l'apparecchio viene immerso in acqua o altri liquidi, non riutilizzare l'apparecchio.
- L'apparecchio è progettato esclusivamente per uso domestico e per applicazioni simili, quali stanze adibite a cucine per il personale nei negozi, uffici e altri ambienti di lavoro; fattorie; per clienti di hotel, motel e altri ambienti di tipo residenziale; bed and breakfast.
- Verificare che l'acqua non penetri negli spinotti del cavo di alimentazione e del cavo di prolunga.
- Srotolare sempre completamente il cavo di alimentazione e il cavo di prolunga.
- Verificare che il cavo di alimentazione non rimanga impigliato nel bordo di sporgenze o ripiani e non possa costituire fonte di rischio di incidenti o cadute.
- Tenere il cavo di alimentazione lontano da fonti di calore, olio e spigoli taglienti.
- Non usare l'apparecchio se il cavo di alimentazione o la spina sono danneggiati o difettosi. Se il cavo di alimentazione o la spina sono danneggiati o difettosi, devono essere sostituiti dal fabbricante o da un centro di assistenza autorizzato.
- Per scollegare la spina di alimentazione elettrica, non tirare mai il cavo di alimentazione.
- Se l'apparecchio non viene utilizzato, prima di eseguire operazioni di montaggio o smontaggio e prima di effettuare interventi di pulizia e manutenzione, scollegare sempre la spina dalla rete di alimentazione elettrica.

Istruzioni di sicurezza per gelatiere

Sicurezza elettrica

- Non usare l'apparecchio in ambienti esterni.
- Non utilizzate l'apparecchio in ambienti umidi.
- Collocare l'apparecchio su una superficie uniforme e stabile.
- Non collocare l'apparecchio su un piano di cottura.
- Verificare che l'apparecchio non entri in contatto con materiale infiammabile.
- Tenere l'apparecchio a distanza da fonti di calore. Non collocare l'apparecchio su superfici calde o vicino a fiamme libere.
- Prima di toccare l'apparecchio assicurarsi di avere le mani asciutte.
- Porre attenzione alle parti taglienti. Tenere le mani distanti dalle parti taglienti.
- Tenere le mani distanti dalle parti in movimento.
- Tenere lontano capelli lunghi e indumenti larghi dalle parti in movimento.
- Tenere spatole ed altri utensili da cucina distanti dalle parti in movimento.
- Non inserire oggetti estranei nell'apparecchio.
- Non spostare l'apparecchio quando è acceso.
- Prima dell'uso, verificare sempre che la tensione di rete corrisponda alla tensione riportata sulla targhetta nominale dell'apparecchio.
- L'apparecchio non è previsto per essere azionato mediante timer esterno o telecomando.
- Collegare l'apparecchio a una presa a parete dotata di messa a terra. Se necessario, utilizzare un cavo di prolunga con conduttore di messa a terra di diametro adatto (almeno 3 x 1 mm²).
- Come ulteriore protezione, installare un interruttore differenziale (RCD) con una corrente residua di funzionamento nominale non superiore a 30 mA.

-
- Non lasciare l'apparecchio incustodito durante l'uso.
 - Riporre l'apparecchio in un luogo asciutto quando non viene utilizzato. Assicurarsi che i bambini non abbiano accesso agli apparecchi riposti.

Clausola di esclusione della responsabilità

Soggetto a modifica; le specifiche possono subire variazioni senza preavviso.

IT

Gratulerar!

Du har valt en produkt från Princess. Vårt mål är att kunna erbjuda kvalitetsprodukter med en smakfull design till ett överkomligt pris. Vi hoppas att du kommer att få glädje av denna produkt i många år.

Beskrivning (fig. A)

Din 282700 Princess glassmaskin är designats för att tillverka glass av frusna frukter.

Apparaten lämpar sig inte för att tillverka glass av färsk frukt. Apparaten är bara avsedd för inomhusbruk. Apparaten är bara avsedd för hushållsbruk.

1. På/av-brytare
2. Motorenhet
3. Bladkon
4. Matarrör
5. Inmatare
6. Packning
7. Bottenskydd
8. Pip

Första användning

Förberedelser

- Rengöra apparaten. Se avsnittet "Rengöring och underhåll".
- Rengöra tillbehören. Se avsnittet "Rengöring och underhåll".

Montering (fig. A)

Innan du börjar, ber vi dig att mycket noga beakta följande detaljer:

- Före montering eller demontering, slå av apparaten, dra ut nätkontakten från vägguttaget och vänta tills apparaten har svalnat.
 - Sätt motorenheten (2) på ett plant och stabilt underlag.
 - Sätt packningens (6) nederdel (10,8 cm) på bottenskyddet (7).
- Obs: Sätt inte packningens (6) överdel (9,5 cm) på bottenskyddet (7).
- Sätt bladkonen (3) på packningen (6).
 - Dra åt bottenskyddet (7) kring matarröret (4).

- Sätt matarröret (4) på motorenheten (2).
- Lås matarröret (4) genom att vrida det i riktning mot låsningssymbolen.

Användning (fig. A)

Innan du börjar, ber vi dig att mycket noga beakta följande detaljer:

- Lämna inte apparaten påslagen under längre tid än två minuter. Efter två minuter stänger du av apparaten och låter den svalna en minut innan du slår på den igen. Låt apparaten svalna helt efter var tre cykler av "två minuter på / en minut av".
 - Stoppa inte in handen i matarröret för att pressa frusna frukter. Använd alltid inmataren. Tryck inte på inmataren.
 - Om apparaten börjar vibrera kraftigt och producera mindre glass ska du slå av apparaten och därefter rengöra bladkonen.
- Innan du börjar, ber vi dig att beakta följande detaljer:
- Använd endast apparaten när en skål av lämplig storlek har placerats under pipen.
 - Rengör regelbundet bladkonen när du bearbetar större mängder frukt.

- Placera apparaten på ett plant och stabilt underlag.
- Sätta samman apparaten. Se avsnittet "Montering".
- Ta bort inmataren (5) från matarröret (4).
- Placera en skål av lämplig storlek under pipen (8).
- För att slå på apparaten, ställ på/av-brytaren (1) i läge 'I'.
- Skär de frusna frukterna i delar som passar i matarröret (4).
- Lägg de frusna fruktbitarna i matarröret (4). Använd inmataren (5) för att trycka de frusna fruktbitarna genom matarröret (4).
- Om nödvändigt, rengör bladkonen (3).
- För att slå av apparaten, ställ på/av-brytaren (1) i läge 'O'.
- Dra ut nätkontakten från vägguttaget.
- Låt apparaten svalna helt.

Matberedning (2 personer)

Innan du börjar, ber vi dig att mycket noga beakta följande detaljer:

- Använd inte frukter med kärnor, nötter eller iskuber.
- Tina alla fruktsorter under några minuter innan du pressar frukten med apparaten. Tiningstiden beror på temperaturen i din frys och på rumstemperaturen. Experimentera med tiden för att uppnå bästa resultat. Som riktlinje kan du börja med 10-15 minuter för mjuka frukter och öka till 15-20 minuter för hårda frukter.
- Om du använder övermogna eller brunfläckiga bananer ska du skala bananerna och frysa dem i 24 timmar. Tina bananerna i rumstemperatur under 10-15 minuter.
- Använd olika slags frusna bär: jordgubbar, hallon, björnbär, blåbär eller tranbär. Tina bären i rumstemperatur under 10-15 minuter.
- För att få bästa resultat kan du växla mellan olika ingredienser.

Rengöring och underhåll (fig. A)

Apparaten måste rengöras efter varje användning.

Innan du börjar, ber vi dig att mycket noga beakta följande detaljer:

- Före rengöring eller underhåll, slå av apparaten, dra ut nätkontakten från vägguttaget och vänta tills apparaten har svalnat.
- Sänk inte ned apparaten i vatten eller någon annan vätska.

Innan du börjar, ber vi dig att beakta följande detaljer:

- Använd inte aggressiva eller slipande rengöringsmedel vid rengöring av apparaten.
- Använd inte vassa föremål vid rengöring av apparaten.
- Rengör inte apparaten i diskmaskin. Tillbehören kan rengöras i diskmaskin.
- Kontrollera apparaten regelbundet med avseende på eventuella skador.
- Rengör apparatens utsida med en fuktig trasa. Torka apparatens utsida noggrant med en ren, torr trasa.
- Rengöra tillbehören:
 - Lås upp matarröret (4) genom att vrida det i riktning mot upplåsningssymbolen.

- Ta bort matarröret (4) från motorenheten (2).
- Lossa bottenkyddet (7) från matarröret (4).
- Ta bort bladkonen (3) från packningen (6).
- Ta bort packningen (6) från bottenkyddet (7).
- Rengör bladkonen (3), matarröret (4), inmataren (5), packningen (6) och bottenkyddet (7) i såpvatten eller i diskmaskin.
- Skölj tillbehören i rinnande vatten.
- Torka tillbehören noggrant.
- Sätta samman apparaten. Se avsnittet "Montering".
- Placera apparaten och tillbehören i originalförpackningen.
- Förvara apparaten med tillbehören på en torr och frostfri plats, utom räckhåll för barn.

Säkerhetsanvisningar

Allmän säkerhet

- Läs noggrant igenom handboken före användning. Behåll handboken för framtida behov.
- Använd bara apparaten och tillbehören för de avsedda ändamålen. Använd inte apparaten och tillbehören för andra syften än de som beskrivs i handboken.
- Barn bör övervakas för att säkerställa att de inte leker med apparaten.
- Apparaten är inte avsedd att användas av personer (inklusive barn) med nedsatt fysisk, sensorisk eller mental förmåga, eller brist på erfarenhet och kunskap, såvida de inte övervakas eller har blivit instruerade om användningen av apparaten av en person som ansvarar för deras säkerhet.
- Använd inte apparaten om någon del eller tillbehör är skadat eller defekt. Om någon del eller tillbehör är skadat eller defekt, måste den bytas av tillverkaren eller behörig serviceverkstad.
- Använd inte apparaten nära badkar, duschar, bassänger eller andra kärl som innehåller vatten.
- Sänk inte ned apparaten i vatten eller någon annan vätska. Om apparaten hamnar i vatten eller någon annan vätska får inte apparaten tas bort med händerna.

- Dra omedelbart ut nätkontakten från vägguttaget. Om apparaten hamnar under vatten eller någon annan vätska får den inte användas igen.
- Denna apparat är avsedd att endast användas för hushållsbruk och liknande tillämpningar som personalkök i affärer, kontor och andra arbetsmiljöer; bondgårdar; av kunder på hotell, motell och andra miljöer av bostadstyp; miljöer av typen "rum och frukost".

El-säkerhet

- Före användning, kontrollera alltid att spänningen i det använda nätuttaget överensstämmer med den som anges på märkplåten.
- Apparaten är inte avsedd att användas med hjälp av en yttre timer eller separat fjärrstyrningssystem.
- Anslut apparaten till ett jordat vägguttag. Om nödvändigt, använd en jordad förlängningskabel med lämplig diameter (minst 3 x 1 mm²).
- För ytterligare skydd, installera en jordfelsbrytare (RCD) med en nominell felström som inte överskrider 30 mA.
- Kontrollera att vatten inte kan komma in i kontaktstiften på nätkabeln eller förlängningskabeln.
- Nysta alltid upp nätkabeln och förlängningskabeln helt.
- Kontrollera att nätkabeln inte hänger över en bordskant och att den inte kan fastna av misstag eller trampas på.
- Håll nätkabeln borta från hetta, olja och skarpa kanter.
- Använd inte apparaten om nätkabeln eller nätkontakten är skadad eller defekt. Om nätkabeln eller nätkontakten är skadad eller defekt, måste den bytas av tillverkaren eller behörig serviceverkstad.
- Dra aldrig i nätkabeln när du ska lossa nätkontakten från nätuttaget.
- Lossa nätkontakten från nätuttaget när apparaten inte används, före montering eller demontering och före rengöring och underhåll.

Säkerhetsanvisningar för glassmaskiner

- Använd inte apparaten utomhus.

- Använd inte apparaten i fuktiga miljöer.
- Placera apparaten på ett plant och stabilt underlag.
- Placera inte apparaten på en spishäll.
- Kontrollera att apparaten inte kommer i kontakt med lättantändliga material.
- Håll apparaten borta från värmekällor. Placera inte apparaten på varma ytor eller i närheten av öppen eld.
- Se till att dina händer är torra innan du rör vid apparaten.
- Se upp för vassa delar. Håll händerna borta från vassa delar.
- Håll händerna borta från alla rörliga delar.
- Håll långt hår och lösa kläder borta från de rörliga delarna.
- Håll stekspadarna och andra köksredskap borta från de rörliga delarna.
- För inte in främmande föremål i apparaten.
- Förflytta aldrig apparaten medan den är i gång.
- Lämna inte apparaten obevakad under användning.
- Förvara apparaten på en torr plats när den inte används. Se till att barn inte kommer åt förvarade apparater.

Friskrivning

Specifikationer kan bli föremål för ändringar utan föregående meddelande.

Tillykke!

Du har købt et Princess produkt. Vores målsætning er at levere kvalitetsprodukter med et smagfuldt design og til en overkommelig pris. Vi håber, du vil få glæde af dette produkt i mange år.

Beskrivelse (fig. A)

Din 282700 Princess ismaskine er designet til at lave is af frossen frugt. Apparatet er ikke egnet til at lave is af frisk frugt. Apparatet er kun beregnet til indendørs brug. Apparatet egner sig udelukkende til brug i hjemmet.

1. Tænd/sluk-kontakt
2. Motorenhed
3. Klingekegle
4. Føderør
5. Skubber
6. Pakning
7. Bundlåg
8. Tud

Første brug

Forberedelse

- Rengør apparatet. Se afsnittet "Rengøring og vedligeholdelse".
- Rengør tilbehøret. Se afsnittet "Rengøring og vedligeholdelse".

Montering (fig. A)

Før du fortsætter, bedes du være opmærksom på følgende:

- Før montering eller demontering, skal apparatet slukkes og netstikket tages ud af stikkontakten. Vent, indtil apparatet er kølet af.
 - Placer motorenheden (2) på en stabil og flad overflade.
 - Placer bunden (10,8 cm) af pakningen (6) i bundlåget (7).
- Bemærk: Placer ikke toppen (9,5 cm) af pakningen (6) i bundlåget (7).
- Placer klingekeglen (3) på pakningen (6).
 - Stram bundlåget (7) på føderøret (4).
 - Placer føderøret (4) på motorenheden (2).
 - Lås føderøret (4) ved at dreje det i retning af låsningssymbolet.

Anvendelse (fig. A)

Før du fortsætter, bedes du være opmærksom på følgende:

- Lad ikke apparatet køre uden at stoppe i mere end to minutter. Sluk efter to minutter for apparatet, og lad det køle af, før det tændes igen. Lad apparatet køle helt ned hver gang det har kørt i tre omgange af "to minutter tændt / et minut slukket".
- Før ikke din hånd ind i føderøret for at presse den frosne frugt. Brug altid skubberen. Sæt ikke tryk på skubberen.
- Hvis apparatet begynder at vibrere voldsomt og producere mindre is, bør du slukke apparatet og efterfølgende rengøre klingekeglen.

Før du fortsætter, beder vi dig være opmærksom på følgende:

- Brug kun apparatet, når en skål med passende størrelse er placeret under tuden.
- Rengør klingekeglen jævnlige, ved bearbejdning af store mængder frugt.

- Sæt apparatet på en stabil flad overflade.
- Saml apparatet. Se afsnittet "Montering".
- Fjern skubberen (5) fra føderøret (4).
- Placer en skål med en passende størrelse under tragten (8).
- For at tænde for apparatet, sæt tænd/sluk-kontakten (1) på positionen 'I'.
- Skær den frosne frugt i stykker, som passer i føderøret (4).
- Placer stykkerne af frossen frugt i føderøret (4). Brug skubberen (5) til at presse stykkerne af frossen frugt igennem føderøret (4).
- Rengør klingekeglen (3) om nødvendigt.
- For at slukke for apparatet, sæt tænd/sluk-kontakten (1) på positionen 'O'.
- Tag netstikket ud af stikkontakten.
- Lad apparatet køle helt ned.

Tilberedning af mad (2 personer)

Før du fortsætter, bedes du være opmærksom på følgende:

- Undlad at bruge frugt med sten, nødder eller isklumper.
- Lad alle typer frugt tø op et par minutter før de presses af apparatet. Optøningstiden afhænger af din fryzers og rummets temperatur.

- Eksperimenter med den nødvendige tid for at opnå det bedste resultat. Som en retningslinje anbefaler vi 10-15 minutter for bløde frugter og 15-20 minutter for hårde frugter.
- Hvis du bruger overmodne bananer eller bananer med brune pletter, skal du pille bananerne og fryse dem i 24 timer. Tø bananerne op ved stuetemperatur i 10-15 minutter.
 - Brug forskellige typer frosne bær: jordbær, hindbær, brombær, blåbær eller tranebær. Tø bærerne op ved stuetemperatur i 10-15 minutter.
 - For at opnå de bedste resultater, anbefaler vi at veksle mellem ingredienserne.

Rengøring og vedligeholdelse (fig. A)

Apparatet skal gøres rent hver gang, det er blevet brugt.

Før du fortsætter, bedes du være opmærksom på følgende:

- Før rengøring eller vedligeholdelse, skal apparatet slukkes og netstikket tages ud af stikkontakten. Vent, indtil apparatet er kølet af.
- Sænk ikke apparatet ned i vand eller andre væsker.

Før du fortsætter, beder vi dig være opmærksom på følgende:

- Undlad at bruge stærke eller ætsende rengøringsmidler til at rengøre apparatet.
- Undlad at bruge skarpe genstande til at rengøre apparatet.
- Rens ikke apparatet i opvaskemaskinen. Tilbehøret kan rengøres i opvaskemaskinen.
- Kontroller jævnligt apparatet for eventuel skade.
- Rengør apparatets yderside med en fugtig klud. Tør apparatets yderside grundigt med en ren og tør klud.
- Rengør tilbehøret:
 - Lås føderøret (4) op ved at dreje det i retning af oplåsningssymbolet.
 - Fjern føderøret (4) fra motorenheden (2).
 - Løsn bundlåget (7) fra føderøret (4).
 - Fjern klingekeglen (3) fra pakningen (6).
 - Fjern pakningen (6) fra bundlåget (7).
 - Rengør klingekeglen (3), føderøret (4), skubberen (5), pakningen (6) og bundlåget (7) i sæbevand eller i opvaskemaskinen.

- Skyl tilbehøret under rindende vand.
- Tør tilbehøret grundigt.
- Saml apparatet. Se afsnittet "Montering".
- Læg apparatet og tilbehøret tilbage i den oprindelige emballage.
- Opbevar apparatet med tilbehøret på et tørt og frostfrit sted, udenfor rækkevidde for børn.

Sikkerhedsinstruktioner

Sikkerhed generelt

- Læs manualen grundigt før brug. Bevar manualen for fremtidig brug.
- Brug udelukkende apparatet og tilbehøret til de tilsigtede formål. Brug ikke apparatet og tilbehøret til andet end de i manualen beskrevne formål.
- Børn bør holdes under opsyn for at sikre, at de ikke leger med apparatet.
- Apparatet er ikke egnet til brug af personer (herunder børn) med reducerede fysiske, sansemæssige eller mentale egenskaber, eller manglende erfaring eller kendskab, medmindre de er blevet instrueret eller holdes under opsyn af en person, som er ansvarlig for deres sikkerhed.
- Brug ikke apparatet hvis en del eller et stykke tilbehør er beskadiget eller defekt. Hvis en del eller et stykke tilbehør er beskadiget eller defekt, skal det omgående udskiftes af producenten eller en autoriseret reparatør.
- Brug ikke apparat i nærheden af badekar, brusere, bassiner eller andre beholdere, der indeholder vand.
- Sænk ikke apparatet ned i vand eller andre væsker. Hvis apparatet er nedsænket i vand eller andre væsker, må du ikke fjerne apparatet med dine hænder. Tag straks netstikket ud af stikkontakten. Hvis apparatet er nedsænket i vand eller andre væsker, må du ikke bruge apparatet igen.
- Dette apparat er egnet til brug i hjemmet og lignende områder, så som personale-køkkenområder i butikker, kontorer og andre arbejdsområder: Gårdhuse, af klienter på hoteller, moteller og andre bolig-lignende miljøer; bed-and-breakfast miljøer.

Elektrisk sikkerhed

- Kontroller før brug, at strømmettet har samme spænding, som er angivet på apparatets mærkeplade.
 - Apparatet er ikke egnet til betjening med en ekstern timer eller separat fjernbetjenings-system.
 - Forbind apparatet med en stikkontakt med jordforbindelse. Brug om nødvendigt et forlængerkabel med passende diameter (mindst 3 x 1 mm²).
 - Installer for øget sikkerhed et fejlstrømsrelæ (FI-relæ) med registreret strømniveau, der ikke overstiger 30 mA.
 - Sørg for, at der ikke kan komme vand ind i netledningen og forlængerledningen.
 - Rul altid netledningen og forlængerledningen helt ud.
 - Sørg for, at netledningen ikke hænger ud over kanten på en bordplade og ikke ved et uheld kan hænge ved eller snubles over.
 - Hold netledningen væk fra varme, olie og skarpe kanter.
 - Brug ikke apparatet hvis netledningen eller stikket er beskadiget eller defekt. Hvis netledningen eller stikket er beskadiget eller defekt, skal det udskiftes af producenten eller af en autoriseret reparatør.
 - Træk ikke i netledningen for at trække stikket ud af stikkontakten.
 - Fjern stikket fra stikkontakten når apparatet ikke er i brug, før montering eller demontering og før rengøring og vedligeholdelse.
- Hold langt hår og løstsiddende tøj væk fra de bevægelige dele.
 - Hold spateler og andre køkkenredskaber væk fra de bevægelige dele.
 - Før ikke fremmede objekter ind i apparatet.
 - Apparatet må ikke flyttes, når det er tændt.
 - Lad ikke apparatet stå uden opsyn under brug.
 - Når apparatet ikke anvendes, skal det opbevares på et tørt sted. Sørg for, at børn ikke har adgang til opbevarede apparater.

Ansvarsfraskrivelse

Forandringer kan forekomme; specifikationer kan ændres uden forudgående varsel.

Sikkerhedsinstruktioner for ismaskiner

- Brug ikke apparatet udendørs.
- Brug ikke apparatet i fugtige omgivelser.
- Sæt apparatet på en stabil flad overflade.
- Anbring ikke apparatet på et komfur.
- Sørg for, at apparatet ikke kommer i kontakt med letantændelige materialer.
- Hold apparatet væk fra varmekilder. Placer ikke apparatet på varme overflader eller nær åben ild.
- Sørg for, at dine hænder er tørre, før du rører ved apparatet.
- Vær opmærksom på skarpe dele. Hold hænderne væk fra de skarpe dele.
- Hold hænderne væk fra de bevægelige dele.

Gratulerer!

Du har kjøpt et Princess-produkt. Målet vårt er å produsere kvalitetsprodukter med smakfull design til en rimelig pris. Vi håper du vil glede deg over dette produktet i mange år.

Beskrivelse (fig. A)

Din 282700 Princess ismaskin er beregnet på å lage is av frossn frukt. Apparatet egner seg ikke til å lage is av fersk frukt. Apparatet er kun egnet til innendørs bruk. Apparatet er kun egnet for hjemmebruk.

1. På/av-bryter
2. Motorenhet
3. Bladjegle
4. Materør
5. Skyver
6. Pakning
7. Bunndeksel
8. Tut

Første gangs bruk

Klargjøring

- Rengjør apparatet. Se avsnittet "Rengjøring og vedlikehold".
- Rengjør tilbehøret. Se avsnittet "Rengjøring og vedlikehold".

Montering (fig. A)

Før du fortsetter, må du være oppmerksom på følgende:

- Før montering eller demontering må du slå av apparatet, trekke ut støpselet ut av stikkkontakten og vente til apparatet har kjølt seg ned.

- Plasser motorenheten (2) på et stabilt og flatt underlag.
- Plasser bunnen (10,8 cm) av pakningen (6) på bunndekselet (7).

Merk: Plasser ikke toppen (9,5 cm) av pakningen (6) på bunndekselet (7).

- Plasser bladjeglen (3) på pakningen (6).
- Stram til bunndekselet (7) på materøret (4).
- Plasser materøret (4) på motorenheten (2).
- Lås materøret (4) ved å dreie det i retning av låsningssymbolet.

Bruk (fig. A)

Før du fortsetter, må du være oppmerksom på følgende:

- Ikke la apparatet være slått på uavbrutt i mer enn to minutter. Etter to minutter må du slå av apparatet og vente ett minutt til det er nedkjølt før du skrur det på igjen. La apparatet kjøles helt ned etter hver tredje syklus med "to minutter på / ett minutt av".
- Før ikke hendene inn i materøret for å presse frossen frukt. Bruk alltid skyveren. Ikke legg for mye press på skyveren.
- Hvis apparatet begynner å vibrere sterkt og lage mindre iskrem, må apparatet slås av og bladjeglen deretter rengjøres.

Før du fortsetter, ber vi deg lese følgende nøye:

- Bruk bare apparatet når en bolle i passende størrelse er plassert under tuten.
- Rengjør bladjeglen regelmessig når større mengder frukt brukes.

- Plasser apparatet på et stabilt og flatt underlag.
- Monter apparatet. Se avsnittet "Montering".
- Fjern skyveren (5) fra materøret (4).
- Plasser en bolle i passende størrelse under tuten (8).
- For å slå på apparatet, sett på/av-bryteren (1) til stillingen 'I'.
- Skjær den frosne frukten i deler som passer i materøret (4).
- Legg delene med frossen frukt inn i materøret (4). Bruk skyveren (5) til å presse delene med frossen frukt gjennom materøret (4).
- Rengjør bladjeglen (3) hvis nødvendig.
- For å slå av apparatet, sett på/av-bryteren (1) til stillingen 'O'.
- Trekk ut støpselet ut av stikkkontakten.
- La apparatet kjøles helt ned.

Matforberedelse (2 personer)

Før du fortsetter, må du være oppmerksom på følgende:

- Ikke bruk frukt med stein, nøtter eller isbiter.
- Tin alle typer frukt i noen minutter før frukten presses med apparatet. Tiningstiden avhenger av temperaturinnstillingen til din fryser og romtemperaturen. Eksperimenter med nødvendig tid for å oppnå beste resultat. Som retningsgivende kan du begynne med 10-15 minutter for myke frukter og øk til 15-20 minutter for harde frukter.

- Hvis du bruker overmodne eller brunflekke­de bananer, må bananene skrelles og fryses i 24 timer. Tin bananene ved romtemperatur i 10-15 minutter.
- Bruk ulike typer frosne bær: jordbær, bringebær, bjørnebær, blåbær eller tranebær. Tin bærene ved romtemperatur i 10-15 minutter.
- For best resultat anbefales det å veksle mellom ingrediensene.

Rengjøring og vedlikehold (fig. A)

Apparatet skal rengjøres etter hvert bruk.

Før du fortsetter, må du være oppmerksom på følgende:

- Før rengjøring eller vedlikehold må du slå av apparatet, trekke ut støpselet fra stikkontakten og vente til apparatet har kjølt seg ned.
- Ikke dypp apparatet ned i vann eller annen væske.

Før du fortsetter, ber vi deg lese følgende nøye:

- Ikke bruk aggressive eller skurende rensmidler til å rengjøre apparatet.
- Ikke bruk skarpe objekter til å rengjøre apparatet.
- Apparatet må ikke vaskes i oppvaskmaskin. Tilbehøret kan rengjøres i oppvaskmaskin.
- Kontroller jevnlig om det er skader på apparatet.
- Rengjør utsiden av apparatet med en fuktig klut. Tørk utsiden av apparatet grundig med en ren, tørr klut.
- Rengjør tilbehøret:
 - Lås opp materøret (4) ved å dreie det i retning av opplåsnings­symbolet.
 - Fjern materøret (4) fra motorenheten (2).
 - Løsne bunndekselet (7) fra materøret (4).
 - Fjern bladkjeglen (3) fra pakningen (6).
 - Fjern pakningen (6) fra bunndekselet (7).
 - Rengjør bladkjeglen (3), materøret (4), skyveren (5), pakningen (6) og bunndekselet (7) i såpevann eller i oppvaskmaskinen.
 - Skyll tilbehøret under rennende vann.
 - Tørk tilbehøret godt.
- Monter apparatet. Se avsnittet "Montering".
- Legg apparatet og tilbehøret i den originale emballasjen.

- Oppbevar apparatet med tilleggsutstyret på et tørt og frostfritt sted som ikke er tilgjengelig for barn.

Sikkerhetsinstruksjoner

Generell sikkerhet

- Les bruksanvisningen før bruk. Ta vare på bruksanvisningen for fremtidig referanse.
 - Apparatet og tilbehøret må kun brukes til det de er beregnet på. Ikke bruk apparatet og tilbehøret til andre formål enn de som beskrives i bruksanvisningen.
 - Pass alltid på at barna ikke leker med apparatet.
 - Enheten er ikke beregnet bruk av personer (inklusive barn) med redusert fysiske, følelse- eller mentale evner. Den bør ikke heller brukes av uerfarne, hvis ikke dette skjer under tilsyn, eller at instruksjoner gis om enheten av en person som svarer for sikkerheten.
 - Bruk aldri apparatet hvis noen av delene eller tilbehøret er skadede eller defekte. Dersom en del eller et tilbehør er skadet eller defekt, må de skiftes ut av produsenten eller en autorisert reparatør.
 - Ikke bruk apparatet i nærheten av badekar, dusj, servant eller annet som inneholder vann.
 - Ikke dypp apparatet ned i vann eller annen væske. Hvis apparatet senkes i vann eller annen væske, ikke ta apparatet ut med hendene. Trekk umiddelbart støpselet ut av stikkontakten. Hvis apparatet senkes i vann eller annen væske, må apparatet ikke brukes igjen.
 - Dette apparatet er kun beregnet på hjemmebruk og lignende, som i ansattes kjøkken i forretninger, kontorer eller på andre arbeidsplasser, på gårder, for gjester på hoteller, moteller og andre overnattingssteder.
- ### Elektrisk sikkerhet
- Før bruk, kontroller alltid at nettspenningen er den samme som den som er oppgitt på apparatets typeskilt.
 - Apparatet er ikke ment til bruk med en ekstern timer eller et separat fjernkontrollsystem.

- Koble apparatet til en jordet stikkontakt. Om nødvendig kan du bruke en jordet skjøteledning med passende diameter (minst 3 x 1 mm²).
- For ekstra beskyttelse bør du installere en reststrømsbeskyttelse (RCD) med en nominell driftsstrøm på maksimalt 30 mA.
- Påse at det ikke kommer vann på kontakter på strømledningen eller skjøteledningen.
- Trekk alltid hele strømledningen og skjøteledningen ut.
- Påse at strømledningen ikke henger over kanten på arbeidsplaten. Påse at man kan bli hengende fast eller snuble i strømledningen.
- Hold strømledningen unna varme, olje og skarpe kanter.
- Ikke bruk apparatet dersom strømledningen eller støpselet er skadet eller defekt. Dersom strømledningen eller støpselet er skadet eller defekt, må de skiftes ut av produsenten eller en autorisert reparatør.
- Trekk aldri i strømledningen for å dra støpselet ut av stikkontakten.
- Trekk støpselet ut av stikkontakten når apparatet ikke er i bruk, før montering eller demontering og før rengjøring og vedlikehold.
- Ikke før fremmedlegemer inn i apparatet.
- Ikke flytt på apparatet når det er slått på.
- Hold oppsyn med apparatet under bruken.
- Lagre apparatet på et tørt sted når det ikke er i bruk. Forsikre deg om at barn ikke har tilgang til lagrede apparater.

Ansvarsfraskrivelse

Gjenstand for endring; spesifikasjonene kan endres uten videre varsel.

Sikkerhetsinstruksjoner for ismaskiner

- Ikke bruk apparatet utendørs.
- Ikke bruk apparatet i fuktige omgivelser.
- Plasser apparatet på et stabilt og flatt underlag.
- Ikke plasser apparatet på en kokeplate.
- Påse at apparatet ikke kommer i kontakt med antennelige materialer.
- Hold apparatet unna varmekilder. Ikke plasser apparatet på varme flater eller i nærheten av åpen ild.
- Sørg for at hendene er tørre når du tar på apparatet.
- Pass på vasse deler. Hold hendene unna skarpe deler.
- Hold hendene unna bevegelige deler.
- Hold langt hår og løse klær unna de bevegelige delene.
- Hold sleiver og andre kjøkkenredskaper unna bevegelige deler.

NO

Onnittelut!

Olet hankkinut Princess-tuotteen. Tavoittemme on tarjota tyylikkäästi suunniteltuja laatutuotteita kohtuulliseen hintaan. Toivomme, että nautit tuotteen käytöstä monen vuoden ajan.

Kuvaus (kuva A)

Tämä 282700 Princess jäätelökone on tarkoitettu jäätelön valmistukseen pakastetuista hedelmistä. Laite ei svi jäätelön valmistukseen tuoreista hedelmistä. Laite sopii vain sisäkäyttöön. Laite sopii vain kotikäyttöön.

1. On/off-kytkin
2. Moottoriyksikkö
3. Siipikartio
4. Syöttöputki
5. Työnnin
6. Tiiviste
7. Pohjakansi
8. Nokka

Käyttöönotto

Valmistus

- Puhdista laite. Katso osiota "Puhdistus ja ylläpito".
- Puhdista lisävarusteet. Katso osiota "Puhdistus ja ylläpito".

Kokoonpano (kuva A)

Kiinnitä huomiota seuraaviin kohtiin ennen jatkamista:

- Ennen kokoamista tai purkamista, kytke laite pois päältä, irrota pistoke pistorasiasta ja odota, kunnes laite jäähtyy.

- Aseta moottoriyksikkö (2) tukevalle ja tasaiselle pinnalle.
- Aseta tiiviste (6) pohja (10,8 cm) pohjakanteen (7).

Huom.: Älä aseta tiiviste (6) yläosaa (9,5 cm) pohjakanteen (7).

- Aseta siipikartio (3) tiiviste (6) päälle.
- Kiristä pohjakansi (7) syöttöputkeen (4).
- Aseta syöttöputki (4) moottorin (2) päälle.
- Lukitse syöttöputki (4) kiertämällä sitä lukkotunnuksen suuntaan.

Käyttö (kuva A)

Kiinnitä huomiota seuraaviin kohtiin ennen jatkamista:

- Älä anna laitteen jäädä päälle yli kaksi minuuttia kerrallaan. Kaksi minuutin jälkeen sammuta laite ja anna sen jäähtyä minuutin ajan, ennen kuin taas käynnistät sen. Anna laitteen jäähtyä kokonaan aina kolmen "kaksi minuuttia päällä / minuutti seis" -syklin jälkeen.
- Älä paina hedelmäpakasteita syöttöputkeen käsin. Käytä aina työnnintä. Älä paina työnnintä liian kovaa.
- Jos laite alkaa täristä voimakkaasti ja tuottaa vähemmän jäätelöä, sammuta se ja puhdista siipikartio.

Ota seuraavat seikat huomioon ennen jatkamista:

- Käytä laitetta vain, kun nokan alle on asetettu sopivan kokoinen kulho.
- Puhdista siipikartio säännöllisesti, kun käsittelet suurempia hedelmämääriä.
- Aseta laite vakaalle ja tasaiselle alustalle.
- Kokoa laite. Katso osiota "Kokoonpano".
- Ota työnnin (5) pois syöttöputkesta (4).
- Aseta nokan (8) alle sopivan kokoinen kulho.
- Kytke laite päälle asettamalla on/off-kytkin (1) 'I'-asentoon.
- Paloittele hedelmäpakasteet paloiksi, jotka mahtuvat syöttöputkeen (4).
- Työnnä jäiset hedelmäpalat syöttöputkeen (4). Paina jäiset hedelmäpalat työntimellä (5) syöttöputkeen (4).
- Tarvittaessa puhdista siipikartio (3).
- Kytke laite pois päältä asettamalla on/off-kytkin (1) 'O'-asentoon.
- Irrota pistoke verkkovirtalähteestä.
- Anna laitteen jäähtyä täysin.

Ruuan valmistus (2 henkilöä)

Kiinnitä huomiota seuraaviin kohtiin ennen jatkamista:

- Älä käytä kivellisiä hedelmiä, pähkinöitä äläkä jääkuutioita.
- Anna kaikenlaisten hedelmien sulaa muutaman minuutin ajan, ennen kuin puristat ne tällä laitteella. Sulatusaika riippuu pakastimen lämpötilasta ja huoneen lämpötilasta. Kokeile eri toiminta-aikoja parhaan tuloksen saavuttamiseksi.

Kokeile aluksia 10-15 minuutin sulatusta pehmeillä hedelmillä ja 15-20 minuuttia kovilla hedelmillä.

- Jos käytät ylikypsiä banaaneja, joissa on ruskeita pilkkuja, kuori banaanit ja pakasta niitä 24 tunnin ajan. Sulata banaaneja huonelämpötilassa 10-15 minuuttia.
- Käytä erilaisia pakastettuja marjoja: mansikoita, vadelmia, karhunvatukoita, mustikoita tai karpaloita. Sulata marjoja huonelämpötilassa 10-15 minuuttia.
- Tulokset ovat parhaat, kun vaihtelet aineksia.

Puhdistus ja ylläpito (kuva A)

Laitte on puhdistettava jokaisen käyttökerran jälkeen.

Kiinnitä huomiota seuraaviin kohtiin ennen jatkamista:

- Ennen puhdistusta tai huoltoa kytke laite pois päältä, irrota pistoke pistorasiasta ja odota, kunnes laite jäähtyy.
- Älä upota laitetta veteen tai muihin nesteisiin.

Ota seuraavat seikat huomioon ennen jatkamista:

- Älä käytä voimakkaita tai kuluttavia puhdistusaineita laitteen puhdistukseen.
- Älä käytä teräviä esineitä laitteen puhdistamiseen.
- Älä puhdistaa laitetta astianpesukoneessa. Lisävarusteita voidaan pestä astianpesukoneessa.
- Tarkista säännöllisesti, ettei laitteessa ole vaurioita.
- Puhdista laitteen ulkopuoli kostealla liinalla. Kuivaa laite huolellisesti ulkoapäin puhtaalla ja kuivalla pyyhkeellä.
- Puhdista lisävarusteet:
 - Avaa syöttöputken (4) kiertämällä sitä avatun lukon kuvan suuntaan.
 - Irrota syöttöputki (4) moottoriyksiköstä (2).
 - Löysää pohjakansi (7) syöttöputkesta (4).
 - Irrota siipikartio (3) tiivisteestä (6).
 - Irrota tiiviste (6) pohjakannesta (7).
 - Pese siipikartio (3), syöttöputki (4), työnнин (5), tiiviste (6) ja pohjakansi (7) saippuavedellä tai astianpesukoneessa.

- Huuhtele varusteet juoksevan veden alla.
- Kuivaa varusteet huolellisesti.
- Kokoa laite. Katso osiota "Kokoonpano".
- Aseta laite ja varusteet alkuperäiseen pakkaukseen.
- Säilytä laitetta ja sen lisävarusteita kuivassa ei-pakastuvassa paikassa lasten ulottumattomissa.

Turvallisuusohjeet

Yleinen turvallisuus

- Lue käyttöohjeet huolellisesti ennen laitteen käyttöönottoa. Säilytä käyttöohjeet tulevia käyttökertoja varten.
- Käytä laitetta ja sen lisävarusteita ainoastaan niiden suunniteltuihin käyttötarkoituksiin. Älä käytä laitetta ja sen lisävarusteita muihin kuin näissä ohjeissa kuvattuihin tarkoituksiin.
- Valvo aina lapsia varmistaaksesi, etteivät he leiki laitteella.
- Laitetta ei ole tarkoitettu käytettäväksi henkilöiden toimesta (mukaan lukien lapset) joilla on vähentynyt fyysinen, aistillinen tai henkinen kyvykyys, tai kokemusten tai tietojen puute, ellei näille ole annettu valvontaa tai ohjeistusta liittyen laitteen käyttöön henkilön toimesta joka on vastuussa heidän turvallisuudestaan.
- Älä käytä laitetta, mikäli jokin osa tai lisävaruste on vaurioitunut tai viallinen. Jos jokin osa tai lisävaruste on vaurioitunut tai viallinen, se tulee vaihdattaa laitteen valmistajalla tai valtuutetussa huoltopalvelussa.
- Älä käytä laitetta kylpyammeiden, suihkujen, pesualtaiden tai muiden vettä sisältävien astioiden lähellä.
- Älä upota laitetta veteen tai muihin nesteisiin. Jos laite upotetaan veteen tai muihin nesteisiin, älä poista laitetta käsillä. Irrota pistoke välittömästi verkkovirtalähteestä. Jos laite upotetaan veteen tai muihin nesteisiin, älä käytä enää laitetta.
- Tämä laite on tarkoitettu käytettäväksi kotiympäristössä ja ympäristöissä, kuten liikkeiden, toimistojen ja muiden työympäristöjen ruokailutiloissa, malaistaloissa, hotelleissa, motelleissa, B&B-majataloissa sekä muissa majoitusympäristöissä.

Sähköturvallisuus

- Tarkista aina ennen käyttöä, että verkkojännite vastaa laitteen tyyppikilven merkintöjä.
- Laitetta ei ole tarkoitettu käytettäväksi ulkoisella ajastimella tai erillisellä kauko-ohjausjärjestelmällä.
- Kytke laite maadoitettuun pistorasiaan. Käytä tarvittaessa maadoitettua ja sopivan halkaisijan omaavaa jatkojohtoa (vähintään 3 x 1 mm²).
- Asenna turvallisuuden lisäämiseksi vikavirtasuojakytkin (RCD), jonka käyttövirta ei ylitä arvoa 30 mA.
- Varmista, ettei virtajohtoon pistokkeisiin tai jatkojohtoon pääse vettä.
- Kela virtajohto ja jatkojohto aina kokonaan auki.
- Varmista, ettei virtajohto roiku työtason reunaan vasten eikä siihen voi vahingossa takertua tai kompastua.
- Suojaa virtajohto kuumuudelta, öljyltä ja teräviltä reunoilta.
- Älä käytä laitetta, mikäli virtajohto tai pistoke on vaurioitunut tai viallinen. Jos virtajohto tai pistoke on vaurioitunut tai viallinen, se tulee vaihdattaa laitteen valmistajalla tai valtuutetussa huoltopalvelussa.
- Älä vedä virtajohdosta silloin, kun irrotat pistokkeen verkkovirtälähteestä.
- Irrota pistoke verkkovirtälähteestä, kun laite ei ole käytössä, ennen kokoamista tai purkamista sekä ennen puhdistusta ja huoltoa.

Jäätelökoneiden turvallisuusohjeet

- Älä käytä laitetta ulkoilmassa.
- Älä käytä laitetta kosteissa ympäristöissä.
- Aseta laite vakaalle ja tasaiselle alustalle.
- Älä aseta laitetta keittolevylle.
- Varmista, ettei laite koske syttyviin materiaaleihin.
- Pidä laite kaukana lämpölähteistä. Älä aseta laitetta kuumille alustoille tai avotulien lähetyville.
- Varmista, että kätesi ovat kuivat ennen laitteeseen koskemista.
- Varo teräviä osia. Pidä kädet loitolla laitteen liikkuvista osista.
- Pidä kädet loitolla laitteen liikkuvista osista.

- Pidä pitkät hiukset ja löysä vaatetus loitolla liikkuvista osista.
- Pidä lastat ja muut keittiövälineet loitolla laitteen liikkuvista osista.
- Älä työnnä laitteeseen vieraita esineitä.
- Älä liikuta laitetta, kun se on kytketty päälle.
- Älä jätä laitetta ilman valvontaa käytön aikana.
- Säilytä laitetta kuivassa paikassa silloin, kun sitä ei käytetä. Varmista, etteivät lapset pääse varastoitujen laitteiden luo.

Vastuuvapauslauseke

Ominaisuuksia voidaan muuttaa ilman erillistä ilmoitusta.

Parabéns!

Adquiriu um produto Princess. O nosso objectivo é fornecer produtos de qualidade com um design atraente e a um preço acessível. Esperamos que desfrute deste produto durante muitos anos.

Descrição (fig. A)

A sua máquina de gelados 282700 Princess foi concebida para fazer gelados a partir de frutas congeladas. O aparelho não se destina a fazer gelados a partir de fruta fresca. O aparelho é adequado apenas para utilização no interior. O aparelho é adequado apenas para utilização doméstica.

1. Interruptor de ligar/desligar
2. Unidade do motor
3. Cone de lâmina
4. Tubo de alimentação
5. Acessório para empurrar
6. Junta
7. Tampa inferior
8. Bico

Utilização inicial

Preparação

- Limpe o aparelho. Consulte a secção "Limpeza e manutenção".
- Limpe os acessórios. Consulte a secção "Limpeza e manutenção".

Montagem (fig. A)

Antes de continuar, tem de ler com atenção as seguintes instruções:

- Antes de montar ou desmontar, desligue o aparelho no interruptor, retire a ficha da tomada e aguarde até o aparelho arrefecer.

- Coloque a unidade do motor (2) sobre uma superfície estável e plana.
- Coloque a parte inferior (10,8 cm) da junta (6) na tampa inferior (7).

Nota: Não coloque a parte superior (9,5 cm) da junta (6) na tampa inferior (7).

- Coloque o cone de lâmina (3) na junta (6).
- Aperte a tampa inferior (7) no tubo de alimentação (4).

- Coloque o tubo de alimentação (4) na unidade do motor (2).
- Bloqueie o tubo de alimentação (4) rodando-o na direcção do símbolo de bloqueio.

Utilização (fig. A)

Antes de continuar, tem de ler com atenção as seguintes instruções:

- Não deixe o aparelho ligado continuamente durante mais de dois minutos. Após dois minutos, desligue o aparelho e deixe que arrefeça durante um minuto antes de o voltar a ligar. Deixe o aparelho arrefecer completamente após cada três ciclos de "dois minutos ligado / um minuto desligado".
- Não introduza as suas mãos no tubo de alimentação para forçar frutas congeladas. Utilize sempre o acessório para empurrar. Não exerça pressão sobre o acessório para empurrar.
- Se o aparelho começar a vibrar com força e a produzir uma menor quantidade de gelado, desligue o aparelho e lave o cone de lâmina.

Antes de continuar, deve ler atentamente as seguintes instruções:

- Utilize o aparelho apenas depois de ser colocado um recipiente de tamanho adequado sob o bico.
- Limpe regularmente o cone de lâmina durante o processamento de grandes quantidades de frutas.

- Coloque o aparelho sobre uma superfície estável e plana.
- Monte o aparelho. Consulte a secção "Montagem".
- Retire o acessório para empurrar (5) do tubo de alimentação (4).
- Coloque um recipiente de tamanho adequado sob o bico (8).
- Para ligar o aparelho, coloque o interruptor de ligar/desligar (1) na posição 'I'.
- Corte as frutas congeladas em pedaços pequenos que caibam no tubo de alimentação (4).
- Insira os pedaços de frutas congeladas no tubo de alimentação (4). Utilize o acessório para empurrar (5) para forçar os pedaços de frutas através do tubo de alimentação (4).

- Se necessário, lave o cone de lâmina (3).
- Para desligar o aparelho, coloque o interruptor de ligar/desligar (1) na posição 'O'.
- Retire a ficha da tomada de parede.
- Deixe o aparelho arrefecer completamente.

Preparação de alimentos (2 pessoas)

Antes de continuar, tem de ler com atenção as seguintes instruções:

- Não utilize frutas com caroços, nozes ou cubos de gelo.
- Descongele todas as frutas durante alguns minutos antes de as espremer no aparelho. O tempo de descongelação depende da regulação da temperatura do seu congelador e da temperatura ambiente. Experimente com o tempo necessário para atingir os melhores resultados. Como orientação, comece com 10-15 minutos para frutas moles e aumente para 15-20 minutos para frutas duras.
- Se utilizar bananas maduras de mais ou com marcas castanhas, descasque as bananas e congele-as durante 24 horas. Descongele as bananas à temperatura ambiente durante 10-15 minutos.
- Utilize tipos diferentes de bagas silvestres congeladas: morangos, framboesas, amoras, mirtilos ou arandos. Descongele as bagas silvestres à temperatura ambiente durante 10-15 minutos.
- Para obter os melhores resultados, alterne entre ingredientes.

Limpeza e manutenção (fig. A)

O aparelho deve ser limpo após cada utilização.

Antes de continuar, tem de ler com atenção as seguintes instruções:

- Antes da limpeza ou manutenção, desligue o aparelho no botão, retire a ficha da tomada e aguarde até o aparelho arrefecer.
- Não mergulhe o aparelho em água ou outros líquidos.

Antes de continuar, deve ler atentamente as seguintes instruções:

- Não utilize agentes de limpeza agressivos ou abrasivos para limpar o aparelho.

- Não utilize objectos pontiagudos para limpar o aparelho.
- Não lave o aparelho na máquina de lavar louça. Poderá lavar os acessórios na máquina de lavar louça.

- Verifique regularmente o aparelho quanto a possíveis danos.
- Limpe o exterior do aparelho com um pano húmido. Seque bem o exterior do aparelho com um pano limpo e seco.
- Limpe os acessórios:
 - Desbloqueie o tubo de alimentação (4) rodando-o na direcção do símbolo de desbloqueio.
 - Retire o tubo de alimentação (4) da unidade do motor (2).
 - Desaperte a tampa inferior (7) do tubo de alimentação (4).
 - Retire o cone de lâmina (3) da junta (6).
 - Retire a junta (6) da tampa inferior (7).
 - Lave o cone de lâmina (3), o tubo de alimentação (4), o acessório para empurrar (5), a junta (6) e a tampa inferior (7) em água com sabão ou na máquina de lavar louça.
 - Enxágue todos os acessórios sob água corrente.
 - Seque cuidadosamente os acessórios.
- Monte o aparelho. Consulte a secção "Montagem".
- Coloque o aparelho e os acessórios na embalagem original.
- Guarde o aparelho com os acessórios num local seco, isento de gelo e longe do alcance das crianças.

Instruções de segurança

Segurança geral

- Leia atentamente o manual antes de utilizar. Guarde o manual para futura referência.
- Utilize apenas o aparelho e respectivos acessórios para os fins a que se destinam. Não utilize o aparelho nem os acessórios para outros fins, diferentes dos descritos no manual.
- Vigie sempre as crianças para que não brinquem com o aparelho.

- O aparelho não se destina a ser utilizado por pessoas (incluindo crianças) com incapacidades físicas, sensoriais ou mentais, assim como com falta de experiência e conhecimentos, excepto se forem supervisionadas ou instruídas sobre como utilizar o aparelho por parte de uma pessoa responsável pela sua segurança.
- Não utilize o aparelho se este possuir qualquer peça ou acessório danificado ou com defeito. Se alguma peça ou acessório estiver danificado ou apresentar defeitos, deverá ser substituído pelo fabricante ou um agente autorizado.
- Não utilize o aparelho próximo de banheiras, chuveiros, lavatórios ou outros recipientes que contenham água.
- Não mergulhe o aparelho em água ou outros líquidos. Se o aparelho for mergulhado em água ou outros líquidos, não retire o aparelho com as mãos. Retire imediatamente a ficha da tomada de parede. Se o aparelho for mergulhado em água ou outros líquidos, não volte a utilizar o aparelho.
- Este aparelho destina-se apenas a utilização doméstica e outras similares, tais como em áreas de copa do pessoal em lojas, escritórios e outros ambientes de trabalho; casas de quinta; por clientes em hotéis e motéis e outros ambientes do tipo residencial; ambientes do tipo dormida e pequeno-almoço.
- Desenrole sempre totalmente o cabo de alimentação e o cabo de extensão.
- Certifique-se de que o cabo de alimentação fica pendurado na extremidade de uma bancada de trabalho e que não pode ser acidentalmente pisado ou puxado.
- Mantenha o cabo de alimentação afastado de calor, óleo e extremidades afiadas.
- Não utilize o aparelho se o cabo de alimentação ou a ficha estiverem danificados ou apresentarem defeitos. Se o cabo de alimentação ou a ficha estiverem danificados ou apresentarem defeitos, deverão ser substituídos pelo fabricante ou um agente autorizado.
- Não puxe pelo cabo para desligar a ficha da tomada.
- Desligue a ficha da tomada quando o aparelho não estiver a ser utilizado, antes de montar ou desmontar e antes de limpar e proceder à manutenção.

Instruções de segurança para máquinas de gelados

- Não utilize o aparelho no exterior.
- Não utilize o aparelho em ambientes húmidos.
- Coloque o aparelho sobre uma superfície estável e plana.
- Não coloque o aparelho sobre uma placa de cocção.
- Certifique-se de que o aparelho não entra em contacto com materiais inflamáveis.
- Mantenha o aparelho afastado de fontes de calor. Não coloque o aparelho sobre superfícies quentes ou próximo de chamas a descoberto.
- Certifique-se de que as suas mãos estão secas antes de tocar no aparelho.
- Tenha cuidado com as peças afiadas. Mantenha as mãos afastadas das peças afiadas.
- Mantenha as mãos afastadas das peças em movimento.
- Mantenha cabelo comprido e vestuário solto afastado das peças em movimento.
- Mantenha as espátulas e outros utensílios de cozinha afastados das peças em movimento.
- Não insira objectos estranhos no aparelho.
- Não desloque o aparelho enquanto estiver ligado.

Segurança eléctrica

- Antes de utilizar, assegure-se de que a voltagem de rede corresponde à indicada na placa de identificação do aparelho.
- O aparelho não permite o controlo através de um temporizador externo ou de um sistema de controlo remoto separado.
- Ligue o aparelho a uma tomada de parede com ligação à terra. Se necessário, utilize um cabo de extensão com ligação à terra de diâmetro adequado (pelo menos, 3 x 1 mm²).
- Para uma maior protecção, instale um dispositivo de corrente residual (RCD) com uma corrente de funcionamento nominal residual que não exceda 30 mA.
- Certifique-se de que não entra água nos pinos de contacto das fichas do cabo de alimentação e do cabo de extensão.

-
- Não deixe o aparelho sem supervisão durante a respectiva utilização.
 - Quando não estiver a utilizar o aparelho, guarde-o num local seco. Certifique-se de que as crianças não têm acesso a aparelhos armazenados.

Declinação de responsabilidade

Sujeito a alterações; as especificações podem ser alteradas sem aviso prévio.

Θεράμα συγχαρητήρια!

Έχετε αγοράσει ένα προϊόν της Princess. Στόχος μας είναι να σας παρέχουμε ποιοτικά προϊόντα με ωραίο σχεδιασμό σε οικονομικές τιμές. Ελπίζουμε να απολαύσετε αυτό το προϊόν για πολλά χρόνια.

Περιγραφή (εικ. Α)

Η παγωτομηχανή 282700 Princess σας έχει σχεδιαστεί για την δημιουργία παγωτού από παγωμένα φρούτα. Η συσκευή δεν είναι κατάλληλη για τη δημιουργία παγωτού από φρέσκα φρούτα. Η συσκευή προορίζεται μόνο για χρήση σε εσωτερικούς χώρους. Η συσκευή προορίζεται για οικιακή χρήση μόνο.

1. Διακόπτης on/off
2. Μονάδα μοτέρ
3. Λεπιδωτός κώνος
4. Σωλήνας τροφοδοσίας
5. Πιεστής
6. Παρέμβυσμα
7. Κάτω κάλυμμα
8. Στόμιο

Αρχική χρήση

Προετοιμασία

- Καθαρίστε τη συσκευή. Αναφερθείτε στον τομέα "Καθαρισμός και συντήρηση".
- Καθαρίστε τα εξαρτήματα. Αναφερθείτε στον τομέα "Καθαρισμός και συντήρηση".

Συναρμολόγηση (εικ. Α)

Πριν προχωρήσετε, πρέπει να προσέξετε τις παρακάτω σημειώσεις:

- Πριν την συναρμολόγηση ή αποσυναρμολόγηση, θέστε τη συσκευή εκτός λειτουργίας, αφαιρέστε το βύσμα από την πρίζα και περιμένετε μέχρι να κρυώσει η συσκευή.
- Τοποθετήστε τη μονάδα μοτέρ (2) σε μια σταθερή και επίπεδη επιφάνεια.
- Τοποθετήστε κάτω τμήμα (10,8 cm) του παρεμβύσματος (6) στο κάτω κάλυμμα (7).
Σημείωση: Μην τοποθετείτε το άνω τμήμα (9,5 cm) του παρεμβύσματος (6) στο κάτω κάλυμμα (7).

- Τοποθετήστε τον λεπιδωτό κώνο (3) στο παρέμβυσμα (6).
- Σφίξτε το κάτω κάλυμμα (7) στο σωλήνα τροφοδοσίας (4).
- Τοποθετήστε το σωλήνα τροφοδοσίας (4) στη μονάδα μοτέρ (2).
- Κλειδώστε το σωλήνα τροφοδοσίας (4) στρέφοντας το στη κατεύθυνση του σύμβολου κλειδώματος.

Χρήση (εικ. Α)

Πριν προχωρήσετε, πρέπει να προσέξετε τις παρακάτω σημειώσεις:

- Μην αφήνετε τη συσκευή συνεχώς αναμμένη για πάνω από δύο λεπτά. Έπειτα από δύο λεπτά, απενεργοποιείστε τη συσκευή και αφήστε την να κρυώσει για ένα λεπτό πριν να την ενεργοποιήσετε πάλι. Αφήστε τη συσκευή να κρυώσει πλήρως έπειτα από τρεις κύκλους «δύο λεπτά ενεργοποιημένη / ένα λεπτό απενεργοποιημένη».
- Μην εισάγετε τα χέρια σας μέσα στο σωλήνα τροφοδοσίας για να πιέσετε τα παγωμένα φρούτα. Να χρησιμοποιείτε πάντα τον πιεστή. Μην ασκείτε πίεση επάνω στο εξάρτημα για το πάτημα.
- Αν η συσκευή αρχίσει να δονείται δυνατά και παράγει λιγότερο παγωτό, απενεργοποιείστε τη συσκευή και στη συνέχεια καθαρίστε τον λεπιδωτό κώνο.

Πριν προχωρήσετε, πρέπει να συγκεντρώσετε την προσοχή σας στις παρακάτω σημειώσεις:

- Θέστε σε λειτουργία τη συσκευή μόνο αφού έχει τοποθετηθεί κάτω από το στόμιο ένα μπόλ κατάλληλου μεγέθους.
- Καθαρίζετε τακτικά τον λεπιδωτό κώνο όταν επεξεργάζεστε μεγαλύτερες ποσότητες φρούτων.
- Τοποθετήστε τη συσκευή σε μια σταθερή και επίπεδη επιφάνεια.
- Συναρμολογήστε τη συσκευή. Αναφερθείτε στον τομέα "Συναρμολόγηση".
- Αφαιρέστε τον πιεστή (5) από το σωλήνα τροφοδοσίας (4).
- Τοποθετείστε ένα μπολ κατάλληλου μεγέθους κάτω από το στόμιο (8).
- Για να ενεργοποιήσετε τη συσκευή, βάλτε το διακόπτη on/off (1) στη θέση 'I'.

- Κόψτε τα παγωμένα φρούτα σε κομμάτια έτσι ώστε να χωράνε στο σωλήνα τροφοδοσίας (4).
- Εισάγετε τα κομμάτια του παγωμένου φρούτου στο σωλήνα τροφοδοσίας (4). Χρησιμοποιείτε τον πιεστή (5) για να πιέσετε τα κομμάτια του παγωμένου φρούτου μέσα στο σωλήνα τροφοδοσίας (4).
- Εάν χρειαστεί, καθαρίστε τον λεπιδωτό κώνο (3).
- Για να σβήσετε τη συσκευή, βάλτε το διακόπτη on/off (1) στη θέση '0'.
- Βγάλτε το φιν από την πρίζα.
- Αφήστε τη συσκευή να κρυώσει εντελώς.

Προετοιμασία τροφίμου (2 άτομα)

Πριν προχωρήσετε, πρέπει να προσέξετε τις παρακάτω σημειώσεις:

- Μην χρησιμοποιείτε φρούτα με κουκούτσια, ξηρούς καρπούς ή παγάκια.
- Ξεπαγώστε όλους τους τύπους των φρούτων για μερικά λεπτά πριν να τα πιέσετε χρησιμοποιώντας τη συσκευή. Ο χρόνος απόψυξης εξαρτάται από την ρύθμιση της θερμοκρασίας του καταψύκτη σας και από τη θερμοκρασία δωματίου. Πειραματιστείτε με τον απαιτούμενο χρόνο για να επιτύχετε τα καλύτερα αποτελέσματα. Ως οδηγία, ξεκινήστε με 10-15 λεπτά για τα μαλακά φρούτα και αυξήστε στα 15-20 λεπτά για τα σκληρά φρούτα.
- Αν χρησιμοποιείτε παραγινωμένες ή μπανάνες με καφέ κηλίδες, ξεφλουδίστε τις μπανάνες και καταψύξτε τις για 24 ώρες. Ξεπαγώστε τις μπανάνες σε θερμοκρασία δωματίου για 10-15 λεπτά.
- Χρησιμοποιείτε διαφορετικούς τύπους παγωμένων μούρων: φράουλες, φραμπουάζ, βατόμουρα, μύρτιλλα ή φίγγι. Ξεπαγώστε τα μούρα σε θερμοκρασία δωματίου για 10-15 λεπτά.
- Για να επιτύχετε καλύτερα αποτελέσματα, εναλλάξτε τα συστατικά.

Καθαρισμός και συντήρηση (εικ. Α)

Η συσκευή πρέπει να καθαρίζεται μετά από κάθε χρήση.

Πριν προχωρήσετε, πρέπει να προσέξετε τις παρακάτω σημειώσεις:

- Πριν το καθάρισμα ή την συντήρηση, θέστε τη συσκευή εκτός λειτουργίας, αφαιρέστε το βύσμα από την πρίζα και περιμένετε μέχρι να κρυώσει η συσκευή.
 - Μη βυθίζετε τη συσκευή σε νερό ή άλλα υγρά.
- Πριν προχωρήσετε, πρέπει να συγκεντρώσετε την προσοχή σας στις παρακάτω σημειώσεις:
- Μην χρησιμοποιείτε δυνατά ή διαβρωτικά καθαριστικά για να καθορίσετε τη συσκευή.
 - Μη χρησιμοποιήσετε αιχμηρά αντικείμενα για να καθαρίσετε τη συσκευή.
 - Μην καθαρίζετε τη συσκευή στο πλυντήριο πιάτων. Τα εξαρτήματα μπορεί να καθαριστούν στο πλυντήριο πιάτων.

- Ελέγχετε τακτικά τη συσκευή για πιθανές ζημιές.
- Καθαρίστε το εξωτερικό της συσκευής με ένα βρεγμένο πανί. Σκουπίστε καλά το εξωτερικό της συσκευής με ένα καθαρό, στεγνό πανί.
- Καθαρίστε τα εξαρτήματα:
 - Ξεκλειδώστε το σωλήνα τροφοδοσίας (4) στρέφοντας το στη κατεύθυνση του σύμβολου ξεκλειδώματος.
 - Αφαιρέστε το σωλήνα τροφοδοσίας (4) από τη μονάδα μοτέρ (2).
 - Χαλαρώστε το κάτω κάλυμμα (7) από το σωλήνα τροφοδοσίας (4).
 - Αφαιρέστε τον λεπιδωτό κώνο (3) από το παρέμβυσμα (6).
 - Αφαιρέστε το παρέμβυσμα (6) από το κάτω κάλυμμα (7).
 - Καθαρίστε το λεπιδωτό κώνο (3), το σωλήνα τροφοδοσίας (4), τον πιεστή (5), το παρέμβυσμα (6) και το κάτω κάλυμμα (7) σε νερό με σαπούνι ή στο πλυντήριο πιάτων.
 - Ξεπλύνετε τα εξαρτήματα κάτω από τρεχούμενο νερό.
 - Στεγνώστε καλά τα εξαρτήματα.
- Συναρμολογήστε τη συσκευή. Αναφερθείτε στον τομέα "Συναρμολόγηση".
- Τοποθετήστε τη συσκευή και τα εξαρτήματα στη γνήσια συσκευασία.
- Αποθηκεύετε τη συσκευή με τα εξαρτήματα σε στεγνό μέρος όπου δεν εμφανίζεται παγετός και στο οποίο δεν έχουν πρόσβαση μικρά παιδιά.

Οδηγίες ασφαλείας

Γενική ασφάλεια

- Διαβάστε με προσοχή το εγχειρίδιο οδηγιών πριν τη χρήση. Φυλάξτε το εγχειρίδιο για μελλοντική χρήση.
- Να χρησιμοποιείτε τη συσκευή και τα εξαρτήματα μόνο για τους λόγους για τους οποίους έχει σχεδιαστεί. Μην χρησιμοποιείτε τη συσκευή και τα εξαρτήματα για άλλους λόγους εκτός από αυτούς που περιγράφονται στο εγχειρίδιο.
- Τα παιδιά πρέπει να είναι πάντα υπό επίβλεψη για να εξασφαλιστεί ότι δεν παίζουν με τη συσκευή.
- Η συσκευή δεν προορίζεται για χρήση από άτομα (συμπεριλαμβανομένων παιδιών) με μειωμένες φυσικές, αισθητηριακές ή διανοητικές ικανότητες ή με έλλειψη εμπειρίας και γνώσεων εκτός εάν επιτηρούνται ή έχουν εκπαιδευτεί αναφορικά με τη χρήση της συσκευής από ένα άτομο υπεύθυνο για την ασφάλεια τους.
- Μην χρησιμοποιείτε τη συσκευή εάν κάποιο μέρος ή εξάρτημά της έχει πάθει ζημιά ή παρουσιάζει ελάττωμα. Εάν ένα μέρος ή εξάρτημα έχει πάθει ζημιά ή παρουσιάζει ελάττωμα, πρέπει να αντικατασταθεί από τον κατασκευαστή ή κάποιο άλλο εξουσιοδοτημένο συνεργείο επισκευής.
- Μην χρησιμοποιείτε τη συσκευή κοντά σε μπανιέρες, ντουζιέρες, νιπτήρες ή άλλα δοχεία που περιέχουν νερό.
- Μην βυθίζετε τη συσκευή σε νερό ή άλλα υγρά. Εάν η συσκευή βυθίζεται σε νερό ή άλλα υγρά, μην αφαιρείτε τη συσκευή με τα χέρια σας. Βγάλτε αμέσως το βύσμα από την πρίζα. Εάν η συσκευή βυθιστεί σε νερό ή άλλα υγρά, μην τη χρησιμοποιήσετε ξανά.
- Αυτή η συσκευή προορίζεται μόνο για οικιακή χρήση και σε παρόμοιες εφαρμογές όπως κουζίνες προσωπικού σε καταστήματα, γραφεία και άλλα περιβάλλοντα εργασίας, σε αγροικίες, από πελάτες σε ξενοδοχεία, ενοικιαζόμενα δωμάτια και άλλους τύπους περιβάλλοντος κατοικίας, πανσιόν με ύπνο και πρόγευμα.

Ασφάλεια από τον ηλεκτρισμό

- Πριν τη χρήση, ελέγχετε πάντα ότι η τάση παροχής είναι ίδια με την τάση στην πινακίδα χαρακτηριστικών της συσκευής.
- Η συσκευή δεν έχει σχεδιαστεί για χρήση μέσω ενός εξωτερικού χρονοδιακόπτη ή ξεχωριστού τηλεχειριζόμενου συστήματος.
- Συνδέστε τη συσκευή σε μια γειωμένη πρίζα. Εάν χρειαστεί, χρησιμοποιήστε μια γειωμένη προέκταση καλωδίου κατάλληλης διαμέτρου (τουλάχιστον 3 x 1 mm²).
- Για πρόσθετη προστασία, εγκαταστήστε μια συσκευή υπόλοιπου ρεύματος (RCD) με μια ονομαστική τάση λειτουργίας που δεν ξεπερνάει τα 30 mA.
- Βεβαιωθείτε ότι το νερό δεν μπορεί να μπει στα βύσματα επαφής του καλωδίου παροχής και προέκτασης.
- Να ξετυλίγετε πάντα το καλώδιο παροχής και προέκτασης.
- Βεβαιωθείτε ότι το καλώδιο ηλεκτρικού ρεύματος δεν κρέμεται πάνω από την άκρη κάποιας επιφάνειας εργασίας ώστε να μην μπορεί να πιαστεί κατά λάθος και να μη σκοντάφτετε σε αυτό.
- Φροντίστε το καλώδιο κεντρικής παροχής να παραμένει μακριά από τη θερμότητα, από λάδια και από αιχμηρές ακμές.
- Μην χρησιμοποιείτε τη συσκευή αν το καλώδιο παροχής ρεύματος ή το βύσμα του έχουν πάθει ζημιά ή παρουσιάζουν ελάττωμα. Αν το καλώδιο παροχής ρεύματος ή το βύσμα του έχουν πάθει ζημιά ή παρουσιάζουν ελάττωμα, πρέπει να αντικατασταθούν από τον κατασκευαστή ή κάποιο άλλο εξουσιοδοτημένο συνεργείο επισκευής.
- Μην τραβάτε το καλώδιο ρεύματος για να το αποσυνδέσετε από την κεντρική παροχή.
- Αποσυνδέστε το βύσμα παροχής από την παροχή όταν η συσκευή δεν είναι σε χρήση, πριν τη συναρμολόγηση ή την αποσυναρμολόγηση και πριν τον καθαρισμό και τη συντήρηση.

Οδηγίες ασφαλείας για παγωτομηχανές

- Αποφύγετε τη χρήση της συσκευής σε εξωτερικό χώρο.
- Μην χρησιμοποιείτε τη συσκευή σε περιβάλλον με υγρασία.

-
- Τοποθετήστε τη συσκευή σε μια σταθερή και επίπεδη επιφάνεια.
 - Μην τοποθετείτε τη συσκευή σε μάτι.
 - Βεβαιωθείτε ότι η συσκευή δεν έρχεται σε επαφή με εύφλεκτο υλικό.
 - Κρατήστε τη συσκευή μακριά από πηγές θερμότητας. Μην τοποθετείτε τη συσκευή πάνω σε πηγές θερμότητας ή κοντά σε φωτιά.
 - Βεβαιωθείτε πως τα χέρια σας είναι στεγνά πριν ακουμπήσετε τη συσκευή.
 - Προσέξτε τα κοφτερά εξαρτήματα. Κρατήστε τα χέρια σας μακριά από τα αιχμηρά εξαρτήματα.
 - Κρατήστε τα χέρια σας μακριά από τα κινούμενα εξαρτήματα.
 - Κρατάτε τα μακριά μαλλιά και τα χαλαρά ενδύματα μακριά από τα κινούμενα εξαρτήματα.
 - Κρατήστε τις σπάτουλες και τα άλλα σκεύη κουζίνας μακριά από τα κινούμενα εξαρτήματα.
 - Μην εισάγετε αιχμηρά αντικείμενα μέσα στη συσκευή.
 - Μην μετακινείτε τη συσκευή ενώ είναι αναμμένη.
 - Μην αφήνετε τη συσκευή από την προσοχή σας κατά τη χρήση.
 - Αποθηκεύετε τη συσκευή σε ένα στεγνό μέρος όταν δεν τη χρησιμοποιείτε. Βεβαιωθείτε ότι τα παιδιά δεν έχουν πρόσβαση στις αποθηκευμένες συσκευές.

Αποποίηση

Υπόκεινται σε τροποποιήσεις. Οι προδιαγραφές μπορεί να τροποποιηθούν χωρίς προειδοποίηση.

- تجنب وضع يديك بالقرب من الأجزاء المتحركة.
- احرص على عدم اقتراب الشعر الطويل والملابس الفضفاضة من الأجزاء المتحركة.
- احرص على وجود الأجزاء المتحركة في الجهاز بعيدًا عن أي ملاءق أو أدوات أخرى من التي تستخدم في المطبخ.
- لا تقم بإدخال أشياء غريبة في الجهاز.
- تجنب تحريك الجهاز أثناء تشغيله.
- لا تترك الجهاز بدون مراقبة أثناء الاستخدام.
- قم بتخزين الجهاز في مكان جاف عند عدم الاستخدام. تأكد من عدم وصول الأطفال إلى الأجهزة المخزنة.

إخلاء المسؤولية

تخضع للتغيير، يمكن تغيير المواصفات بدون إشعار مسبق.

إرشادات السلامة

السلامة العامة

- هذا الجهاز غير مخصص للتشغيل من خلال مؤقت خارجي أو وحدة تحكم عن بعد منفصلة.
- قم بتوصيل الجهاز بمقبس حائط أرضي. إذا لزم الأمر، استخدم كبل توصيل أرضي بقطر مناسب (على الأقل 3 × 1 مم²).
- للحصول على حماية إضافية، قم بتركيب الجهاز الحالي (RCD) بتيار تشغيل مقدر لا يتجاوز 30 مللي أمبير.
- تأكد من عدم دخول الماء في فتحات القابس بكبل التيار الكهربائي وكبل التوصيل.
- احرص دومًا على فك كبل التيار الكهربائي وكبل التوصيل كليًا.
- تأكد من أن كبل التيار الكهربائي لا يتدلى على حافة الجزء المستخدم ومن أنه لن يعلق عرضًا أو يتم التعثر فيه.
- حافظ على كبل التيار الكهربائي بعيدًا عن الحرارة والزيوت والحواف الحادة.
- لا تستخدم الجهاز إذا كان كبل التيار الكهربائي أو قابس التيار الكهربائي تالفاً أو معيباً. فإن كان كبل التيار الكهربائي أو قابس التيار الكهربائي تالفاً أو معيباً، فيجب استبداله من قبل الشركة المصنعة أو وكيل إصلاح معتمد.
- لا تقم بشد كبل التيار الكهربائي لفصل قابس التيار الكهربائي عن التيار الكهربائي.
- افصل قابس التيار الكهربائي عن التيار الكهربائي عند عدم استخدام الجهاز، وقبل التجميع أو الفك وقبل التنظيف والصيانة.

إرشادات السلامة لأجهزة صناعة الآيس كريم

- لا تستخدم الجهاز في الهواء الطلق.
- لا تستخدم الجهاز في البيئات الرطبة.
- ضع الجهاز على سطح مستو ومستقر.
- لا تضع الجهاز على صحيفة.
- تأكد من عدم تلامس الجهاز بالمواد سريعة الاشتعال.
- احتفظ بالجهاز بعيدًا عن مصادر الحرارة. لا تضع الجهاز على أسطح ساخنة أو بالقرب من اللهب المكشوف.
- تأكد من جفاف الأيدي قبل لمس الجهاز.
- انتبه للقطع الحادة. تجنب وضع يديك بالقرب من الأجزاء الحادة.

- اقرأ الدليل بعناية قبل الاستخدام. احتفظ بالدليل للرجوع إليه في المستقبل.
- لا تستخدم الجهاز والملحقات إلا في الاستخدامات المخصصة لها. لا تستخدم الجهاز والملحقات في أي استخدامات أخرى غير موصوفة في الدليل.
- ينبغي الإشراف على الأطفال للتأكد من أنهم لا يلعبون بالجهاز.
- لم يتم تصميم الآلة للاستخدام بواسطة الأشخاص (بما في ذلك الأطفال) ذوي القدرات العقلية أو الحسية أو الجسدية المحدودة أو الذين يفتقرون إلى الخبرة والمعرفة، إلا إذا كان تحت إشراف أو إرشاد لكيفية استخدام الآلة بواسطة الشخص المسئول عن سلامتهم.
- لا تستخدم الجهاز أو أيا من الملحقات إن كان هناك أي جزء تالف أو معيب. إذا كان أحد الأجزاء أو الملحقات تالفاً أو معيباً، فيجب استبداله من قبل الشركة المصنعة أو وكيل إصلاح معتمد.
- لا تستخدم الجهاز بالقرب من حوض الاستحمام أو الدُش أو حمام السباحة أو الأوعية الأخرى التي تحتوي على مياه.
- لا تغمس الجهاز في الماء أو السوائل الأخرى. إذا تم غمس الجهاز في الماء أو سائل آخر، فلا تخرج الجهاز بيدك. افصل قابس التيار الكهربائي عن مقبس الحائط. إذا تم غمس الجهاز في الماء أو سائل آخر، فلا تستخدم الجهاز مرة أخرى.
- تم تصميم هذا الجهاز ليتم استخدامه في المنازل والأماكن المشابهة مثل أماكن مطابخ الموظفين في المتاجر والمكاتب وأماكن العمل الأخرى والمنازل الريفية، ومن قبل نزلاء الفنادق والاستراحات والأماكن السكنية الأخرى والأماكن التي تقدم مبيتاً ووجبة إفطار.

السلامة الكهربائية

- قبل الاستخدام، تأكد دومًا من أن فلطية التيار الكهربائي هي الفلطية نفسها على لوحة التقدير بالجهاز.

- أدخل قطع الفواكه المجمدة في أنبوب التلقيم (4).
 - استخدم أداة الدفع (5) في الضغط لإدخال قطع الفواكه المجمدة خلال أنبوب التلقيم (4).
 - قم بتنظيف هيكل الشفرات (3)، إذا لزم الأمر.
 - لإيقاف تشغيل الجهاز، اضغط مفتاح التشغيل/إيقاف التشغيل (1) على الوضع 'O'.
 - افصل قابس التيار الكهربائي عن مقبس الحائط.
 - دع الجهاز يبرد تمامًا.
- تحضير الطعام (الشخصين)**
- قبل مواصلة الخطوات، نرجو منك الانتباه للملاحظات التالية:
- لا تستخدم الفواكه ذات النواة أو المكسرات أو مكعبات الثلج.
 - قم بإزالة التجمد عن جميع أنواع الفاكهة لدقائق معدودة قبل عصر الفاكهة باستخدام الجهاز. يعتمد الوقت اللازم لإزالة التجمد على إعداد درجة الحرارة في الثلاجة ودرجة حرارة الغرفة. جرب الوقت المطلوب للحصول على أفضل النتائج. وأحد الإرشادات هو البدء بإزالة تجمد الفواكه الطرية خلال 10-15 دقيقة ثم قم بزيادة الوقت من 15-20 دقيقة عند إزالة تجمد الفواكه الصلبة.
 - في حالة استخدام موز ناضج أكثر مما ينبغي أو به بقع بنية اللون، قم بتقسير الموز وتجميده لمدة 24 ساعة. ثم قم بإزالة التجمد عن الموز في درجة حرارة الغرفة لمدة 10-15 دقيقة.
 - قم باستخدام أنواع مختلفة من التوت المجمد: الفراولة أو التوت الأحمر أو التوت الأسود أو التوت الأزرق أو التوت البري. قم بإزالة التجمد عن التوت في درجة حرارة الغرفة لمدة 10-15 دقيقة.
 - للحصول على أفضل النتائج، قم بالتبديل بين المكونات.
- التنظيف والصيانة (الشكل A)**
- يجب تنظيف الجهاز بعد كل استخدام.
- قبل مواصلة الخطوات، نرجو منك الانتباه للملاحظات التالية:
 - لا تستخدم الأشياء الحادة في تنظيف الجهاز.
 - لا تقم بتنظيف الجهاز في غسالة الأطباق. يُعد استخدام غسالة الأطباق لغسيل الملحقات آمنًا ويمكن تنظيفها فيها.
 - افحص الجهاز بشكل دوري بحثًا عن أي تلف ممكن.
 - قم بتنظيف الجزء الخارجي من الجهاز بقطعة قماش رطبة. جفّف الجزء الخارجي من الجهاز بعناية باستخدام قطعة قماش نظيفة جافة.
 - قم بتنظيف الملحقات:
 - افتح أنبوب التلقيم (4) بإدراجه في اتجاه رمز الفتح.
 - أخرج أنبوب التلقيم (4) من وحدة المحرك (2).
 - قم بفك الغطاء السفلي (7) من أنبوب التلقيم (4).
 - قم بإزالة هيكل الشفرات (3) من حشوية الغطاء (6).
 - قم بإزالة حشوية الغطاء (6) من الغطاء السفلي (7).
 - قم بتنظيف هيكل الشفرات (3) وأنبوب التلقيم (4) وأداة الدفع (5) وحشوية الغطاء (6) والغطاء السفلي (7) بالماء والصابون أو في غسالة الأطباق.
 - اغسل الأدوات تحت الماء الجاري.
 - جفف الملحقات تمامًا.
 - قم بتجميع الجهاز. ارجع إلى القسم "التجميع".
 - ضع الجهاز والملحقات في العبوة الأصلية.
 - احفظ الجهاز مع الملحقات في مكان جاف خال من البرودة، بعيدًا عن متناول الأطفال.

تهانينا!

لقد اشترت أحد منتجات Princess. نحن نهدف إلى توفير منتجات عالية الجودة بتصميم حسن وبسعر اقتصادي في متناول الجميع. ونأمل أن تستمتع باستخدام هذا المنتج لسنوات عديدة.

الوصف (الشكل A)

تم تصميم جهاز Princess 282700 لصناعة الأيس كريم لتحضير الأيس كريم من الفواكه المجمدة. ولا يُعد الجهاز مناسباً لتحضير الأيس كريم من الفواكه الطازجة. الجهاز مناسب للاستخدام المنزلي فقط. الجهاز مناسب للاستخدام المنزلي فقط.

1. مفتاح التشغيل/إيقاف التشغيل
2. وحدة المحرك
3. هيكل الشفرات
4. أنبوب التلقيم
5. أداة الدفع
6. حشية الغطاء
7. الغطاء السفلي
8. أنبوب الخروج

الاستخدام الأولي

الإعداد

- قم بتنظيف الجهاز. ارجع إلى قسم „التنظيف والصيانة“.
- قم بتنظيف الملحقات. ارجع إلى قسم „التنظيف والصيانة“.

التجميع (الشكل A)

قبل مواصلة الخطوات، نرجو منك الانتباه للملاحظات التالية:

- قبل التجميع أو الفك، قم بإيقاف تشغيل الجهاز وافصل قابس التيار الكهربائي عن مقبس الحائط وانتظر إلى أن يبرد الجهاز.
- ضع وحدة المحرك (2) على سطح مستو ومستقر.
- ضع الجزء السفلي (8, 10 سم) من حشية الغطاء (6) في الغطاء السفلي (7).

ملاحظة: لا تضع الجزء العلوي (9, 5 سم) من حشية الغطاء (6) في الغطاء السفلي (7).

- ضع هيكل الشفرات (3) على حشية الغطاء (6).
- أحكم وضع الغطاء السفلي (7) على أنبوب التلقيم (4).
- ضع أنبوب التلقيم (4) على وحدة المحرك (2).
- اقلد أنبوب التلقيم (4) بإدارته في اتجاه رمز القفل

الاستخدام (الشكل A)

قبل مواصلة الخطوات، نرجو منك الانتباه للملاحظات التالية:

- لا تترك الجهاز قيد التشغيل باستمرار لأكثر من دقيقتين. بعد دقيقتين، قم بإيقاف تشغيل الجهاز ودعه يبرد لمدة دقيقة واحدة قبل تشغيله مرة أخرى. دع الجهاز يبرد تماماً بعد كل ثلاث دورات من „التشغيل لمدة دقيقتين / إيقاف التشغيل لمدة دقيقة واحدة“.
- لا تقم بإدخال يدك في أنبوب التلقيم للضغط على الفواكه المجمدة. استخدم دوماً أداة الدفع. لا تضغط على أداة الدفع.
- إذا بدأ الجهاز في الاهتزاز بشدة وإنتاج كمية أقل من الأيس كريم، فقم بإيقاف تشغيل الجهاز ثم قم بتنظيف هيكل الشفرات.
- قبل مواصلة الخطوات، نرجو منك تركيز انتباهك على النقاط التالية:
- قم بتشغيل الجهاز فقط عند وضع وعاء ذو حجم مناسب أسفل أنبوب الخروج.
- قم بتنظيف هيكل الشفرات بانتظام عند استخدام كميات كبيرة من الفاكهة.

- ضع الجهاز على سطح مستو ومستقر.
- قم بتجميع الجهاز. ارجع إلى القسم „التجميع“.
- قم بإزالة أداة الدفع (5) من أنبوب التلقيم (4).
- ضع وعاء ذا حجم مناسب أسفل أنبوب الخروج (8).
- لتشغيل الجهاز، اضبط مفتاح التشغيل/إيقاف التشغيل (1) على الوضع „أ“.
- قم بتقطيع الفواكه المجمدة إلى قطع يلائم حجمها أنبوب التلقيم (4).



**Terms and Conditions of Factory Guarantee
CE regulations
Service Station List**

February 2012



**Garantiekaart / Guarantee card /
Certificat de garantie / Garantiekarte /
Certificado de garantía / Certificato di
garanzia / Garantikort / Garantibevis/
Takuutodistus / Garantibevis / Postal de
garantia / Κάρτα εγγύησης /
بطاقة الكفالة**

Datum van aankoop / Date of purchase / Date d'achat / Kaufdatum / Fecha de compra / Data di acquisto /
Inköpsdatum / Købsdato / Ostopäivämäärä / Kjøpsdato / Data de compra / Ημερομηνία αγοράς /
تاريخ الشراء :

Dealer / Dealer / Concessionnaire / Händler / Distribuidor / Rivenditore / Återförsäljare / Forhandler / Myyjä
/ Forhandler / Revendedor / Κατάστημα / التاجر :

Type / Model / Type / Typ / Tipo / Modello / Modell / Type / Tyypit / Type / Tipo / Μοντέλο / الموديل :

Koper / Purchaser / Acheteur / Käufer / Comprador / Dati relativi all'acquirente / Kjøper / Køber /
Ostaja / Kjøper / Cliente / Αγοραστής / المشتري :

Nederland en België: Garantievoorwaarden

2 jaar op fabricage- en materiaalfouten. Indien bij een specifiek artikel afwijkende voorwaarden vermeld zijn, prevaleren deze boven de algemene garantieclausule. Deze garantietermijn gaat in vanaf de aankoopdatum die op de kassabon staat. Bewaar deze kassabon zorgvuldig!. Geen garantie op defecten t.g.v. verkeerd gebruik, onbevoegde demontage en vallen. De garantie is niet geldig voor gevolgschade. Een beroep op de fabrieksgarantie is alleen mogelijk via de verkoper in het land van aankoop.

2 ans sur les défauts de pièce et main d'oeuvre. Si les conditions d'un produit spécifique sont différentes, elles s'imposent aux clauses de la garantie générale. Cette période de garantie entre en vigueur à partir de la date d'achat indiquée sur le ticket de caisse. Conservez-le donc soigneusement! La garantie n'est pas valable si l'appareil a été incorrectement utilisé, démonté par une personne non qualifiée ou s'il est tombé. La garantie n'est pas valable pour les dommages consécutifs. Une réclamation dans le cadre de la garantie d'usine est acceptable uniquement via le distributeur du pays d'achat.

United Kingdom: Terms and conditions of guarantee

1 year on manufacturing and material faults. The guarantee is valid solely when the guarantee card has been completely filled in. The guarantee does not cover defects caused by incorrect use, unauthorized disassembly, or damage caused by a fall. The guarantee does not cover consequential damage. Please retain receipt as proof of purchase. A claim to the factory guarantee is only possible through the retailer in the country of purchase.

France: Conditions de garantie

1 année sur les défauts de pièce et main d'oeuvre. La garantie est valable uniquement si de garantie est entièrement rempli. La garantie n'est pas valable si l'appareil a été incorrectement utilisé, démonté par une personne non qualifiée, ou est tombé. La garantie n'est pas valable pour les dommages consécutifs. Une réclamation dans le cadre de la garantie d'usine est acceptable uniquement via le distributeur du pays d'achat.

Deutschland: Garantiebedingungen

2 Jahre auf Herstellungs- und Materialfehler. Die Garantie gilt nur mit komplett ausgefülltem Garantienachweis. Die Garantie gilt nicht für Schäden, die aufgrund falschen Gebrauchs, unbefugter Demontage und weil das Gerät heruntergefallen ist, entstanden sind. Die Garantie gilt nicht für Folgeschäden. Ein Anspruch auf Werksgarantie ist nur über den Händler in dem Land möglich, in dem das Produkt gekauft wurde.

España: Servicio Técnico*

Como usuario dispone de todos los derechos de acuerdo con lo dispuesto en el RDL de 1/2007 de 16 de Noviembre; texto refundido de la Ley General para de defensa de los consumidores y usuarios.

Para sus reparaciones debe dirigirse al Servicio técnico autorizado con la siguiente información:

1. Factura de compra con la fecha de adquisición del producto.
2. Motivo de la reclamación o descripción del fallo detectado en el producto.

Para contactar con el Servicio Técnico Autorizado debe realizarse a través de: DOSEFES S.A.

Avda. Can Campanya, 1
Pol. Ind. Comte de Sert
08755 Castellbisbal (Barcelona)
Tf: 93.772.40.44
E-mail: postventa@dosefes.com
Web: www.dosefes.com

Una reclamación a la garantía de fábrica sólo es posible a través del vendedor en el país de compra.

Italia: Condizioni di garanzia

L'apparecchio è garantito per un periodo di 24 mesi dalla data di acquisto a copertura di difetti di materiale e/o di fabbricazione. La garanzia è valida unicamente se accompagnata da un certificato di garanzia debitamente compilato in ogni sua parte. La garanzia non si applica ai danni derivanti da utilizzo errato o non conforme del prodotto, da riparazioni eseguite da personale non autorizzato e da eventuali cadute dell'apparecchio. La garanzia non copre gli eventuali danni indiretti a persone e/o cose causati dal malfunzionamento del prodotto. Per inoltrare un reclamo in base alla garanzia del fabbricante è necessario rivolgersi esclusivamente al rivenditore nel paese di acquisto.

Sverige: Garantivillkor

1 år på tillverknings- och materialfel. Garantin gäller endast tillsammans med ett fullständigt ifyllt garantibevis. Ingen garanti för fel på grund av felaktig användning, obehörig demontering och fall. Garantie täcker inte följdskador. En reklamation på fabriksgarantin kan bara göras via återförsäljaren i det land där produkten har köpts.

Danmark: Garantibetingelser

Garantien dækker i henhold til købeloven. Garantien gælder kun med et fuldstændigt udfyldt garantibevis. Ingen garanti på defekter opstået som følge af forkert brug, uautoriseret afmontering og fald. Garantien dækker ikke følgeskade. Indsigelser i forbindelse med fabriksgarantien kan kun foretages i det land, hvor købet blev foretaget.

Norge: Garantibetingelser

2 år på fabriksjons- og materialfeil. Garantien gjelder bare når garantibeviset er fullstendig utfylt. Det gis ingen garanti for defekter på grunn av feil bruk, uautorisert demontering og fall. Garantien gjelder ikke følgeskader. Et fabriksgarantikrav kan kun stilles gjennom forhandleren i landet der du kjøpte produktet.

Suomi: Takuuuehdot

Yhden vuoden takuu valmistus- ja materiaali- virheiden osalta. Takuu on voimassa vain, jos takuutodistus on täytetty täydellisesti. Takuu ei kata vikoja, jotka johtuvat virheellisestä käytöstä, valtuuttomattomasta purkamisesta tai putoamisesta. Takuu ei kata seurannais- vahinkoja. Tehtaan takuuvaade voidaan suorittaa ainoastaan maakohtaisen jälleenmyyjän kautta.

Portugal: Condições de garantia

2 anos para defeitos de fabrico e de material. A garantia apenas é válida com a prova de garantia completamente preenchida. Não se garantem defeitos devido a utilização errada, desmontagem não autorizada e queda. A garantia não abrange danos resultantes. Uma reclamação ao abrigo da garantia da fábrica apenas é possível através do revendedor no país de aquisição do produto.

Ελλάδα: Όροι εγγύησης

Η ισχύς της εγγύησης αρχίζει από την ημερομηνία αγοράς της συσκευής και ισχύει για δύο χρόνια.

Η εγγύηση ισχύει μόνο όταν το προϊόν συνοδεύεται από το παραστατικό αγοράς ή αντίγραφο αυτού και πλήρως συμπληρωμένη την κάρτα εγγύησης. Φυλάξτε το παραστατικό αγοράς και την κάρτα εγγύησης για προσκόμιση, στο εξουσιοδοτημένο service σε περίπτωση δυσλειτουργίας της συσκευής σας.

Η εγγύηση καλύπτει, την επισκευή βλάβης της συσκευής λόγω ελαττωματικού υλικού ή κατασκευαστικού λάθους.

Η εγγύηση δεν καλύπτει βλάβη που οφείλεται σε:

1. Εσφαλμένη χρήση,
2. Εσφαλμένη εγκατάσταση της συσκευής,
3. Επισκευή ή αποσυναρμολόγηση από μη εξουσιοδοτημένα από την εταιρεία E. ΖΗΤΟΥΝΙΑΤΗΣ Α.Ε.Ε., ή αναρμόδια άτομα,
4. Σύνδεση χωρίς γείωση,
5. Πτώση.

Η εγγύηση δεν καλύπτει:

1. Τα ανταλλακτικά που φθείρονται φυσιολογικά από τη χρήση της συσκευής και
2. Τα έξοδα μεταφοράς της συσκευής προς και από το εξουσιοδοτημένο service.

Η διεκδίκηση της εργοστασιακής εγγύησης είναι δυνατή μόνο μέσω του αντιπροσώπου στην χωρά αγοράς.

عربي: شروط الكفالة

هذه الكفالة صالحة لغاية سنة واحدة لأي عيب في التصنيع والمواد المستخدمة. لا تكون الكفالة صالحة إلا في حال ملء البطاقة المرفقة كاملة.

كما أن الكفالة لا تغطي العيوب الناجمة عن سوء استخدام الجهاز. أو فكه بشكل مخالف للتعليمات الموصى بها. أو عن العطل الناتج عن سقوط الجهاز. ولا تغطي الكفالة الأضرار المتتالية. يمكن فقط المطالبة بضمان المصنع من خلال متاجر البيع بالتجزئة في الدولة التي تم الشراء منها.

NEDERLANDS

Princess verklaart dat de geleverde producten in overeenstemming zijn met de volgende Europese richtlijnen: AEEA-richtlijn (2002/96/EG): "AEEA" = "Afgedankte elektrische en elektronische apparatuur"



Indien u apparatuur met dit symbool op het apparaat en/of in de gebruikershandleiding wilt afdanken, volg dan de onderstaande procedure: Zorg ervoor dat het apparaat aan het einde van de levensduur op een verantwoordelijke manier wordt verwerkt om maximaal hergebruik van (onderdelen van) het apparaat te garanderen. Werp het apparaat niet bij ongesorteerd afval, maar lever het in bij de winkel of breng het naar een erkend verzamelpunt. Neem contact op met uw gemeente voor informatie over de retour- en verzamelssystemen in uw regio. Zorg ervoor dat het apparaat wordt hergebruikt indien u het apparaat wilt afdanken terwijl het nog in goede staat verkeert of slechts een kleine reparatie behoeft.

LSR-richtlijn (2006/95/EG): "LSR" = "Laagspanningsrichtlijn"

EMC-richtlijn (2004/108/EG): "EMC" = "Elektromagnetische compatibiliteit"

EMV-richtlijn (2004/40/EG): "EMV" = "Elektromagnetische velden"

RoHS-richtlijn (2002/95/EG): "RoHS" = "Restriction of Hazardous Substances"

(Beperking van gevaarlijke stoffen)

REACH-verordening (1907/2006): "REACH" = "Registration, Evaluation, Authorisation and restrictions of Chemicals" (Registratie, evaluatie, autorisatie en restricties van chemische stoffen)

EvP-richtlijn (2005/32/EG): "EvP" = "Energieverbruikende producten"

ENGLISH

Princess declares that the supplied products are in conformity with the following European directives:

WEEE Directive (2002/96/EC): "WEEE" = "Waste Electrical and Electronic Equipment"



If you want to dispose of equipment with this symbol on the appliance and/or in the user manual, follow the below procedure: Make sure that the appliance is processed in a responsible manner at the end of its service life to guarantee the maximum reuse of (parts of) the appliance. Do not dispose of the appliance with unsorted waste, but hand it in at the store or take it to a recognised collection point. Contact your municipality for information about the reception and collection systems in your area.

Make sure that the appliance is reused if you want to dispose of the appliance while it is still in good working order or needs only a minor repair.

LVD Directive (2006/95/EC): "LVD" = "Low Voltage Directive"

EMC Directive (2004/108/EC): "EMC" = "Electromagnetic Compatibility"

EMF Directive (2004/40/EC): "EMF" = "Electromagnetic Fields"

RoHS Directive (2002/95/EC): "RoHS" = "Restriction of Hazardous Substances"

REACH Regulation (1907/2006): "REACH" = "Registration, Evaluation, Authorisation and restrictions of Chemicals"

EuP Directive (2005/32/EC): "EuP" = "Energy-Using Products"

FRANÇAIS

Princess déclare que les produits fournis sont conformes aux directives européennes suivantes :

Directive DEEE (2002/96/CE) : « DEEE » = « Déchets d'équipements électriques et électroniques »



Si vous souhaitez mettre au rebut un équipement comportant ce symbole (ou si ce symbole est présent dans son manuel), procédez comme suit : assurez-vous que l'appareil est traité de manière responsable à la fin de son cycle de vie afin de maximiser sa réutilisation (ou celle de ses pièces). Ne mettez pas l'appareil au rebut avec les déchets non triés. Remettez-le plutôt au magasin ou apportez-le à un point de collecte agréé. Contactez votre municipalité afin d'en savoir plus sur les système de réception et de collecte près de chez vous. Assurez-vous que l'appareil sera réutilisé si vous souhaitez le mettre au rebut bien qu'il fonctionne encore ou s'il nécessite seulement une réparation minime.

Directive DBT (2006/95/CE) : « DBT » = « Directive basse tension »
Directive CEM (2004/108/CE) : « CEM » = « Compatibilité électromagnétique »
Directive EMF (2004/40/CE) : « EMF » = « Electromagnetic Fields » (Champs électromagnétiques)
Directive RoHS (2002/95/CE) : « RoHS » = « Restriction of Hazardous Substances »
(Limitation de l'utilisation des substances dangereuses)
Règlement REACH (1907/2006) : « REACH » = « Registration, Evaluation, Authorisation and restrictions of Chemicals » (Obligation d'enregistrement, évaluation et autorisation, restriction des produits chimiques)
Directive PCE (2005/32/CE) : « PCE » = « Produits consommateurs d'énergie »

DEUTSCH

Princess erklärt, dass die gelieferten Produkte folgenden europäischen Richtlinien entsprechen:

EEAG-Richtlinie (2002/96/EG): "EEAG" = "Elektro- und Elektronik-Altgeräte"



Wenn Sie Ausrüstung mit diesem Symbol auf dem Gerät und/oder im Benutzerhandbuch entsorgen möchten, halten Sie sich an die unten aufgeführte Vorgehensweise: Vergewissern Sie sich, dass das Gerät am Ende seiner Einsatzzeit auf verantwortliche Weise verarbeitet wird, um eine maximale Wiederverwertung des Geräts (und seiner Teile) sicherzustellen. Entsorgen Sie das Gerät nicht zusammen mit unsortiertem Abfall, sondern bringen Sie es zum Geschäft oder einer anerkannten

Sammelstelle zurück. Wenden Sie sich an Ihre Stadtverwaltung, um Informationen über Annahme- und Sammelsysteme in Ihrem Gebiet zu erhalten. Vergewissern Sie sich, dass das Gerät wiederverwertet wird, wenn Sie es entsorgen möchten und es sich noch in einem guten Betriebszustand befindet oder nur kleinere Reparaturen erforderlich sind.

NSR-Richtlinie (2006/95/EG): "NSR" = "Niederspannungsrichtlinie"

EMV-Richtlinie (2004/108/EG): "EMV" = "Elektromagnetische Verträglichkeit"

EMF-Richtlinie (2004/40/EG): "EMF" = "Elektromagnetische Felder"

RoHS-Richtlinie (2002/95/EG): "RoHS" = "Restriction of Hazardous Substances"

(Beschränkung der Verwendung bestimmter gefährlicher Stoffe)

REACH-Verordnung (1907/2006): "REACH" = "Registration, Evaluation, Authorisation and restrictions of Chemicals"

(Registrierung, Bewertung, Zulassung und Beschränkung von Chemikalien)

EbP-Richtlinie (2005/32/EG): "EbP" = "Energiebetriebene Produkte"

ESPAÑOL

Princess declara que los productos suministrados son conformes con las siguientes Directivas europeas:

Directiva RAEE (2002/96/CE): "RAEE" = "Residuos de aparatos eléctricos y electrónicos"



Si quiere desechar aparatos marcados con este símbolo en el mismo aparato y/o en el manual de usuario, siga el procedimiento que se indica a continuación: Asegúrese de que el aparato sea procesado de forma responsable al final de su vida útil para garantizar la reutilización máxima del aparato (o las piezas de éste). No deseche el aparato con residuos sin clasificar, en su lugar entréguelo en la tienda o llévelo a un punto de recogida autorizado. Póngase en contacto con las autoridades municipales si desea información sobre los sistemas de recepción y recogida de su localidad. Asegúrese de que pueda reutilizarse el aparato si desea desecharlo cuando aún funciona o sólo necesita una pequeña reparación.

Directiva DBT (2006/95/CE): "DBT" = "Directiva sobre baja tensión"

Directiva CEM (2004/108/CE): "CEM" = "Compatibilidad electromagnética"

Directiva EMF (2004/40/CE): "EMF" = "Electromagnetic Fields" (Campos electromagnéticos)

Directiva RoHS (2002/95/CE): "RoHS" = "Restriction of Hazardous Substances"

(Restricción de sustancias peligrosas)

Reglamento REACH (1907/2006): "REACH" = "Registration, Evaluation, Authorisation and restrictions of Chemicals"

(Registro, evaluación, autorización y restricción de sustancias y preparados químicos)

Directiva PUE (2005/32/CE): "PUE" = "Productos que utilizan energía"

ITALIANO

Princess dichiara che i prodotti forniti sono conformi alle seguenti direttive europee:

Direttiva RAEE (2002/96/CE): "RAEE" = "Rifiuti di apparecchiature elettriche ed elettroniche"



Se si desidera smaltire un'apparecchiatura con questo simbolo sull'elettrodomestico e/o nel manuale utente, attenersi alla procedura descritta di seguito. Verificare che l'elettrodomestico sia trattato in maniera responsabile al termine della vita utile, per garantire il massimo riutilizzo dell'elettrodomestico stesso (o di componenti di esso). Non smaltire l'elettrodomestico nei rifiuti indifferenziati ma portarlo al negozio o presso un punto di raccolta autorizzato. Contattare le autorità locali per informazioni sul sistema di raccolta nella propria zona. Verificare che l'elettrodomestico venga riutilizzato se si desidera smaltirlo quando è ancora funzionante o necessita solo di una riparazione minore.

Direttiva DBT (2006/95/CE): "DBT" = "Direttiva bassa tensione"

Direttiva CEM (2004/108/CE): "CEM" = "Compatibilità elettromagnetica"

Direttiva EMF (2004/40/CE): "EMF" = "Electromagnetic Fields" (Campi elettromagnetici)

Direttiva RoHS (2002/95/CE): "RoHS" = "Restriction of Hazardous Substances"

(Restrizioni per l'uso di sostanze pericolose)

Normativa REACH (1907/2006): "REACH" = "Registration, Evaluation, Authorisation and restrictions of Chemicals" (Registrazione, valutazione, autorizzazione e restrizioni delle sostanze chimiche)

Direttiva ACE (2005/32/CE): "ACE" = "Apparecchiature che consumano energia"

SVENSKA

Princess deklarerar att de leverade produkterna är tillverkade i enlighet med följande europeiska direktiv:

AEEP-direktiv (2002/96/EG): "AEEP" = "Avfall som utgörs av eller innehåller elektriska eller elektroniska produkter"



Om du avser att kassera utrustning försedd med denna symbol på utrustningen och/eller i bruksanvisningen, gör då på följande sätt: Se till att apparaten hanteras på ett ansvarsfullt sätt vid slutet av dess livstid för att på så sätt garantera maximal återanvändning av, delar av, apparaten. Kassera inte apparaten tillsammans med osorterat avfall, utan lämna in den till affären eller närmaste återvinningsstation. Kontakta kommunens ansvariga för närmare information om mottagning och insamling där du är bosatt. Se till att apparaten återanvänds om du vill kassera den medan den fortfarande är i gott skick eller bara kräver en mindre reparation.

LSD-direktiv (2006/95/EG): "LSD" = "Lågspänningsdirektivet"

EMK-direktiv (2004/108/EG): "EMK" = "Elektromagnetisk kompatibilitet"

EMF-direktiv (2004/40/EG): "EMF" = "Elektromagnetiska fält"

RoHS-direktiv (2002/95/EG): "RoHS" = "Restriction of Hazardous Substances"

(Begränsning av farliga ämnen)

REACH-bestämmelser (1907/2006): "REACH" = "Registration, Evaluation, Authorisation and restrictions of Chemicals" (Registrering, utvärdering, godkännande och begränsning av kemikalier)

EfP-direktiv (2005/32/EG): "EfP" = "Energiförbrukande produkter"

DANSK

Princess erklærer, at de leverede produkter overholder følgende europæiske direktiver:

AEEU-direktivet (2002/96/EF): "AEEU" = "Affald af elektrisk og elektronisk udstyr"



Hvis du skal kassere udstyr med dette symbol på kabinettet og/eller i brugermanualen, så følg proceduren nedenfor: Sørg for, at apparatet behandles på en forsvarlig måde, når det er udtjent, så det garanteres, at så mange dele som muligt genanvendes. Undlad at kassere apparatet sammen med usorteret affald. Aflever det i butikken eller på et anerkendt indsamlingssted. Kontakt de lokale myndigheder for information om modtagelse og indsamlingssystemer i dit område. Sørg for, at dit apparat bliver genbrugt, hvis du kasserer det, mens det stadig virker eller kun har brug for mindre reparationer.

LSD-direktivet (2006/95/EF): "LSD" = "Lavspændingsdirektivet"
EMK-direktivet (2004/108/EF): "EMK" = "Elektromagnetisk kompatibilitet"
EMF-direktivet (2004/40/EF): "EMF" = "Elektromagnetiske felter"
RoHS-direktivet (2002/95/EF): "RoHS" = "Restriction of Hazardous Substances"
(Begrænsning af farlige substanser)
REACH-regulativet (1907/2006): "REACH" = "Registration, Evaluation, Authorisation and restrictions of Chemicals"
(Registrering, evaluering, autorisation og begrænsning af kemikalier)
EaP-direktivet (2005/32/EF): "EaP" = "Energianvendende produkter"

NORSK

Princess erklærer at det leverte produktet er i overensstemmelse med følgende europeiske direktiver:
AEEU-direktivet (2002/96/EC): "AEEU" = "Avfall av elektrisk og elektronisk utstyr"



Hvis du vil kaste utstyr med dette symbolet på apparatet og/eller i brukerhåndboken, må du følge prosedyren nedenfor: Påse at apparatet behandles på en forsvarlig måte ved endt levetid, slik at det oppnås maksimal grad av resirkulering av (deler av) apparatet. Ikke kast apparatet sammen med usortert avfall, men lever det inn til forretningen eller til et lokalt innsamlingspunkt. Kontakt lokale myndigheter for informasjon om resirkulering og avfallsystemer i ditt område. Påse at apparatet gjenbrukes dersom du vil kvitte deg med det og det fremdeles er i god stand eller kun behøver mindre reparasjon.

LSD-direktivet (2006/95/EC): "LSD" = "Lavspenningsdirektivet"
EMC-direktivet (2004/108/EC): "EMC" = "Electromagnetic Compatibility" (Elektromagnetisk forenlighet)
EMF-direktivet (2004/40/EC): "EMF" = "Elektromagnetiske felter"
RoHS-direktivet (2002/95/EC): "RoHS" = "Restriction of Hazardous Substances"
(Restriksjoner for farlige stoffer)
REACH-reguleringen (1907/2006): "REACH" = "Registration, Evaluation, Authorisation and restrictions of Chemicals"
(Registrering, vurdering, autorisasjon og restriksjon av kjemikalier)
EfP-direktivet (2005/32/EC): "EfP" = "Energiforbrukende produkter"

SUOMI

Princess vakuuttaa, että toimitetut tuotteet täyttävät seuraavien EU-direktiivien vaatimukset:
WEEE-direktiivi (2002/96/EY): "WEEE" = "Waste Electrical and Electronic Equipment"
(Sähkö- ja elektroniikkalaiteromu)



Jos haluat hävittää laitteen, jossa esiintyy ja/tai jonka käyttöoppaaseen on merkitty tämä merkki, noudata seuraavia ohjeita: Varmista, että laite poistetaan käytöstä vastuullisella tavalla niini, että laite (tai sen osat) käytetään mahdollisimman hyvin uudelleen. Älä hävitä laitetta kotitalousjätteen mukana, vaan palauta se jälleenmyyjälle tai vie se valtuutettuun keräyspisteeseen. Kysy lisätietoa paikallisista keräys- ja kierrätyspisteistä paikalliselta viranomaiselta. Varmista, että laite käytetään uudelleen, jos se on edelleen hyvässä käyttökunnossa tai vaatii ainoastaan pientä korjausta.

LVD-direktiivi (2006/95/EY): "LVD" = "Low Voltage Directive" (Matalajännittdirektiivi)
EMC-direktiivi (2004/108/EY): "EMC" = "Electromagnetic Compatibility" (Sähkömagneettinen yhteensopivuus)
EMF-direktiivi (2004/40/EY): "EMF" = "Electromagnetic Fields" ("Sähkömagneettiset kentät")
RoHS-direktiivi (2002/95/EY): "RoHS" = "Restriction of Hazardous Substances"
(Vaarallisten aineiden käytön rajoitus)
REACH-määräys (1907/2006): "REACH" = "Registration, Evaluation, Authorisation and restrictions of Chemicals"
(Kemikaalien rekisteröinti, arviointi, valtuutus ja rajoitukset)
EuP-direktiivi (2005/32/EY): "EuP" = "Energy-Using Products" (Energiaa käyttävät tuotteet)

PORTUGUÊS

A Princess declara que os produtos fornecidos se encontram em conformidade com as seguintes Directivas Europeias:

Directiva REEE (2002/96/CE): "REEE" = "Resíduos de Equipamentos Eléctricos e Electrónicos"



Se pretender eliminar equipamento que apresente este símbolo no próprio aparelho e/ou no manual do utilizador, siga o procedimento descrito a seguir: Certifique-se de que o aparelho é processado de modo responsável no final da respectiva vida útil de modo a garantir a máxima reutilização do aparelho ou de peças do mesmo. Não elimine o aparelho juntamente com resíduos não separados, devendo entregá-lo na loja onde o adquiriu ou num ponto de recolha autorizado. Contacte o seu município para obter informações sobre os sistemas de recolha separada na sua área. Certifique-se de que o aparelho é reutilizado se pretender desfazer-se do mesmo enquanto ainda estiver em boas condições de funcionamento ou precisar apenas de uma pequena reparação.

Directiva DBT (2006/95/CE): "DBT" = "Directiva baixa tensão"

Directiva CEM (2004/108/CE): "CEM" = "Compatibilidade electromagnética"

Directiva EMF (2004/40/CE): "EMF" = "Electromagnetic Fields" (Campos electromagnéticos)

Directiva RoHS (2002/95/CE): "RoHS" = "Restriction of Hazardous Substances"

(Restrição de utilização de substâncias perigosas)

Regulamento REACH (1907/2006): "REACH" = "Registration, Evaluation, Authorisation and restrictions of Chemicals" (Registo, avaliação, autorização e restrição de substâncias químicas)

Directiva PCE (2005/32/CE): "PCE" = "Produtos que consomem energia"

ΕΛΛΗΝΙΚΑ

Η Princess δηλώνει ότι τα παρεχόμενα προϊόντα είναι σε συμμόρφωση με τις παρακάτω Ευρωπαϊκές Οδηγίες: Οδηγία ΑΗΗΕ (2002/96/ΕΚ): "ΑΗΗΕ" = "Απορριπτόμενο ηλεκτρικό και ηλεκτρονικό εξοπλισμό"



Αν θέλετε να απορρίψετε εξοπλισμό με αυτό το σύμβολο στη συσκευή και/ή στο εγχειρίδιο χρήσης, ακολουθήστε την παρακάτω διαδικασία: Βεβαιωθείτε ότι η συσκευή επεξεργάζεται με υπεύθυνο τρόπο στο τέλος της ζωής λειτουργίας για να εγγυηθεί η μέγιστη επανάχρηση των (τιμημάτων) συσκευών. Μην απορρίψετε τη συσκευή με άλλα σκουπίδια, αλλά παραδώστε την στο κατάστημα ή σε ένα αναγνωρισμένο σημείο συλλογής. Επικοινωνήστε με το δήμο σας για πληροφορίες για να συστήματα λήψης και συλλογής στην περιοχή σας. Βεβαιωθείτε ότι η συσκευή θα επαναχρησιμοποιηθεί αν θέλετε να απορρίψετε τη συσκευή ενώ είναι ακόμη σε καλή κατάσταση λειτουργίας ή χρειάζεται μόνο κάποια μικρή επισκευή.

Οδηγία ΟΧΤ (2006/95/ΕΚ): "ΟΧΤ" = "Οδηγία χαμηλής τάσης"

Οδηγία ΗΜΣ (2004/108/ΕΚ): "ΗΜΣ" = "Ηλεκτρομαγνητικής συμβατότητας"

Οδηγία ΗΜΠ (2004/40/ΕΚ): "ΗΜΠ" = "Ηλεκτρομαγνητικά πεδία"

Οδηγία RoHS (2002/95/ΕΚ): "RoHS" = "Restriction of Hazardous Substances"

(Περιορισμός επικίνδυνων ουσιών)

Κανονισμός REACH (1907/2006): "REACH" = "Registration, Evaluation, Authorisation and restrictions of Chemicals" (Καταχώρηση, αξιολόγηση, εξουσιοδότηση και περιορισμός χημικών)

Οδηγία ΠΧΕ (2005/32/ΕΚ): "ΠΧΕ" = "Προϊόντα που χρησιμοποιούν ενέργεια"

لعربية

تعلن شركة Princess أن المنتجات المقدمة مطابقة للتوجيهات الأوروبية التالية:

توجيه WEEE (2002/96/EC)

“WEEE” = “نفايات الأجهزة الكهربائية والإلكترونية”

إذا أردت التخلص من الجهاز الذي يوجد عليه هذا الرمز و/أو دليل المستخدم، فاتبع الإجراءات التالي: تأكد من معاملة الجهاز بطريقة مسؤولة في نهاية عمره الافتراضي لضمان أقصى حد من إعادة استخدام (أجزاء) الجهاز. لا تتخلص من الجهاز في النفايات التي لا يتم فرزها. ولكن سلمه لتاجر أو خذه إلى نقطة جميع معترف بها، اتصل بالبلدية للحصول على معلومات حول أنظمة الاستلام والتجميع في منطقتك. تأكد من إعادة استخدام الجهاز إذا أردت التخلص من الجهاز وهو ما زال يعمل بشكل جيد أو يحتاج إلى إصلاح طفيف فقط.



توجيه LVD (2006/95/EC)

“LVD” = “توجيه الجهد الكهربائي المنخفض”

توجيه EMC (2004/108/EC)

“EMC” = “التوافق الكهرومغناطيسي”

توجيه EMF (2004/40/EC)

“EMF” = “المجالات الكهرومغناطيسية”

توجيه RoHS (2002/95/EC)

“RoHS” = “الحد من المواد الخطرة”

توجيه REACH (1907/2006)

“REACH” = “تسجيل وتقييم وترخيص وقيود المواد الكيميائية”

توجيه EcP (2005/32/EC)

“EcP” = “المنتجات المستخدمة للطاقة”

Andorra
Pyrénées Import-Export S.A.
Av. Meritxell, 11
Andorra la Vella
Principat d' Andorra
Tel: 86 05 27 - 82 04 14
Fax: 82 32 56
E-mail: importexport@pyrenees.ad

Österreich
Riess Kelomat GmbH
Tel: 0043 7443 86315-0
Fax: 0043 7443 86654
E-mail: verkauf@riess.at
Internet: www.riess.at

België
Nova International NV
www.nova-int.be

Nova en Princess Service
E-mail: service@nova-int.be
Tel: 070-246032

Ceská Republika
Nippon CEC s.r.o.
Malesická 47
130 00 Prague 3
Tel: 222580993
Fax: 222580992
E-mail: nippon@pha.inecnet.cz

Denmark
Retro Electric ApS
Bjerggade 4K
6200 Aabenraa
Tel: +45 73 33 13 52
Fax: +45 74 62 00 38
E-mail: christian@princess.no

Suomi
Retro Electric AB
Kabelgatan 13
43437 Kungsbacka
Tel: +46 300 56 73 72
Fax: +46 300 56 32 39
E-mail: bjorn@princess.no

Norge
Retro Electric AS
Bjørgelien 57
5141 Fyllingsdalen
Tlf: +47 55 11 81 70
Faks: +47 55 11 81 71
E-mail: info@princess.no

France
Orelya
SAV princess
3 Rue des Pyrénées
ZAC du Bois Chaland
91090 Lisses
France
Tel : 01 69 11 28 10
Fax : 01 69 91 25 03
Email : savprincess@orelya.fr

Ελλάδα
E. Zitouniatis S.A.
112 Tatoiou street
144 52 Metamorfoosi
Athens
Tel: 0030-2107229711
Fax: 0030-2107229621
Service / Spare Parts
62 Dyrachiou St.
104 43 Sepolia
Athens
Service: Tel: 0030-2105136851
Spare Parts: Tel: 0030-2105137553

Italia
ADP SRL - Italian Branch
Appliances Domestic Princess
Via Piave, 50A
20010 - Santo Stefano Ticino (MI)
Italy
Tel: +39 02 97270432
Fax: +39 02 97310354
E-mail: info@adprincess.it
Site: www.adprincess.it

Grand-Duché de Luxembourg
Sogel SA
7, rue de l'industrie
Zoning Industriel Windhof
L 8399 Windhof
Tel: 40 05 05 433
Tel: 40 05 05 466

Malta
Rausi Co. Ltd.
JPR Building TA'Zwejt Street
SGN 09 San Gwann
Tel: +356 21445654
Fax: +356 21445657

Sverige
Retro Electric AB
Kabelgatan 13
434 37 Kungsbacka
Tel: +46 300 56 73 72
Fax: +46 300 56 32 39
E-mail: bjorn@princess.no

Portugal
Imporaudio Limitada
R.D. Marcos da Cruz, 1281
455-482 Perafita
Tel: +351 229966738
Fax: +351 229966741

Nederlandse Antillen
E-Trade
Cas Coraway 113
Willemstad
Tel: +599 97376727
Fax: +599 97363265

Kazakhstan
Asia Technics Group
43 valikhanov Street
480002 Almaty
Kazakhstan

Egypt
Rizkalla Company
102 B El- Marghany Street
Heliopolis
Cairo
Tel: +202 2904263
Fax: +201 22269953
Internet: www.rizkallaco.com

Nederland
Princess Household Appliances BV
www.princess.nl

Princess Service
E-mail: service@princess.nl
Tel: 0900-3335554

España
DOSEFES S.A.
Avda. Can Campanya, 1
Pol. Ind. Comte de Sert
08755 Castellbisbal (Barcelona)
Tf: 93.772.40.44
E-mail: postventa@dosefes.com
Web: www.dosefes.com

United Kingdom
RKW
Link House
Bute Street
Stoke on Trent
ST4 3PR
Tel: 0870 063 5191
Fax: 0871 236 6032

Eire
Appliance Solutions Ltd.
Estuary House
Swords Business Park
Swords, County Dublin
Ireland
Tel: +35318135535
Fax: +35318135520
E-mail: appsol@eircom.net

Iran
M.A.N. Company
Flat #5, Building #38
Marjan St, Bookan St.,
Yasser Intersection Niavaran
Tehran
Iran
Tel: +98 21 22734442
Fax: +98 21 22709121

Kuwait
Yusuf Ahmed Alghanim & Sons
Electric Group
P.O. box 223
Safat 13003
Tel: 802330
Fax: 4731105
E-mail: eNassar@alghanim.com
Internet: www.alghanim.com

Pakistan
R.B. Trading Company
Office 1, 5th floor K.D.L.B.
58 West Wharf Road
74000 Karachi
Pakistan
E-mail: rbtradingco@cyber.net.pk
Tel: 21 2316185
Fax: 21 2311026

Hong Kong / Macau
Dah Chong Hong Co. Ltd.
8/F, 20 Kai Cheung Road
Kowloon Bay
Kowloon
Hong Kong
Tel: 2262 1625
Fax: 2755 0223
Internet: www.dch.com.hk

한국
PTI Korea Co. Ltd.
#403 Haelim Building
158 Nohn Hyun-Dong
Gangnam-gu
Seoul
Tel: +82 2 512 0834
Fax: +82 2 512 0827

Malaysia
Pensonic Customer Care Centre
16 Jalan Sultan Azlan Shah
11700 Penang
Malaysia
Toll Free (MAL): 1-800-881-770
Fax: 604-6605157

Singapore / Brunei
Amtek Marketing services Pte. Ltd.
2 Leng Kee Road,
#06-03 Thye Hong Centre
Singapore 159086
Tel: 65-64726501

Thailand
Central Trading
3388/26-37
9-11/FI Sirinrat Building
Rama 4 Road
Klong-Toey
Bangkok 10110
Thailand
Tel: 02-2297000
Fax: 02-3675447
E-mail: cmgadmin@cmg.co.th
Internet: www.cmg.co.th

Bahrain
Yaquby Stores W.L.L.
P.O. Box 158, Manama
Kingdom of Bahrain
Tel: +973 17223000
E-mail: mailbox@yaqubystores.com
Internet: www.yaqubystores.com

United Arab Emirates
General Enterprises company
Services Center
GECO Complex
Industrial Area - 12
GECO Round About
Sharjah - UAE
Tel: 00971 6 5342660, 5342655
Fax: 00971 6 5343038
Email: service@gecouae.ae
or

General Enterprises company
Services Center
Al-Firdous Building
Industrial Area - 6
Mussafah
Abu Dhabi - UAE
Tel: 00971 2 5543340, 5543479
Fax: 00971 2 5543117

China
HSG-Princess China Ltd.,
Unit 3301, Tower B,
33 Zhongshansan Road,
Guangzhou, China
Tel.: (86-20) 8348 6869
Fax.: (86-20) 8348 6969

South Africa
Feintech Sales Pty Ltd.
P.O.Box 2080
2156 Randpark Ridge
Tel: 117943203
Fax: 117941163

Indonesia
WTC Mangga dua It.UG blok A. No 41
Jl.Mangga dua raya no. 8 ancol
pademangan jakarta pusat.
Indonesia
Tel: 021-70975487

Central America
SAMIR INTERNACIONAL S.A.
(Una Empresa del Grupo Upiasa)
500 metros oeste de la escuela publica
San Jeronimo
Desamparados, San Jose
Costa Rica
Tel/Fax: +50622800506
Internet: www.princess-ca.com

Qatar
Yaquby Stores CO W.L.L.
PO Box 22824 Doha
Tel: +974 4688859
Fax: +974 4685554
Internet: www.yaqubystores.com

Jordan
Al Mawrid Investment Group
Sweifeh, Wakalat Street
Dream Center, Office 203
Amman
Tel: 06 5858550
Fax: 06 5855056
Internet: www.fats.com.jo

Mexico
Tecnologia y Servicio, S.A de C.V.
Norte 1 D No 4634
Col. Defensores de la Republica CP.
07780
México, DF.
Atención a Clientes
Tel: 01 800 503 7866

Lybia
Medina Offshore Services Limited
Msida Circus
Msida MSD 04
Malta

Yemen
Al Kholani Trading & Industrial Co. Ltd.
PO Box 3139
Hodeidah
Tel: 03 245348
Fax: 03 211712
Internet: www.alkholani.com.sa

Taiwan
Shouyou Electronics Co., Ltd
4F, No.8 Lane 345, Yang Kung St.
Taipei
Tel: +886 2 2799 5586
Fax: +886 2 2799 5629
Internet: www.princess-taiwan.com.tw

New Caledonia
Bui Duyet
11 rts Baie des Dames - Ducos
Noumea
New Caledonia
Tel: 779681
Fax: 253788

Saudi Arabia
United Electronics Company
P.O. Box 76688 Khobar 31952
Kingdom of Saudi Arabia
Tel: (966) 03 847 8888
Fax: (966) 03 858 7799

Argentina
Mishka S.A.
Hipolito Irigoyen 2920
C.P. C1207ABO
Capital Federal
Argentina
Cuit 30-70827345-3
Service Technico (011) 4546-1212

Philippines
Rustan Marketing
3/F Midland Buendia Building
403 Sen. Gil Puyat Ave
Makati City 1200
Tel: 632-890 9703 loc:206/219
E-mail: gsdelfuente@rgoc.com.ph

Colombia
Model One Internacional, S.A.
Edificio Cofrisa No.9, Local No.15
Avenida 17, Jose D. Bazan
Zona Libre de Colon
Panama
Tel: +5074416566
Fax: +5074411860
E-mail: modelone@modeloneint.com
Internet: www.modeloneint.com

Venezuela
Model One Internacional, S.A.
Edificio Cofrisa No.9, Local No.15
Avenida 17, Jose D. Bazan
Zona Libre de Colon
Panama
Tel: +5074416566
Fax: +5074411860
E-mail: modelone@modeloneint.com
Internet: www.modeloneint.com

Lebanon
KAPA
Bauchrieh
Beirut
Lebanon
Tel: +961 1 241114
Fax: +961 1 254723

Switzerland
GR Rapido Service GmbH
Grindelstrasse 48
8303 Bassersdorf
Tel: +44 837 18 40
Fax: +44 837 18 41
E-mail: rapido.service@bluewin.ch

yonanas™

Distributed by

 **PRINCESS®**

© 2012 PRINCESS

