

PROMIX22U

PROFESSIONAL MIXER - 5 CHANNELS - USB IN/OUT

PROFESSIONELE MENGTAFFEL - 5 KANALEN - USB-IN/UIT

TABLE DE MIXAGE PROFESSIONNELLE - 5 CANAUX - ENTRÉE/SORTE USB

MESA DE MEZCLAS PROFESIONAL - 5 CANALES - ENTRADA/SALIDA USB

PROFESSIONELLES MISCHPULT - 5 KANÄLE - USB-EINGANG UND -AUSGANG

PROFESJONALNY 5 KANAŁOWY MIKSER AUDIO Z WEJŚCIEM I WYJŚCIEM USB



USER MANUAL

GEBRUIKERSHANDLEIDING

NOTICE D'EMPLOI

MANUAL DEL USUARIO

BEDIENUNGSANLEITUNG

INSTRUKCJA OBSŁUGI



PROMIX22U – PROFESSIONAL MIXER - 5 CHANNELS - USB IN/OUT

1. Introduction

To all residents of the European Union

Important environmental information about this product



This symbol on the device or the package indicates that disposal of the device after its lifecycle could harm the environment.

Do not dispose of the unit (or batteries) as unsorted municipal waste; it should be taken to a specialized company for recycling.

This device should be returned to your distributor or to a local recycling service.

Respect the local environmental rules.

If in doubt, contact your local waste disposal authorities.

Thank you for choosing HQPOWER! Please read the manual thoroughly before bringing this device into service. If the device was damaged in transit, don't install or use it and contact your dealer.

2. Safety Instructions



Be very careful during the installation: touching live wires can cause life-threatening electroshocks.



Keep this device away from rain and moisture.



Unplug the mains lead before opening the housing.

- Damage caused by disregard of certain guidelines in this manual is not covered by the warranty and the dealer will not accept responsibility for any ensuing defects or problems.
- A qualified technician should install and service this device.
- Do not switch the device on immediately after it has been exposed to changes in temperature. Protect the device against damage by leaving it switched off until it has reached room temperature.
- Do not expose the device to liquids and make sure not to place any object containing liquid on top of the device.
- Note that damage caused by user modifications to the device is not covered by the warranty.
- Keep the device away from children and unauthorised users.

3. Description

a. Mono Input

1. MIC Input

Each mono input channel offers a balanced microphone input via the XLR connector. The XLR jack is configured for pin 1 (ground), pin 2 (positive (+)) and pin 3 (negative (-)).

2. LINE Input

The LINE input is designed to accept balanced or unbalanced line level signals such as those from keyboards, drum machines or samplers. There is enough gain available on the line input to accept even lower level signals such as those from an unbalanced microphone or guitar output. If a balanced signal is to be connected to the line input, then a 1/4" TRS (stereo) phone plug should be wired for the tip (positive (+)), the ring (negative (-)) and the sleeve (ground).

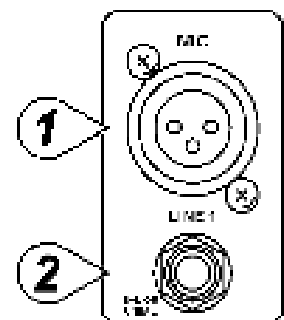

NOTE: Either the MIC or the LINE input of a given channel can be connected at one time. Never connect both simultaneously to the same channel.

3. TRIM

The TRIM control adjusts the input sensitivity (channel gain) of the MIC and LINE inputs on the mono input channels. This control can be adjusted to accommodate input signals from a wide variety of sources, from the high outputs from keyboards or drum machines to the small signal outputs of microphones. This wide range eliminates the need for MIC / LINE switching. The best S/N balance and dynamic range will be achieved if you adjust the TRIM control on each channel separately so that the PEAK LED (6) for that channel lights occasionally.

NOTE: This control should always be turned fully anticlockwise whenever you connect or disconnect a signal source to one of the inputs.

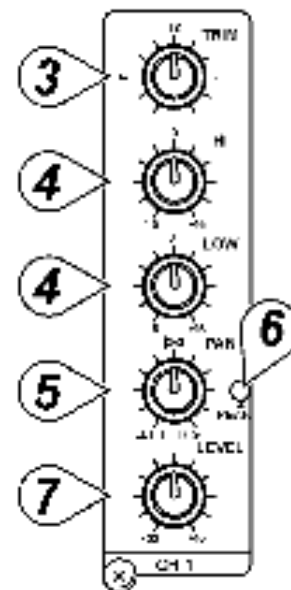

4. EQUALIZER

All mono input channels are fitted with three-band EQ. The upper (HIGH) and lower (LOW) shelving controls have their frequencies fixed at 12kHz and 80Hz respectively. The midrange control has a peaking response, with Q fixed at 2 octaves and the frequency at 2.5kHz. All three bands have up to 15dB of cut and boost with a centre detent for "off".

5. PAN Control

The channel PAN positions the output of the channel in the stereo field of the Master Mix. Its constant-power design ensures there are no level discrepancies whether a signal is hard-panned, centre-stage or somewhere in-between.

6. PEAK LED

The PEAK LED illuminates when a channel is going into overload. It detects the peak level after the EQ and will light at 3dB before clipping to warn that the signal is approaching overload. You do not want the PEAK LED to light except very intermittently during a take or a mix. If it does light persistently, reduce input gain with the TRIM control (3).

7. Channel LEVEL Controls

The channel LEVEL controls determine the output signal level to the MASTER MIX bus. There is no PFL function on the mixer. In order to audition any single channel for proper gain, you can turn off the gain control of all the other channels (fully anticlockwise) and set both the auditioned channel and MASTER MIX control (16) to unity gain (0dB). The LED OUTPUT meter (15) should read around 0dB.

b. Stereo Input

7. Channel LEVEL Controls

The channel LEVEL controls determine the output signal level to the MASTER MIX bus. There is no PFL function on the mixer. In order to audition any single channel for proper gain, you can turn off the gain control of all the other channels (fully anticlockwise) and set both the auditioned channel and MASTER MIX control (16) to unity gain (0dB). The LED OUTPUT meter (15) should read around 0dB.

8. LINE Input

Each stereo channel has two balanced line level inputs on 1/4" TRS jacks for left and right channels (tip = positive (+), ring = negative (-), sleeve = ground). If only the connector marked "L" (left) is used, the channel operates in mono. The stereo channels are designed to handle typical line level signals. The input signals to these jacks can be either balanced or unbalanced.

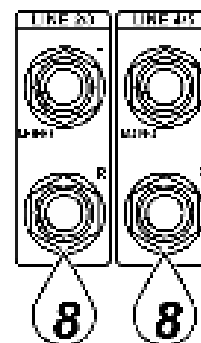

9. BAL Control

For a mono input to the L (MONO) input the function of the control is the same as the PAN controls (5) of the mono channels. However, when a channel is run in stereo, this control functions as a BALANCE control, determining the relative balance of the left and right channel signals being sent to the left and right MASTER MIX buses. For example, with the BALANCE control turned fully clockwise, only the right portion of the channel's stereo signal will be routed to the MASTER MIX.

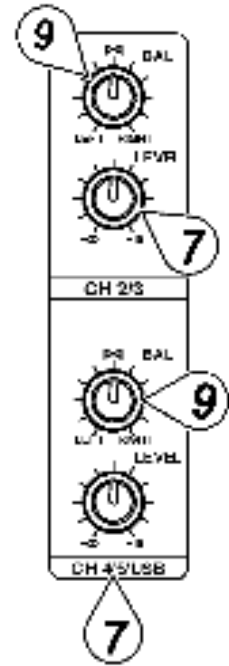

c. Master

10. STEREO Output

Use these jacks to connect to an external power amplifier if extra output power for a larger PA system is required. The stereo outputs are left (L) and right (R) unbalanced 1/4" TRS jacks, wired as tip = positive (+), sleeve = ground.

11. PHONES Output

The PHONES output will feed headphones and is a 1/4" TRS jack, wired as tip = left signal, ring = right signal, sleeve = ground.

12. TAPE Input

These jacks will accept the signal from an external device with a stereo output such as a cassette recorder.

13. REC Output

The REC outputs also provide an output of the MASTER MIX. These outputs are RCA jacks and designed primarily for inputs to tape recorders etc.

14. POWER ON LED

The red LED indicates that the console is powered on.

15. VU METER

The 4-stage LED VU meter displays the MASTER MIX output level.

16. MASTER MIX GAIN Control

The output level routed to the STEREO outputs and REC outputs is determined by the MASTER MIX GAIN control.

17. TAPE/REC to PHONES Switch

Use the TAPE / ECHO TO PHONES switch to route signals from the TAPE input (12) to the PHONES control (19).

18. TAPE/REC to MASTER Switch

Use the TAPE / ECHO TO MASTER switch to route signals from the TAPE input (12) to the MASTER MIX GAIN control (16).

19. PHONES Control

The mixer allows you to monitor the MASTER MIX. The signal level is adjusted with the PHONES control and routed to the PHONES (11) output.

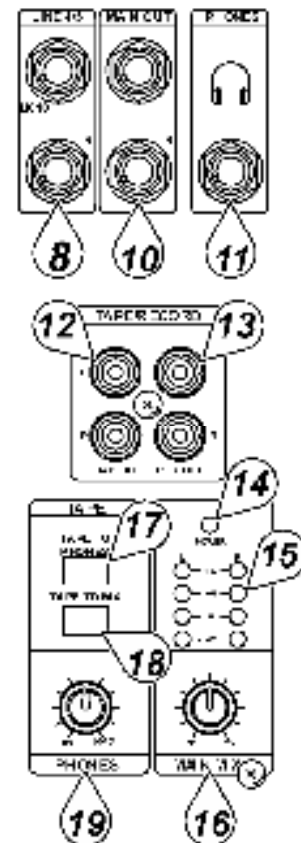

d. Rear Panel

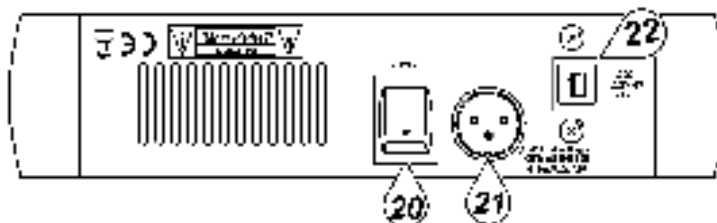

20. MAIN POWER Switch

This switches the mixer ON or OFF.

NOTE: Be sure to switch on the power to your mixer before switching on the amplification system.

21. AC POWER Input

Connect the enclosed power supply to the 3-pin mains connector on the rear of the console. Use the included adapter to connect the console to the mains.

e. USB

22.USB Connection

The USB connection can be used for playing MP3 or other audio files from a computer or for recording your performance to a computer. The signal is sent to channels 4/5/USB.

NOTE: Be sure to turn channels 4/5/USB all the way down before connecting/disconnecting the USB cable.

4. Connections

Unbalanced equipment may be connected to balanced inputs/outputs. Either use mono 1/4" jacks or connect the ring and sleeve of TRS jacks. Never use unbalanced XLR connectors on the MIC input connectors when using a phantom power supply.

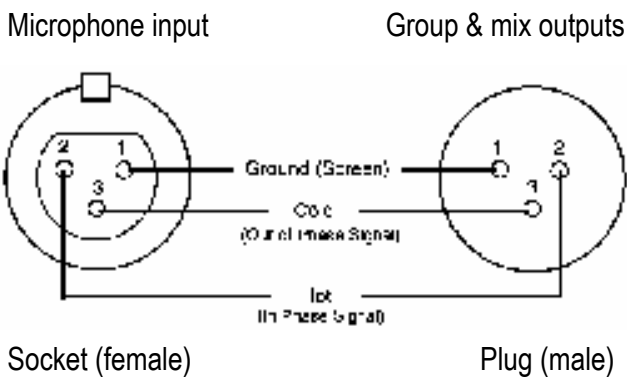

	<p>Headphones</p> <ol style="list-style-type: none"> 1. Tip = left signal 2. Ring = right signal 3. Sleeve = ground 4. Tip 5. Ring 6. Sleeve 7. Strain relief clamp
	<p>Unbalanced use of mono 1/4" plugs</p> <ol style="list-style-type: none"> 1. Tip = signal 2. Sleeve = ground 3. Tip 4. Sleeve 5. Strain relief clamp
	<p>Balanced use of stereo 1/4" plugs</p> <ol style="list-style-type: none"> 1. Tip = hot (+) 2. Ring = cold (-) 3. Sleeve = ground 4. Tip 5. Ring 6. Sleeve 7. Strain relief clamp

5. Technical Specifications

INPUT

Input	Connector	Input Impedance	Nominal Level	Max. Level
MIC MONO	XLR	> 1.3k Ω	+ 2dBm	+ 14dBm
LINE MONO	1/4" TRS	> 10k Ω	+ 4dBm	+ 22dBm
LINE STEREO	1/4" TRS	> 10k Ω	+ 4dBm	+ 22dBm
TAPE IN	RCA	> 10k Ω	+ 2dBm	+ 22dBm

OUTPUT

Output	Connector	Input Impedance	Nominal Level	Max. Level
STEREO OUT L/R	1/4" TRS	120 Ω	+ 4~6dBm	+ 22dBm
REC OUT	RCA	1k Ω	+ 4~6dBm	+ 22dBm
PHONES	1/4" TRS	100 Ω	-	40mW * 2

FREQUENCY RESPONSE

Any Input to Any Output 20Hz~20kHz

TOTAL HARMONIC DISTORTION

Any Input to Any Output 0.02%, 20Hz~20kHz @ 1kHz, 0dBm

INPUT CHANNEL EQUALIZATION

High Shelving 10kHz, +/- 15dB, Q fixed at 2 oct.
 Low Shelving 100kHz, +/- 15dB, Q fixed at 2 oct.

GAIN CONTROL RANGE

Input Channel Trim Control stop to stop, MIC + 10dB~+60dB, LINE +10dB~+40dB
 Channel/Master Faders $-\infty$ to +15dB

CROSSTALK @ 1kHz

Adjacent Channel Inputs -78dB~-68dB
 Input to Output -78dB~-68dB

HUM AND NOISE

20Hz~20kHz, $R_s = 150\Omega$, input TRIM @ 0dB, input sensitivity @ -60dB
 Equivalent Input Noise -129dBm
 Residual Output Noise < 90dBm

USB

A/D & D/A		16-bit $\Delta \Sigma$
Playback	Distortion	< 0.05%
	S/N	80dB
Recording Interface	Distortion	< 0.1%
		USB1.1 or USB2.0 w/ full-duplex operation (playback and recording)

VU METERS

4-segment LED x 2

POWER SUPPLY

18VAC/300mA

POWER CONSUMPTION

11W

DIMENSIONS AND WEIGHT

212 x 179 x 52mm, 1.6kg

Use this device with original accessories only. Velleman nv cannot be held responsible in the event of damage or injury resulted from (incorrect) use of this device.

For more info concerning this product, please visit our website www.hqpower.com.

The information in this manual is subject to change without prior notice.

PROMIX22U – PROFESSIONELE MENGTAfel - 5 KANALEN - USB-IN/UIT

1. Inleiding

Aan alle ingezetenen van de Europese Unie

Belangrijke milieu-informatie betreffende dit product



Dit symbool op het toestel of de verpakking geeft aan dat, als het na zijn levenscyclus wordt weggeworpen, dit toestel schade kan toebrengen aan het milieu.

Gooi dit toestel (en eventuele batterijen) niet bij het gewone huishoudelijke afval; het moet bij een gespecialiseerd bedrijf terechtkomen voor recyclage.

U moet dit toestel naar uw verdeler of naar een lokaal recyclagepunt brengen.

Respecteer de plaatselijke milieuwetgeving.

Hebt u vragen, contacteer dan de plaatselijke autoriteiten inzake verwijdering.

Dank u voor uw aankoop! Lees deze handleiding grondig voor u het toestel in gebruik neemt. Werd het toestel beschadigd tijdens het transport, installeer het dan niet en raadpleeg uw dealer.

2. Veiligheidsinstructies



Wees voorzichtig bij de installatie: raak geen kabels aan die onder stroom staan om dodelijke elektroshocks te vermijden.



Bescherm dit toestel tegen regen en vochtigheid.



Verzeker u ervan dat het toestel niet aangesloten is op een stroombron alvorens het te openen.

- De garantie geldt niet voor schade door het negeren van bepaalde richtlijnen in deze handleiding en uw dealer zal de verantwoordelijkheid afwijzen voor defecten of problemen die hier rechtstreeks verband mee houden.
- Laat dit toestel installeren en onderhouden door een geschoolde technicus.
- Om beschadiging te vermijden, zet u het toestel best niet aan onmiddellijk nadat het werd blootgesteld aan temperatuurschommelingen. Wacht tot het toestel op kamertemperatuur gekomen is.
- Houd het toestel uit de buurt van vloeistoffen en plaats geen drank op het mengpaneel.
- Schade door wijzigingen die de gebruiker heeft aangebracht aan het toestel vallen niet onder de garantie.
- Houd dit toestel uit de buurt van kinderen en onbevoegden.

3. Omschrijving

a. Mono-ingang

1. MIC-ingang

Elk mono ingangskanaal bestaat uit een gebalanceerde microfooningang via de XLR-aansluiting. De XLR-aansluiting is geconfigureerd voor pin 1 (aarding), pin 2 (positief (+)) en pin 3 (negatief (-)).

2. LINE-ingang

De LINE-ingang is ontworpen om gebalanceerde en niet-gebalanceerde line-signalen te ontvangen zoals die van een keyboard, drumcomputer of sampler. Er is voldoende versterking aanwezig op de line-ingang om zelfs zwakkere signalen zoals die van een ongebalanceerde microfoon of een gitaarsignaal te ontvangen. Wenst u een gebalanceerd signaal aan de line-ingang te sluiten, bedraad een 1/4" TRS-plug (stereo) als volgt: tip (positief (+)), de ring (negatief (-)) en de huls (aarding).

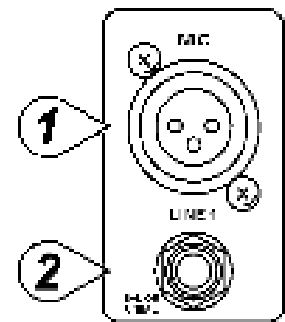

OPMERKING: U kunt of de MIC-ingang of de LINE-ingang aansluiten. Sluit nooit beide tegelijkertijd op eenzelfde kanaal.

3. TRIM

Met de TRIM-regeling regelt u de ingangsgevoeligheid (kanaalversterking) van de MIC-ingang en de LINE-ingang van de mono ingangskanalen. Regel deze knop zodat u het ingangssignaal van verscheidene bronnen kunt ontvangen, van de sterke uitgangssignalen van een keyboard of drumcomputer tot de zwakke signalen van een microfoon. Het grote bereik maakt MIC / LINE-schakeling overbodig. De beste S/R-verhouding en dynamisch bereik verkrijgt u wanneer u de TRIM-regeling op elk kanaal afzonderlijk regelt zodanig dat de PEAK LED (7) maar af en toe oplicht.

OPMERKING: Draai deze regelknop volledig naar links voordat u een signaal aansluit of ontkoppelt.

4. EQUALIZER

Alle mono ingangskanalen beschikken over een driebands equalizer. De bovenste (HIGH) en onderste (LOW) potmeters hebben een frequentie van 12kHz respectievelijk 80Hz. De regelknop voor de middentonen heeft een piekrespons met een Q van 2 octaven en een frequentie van 2.5kHz. Alle drie banden hebben tot 15dB versterking of verzwakking met een centernok voor 'off'.

5. PAN-regeling

De PAN-regeling plaatst de uitgang van een kanaal in het stereobeeld van de mix. Het toestel zorgt ervoor dat er zich geen discrepanties in het niveau voordoen, of een signaal nu langs een kant, centraal of ergens tussenin staat.

6. PEAK-led

De PEAK-aanduiding licht op wanneer een kanaal overstuurt. Het toestel neemt een piek waar na de EQ, licht op 3dB voor de vervorming en waarschuwt u wanneer het signaal wordt overstuurd. Zorg dat de PEAK-aanduiding niet oplicht uitgenomen af en toe tijdens een mix. Licht de aanduiding op een constante basis, verminder de ingangsversterking door middel van de TRIM-regeling (3).

7. LEVEL-regeling

De LEVEL-regeling bepaalt het niveau van het uitgangssignaal naar de master mix bus. De mengtafel is niet voorzien van een PFL-functie. Om elk apart kanaal op versterking te testen, draai de gain-knop van alle andere kanalen toe (naar links) en stel de regelknop van zowel het gewenste kanaal als die van de MASTER MIX (16) op nulversterking (0dB). De ledmeter (15) zou 0dB moeten aanwijzen.

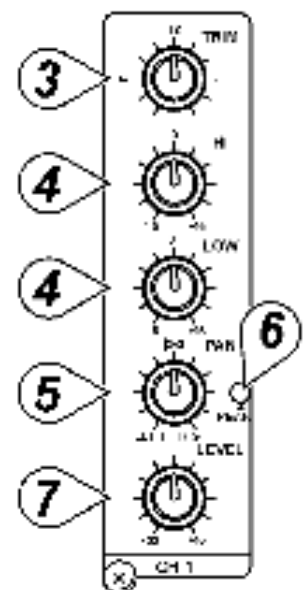

b. Stereo Input

7. LEVEL-regeling

De LEVEL-regeling bepaalt het niveau van het uitgangssignaal naar de master mix bus. De mengtafel is niet voorzien van een PFL-functie. Om elk apart kanaal op versterking te testen, draai de gain-knop van alle andere kanalen toe (naar links) en stel de regelknop van zowel het gewenste kanaal als die van de MASTER MIX (16) op nulversterking (0dB). De ledmeter (15) zou 0dB moeten aanwijzen.

8. LINE-ingang

Elk stereokanaal beschikt over twee gebalanceerde LINE-ingangen langs ¼" TRS jackaansluitingen voor het linkse en het rechtse kanaal (tip = positief (+), ring = negatief (-), huls = aarding). Gebruikt u enkel de aansluiting 'L' (links), dan werkt het kanaal in mono. De stereokanalen zijn ontworpen om typische signalen aan te pakken. Deingangssignalen naar deze jackaansluitingen kunnen gebalanceerd of niet-gebalanceerd zijn.

9. BAL-regeling

Deze regeling werkt op dezelfde manier als de PAN-regeling (5) voor een mono-ingang naar de L (MONO) ingang. Wanneer een kanaal echter in stereo functioneert, dan werkt deze knop als een balansregeling tussen het linker- en rechterkanaal. Voorbeeld: Draai de BAL-regeling volledig naar rechts om enkel het rechtse gedeelte van een stereosignaal hoorbaar te maken.

c. Master

10. STEREO-uitgang

Gebruik deze jackaansluitingen om de externe versterker aan te sluiten wanneer u extra vermogen nodig hebt voor een groter PA-systeem. De stereo uitgangen zijn links (L) en rechts (R) niet-gebalanceerde ¼" TRS-pluggen, met tip = positief (+), huls = aarding.

11. PHONES-uitgang

De PHONES-uitgang voedt de hoofdtelefoon en is een ¼" TRS-aansluiting, met tip = links signaal, ring = rechts signaal, huls = aarding.

12. TAPE-ingang

Deze jacks ontvangen het signaal van een externe toestel met stereo uitgang zoals een cassette recorder.

13. REC-uitgang

De REC-uitgangen leveren een uitgang voor de MASTER MIX. Deze uitgangen zijn van het type RCA en zijn ontworpen als ingangen voor bandrecorders enz.

14. POWER ON-led

De rode led geeft weer of de tafel in- of uitgeschakeld is.

15. VU-METER

De 4-traps LED OUTPUT-meter geeft het uitgangsniveau van de MASTER MIX weer.

16. MASTER MIX GAIN-regeling

Regel het signaal naar de STEREO- en REC-ingangen met deze schakelaar.

17. TAPE/REC naar PHONES schakelaar

Gebruik deze schakelaar om de signalen van de TAPE-ingang (12) naar de PHONES-regeling (19) te zenden.

18. TAPE/REC to MASTER Switch

Gebruik deze schakelaar om de signalen van de TAPE-ingang (12) naar de MASTER MIX GAIN (16) te zenden.

19. PHONES-regeling

Met de mengtafel kunt u de MASTER MIX controleren. Het signaalniveau wordt met PHONES geregeld en verzonden naar de PHONES (11).

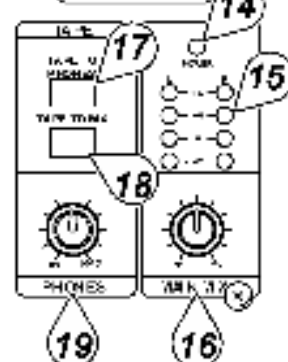
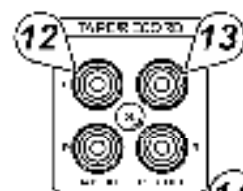
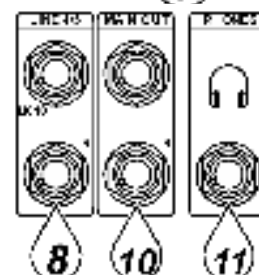
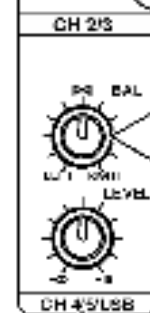
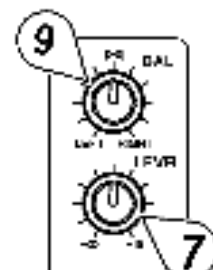
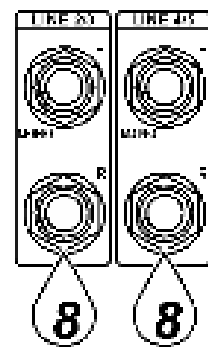

d. Achterpaneel

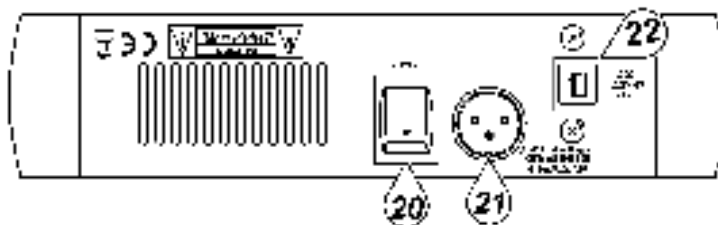

20.VOEDINGSSCHAKELAAR

Schakel de mengtafel in- of uit.

OPMERKING: Schakel eerst uw mengtafel in alvorens de luidsprekers in te schakelen.

21.AC-VOEDINGSINGANG

Verbind de meegeleverde voeding met de 3-pin aansluiting achteraan het toestel. Gebruik enkel de meegeleverde adapter

e. Usb

22.USB-aansluiting

Gebruik deze aansluiting om mp3- en andere bestanden van uw computer af te spelen, en om een opname op de computer op te slaan. Het signaal wordt verzonden naar kanalen 4/5/USB.

OPMERKING: Draai kanalen 4/5/USB volledig terug alvorens de usb-kabel te (ont)koppelen.

4. Aansluitingen

U mag niet-gebalanceerde toestellen met de gebalanceerde in- of uitgangen verbinden. Gebruik mono 1/4" jack-aansluitingen of verbind de ring en de huls van de TRS-aansluitingen. Gebruik nooit niet-gebalanceerde XLR-aansluitingen met de MIC-ingangen wanneer u een fantoomvoeding gebruikt.

Microfooningang

Groep- & mixuitgangen

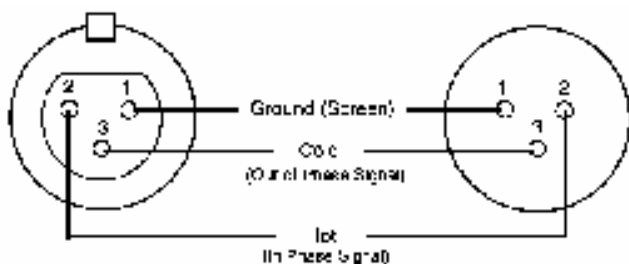

Doos (vrouwelijk)

Plug (mannelijk)

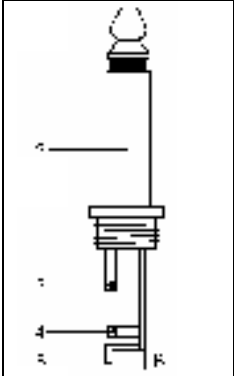
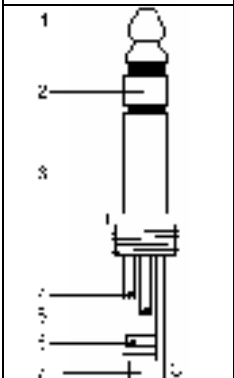

	<p>Niet-gebalanceerde mono 1/4" pluggen</p> <ol style="list-style-type: none"> 1. Tip = signaal 2. Huls = aarding 3. Tip 4. Huls 5. Snoerontlastingsklem
	<p>Gebalanceerde stereo 1/4" pluggen</p> <ol style="list-style-type: none"> 1. Tip = hot (+) 2. Ring = cold (-) 3. Huls = aarding 4. Tip 5. Ring 6. Huls 7. Snoerontlastingsklem

5. Technische specificaties

INGANG

Ingang	Aansluiting	Ingangsimpedantie	Nominaal niveau	Max. niveau
MIC MONO	XLR	> 1.3k Ω	+ 2dBm	+ 14dBm
LINE MONO	1/4" TRS	> 10k Ω	+ 4dBm	+ 22dBm
LINE STEREO	1/4" TRS	> 10k Ω	+ 4dBm	+ 22dBm
TAPE IN	RCA	> 10k Ω	+ 2dBm	+ 22dBm

UITGANG

Uitgang	Aansluiting	Ingangsimpedantie	Nominaal niveau	Max. niveau
STEREO OUT L/R	1/4" TRS	120 Ω	+ 4~6dBm	+ 22dBm
REC OUT	RCA	1k Ω	+ 4~6dBm	+ 22dBm
PHONES	1/4" TRS	100 Ω	-	40mW * 2

FREQUENTIERESPONS

Ingang naar uitgang 20Hz~20kHz

TOTALE HARMONISCHE OVERSTURING

Ingang naar uitgang 0.02%, 20Hz~20kHz @ 1kHz, 0dBm

EQUALIZER INGANGSKANAAL

High 10kHz, +/- 15dB, Q vast op 2 octaven
 Low 100kHz, +/- 15dB, Q vast op 2 octaven

VERSTERKINGSBEREIK

Trim-regeling ingangskanaal stop tot stop, MIC + 10dB~+60dB, LINE +10dB~+40dB
 Kanaal/master-faders - ∞ to +15dB

CROSSTALK @ 1kHz

Aangrenzende kanaalingangen	-78dB~-68dB
Ingang naar uitgang	-78dB~-68dB

BROM EN RUIS

20Hz~20kHz, $R_s = 150\Omega$, input TRIM @ 0dB, ingangsgoedigheid @ -60dB

Equivalentengangruis	-129dBm
Uitgangruis	< 90dBm

USB

A/D & D/A		16-bit $\Delta \Sigma$
Afspelen	Oversturing	< 0.05%
	S/N	80dB
Opname	Oversturing	< 0.1%
Interface	USB1.1 of USB2.0 met full duplexbediening (Afspelen en opnemen)	

VU-METERS

4-segment led x 2

VOEDING

18VAC/300mA

VERBRUIK

11W

AFMETINGEN EN GEWICHT

212 x 179 x 52mm, 1.6kg

Gebruik dit toestel enkel met originele accessoires. Velleman nv is niet aansprakelijk voor schade of kwetsuren bij (verkeerd) gebruik van dit toestel.

Voor meer informatie omtrent dit product, zie www.hqpower.com.

De informatie in deze handleiding kan te allen tijde worden gewijzigd zonder voorafgaande kennisgeving.

PROMIX22U – TABLE DE MIXAGE PROFESSIONNELLE - 5 CANAUX - ENTRÉE/SORTE USB

1. Introduction

Aux résidents de l'Union européenne

Des informations environnementales importantes concernant ce produit



Ce symbole sur l'appareil ou l'emballage indique que l'élimination d'un appareil en fin de vie peut polluer l'environnement.

Ne pas jeter un appareil électrique ou électronique (et des piles éventuelles) parmi les déchets municipaux non soumis au tri sélectif ; une déchèterie traitera l'appareil en question.

Renvoyer les équipements usagés à votre fournisseur ou à un service de recyclage local.

Il convient de respecter la réglementation locale relative à la protection de l'environnement.

En cas de questions, contacter les autorités locales pour élimination.

Nous vous remercions de votre achat ! Lire la présente notice attentivement avant la mise en service de l'appareil. Si l'appareil a été endommagé pendant le transport, ne pas l'installer et consulter votre revendeur.

2. Prescriptions de sécurité



Être lors de l'installation : toucher un câble sous tension peut causer des électrochocs mortels.



Protéger l'appareil contre la pluie et l'humidité.



Débrancher le câble d'alimentation avant d'ouvrir le boîtier.

- La garantie ne s'applique pas aux dommages survenus en négligeant certaines directives de cette notice et votre revendeur déclinera toute responsabilité pour les problèmes et les défauts qui en résultent.
- Confier l'installation et l'entretien à un personnel qualifié.
- Ne pas brancher l'appareil après exposition à des variations de température. Attendre jusqu'à ce que l'appareil ait atteint la température ambiante avant de l'utiliser afin d'éviter des dommages.
- Éviter d'exposer l'appareil à des liquides et veillez à ne placer aucun objet contenant un liquide sur l'appareil.
- Les dommages occasionnés par des modifications à l'appareil par le client, ne tombent pas sous la garantie.
- Garder votre **PROMIX22U** hors de la portée de personnes non qualifiées et de jeunes enfants.

3. Description

a. Entrée mono

1. Entrée MIC

Chaque canal d'entrée mono offre une entrée symétrique pour microphone à partir d'une connexion XLR. La connexion XLR est configurée comme suit : broche 1 (masse), broche 2 (positif (+)) et broche 3 (négatif (-)).

2. Entrée LINE

L'entrée LINE a été conçue pour accepter des signaux à niveau en ligne symétriques ou asymétriques comme ceux d'un clavier, d'un module de batterie électronique ou d'échantillonneurs. Il y a suffisamment de gain pour y brancher de faibles signaux comme ceux d'un microphone asymétrique ou d'une guitare. Si vous désirez connecter un signal symétrique à l'entrée LINE, câblez une fiche TRS de 1/4" comme suit : la pointe (positif (+)), la bague (négatif (-)) et le manche (masse).

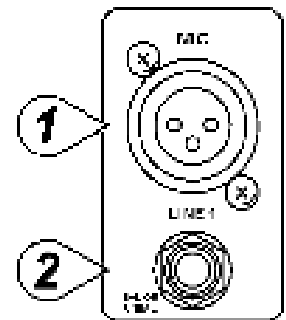

REMARQUE : Ne connecter que l'entrée MIC ou l'entrée LINE d'un canal. Ne jamais connecter les deux aux deux canaux simultanément.

3. TRIM

Le réglage TRIM ajuste la sensibilité à l'entrée (le gain du canal) des entrées MIC et LINE sur les canaux d'entrée mono. Il est possible de régler de telle façon à accepter des signaux d'entrée de sources diverses, du signal fort d'un clavier ou d'un module de batterie électronique au signal faible d'un microphone. Cette étendue élimine la commutation MIC / LINE. Vous obtiendrez le meilleur rapport S/B et étendue dynamique en réglant le TRIM de chaque canal séparément de manière à ce que la LED DE SURCHARGE (« PEAK ») (6) du canal ne s'allume que occasionnellement.

REMARQUE : Positionnez ce réglage complètement à gauche lors de la (dé)connexion d'une source de signal.

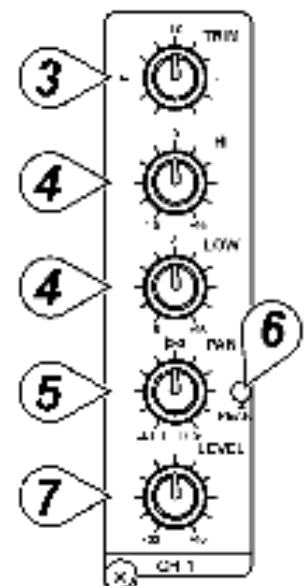

4. Les ÉGALISEURS

Tous les canaux d'entrée mono sont munis d'une égalisation 3 bandes. Les potentiomètres supérieur (HIGH) et inférieur (LOW) on tune fréquence de 12kHz et de 80Hz respectivement. Le potentiomètre des moyens a une réponse en crête, avec un Q fixé à 2 octaves et une fréquence de 2.5kHz. Les trois bandes ont une intensité d'augmentation et de diminution jusqu'à 15dB avec un déclic central pour « off ».

5. Réglage PAN

Le PAN positionne le signal de sortie du canal dans le champ stéréo du mixage général. Ses spécifications éliminent les décalages de niveau de volume, qu'il soit situé sur un côté, au centre ou entre-deux.

6. LED de SURCHARGE

La LED de SURCHARGE (PEAK) s'allume dès que le canal atteint la surcharge. Il détecte le niveau de crête après l'EQ et la LED s'allume à partir de 3dB avant la saturation pour avertir que le signal approche la surcharge. Veillez à ce que la LED ne s'allume pas excepté de manière intermittente pendant une prise ou le mixage. Si la LED s'allume régulièrement, diminuez le gain d'entrée avec le potentiomètre TRIM (3).

7. Réglage LEVEL

Le potentiomètre du GAIN détermine le niveau du signal de sortie vers le bus de mixage maître. La table de mixage n'est pas munie de la fonction PFL. Pour régler le gain de chaque canal, tournez le gain de tous les autres canaux complètement vers la gauche et placez le canal et le MASTER MIX (16) à gain unitaire (0dB). L'échelle à LED (15) doit afficher aux alentours de 0dB.

b. Entrée stéréo

7. Réglage LEVEL

Le potentiomètre du GAIN détermine le niveau du signal de sortie vers le bus de mixage maître. La table de mixage n'est pas munie de la fonction PFL. Pour régler le gain de chaque canal, tournez le gain de tous les autres canaux complètement vers la gauche et placez le canal et le MASTER MIX (16) à gain unitaire (0dB). L'échelle à LED (15) doit afficher aux alentours de 0dB.

8. Entrée LINE

Chaque canal stéréo est muni de deux entrées à niveau en ligne symétriques en forme de prise TRS 1/4" pour les canaux de gauche et de droite (la pointe = positif (+), la bague = négatif (-), le manche = masse). Si vous n'utilisez que la connexion marquée « L » (left ou gauche), le canal opère en mono. Les canaux stéréo ont été conçus pour accepter des signaux à niveau en ligne typiques. Les signaux d'entrée sont soit symétriques soit asymétriques.

9. Réglage BAL

Cette fonction est identique aux réglages PAN (6) des canaux mono si vous connecter un signal mono à l'entrée L (MONO). Cependant, si un canal fonctionne en stéréo, ce réglage fonctionne de manière identique au réglage BALANCE, déterminant la balance relative entre les signaux de gauche et de droite routés vers les bus MASTER de gauche et de droite. Exemple : avec le réglage BALANCE complètement vers la droite vous routerez uniquement la partie de droite d'un signal stéréo vers le MASTER MIX.

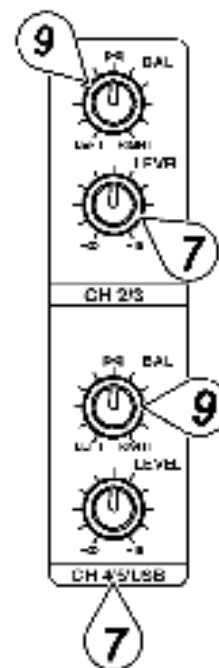
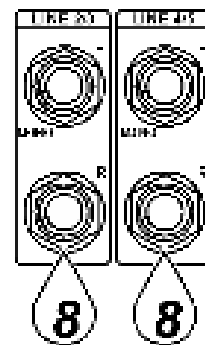

c. Master

10. Sortie STEREO

Utilisez ces sorties pour y brancher un amplificateur externe si de la puissance supplémentaire est nécessaire, p.ex. pour alimenter un système de sono de façade. Les sorties stéréo sont des sorties 1/4" asymétriques, câblées comme suit : la pointe = positif (+), la manche = masse.

11. Sortie PHONES

Cette sortie alimente le casque d'écoute et est câblée comme suit : la pointe = signal de gauche, la bague = signal de droite, la manche = masse.

12. Entrée TAPE

Ces entrées acceptent le signal d'un appareil externe à sortie stéréo comme p.ex. un magnétophone à cassettes.

13. Sortie REC

Les sorties REC vous procurent une sortie MASTER MIX. Ces sorties sont des sorties RCA et ont été conçues pour des entrées de magnétoscope à cassettes, etc.

14. LED D'ALIMENTATION

La LED rouge indique la mise en marche de la table de mixage.

15. VUMÈTRE

Le niveau de sortie à LED 4 segments indique le niveau de sortie du MASTER MIX.

16. MASTER MIX GAIN

Le niveau de sortie routé vers les sorties stéréo et les sorties REC est déterminé par le réglage du MASTER MIX GAIN.

17. Interrupteur TAPE/REC vers PHONES

Utilisez le poussoir TAPE / ECHO TO PHONES pour router le signal provenant de l'entrée TAPE (12) vers le réglage PHONES (19).

18. Interrupteur TAPE/REC vers MASTER

Utilisez le poussoir TAPE / ECHO TO MASTER pour router le signal provenant de l'entrée TAPE (12) vers le réglage MASTER MIX GAIN (16).

19. Réglage PHONES

La table de mixage permet le monitoring du MASTER MIX. Le niveau de signal est réglé à l'aide du réglage PHONES et routé vers le CONTROL ROOM (16) comme les sorties HEADPHONES (11).

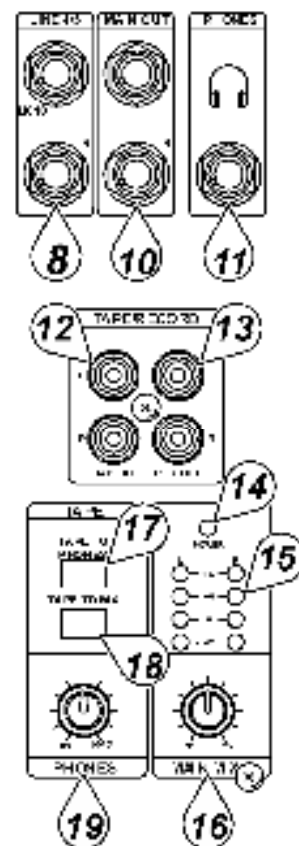

d. Panneau arrière

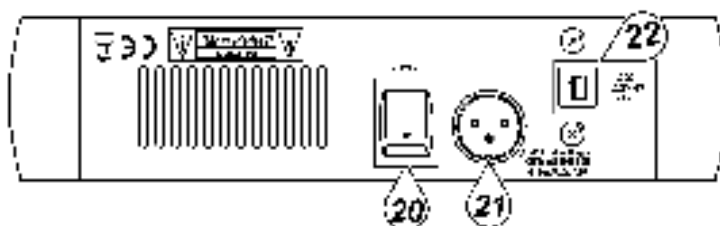

20. Interrupteur d'ALIMENTATION

Mise en tension ou hors tension de la table de mixage.

REMARQUE : Allumer d'abord la table de mixage avant d'allumer le système d'amplification.

21. Prise d'ALIMENTATION CA

Connectez l'adaptateur d'alimentation à l'entrée à 3 points située à l'arrière de l'appareil. N'utilisez que l'adaptateur fourni avec votre table de mixage.

e. USB

22. Connexion USB

Employer cette connexion USB pour la lecture de fichiers MP3 mémorisés dans un ordinateur ou pour mémoriser un enregistrement sur votre ordinateur. Le signal est envoyé vers les canaux 4/5/USB.

REMARQUE : Veiller à diminuer les canaux 4/5/USB au minimum avant la (dé)connexion du câble USB.

4. Raccordement

Il est possible de brancher des appareils asymétriques aux entrées/sorties symétriques. Connectez-les à l'aide de fiches mono 1/4" ou connectez la bague et le manche des fiches TRS. Ne branchez jamais des connecteurs XLR asymétriques aux entrées MIC si vous utilisez une alimentation fantôme.

Entrée microphone Sorties groupe & mix

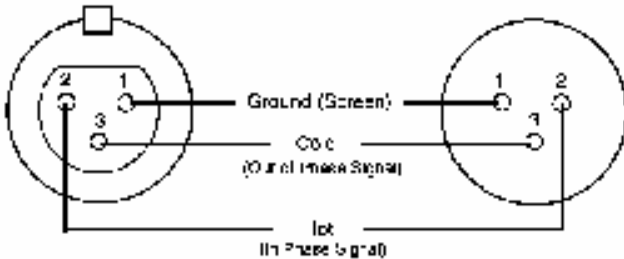

Embase (femelle)

Fiche (mâle)

	<p>Casque d'écoute</p> <ol style="list-style-type: none"> 1. Pointe = signal de gauche 2. Bague = signal de droite 3. Manche = masse 4. Pointe 5. Bague 6. Manche 7. Étrier de retenue de câble
	<p>Fiches mono 1/4" asymétriques</p> <ol style="list-style-type: none"> 1. Pointe = signal 2. Manche = masse 3. Pointe 4. Manche 5. Étrier de retenue de câble
	<p>Fiche stéréo 1/4" symétriques</p> <ol style="list-style-type: none"> 1. Pointe = point chaud (+) 2. Bague = point froid (-) 3. Manche = masse 4. Pointe 5. Bague 6. Manche 7. Étrier de retenue de câble

5. Spécifications techniques

ENTRÉE

Entrée	Connexion	Impédance entrée	Niveau nominal	Niveau max.
MIC MONO	XLR	> 1.3k Ω	+ 2dBm	+ 14dBm
LINE MONO	1/4" TRS	> 10k Ω	+ 4dBm	+ 22dBm
LINE STEREO	1/4" TRS	> 10k Ω	+ 4dBm	+ 22dBm
TAPE IN	RCA	> 10k Ω	+ 2dBm	+ 22dBm

SORTIE

Sortie	Connexion	Impédance entrée	Niveau nominal	Niveau max.
STEREO OUT L/R	1/4" TRS	120 Ω	+ 4~6dBm	+ 22dBm
REC OUT	RCA	1k Ω	+ 4~6dBm	+ 22dBm
PHONES	1/4" TRS	100 Ω	-	40mW * 2

RÉPONSE EN FRÉQUENCE

Entrée vers sortie 20Hz~20kHz

DISTORSION HARMONIQUE TOTALE

Entrée vers sortie 0.02%, 20Hz~20kHz @ 1kHz, 0dBm

ÉGALISATION DU CANAL D'ENTRÉE

High 10kHz, +/- 15dB, Q fixé à 2 octaves
Low 100kHz, +/- 15dB, Q fixé à 2 octaves

GAMME DU NIVEAU DE GAIN

Réglage TRIM du canal d'entrée stop à stop, MIC + 10dB~+60dB, LINE +10dB~+40dB
Glissières canal/master - ∞ to +15dB

CROSSTALK @ 1kHz

Entrées des canaux -78dB~-68dB
Entrée vers sortie -78dB~-68dB

RONFLEMENT ET PARASITES

20Hz~20kHz, $R_s = 150\Omega$, input TRIM @ 0dB, sensibilité à l'entrée @ -60dB
Parasites à l'entrée -129dBm
Parasites à la sortie < 90dBm

USB

A/D & D/A 16-bit $\Delta \Sigma$
Lecture Distorsion < 0.05%
S/B 80dB
Enregistrement Distorsion < 0.1%
Interface USB1.1 or USB2.0 avec full-duplex
(lecture et enregistrement)

VUMÈTRES

LED, 4 segments x 2

ALIMENTATION

18VCA/300mA

CONSOMMATION

11W

DIMENSIONS ET POIDS

212 x 179 x 52mm, 1.6kg

N'employer cet appareil qu'avec des accessoires d'origine. SA Velleman ne sera aucunement responsable de dommages ou lésions survenus à un usage (incorrect) de cet appareil.

Pour plus d'information concernant cet article, visitez notre site web www.hqpower.com.

Toutes les informations présentées dans cette notice peuvent être modifiées sans notification préalable.

PROMIX22U – MESA DE MEZCLAS PROFESIONAL - 5 CANALES - ENTRADA/SALIDA USB

1. Introducción

A los ciudadanos de la Unión Europea

Importantes informaciones sobre el medio ambiente concerniente este producto



Este símbolo en este aparato o el embalaje indica que, si tira las muestras inservibles, podrían dañar el medio ambiente.

No tire este aparato (ni las pilas eventuales) en la basura doméstica; debe ir a una empresa especializada en reciclaje. Devuelva este aparato a su distribuidor o a la unidad de reciclaje local.

Respete las leyes locales en relación con el medio ambiente.

Si tiene dudas, contacte con las autoridades locales para eliminación.

Gracias por haber comprado la **PROMIX22U**! Lea atentamente las instrucciones del manual antes de usarla. Si el aparato ha sufrido algún daño en el transporte no lo instale y póngase en contacto con su distribuidor.

2. Instrucciones de seguridad



Cuidado durante la instalación: puede sufrir una peligrosa descarga eléctrica al tocar los cables con un voltaje peligroso.



No exponga este equipo a lluvia ni humedad.



Desconecte el cable de alimentación de la red antes de abrir la caja.

- Daños causados por descuido de las instrucciones de seguridad de este manual invalidarán su garantía y su distribuidor no será responsable de ningún daño u otros problemas resultantes.
- La instalación y el mantenimiento deben ser realizados por personal especializado.
- No conecte el aparato si ha estado expuesto a grandes cambios de temperatura. Espere hasta que el aparato llegue a la temperatura ambiente.
- No exponga el aparato a líquidos y asegúrese de que no ponga bebidas encima del aparato.
- Los daños causados por modificaciones no autorizadas, no están cubiertos por la garantía.
- Mantenga la **PROMIX22U** lejos del alcance de personas no capacitadas y niños.

3. Descripción

a. Entrada mono

1. Entrada MIC

Cada canal de entrada mono ofrece una entrada equilibrada para micrófono por una conexión XLR. La conexión XLR se ajusta de la siguiente manera: polo 1 (masa), polo 2 (positivo (+)) y polo 3 (negativo (-)).

2. Entrada LINE

La entrada LINE ha sido diseñada para recibir señales equilibradas o no equilibradas como las de un teclado, un módulo de batería electrónico o muestrarios. Hay bastante ganancia para recibir incluso las señales débiles de p.ej. un micrófono no equilibrado o una guitarra. Si quiere conectar una señal equilibrada a la entrada LINE, cablee un conector TRS de 1/4" TRS de la siguiente manera: la punta (positiva (+)), el anillo (negativo (-)) y la funda (masa).

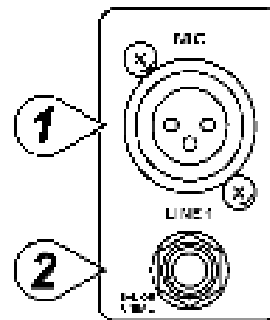

NOTA: Conecte sólo la entrada MIC o la entrada LINE de un canal. Nunca conecte ambas simultáneamente al mismo canal.

3. TRIM

Con el ajuste TRIM puede regular la sensibilidad en la entrada (la ganancia del canal) de las entradas MIC y LINE de los canales de entrada mono. Regula el botón de tal manera que pueda recibir señales de entrada de fuentes diferentes, de la señal fuerte de un teclado o un módulo de batería electrónico a la señal débil de un micrófono. El gran rango elimina la conmutación MIC / LINE. Obtendrá la mejor relación señal/ruido y el rango dinámico al ajustar el TRIM de cada canal por separado de tal manera que el LED DE SOBRECARGA (« PEAK ») (7) del canal sólo se ilumina de vez en cuando.

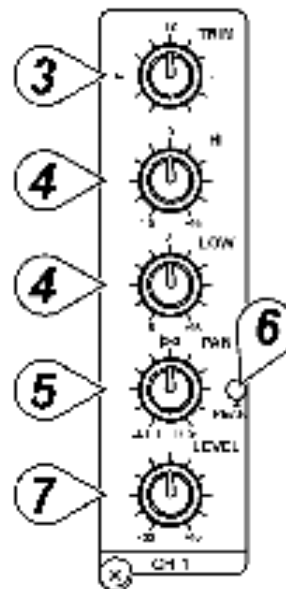

NOTA: Gire este ajuste completamente hacia la izquierda al (des)conectar una fuente de señal.

4. Los ECUALIZADORES

Todos los canales de entrada mono están equipados con un ecualizador de 3 bandas. Los potenciómetros superiores (HIGH) e inferiores (LOW) tienen una frecuencia de 12kHz y de 80Hz respectivamente. El potenciómetro de los medios tiene una repuesta máxima, con una Q fija de 2 octavos y una frecuencia de 2.5KHz. Las tres bandas tienen una intensidad de subida y disminución (cut & boost) hasta 15dB con muesca central (centre detent) central para « off ».

5. Ajuste PAN

El ajuste PAN posiciona la señal de salida del canal en el campo estéreo de la mezcla general. Sus especificaciones eliminan las discrepancias de nivel de volumen, sea que se encuentre en el lado, sea en el medio o entre los dos.

6. LED de SOBRECARGA

El LED de SOBRECARGA (PEAK) se ilumina en cuanto el canal alcance la sobrecarga. Detecta el nivel de cresta después EQ y el LED se ilumina a partir de 3dB antes de la saturación para avisar que la señal alcanza la sobrecarga. Asegúrese de que el LED no se ilumina salvo de manera intermitente durante una grabación o una mezcla. Si el LED se ilumina regularmente, disminuya la ganancia de entrada con el potenciómetro TRIM (3).

7. Ajuste LEVEL

El potenciómetro de GAIN determina el nivel de la señal de salida al bus de mezcla maestro. La mesa de mezclas no está equipada con la función PFL. Para ajustar la ganancia de cada canal, gire la ganancia de todos los otros canales completamente hacia la izquierda y ponga el canal y el MASTER MIX (16) en la posición de ganancia unitaria (0dB). La escala de LEDs (15) tendrá que visualizar aproximadamente 0dB.

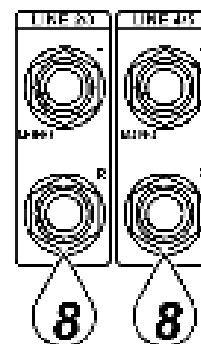

b. Entrada estéreo

7. Ajuste LEVEL

El potenciómetro de GAIN determina el nivel de la señal de salida al bus de mezcla maestro. La mesa de mezclas no está equipada con la función PFL. Para ajustar la ganancia de cada canal, gire la ganancia de todos los otros canales completamente hacia la izquierda y ponga el canal y el MASTER MIX (16) en la posición de ganancia unitaria (0dB). La escala de LEDs (15) tendrá que visualizar aproximadamente 0dB.

8. Entrada LINE

Cada canal estéreo está equipado con dos entradas LINE equilibradas por conexiones jack TRS 1/4" para el canal izquierdo y derecho (la punta = positiva (+), el anillo = negativo (-), la funda = masa). Si utiliza sólo la conexión « L » (left o izquierda), el canal funcionará en mono. Los canales estéreo han sido diseñados para aceptar señales típicas. Las señales de entrada pueden ser equilibradas o no equilibradas

9. Ajuste BAL

Esta función equivale a los ajustes PAN (6) de los canales mono si conecta una señal mono a la entrada L (MONO). Sin embargo, si un canal funciona en estéreo, este ajuste funcionará como ajuste de balance entre el canal izquierdo y el canal derecho. Ejemplo: gire el ajuste BALANCE completamente hacia la derecha para que oiga sólo la parte derecha de la señal estéreo al MASTER MIX.

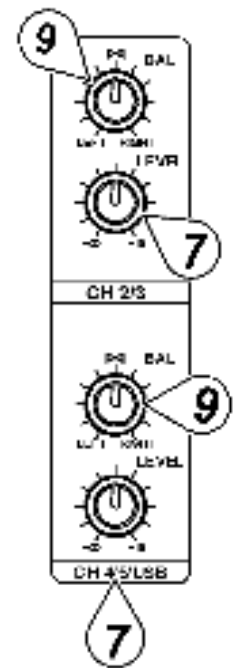

c. Master

10. Salida STEREO

Utilice estas salidas para conectar un amplificador externo si fuera necesaria una potencia adicional, p.ej. para alimentar un sistema PA. Las salidas estéreo son salidas equilibradas de 1/4", cableadas de la manera siguiente: la punta = positiva (+), la funda = masa.

11. Salida PHONES

Esta salida alimenta los auriculares y está cableada de la manera siguiente: la punta = señal izquierda, el anillo = señal derecha, la funda = masa.

12. Entrada TAPE

Estas entradas aceptan la señal de un aparato externo con salida estéreo como p.ej. un casete.

13. Salida REC

Las salidas REC suministran una salida MASTER MIX. Estas salidas son salidas RCA y han sido diseñadas para entradas de casetes, etc.

14. LED DE ALIMENTACIÓN

El LED rojo indica la puesta en marcha de la mesa de mezclas.

15. VÚMETRO

El nivel de salida con LEDs de 4 segmentos visualiza que el nivel de salida del MASTER MIX.

16. MASTER MIX GAIN

El nivel de salida enviado a las salidas estéreo y las salidas REC se determina por el ajuste del MASTER MIX GAIN.

17. Interruptor TAPE/REC a PHONES

Utilice la tecla TAPE / ECHO TO PHONES para enviar la señal que viene de la entrada TAPE (12) al ajuste PHONES (19).

18. Interruptor TAPE/REC a MASTER

Utilice la tecla TAPE / ECHO TO MASTER para enviar la señal que viene de la entrada TAPE (12) al ajuste MASTER MIX GAIN (16).

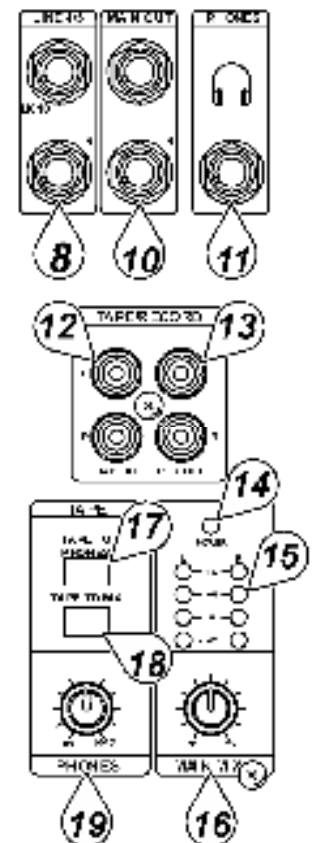

19. Ajuste PHONES

La mesa de mezclas permite controlar el MASTER MIX. El nivel de la señal se regula con el ajuste PHONES / CONTROL ROOM y se envía a CONTROL ROOM (16) y HEADPHONES (11).

d. Panel trasero

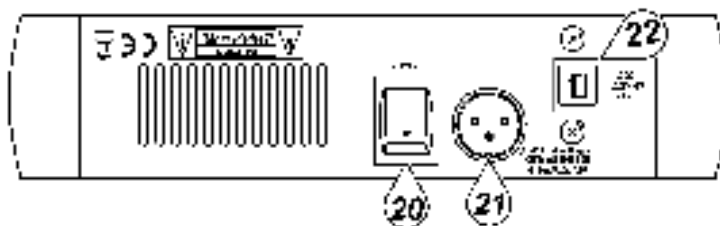

20. Interruptor de ALIMENTACIÓN

Activar o desactivar la mesa de mezclas.

NOTA: Primero active la mesa de mezclas antes de activar el sistema de amplificación.

21. Conexión de ALIMENTACIÓN CA

Conecte el adaptador de alimentación a la entrada de 3 puntos de la parte trasera del aparato. Utilice sólo el adaptador incluido.

e. USB

22. Conexión USB

Utilice esta conexión USB para reproducir ficheros MP3 memorizados en el ordenador o para guardar una grabación. La señal se envía a los canales 4/5/USB.

NOTA: Asegúrese de que disminuya los canales 4/5/USB al mínimo antes de (des)conectar el cable USB.

4. Conexión

Es posible conectar aparatos no equilibrados a las entradas/salidas no equilibradas. Conéctelos con los conectores mono 1/4" o conecte el anillo y la funda de los conectores TRS. Nunca conecte conectores XLR no equilibrados a las entradas MIC si utiliza la una alimentación phantom.

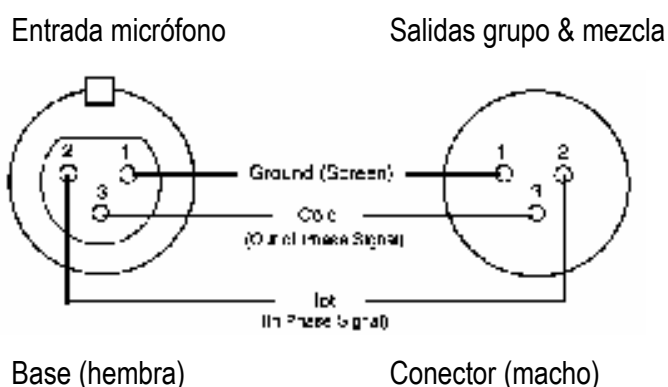

	<p>Auriculares</p> <ol style="list-style-type: none"> 1. Punta = señal izquierda 2. Anillo = señal derecha 3. Funda = masa 4. Punta 5. Anillo 6. Funda 7. Abrazadera pasacables
	<p>Conectores mono 1/4" no equilibrados</p> <ol style="list-style-type: none"> 1. Punta = señal 2. Funda = masa 3. Punta 4. Funda 5. Abrazadera pasacables
	<p>Conector estéreo 1/4" equilibrado</p> <ol style="list-style-type: none"> 1. Punta = punta caliente (+) 2. Anillo = punta fría (-) 3. Funda = masa 4. Punta 5. Anillo 6. Funda 7. Abrazadera pasacables

5. Especificaciones

ENTRADA

Entrada	Conector	Impedancia de entrada	Nivel nominal	Nivel máx.
MIC MONO	XLR	> 1.3k Ω	+ 2dBm	+ 14dBm
LINE MONO	1/4" TRS	> 10k Ω	+ 4dBm	+ 22dBm
LINE STEREO	1/4" TRS	> 10k Ω	+ 4dBm	+ 22dBm
TAPE IN	RCA	> 10k Ω	+ 2dBm	+ 22dBm

SALIDA

Salida	Conector	Impedancia de entrada	Nivel nominal	Nivel máx.
STEREO OUT L/R	1/4" TRS	120 Ω	+ 4~6dBm	+ 22dBm
REC OUT	RCA	1k Ω	+ 4~6dBm	+ 22dBm
PHONES	1/4" TRS	100 Ω	-	40mW * 2

RESPUESTA EN FRECUENCIA

Entrada hacia la salida 20Hz~20kHz

DISTORSIÓN ARMÓNICA TOTAL

Entrada hacia la salida 0.02%, 20Hz~20kHz @ 1kHz, 0dBm

ECUALIZADOR DEL CANAL DE ENTRADA

High 10kHz, +/- 15dB, Q fija de 2 octavos
Low 100kHz, +/- 15dB, Q fija de 2 octavos

GAMA DEL NIVEL DE GANANCIA

Ajuste TRIM del canal de entrada stop a stop, MIC + 10dB~+60dB, LINE +10dB~+40dB
Conmutadores deslizantes canal/master de -∞ a +15dB

CROSSTALK @ 1kHz

Entradas de los canales -78dB~-68dB
Entrada a salida -78dB~-68dB

INTERFERENCIAS

20Hz~20kHz, $R_s = 150\Omega$, entrada TRIM @ 0dB, sensibilidad en la entrada @ -60dB
Interferencias en la entrada -129dBm
Interferencias en la salida < 90dBm

USB

A/D & D/A		16-bit $\Delta \Sigma$
Reproducción	Distorsión	< 0.05%
	S/B	80dB
Grabación	Distorsión	< 0.1%
Interfaz	USB1.1 o USB2.0 con full-duplex (reproducción y grabación)	

VUMETROS

LED, 4 segmentos x 2

ALIMENTACIÓN

18VAC/300mA

CONSUMO

11W

DIMENSIONES Y PESO

212 x 179 x 52mm, 1.6kg

Utilice este aparato sólo con los accesorios originales. Velleman SA no será responsable de daños ni lesiones causados por un uso (indebido) de este aparato.

**Para más información sobre este producto, visite nuestra página www.hqpower.com.
Se pueden modificar las especificaciones y el contenido de este manual sin previo aviso.**

1. Einführung

An alle Einwohner der Europäischen Union

Wichtige Umweltinformationen über dieses Produkt



Dieses Symbol auf dem Produkt oder der Verpackung zeigt an, dass die Entsorgung dieses Produktes nach seinem Lebenszyklus der Umwelt Schaden zufügen kann.

Entsorgen Sie die Einheit (oder verwendeten Batterien) nicht als unsortiertes Hausmüll; die Einheit oder verwendeten Batterien müssen von einer spezialisierten Firma zwecks Recycling entsorgt werden.

Diese Einheit muss an den Händler oder ein örtliches Recycling-Unternehmen retourniert werden.

Respektieren Sie die örtlichen Umweltvorschriften.

Falls Zweifel bestehen, wenden Sie sich für Entsorgungsrichtlinien an Ihre örtliche Behörde.

Danke für Ihren Ankauf! Lesen Sie vor Inbetriebnahme diese Bedienungsanleitung sorgfältig durch. Überprüfen Sie, ob Transportschäden vorliegen. Sollte dies der Fall sein, verwenden Sie das Gerät nicht und wenden Sie sich an Ihren Händler.

2. Sicherheitsvorschriften



Seien Sie während der Installation des Gerätes sehr vorsichtig: das Berühren von unter Spannung stehenden Leitungen könnte zu lebensgefährlichen elektrischen Schlägen führen.



Das Gerät vor Regen und Feuchte schützen.



Trennen Sie das Gerät immer vom Netz bevor Sie es öffnen.

- Bei Schäden, die durch Nichtbeachtung der Bedienungsanleitung verursacht werden, erlischt der Garantieanspruch. Für daraus resultierende Folgeschäden übernimmt der Hersteller keine Haftung.
- Lassen Sie dieses Gerät von einem qualifizierten Techniker installieren und warten.
- Das Gerät bei Temperaturschwankungen nicht sofort einschalten. Schützen Sie das Gerät vor Beschädigung, indem Sie es ausgeschaltet lassen bis es akklimatisiert ist (Zimmertemperatur erreicht hat).
- Stellen Sie keine Getränke auf das Gerät oder in der Nähe.
- Bei Schäden verursacht durch eigenmächtige Änderungen erlischt der Garantieanspruch.
- Halten Sie das Gerät von Kindern und Unbefugten fern.

3. Umschreibung

a. Mono-Eingang

1. MIC-Eingang

Jeder Mono-Eingangskanal besteht aus einem symmetrischen Mikrofoneingang über den XLR-Anschluss. Der XLR-Anschluss ist konfiguriert für Pin 1 (Erdung), Pin 2 (positiv (+)) und Pin 3 (negativ (-)).

2. LINE-Eingang

Der LINE-Eingang ist entworfen um symmetrische und unsymmetrische Line-Signale, wie die eines Keyboards, eines Drumcomputers oder Samplers, zu empfangen. Es gibt eine ausreichende Verstärkung auf dem Line-Eingang um sogar schwächere Signale, wie die eines unsymmetrischen Mikrofons oder einer Gitarre, zu empfangen. Möchten Sie ein symmetrisches Signal an den Line-Eingang anschließen, bekabeln Sie einen 1/4" TRS (Stereo)-Stecker wie folgt: Spitze (positiv (+)), Ring (negativ (-)) und Hülse (Erdung).

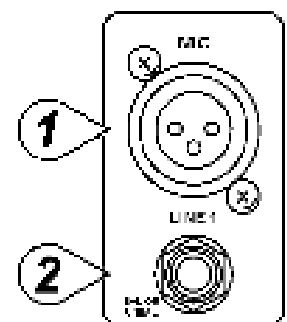

BEMERKUNG: Sie können den MIC-Eingang oder den LINE-Eingang anschließen. Schließen Sie nie die beiden zur gleichen Zeit an denselben Kanal an.

3. TRIM

Mit dem TRIMM-Regler regeln Sie die Eingangsempfindlichkeit (Kanalverstärkung) des MIC-Eingangs und der Mono-Eingangskanäle. Regeln Sie diesen Knopf, damit Sie das Eingangssignal verschiedener Quellen (sowohl die starken Ausgangssignale eines Keyboards oder Drumcomputers, als auch die schwachen Ausgangssignale eines Mikrofons) empfangen können. Der große Bereich macht MIC / LINE-Schaltung überflüssig. Das beste Signal/Rauschabstandverhältnis und den besten dynamischen Bereich bekommen Sie wenn Sie den TRIMM-Regler bei jedem Kanal separat regeln, sodass die PEAK LED (7) nur ab und zu leuchtet.

BEMERKUNG: Drehen Sie diesen Regelschalter ganz nach links bevor Sie ein Signal anschließen oder trennen.

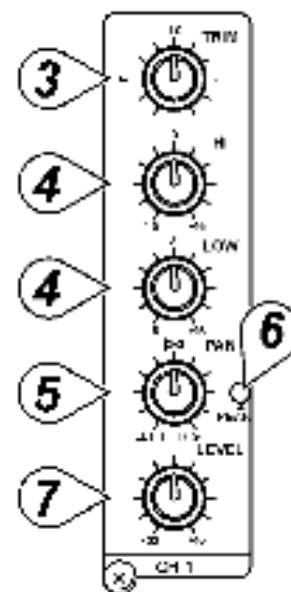

4. EQUALIZER

Alle Mono-Eingangskanäle verfügen über einen 3-Band-Equalizer. Die obere (HIGH) und untere (LOW) Potentiometer haben eine Frequenz von 12kHz, beziehungsweise 80Hz. Der Regelschalter für die Mitteltöne hat eine Spitzenansprechempfindlichkeit mit Q von 2 Oktaven und einer Frequenz von 2.5kHz. Alle Bänder haben bis 15dB Cut und Boost mit einer Mittellage für "off".

5. PAN-Regler

Der PAN-Regler setzt den Ausgang eines Kanals in das Stereobild des Master Mix. Das Gerät sorgt dafür, dass sich keine Diskrepanzen im Pegel ergeben, egal ob sich ein Signal an einer Seite, zentral oder zwischendrin befindet.

6. PEAK-LED

Die PEAK-Anzeige leuchtet auf wenn sich ein Kanal übersteuert. Das Gerät stellt eine Spitze nach EQ fest, leuchtet 3dB vor der Verformung auf und warnt Sie wenn das Signal übersteuert wird. Sorgen Sie dafür, dass die PEAK-Anzeige nicht aufleuchtet, mit Ausnahme von einigen Malen bei einem Mix. Wenn die Anzeige konstant aufleuchtet, mindern Sie die Eingangsverstärkung mithilfe des TRIMM-Reglers (3).

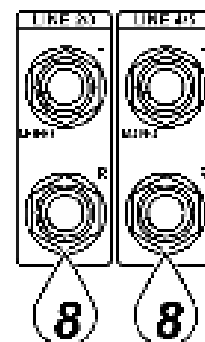

7. LEVEL-Regler

Der LEVEL-Regler bestimmt das Niveau des Ausgangssignals zum Master Mix Bus. Das Mischpult hat keine PFL-Funktion. Um jeden Kanal auf Verstärkung zu prüfen, drehen Sie den Gain-Knopf aller anderen Kanäle zu (nach links) und stellen Sie den Regler des gewünschten Kanals und den des MASTER MIX (16) auf Nullverstärkung ein (0dB). Das LED-Meter (15) sollte 0dB anzeigen.

b. Stereo-Eingang

7. LEVEL-Regler

Der LEVEL-Regler bestimmt das Niveau des Ausgangssignals zum Master Mix Bus. Das Mischpult hat keine PFL-Funktion. Um jeden Kanal auf Verstärkung zu prüfen, drehen Sie den Gain-Knopf aller anderen Kanäle zu (nach links) und stellen Sie den Regler des gewünschten Kanals und den des MASTER MIX (16) auf Nullverstärkung ein (0dB). Das LED-Meter (15) sollte 0dB anzeigen.

8. LINE-Eingang

Jeder Stereokanal verfügt über zwei LINE-Eingänge über 1/4" TRS-Anschlüsse für den linken und den rechten Kanal (Spitze = positiv (+), Ring = negativ (-), Hülse = Erdung). Verwenden Sie nur den Anschluss "L" (links), dann funktioniert der Kanal im Mono-Betrieb. Die Stereo-Kanäle wurden zum Bewältigen typischer Signale entworfen. Die Eingangssignale zu diesen Eingangsbuchsen können symmetrisch oder unsymmetrisch sein.

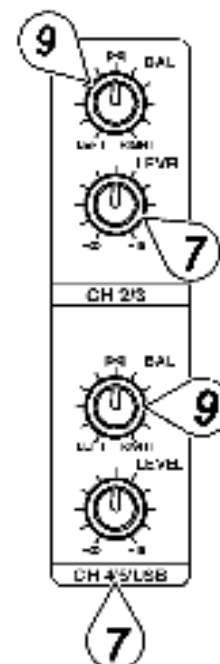

9. BAL-Regler

Dieser Regler funktioniert wie die PAN-Regelung (5) für einen Mono-Eingang zum L (MONO) Eingang. Wenn ein Kanal aber in stereo funktioniert, dann funktioniert dieser Knopf wie eine Balance-Regelung zwischen dem linken und rechten Kanal. Beispiel: drehen Sie den BAL-Regler ganz nach rechts um nur den rechten Teil eines Stereokanals hörbar zu machen

c. Master

10. STEREO-Ausgang

Verwenden Sie diese Anschlüsse um den externen Verstärker wieder anzuschließen wenn Sie zusätzliche Leistung für ein größeres PA-System brauchen. Die Stereo-Ausgänge sind links (L) und rechts (R) unsymmetrische 1/4" Telefonbuchsen mit Spitze = positiv (+), Hülse = Erdung.

11. PHONES-Ausgang

Der PHONES-Ausgang versorgt den Kopfhörer mit Strom und ist eine 1/4" TRS-Buchse mit Spitze = Signal links = Signal rechts, Hülse = Erdung.

12. TAPE-Eingang

Diese Buchsen empfangen das Signal eines externen Gerätes mit Stereo-Ausgang wie eines Kassettenrecorders.

13. REC-Ausgang

Die REC-Ausgänge liefern einen Ausgang für den MASTER MIX. Diese Ausgänge sind des Cinch-Typs und sind geeignet als Eingänge für Tonbandgeräte usw.

14. POWER ON-LED

Die rote LED zeigt an, ob das Mischpult ein- oder ausgeschaltet ist.

15. VU-METER

Das 4-stufige LED OUTPUT-Meter zeigt das Ausgangsniveau vom MASTER MIX an.

16. MASTER MIX GAIN-Regler

Regeln Sie das Signal zu den STEREO- und REC-Eingängen mit diesem Schalter.

17. TAPE/REC TO PHONES-Schalter

Verwenden Sie diesen Schalter, um die Signale des TAPE-Eingangs (12) an PHONES-Regelung (19) zu senden.

18. TAPE/REC to MASTER-Schalter

Verwenden Sie diesen Schalter, um die Signale des TAPE-Eingangs (12) an MASTER MIX GAIN (16) zu senden

19. PHONES-Regler

Mit dem Mischpult können Sie den MASTER MIX steuern. Das Signalniveau wird mit PHONES geregelt und an PHONES (11) geschickt.

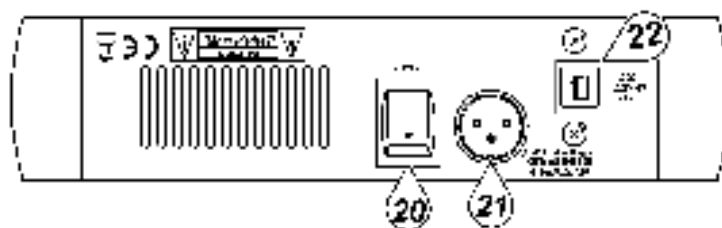
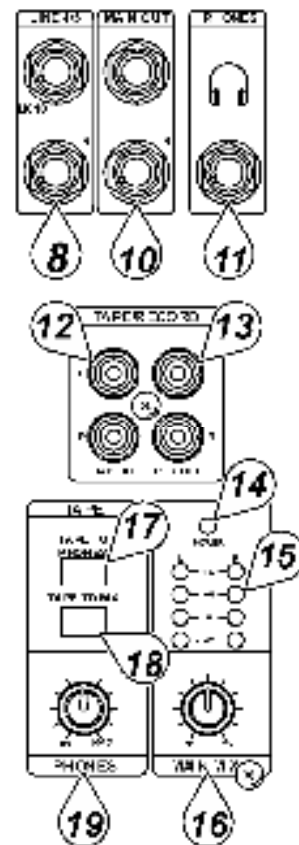

20. STROMVERSORGUNGSSCHALTER

Schalten Sie das Mischpult ein oder aus.

BEMERKUNG: Schalten Sie zuerst das Mischpult ein bevor Sie die Lautsprecher einschalten.

21. AC-EINSPEISUNG

Schließen Sie die mitgelieferte Stromversorgung an den 3-poligen Anschluss an der Rückseite des Gerätes an. Verwenden Sie nur das mitgelieferte Netzgerät.

d. USB

22.USB-Anschluss

Verwenden Sie diesen Anschluss, um MP3- und andere Dateien von Ihrem Computer abzuspielen, und, um eine Aufnahme im Computer zu speichern. Das Signal wird an die Kanäle 4/5/USB geschickt.

BEMERKUNG: Drehen Sie Kanäle 4/5/USB völlig zurück ehe Sie das USB-Kabel anschließen/abkoppeln.

4. Anschlüsse

Sie dürfen unsymmetrische Geräte mit den symmetrischen Ein- oder Ausgängen verbinden. Verwenden Sie Mono 1/4"-Anschlüsse oder verbinden Sie den Ring oder die Hülse der TRS-Anschlüsse. Verwenden Sie nie unsymmetrische XLR-Anschlüsse mit den MIC-Eingängen wenn Sie eine Phantomspeisung verwenden.

Mikrofoneingänge

Gruppen- & Mixausgänge

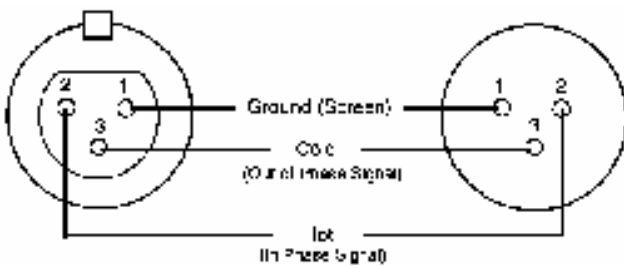

Buchse

Stecker

	<p>Kopfhörer</p> <ol style="list-style-type: none"> 1. Spitze = Signal links 2. Ring = Signal rechts 3. Hülse = Erdung 4. Spitze 5. Ring 6. Hülse 7. Zugentlastungsklemme
	<p>Unsymmetrische Mono 1/4" Stecker</p> <ol style="list-style-type: none"> 1. Spitze = Signal 2. Hülse = Erdung 3. Spitze 4. Hülse 5. Zugentlastungsklemme

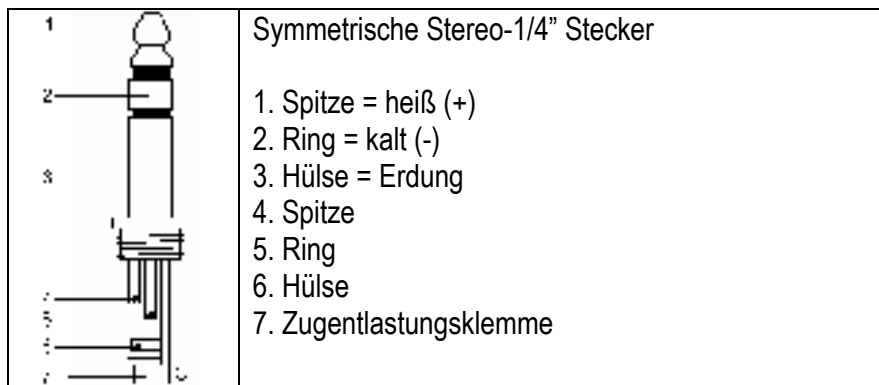

Symmetrische Stereo-1/4" Stecker

- 1. Spitze = heiß (+)
- 2. Ring = kalt (-)
- 3. Hülse = Erdung
- 4. Spitze
- 5. Ring
- 6. Hülse
- 7. Zugentlastungsklemme

5. Technische Daten

EINGANG

Eingang	Anschluss	Eingangsimpedanz	Nominalpegel	Max. Pegel
MIC MONO	XLR	> 1.3k Ω	+ 2dBm	+ 14dBm
LINE MONO	1/4" TRS	> 10k Ω	+ 4dBm	+ 22dBm
LINE STEREO	1/4" TRS	> 10k Ω	+ 4dBm	+ 22dBm
TAPE IN	RCA	> 10k Ω	+ 2dBm	+ 22dBm

AUSGANG

Ausgang	Anschluss	Eingangsimpedanz	Nominalpegel	Max. Pegel
STEREO OUT L/R	1/4" TRS	120Ω	+ 4~6dBm	+ 22dBm
REC OUT	RCA	1k Ω	+ 4~6dBm	+ 22dBm
PHONES	1/4" TRS	100Ω	-	40mW * 2

FREQUENZBEREICH

Eingang auf Ausgang 20Hz~20kHz

KLIRRFAKTOR

Eingang auf Ausgang 0.02%, 20Hz~20kHz @ 1kHz, 0dBm

EQUALIZER EINGANGSKANAL

High 10kHz, +/- 15dB, Q fest auf 2 Oktaven
 Low 100kHz, +/- 15dB, Q fest auf 2 Oktaven

VERSTÄRKUNGSBEREICH

Trim-Regler Eingangskanal Stopp bis Stopp, MIC + 10dB~+60dB, LINE +10dB~+40dB
 Kanal/Master-Fader -∞ bis +15dB

CROSSTALK @ 1kHz

Angrenzende Kanäleingänge -78dB~-68dB
 Eingang auf Ausgang -78dB~-68dB

BRUMMTON UND GERÄUSCH

20Hz~20kHz, Rs = 150Ω, Eingang TRIM @ 0dB, Eingangsempfindlichkeit @ -60dB
 Äquivalent Eingangsrauschen -129dBm
 Ausgangsrauschen < 90dBm

USB

A/D & D/A		16-bit $\Delta \Sigma$
Abspielen	Klirrfaktor	< 0.05%
	S/N	80dB
Aufnahme	Klirrfaktor	< 0.1%
Schnittstelle	USB1.1 oder USB2.0 mit Fullduplex-Bedienung (Abspielen und aufnehmen)	

VU-METER

4-stufige LED x 2

STROMVERSORGUNG

18VAC/300mA

VERBRUIK

11W

ABMESSUNGEN UND GEWICHT

212 x 179 x 52mm, 1.6kg

Verwenden Sie dieses Gerät nur mit originellen Zubehörteilen. Velleman NV übernimmt keine Haftung für Schaden oder Verletzungen bei (falscher) Anwendung dieses Gerätes.

Für mehr Informationen zu diesem Produkt, siehe www.hqpower.com.

Alle Änderungen ohne vorherige Ankündigung vorbehalten.

PROFESJONALNY 5 KANAŁOWY MIKSER AUDIO Z WEJŚCIEM I WYJŚCIEM USB

1. Wprowadzenie.

Przeznaczona dla mieszkańców Unii Europejskiej.

Ważne informacje dotyczące środowiska.



Ten symbol umieszczony na urządzeniu bądź opakowaniu wskazuje, że wyrzucenie produktu może być szkodliwe dla środowiska i nie należy go traktować jako odpad komunalny. Nie wyrzucaj urządzenia lub baterii do zbiorczego śmietnika, tylko do specjalnie przeznaczonych do tego pojemników na urządzenia elektroniczne lub skontaktuj się z firmą zajmującą się recyklingiem. Urządzenie możesz oddać dystrybutorowi lub firmie zajmującej się recyklingiem. Postępuj zgodnie z zasadami bezpieczeństwa dotyczącymi środowiska. **Jeśli masz wątpliwości skontaktuj się z firmą zajmującą się utylizacją odpadów**

Dziękujemy za wybór produktu **HQPOWER**. Prosimy o dokładne zapoznanie się z instrukcją obsługi przed użyciem. Jeśli urządzenie zostało uszkodzone podczas transportu prosimy o nie korzystanie z niego i skontaktowanie się ze sprzedawcą.

2. Instrukcje bezpieczeństwa, środki ostrożności



Proszę zachować wszelką ostrożność podczas instalacji urządzenia. Bezpośrednie dotknięcie elementów będących pod napięciem grozi porażeniem wysokim napięciem.



Chronić przed deszczem, wilgocią, oblaniem oraz innym kontaktem z cieczami.



Przed otwarciem obudowy odłączyć urządzenie z sieci energetycznej.

- Wszelkie szkody spowodowane użytkowaniem niezgodnym z niniejszą instrukcją nie są objęte gwarancją, a sprzedawca nie ponosi za nie odpowiedzialności.
- Montaż oraz naprawy powinny być przeprowadzone przez wykwalifikowany personel techniczny.

- Nie włączać urządzenia, gdy było ono narażone na duże zmiany temperatury. Przed włączeniem należy odczekać, aż urządzenie osiągnie temperaturę otoczenia
- Nie narażać urządzenia na działanie cieczy. Należy zadbać, aby powyżej urządzenia nie znajdowały się żadne naczynia z płynami mogącymi zalać urządzenie.
- Wszelkie szkody powstałe na skutek samodzielnej modyfikacji przez użytkownika nie są objęte gwarancją.
- Chronić przed dziećmi oraz użytkownikami nieautoryzowanymi.

3. Opis produktu.

a. Kanał mono

1. MIC Input – wejście mikrofonowe.

Każdy wejście monofoniczne symetryczne (zrównoważone) wejście mikrofonowe przez gniazdo XLR. Rozkład pinów gniazda XLR:

Pin 1 (masa), Pin 2 (dodatni (+)), Pin 3 (ujemne (-)).

2. LINE Input – wejście liniowe.

Każde wejście liniowe monofoniczne jest tak zaprojektowane, że akceptuje sygnał symetryczny jak również asymetryczny takie jak np. instrumenty klawiszowe, automaty perkusyjne czy samplery. Do wejścia liniowego możesz podłączyć nawet sygnały o bardzo niskim poziomie jak mikrofon czy gitara (mogą być sygnały asymetryczne). Wejście LINE wykonane w formie gniazda 6,3 mm typu „jack“. Do wejścia LINE można podłączyć sygnał symetryczny. W tym celu należy użyć trójpolowy wtyk Jack 6,3mm. Rozkład pinów wtyku Jack 6,3mm: końcówka - dodatni (+), pierścień - ujemne (-), tuleja (masa).

UWAGA:

W danej chwili można używać jedynie albo wejścia mikrofonowego MIC albo wejścia LINE, ale nigdy obu jednocześnie.

3. TRIM – regulacja czułości wejść MIC / LINE

Regulator TRIM reguluje czułość wejść MIC / LINE dla każdego kanału monofonicznego. Dzięki funkcji TRIM z łatwością można dopasować każde źródło sygnału od tych z wysokim poziomem np. instrumenty klawiszowe, automaty perkusyjne czy samplery po źródła dostarczające niski poziom sygnału jak mikrofony. Szeroki zakres regulacji eliminuje potrzebę przełączania wejść MIC / LINE.

Najlepszy odstęp sygnału od szumu S/N oraz wysoki poziom dynamiki zostanie osiągnięty wtedy, gdy regulacja TRIM będzie przeprowadzona dla każdego kanału osobno, zwracając uwagę, aby dioda LED (6) zapalała się sporadycznie.

UWAGA: Zawsze, gdy podłączasz lub odłącz źródło sygnału od wejść MIC / LINE regulator TRIM musi być skręcony do oporu w lewo

4. EQUALIZER – regulacja barwy dźwięku.

Wszystkie monofoniczne wejścia wyposażone są w trzypasmową regulację barwy dźwięku, która pozwala na podbicie lub stłumienie sygnału +/- 15dB. W pozycji środkowej korektor jest neutralny 0 dB. Częstotliwość graniczna korektora górnego pasma (HIGH) wynosi 12kHz, natomiast dolnego 80Hz.

5. PAN Control – regulacja położenia sygnału.

Regulacja PAN określa położenie sygnału wejścia MIC/LINE w panoramie przestrzeni stereo. Regulacja ta charakteryzuje się tym, iż sygnał posiada stałą moc i poziom w panoramie przestrzeni stereo niezależnie od jego przesunięcia.

6. PEAK LED – wskaźnik poziomu sygnału.

Dioda LED sygnalizuje zbyt wysoki poziom sygnału po wyjściu z equalisera. Dioda zapala się, gdy poziom jest przekroczony o 3 dB. Dioda może się zapalać okazjonalnie, jednak, gdy świeci cały czas lub niemal cały czas należy zmniejszyć poziom sygnału regulatorem TRIM (3).

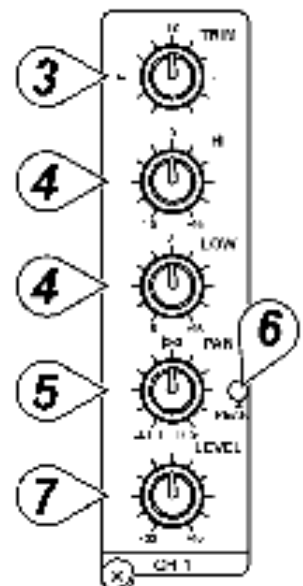
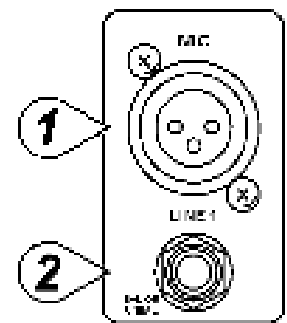

7. Channel LEVEL Controls – regulator poziomu sygnału.

Regulator kontroluje poziom sygnału kanału MIC/LINE wchodzącego na MASTER MIX. Mikser nie posiada funkcji PFL, a zatem aby odsłuchać dźwięk z kanału MIC/LINE należy pozostałe regulatory LEVEL innych kanałów skrócić maksymalnie w lewo. Regulator LEVEL oraz MASTER MIX należy ustawić w pozycji środkowej 0dB. Diodowy miernik poziomu sygnału (15) powinien wskazywać poziom 0dB LEVEL

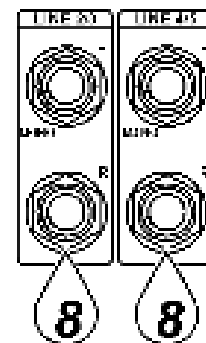

b. Kanały stereo.

7. Controls – regulator poziomu sygnału.

Regulator kontroluje poziom sygnału kanału MIC/LINE wchodzącego na MASTER MIX. Mikser nie posiada funkcji PFL, a zatem aby odsłuchać dźwięk z kanału MIC/LINE należy pozostałe regulatory LEVEL innych kanałów skrócić maksymalnie w lewo. Regulator LEVEL oraz MASTER MIX należy ustawić w pozycji środkowej 0dB. Diodowy miernik poziomu sygnału (15) powinien wskazywać poziom 0dB LEVEL

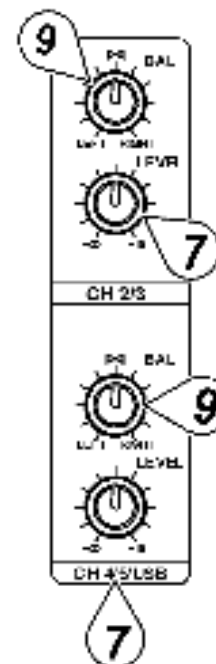

8. LINE Input – wejście liniowe.

Każde stereofoniczne wejście liniowe monofoniczne ma dwa symetryczne wejścia wykonane w formie gniazda 6,3 mm typu „jack”. Dla każdego kanału lewego i prawego oddzielnie. Jeżeli używane jest tylko gniazdo oznaczone jako "L", kanał pracuje jako monofoniczny. Kanały stereofoniczne przystosowane są do pracy z sygnałami o poziomie LINE. Oba gniazda mogą pracować symetrycznie lub asymetrycznie. Sygnał symetryczny doprowadza się według schematu: Rozkład pinów wtyku Jack 6,3mm: końcówka - dodatni (+), pierścień - ujemne (-), tuleja (masa).

9. .BAL control – regulacja balansu.

W przypadku, gdy sygnał doprowadzony jest tylko do lewego kanału regulator BAL (9) przyjmuje funkcję PAN (5). Jednak gdy kanał pracuje w trybie stereofonicznym wtedy regulator BAL (9) ustala względny udział pomiędzy lewym, a prawym sygnałem wejścia liniowego przed doprowadzeniem sygnałów na szyny sygnałowe MASTER MIX. Jeżeli regulator BAL (9) zostanie maksymalnie skrócony w prawo to tylko sygnał z kanału prawego zostanie skierowany na szynę sygnału MASTER MIX.

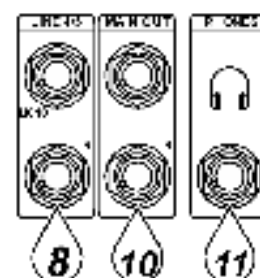

c. Master

10. STEREO Output – wyjście stereofoniczne.

Wyjście to wyprowadza sygnał główny do zewnętrznego wzmacniacza mocy. Wyjście stereofoniczne STEREO OUTPUT wykonane jest jako para gniazd monofonicznych (asymetrycznych) typu Jack 6,3mm. Wyprowadzenia sygnału w gniazdach: końcówka - dodatni (+), tuleja (masa).

11. PHONES Output – wyjście słuchawkowe.

Wyjście słuchawkowe służy do podłuchu za MASTER MIX. Wykonane jest jako gniazdo typu Jack 6,3mm. Wyprowadzenia sygnału w gnieździe: końcówka kanał lewy, pierścień kanał prawy, tuleja (masa)

12. TAPE Input – wejście magnetofonowe.

Wejście magnetofonowe TAPE INPUT służy do przyłączenia zewnętrznego źródła w postaci magnetofonu. Wyjście wykonane jest jako para gniazd RCA.

13. REC Output – wyjście magnetofonowe.

Wyjście magnetofonowe REC OUTPUT wyprowadza stereofoniczny sygnał MASTER MIX. Wyjścia te służy do podłączenia urządzeń rejestrujących dźwięk.

Wyjście wykonane jest jako para gniazd RCA

14. POWER ON LED kontrolka zasilania LED.

Świecenie dioda LED POWER ON LED sygnalizuje, że mikser włączony

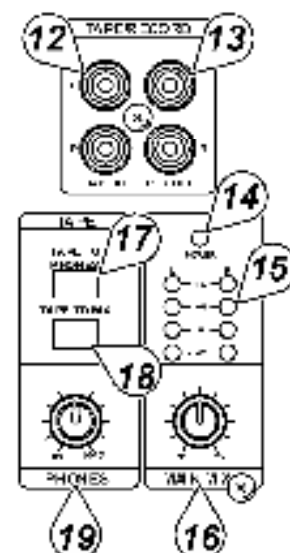

15. VU METER – wskaźnik poziomu sygnału.

Diodowy LED czteropoziomowy wskaźnik poziomu sygnału MASTER MIX.

16. MASTER MIX GAIN Control – główny regulator poziomu sygnału wyjściowego z miksera.

Regulator MASTER MIX GAIN Control reguluje poziom sygnału na wyjściach: STEREO OUTPUTS oraz REC OUTPUT.

17. TAPE/REC to PHONES – przełącznik sygnału TAPE INPUT.

Przełącznik TAPE/REC TO PHONE kieruje sygnał z wejścia TAPE INPUT (12) na regulator PHONES CONTROL (19)

18. TAPE/REC to MASTER - przełącznik sygnału TAPE INPUT

Przełącznik TAPE/REC TO MASTER kieruje sygnał z wejścia TAPE INPUT (12) na główny regulator poziomu sygnału wyjściowego z miksera (16) MASTER MIX GAIN Control.

19. PHONES CONTROL- podsłuch sygnału na słuchawki.

Regulator ten umożliwi monitorowanie sygnału MASTER MIX. Regulowany sygnał jest doprowadzony do gniazda słuchawkowego PHONES (11).

d. PANEL TYLNY MIKSERA

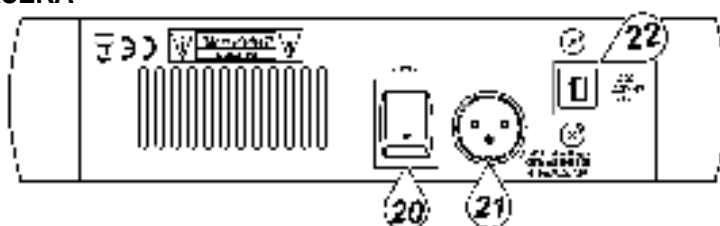

20. MAIN POWER – włącznik zasilania miksera.

Przy pomocy tego włącznika włącza się i wyłącza mikser. Włącznik w pozycji ON załącza zasilanie miksera.

UWAGA: Pamiętaj aby przed włączeniem zasilania miksera był on połączony całkowicie z systemem nagłaśniającym. (Zaleca się przekręcenie regulatora MASTER MIX maksymalnie w lewą stronę).

21. AC POWER Input – gniazdo zasilania miksera

Podłącz 3-pinowy wtyk zasilacza do gniazda zasilania miksera, a następnie zasilacz do sieci energetycznej.

e. USB

22. USB CONNECTION – port USB.

Port USB przeznaczony jest do odtwarzania muzyki MP3 lub innych plików audio z komputera. Sygnał podawany jest na kanał stereo 4/5/USB. Przez port USB możesz również rejestrować sygnał z miksera.

UWAGA: Zawsze przed przyłączeniem bądź rozłączeniem przewodu USB wycisz kanał 4/5/USB przez skręcenie regulatorów LEVER L oraz LEVEL R maksymalnie w lewą stronę.

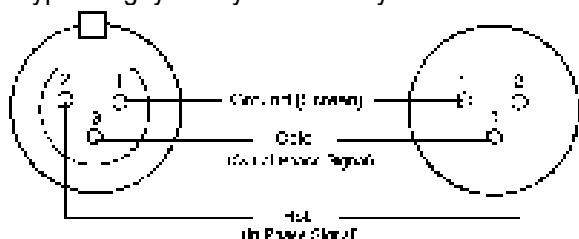

4. Złącza.

Do miksera można podłączać urządzenia z sygnałem niesymetrycznym. W tym celu należy stosować monofoniczne wtyki typu Jack 6,3mm lub w przypadku stosowania wtyków stereofonicznych połączyć pierścienie z tuleją masową wtyczki. Nigdy nie używać połączeń asymetrycznych przy wejściu MIC w przypadku gdy ma być stosowany mikrofon z zasilaniem phantom.

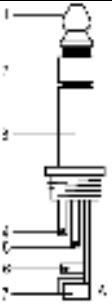
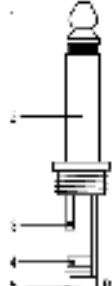

Gniazdo

Wtyk

	<p>Słuchawki</p> <ol style="list-style-type: none"> 1. Końcówka = sygnał kanału lewego. 2. Pierścień. = sygnał kanału prawego. 3. Tulejka = masa. 4. Końcówka 5. Pierścień. 6. Tulejka 7. Uchwyt przewodu.
	<p>Podłączenie sygnału asymetrycznego Jack 6,3mm mono</p> <ol style="list-style-type: none"> 1. Końcówka = sygnał 2. Tulejka = masa. 3. Końcówka 4. Tulejka 5. Uchwyt przewodu.
	<p>Podłączenie sygnału symetrycznego Jack 6,3mm stereo</p> <ol style="list-style-type: none"> 1. Końcówka = gorący (+) 2. Pierścień. = zimny (-) 3. Tulejka = masa. 4. Końcówka 5. Pierścień. 6. Tulejka 7. Uchwyt przewodu.

5. Specyfikacja techniczna

INPUT - wejścia

Wejście	Złącze	Impedancja wejściowa	Poziom nominalny	Poziom maksymalny
MIC MONO	XLR	> 1.3k Ω	+ 2dBm	+ 14dBm
LINE MONO	1/4" TRS	> 10k Ω	+ 4dBm	+ 22dBm
LINE STEREO	1/4" TRS	> 10k Ω	+ 4dBm	+ 22dBm
TAPE IN	RCA	> 10k Ω	+ 2dBm	+ 22dBm

OUTPUT – wyjścia

Wyjście	Złącze	Impedancja wejściowa	Poziom nominalny	Poziom maksymalny
STEREO OUT L/R	1/4" TRS	120 Ω	+ 4~6dBm	+ 22dBm
REC OUT	RCA	1k Ω	+ 4~6dBm	+ 22dBm
PHONES	1/4" TRS	100 Ω	-	40mW * 2

PASMO PRZENOSZENIA

Pomiędzy dowolnymi wejściami, 20Hz~20kHz
a wyjściami

CAŁKOWITE ZNIEKSZTAŁCENIA HARMONICZNE

Pomiędzy dowolnymi wejściami, 0.02%, 20Hz~20kHz @ 1kHz, 0dBm
a wyjściami

KOREKCJA BARWY DŹWIĘKU

Górne pasmo 10kHz, +/- 15dB, Q fixed at 2 oct.
Dolne pasmo 100kHz, +/- 15dB, Q fixed at 2 oct.

ZAKRES REGULACJI WZMOCNIENIA SYGNAŁU

Regulatory Trim Control stop to stop, MIC + 10dB~+60dB, LINE +10dB~+40dB
Regulator główny/Master Faders $-\infty$ to +15dB

PRZESŁUCHY POMIĘDZY KANAŁAMI @ 1kHz

Pomiędzy wejściami -78dB~-68dB
Pomiędzy wejściem, a wyjściem -78dB~-68dB

SZUMY

20Hz~20kHz, $R_s = 150\Omega$, wejście ustawienie TRIM @ 0dB, czułość wejścia @ -60dB
Poziom szumów na wejściu EIN -129dBm
Residual Output Noise < 90dBm

USB

A/D & D/A		16-bit $\Delta \Sigma$
Odtwarzane	Zniekształcenia	< 0.05%
	Dynamika S/N	80dB
Zapis	Zniekształcenia	< 0.1%
Interface	USB1.1 lub USB1.0 pełna dwukierunkowa komunikacja (zapis i odczyt)	

VU METERS – WSKAŹNIK WYSTEROWANIA

4-segmentowy LED x 2

ZASILANIE

18VAC/300mA

POBÓR MOCY

11W

WYMIARY I WAGA PRODUKTU

212 x 179 x 52mm, 1.6kg

Używaj tylko oryginalnych akcesoriów. Velleman N.V. nie ponosi odpowiedzialności za uszkodzenie urządzenia lub zranienie spowodowane złym korzystaniem z urządzenia. Właścicielem niniejszej instrukcji jest firma:

Velleman N.V.

Wszelkie prawa autorskie zastrzeżone.

Jeśli chcesz uzyskać więcej informacji o tym produkcie lub o marce Velleman, wejdź na stronę: www.velleman.eu. Informacje zawarte w niniejszej instrukcji obsługi mogą ulec zmianie bez wcześniejszego powiadomienia. Aktualna wersja instrukcji znajduje się na www.velleman.eu.

Velleman® Service and Quality Warranty

Velleman® has over 35 years of experience in the electronics world and distributes its products in more than 85 countries. All our products fulfil strict quality requirements and legal stipulations in the EU. In order to ensure the quality, our products regularly go through an extra quality check, both by an internal quality department and by specialized external organisations. If, all precautionary measures notwithstanding, problems should occur, please make appeal to our warranty (see guarantee conditions).

General Warranty Conditions Concerning Consumer Products (for EU):

- All consumer products are subject to a 24-month warranty on production flaws and defective material as from the original date of purchase.
 - Velleman® can decide to replace an article with an equivalent article, or to refund the retail value totally or partially when the complaint is valid and a free repair or replacement of the article is impossible, or if the expenses are out of proportion.
- You will be delivered a replacing article or a refund at the value of 100% of the purchase price in case of a flaw occurred in the first year after the date of purchase and delivery, or a replacing article at 50% of the purchase price or a refund at the value of 50% of the retail value in case of a flaw occurred in the second year after the date of purchase and delivery.
- **Not covered by warranty:**
 - all direct or indirect damage caused after delivery to the article (e.g. by oxidation, shocks, falls, dust, dirt, humidity...), and by the article, as well as its contents (e.g. data loss), compensation for loss of profits;
 - frequently replaced consumable goods, parts or accessories such as batteries, lamps, rubber parts, drive belts... (unlimited list);
 - flaws resulting from fire, water damage, lightning, accident, natural disaster, etc. ...;
 - flaws caused deliberately, negligently or resulting from improper handling, negligent maintenance, abusive use or use contrary to the manufacturer's instructions;
 - damage caused by a commercial, professional or collective use of the article (the warranty validity will be reduced to six (6) months when the article is used professionally);
 - damage resulting from an inappropriate packing and shipping of the article;
 - all damage caused by modification, repair or alteration performed by a third party without written permission by Velleman®.
 - Articles to be repaired must be delivered to your Velleman® dealer, solidly packed (preferably in the original packaging), and be completed with the original receipt of purchase and a clear flaw description.
 - Hint: In order to save on cost and time, please reread the manual and check if the flaw is caused by obvious causes prior to presenting the article for repair. Note that returning a non-defective article can also involve handling costs.
 - Repairs occurring after warranty expiration are subject to shipping costs.
 - The above conditions are without prejudice to all commercial warranties.

The above enumeration is subject to modification according to the article (see article's manual).

Velleman® service- en kwaliteitsgarantie

Velleman® heeft ruim 35 jaar ervaring in de elektronica wereld en verdeelt in meer dan 85 landen. Al onze producten beantwoorden aan strikte kwaliteitseisen en aan de wettelijke bepalingen geldig in de EU. Om de kwaliteit te waarborgen, ondergaan onze producten op regelmatige tijdstippen een extra kwaliteitscontrole, zowel door onze eigen kwaliteitsafdeling als door externe gespecialiseerde organisaties. Mocht er ondanks deze voorzorgen toch een probleem optreden, dan kunt u steeds een beroep doen op onze waarborg (zie waarborgvoorwaarden).

Algemene waarborgvoorwaarden consumentengoederen (voor Europese Unie):

- Op alle consumentengoederen geldt een garantieperiode van 24 maanden op productie- en materiaalfouten en dit vanaf de oorspronkelijke aankoopdatum.
- Indien de klacht gegrond is en een gratis reparatie of vervanging van een artikel onmogelijk is of indien de kosten hiervoor buiten verhouding zijn, kan Velleman® beslissen het desbetreffende artikel te vervangen door een gelijkwaardig artikel of de aankoopsom van het artikel gedeeltelijk of volledig terug te betalen. In dat geval krijgt u een vervangend product of terugbetaling ter waarde van 100% van de aankoopsom bij ontdekking van een gebrek tot één jaar na aankoop en levering, of een vervangend product tegen 50% van de kostprijs of terugbetaling van 50 % bij ontdekking na één jaar tot 2 jaar.
- **Valt niet onder waarborg:**
 - alle rechtstreekse of onrechtstreekse schade na de levering veroorzaakt aan het toestel (bv. door oxidatie, schokken, val, stof, vuil, vocht...), en door het toestel, alsook zijn inhoud (bv. verlies van data), vergoeding voor eventuele winstderving.
 - verbruiksgoederen, onderdelen of hulpstukken die regelmatig dienen te worden vervangen, zoals bv. batterijen, lampen, rubberen onderdelen, aandrijfriemen... (onbeperkte lijst).
 - defecten ten gevolge van brand, waterschade, bliksem, ongevallen, natuurrampen, enz.
 - defecten veroorzaakt door opzet, nalatigheid of door een onoordeelkundige behandeling, slecht onderhoud of abnormaal gebruik of gebruik van het toestel strijdig met de voorschriften van de fabrikant.
 - schade ten gevolge van een commercieel, professioneel of collectief gebruik van het apparaat (bij professioneel gebruik wordt de garantieperiode herleid tot 6 maand).
 - schade veroorzaakt door onvoldoende bescherming bij transport van het apparaat.
 - alle schade door wijzigingen, reparaties of modificaties uitgevoerd door derden zonder toestemming van Velleman®.
 - Toestellen dienen ter reparatie aangeboden te worden bij uw Velleman®-verdelers. Het toestel dient vergezeld te zijn van het oorspronkelijke aankoopbewijs. Zorg voor een degelijke verpakking (bij voorkeur de originele verpakking) en voeg een duidelijke foutomschrijving bij.
 - Tip: alvorens het toestel voor reparatie aan te bieden, kijk nog eens na of er geen voor de hand liggende reden is waarom het toestel niet naar behoren werkt (zie handleiding). Op deze wijze kunt u kosten en tijd besparen. Denk eraan dat er ook voor niet-defecte toestellen een kost voor controle aangerekend kan worden.
 - Bij reparaties buiten de waarborgperiode zullen transportkosten aangerekend worden.
 - Elke commerciële garantie laat deze rechten onverminderd.

Bovenstaande opsomming kan eventueel aangepast worden naargelang de aard van het product (zie handleiding van het betreffende product).

Garantie de service et de qualité Velleman®

Velleman® jouit d'une expérience de plus de 35 ans dans le monde de l'électronique avec une distribution dans plus de 85 pays. Tous nos produits répondent à des exigences de qualité rigoureuses et à des dispositions légales en vigueur dans l'UE. Afin de garantir la qualité, nous soumettons régulièrement nos produits à des contrôles de qualité supplémentaires, tant par notre propre service qualité que par un service qualité externe. Dans le cas improbable d'un défaut malgré toutes les précautions, il est possible d'invoquer notre garantie (voir les conditions de garantie).

Conditions générales concernant la garantie sur les produits grand public (pour l'UE) :

- tout produit grand public est garanti 24 mois contre tout vice de production ou de matériaux à dater du jour d'acquisition effective ;
- si la plainte est justifiée et que la réparation ou le remplacement d'un article est jugé impossible, ou lorsque les coûts s'avèrent disproportionnés, Velleman® s'autorise à remplacer ledit article par un article équivalent ou à rembourser la totalité ou une partie du prix d'achat. Le cas échéant, il vous sera consenti un article de remplacement ou le remboursement complet du prix d'achat lors d'un défaut dans un délai de 1 an après l'achat et la livraison, ou un article de remplacement moyennant 50% du prix d'achat ou le remboursement de 50% du prix d'achat lors d'un défaut après 1 à 2 ans.
- **sont par conséquent exclus :**
 - tout dommage direct ou indirect survenu à l'article après livraison (p.ex. dommage lié à l'oxydation, choc, chute, poussière, sable, impureté...) et provoqué par l'appareil, ainsi que son contenu (p.ex. perte de données) et une indemnisation éventuelle pour perte de revenus ;
 - tout bien de consommation ou accessoire, ou pièce qui nécessite un remplacement régulier comme p.ex. piles, ampoules, pièces en caoutchouc, courroies... (liste illimitée) ;
 - tout dommage qui résulte d'un incendie, de la foudre, d'un accident, d'une catastrophe naturelle, etc. ;
 - tout dommage provoqué par une négligence, volontaire ou non, une utilisation ou un entretien incorrects, ou une utilisation de l'appareil contraire aux prescriptions du fabricant ;
 - tout dommage à cause d'une utilisation commerciale, professionnelle ou collective de l'appareil (la période de garantie sera réduite à 6 mois lors d'une utilisation professionnelle) ;
 - tout dommage à l'appareil qui résulte d'une utilisation incorrecte ou différente que celle pour laquelle il a été initialement prévu comme décrit dans la notice ;
 - tout dommage engendré par un retour de l'appareil emballé dans un conditionnement non ou insuffisamment protégé.
- toute réparation ou modification effectuée par une tierce personne sans l'autorisation explicite de SA Velleman® ; - frais de transport de et vers Velleman® si l'appareil n'est plus couvert sous la garantie.
- toute réparation sera fournie par l'endroit de l'achat. L'appareil doit nécessairement être accompagné du bon d'achat d'origine et être dûment conditionné (de préférence dans l'emballage d'origine avec mention du défaut) ;
- tuyau : il est conseillé de consulter la notice et de contrôler câbles, piles, etc. avant de retourner l'appareil. Un appareil retourné jugé défectueux qui s'avère en bon état de marche pourra faire l'objet d'une note de frais à charge du consommateur ;
- une réparation effectuée en-dehors de la période de garantie fera l'objet de frais de transport ;
- toute garantie commerciale ne porte pas atteinte aux conditions susmentionnées.

La liste susmentionnée peut être sujette à une complémentation selon le type de l'article et être mentionnée dans la notice d'emploi.

Velleman® Service- und Qualitätsgarantie

Velleman® hat gut 35 Jahre Erfahrung in der Elektronikwelt und vertreibt seine Produkte in über 85 Ländern.

Alle Produkte entsprechen den strengen Qualitätsforderungen und gesetzlichen Anforderungen in der EU. Um die Qualität zu gewährleisten werden unsere Produkte regelmäßig einer zusätzlichen Qualitätskontrolle unterworfen, sowohl von unserer eigenen Qualitätsabteilung als auch von externen spezialisierten Organisationen. Sollten, trotz aller Vorsichtsmaßnahmen, Probleme auftreten, nehmen Sie bitte die Garantie in Anspruch (siehe Garantiebedingungen).

Allgemeine Garantiebedingungen in Bezug auf Konsumgüter (für die Europäische Union):

- Alle Produkte haben für Material- oder Herstellungsfehler eine Garantieperiode von 24 Monaten ab Verkaufsdatum.
- Wenn die Klage berechtigt ist und falls eine kostenlose Reparatur oder ein Austausch des Gerätes unmöglich ist, oder wenn die Kosten dafür unverhältnismäßig sind, kann Velleman® sich darüber entscheiden, dieses Produkt durch ein gleiches Produkt zu ersetzen oder die Kaufsumme ganz oder teilweise zurückzuzahlen. In diesem Fall erhalten Sie ein Ersatzprodukt oder eine Rückzahlung im Werte von 100% der Kaufsumme im Falle eines Defektes bis zu 1 Jahr nach Kauf oder Lieferung, oder Sie bekommen ein Ersatzprodukt im Werte von 50% der Kaufsumme oder eine Rückzahlung im Werte von 50 % im Falle eines Defektes im zweiten Jahr.
- **Von der Garantie ausgeschlossen sind:**
 - alle direkten oder indirekten Schäden, die nach Lieferung am Gerät und durch das Gerät verursacht werden (z.B. Oxidation, Stöße, Fall, Staub, Schmutz, Feuchtigkeit, ...), sowie auch der Inhalt (z.B. Datenverlust), Entschädigung für eventuellen Gewinnausfall.
 - Verbrauchsgüter, Teile oder Zubehörteile, die regelmäßig ausgewechselt werden, wie z.B. Batterien, Lampen, Gummiteile, Treibriemen, usw. (unbeschränkte Liste).
 - Schäden verursacht durch Brandschaden, Wasserschaden, Blitz, Unfälle, Naturkatastrophen, usw.
 - Schäden verursacht durch absichtliche, nachlässige oder unsachgemäße Anwendung, schlechte Wartung, zweckentfremdete Anwendung oder Nichtbeachtung von Benutzerhinweisen in der Bedienungsanleitung.
 - Schäden infolge einer kommerziellen, professionellen oder kollektiven Anwendung des Gerätes (bei gewerblicher Anwendung wird die Garantieperiode auf 6 Monate zurückgeführt).
 - Schäden verursacht durch eine unsachgemäße Verpackung und unsachgemäßen Transport des Gerätes.
 - alle Schäden verursacht durch unautorisierte Änderungen, Reparaturen oder Modifikationen, die von einem Dritten ohne Erlaubnis von Velleman® vorgenommen werden.
- Im Fall einer Reparatur, wenden Sie sich an Ihren Velleman®-Verteiler. Legen Sie das Produkt ordnungsgemäß verpackt (vorzugsweise die Originalverpackung) und mit dem Original-Kaufbeleg vor. Fügen Sie eine deutliche Fehlerumschreibung hinzu.
- Hinweis: Um Kosten und Zeit zu sparen, lesen Sie die Bedienungsanleitung nochmals und überprüfen Sie, ob es keinen auf der Hand liegenden Grund gibt, ehe Sie das Gerät zur Reparatur zurückschicken. Stellt sich bei der Überprüfung des Geräts heraus, dass kein Geräteschaden vorliegt, könnte dem Kunden eine Untersuchungspauschale berechnet.
- Für Reparaturen nach Ablauf der Garantiefrist werden Transportkosten berechnet.
- Jede kommerzielle Garantie lässt diese Rechte unberührt.

Die oben stehende Aufzählung kann eventuell angepasst werden gemäß der Art des Produktes (siehe Bedienungsanleitung des Gerätes).

Garantía de servicio y calidad Velleman®

Velleman® disfruta de una experiencia de más de 35 años en el mundo de la electrónica con una distribución en más de 85 países.

Todos nuestros productos responden a normas de calidad rigurosas y disposiciones legales vigentes en la UE. Para garantizar la calidad, sometimos nuestros productos regularmente a controles de calidad adicionales, tanto por nuestro propio servicio de calidad como por un servicio de calidad externo. En el caso improbable de que surgieran problemas a pesar de todas las precauciones, es posible apelar a nuestra garantía (véase las condiciones de garantía).

Condiciones generales referentes a la garantía sobre productos de venta al público (para la Unión Europea):

- Todos los productos de venta al público tienen un período de garantía de 24 meses contra errores de producción o errores en materiales desde la adquisición original;
- Si la queja está fundada y si la reparación o la sustitución de un artículo es imposible, o si los gastos son desproporcionados, Velleman® autoriza reemplazar el artículo por un artículo equivalente o reembolsar la totalidad o una parte del precio de compra. En este caso, recibirá un artículo de recambio o el reembolso completo del precio de compra al descubrir un defecto hasta un año después de la compra y la entrega, o un artículo de recambio al 50% del precio de compra o la sustitución de un 50% del precio de compra al descubrir un defecto después de 1 a 2 años.
- **Por consiguiente, están excluidos entre otras cosas:**
 - todos los daños causados directamente o indirectamente al aparato y su contenido después de la entrega (p.ej. por oxidación, choques, caída,...) y causados por el aparato, al igual que el contenido (p.ej. pérdida de datos) y una indemnización eventual para falta de ganancias;
 - partes o accesorios que deban ser reemplazados regularmente, como por ejemplo baterías, lámparas, partes de goma, ... (lista ilimitada)
 - defectos causados por un incendio, daños causados por el agua, rayos, accidentes, catástrofes naturales, etc. ;
 - defectos causados a conciencia, descuido o por malos tratos, un mantenimiento inapropiado o un uso anormal del aparato contrario a las instrucciones del fabricante;
 - daños causados por un uso comercial, profesional o colectivo del aparato (el período de garantía se reducirá a 6 meses con uso profesional) ;
 - daños causados por un uso incorrecto o un uso ajeno al que está previsto el producto inicialmente como está descrito en el manual del usuario ;
 - daños causados por una protección insuficiente al transportar el aparato.
 - daños causados por reparaciones o modificaciones efectuadas por una tercera persona sin la autorización explícita de SA Velleman® ;
 - se calcula gastos de transporte de y a Velleman® si el aparato ya no está cubierto por la garantía.
- Cualquier reparación se efectuará por el lugar de compra. Devuelva el aparato con la factura de compra original y transpórtelo en un embalaje sólido (preferentemente el embalaje original). Incluya también una buena descripción del defecto ;
- Consejo: Lea el manual del usuario y controle los cables, las pilas, etc. antes de devolver el aparato. Si no se encuentra un defecto en el artículo los gastos podrían correr a cargo del cliente;
- Los gastos de transporte correrán a cargo del cliente para una reparación efectuada fuera del período de garantía.
- Cualquier gesto comercial no disminuye estos derechos.

La lista previamente mencionada puede ser adaptada según el tipo de artículo (véase el manual del usuario del artículo en cuestión)
