

**Upright and hand-held vacuum cleaner in one**  
***New York***  
**CVC638**



**Gebruiksaanwijzing**

**User manual**

**Bedienungsanleitung**

**Mode d'emploi**



## **Inhoud**

Nederlands .....	4
Deutsch.....	15
English .....	26
Français.....	35

## Nederlands

### Gebruiksaanwijzing

#### Montiss steel- en handstofzuiger in één *New York* CVC638

#### BELANGRIJKE VEILIGHEIDSVOORSCHRIFTEN

Mocht ondanks onze zorgvuldige kwaliteitscontrole uw apparaat niet goed functioneren, dan kunt u een beroep doen op onze service.

**Om ongerief te voorkomen, raden wij u aan de gebruiksaanwijzing zorgvuldig na te lezen alvorens u tot ons te wenden.**

Bij het gebruik van een elektrisch apparaat, moeten de basisveiligheidsinstructies altijd in acht worden genomen, inzake het volgende

LEES ALLE INSTRUCTIES, VOORDAT U UW STOFZUIGER GEBRUIKT

**WAARSCHUWING:** Om het risico van brand, elektrische schokken of letsel te beperken, dient u de volgende regels na te leven

1. Niet buiten gebruiken of op natte oppervlakken
2. Niet als een stuk speelgoed gebruiken. Oplettendheid is noodzakelijk bij het gebruik met kinderen in de buurt.
3. Gebruik het apparaat uitsluitend zoals is beschreven in deze handleiding. Gebruik uitsluitend de door de fabrikant aanbevolen accessoires.
4. Gebruik de stofzuiger niet als hij is gevallen, beschadigd is, buiten heeft gestaan of in het water is gevallen. Breng het apparaat dan naar een erkend servicecentrum om het te laten inspecteren.
5. Raak de stekker of het apparaat niet met natte handen aan.
6. Stop geen grote objecten in de openingen. Belemmer de openingen niet. Houd de innameopening vrij van stof, pluizen, haar en alles wat de luchtstroom kan verminderen.
7. Houd haar, losse kleding en alle lichaamsdelen uit de buurt van openingen en bewegende onderdelen om te voorkomen dat zij erin worden opgenomen of erin verstrikt raken.
8. Zuig niet iets op wat brandt of rookt, zoals sigaretten, lucifers of as van sigaretten.
9. Zuig geen brandbare voorwerpen op of vloeistoffen zoals benzine. Gebruik het apparaat ook niet op plekken waar deze stoffen aanwezig zijn.
10. Volg alle labels, instructies en markeringen op de stofzuiger op.
11. Houd het einde van de stangen en andere openingen altijd uit de buurt van uw gezicht en lichaam.
12. Gebruik de stofzuiger niet als het stoffilter niet is geplaatst.
13. Steek de stekker van het apparaat nooit in het stopcontact, alvorens u accessoires plaatst of wegneemt.
14. Berg de stofzuiger binnenshuis op. Berg de stofzuiger na het gebruik op om ongelukken door struikelen te voorkomen.
15. Het gebruik van onjuiste accu's kan de motor en het gebruik beschadigen. Maak gebruik van de aanbevolen accu's.
16. Gebruik het apparaat alleen op droge oppervlakken binnenshuis.
17. Als de stofzuiger wordt beschadigd, dan moet om gevaar te voorkomen de reparatie worden uitgevoerd door de fabrikant, de servicedienst of een gelijkwaardig gekwalificeerd persoon.

18. Dit apparaat is niet geschikt voor gebruik door kinderen of personen met verminderde lichamelijke, zintuiglijke of geestelijke vermogens, of die gebrek aan ervaring of kennis hebben, tenzij iemand die verantwoordelijk is voor hun veiligheid toezicht op hen houdt of hen heeft uitgelegd hoe het apparaat dient te worden gebruikt. Nauwlettend toezicht is vereist als het apparaat in nabijheid van kinderen, huisdieren of planten wordt gebruikt.

## HET PRODUCT

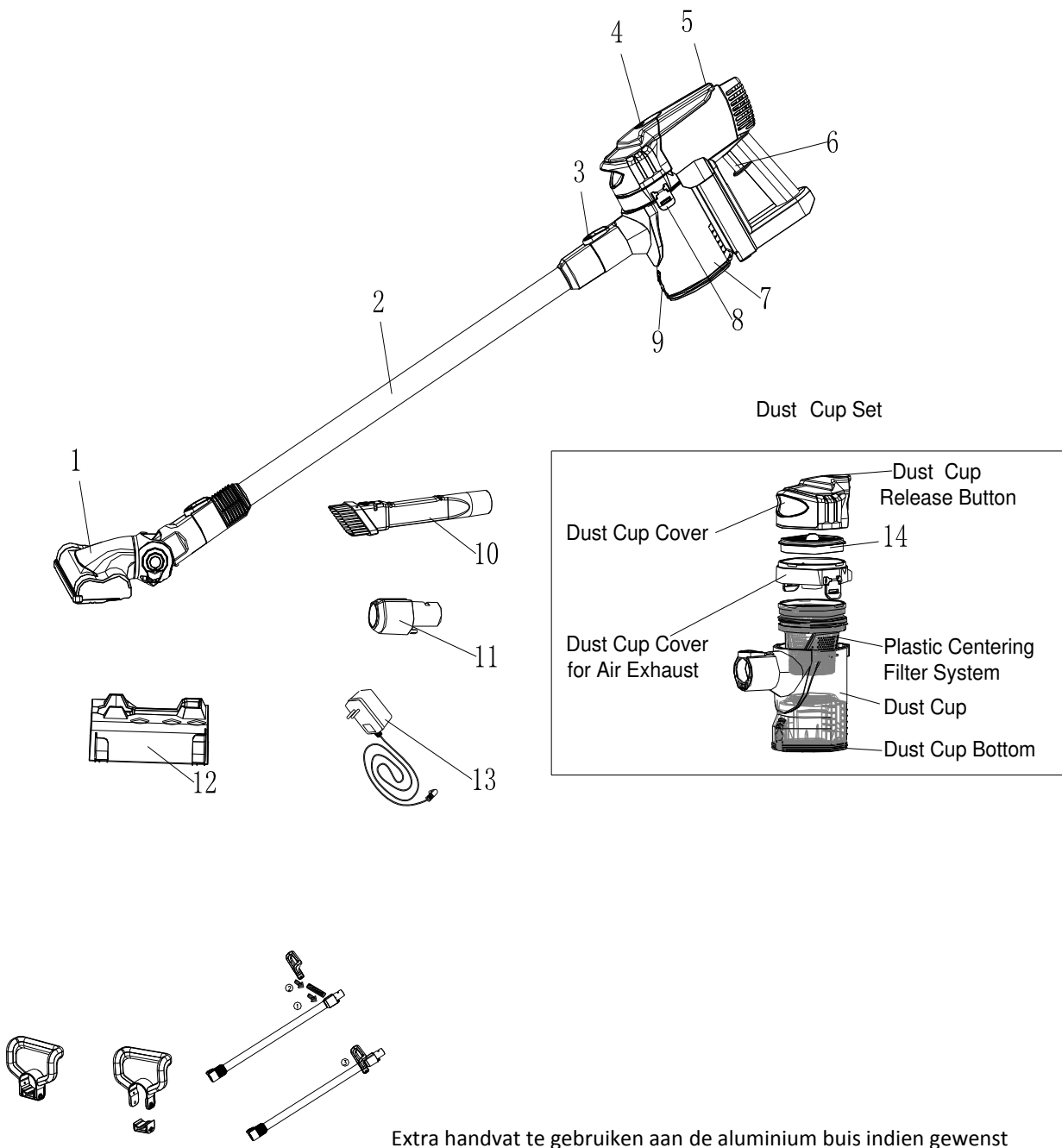

Extra handvat te gebruiken aan de aluminium buis indien gewenst

- |   |                                     |
|---|-------------------------------------|
| 1. Turbo vloerborstel                         | 2. Aluminium buis                   |
| 3. Ontgrendelingsknop voor de buis            | 4. Ontgrendelingsknop voor de body  |
| 5. Indicatielampje                            | 6. Aan-/uitschakelaar               |
| 7. Stofreservoir                              | 8. Ontgrendelingsklip stofreservoir |
| 9. Ontgrendelingsknop onderkant stofreservoir | 10. Multifunctioneel zuigmondstuk   |
| 11. Conversiehulpstuk                         | 12. Oplaad- en opbergstation        |
| 13. Lader                                     | 14. Filtersysteem                   |

## VOORZORGSMAATREGELEN

Als door een blokkade de borstel of de buizen verstopt raken, dient u de stofzuiger onmiddellijk uit te schakelen. Haal de verstopping weg, voordat u de stofzuiger opnieuw start.

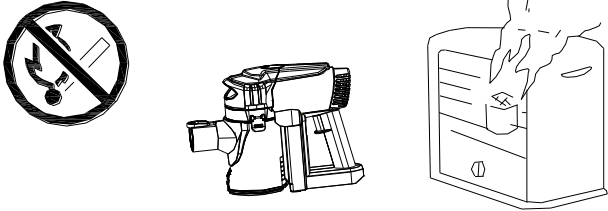
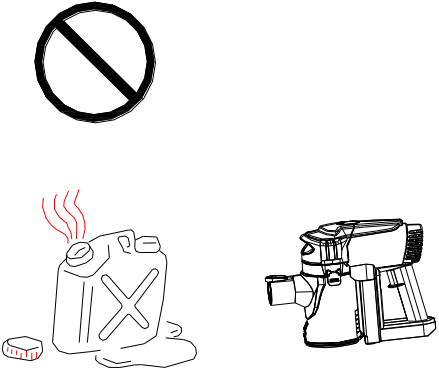
<p>1. Gebruik de stofzuiger niet te dicht bij warmtebronnen zoals kachels, radiatoren, sigarettenpeuken enz.</p>	
<p>2. Verwijder scherpe objecten van de vloer, voordat u de stofzuiger gebruikt. Dit is om schade aan het filter te voorkomen. Gebruik de stofzuiger nooit om brandbare materialen of vloeistoffen, zoals gas en sigaretten, op te zuigen.</p>	

## MONTAGE VAN DE STOFZUIGER

<p><b>Het installeren van het conversiehulpstuk</b></p> <p>Wanneer u een andere zuigmond dan de standaard vloerborstel wilt gebruiken, gebruik dan het conversiehulpstuk.</p>	
---	--

### Het installeren van de aluminium verlengsbuis

U kunt het aluminium verlengstuk gebruiken om op de stofzuiger aan te sluiten aan de ene kant (u hoort een "klik" als de installatie succesvol is), met een accessoire aan de andere kant (zie afbeelding rechts), zodat het apparaat als een verticale stofzuiger kan worden gebruikt:

- \* Bij het gebruik van een vloerborstel kan het apparaat worden gebruikt om de vloer rechtstreeks te reinigen.
- \* Bij het gebruik van een vloerborstel of een zuigmondstuk, kan het apparaat worden gebruikt om het plafond te reinigen, gordijnen en andere plekken die doorgaans moeilijk schoon te maken zijn, zoals hooggelegen plaatsen. Hiervoor is het apparaat erg handig en praktisch in gebruik.

### Het installeren van het extra handvat

Plaats onderdeel 1 op de juiste plaats zoals afgebeeld.

Plaats het handvat (fig 2) op onderdeel 1 zodat dit als resultaat heeft op fig 3.

(PS: dit handvat is optioneel en kan enkel gebruikt worden indien u dit makkelijker vindt)

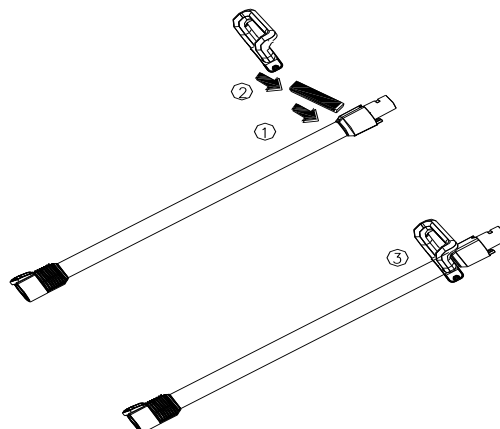
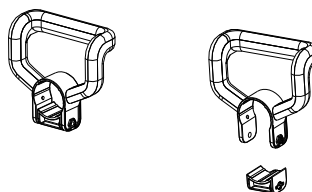
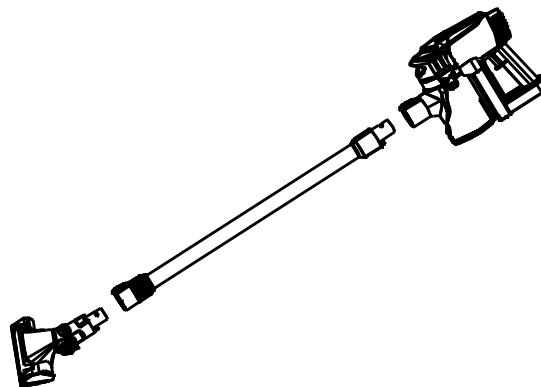



### Verwijderen en aanbrengen van het stofreservoir

- (a) Het verwijderen van het stofreservoir: druk op de ontgrendelingsknop van het stofreservoir, haal vervolgens het reservoir uit de body. (Fig. A)
- (b) Het installeren van het stofreservoir: zorg er eerst voor dat de onderkant van het stofreservoir aan de body is bevestigd. (let op de montagepositie en -richting). Druk vervolgens het stofreservoir op de body. Zodra u een klik hoort, is het stofreservoir op zijn plaats bevestigd. (Fig. B).

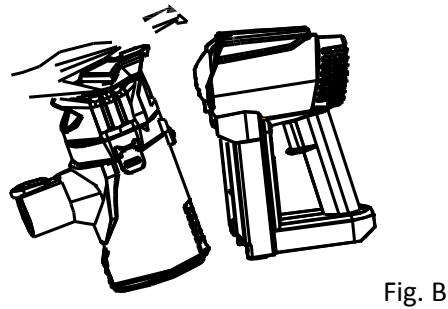
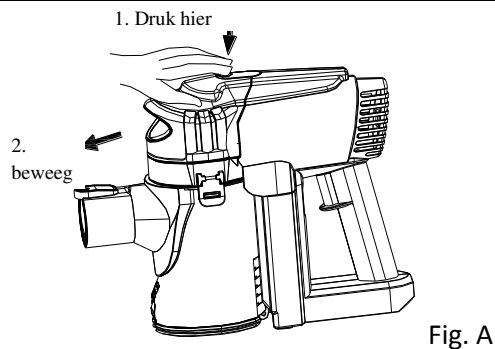

### Installeren en verwijderen van de accu

- (a) Het verwijderen van de accu: duw op de ontgrendeling van de accu aan de onderkant van de body. Verwijder vervolgens de accu door deze te verplaatsen in de aangegeven richting. (Fig. A)
- (b) Het installeren van de accu: plaats de accu volgens de aangegeven richting. Zodra u een "klik" hoort, is de accu op de juiste plaats bevestigd. (Fig. B)

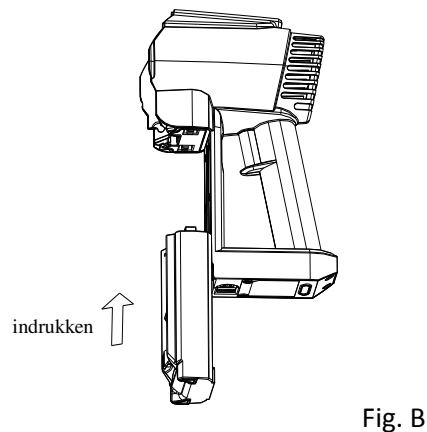
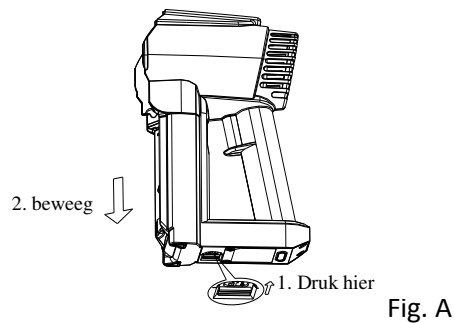

## HET REINIGEN EN OPLADEN VAN DE STOFUIZGER

### A. Hoe u het stofreservoir moet legen en reinigen

1. Verwijder het stofreservoir van de body.
2. Druk op de ontgrendelingsknop aan de onderkant van het stofreservoir en het stof zal er vanzelf uitvallen. Meestal hoeft u alleen maar deze handeling uit te voeren (zie fig. A).
3. Als het turbinesysteem te vuil is, drukt u op de ontgrendelingsklip van het stofreservoir, u neemt het filter uit het stofreservoir en u maakt dit schoon met een zachte borstel of u wast het met water. U dient het filter volledig te drogen, voordat u het weer gebruikt. (Fig. B).

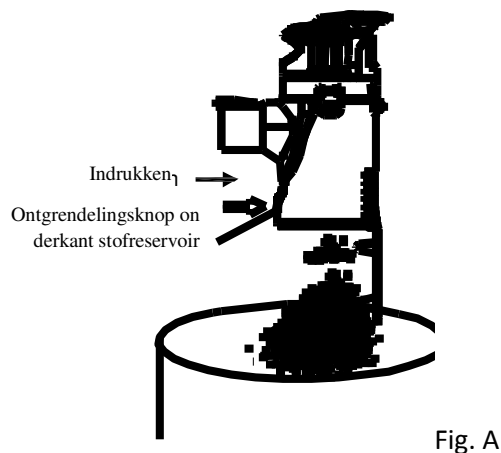

Fig. A

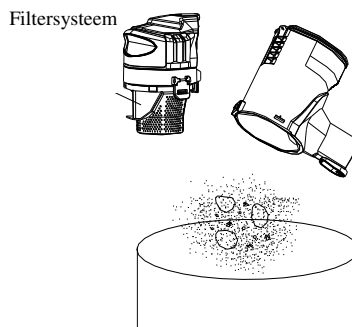

Fig. B

### B. Het vervangen of het schoonmaken van de spons en het filtersysteem

1. Verwijder het stofreservoir van de body.
2. Draai het deksel van het stofreservoir linksom, van "gesloten" naar "geopend" en haal het deksel weg. Het verwijderen van de spons en de filterset. (Fig. A)
3. Na het verwijderen van de spons en de filter uit de ventilatieopening, kunt u de spons en de filter met een zachte borstel reinigen of afspoelen met lauw water. Maak hen weer volledig droog, voordat u hen weer gebruikt. Alle filters zijn afwasbaar (wij raden u aan de filters te reinigen wanneer de zuigkracht afneemt.) (Fig. B)

Opmerking: Zorg ervoor dat u de filters weer op de juiste plaats installeert, voordat u het apparaat weer gebruikt.

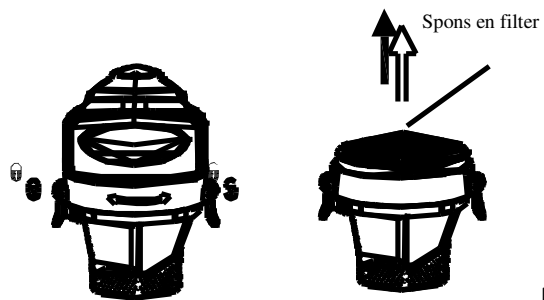

Fig. A

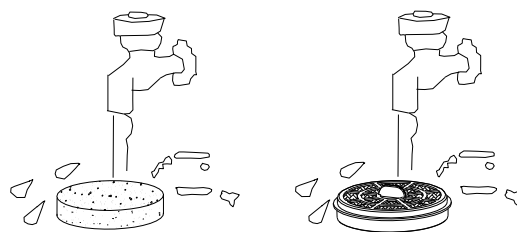
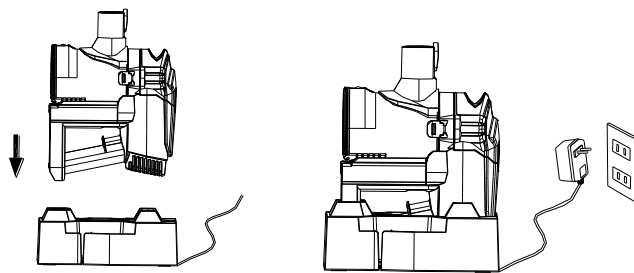

Fig. B

### C. Het opladen van de stofzuiger

1. Wanneer u het apparaat gaat opladen, zorg ervoor dat u de stofzuiger eerst in het laadstation plaatst, voordat u deze oplader aansluit op het stopcontact. De oplader moet in de buurt van de muur worden geplaatst om te voorkomen dat er ongelukken gebeuren, zoals struikelen.



**Suggestie:** Na het gebruik van de stofzuiger, kunt u de stofzuiger en de accessoires in het speciaal ontworpen oplaadstation plaatsen, zodat u het apparaat gemakkelijk kunt pakken als u het weer wilt gebruiken.

### PROBLEMEN OPLOSSEN

PROBLEEM	MOGELIJKE OORZAAK	MOGELIJKE OPLOSSING
Het apparaat werkt niet	<ul style="list-style-type: none"><li>- De accu kan leeg zijn</li></ul>	<ul style="list-style-type: none"><li>- Controleer of de accu opgeladen is of vervang deze</li></ul>
De stofzuiger zuigt geen stof op of de zuigkracht is zeer zwak	<ul style="list-style-type: none"><li>- Het stofreservoir kan vol zijn</li></ul>	<ul style="list-style-type: none"><li>- Maak het stofreservoir leeg (zie pagina 7)</li><li>- Sluit de lader aan</li></ul>
Er ontsnapt stof uit de stofzuiger	<ul style="list-style-type: none"><li>- Het stofreservoir is vol</li><li>- Het stofreservoir is misschien niet juist geïnstalleerd</li></ul>	<ul style="list-style-type: none"><li>- Maak het stofreservoir leeg</li><li>- Controleer of er stof zit aan de onderkant van de ontgrendelingsknop van het reservoir</li></ul>
De stofzuiger zuigt niets op, nadat de vloerborstel is geïnstalleerd	<ul style="list-style-type: none"><li>- Het stofreservoir is vol</li></ul>	<ul style="list-style-type: none"><li>- Maak de stofcontainer leeg en schoon</li></ul>

## INFORMATIEPLICHT INZAKE BATTERIJVERORDENING EN PRODUCT

Batterijen, accu's en defecte apparaten behoren niet tot het huisvuil. Gebruikers zijn wettelijk verplicht om gebruikte batterijen, accu's en defecte apparaten terug te geven. Voor het van de hand doen van deze zijn er speciale containers in gespecialiseerde winkels en gemeentelijke inzamelpunten. Dit is een concrete bijdrage aan de bescherming van het milieu. Sinds 1998 verplicht de batterijverordening alle burgers om gebruikte batterijen en accu's uitsluitend via de gespecialiseerde winkels of de daarvoor speciaal ingerichte inzamelpunten te verwijderen. Gespecialiseerde winkels en fabrikanten zijn verplicht deze batterijen terug te nemen en volgens de verordening te gebruiken of als gevaarlijke afvalstoffen te verwijderen. Indien u uw batterijen en accu's bij ons in wilt leveren, stuurt u deze dan voldoende gefrankeerd op naar ons adres.

Batterijen die volgens de wet geëtiketteerd moeten zijn, zijn van één van onderstaande symbolen voorzien, bestaande uit een doorgekruiste afvalbak en het chemische symbool voor de classificatie als schadelijke-stoffen-behoudende doorslaggevende zware metalen. Het chemische symbool (Cd, Hg of Pb) wordt onder het symbool afgebeeld.

De doorkruiste afvalbak geeft ook aan dat het betreffende elektrische product of de batterij niet moet worden verwijderd als algemeen huishoudelijk afval in Europa. Zorg voor een juiste afvalverwerking door het product en de batterij in overeenstemming met alle van toepassing zijnde lokale wetten voor het verwijderen van elektrische apparatuur of batterijen te verwijderen. Als u dit doet, helpt u de natuurlijke hulpbronnen te behouden en de standaard van milieubescherming te verbeteren bij de behandeling en verwijdering van elektrisch afval (Afgedankte Elektrische en Elektronische Apparatuur).



De volgende tekens vindt u op schadelijke-stoffenbehoudende batterijen en accu's:

Pb: Batterij of accu bevat lood

Cd: Batterij of accu bevat cadmium

Hg: Batterij of accu bevat kwik

## OPGELET BATTERIJ

Li-ion



6- isr18650

22.2V - 1500mAh



1. Risico op brandgevaar. Laad deze batterij niet zelf op, verwijder deze niet zelf, verwarm deze niet boven 100°C (212°F) of verbrand deze niet.
2. Houd deze batterij buiten het gebruik van kinderen en in de originele verpakking tot gebruik.
3. Zorg voor een juiste afvalverwerking in overeenstemming met alle van toepassing zijnde lokale wetten voor het verwijderen van de batterij.
4. Steek de batterij nooit in de mond. Contacteer bij het inslikken van de batterij meteen uw arts of lokaal antigif centrum.

## TECHNISCHE GEGEVENS

Modelnummer	CVC638
Batterij	22.2V  1500mAh
Adapter input	100-240V~50/60Hz 0,5A
Adapter output	26.0V  450mA

### Montiss

Thermiekstraat 1a  
6361 HB Nuth  
Nederland  
[www.monttiss.com](http://www.monttiss.com)

## UW GARANTIEBEWIJS

Uw aankoopbewijs dekt uw apparaat voor een periode van 24 maanden vanaf de datum van aankoop op defecten aan het apparaat, op voorwaarde dat u het apparaat correct heeft gebruikt zoals omschreven in de gebruiksaanwijzing.

Gebreken die ontstaan door ondeskundige behandeling, beschadiging of reparatiepogingen van derden, vallen niet onder de garantie.

De garantie geldt niet voor de bijgeleverde accessoires, en andere delen van het apparaat die aan slijtage onderhevig zijn. Mocht u deze willen nabestellen, dan is dat mogelijk via [www.monttiss.com](http://www.monttiss.com).

De garantie geldt niet voor delen van het apparaat die aan slijtage onderhevig zijn.

Dit apparaat is alleen bestemd voor huishoudelijk gebruik. Schade en/of storingen door bedrijfsmatig gebruik worden uitgesloten van garantie.

### U kunt gebruik maken van de garantie indien:

- Het apparaat volgens de gebruiksaanwijzing is gebruikt
- U in het bezit bent van een geldig origineel aankoopbewijs welke niet is veranderd of onleesbaar is gemaakt
- Er geen ingrepen zijn verricht door niet bevoegde personen of werkplaatsen

- De schade aan het apparaat niet is te wijten aan een oorzaak vreemd aan het apparaat, zoals: brandschade, waterschade, transportschade, atmosferische ontladingen of verkeerd of onvoldoende onderhoud.

#### **SERVICE**

Als u na het lezen van deze gebruiksaanwijzing nog vragen heeft over het product, kunt u contact opnemen met de Montiss klantenservice:

Telefoonnummer: +31 (0) 45 5280 380

Trebs BV, Thermiekstraat 1A, 6361 HB Nuth, email: [info@trebs.nl](mailto:info@trebs.nl) / [info@montiss.com](mailto:info@montiss.com)

## Deutsch

### Bedienungsanleitung

#### Montiss Hand- und Tischstaubsauger in einem Gerät *New York* CVC638

#### WICHTIGE SICHERHEITSHINWEISE

Sollte trotz unserer sorgfältigen Qualitätskontrolle Ihr Gerät nicht zufrieden stellend funktionieren, können Sie sich auf unseren Service berufen.

**Wir empfehlen Ihnen in jedem Fall, bei etwaigen Problemen erst die Gebrauchsanleitung sorgfältig zu lesen, ehe Sie sich an uns wenden.**

Bei der Benutzung elektrischer Geräte sind jederzeit die allgemein gültigen Sicherheitsmaßnahmen für den Umgang mit elektrischen Geräten zu beachten, einschließlich:

LESEN SIE ALLE ANWEISUNGEN DURCH, BEVOR SIE DAS GERÄT BENUTZEN

**WARNUNG:** Bitte befolgen Sie zur Verringerung des Risikos von Feuer, elektrischem Schock oder Verletzungen folgende Richtlinien:

1. Benutzen Sie das Gerät nicht im Freien oder auf nassen Oberflächen.
2. Benutzen Sie das Gerät nicht als Spielzeug. Geben Sie acht, wenn Sie den Staubsauger in der Nähe von Kindern verwenden.
3. Benutzen Sie den Staubsauger nur wie in diesem Handbuch angegeben. Verwenden Sie nur vom Hersteller empfohlene Zubehörteile.
4. Benutzen Sie den Staubsauger nicht, wenn er heruntergefallen oder beschädigt ist, sich im Freien befand oder in Wasser gefallen ist. Bringen Sie ihn zur Überprüfung zu einer autorisierten Reparaturwerkstatt.
5. Berühren Sie mit nassen Händen weder den Stecker noch den Staubsauger.
6. Stecken Sie keine Gegenstände in die Öffnungen. Verdecken Sie niemals die Öffnungen. Halten Sie die Ansaugöffnung frei von Staub, Fusseln, Haaren und allem, was den Luftstrom behindern könnte.
7. Halten Sie Haare, locker sitzende Kleidung und alle Körperteile von den Öffnungen und sich bewegenden Teilen fern, um einem Verheddern oder Hineingezogen-werden vorzubeugen.
8. Saugen Sie keine brennenden oder rauchenden Gegenstände wie Zigaretten, Zündhölzer oder Zigarettenasche auf.
9. Benutzen Sie den Staubsauger nicht zum Aufsaugen von brennbaren Gegenständen oder Flüssigkeiten wie Benzin. Verwenden Sie ihn auch nicht in Umgebungen, in denen derartige Gegenstände und Flüssigkeiten vorkommen könnten.
10. Beachten Sie alle Kennzeichnungs- und Anweisungsaufkleber an Ihrem Staubsaugers.
11. Halten Sie Schlauch- und Rohrenden sowie jegliche andere Öffnungen fern Ihres Gesichts und Ihres Körpers.
12. Benutzen Sie den Staubsauger nur mit im Staubbehälter eingesetztem Filter.
13. Trennen Sie das Gerät immer vom Netz, bevor Sie Zubehörteile anbringen bzw. entfernen.
14. Bewahren Sie den Staubsauger innerhalb geschlossener Räume auf. Räumen Sie den Staubsauger nach der Benutzung weg, um Unfälle durch Stolpern zu vermeiden.
15. Die Verwendung eines falschen Akkus kann zur Schädigung des Motors und/oder zur Verletzung des Benutzers führen. Bitte verwenden Sie nur den empfohlenen Akku.

16. Verwenden Sie den Staubsauger für keine anderen als in diesem Handbuch angegebenen Zwecke.
17. Wenn der Staubsauger beschädigt ist, ist dieser zur Gefahrenvermeidung durch den Hersteller, seine Vertragswerkstatt oder einer anderen qualifizierten Person zu reparieren.
18. Dieses Gerät ist nicht für Kinder geeignet oder für Personen mit verminderten körperlichen oder geistigen Fähigkeiten oder aber einer verminderten Sinneswahrnehmung, sowie einer mangelnden Erfahrung und Kenntnis, sofern solche Personen nicht von jemandem beaufsichtigt werden, der für ihre Sicherheit verantwortlich ist und ihnen erklärt, wie das Gerät zu benutzen ist. Eine sorgfältige Überwachung ist nötig, wenn das Gerät in der Nähe von Kindern, Haustieren oder Pflanzen benutzt wird.



## DAS PRODUKT

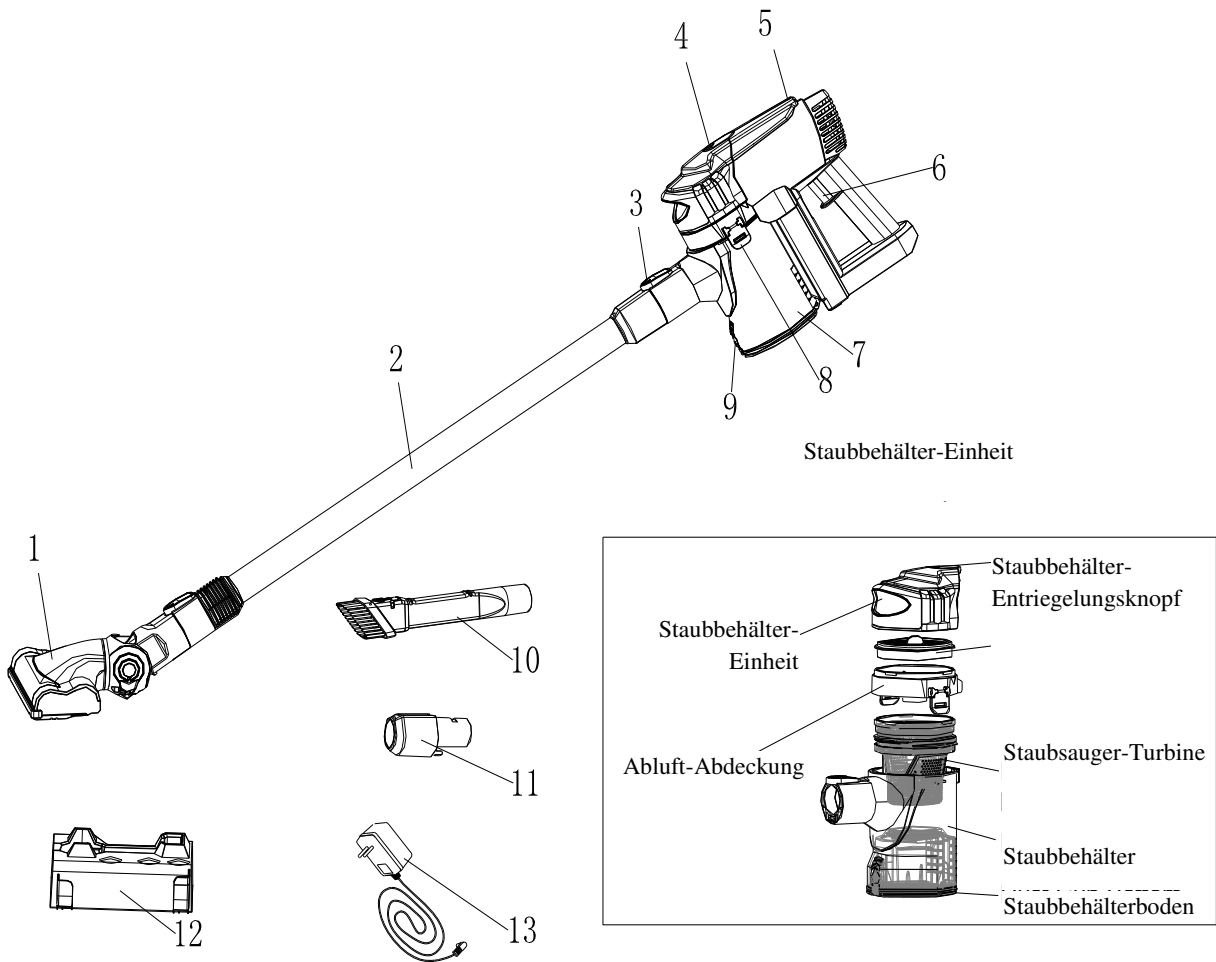

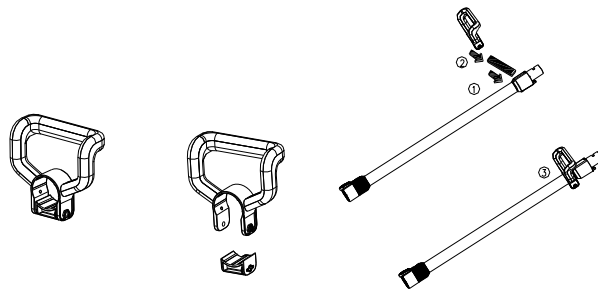

Extra Handgriff was benutzt werden kann an die Aluminium-Verlängerungsrohr



- |  |  |
|--|--|
| 1. Turbo-Bodenbürste                     | 2. Aluminium-Verlängerungsrohr             |
| 3. Staubsaugerrohr-Entriegelungsknopf    | 4. Gehäuse-Entriegelungsknopf              |
| 5. Anzeige-LED                           | 6. Netzschalter                            |
| 7. Staubbehälter                         | 8. Staubbehälter-Entriegelungsknopf        |
| 9. Staubbehälterboden-Entriegelungsknopf | 10. Fugendüse mit Pinsel                   |
| 11. Aufsteckadapter                      | 12. Basisstation für Laden und Aufbewahren |
| 13. Akkuladegerät                        | 14. Filterkassette                         |

## VORSICHTSMAßNAHMEN

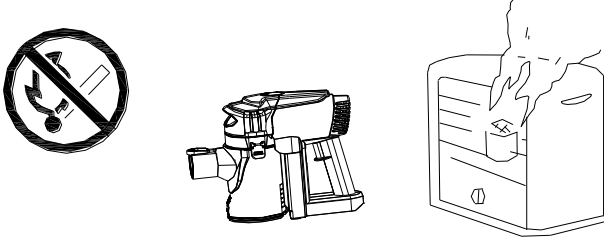
Schalten Sie bei einer Verstopfung der Düse oder des Verlängerungsrohres den Staubsauger umgehend aus. Entfernen Sie die Substanz, die die Verstopfung hervorruft, bevor Sie den Staubsauger wieder in Betrieb nehmen.

<p>1. Nähern Sie sich mit dem Staubsauger nicht zu sehr Wärmequellen wie Heizkörpern, Radiatoren, Zigarettenstummeln usw.</p>	
<p>2. Räumen Sie vor der Inbetriebnahme des Staubsaugers lange oder spitze Gegenstände beiseite, die sich auf dem Boden befinden, um einer Beschädigung des Filters vorzubeugen. Benutzen Sie den Staubsauger nicht zum Aufsaugen brennbarer Materialien oder Flüssigkeiten wie Gas oder Zigaretten.</p>	

## ZUSAMMENBAU DES STAUBSAUGERS

<p><b>Aufstecken des Aufsteckadapters</b></p> <p>Bitte benutzen Sie bei der Verwendung eines anderen Zubehöerteils als der Turbo-Bodenbürste den Aufsteckadapter.</p>	
---	--

### Anstecken des Aluminium-Verlängerungsrohres

Sie können das Aluminium-Verlängerungsrohr dazu verwenden, um auf der einen Seite den Staubsauger aufzustecken (durch einen „Klick“ wird das ordnungsgemäße Einrasten des Rohres signalisiert) und danach den Staubsauger auf der anderen Seite des Rohres mit einem Zubehörteil zu verbinden (siehe rechtsstehende Abbildung). Sie können ihn dann als Stabstaubsauger verwenden.

- \* Das Rohr kann direkt mit einer Bodenbürste verbunden werden, um beispielsweise den Fußboden oder den Teppich zu saugen.
- \* Wenn Sie eine Bodenbürste bzw. Fugendüse verwenden, können Sie beispielsweise Zimmerdecken, Vorhänge oder andere schwer erreichbare oder höher gelegene Stellen saugen. Das macht den Staubsauger sehr praktisch und nützlich.

### Anstecken des Griff

Stell das Unterteil 1 genau ein. (Fig. 1.)

Stell das Griff auf Unterteil 1 (Fig. 2) richtig ein wie Fig. 3

(PS: dieses Griff ist nicht notwendig aber sonst eine Zubör um dieses Produkt infach zu gebrauchen.

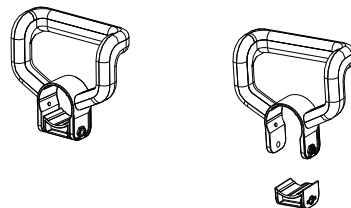
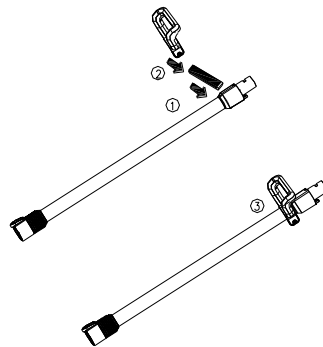
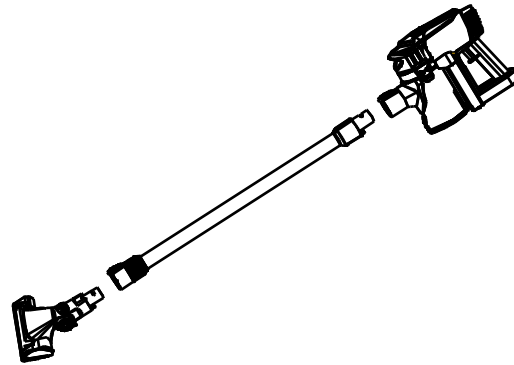

### Abnehmen und Einsetzen des Staubbehälters

(a) Abnehmen des Staubbehälters: Drücken Sie auf die Entriegelungstaste des Staubbehälters und nehmen Sie danach den Staubbehälter vom Gehäuse ab. (Abb. A)

(b) Einsetzen des Staubbehälters: Achten Sie darauf, dass zuerst die Unterseite des Staubbehälters an das Gehäuse angesetzt wird (Achten Sie auf Aufnahme-Position und -richtung). Drücken Sie danach den Staubbehälter an das Gehäuse. Wenn Sie ein Klicken hören, ist der Staubbehälter ordnungsgemäß eingerastet. (Abb. B).



Abb. A



Abb. B

### Einsetzen und Entnehmen des Akkus

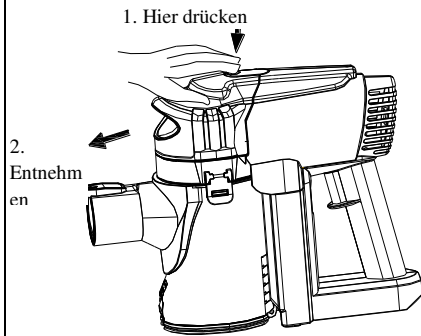
(a) Entnahme des Akkus: Drücken Sie auf den Akku-Sicherungsriegel an der Unterseite des Gehäuses. Entnehmen Sie danach den Akku durch eine Bewegung längs der angezeigten Richtung. (Abb. A)

(b) Einsetzen des Akkus: Setzen Sie den Akku entsprechend der angezeigten Richtung ein. Durch einen „Klick“ wird angezeigt, dass der Akku ordnungsgemäß eingerastet ist. (Abb. B)

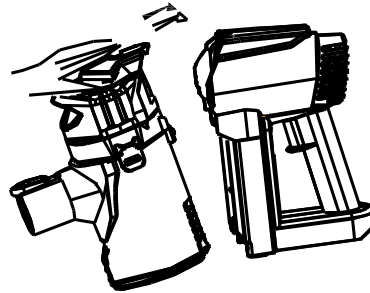

Abb. A



Abb. B

## REINIGEN UND AUFLADEN DES STAUBSAUGERS

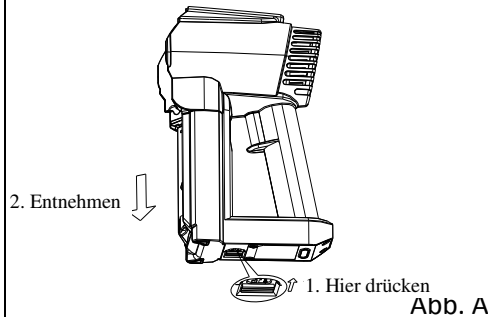
### A. Entleeren und Säubern des Staubbehälters

1. Nehmen Sie den Staubbehälter vom Gehäuse ab.
2. Drücken Sie dann den Entriegelungsknopf am Boden des Staubbehälters. Danach wird der angesammelte Staub automatisch herausfallen. Normalerweise ist es nur nötig, den Schritt wie in (Abb. A) gezeigt auszuführen.
3. Wenn jedoch der Filter der Staubsauger-Turbine stark verschmutzt ist, drücken Sie zusätzlich noch auf die Entriegelungstaste des Staubbehälters, um die Filtereinheit zu entnehmen. Reinigen Sie die Filtereinheit mit einer weichen Bürste oder waschen Sie sie mit Wasser ab. Die Filtereinheit muss vollständig getrocknet sein, wenn sie wieder eingesetzt wird (Abb. B).

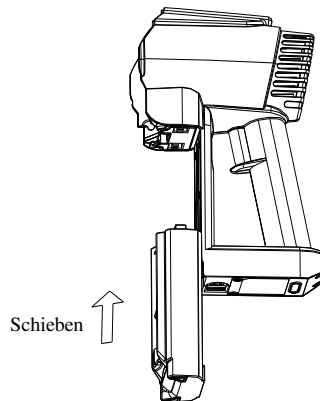
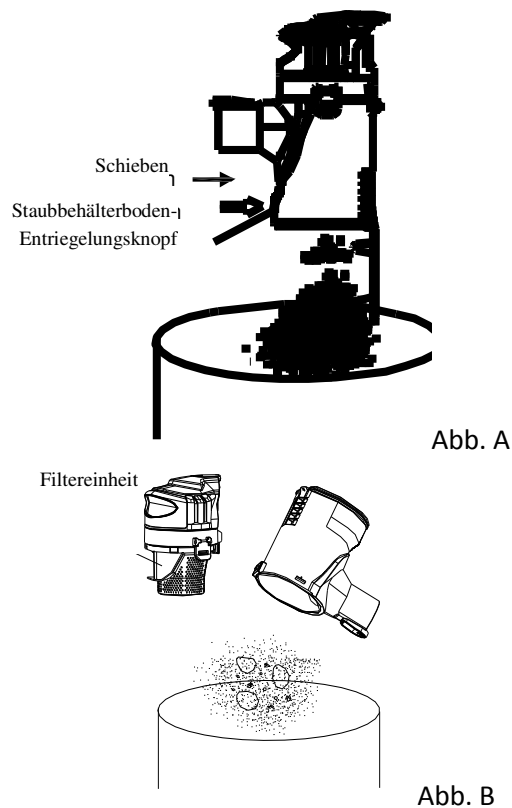

### B. Auswechseln oder Reinigen des Schaumstofffilters und der Filterkassette

1. Nehmen Sie den Staubbehälter vom Gehäuse ab.
2. Drehen Sie den Deckel des Staubbehälters gegen die Uhrzeigerichtung von der Position „close“ (geschlossen) auf die Position „open“ (offen) und nehmen Sie danach den Deckel des Staubbehälters ab. Entnehmen Sie den Schaumstofffilter und die Filterkassette. (Abb. A)
3. Nachdem Sie den Schaumstofffilter und die Filterkassette von der Turbinenabdeckung abgenommen haben, können Sie den Schaumstofffilter und die Filterkassette mit einer weichen Bürste reinigen oder mit lauwarmem Wasser abspülen. Die Filter müssen vollständig getrocknet sein, bevor Sie wieder verwendet

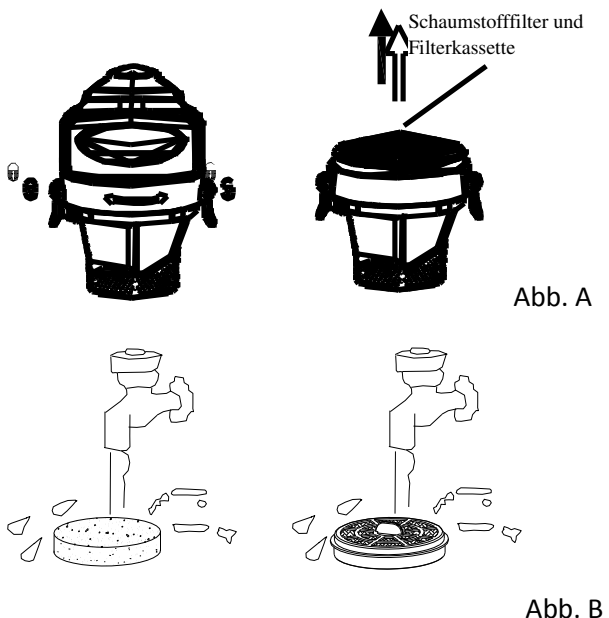

werden. Alle Filter sind abwaschbar (wir empfehlen eine Reinigung der Filter, wenn die Saugkraft nachlässt). (Abb. B)

Hinweis: Achten Sie darauf, dass alle wie oben beschrieben entnommenen Filter wieder in der richtigen Reihenfolge eingelegt werden, bevor Sie den Staubsauger in Betrieb nehmen.

### C. Aufladen des Staubsaugers

1. Bitte setzen Sie den Staubsauger in die Basisstation, bevor Sie das Akkuladegerät in die Steckdose stecken. Die Basisstation sollte nahe an der Wand aufgestellt werden, um Unfälle wie beispielsweise durch Stolpern über das Kabel zu vermeiden.

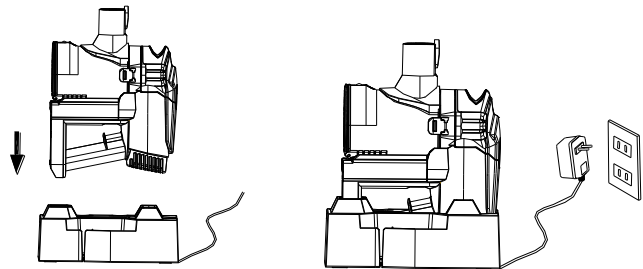

**Empfehlung:** Nachdem Sie den Staubsauger benutzt haben, können Sie ihn und sein Zubehör in die speziell auf diesen Staubsauger zugeschnittene Basisstation stellen, um sowohl Staubsauger als auch Zubehör das nächste Mal, wenn Sie sie benutzen möchten, bequem entnehmen zu können.

## PROBLEMBEHEBUNG

PROBLEM	MÖGLICHE URSACHE	DENKBARE LÖSUNG
Staubsauger funktioniert nicht.	-Eventuell ist der Akku leer.	- Überprüfen Sie den Ladezustand des Akkus oder laden Sie den Akku auf.
Der Staubsauger saugt gröberer Schmutz nicht auf bzw. die Saugkraft ist sehr schwach.	- Eventuell ist der Staubbehälter voll.	- Entleeren Sie den Staubbehälter. (siehe Seite 7) -Schließen Sie das Akkuladegerät an.
Aus dem Staubsauger wird Staub herausgeblasen.	- Der Staubbehälter ist voll. - Der Boden des Staubbehälters sitzt nicht korrekt.	- Entleeren Sie den Staubbehälter. - Überprüfen Sie, ob der Staubbehälter ordnungsgemäß eingerastet ist.
Der Staubsauger saugt nach Aufstecken der Bodenbürste nicht.	- Der Staubbehälter ist voll.	- Entleeren und säubern Sie den Staubbehälter.

## INFORMATIONSPFLICHT GEMÄß BATTERIEVERORDNUNG UND ALTGERÄTE

Batterien, Akkus und Altgeräte gehören nicht in den Hausmüll. Verbraucher sind gesetzlich verpflichtet, gebrauchte Batterien, Akkus und Altgeräte zurückzugeben. Lassen Sie diese nur über den Fachhandel oder durch Batterie-Sammelstellen entsorgen. Dies ist ein konkreter Beitrag zum Umweltschutz. Seit 1998 verpflichtet die Batterieverordnung alle Bürgerinnen und Bürger, verbrauchte Batterien und Akkus ausschließlich über den Handel oder die speziell dafür eingerichteten Sammelstellen zu entsorgen. Handel und Hersteller sind verpflichtet, diese Batterien zurückzunehmen und ordnungsgemäß zu verwerten oder als Sondermüll zu beseitigen. Falls Sie Ihre Batterien und Akkus bei uns zurückgeben möchten, schicken Sie diese bitte ausreichend frankiert an unsere Adresse.

Kennzeichnungspflichtige Batterien sind mit einem der beiden nachstehende Zeichen, bestehend aus einer durchgestrichenen Mülltonne und dem chemischen Symbol des für die Einstufung als schadstoffhaltig ausschlaggebenden Schwermetalls zu versehen. Das chemische Symbol (Cd, Hg oder Pb) wird unter dem Zeichen abgebildet.

Das Symbol der Abfalltonne auf Rädern weist auf die Notwendigkeit der getrennten Sammlung hin. Helfen auch Sie mit beim Umweltschutz und sorgen dafür, dieses Batterien, Akkus und Altgeräte, wenn Sie es nicht mehr weiter nutzen wollen, in die hierfür vorgesehenen Systeme der Getrenntsammlung zu geben. In Deutschland sind Sie gesetzlich verpflichtet, ein Altgerät einer vom unsortierten Siedlungsabfall getrennten Erfassung zuzuführen.



Diese Zeichen finden Sie auf schadstoffhaltigen Batterien und Akkus:

Pb: Batterie oder Akku enthält Blei

Cd: Batterie oder Akku enthält Cadmium

Hg: Batterie oder Akku enthält Quecksilber

### ACHTUNG AKKU

Li-ion

6- isr18650



22.2V -1500mAh



1. Brand- und Verbrennungsgefahr. Nur mit dem Originalladegerät aufladen. Nicht auseinandernehmen, nicht über 100° C (212° F) erhitzen oder verbrennen.
2. Die Batterie außer Reichweite von Kindern halten. Lagerung in der ursprünglichen Verpackung.
3. Entsorgen Sie gebrauchte Batterien umgehend fachgerecht den lokalen Recycling- und Abfallvorschriften entsprechend.
4. Nehmen Sie niemals Batterien in den Mund. Bei Verschlucken wenden Sie sich bitte umgehend an Ihren Arzt oder an die lokale Giftzentrale.



## TECHNISCHE DATEN

Modelnummer	CVC638
Akku	22.2V  1500mAh
Eingangsspannung Adapter	100-240V~50/60Hz 0,5A
Ausgangsspannung Adapter	26.0V  450mA

## IHR GARANTIESCHEIN

Den Kassenschein deckt Ihr Gerät innerhalb eines Zeitraums von 24 Monaten ab dem Datum des Ankaufs bezüglich Defekten an dem Gerät unter der Voraussetzung ab, dass Sie das Gerät in korrekter Weise benutzt haben, wie es in der Gebrauchsanleitung beschrieben steht.

Mängel, die durch unsachgemäße Behandlung, Beschädigung oder Reparaturversuche von Dritten auftreten, fallen nicht unter die Garantie.

Die Garantie gilt nicht für das mitgelieferte Zubehör und andere Teile des Geräts, die der Abnutzung unterliegen. Ihre diesbezügliche evtl. Nachbestellung können Sie an [www.montiss.com](http://www.montiss.com) richten.

Dieses Gerät ist ausschließlich für die Nutzung im Haushalt bestimmt. Schäden und/oder Störungen aufgrund betriebsmäßiger Nutzung werden von der Garantie ausgeschlossen.

### Sie können sich auf die Garantie berufen, wenn:

- Das Gerät entsprechend der Gebrauchsanleitung, benutzt worden ist;
- Sie einen gültigen Ankaufsbeweis vorlegen können und dieser nicht auf irgendeine Weise geändert oder unlesbar gemacht wurde;
- Von dazu nicht autorisierten Reparaturwerkstätten oder dazu nicht befugten Personen keine Eingriffe vorgenommen worden sind;
- Der Schaden nicht aufgrund von Fremdeinwirkung auf das Gerät entstanden ist, wie u.a. durch Brandschaden, Wasserschaden, Transportschaden, atmosphärische Entladungen, ungenügende oder falsche Pflege.

## KUNDENDIENST

### SERVICE

Wenn sie noch Fragen haben über das Produkt, bitte kontaktieren Sie die Montiss Kundendienst:  
Tel. Nummer: +31 (0) 45 5280 380

Trebs BV, Thermiekstraat 1A, 6361 HB Nuth, email: [info@trebs.nl](mailto:info@trebs.nl) / [info@montiss.com](mailto:info@montiss.com)

## English

### User manual

#### Montiss upright and hand-held vacuum cleaner in one *New York* CVC638

#### IMPORTANT SAFEGUARDS

In the unlikely event your device is not functioning well or shows any defect, please contact your retailer. To avoid any inconvenience, we advise you to read this user manual carefully before contacting them.

When using an electrical appliance, basic safety precautions should always be observed, including the following

READ ALL INSTRUCTIONS BEFORE USING YOUR VACUUM CLEANER.

**WARNING:** To reduce the risk of fire, electrical shock, or injury, please observe the following rules

1. Do not use outdoors or on wet surfaces
2. Do not use as a toy. Pay attention is necessary when used with children nearby.
3. Only use this vacuum cleaner as described in this manual. Only use manufacturer's recommended attachments.
4. Do not use the vacuum cleaner if it has been dropped, damaged, left outdoors, or dropped in water. Return it to an authorized service center for inspection.
5. Do not handle the plug or appliance with wet hands.
6. Do not put any large objects into openings. Do not obstruct the openings; keep the intake port free of dust, lint, hair and anything that may reduce air flow.
7. Keep hair, loose clothing and all parts of body away from openings and moving parts to avoid being picked up or entangled.
8. Do not pick up anything that is burning or smoking, such as cigarettes, matches, or cigarette ashes.
9. Do not use to pick up flammable objects or liquids such as gasoline or use in areas where they may be present.
10. Follow all label and marking instructions on your vacuum cleaner.
11. Keep the end of hose, wands and other openings away from your face and body.
12. Do not use the vacuum cleaner without the dust cup filter in place.
13. Always unplug this appliance before connecting or disconnecting vacuum attachments.
14. Store the vacuum indoors. Put the vacuum away after use to prevent tripping accidents.
15. Use of incorrect batteries may harm the motor and users. Please use the recommended batteries.
16. Do not use for any purpose other than described in this user guide.
17. If the vacuum cleaner is damaged, repair must be carried out by the manufacturer, the service agent or similarly qualified persons in order to avoid hazards.
18. This appliance is not suitable for use by children or persons with reduced physical, sensory or mental capabilities, or lack of experience and knowledge, unless someone who is responsible for their safety is supervising them or explains to them how the appliance must be used. Close supervision is required if the appliance is used in the vicinity of children, pets or plants.

## THE PRODUCT

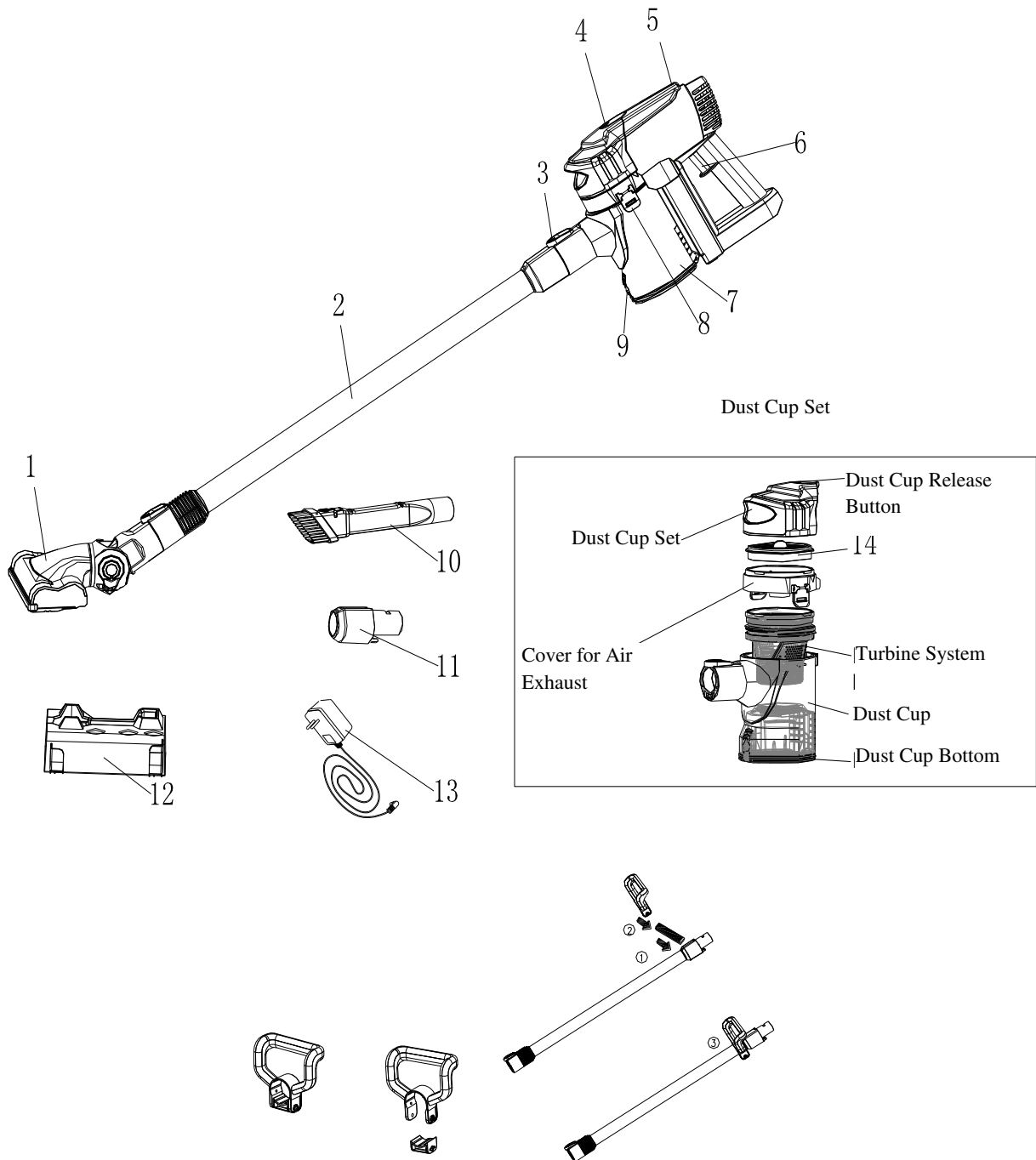



Extra handle which can be used on the aluminium tube

- |                                   |                                     |
|-----------------------------------|-------------------------------------|
| 1. Air turbo floor brush          | 2. Aluminium tube                   |
| 3. Tube release button            | 4. Body release button              |
| 5. Indicator light                | 6. Power switch                     |
| 7. Dust cup                       | 8. Dust cup release button          |
| 9. Dust cup bottom release button | 10. Multi-function crevice nozzle   |
| 11. Conversion connector          | 12. Cradle for storage and charging |
| 13. Charger                       | 14. Filtration system               |

## PRECAUTIONARY MEASURES

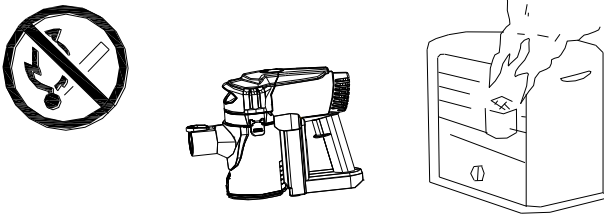
If there is a blockage where the brush or extension tubes are clogged up, you should switch off the vacuum cleaner at once. Clear the clogged up substance before attempting to start the vacuum cleaner again.

<p>1. Do not operate the vacuum cleaner too close to heat sources such as heaters, radiators, cigarette butts, etc.</p>	
<p>2. Before you start using the vacuum cleaner, please remove large or sharp objects from the floor in order to prevent damage to the filter. Do not use the vacuum to pick up flammable materials or liquids, such as gas and cigarettes.</p>	

## ASSEMBLING THE VACUUM CLEANER

<p><b>Installing the conversion connector</b></p> <p>When you need to use any attachments other than the main floor brush, please use the conversion connector.</p>	
---	--

### Installing the aluminum extension tube

We can use the aluminum extension tube to connect the vacuum cleaner on one side (a "click" will be heard if the installation was successful), with an attachment on the other side (see diagram on the right), so that it can be used as a vertical vacuum cleaner:

- \* When connected to a floor brush it can be used directly to clean the floor or carpet.
- \* When connected to a floor brush or a crevice nozzle, it can be used to clean the ceiling, curtains and other places that are normally difficult to clean, such as higher places. This makes it very convenient and practical to use.

### Handle assembly instructions

Ist, pls fix tape 1 to the position shown of the aluminum tube;

Then put the handle (fig 2) well fixed with tap;

Final as per (fig 3) shown as a complete tube with handle.

(PS: handle is an optional parts, up to customer)

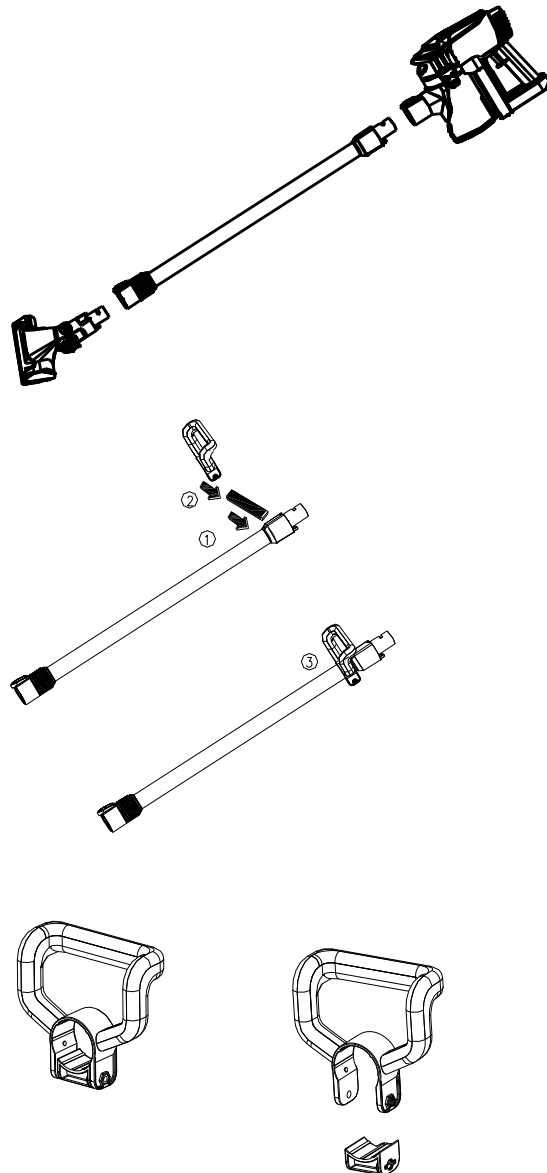

### Removing and installing the dust cup

- (a) Removing dust cup: push the release button of dust cup, then take out the dust cup from body. (Fig. A)
- (b) Installing dust cup: first, make sure the underside of the dust cup is connected with the body. (pay attention to the fitting position and direction). Then, push the dust cup towards the body. Once you hear a click, the dust cup will be locked in place. (Fig. B).

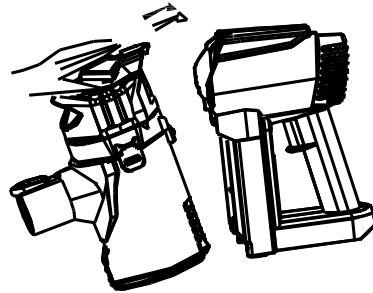
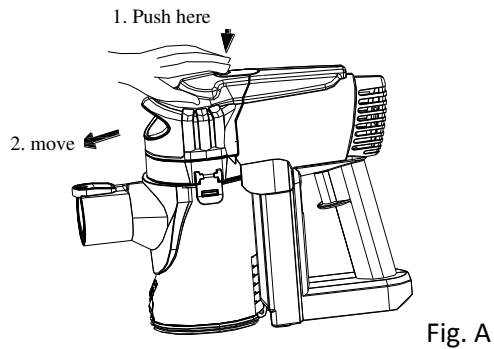

Fig. A

Fig. B

### Installation and removal of battery pack

- (a) Removing the battery pack: push the battery pack cover latch at the bottom of the body, then remove the battery pack by moving it alongside the indicated direction. (Fig. A)
- (b) Installing the battery pack: insert the battery pack according to the indicated direction, once you hear a “click”, this will indicate that the battery pack is locked in place. (Fig. B)

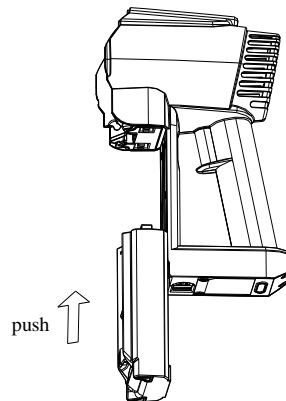
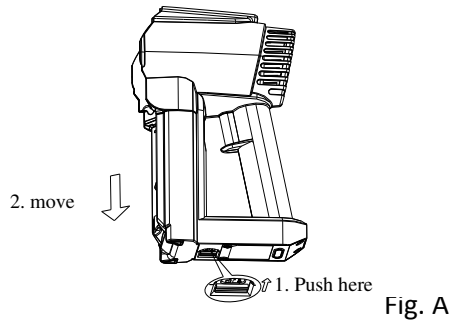

Fig. A

Fig. B

## CLEANING AND CHARGING THE VACUUM CLEANER

### A. How to empty out dust and clean the dust cup

1. Remove the dust cup from the body.
2. Press the release button on the bottom of the dust cup, the dust will fall out automatically. Usually you only need to operate as shown in (Fig. A).
3. If the turbine system is too dirty, press the dust cup release button, take out the filter assembly out of the dust cup, and clean them with a soft brush or wash them with water. You should dry them completely before you use again (Fig. B).

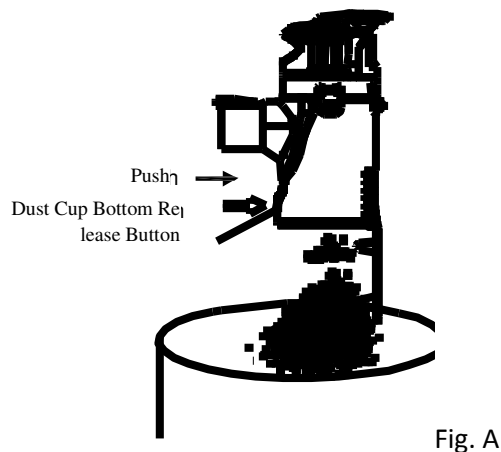

Fig. A

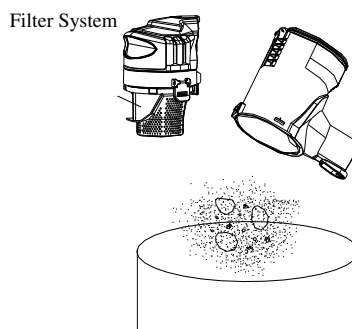

Fig. B

### B. Changing or cleaning the sponge and filter

1. Remove the dust cup from body.
2. Rotate the dust cup cover anticlockwise from "close" to "open", take out the dust cup cover. Remove the sponge and filter set. (Fig. A)
3. After removing the sponge and filter from the ventilation cover, clean the sponge and filter using a soft brush or rinse it in lukewarm water and dry them completely before use again. All the filters are washable (we recommend cleaning the filters when the suction power feels weak.) (Fig. B)

Note: Ensure that all the above filters are installed in the correct places before operating the vacuum machine.

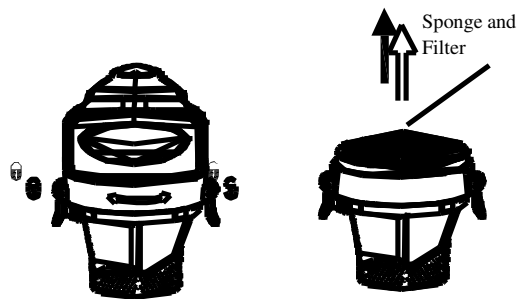

Fig. A



Fig. B

### C. Charging the vacuum cleaner

1. When charging, please put the vacuum cleaner in the charging cradle, before plugging the charger into an outlet. The charging cradle should be placed near the wall, prevent accidents such as tripping.

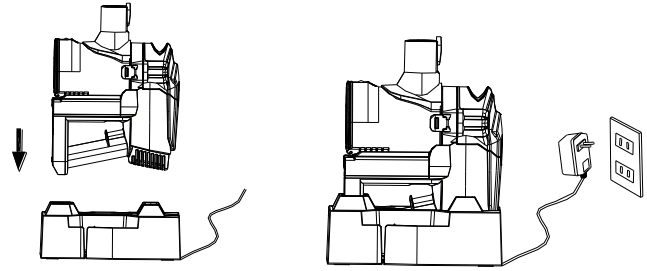

**Suggestion:** After using the vacuum cleaner, you can put the vacuum cleaner and its accessories on the specifically designed charging cradle so that you can access it conveniently the next time you use it.

### TROUBLESHOOTING GUIDE

PROBLEM	POSSIBLE REASON	POSSIBLE SOLUTION
Machine doesn't work	<ul style="list-style-type: none"> <li>- The battery may be out of power</li> </ul>	<ul style="list-style-type: none"> <li>- Check the battery for power or change the battery</li> </ul>
The machine can't pick up ash or suction is very weak	<ul style="list-style-type: none"> <li>- The dust cup may be full</li> </ul>	<ul style="list-style-type: none"> <li>- Empty dust cup (see page 7)</li> <li>- Connect the charger</li> </ul>
Dust escapes from the vacuum cleaner	<ul style="list-style-type: none"> <li>- Dust cup is full.</li> <li>- The dust cup bottom may not have been installed properly</li> </ul>	<ul style="list-style-type: none"> <li>- Empty dust cup</li> <li>- Check to see if the dust at the bottom of the cup lock button</li> </ul>
Vacuum cleaner doesn't pick up after the floor brush is installed	<ul style="list-style-type: none"> <li>- Dust cup is full</li> </ul>	<ul style="list-style-type: none"> <li>- Empty and clean dust cup container</li> </ul>



## COMPULSORY INFORMATION REGARDING THE DECREE ON BATTERIES AND ELECTRICAL APPLIANCES

Batteries and electrical appliances do not belong in your household waste. Users are required by law to return used batteries. For proper disposal of batteries, you can find designated disposal containers in specialized shops as well as in municipal collecting facilities. This is a solid contribution to the protection of the environment. Since 1998, the decree on batteries requires all citizens to dispose used batteries only via these specialized shops or collecting facilities. Specialized shops and manufactures are obliged to accept used batteries in return and re-use them in accordance to the decree or dispose of them as dangerous waste. If you wish to return your used batteries to us, you can mail them to our address in an adequately stamped envelope.

Batteries that need to be labelled by law are provided with one of the illustrations below, being a crossed-out wheeled bin and the chemical symbol for the classification of pollutants-containing heavy metals. The chemical symbol (Cd, Hg or Pb) will be shown under the illustration.

According to Waste of Electrical and Electronic Equipment (WEEE) directive, WEEE should be separately collected and treated. If at any time in future you need to dispose of this product and batteries, please do NOT dispose of this product with household waste. Please send this product to WEEE collecting points where available.



The following text can be found on the pollutants-containing batteries:

Pb: Battery contains lead

Cd: Battery contains cadmium

Hg: Battery contains mercury

### CAUTION BATTERY

**Li-ion**



**6- isr18650**

**22.2V - 1500mAh**



1. Risk of fire and burns. Do not recharge, disassemble, heat above 100° C (212° F) or incinerate.
2. Keep battery out of reach of children and in original package until ready to use
3. Dispose of used batteries promptly according to local recycling or waste regulations
4. Never put batteries in mouth. If swallowed, contact your physician or local poison control center.

## TECHNICAL DETAILS

Model number	CVC638
Battery	22.2V  1500mAh
Adapter input	100-240V~50/60Hz 0,5A
Adapter output	26.0V  450mA

## GUARANTEE

This guarantee covers your device for a period of 24 months from the date of purchase for service and replacement of parts, on the condition that you have used the device correctly as described in this user manual. This guarantee does not exclude national legislation that may exist in the country of purchase in regards to warranty regulations.

When you make a claim under this guarantee, you must submit the original invoice or receipt with clear mention of the date of purchase, name of retailer and the description and model number of the device. You are advised to keep these documents in a safe place.

This device is intended for domestic use only. Damage and/or malfunctions as the result of industrial or commercial use are excluded from the warranty.

The guarantee does not cover the supplied accessories or other parts of the device that are subject to wear. If you want to reorder these parts, then that is possible through [www.montiss.com](http://www.montiss.com)

### **The guarantee for this device expires if:**

- The original invoice or receipt has in one way or another been changed or made illegible;
- The model or serial number on the device has been changed, removed, deleted or made illegible;
- Repairs have been executed by unauthorized repair workshops or persons who are not authorized to do so;
- The damage is the result of an external cause, such as fire damage, water damage, transport damage, atmospheric discharges, insufficient or improper maintenance;
- The device has been operated in another country than for which originally designed, approved, released and produced, as well as defects occurred as the result of such modifications;
- The device has not been used according to the guidelines and directions in this user manual supplied with the device.

## SERVICE

If you have any further questions about the product after reading this manual, please contact the Montiss customer service:

Telephone number: +31 (0) 45 5280 380

Trebs BV, Thermiekstraat 1A, 6361 HB Nuth, email: [info@trebs.nl](mailto:info@trebs.nl) / [info@montiss.com](mailto:info@montiss.com)

## Français

### Mode d'emploi

#### Montiss Aspirateur balai et à main 2 en 1 *New York* CVC638

#### PRÉCAUTIONS DE SÉCURITÉ IMPORTANTES

Dans le but de vous éviter tout désagrément, nous vous conseillons de lire soigneusement le mode d'emploi avant de faire appel à nous.

Lors de l'utilisation d'un appareil électrique, les précautions de sécurité de base doivent toujours être observées, y compris ce qui suit.

LISEZ TOUTES LES INSTRUCTIONS FOURNIES AVANT D'UTILISER VOTRE ASPIRATEUR.

**REMARQUE** : Afin de limiter les risques d'incendie, de décharge électrique ou de blessures, observez les règles suivantes :

1. Ne l'utilisez pas en extérieur ou sur des surfaces humides.
2. Ne l'utilisez pas comme un jouet. Vous devez redoubler d'attention si l'appareil est utilisé à proximité d'enfants.
3. N'utilisez cet aspirateur que conformément aux instructions de ce mode d'emploi. N'utilisez que les accessoires recommandés par le fabricant.
4. N'utilisez pas l'aspirateur s'il est tombé par terre, endommagé, laissé dehors ou tombé dans l'eau. Faites-le inspecter par un réparateur agréé.
5. Ne manipulez pas la prise ou l'appareil avec les mains mouillées.
6. N'insérez jamais de grands objets dans les ouvertures. N'obstruez pas les ouvertures, protégez la prise d'entrée des poussières, peluches, cheveux et de tout ce qui peut réduire le débit d'air.
7. Éloignez les cheveux, les vêtements amples et toute autre partie du corps des ouvertures et des pièces en mouvement afin d'éviter qu'ils ne soient happés ou emmêlés.
8. N'aspirez rien qui soit en train de brûler ou de fumer, comme des cigarettes, des allumettes ou des cendres de cigarettes.
9. N'utilisez pas l'appareil pour aspirer des objets ou des liquides inflammables (tels que de l'essence) et ne le passez pas dans les zones où ces produits peuvent être présents.
10. Suivez toutes les instructions étiquetées et marquées sur votre aspirateur.
11. Gardez l'extrémité du tuyau, les lances et les autres ouvertures à distance de votre visage et de votre corps.
12. N'utilisez pas l'aspirateur si le filtre du réservoir de poussière n'est pas installé.
13. Débranchez toujours cet appareil avant de monter ou de démonter des accessoires d'aspirateur.
14. Rangez l'aspirateur à l'intérieur. Rangez l'aspirateur là où il ne risque pas de faire trébucher quelqu'un.
15. L'utilisation de batteries incorrectes peut endommager le moteur et blesser les utilisateurs. Utilisez les batteries recommandées.
16. Utilisez l'appareil uniquement sur des surfaces sèches à l'intérieur.
17. Si l'aspirateur est endommagé, il doit être réparé par le fabricant, l'un de ses réparateurs agréés ou une personne de qualification similaire afin d'éviter tout risque.
18. Cet appareil n'est pas adapté à une utilisation par des enfants, ni par des personnes aux capacités physiques, sensorielles ou mentales réduites, ou à une utilisation sans expérience ou sans connaissances préalables, à moins qu'une personne responsable de la sécurité ne supervise les opérations et fournisse les explications nécessaires à l'utilisation de l'appareil. Une surveillance étroite est indispensable si l'appareil est utilisé à proximité d'enfants, d'animaux domestiques ou de plantes.

## LE PRODUIT

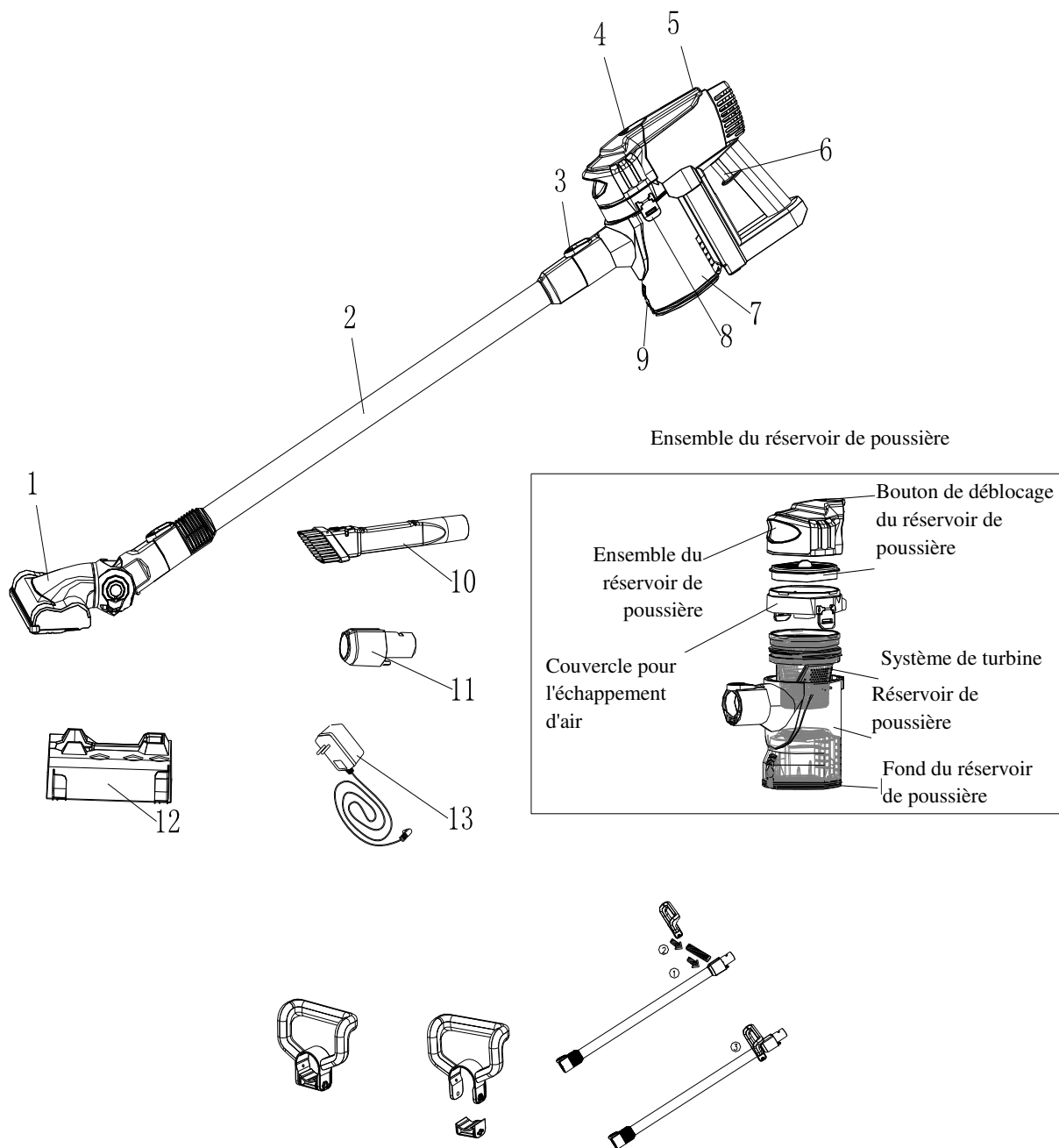



On peut utiliser la poignée pour la tube en aluminium

- |  |  |
|--|--|
| 1. Brosse à plancher turbo à air                         | 2. Tube en aluminium                             |
| 3. Bouton de déblocage du tube                           | 4. Bouton de déblocage du corps de l'appareil    |
| 5. Témoign lumineux                                      | 6. Interrupteur marche/arrêt                     |
| 7. Réservoir de poussière                                | 8. Bouton de déblocage du réservoir de poussière |
| 9. Bouton de déblocage du fond du réservoir de poussière | 10. Suceur plat multifonction                    |
| 11. Raccord adaptateur                                   | 12. Socle pour ranger et charger                 |
| 13. Chargeur   | 14. Système de filtrage                          |

## MESURES DE PRÉCAUTION

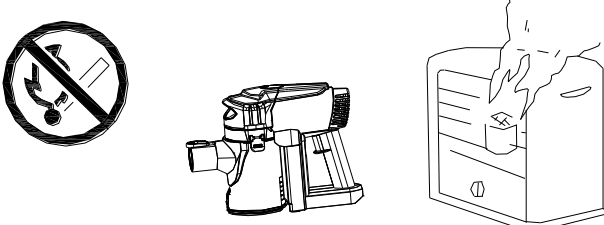
En cas de blocage où la brosse ou les tubes d'extension sont bouchés, arrêtez immédiatement l'aspirateur. Enlevez les matières bloquées avant de tenter de redémarrer l'aspirateur.

<p>1. N'utilisez pas l'aspirateur trop près de sources de chaleur telles que des appareils de chauffage, radiateurs, mégots de cigarettes, etc.</p>	
<p>2. Avant de commencer à utiliser l'aspirateur, enlevez les objets grands ou coupants du sol afin d'éviter d'endommager le filtre. N'utilisez pas l'aspirateur pour collecter des matières ou des liquides inflammables, tels que de l'essence et des cigarettes.</p>	

## ASSEMBLAGE DE L'ASPIRATEUR

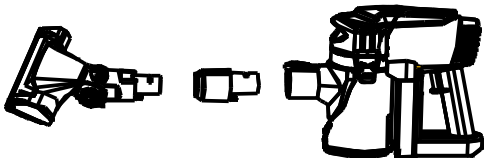
<p><b>Installation du raccord adaptateur</b></p> <p>Quand vous avez besoin d'utiliser des accessoires autres que la brosse à plancher principale, utilisez le raccord adaptateur.</p>	
---	--

### Installation du tube d'extension en aluminium

Le tube d'extension en aluminium permet de raccorder l'aspirateur d'un côté (vous entendrez un « clic » si l'installation est réussie), avec un accessoire de l'autre côté (voir schéma à droite), afin de pouvoir l'utiliser en tant qu'aspirateur vertical :

- \* Quand il est raccordé à une brosse à plancher, il peut être utilisé directement pour nettoyer le plancher ou un tapis.
- \* Quand il est raccordé à une brosse à plancher ou à un suceur plat, il peut être utilisé pour nettoyer le plafond, des rideaux ou d'autres endroits difficiles d'accès, tels que des endroits en hauteur. Cela est très pratique à utiliser.

### Installation de poignée extra

Mettez partie 1 la directe position si représente.

Mettez la poignée (fig. 2) du partie 1 comme le résultat final de fig. 3

(PS: La poignée est seul facultatif pour usage facile et pas nécessaire.

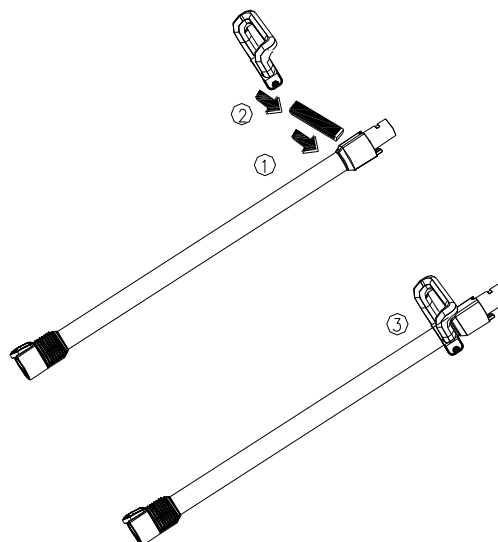
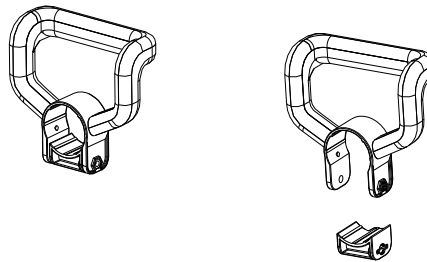
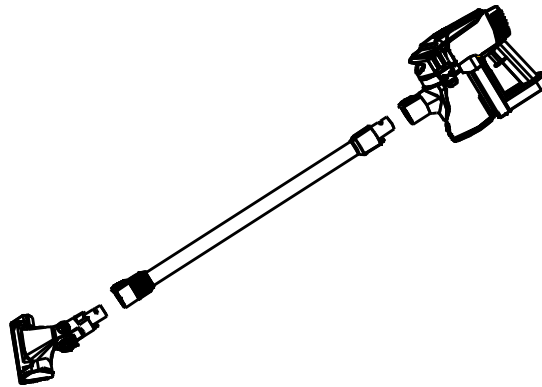

### Démontage et montage du réservoir de poussière

- (a) Démontage du réservoir de poussière : appuyez sur le bouton de déblocage du réservoir de poussière, puis sortez le réservoir de poussière du corps de l'appareil. (Fig. A)
- (b) Montage du réservoir de poussière : d'abord, vérifiez que le dessus du réservoir de poussière est raccordé au corps de l'appareil. (Faites attention à la position et au sens de montage). Ensuite, poussez le réservoir de poussière vers le corps de l'appareil. Lorsque vous entendez un « clic », le réservoir de poussière est verrouillé en place. (Fig. B).

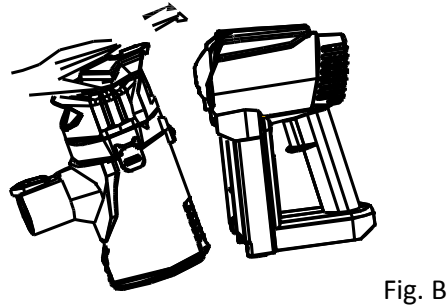
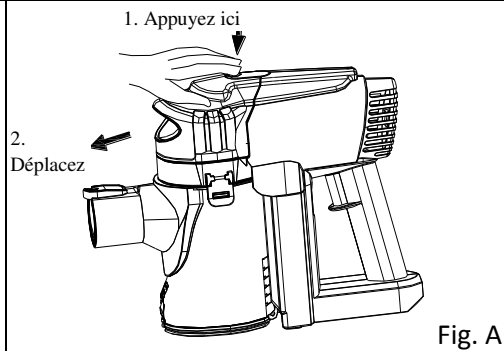

### Montage et démontage du bloc-batterie

- (a) Démontage du bloc-batterie : appuyez sur le verrou du couvercle du bloc-batterie au fond du corps de l'appareil, puis enlevez le bloc-batterie en le déplaçant dans le sens indiqué. (Fig. A)
- (b) Montage du bloc-batterie : insérez le bloc-batterie dans le sens indiqué, puis un « clic » indiquera que le bloc-batterie est verrouillé en place. (Fig. B)

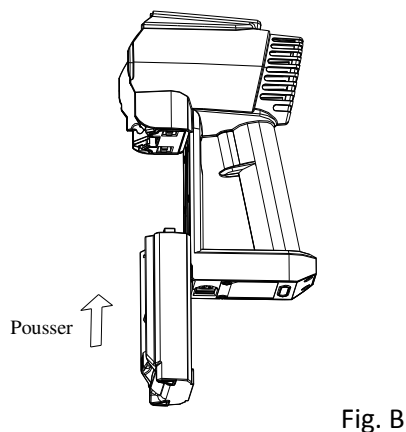
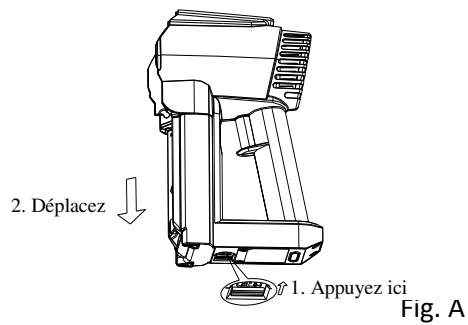

**A. Comment vider la poussière et nettoyer le réservoir de poussière**

1. Sortez le réservoir de poussière hors du corps de l'appareil.
2. Appuyez sur le bouton de déblocage au fond du réservoir de poussière, la poussière tombera automatiquement. Généralement, il faut procéder comme indiqué sur la (Fig. A).
3. Si le système de turbine est trop sale, appuyez sur le bouton de déblocage du réservoir de poussière, sortez l'ensemble de filtre hors du réservoir de poussière, puis nettoyez-les avec une brosse douce ou lavez-les à l'eau. Il faut les sécher complètement avant réutilisation. (Fig. B).

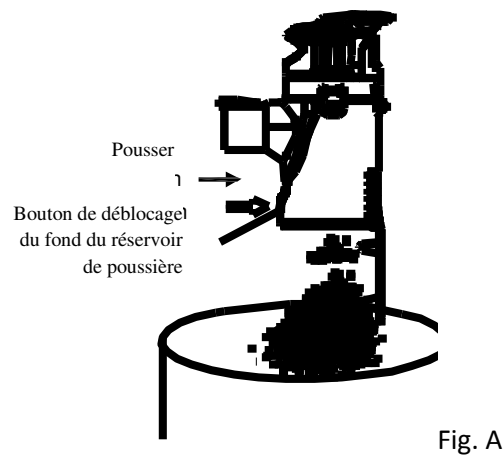

Fig. A

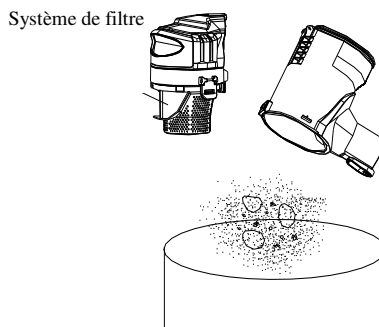

Fig. B

**B. Remplacement ou nettoyage de l'éponge et du filtre**

1. Sortez le réservoir de poussière hors du corps de l'appareil.
2. Tournez le couvercle du réservoir de poussière dans le sens anti-horaire depuis « fermé » jusqu'à « ouvert », puis enlevez le couvercle du réservoir de poussière. Démontez l'ensemble d'éponge et de filtre. (Fig. A)
3. Après avoir démonté l'éponge et le filtre du couvercle de ventilation, nettoyez l'éponge et le filtre grâce à une brosse douce ou rincez-le à l'eau tiède et sachez-les complètement avant réutilisation. Tous les filtres sont lavables (nous recommandons de nettoyer les filtres quand la puissance d'aspiration semble faible.) (Fig. B)

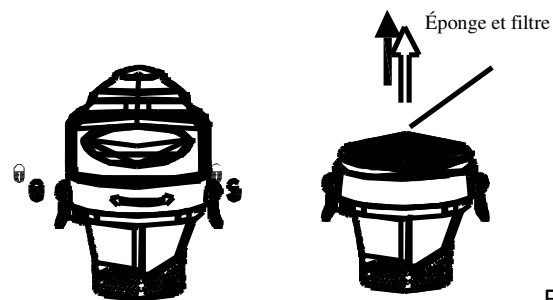

Fig. A

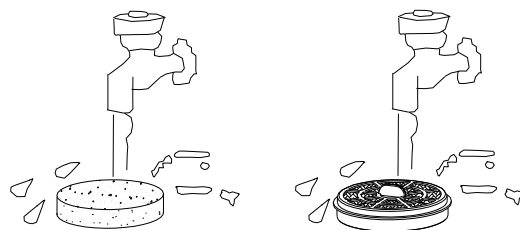

Fig. B

Remarque : Vérifiez que tous les filtres ci-dessus sont installés au bon endroit avant d'utiliser l'aspirateur.



### C. Charge de l'aspirateur

1. Pour la charge, placez l'aspirateur dans le socle de charge avant de brancher le chargeur dans une prise secteur. Le socle de charge doit être placé près du mur, afin d'éviter que quelqu'un ne trébuche.

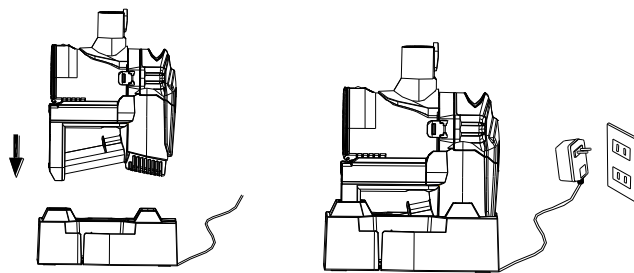

**Suggestion :** Après avoir utilisé l'aspirateur, vous pouvez placer l'aspirateur et ses accessoires sur le socle de charge spécifiquement conçu, afin qu'ils soient facilement accessibles lors de la prochaine utilisation.

### GUIDE DE DÉPANNAGE

PROBLÈME	CAUSE POSSIBLE	SOLUTION POSSIBLE
La machine ne fonctionne pas.	<ul style="list-style-type: none"><li>- La batterie est peut-être vide.</li></ul>	<ul style="list-style-type: none"><li>- Vérifiez si la batterie est chargée ou changez la batterie.</li></ul>
La machine n'aspire pas les poussières ou l'aspiration est très faible.	<ul style="list-style-type: none"><li>- Le RÉSERVOIR DE POUSSIÈRE est peut-être plein.</li></ul>	<ul style="list-style-type: none"><li>- Videz le réservoir de poussière.</li></ul> (Voir page 7) <ul style="list-style-type: none"><li>- Branchez le chargeur.</li></ul>
De la poussière s'échappe de l'aspirateur.	<ul style="list-style-type: none"><li>- Le réservoir de poussière est plein.</li><li>- Le fond du réservoir de poussière est peut-être mal installé.</li></ul>	<ul style="list-style-type: none"><li>- Videz le réservoir de poussière.</li><li>- Vérifiez s'il y a de la poussière au fond du bouton de blocage du réservoir.</li></ul>
L'aspirateur n'aspire pas quand la brosse à plancher est installée.	<ul style="list-style-type: none"><li>- Le réservoir de poussière est plein.</li></ul>	<ul style="list-style-type: none"><li>- Videz et nettoyez le récipient du réservoir de poussière.</li></ul>

## INFORMATION DE RIGUEUR SUR LE DECRET A PROPOS DES PILES ET DES ÉQUIPEMENTS ÉLECTRIQUES

Les piles et les équipements électrique ne doivent pas aller avec vos déchets ménagers. Les utilisateurs doivent par loi recycler les piles usagées. Pour une correcte élimination des piles, vous pouvez trouver des récipients spécifiques dans les magasins spécialisés ainsi que dans les installations municipales de recyclage. C'est une contribution sérieuse à la protection de l'environnement. Depuis 1998, le décret sur les piles demande à tous les citoyens d'éliminer les piles seulement à travers ces magasins spécialisés ou installations de recyclage. Les magasins spécialisés et les fabricants sont obligés d'accepter les piles usagées de retour et de les réutiliser en suivant le décret ou de les éliminer en tant que déchets dangereux. Si vous désirez nous retourner vos piles usagées, vous pouvez nous les envoyer à notre adresse dans une enveloppe correctement timbrée.

Les piles qui doivent être étiquetés par loi sont fournies avec une des illustrations ci-dessous, c'est à dire une poubelle avec des roues barrée et le symbole chimique pour la catégorie de métaux lourds qui contiennent des polluants. Le symbole chimique (Cd, Hg ou Pb) sera montré sous l'illustration.

Ce symbole, la poubelle avec des roues barrée, indique que l'équipement électrique concerné ou la batterie ne doivent pas être jetés parmi les autres déchets ménagers en Europe. Afin de garantir un traitement approprié de la batterie ou de l'appareil usagés, veuillez les mettre au rebut conformément à la réglementation locale en vigueur relative aux équipements électriques et autres batteries. En agissant de la sorte, vous contribuerez à la préservation des ressources naturelles et à l'amélioration des niveaux de protection environnementale concernant le traitement et la destruction des déchets électriques (Directive sur les déchets des équipements électriques et électroniques).



Le texte suivant peut se trouver sur les piles contenant des polluants:

Pb: La pile contient du plomb

Cd: La pile contient du cadmium

Hg: La pile contient du mercure

### ATTENTION PILE

**Li-ion**



**6- isr18650**

**22.2V - 1500mAh**



1. Risque d'incendie; ne rechargez pas, démonter, réchauffer en 100° C (212° F) ou brûler.
2. Tenez à l'écart la pile au loin d'enfants et tenez la pile dans l'emballage original pour usage.
3. Afin de garantir un traitement approprié de la batterie, veuillez les mettre au rebut conformément à la réglementation locale en vigueur relative aux équipements électriques et autres batteries.
4. Ne prenez jamais la pile dans la bouche; si avaler, contactez un médecin ou la centre anti toxine.

## DONNÉES TECHNIQUES

Model numéro	CVC638
Akku	22.2V  1500mAh
Adaptateur input	100-240V~50/60Hz 0,5A
Adaptateur output	26.0V  450mA

## VOTRE CERTIFICAT DE GARANTIE

Le présent certificat de garantie couvre les frais de service de votre appareil pour une période de 24 mois à compter de la date d'achat, à condition que vous ayez utilisé l'appareil correctement, conformément aux instructions du mode d'emploi.

Les défauts survenus par suite d'une utilisation incompétente, d'endommagements ou de tentatives de réparations de tiers ne sont pas couverts par la garantie.

Les accessoires livrés avec l'appareil et autres pièces du produit qui s'usent normalement ne tombent pas sous la garantie. Si vous désirez les renouveler, veuillez les commander sur le site internet [www.montiss.com](http://www.montiss.com)

Cet appareil est uniquement destiné à l'usage domestique. Tout dommage et / ou toute panne causés par un usage professionnel sont exclus de la garantie.

### **Vous pouvez faire jouer la garantie dans les cas suivants:**

- Si l'appareil est utilisé conformément au mode d'emploi;
- Si vous êtes en possession d'un bon d'achat valable ou que celui-ci a n'été pas modifié ou rendu illisible d'une manière ou d'une autre;
- Si des réparations ont n'été pas effectuées par des ateliers de réparation non autorisés ou des personnes non habilitées à cet effet;
- Si le dommage n'est pas dû à une cause étrangère à l'appareil, comme par exemple un incendie, une inondation, un accident de transport, des décharges atmosphériques, un entretien insuffisant ou incorrect.

## SERVICE

Pour toute question, contactez le service clientèle Montiss :

Téléphone: +31 (0) 45 5280 380

Trebs BV, Thermiekstraat 1A, 6361 HB Nuth, courriel: [info@trebs.nl](mailto:info@trebs.nl) / [info@montiss.com](mailto:info@montiss.com)