

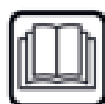

**ART. HGM30**



FR Tondeuse hélicoïdale - manuelle  
NL Handgrasmaaier  
GB Cylinder Lawnmower  
D Spindelmäher



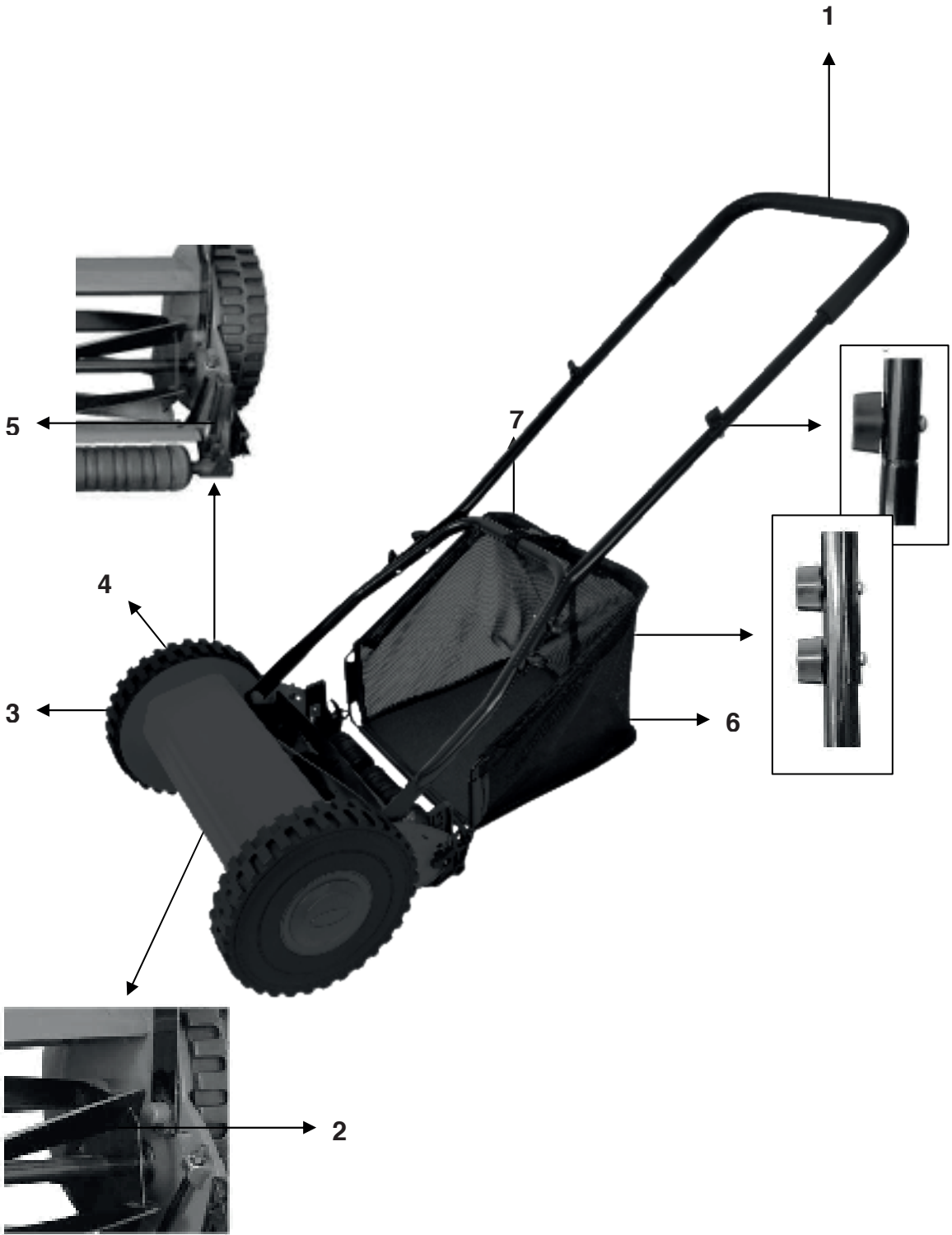

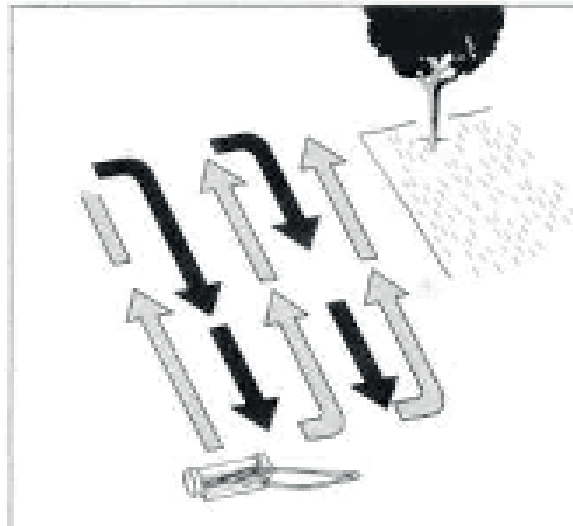
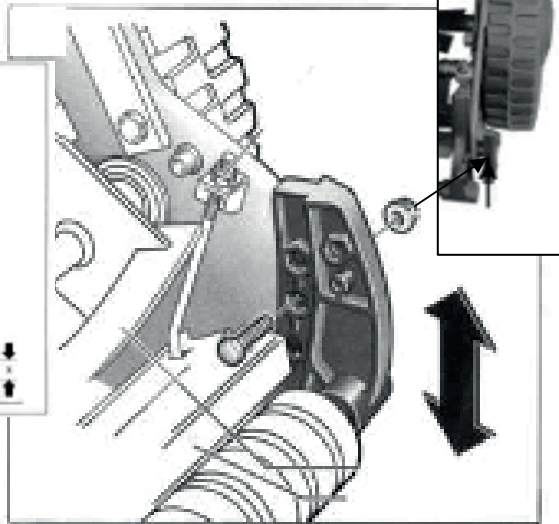
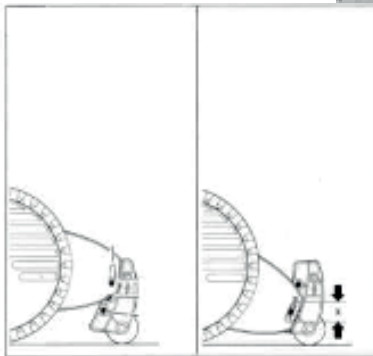
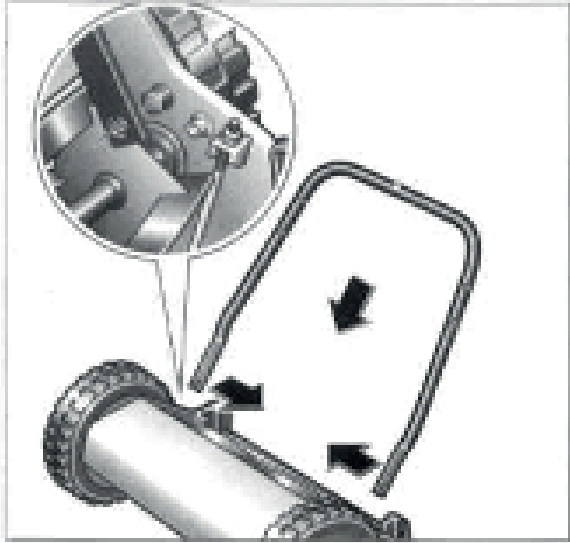

	<p><b>Lors de l'utilisation d'appareils, il faut respecter certaines mesures de sécurité afin d'éviter des blessures et dommages. Veuillez donc lire attentivement ce mode d'emploi/ces consignes de sécurité. Veillez à le conserver en bon état pour pouvoir accéder aux informations à tout moment. Si l'appareil doit être remis à d'autres personnes, veillez à leur remettre aussi ce mode d'emploi/ces consignes de sécurité.</b></p> <p><b>Nous déclinons toute responsabilité pour les accidents et dommages dus au non-respect de ce mode d'emploi et des consignes de sécurité.</b></p>
---	--

## 1. Instructions

1. Avant de commencer à travailler avec cette tondeuse à gazon manuelle, veuillez lire attentivement les consignes de sécurité et le mode d'emploi suivants.

2. Ne permettez jamais aux enfants ou aux autres personnes qui n'ont pas pris connaissance de ce mode d'emploi, d'utiliser la tondeuse à gazon manuelle. Des règlements locaux sur l'âge minimum de l'utilisateur peuvent exister.

3. Ne tondez jamais pendant que des personnes - en particulier des enfants ou des animaux - se trouvent à proximité.

4. Pensez au fait que l'opérateur ou l'utilisateur sont responsables vis-à-vis de tierces personnes ou de leur propriété des accidents causés par l'emploi de l'appareil.

5. Portez toujours des chaussures solides et un pantalon pendant la tonte. Ne tondez pas nu-pieds ou en sandales légères.

6. Contrôlez le terrain prévu pour utiliser la tondeuse et enlevez tous les objets qui pourraient être happés et éjectés.

7. Avant l'emploi, vérifiez toujours par un contrôle visuel si les outils de coupe, les boulons de fixation et l'ensemble de l'unité de coupe ne sont pas usés ou endommagés.

8. Ne tondez qu'en plein jour ou avec un bon éclairage artificiel.

9. Prenez toujours une position équilibrée sur les pentes.

10. Ne guidez la machine qu'au pas.

11. Sur une pente, ne tondez jamais en montant ou en descendant, mais toujours à l'horizontale.

12. Faites particulièrement attention en faisant demi-tour ou en tirant la tondeuse à gazon manuelle vers vous.

13. Ne tondez pas sur une pente extrêmement raide.

14. Familiarisez-vous avec les pièces d'ajustage et le bon emploi de la machine.

15. Une utilisation non appropriée de la tondeuse à gazon manuelle peut provoquer de graves blessures.

16. Tenez compte du fait que le rouleau porte-lame rotatif peut provoquer des blessures. Gardez toujours la distance de sécurité entre le rouleau porte-lame et l'utilisateur prévue par la poignée de guidage.

17. Ne mettez jamais les mains ou les pieds sur ou sous des pièces en rotation.

18. Cet appareil ne convient pas aux personnes (y compris les enfants) qui en raison de leurs capacités physiques, sensorielles ou intellectuelles ou leur manque d'expérience et/ou de connaissances ne peuvent pas l'utiliser de manière sûre, à moins d'être surveillées et de recevoir les instructions relatives à l'utilisation de l'appareil par une personne responsable de leur sécurité. Surveillez les enfants pour vous assurer qu'ils ne jouent pas avec l'appareil.

	<p><b>Veillez lire toutes les consignes de sécurité et instructions.</b></p> <p>Tout non-respect des consignes de sécurité et instructions peut provoquer une décharge électrique, un incendie et/ou des blessures graves.</p> <p><b>Conservez toutes les consignes de sécurité et instructions pour une consultation ultérieure.</b></p>
---	---

## 2. Description de l'appareil

1. Guidon
2. Broche
3. Roue
4. Carter
5. Galet de roulement
6. Panier collecteur d'herbe
7. Courroie de soutien

### 3. Utilisation conforme

La tondeuse à gazon manuelle est prévue pour couper de l'herbe.

La tondeuse à gazon manuelle convient à l'emploi privé dans le jardin autour de la maison.

Sont considérées comme tondeuses à gazon manuelles pour le jardin privé autour de la maison celles qui sont utilisées avant tout pour tondre des surfaces d'herbe et de gazon, mais pas dans les jardins publics, les terrains de sport ni dans les exploitations agricoles et forestières.

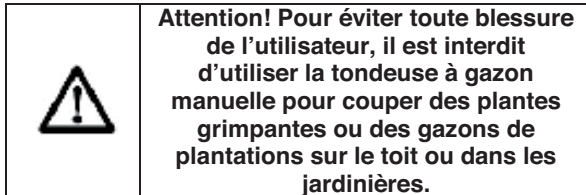

La machine doit exclusivement être employée conformément à son affectation. Chaque utilisation allant au-delà de cette affectation est considérée comme non conforme. Pour les dommages en résultant ou les blessures de tout genre, le producteur décline toute responsabilité et l'opérateur/l'exploitant est responsable. Veuillez au fait que nos appareils, conformément à leur affectation, n'ont pas été construits, pour être utilisés dans un environnement professionnel, industriel ou artisanal. Nous déclinons toute responsabilité si l'appareil est utilisé professionnellement, artisanalement ou dans des sociétés industrielles, tout comme pour toute activité équivalente.

### 4. Montage

#### 4.1 Montage de la tondeuse

Vissez la partie supérieure du guidon avec les deux rallonges de guidon. Utilisez pour ce faire les deux vis et deux écrous.

Vissez ensemble la partie inférieure du guidon A, la partie inférieure du guidon B et les deux rallonges de guidon.

Suspendez d'abord une partie inférieure de guidon sur la tondeuse, puis comprimez un peu le guidon et suspendez l'autre côté.

#### 4.2 Montage du panier collecteur d'herbe

- A. Poussez le support en étrier dans le tube du panier collecteur d'herbe.
- B. Emboutissez les colliers de fixation latéraux du panier collecteur d'herbe au-dessus du support en étrier.
- C. Emboutissez le collier de fixation inférieur du panier collecteur d'herbe au-dessus du support en étrier.

### 5. Réglage de la hauteur de coupe

La hauteur de coupe peut se régler en différents niveaux dans la plage comprise entre 12 – 45mm. Tirez pour ce faire des deux côtés, le boulon à ressort (A) vers l'extérieur et faites-le s'en cranter dans le trou souhaité.

### 6. Régler la contre-lame

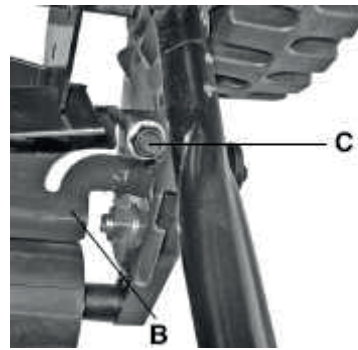

**Remarque :** Réglez la contre-lame (B) uniquement avant la première mise en service ou lorsque les lames de la broche sont usées. Ouvrez des deux côtés, les écrous de réglage (C) et réglez la contre-lame sur la position désirée. La contre-lame (B) est réglée correctement lorsqu'un morceau de papier est coupé entre les lames de la tondeuse et la contre-lame en tournant une roue à la main vers l'avant.

### 7. Suspendez le panier collecteur d'herbe

Accrochez le panier collecteur d'herbe monté au niveau du galet de roulement. Le panier collecteur d'herbe est fixé en outre au guidon à l'aide de la courroie jointe.

## 8. Service

---

La tondeuse à gazon manuelle vous permet de couper de l'herbe jusqu'à une longueur d'env. 10 cm.

Si vous désirez un gazon soigné, il est nécessaire de toujours couper l'herbe plus court.

Au début de la saison de coupe et si vous avez récemment aménagé le gazon, choisissez une hauteur de coupe relativement élevée et procédez de manière à régler la hauteur de plus en plus bas au cours des coupes suivantes. Pour obtenir une surface de gazon bien soignée, vous devriez régler la hauteur de coupe à env. 2,5 cm.

Coupez votre gazon de préférence une fois par semaine.

En coupant l'herbe fréquemment, la croissance se développe dans le brin d'herbe coupé court et le rend résistant. Coupez toujours le gazon quand il est plus ou moins sec. Pour obtenir un aspect de coupe net, guidez la tondeuse au pas sur une ligne imaginaire aussi droite que possible. Les voies de coupe devrait toujours se recouvrir de quelques centimètres pour éviter des rayures.

## 9. Entretien et stockage

---

\_ Après l'emploi, nettoyez la machine à l'aide d'une brosse ou d'un chiffon.

\_ Stockez la machine dans un endroit sec et inaccessible aux enfants.

\_ Veillez à ce que tous les éléments de fixation (vis, écrous etc.) soient bien serrés de sorte que vous puissiez travailler avec la tondeuse en toute sécurité.

\_ Remplacez les pièces usées ou endommagées.

\_ Pour assurer une longue durée de vie, tous les éléments de vissage ainsi que les roues et les essieux devraient être nettoyés et ensuite graissés.

\_ Le soin régulier de la tondeuse à gazon n'assure pas seulement une longue durée de vie et une grande puissance mais contribue aussi à une tonte soigneuse et facile de votre gazon.

\_ La lame est le composant soumis le plus à l'usure. Contrôlez régulièrement l'état de la lame et sa fixation.

## 10. Garantie

---

Pour les clauses de garantie, reportez-vous aux conditions de garantie ci-jointes.

## 11. Caractéristiques techniques

---

Largeur de coupe : 300 mm

Hauteur de coupe: 12-45 mm

Réglage de la hauteur de coupe: progressive

Poids kg 6,7

	<p>Bij het gebruik van dit gereedschap neem de veiligheidsmaatregelen in acht om lichamelijk letsel of schade te voorkomen. Lees daarom deze handleiding/veiligheidsinstructies zorgvuldig door. Bewaar deze goed zodat u de informatie op elk moment kunt terugvinden. Mocht u dit gereedschap aan anderen personen lenen of geven, gelieve dan deze handleiding/veiligheidsinstructies mee te geven. Wij zijn niet aansprakelijk voor ongevallen of schade die te wijten zijn aan het niet naleven van deze handleiding en veiligheidsinstructies.</p>
---	--

## 1. Veiligheidsvoorschriften

1. Lees de volgende veiligheidsvoorschriften en de handleiding aandachtig door voordat u met deze handgrasmaaier werkt.
2. De handgrasmaaier mag niet gebruikt worden door kinderen. Iedereen moet de gebruiksaanwijzing lezen voor gebruik.
3. Maai nooit het gras af terwijl personen, vooral kinderen of dieren in de buurt zijn.
4. De bestuurder van de handgrasmaaier is verantwoordelijk voor ongelukken met andere personen of hun eigendom.
5. Draag bij het maaien altijd dichte schoenen en een lange broek. Maai het gras niet met blote voeten of sandalen.
6. Controleer het terrein waar u de handgrasmaaier wilt gebruiken en verwijder alle voorwerpen die in pad liggen.
7. Controleer voor gebruik de handgrasmaaier of de bouten goed vastgedraait zijn en of er defecten zijn.
8. Maai alleen bij daglicht.
9. Zorg voor een veilige positie op een helling.
10. Duw de handgrasmaaier terwijl u langzaam loopt.
11. Maai dwars op de helling, nooit op- of neerwaarts.
12. Wees heel voorzichtig als u de maaier omdraait of hem naar u toe trekt.
13. Maai niet op te steile hellingen
14. Gebruik juiste gereedschap voor het afstellen van de handmaaier.
15. Onvoorzichtig gebruik van de handmaaier

kan leiden tot zware verwondingen.

16. Hou ermee rekening dat de roterende messen kan leiden tot verwondingen. Neem de veiligheidsafstand in acht.
17. Kom nooit met handen of voeten in de buurt van draaiende onderdelen.
18. Dit gereedschap is niet bedoeld om door personen (inclusief kinderen) met een beperkt fysiek, sensorisch en geestelijk vermogen of door personen, die niet de nodige ervaring en/of kennis hebben, te worden gebruikt, tenzij dit onder toezicht van een persoon gebeurt die verantwoordelijk is voor hun veiligheid of die hen aanwijst, hoe het gereedschap moet worden gebruikt. Op kinderen moet toezicht worden gehouden om te voorkomen dat ze met het gereedschap spelen.

	<p><b>Lees alle veiligheidsinstructies en aanwijzingen door!</b> Nalatigheden bij de inachtneming van de veiligheidsinstructies en aanwijzingen kunnen schade, brand of zwaar letsel veroorzaken, <b>Bewaar alle veiligheidsinstructies en aanwijzingen voor de toekomst.</b></p>
--	---

## 2. Beschrijving van het gereedschap

1. Schuifbeugel
2. Maaispil
3. Wiel
4. Huis
5. Looprol
6. Grasopvangkorf
- 7 Bevestigingsriem

### 3. Gebruiksaanwijzingen

De handmaaier is bedoeld om mee gras te maaien. De handmaaier is geschikt voor particulier gebruik in de huis- en hobbytuin. De handmaaier is niet geschikt voor het verzorgen van het gazon in openbare plantsoenen, sportpleinen en ook niet in de land- en bosbouw.

	<b>Let op! Wegens gevaar voor lichamelijk letsel van de gebruiker mag de handmaaier niet gebruikt worden om gewassen te maaien of gazon te maaien op daken of in balkonbakken.</b>
---	--

Het toestel mag slechts voor werkzaamheden worden gebruikt waarvoor het bedoeld is. Elk ander gebruik wordt niet aangeraden. Als het toestel wel ergens anders voorgebruikt wordt, is de fabrikant niet aansprakelijk voor schade over verwondingen. Wij wijzen erop dat de handmaaier niet bedoeld zijn voor commercieel, ambachtelijk of industrieel gebruik. Wij zijn niet aansprakelijk indien het toestel in ambachtelijke of industriële bedrijven alsmede bij gelijksoortige activiteiten wordt gebruikt.

### 4. Montage

#### 4.1 Montage van de maaier

Schroef het bovendeel van de schuifbeugel vast op de beide schuifbeugelverlengingen. Gebruik daarvoor de beide schroeven en twee zeskantmoeren.

Schroef het benedendeel A, het benedendeel B en de beide verlengingen van de schuifbeugel aan elkaar vast. Haak eerst een benedendeel van de schuifbeugel op de maaier vast, druk dan de schuifbeugel lichtjes samen en haak dan de andere kant vast.

#### 4.2 Montage grasopvangkorf

- Schuif het beugelraam de buis van de grasopvangkorf in.
- Schuif de zijdelingse bevestigingsstrips van de grasopvangkorf over het beugelraam.
- Schuif de onderste bevestigingsstrip van de grasopvangkorf over het beugelraam.

### 5. Afstellen van de maaihoogte

De maaihoogte kan van 12 tot 45 mm worden afgesteld. Trek daarvoor aan weerskanten de veerbout (A) naar buiten en laat hem in het gewenste gat vastklikken.

### 6. Vast mes afstellen

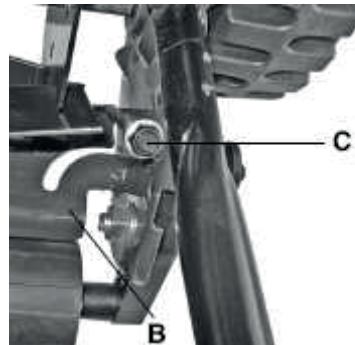

**Aanwijzing:** Het afstellen van het vaste mes (B) dient alleen te gebeuren vóór het eerste gebruik of indien de messen van de maaispil versleten zijn. Draai aan weerskanten de afstelmoeren (C) open en stel het vaste mes op de gewenste positie af. Het vaste mes (B) is correct afgesteld als u een stuk papier tussen de messen van de maaispil en het vaste mes kan afknippen terwijl u het wiel met de hand naar voren draait.

### 7. Grasopvangkorf vastmaken

Haak de gemonteerde grasopvangkorf op de looprol vast. Bovendien wordt de grasopvangkorf met de bijgaande riem op de schuifbeugel vastgemaakt.

### 8. Gebruik

De handgrasmaaier kan ca. 10 cm van het gras eraf maaien. Voor een verzorgde gazonvlakte moet het gazon kort worden gehouden. Voor het begin van het maaiseizoen en bij nieuw aangelegde gazonvlakten kiest u de maaihoogte relatief hoog en rijdt u dan het gras geleidelijk korter af bij de volgende maai-beurten. Om een goed verzorgde gazonvlakte te krijgen moet de maaihoogte op ca. 3 cm worden afgesteld.

Rijdt uw gazon indien mogelijk één keer per week af.

Maai het gras als het droog is.



## **9. Onderhoud en berging**

---

- Na gebruik het toestel schoonmaken met een borstel of doek.
- Berg het toestel op een droge en voor kinderen onbereikbare plaats op.
- Zorg ervoor dat alle bevestigingselementen (schroeven, moeren enz.) steeds goed vast aangedraait zijn zodat u veilig met de maaier kunt werken.
- Vervang versleten of beschadigde onderdelen.
- Voor een lange levensduur is het aan te bevelen alle te schroeven onderdelen alsook de wielen en assen schoon te maken en vervolgens te oliën.
- Door de grasmaaier regelmatig te onderhouden zal hij niet alleen lang meegaan en goed werken, maar zal hij u ook in staat stellen uw gazon zorgvuldig en makkelijk te maaien.
- Het onderdeel dat het snelst slijt is het mes van de maaispil. Controleer regelmatig de toestand van het mes van de maaispil alsook de bevestiging ervan.

## **10. Technische data**

---

Snijbreedte: 300mm  
Maaihoogte: 12-45mm  
Gewicht: 6,7kg.

	<p><b>When using the equipment, a few safety precautions must be observed to avoid injuries and damage. Please read the complete operating instructions and safety regulations with due care. Keep this manual in a safe place so that the information is available at all times. If you give the equipment to any other person, hand over these operating instructions and safety regulations as well. We cannot accept any liability for damage or accidents which arise due to a failure to follow these instructions and the safety instructions.</b></p>
---	---

## 1. Note

1. Before you operate this hand mower, thoroughly read through the following safety regulations as well as the operating instructions.
2. Never allow children or other persons who are not familiar with the operating instructions to use the mower. Contact your local governmental agency for information regarding minimum age requirements for the user.
3. Never mow in the direct vicinity of persons - especially children - or animals.
4. Always keep in mind that the operator or user of the equipment is responsible for accidents involving other persons and/or their property.
5. Always wear sturdy, non-slip footwear and long trousers when mowing. Never mow barefoot or in sandals.
6. Check the grounds on which the machine will be used and remove all objects that could be caught up and violently flung out of the chute.
7. Prior to using the mower, visually inspect it to ensure that the cutting tools, mounting bolts and the entire cutting apparatus are in good working order (i.e. not worn out or damaged).
8. Only mow in broad daylight or in well-lit conditions.
9. Always maintain good footing on inclines.
10. Operate the machine at a walking pace only.
11. Always mow across hills i.e. never straight up or straight down.
12. Always be extra careful when turning the mower around and when pulling it towards you.

13. Do not mow on overly steep inclines.

14. Familiarize yourself with the operator controls and proper operation of the equipment.

15. Improper operation of the hand mower can lead to serious injuries.

16. Note that the cutting unit rotates at high speed and with great centrifugal force, which can lead to serious injury if direct contact is made. Always ensure that a safe distance (provided by the length of the long handles) is maintained between the user and the cutting unit.

17. Never move your hands or feet toward or under any rotating parts.

18. This equipment is not designed to be used by people (including children) with limited physical, sensory or mental capacities or those with no experience and/or knowledge unless they are supervised by a person who is responsible for their safety or they have received instructions from such a person in how to use the equipment safely. Children must always be supervised in order to ensure that they do not play with the equipment.

	<p><b>Read all safety regulations and instructions.</b></p> <p>Any failures made in following the safety regulations and instructions may result in an electric shock, fire and/or serious injury.</p> <p><b>Keep all safety regulations and instructions in a safe place for future use.</b></p>
---	---

## 2. Layout

1. Push bar
2. Mowing spindle
3. Wheel
4. Housing
5. Guide roller
6. Grass basket
7. Holding belt

### 3. Intended use

---

The hand mower is designed for cutting grass. It is intended for private use, i.e. for use in home and gardening environments. Private use here refers to the maintenance of small-scale, residential areas and does not include public facilities, sporting halls, or agricultural/forestry applications.

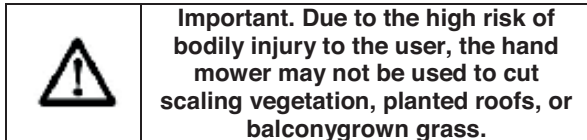

The equipment may only be used for the tasks it is designed to handle. Any other use is deemed to be a case of misuse. The user / operator and not the manufacturer will be liable for any damage or injuries of any kind caused as a result of this.

Please note that our equipment has not been designed for use in commercial, trade or industrial applications. Our warranty will be voided if the equipment is used in commercial, trade or industrial businesses or for equivalent purposes.

### 4. Assembly

---

#### 4.1 Mower assembly

Screw the push bar top section to the two push bar extensions. Use the two screws and two hexagonal nuts for this purpose.

Screw push bar bottom section A, push bar bottom section B and the two push bar extensions together.

First attach one push bar bottom section to the mower, then press the push bar together slightly and attach the other side.

#### 4.2 Grass box assembly

A. Push the bar frame into the grass box tube.

B. Snap the side fastening lugs on the grass box over the bar frame.

C. Snap the bottom fastening lug on the grass box over the bar frame.

### 5. Adjusting the cutting height

---

cutting heights can be set between a range of 12 – 45 mm. To do so, pull the spring-loaded bolts (A) on both sides of out and then engage them in the required holes.

### 6. Adjusting the counter blade

---

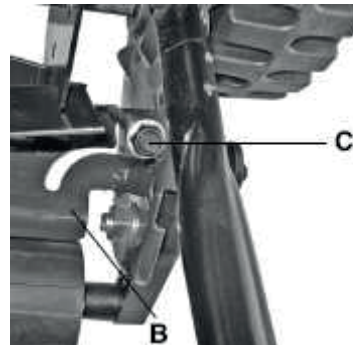

**Note:** The counter blade (B) is only be adjusted before using the machine for the first time or if the blades on the mower spindle are worn.

Undo the adjusting nuts (C) (10 mm) on both sides and adjust the counter blade to the required position.

The counter blade (B) is correctly adjusted if a piece of paper placed between the blades on the mowing spindle and the counter blade is cut if you turn one of the wheels forwards by hand.

### 7. Attaching the grass box

---

Attach the assembled grass box to the roller. The grass box must also be secured to the push bar using the belt supplied.

## 8. Operation

---

The hand mower can cut grass up to approx. 10 cm in length. If you want your lawn to have a neat, trimmed look to it, however, you must consistently keep it cut down to a more manageable height. When starting the mowing session (and when mowing over freshly laid sod), it is advisable to set the cutting height relatively high, then gradually work your way down.

For a well-groomed look, the cutting height should be set to approx. 2.5 cm.

For optimum results, mow your lawn on a weekly basis. Grass blades grow thicker, faster, and are more resilient when their stems are consistently kept short (unless you live in very dry conditions and do not frequently water). Always mow the lawn when it is reasonable dry. In order to ensure that your lawn has a clean, even look to it when you're finished, mow in fairly straight paths at walking pace. The cutting swaths should always overlap each other by a few centimeters in order to avoid unsightly strips of grass.

## 9. Maintenance and storage

---

- \_ Clean the machine with a brush or rag after each use.
- \_ Store the machine in a location that is dry and not accessible by children.
- \_ Ensure that all mounting components (i.e. screws, bolts, nuts etc.) are always tightened so that the machine can be safely operated at all times.
- \_ Replace excessively worn or damaged parts immediately.
- \_ In order to ensure that you enjoy your scarifier for many years to come, all screwed parts, as well as the wheels and axles, should be cleaned and lubricated.
- \_ Keeping your hand mower in good condition not only ensures a long lifespan and high performance, but also enables the machine to thoroughly cut your grass with minimal effort.
- \_ The blade on the mower spindle is subject to more wear and tear than any other component of the unit. Check the condition of the blade on the mowing spindle at regular

## 10. Garantie

---

Pour les clauses de garantie, reportez-vous aux conditions de garantie ci-jointes.

## 11. Technical Data

---

Width of cut : 300 mm  
Height of cut : 12-45 mm  
Adjusting the cutting height : progressive

Net Weight : 6.7kg

	<p><b>Beim Benutzen von Geräten müssen einige Sicherheitsvorkehrungen eingehalten werden, um Verletzungen und Schäden zu verhindern. Lesen Sie diese Bedienungsanleitung / Sicherheitshinweise deshalb sorgfältig durch. Bewahren Sie diese gut auf, damit Ihnen die Informationen jederzeit zur Verfügung stehen. Falls Sie das Gerät an andere Personen übergeben sollten, händigen Sie diese Bedienungsanleitung / Sicherheitshinweise bitte mit aus. Wir übernehmen keine Haftung für Unfälle oder Schäden, die durch Nichtbeachten dieser Anleitung und den Sicherheitshinweisen entstehen.</b></p>
---	--

## 1. Hinweise

1. Bevor Sie mit diesem Handrasenmäher arbeiten, lesen Sie die nachstehenden Sicherheitsvorschriften und die Bedienungsanleitung aufmerksam durch.
2. Erlauben Sie niemals Kindern oder anderen Personen, die die Gebrauchsanweisung nicht kennen, den Rasenmäher zu benutzen. Örtliche Bestimmungen können das Mindestalter des Benutzers festlegen.
3. Mähen Sie niemals, während Personen, besonders Kinder, oder Tiere in der Nähe sind.
4. Denken Sie daran, dass der Maschinenführer oder der Benutzer für Unfälle mit anderen Personen oder deren Eigentum verantwortlich ist.
5. Während des Mähens sind immer festes Schuhwerk und lange Hosen zu tragen. Mähen Sie nicht barfuß oder in leichten Sandalen.
6. Überprüfen Sie das Gelände, auf dem die Maschine eingesetzt wird und entfernen Sie alle Gegenstände, die erfaßt und weggeschleudert werden können.
7. Vor dem Gebrauch ist immer durch Sichtkontrolle zu prüfen, ob die Schneidwerkzeuge, Befestigungsbolzen und die gesamte Schneideeinheit abgenutzt oder beschädigt sind.
8. Mähen Sie nur bei Tageslicht oder bei guter künstlicher Beleuchtung.
9. Achten Sie immer auf einen guten Stand an Hängen.

10. Führen Sie die Maschine nur im Schrittempo.
11. Mähen Sie quer zum Hang, niemals auf- oder abwärts.
12. Seien Sie besonders vorsichtig, wenn Sie den Rasenmäher umkehren oder ihn zu sich heranziehen.
13. Mähen Sie nicht an übermäßig steilen Hängen.
14. Machen Sie sich mit den Stellteilen und dem richtigen Gebrauch der Maschine vertraut.
15. Der unsachgemäße Gebrauch des Handrasenmähers kann zu schweren Verletzungen führen.
16. Beachten Sie, daß die umlaufende Messerwalze zu Verletzungen führen kann. Der durch die Führungsholme gegebene Sicherheitsabstand zwischen Messerwalze und Benutzer ist stets einzuhalten.
17. Führen Sie niemals Hände oder Füße an oder unter sich drehende Teile.
18. Dieses Gerät ist nicht dafür bestimmt, durch Personen (einschließlich Kinder) mit eingeschränkten physischen, sensorischen oder geistigen Fähigkeiten oder mangels Erfahrung und/oder mangels Wissen benutzt zu werden, es sei denn, sie werden durch eine für ihre Sicherheit zuständige Person beaufsichtigt oder erhalten von ihr Anweisungen, wie das Gerät zu benutzen ist. Kinder sollten beaufsichtigt werden, um sicherzustellen, dass sie nicht mit dem Gerät spielen.

	<p><b>Lesen Sie alle Sicherheitshinweise und Anweisungen.</b></p> <p>Versäumnisse bei der Einhaltung der Sicherheitshinweise und Anweisungen können elektrischen Schlag, Brand und/oder schwere Verletzungen verursachen.</p> <p><b>Bewahren Sie alle Sicherheitshinweise und Anweisungen für die Zukunft auf.</b></p>
---	--

## 2. Gerätebeschreibung

1. Schubbügel
2. Mähspindel
3. Rad
4. Gehäuse
5. Laufrolle
6. Grasfangkorb
7. Halteriemer

### 3. Bestimmungsgemäße Verwendung

Der Handrasenmäher ist zum Schneiden von Gras bestimmt.

Der Handrasenmäher ist für die private Benutzung im Haus- und Hobbygarten geeignet.

Als Handrasenmäher für den privaten Haus und Hobbygarten werden solche angesehen, die vorwiegend für die Pflege von Gras- und Rasenflächen verwendet werden, nicht jedoch in öffentlichen Anlagen, Sportstätten sowie nicht in der Land- und Forstwirtschaft.

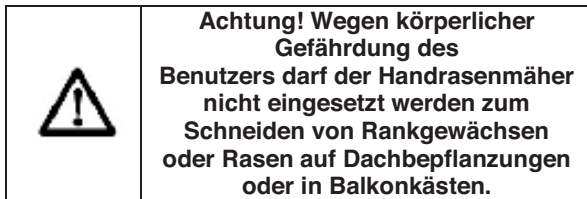

Das Gerät darf nur nach seiner Bestimmung verwendet werden. Jede weitere darüber hinausgehende Verwendung ist nicht bestimmungsgemäß. Für daraus hervorgerufene Schäden oder Verletzungen aller Art haftet der Benutzer/Bediener und nicht der Hersteller.

Bitte beachten Sie, dass unsere Geräte bestimmungsgemäß nicht für den gewerblichen, handwerklichen oder industriellen Einsatz konstruiert wurden. Wir übernehmen keine Gewährleistung, wenn das Gerät in Gewerbe-, Handwerks- oder Industriebetrieben sowie bei gleichzusetzenden Tätigkeiten eingesetzt wird.

### 4. Montage

#### 4.1 Montage Mäher

Verschrauben Sie das Schubbügeloberenteil mit den beiden Schubbügelverlängerungen. Verwenden Sie hierzu die beiden Schrauben und zwei Sechskantmuttern.

Verschrauben Sie Schubbügelunterteil A, Schubbügelunterteil B und die beiden Schubbügelverlängerungen miteinander. Verwenden Sie dazu sechs Schrauben und Sechskantmuttern.

Hängen Sie zuerst ein Schubbügelunterteil am Mäher ein, drücken Sie dann den Schubbügel etwas zusammen und hängen die andere Seite ein.

#### 4.2 Montage Grasfangkorb

A. Schieben Sie das Bügelgestell in das Rohr des Grasfangkorbes.

B. Stülpen Sie die seitlichen Befestigungsglaschen des Grasfangkorbes über das Bügelgestell.

C. Stülpen Sie die untere Befestigungsglasche des Grasfangkorbes über das Bügelgestell.

### 5. Einstellung der Schnitthöhe

Die Schnitthöhe kann Bereich 12 – 45mm verstellt werden. Ziehen Sie dazu auf beiden Seiten den Federbolzen (A) nach außen und lassen Sie ihn im gewünschten Loch einrasten.

### 6. Gegenmesser einstellen

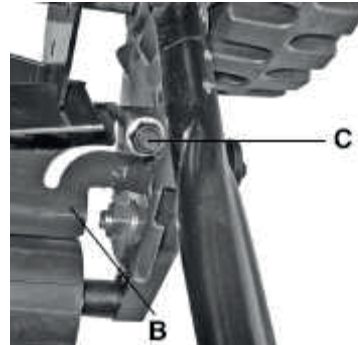

**Hinweis:** Das Einstellen des Gegenmessers (B) ist nur vor der ersten Betriebsnahme oder falls die Messer der Mähspindel abgenutzt sind vorzunehmen.

Öffnen Sie auf beiden Seiten die Stellmuttern (C) und stellen Sie das Gegenmesser auf die gewünschte Position ein. Das Gegenmesser (B) ist richtig eingestellt, wenn ein Stück Papier zwischen den Messern der Mähspindel und dem Gegenmesser geschnitten wird, während man mit der Hand ein Rad nach vorne dreht.

### 7. Grasfangkorb einhängen

Hängen Sie den montierten Grasfangkorb an der Laufrolle ein. Zusätzlich wird der Grasfangkorb mit dem beigelegten Gurt am Schubbügel befestigt.

## **8. Betrieb**

---

Der Handrasenmäher kann Gras bis ca. 10cm Länge schneiden. Wenn die Rasenfläche gepflegt sein soll, muß der Rasen jedoch stets kürzer gehalten werden.

Zu Beginn der Schneidperiode und bei neu angelegten Rasenflächen wählt man die Schnitthöhe relativ hoch und geht bei den folgenden Schnitten allmählich tiefer. Um eine gut gepflegte Rasenfläche zu erhalten, sollte die Schnitthöhe auf ca. 2,5 cm eingestellt werden.

Schneiden Sie Ihren Rasen möglichst wöchentlich. Das Wachstum geht beim häufigen Schneiden in den kurzgeschnittenen Halm und macht ihn widerstandsfähig. Schneiden Sie den Rasen immer in einigermaßen trockenem Zustand. Um ein sauberes Schnittbild zu erzielen, fahren sie den Mäher in möglichst geraden Bahnen im Schrittempo.

Die Schneidebahnen sollen sich dabei immer um einige Zentimeter überdecken, damit keine Rasenstreifen stehen bleiben.

## **9. Wartung und Lagerung**

---

\_ Nach Gebrauch das Gerät mit einer Bürste oder Lappen reinigen.

\_ Bewahren Sie das Gerät an einem trockenen und von Kinder nicht zugänglichen Ort auf.

\_ Sorgen Sie dafür, dass alle Befestigungselemente (Schrauben, Mutter usw.) stets fest angezogen sind so daß Sie mit dem Mäher sicher arbeiten können.

\_ Ersetzen Sie verschlissene oder beschädigte Teile.

\_ Für eine lange Lebensdauer sollten alle Schraubteile sowie die Räder und Achsen gereinigt und anschließend geölt werden.

\_ Die regelmäßige Pflege des Rasenmähers sichert nicht nur lange Zeit seine Haltbarkeit und Leistungsfähigkeit, sondern trägt auch zu einem sorgfältigen und einfachen Mähen Ihres Rasens bei.

\_ Das am stärksten dem Verschleiß ausgesetzte Bauteil ist das Messer der Mähspindel. Prüfen Sie regelmäßig den Zustand des Messers der Mähspindel sowie die Befestigung desselben.

## **10. Garantie**

---

Siehe die beiliegenden Garantiebestimmungen.

## **11. Technische Daten**

---

Schnittbreite : 300 mm

Schnitthöhe : 12-45 mm

Einstellung der Schnitthöhe: progressive

Gewicht kg 6.7



Burg. Janssenstraat 10  
7951 TG Staphorst  
Nederland  
Tel. 0522-463333  
[www.talentools.nl](http://www.talentools.nl)  
[www.avrtools.be](http://www.avrtools.be)