



Telescoop ·

# NightExplorer 80/400

**NL** Gebruikershandleiding

**DE** Besuchen Sie unsere Website über den folgenden QR Code oder Weblink um weitere Informationen zu diesem Produkt oder die verfügbaren Übersetzungen dieser Anleitung zu finden.

**EN** Visit our website via the following QR Code or web link to find further information on this product or the available translations of these instructions.

**FR** Si vous souhaitez obtenir plus d'informations concernant ce produit ou rechercher ce mode d'emploi en d'autres langues, rendez-vous sur notre site Internet en utilisant le code QR ou le lien correspondant.

**NL** Bezoek onze internetpagina via de volgende QR-code of weblink, voor meer informatie over dit product of de beschikbare vertalingen van deze gebruiksaanwijzing.

**ES** ¿Desearía recibir unas instrucciones de uso completas sobre este producto en un idioma determinado? Entonces visite nuestra página web utilizando el siguiente enlace (código QR) para ver las versiones disponibles.

**IT** Desidera ricevere informazioni esaustive su questo prodotto in una lingua specifica? Venga a visitare il nostro sito Web al seguente link (codice QR Code) per conoscere le versioni disponibili.



[www.bresser.de/download/9621800](http://www.bresser.de/download/9621800)



**GARANTIE · WARRANTY · GARANTÍA · GARANZIA**



[www.bresser.de/warranty\\_terms](http://www.bresser.de/warranty_terms)

---

# Inhoud

<b>1 Afdruk .....</b>	<b>4</b>
<b>2 Geldigheidsverklaring .....</b>	<b>4</b>
<b>3 Over deze handleiding .....</b>	<b>4</b>
<b>4 Beoogd gebruik .....</b>	<b>4</b>
<b>5 Algemene veiligheidsinstructies.....</b>	<b>5</b>
<b>6 Onderdelenoverzicht en leveringsomvang .....</b>	<b>6</b>
<b>7 Plaatsbepaling .....</b>	<b>7</b>
<b>8 Instellen van het statief.....</b>	<b>7</b>
<b>9 Verplaatsen van de statiefkop.....</b>	<b>7</b>
<b>10 Montage van de OTA op het statief .....</b>	<b>8</b>
<b>11 Het installeren van accessoires .....</b>	<b>8</b>
<b>12 Het gebruik van oculairen.....</b>	<b>9</b>
<b>13 Gebruik van de diagonale spiegel .....</b>	<b>9</b>
<b>14 Smartphonehouder installatie.....</b>	<b>9</b>
<b>15 Alvorens een observatie te beginnen .....</b>	<b>10</b>
<b>16 Opmerking.....</b>	<b>10</b>
<b>17 Problemen oplossen .....</b>	<b>10</b>
<b>18 Reiniging en onderhoud .....</b>	<b>11</b>
<b>19 Verwijdering .....</b>	<b>11</b>
<b>20 Garantie .....</b>	<b>11</b>

---

# 1 Afdruk

Bresser GmbH  
Gutenbergstr. 2  
46414 Rhede  
Germany  
www.bresser.de

Voor eventuele garantieclaims of serviceaanvragen verwijzen wij u naar de informatie over "Garantie" en "Service" in deze documentatie. Wij verontschuldigen ons voor het ongemak dat wordt veroorzaakt door het feit dat wij geen vragen of opmerkingen kunnen verwerken die rechtstreeks naar het adres van de fabrikant worden gestuurd.

Fouten en technische wijzigingen voorbehouden.

© 2021 Bresser GmbH

Alle rechten voorbehouden.

De reproductie van deze documentatie - zelfs in uittreksels - in welke vorm dan ook (bijv. fotokopie, afdrukken, enz.) evenals het gebruik en de verspreiding door middel van elektronische systemen (bijv. beeldbestand, website, enz.) zonder de voorafgaande schriftelijke toestemming van de fabrikant is verboden.

De benamingen en merknamen van de respectievelijke bedrijven die in deze documentatie worden gebruikt, zijn over het algemeen beschermd door het handels-, merken- en/of octrooirecht in Duitsland, de Europese Unie en/of andere landen.

## 2 Geldigheidsverklaring

Deze documentatie geldt voor de producten met de onderstaande artikelnummers:

9621800

**Versie handleiding** 0921

**Handleiding aanwijzing:**

Manual\_9621800\_NightExplorer-80-400\_nl\_BRESSER\_v092021a

Geef altijd informatie bij het aanvragen van service.

## 3 Over deze handleiding



### INSTRUCTIE

**Deze gebruiksaanwijzing moet worden beschouwd als onderdeel van het apparaat.**

Lees de veiligheidsinstructies en de gebruiksaanwijzing zorgvuldig door voordat u dit apparaat in gebruik neemt.

Bewaar deze gebruiksaanwijzing voor hernieuwd gebruik op een later tijdstip. Wanneer het apparaat wordt verkocht, of aan iemand anders wordt gegeven, moet de gebruiksaanwijzing aan de nieuwe eigenaar/gebruiker van het product worden verstrekt.

---

## 4 Beoogd gebruik

- Dit apparaat is niet bedoeld om te worden gebruikt door personen (inclusief kinderen) met beperkte lichamelijke, zintuiglijke of geestelijke vermogens of gebrek aan ervaring en/of kennis, tenzij ze onder toezicht staan van een persoon die verantwoordelijk is voor hun veiligheid of instructies hebben gekregen hoe het apparaat te gebruiken.

- Dit apparaat is uitsluitend bedoeld voor eigen gebruik.
- Het werd ontwikkeld voor een uitvergroete weergave van natuurwaarnemingen.

## 5 Algemene veiligheidsinstructies



### **⚠ GEVAAR**

#### **Gevaar voor blindheid!**

Kijk met dit toestel nooit direct naar de zon of naar de omgeving van de zon. Er bestaat VERBLINDINGSGEVAAR!



### **⚠ GEVAAR**

#### **Risico op verstikking**

Onjuist gebruik van dit product kan leiden tot verstikking, vooral bij kinderen. Het is daarom van het grootste belang dat u de volgende veiligheidsinformatie in acht neemt.

- Houd verpakkingsmateriaal (plastic zakken, elastiekjes enz.) uit de buurt van kinderen. Ze kunnen verstikking veroorzaken.
- Dit product bevat kleine onderdelen die door kinderen kunnen worden ingeslikt!



### **⚠ VOORZICHTIG**

#### **Brandgevaar!**

Onjuist gebruik van dit product kan leiden tot brand. Het is essentieel dat u de volgende veiligheidsinformatie in acht neemt om brand te voorkomen.

- Stel het toestel – met name de lenzen – niet aan direct zonlicht bloot! Door de lichtbundeling kan brand ontstaan.



### **INSTRUCTIE**

#### **GEVAAR van materiële schade!**

Onjuiste behandeling kan leiden tot beschadiging van het toestel en/of de accessoires. Gebruik het toestel daarom alleen in overeenstemming met de volgende veiligheidsinformatie.

- Neem het toestel niet uit elkaar! Neem bij defecten a.u.b. contact op met een voor uw land aangegeven servicecenter (op de garantiekaart aangegeven).
- Stel het apparaat niet bloot aan overmatige trillingen.
- Stel de onderdelen niet langer bloot aan direct zonlicht.
- Stel het apparaat niet bloot aan hoge temperaturen en bescherm het tegen water en hoge vochtigheid.



### **INSTRUCTIE**

#### **Bescherming van de privacy**

Houd altijd de privacy van uw medemens in gedachten – kijk met dit toestel bijvoorbeeld niet in de woningen van anderen!

## 6 Onderdelenoverzicht en leveringsomvang

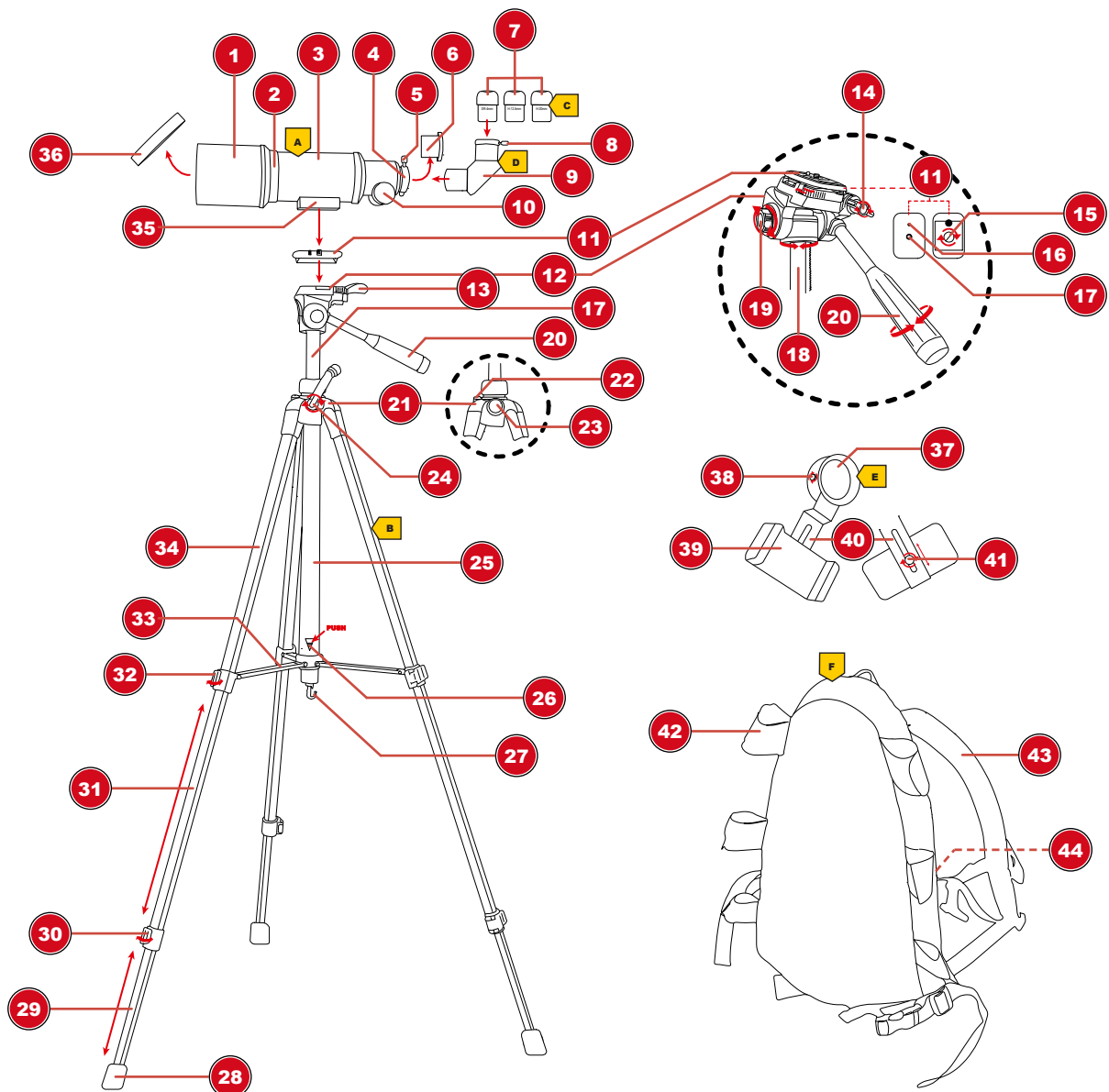

Afb. 1: Alle onderdelen van de telescoop

1 Dauw- en beschermingskap	2 Objectieflens (Binnenzijde)
3 Optische buizen	4 Oculairhouder
5 Bevestigingsschroef (oculairaansluiting)	6 Stofkap (oculairaansluiting)
7 Oculairs	8 Bevestigingsschroef (Diagonale spiegel)
9 Diagonale spiegel	10 Focuswiel
11 Statief Koppingsplaat	12 Statiefkop met kantelmechanisme
13 Vergrendelingshendel (statiefkopplaat)	14 Bevestigingsschroef (statiefkop 90° gekanteld)
15 Bevestigingsschroef (statiefkopplaat)	16 Bevestiging spigot
17 Schroefdraadschroef (statiefkopplaat)	18 In hoogte verstelbare statiefstang
19 Bevestigingsschroef (horizontale afstelling)	20 Handgeleiding (verticale afstelling)
21 Statiefkop	22 Ronde waterpas
23 Bevestigingsschroef (hoogteverstelling)	24 Zwengel (hoogteverstelling)
25 Middenstang statief	26 Druknop

27 Haak	28 Statiefvoet
29 Onderste deel statiefpoot	30 Onderste vergrendelingsclip
31 Middenstuk statiefpoot	32 Bovenste vergrendelingsclip
33 Driepoot kruis	34 Statiefpoot bovenste deel
35 Montagevoet	36 Stofkap (lens)
37 Montagering	38 Bevestigingsschroef (montagering)
39 Beugel	40 Geleiderail
41 Bevestigingsschroef (beugel)	42 Klittenbandsluitingen
43 Draagriem	44 Rits (rug)

### Leveringsomvang

Optische buis (A), statief (B), 3 oculairen: SR-4mm, H-12.5mm, H-20mm (C), diagonale spiegel (D), smartphonehouder (E), rugzak (F), gebruiksaanwijzing

## 7 Plaatsbepaling

Kies een donkere locatie om een verstoring van de duisternis door de verlichting te voorkomen. Een vlak en stabiel oppervlak is aan te bevelen.

Niet waarnemen vanuit gesloten ruimtes. Plaats de telescoop en accessoires ongeveer 30 minuten voor het begin van een waarneming op de gewenste plaats om het geheel te laten wennen aan de temperatuurswisseling.

## 8 Instellen van het statief

1. Druk op de drukknop op de middenstang van het statief en trek tegelijkertijd de statiefpoten langzaam naar buiten tot het statiefkruis volledig is uitgeschoven.
2. Open de bovenste vergrendelingsklemmen één voor één en trek de middelste delen van de statiefpoot volledig uit.
3. Open de onderste vergrendelingsclips één voor één en verleng de onderste delen van de statiefpoten tot de gewenste hoogte.
4. Zorg ervoor dat de luchtbel van de ronde waterpas in het midden van de cirkel zit, zodat het geheel waterpas is. Stel, indien nodig, de onderste delen van de statiefpoot bij.
5. Sluit de vergrendelingsklemmen.
6. Draai de bevestigingsschroef voor de hoogteverstelling los.
7. Zet de statiefkop met de zwengel op de gewenste hoogte.
8. Draai de bevestigingsschroef voor de hoogteverstelling met de hand vast.

## 9 Verplaatsen van de statiefkop



### INSTRUCTIE

**Draai de borgschroeven/ringen alleen met de hand vast.**

Draai de borgschroeven/ringen alleen met de hand vast. Ringen en schroefdraden kunnen breken wanneer u ze te strak aandraait!

1. Draai de bevestigingsschroef voor horizontale beweging los om de statiefkop naar rechts of naar links te verplaatsen.
2. Draai de bevestigingsschroef met de hand vast om het statief in de huidige horizontale positie te zetten.

3. Maak de bevestiging voor verticale beweging los door de hendel tegen de klok in te draaien. Kantel het balhoofd op en neer.
4. Draai de hendel met de klok mee om de statiefkop in de huidige verticale positie te zetten.
5. Draai de bevestigingsschroef voor de kantelplaat van het statief los om de aangehechte optiek zijwaarts te kantelen voor een kijkpositie tot 90 graden.
6. Kantel de kantelplaat naar rechts en draai de bevestigingsschroef met de hand vast om de kantelplaat in de huidige stand te zetten.

## 10 Montage van de OTA op het statief



### INSTRUCTIE

#### Bescherm de OTA bij de installatie.

Houd de OTA altijd met één hand vast tijdens de installatie! Het kan ernstige schade veroorzaken als het apparaat naar beneden valt.

1. Duw de vergrendelingshendel op de statiefkop in de FREE-stand en verwijder tegelijkertijd de statiefkopplaat uit de houder.
2. Schroef de schroef met schroefdraad van de statiefkop in de schroefdraad van de bevestigingsbasis van de optische buis om de statiefkopplaat aan de optische buis te bevestigen. Zorg ervoor dat de bevestigingspin in het bijbehorende gat grijpt.
3. Duw de vergrendelingshendel op de statiefkop in de VRIJ-stand en plaats de optische buis met de gemonteerde statiefkopplaat in de houder. Zorg ervoor dat de objectieflens in de tegenovergestelde richting van de geleidehendel wijst.
4. Duw de vergrendelingshendel in de stand LOCK.

## 11 Het installeren van accessoires

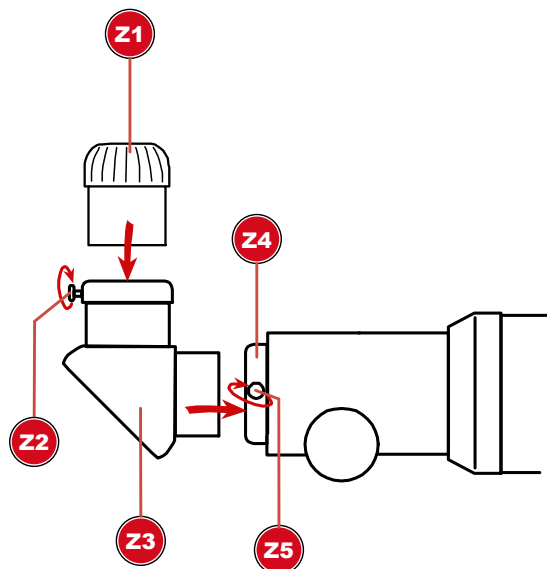

Afb. 2: Bevestig toebehoren aan de optische buis

Z1 Oculair	Z2 Bevestigingsschroef (Diagonale spiegel)
Z3 Diagonale spiegel	Z4 Oculairhouder
Z5 Bevestigingsschroef (oculairaansluiting)	



1. Draai de bevestigingsschroef los.
2. Steek het gewenste accessoire in de oculairhouder.
3. Draai de bevestigingsschroef met de hand vast, zodat het accessoire goed vastzit.

## 12 Het gebruik van oculairen

De vergroting is afhankelijk van de brandpuntsafstand van de telescoop en van het oculair. Door de oculairen te verwisselen, kan de vergroting worden gevarieerd.

### **Formule voor het berekenen van de vergroting:**

Brandpuntsafstand telescoop : Brandpuntsafstand oculair = Vergroting

### **Voorbeeld berekening:**

400 mm : 20 mm = 20x

Bij deze telescoop worden drie oculairen geleverd. Begin de waarneming altijd met een oculair met een hoge brandpuntsafstand (=lage vergroting).

## 13 Gebruik van de diagonale spiegel

De diagonale spiegel wordt in de oculairhouder vóór het oculair geplaatst. Dit maakt een comfortabel beeld mogelijk. Het veroorzaakt een beeldinversie naar een rechtopstaand maar zijdelings omgekeerd beeld.

## 14 Smartphonehouder installatie

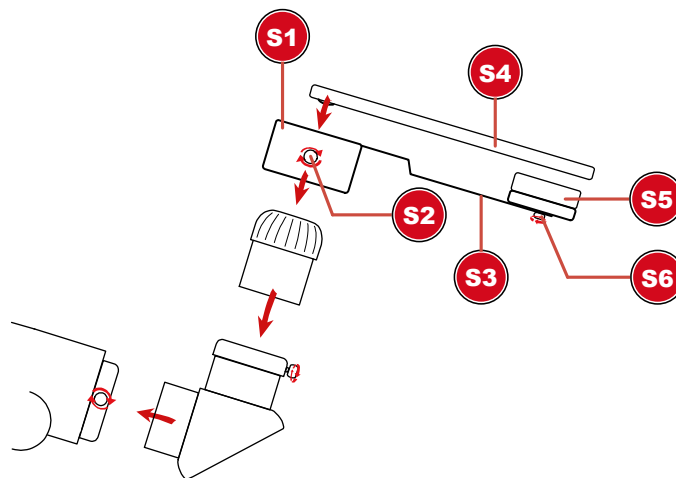

Afb. 3: Bevestiging van de smartphonehouder

S1 Montagering	S2 Bevestigingsschroef (montagering)
S3 Geleiderail	S4 Smartphone*
S5 Klembout	S6 Bevestigingsschroef (geleiderail)

**VOORZICHTIG** Bij het plaatsen en vervolgens gebruiken van de smartphonehouder moet er altijd op worden gelet dat de geplaatste smartphone\* zodanig in de houder is bevestigd dat deze niet kan wegglijden of vallen! De fabrikant aanvaardt geen aansprakelijkheid voor schade aan de smartphone als gevolg van ondeskundig of onjuist gebruik!

1. Plaats een oculair in de diagonale spiegel van de telescoop en zet het vast.
2. Zet de smartphonehouder met de montagering (S1) over het geplaatste oculair en schroef hem vast met de bevestigingsschroef (S2).

3. Duw de klembouten (S5) van de houder uit elkaar en klem de smartphone\* ertussen. Plaats de lens van de smartphone precies in het midden van het oculair, zodat het beeld precies in het midden van de display te zien is. Gebruik indien nodig de zoomfunctie om het beeld zo aan te passen dat het display wordt gevuld.
4. Start de Camera-app\* op de smartphone\*. In de Camera-app\* wordt het beeld weergegeven dat door het oculair is vastgelegd.
5. Corrigeer indien nodig de positie van de smartphone\* tot de gewenste beelduitsnede wordt weergegeven. Draai hiervoor de bevestigingsschroef (S6) aan de onderzijde van de houder los en beweeg de smartphone op de rail in de houder omhoog of omlaag.
6. Gebruik de sluitertoets van de camera-app om een foto te maken van het observatieobject.

**INSTRUCTIE! Om een beeld te kunnen maken dat zo trillingsvrij mogelijk is, raden wij aan een afstandsbediening\* (bijv. via Bluetooth) te gebruiken voor het ontspanproces.**

\*niet inbegrepen bij uw aankoop

## 15 Alvorens een observatie te beginnen

De buisopening en de oculairhouder worden beschermd door stofbeschermkappen. Verwijder de beschermkappen voordat u met de observatie begint. Plaats de dop terug bij het opbergen van het apparaat.

## 16 Opmerking



### **⚠ GEVAAR**

#### **Gevaar voor blindheid!**

Kijk met dit toestel nooit direct naar de zon of naar de omgeving van de zon. Er bestaat **VERBLINDINGSGEVAAR!**

1. Richt de telescoop ruwweg op het gewenste object (bv. de maan) en kijk door het oculair.
2. Door de telescoop horizontaal en verticaal te verstellen, brengt u het object in het midden van het gezichtsveld.
3. Het object wordt vergroot door het oculair.
4. Stel, indien nodig, scherp met het scherpstelwielje.
5. Door van een oculair met hoge brandpuntsafstand over te schakelen op een oculair met lage brandpuntsafstand, kan de vergroting worden vergroot.

## 17 Problemen oplossen

Probleem/Fout	Mogelijke oplossing
Geen beeld	Verwijder de beschermkappes; Kies een oculair met een lagere vergroting
Wazig beeld	Instellen van de scherpstelling met het scherpstelwielje
Geen scherpstelling mogelijk	Wacht tot de temperatuur gelijk is
Slecht beeld	Niet door glazen ruiten waarnemen
"Scheef" beeld ondanks diagonale spiegel	Uitlijning van de oculairaansluiting van de diagonale spiegel verticaal

## 18 Reiniging en onderhoud



### INSTRUCTIE

**Haal het instrument nooit uit elkaar en pas de stelschroeven van het instrument niet aan.**

Zonder specialistische kennis is het niet mogelijk om het instrument op een correcte wijze opnieuw te monteren. Een aanzienlijke vermindering van de optische prestaties is het resultaat. In dit geval vervalt de aanspraak op garantie!



### INSTRUCTIE

**Gebruik geen agressieve reinigingsmiddelen!**

Gebruik geen reinigingsmiddelen voor fotografische lenzen en parfumgeurtjes, gekleurde of met lotion geïmpregneerde of met lotion gedrenkte doeken om optische oppervlakken te reinigen. Bij gebruik van dergelijke reinigingsmiddelen kan de optiek permanent beschadigd raken!

- Bescherm het apparaat tegen stof en vocht.
- Voorkom vingerafdrukken en gelijke verontreinigingen op optische oppervlakken.
- Zorg ervoor dat het (rest)vocht volledig is geëlimineerd voor gebruik.
- Maak de optiek niet te vaak schoon! Wat stof op de voorzijde van de lens of op het spiegeloppervlak zal geen significante verschillen in de beeldkwaliteit veroorzaken. Dit is geen reden voor reiniging.
- Verwijder indien nodig voorzichtig het stof op de voorzijde van de lens of het spiegeloppervlak met behulp van een borstel van kamelenhaar of een zakje met een balg.
- Verwijder organisch vuil (bijv. vingerafdrukken) met behulp van een speciale reinigingsvloeistof (mengverhouding: een deel gedestilleerd water en een deel isopropylalcohol). Voeg een druppeltje biologisch afbreekbaar vaatwasmiddel toe aan een halve liter van deze reinigingsvloeistof. Gebruik zachte witte handdoeken voor de gezichtsverzorging en reinig de optische oppervlakken zorgvuldig met korte cirkelvormige bewegingen. Vervang de handdoeken vaker.
- Een hoge luchtvochtigheid kan het glas doen beslaan en kan leiden tot plaatselijke vochtophoping. Dit is geen defect! Laat het apparaat in dit geval korte tijd bij kamertemperatuur acclimatiseren, zodat het restvocht kan worden afgevoerd.
- Nadat het restvocht is verwijderd, zet u de stofbeschermkappen op de telescoop en bewaart u deze in een gesloten doos\* op een droge, schimmelvrije plaats. Het wordt aanbevolen om de accessoires ook in een gesloten container met droogmiddel (zakken) te bewaren.
- (\*afhankelijk van het model kan een doos deel uitmaken van de inhoud)

## 19 Verwijdering



Gooi het verpakkingsmateriaal op de juiste wijze weg, afhankelijk van het soort materiaal, zoals papier of karton. Neem contact op met uw plaatselijke afvalverwijderingsservice of de milieuthoriteit voor informatie over de juiste verwijdering.

Houd bij het afvoeren van het apparaat rekening met de geldende wettelijke voorschriften! Meer informatie over de juiste afvalverwijdering krijgt u van de plaatselijke afvalverwijderingsservice of de milieuthoriteit.

## 20 Garantie

De normale garantieperiode is 5 jaar en gaat in op de dag van aankoop. Ga voor de volledige garantievoorwaarden naar [www.bresser.de/warranty\\_terms](http://www.bresser.de/warranty_terms).







## Service

**DE AT CH BE**

Bei Fragen zum Produkt und eventuellen Reklamationen nehmen Sie bitte zunächst mit dem Service-Center Kontakt auf, vorzugsweise per E-Mail.

**E-Mail:** [service@bresser.de](mailto:service@bresser.de)  
**Telefon\*:** +49 28 72 80 74 310

BRESSER GmbH  
Kundenservice APD  
Gutenbergstr. 2  
46414 Rhede  
Deutschland

\*Lokale Rufnummer in Deutschland (Die Höhe der Gebühren je Telefonat ist abhängig vom Tarif Ihres Telefonanbieters); Anrufe aus dem Ausland sind mit höheren Kosten verbunden.

**GB IE**

Please contact the service centre first for any questions regarding the product or claims, preferably by e-mail.

**e-mail:** [service@bresseruk.com](mailto:service@bresseruk.com)  
**Telephone\*:** +44 1342 837 098

BRESSER UK Ltd  
Customer Support  
Suite 3G, Eden House  
Enterprise Way  
Edenbridge, Kent TN8 6HF  
United Kingdom

\*Number charged at local rates in the UK (the amount you will be charged per phone call will depend on the tariff of your phone provider); calls from abroad will involve higher costs.

**FR BE**

Si vous avez des questions concernant ce produit ou en cas de réclamations, veuillez prendre contact avec notre centre de services (de préférence via e-mail).

**e-mail:** [sav@bresser.fr](mailto:sav@bresser.fr)  
**Téléphone\*\*:** 00 800 6343 7000

BRESSER France SARL  
Service après-vente  
Pôle d'Activités de Nicopolis  
314 Avenue des Chênes Verts  
83170 Brignoles  
France

\*\*Prix d'un appel local depuis la France ou Belgique

**NL BE**

Als u met betrekking tot het product vragen of eventuele klachten heeft kunt u contact opnemen met het service centrum (bij voorkeur per e-mail).

**e-mail:** [info@bresserbenelux.nl](mailto:info@bresserbenelux.nl)  
**Téléfono\*:** +31 528 23 24 76

BRESSER Benelux  
Klantenservice  
Smirnofstraat 8  
7903 AX Hoogeveen  
Nederland

\*Het telefoonnummer wordt in het Nederland tegen lokaal tarief in rekening gebracht. Het bedrag dat u per gesprek in rekening gebracht zal worden, is afhankelijk van het tarief van uw telefoon provider; gesprekken vanuit het buitenland zullen hogere kosten met zich meebrengen.

**ES PT**

Si desea formular alguna pregunta sobre el producto o alguna eventual reclamación, le rogamos que se ponga en contacto con el centro de servicio técnico (de preferencia por e-mail).

**e-mail:** [servicio.iberia@bresser-iberia.es](mailto:servicio.iberia@bresser-iberia.es)  
**Téléfono\*:** +34 91 67972 69

BRESSER Iberia SLU  
Servicio al Cliente  
c/Valdemorillo,1 Nave B  
P.I. Ventorro del cano  
28925 Alcorcón Madrid  
España

\*Número local de España (el importe de cada llamada telefónica dependen de las tarifas de los distribuidores); Las llamadas des del extranjero están ligadas a costes suplementarios.

# Contact

---

**Bresser GmbH**  
Gutenbergstraße 2  
46414 Rhede · Germany  
[www.bresser.de](http://www.bresser.de)

    @BresserEurope

