

User manual  
Bedienungsanleitung  
Instrukcja obsługi  
Manuale d'uso  
Manuel de l'Utilisateur  
Manual de usuario  
Handleiding  
Посібник користувача  
Vartotojo vadovas  
Korisnički priručnik

# Draden

EN DE PL IT FR  
ES NL UK LT HR



# ZEEGMA

## Introduction

Dear customer!

Thank you for placing trust in us and choosing Zeegma.

We provide you with a product perfect for everyday use thanks to the use of high-quality materials and modern solutions.

We are convinced that the product will satisfy your requirements as it has been designed with utmost care.

Before you use the product, please read this manual carefully.

Should you have any remarks or questions concerning the product, please do not hesitate to contact us:

[support@zeegma.com](mailto:support@zeegma.com)

## Warnings

Please read this manual before you start using the device to see its functions and use them in accordance with intended use. A failure to follow the safety guidelines and use at variance with the manual may lead to electric shock, fire and serious injuries.

**Keep this manual for future reference.**



**STEAM, LOW JET. BURNING RISK.**

- Children must not use this device and should not play with it.
- Children must not be near this product if unattended.
- Do not immerse the wire or plug in water or other liquid as it may result in electric shock.
- The feeder cable and plug must always be in good condition and must not be damaged. If these items are defective – it is forbidden to use the device and they must be handed to the service center for repairs.
- This product is intended for household use only and must not be used in the industry.
- Do not switch the power on if the water tank is not properly filled.
- When using, the sprayer must be properly attached to the device and a protective nut must be tightened properly.
- The device must be connected to earthed power socket.

- During operation, the body of the machine must not be inclined at the angle exceeding 45 degrees. Otherwise boiling water will be sprayed along with steam.
- Do not point the steam at people, animals or electric components.
- Before you refill water in the device, before you clean the equipment and before you try to repair it, unplug the power cable.
- If you wish to finish working with the device, unplug the power cable.
- Do not add anti-rust agents, anti-odor agents, alcohol or chemical detergents to the tank. These products may damage the device.
- It is forbidden to open the tank and refill water when the device is operating.
- The equipment must not be used by children or physically/sensory/mentally disabled persons.

**Note!** Never pour more water than permitted into the device. It may affect the steam generation and lead to excessive steam pressure.

## Description

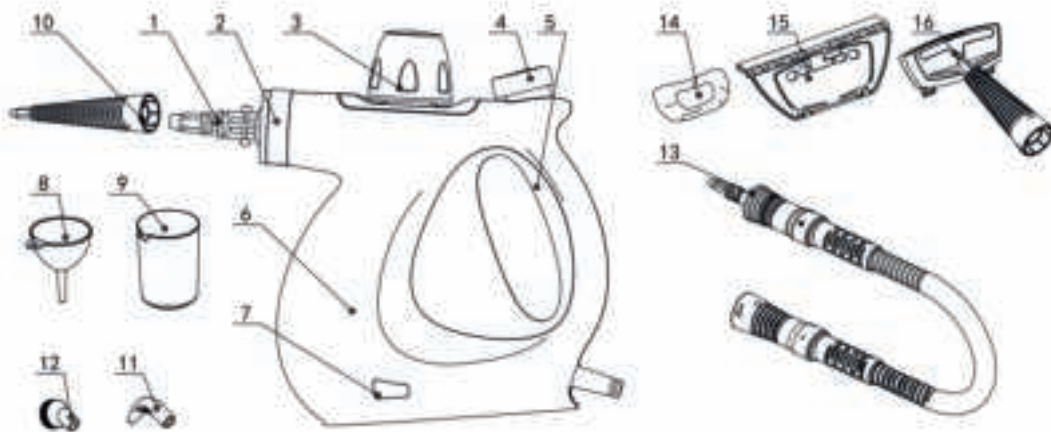

- |                        |                               |
|------------------------|-------------------------------|
| 1. Universal connector | 9. Measure                    |
| 2. Locking ring        | 10. Long spray nozzle         |
| 3. Safety valve        | 11. Sprayer with curved spray |
| 4. Button              | 12. Sprayer with round brush  |
| 5. Handle              | 13. Extension cord with spray |
| 6. Body casing         | 14. Two cotton pads           |
| 7. Light indicator     | 15. Window washing pad        |
| 8. Funnel              | 16. General spray nozzle      |

## How to install

The steam cleaner is intended to clean bathrooms, toilets, kitchens, glassware, mirrors and other smooth surfaces. Hot steam cleans dirt by dissolving greasy and oily substances.

Before you use the product for the first time, please clean it in accordance with the manual.

## Accessories

1. Take a long spray nozzle, general spray nozzle and extension cord with spray. Fix one of these elements; to do so, put it on the connector (1) and tighten as showed by the arrow on the nozzle.
2. Install the sprayer with round brush and sprayer with curved spray on the long spray nozzle or extension cord with spray. To do so, slip them in.
3. Install the window washing pad on the general spray nozzle. To do so, insert its fastenings in nozzle valves.

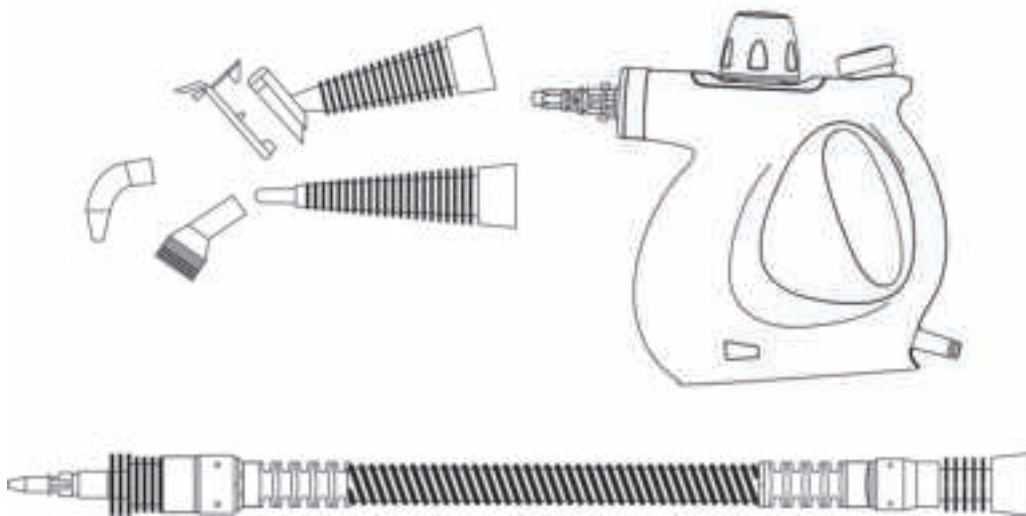

## How to use the product

1. Unscrew the valve (3) and pour clean water into the tank through the funnel. The suggested amount of water is 250 ml, a larger amount of water may cause the release of hot water instead of steam. Close the safety valve. When using the product, it is forbidden to open the safety valve. It is permissible only when the device is not supplied with power and is not hot.

2. Switch the device on, the indicator (7) will go on and the machine will start heating up. After about three minutes, the device will be hot enough. When it happens, the indicator (7) will go off. Press the button on the body to release steam.

You can easily assemble and disassemble the product accessories. The equipment may be used to clean doors, windows, floors and clothes.

## **After use**

After you have used the product, unplug it and pour water remains out.

## **How to clean and maintain**

To prolong the life of the device, please follow the cleaning and maintenance guidelines.

- Use this device in accordance with intended use and guidelines in the manual. Roll up the feeder cable after every use.
- When the device cools down completely, unscrew the safety valve and pour water remains out. Clean the tank and let it dry off.
- Insert all set components back into the packaging. Store them in a dry and well-ventilated area.

To fill the tank in, use a regular tap water. If the water in the place of your residence is hard, using tap water may lead to early scaling of the steam cleaner and in effect shorten its life. This being the case, fill the product with distilled water.

After every use, empty the water tank not to let scale accumulate.

Do not add any liquids to the tank and do not use clothes drier water, aromatic water or softened water, fridge water, AC water and rainwater. They contain organic waste and mineral elements which, when heated, may react chemically and damage the spray, cause brown dirt and lead to early wear of the equipment. The use of prohibited types of water will invalidate the manufacturer's guarantee.

Do not use an abrasive sponge to clean the device. The device must be cleaned properly after every tenth use.

## Troubleshooting

Problem	Possible cause	Solution
No steam	No power supply	Check if the socket works and if equipment has been connected properly
	No water in the tank	Refill water in accordance with the guidelines in the manual (see chapter: how to use the product)
Too little steam	Too low voltage or unstable voltage	Check if the socket works and if equipment has been connected properly
	Too little water in the tank	Refill water in accordance with the guidelines in the manual (see chapter: How to use the product)
Water comes out of nozzle instead of steam	Too much water in the tank	Pour out some water from the tank. The suggested amount is 250 ml
	Exceeded inclination of the product when using	When the device operates, the body of the machine must not be inclined at the angle exceeding 45 degrees. Do not incline the equipment too much during its operation
Too long heating up	Voltage is too low or unstable	Check if the socket works and if equipment has been connected properly



The product complies with requirements of EU directives.

Pursuant to the Directive 2012/19/EU, this product is subject to selective collection. The product must not be disposed of along with domestic waste as it may pose a threat to the environment and human health. The worn-out product must be handed over to the electrics and electronics recycling center.

The pictures are for reference only. The real design of the products may differ from the pictures presented.

## Einleitung

### Sehr geehrte Kunden!

Wir bedanken uns für Ihr Vertrauen und Auswahl der Marke Zegma. Wir geben zu Ihren Händen ein Produkt über, das dank hochwertigen Materialien und innovativen technischen Lösungen perfekt für den täglichen Gebrauch ist. Wir sind sicher, dass sehr sorgfältige Ausführung verursacht, dass dieses Produkt Ihre Anforderungen erfüllt. Vor dem Gebrauch lesen Sie genau die vorliegende Bedienungsanleitung durch.

Falls Bemerkungen oder Fragen zum gekauften Produkt, nehmen Sie mit uns Kontakt auf:

[support@zeegma.com](mailto:support@zeegma.com)

## Warnungshinweise

**Bitte, die vorliegende Bedienungsanleitung vor dem Gebrauch des Gerätes durchlesen, um seine Funktionen kennen zu lernen und es bestimmungsgemäß zu verwenden. Nichtbeachtung der folgenden Hinweise kann zu einem Stromschlag, Feuer oder schweren Verletzungen führen.**

**Bewahren Sie diese Bedienungsanleitung für spätere Nutzung auf.**



### **DAMPF, SCHWACHER STROM. VERBRENNUNGSGEFAHR.**

- Die Kinder dürfen nicht dieses Gerät benutzen und sollen nicht mit ihm spielen.
- Die Kinder dürfen sich nicht in der Nähe dieses Produkts unbeaufsichtigt befinden.
- Tauchen Sie das Kabel oder den Stecker nicht im Wasser oder in anderer Flüssigkeit ein, weil dies einen Stromschlag verursachen kann.
- Das Kabel und der Stecker müssen in gutem Zustand gehalten werden und können nicht defekt sein. Wenn diese Elemente beschädigt sind –darf man nicht das Gerät benutzen und soll sich an angegebenes Service wenden, um es zu reparieren.
- Dieses Produkt ist ausschließlich für die Haushaltszwecke bestimmt und darf nicht im industriellen Sektor verwendet werden.
- Bitte das Gerät nicht einschalten, bis den Behälter für das Wasser nicht richtig gefüllt wird.
- Beim Gebrauch muss der Zerstäuber dicht am Gerät montiert und die Sicherungsmutter maximal festgeschraubt werden.
- Das Gerät muss an die geerdete Steckdose angeschlossen werden.



- Während der Arbeit darf den Maschinenrahmen nicht unter einem Winkel von über 45 Grad geneigt werden. Ansonsten versprüht das ganze kochende Wasser.
- Zielen Sie mit dem Dampfgerät nicht auf andere Personen, Tiere oder elektrische Elemente.
- Vor dem Nachfüllen des Geräts mit Wasser, vor der Reinigung des Geräts und Versuch einer Reparatur bitte das Stromkabel trennen.
- Wenn Sie die Arbeit des Gerät beenden möchten, bitte das Stromkabel trennen.
- Bitte in den Behälter keine Entrostungsmittel, Mittel zur Entfernung von Gerüchen, Alkohol oder chemischen Detergentia gießen. Diese Produkte können das Gerät beschädigen.
- Es ist verboten, den Behälter zu öffnen und das Wasser während der Arbeit nachzufüllen.
- Das Gerät darf nicht durch die Kinder oder Personen mit eingeschränkten körperlichen, sensorischen oder intellektuellen Fähigkeiten benutzt werden.

**Achtung!** Niemals gießen Sie in das Gerät mehr Wasser, als es zugelassen wird. Die Wassermenge kann die Dampfproduktion im Gerät beeinflussen und einen zu hohen Druck verursachen.

## Beschreibung

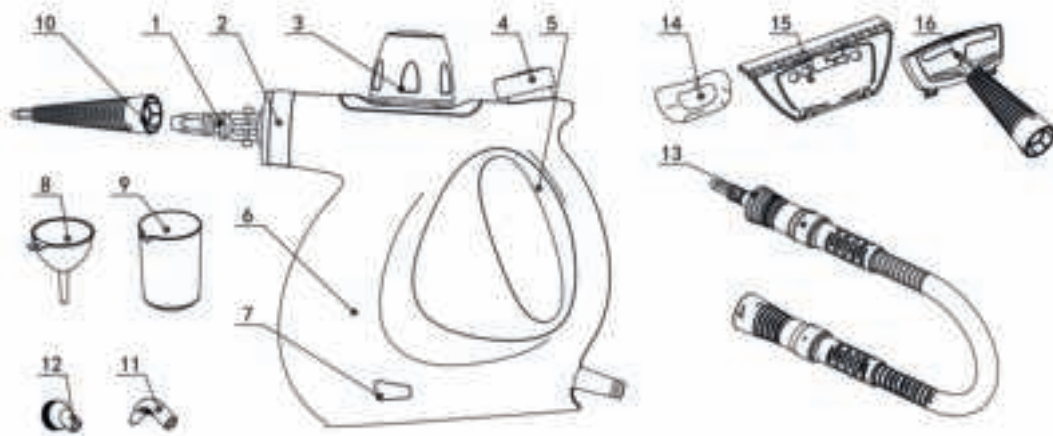

- |                       |   |
|-----------------------|---|
| 1. Universalanschluss | 11. Zerstäuber mit geneigtem Sprühmechanismus               |
| 2. Verriegelungsring  | 12. Zerstäuber mit Sprühmechanismus mit einer runden Bürste |
| 3. Sicherheitsventil  | 13. Verlängerungskabel mit einem Sprühmechanismus           |
| 4. Knopf              | 14. Zwei Baumwolle- Aufsätze                                |
| 5. Griff              | 15. Aufsatz zur Fensterreinigung                            |
| 6. Gehäusekörper      | 16. Allgemeine Sprühdüse                                    |
| 7. Lichtanzeige       |   |
| 8. Gießtrichter       |   |
| 9. Messbehälter       |   |
| 10. Lange Sprühdüse   |   |



## Montage

Das Dampfreinigungsgerät ist zur Reinigung der Badezimmer, Toiletten, Küchen, Spiegeln und anderen glatten Oberflächen geeignet. Heißer Dampf reinigt Verschmutzungen durch Auflösung der fetten und öligen Substanzen. Vor dem ersten Gebrauch soll das Produkt gemäß den Hinweisen der Bedienungsanleitung gereinigt werden.

## Zubehör

1. Entfernen Sie lange Sprühdüse, allgemeine Sprühdüse und Verlängerungskabel mit einem Sprühmechanismus. Montieren Sie ein von diesen Elementen durch Stecken in den Anschluss (1) und Festschrauben gemäß der Richtung der Pfeile an der Düse.
2. Zerstäuber mit Sprühmechanismus mit einer runden Bürste und Zerstäuber mit geneigtem Sprühmechanismus kann an langer Sprühdüse oder Verlängerungskabel mit einem Sprühmechanismus durch ihres Einstecken montiert werden.
3. Aufsatz zur Fensterreinigung soll an allgemeiner Sprühdüse durch Stecken seinen Haken in Klappen der Düse montiert werden.

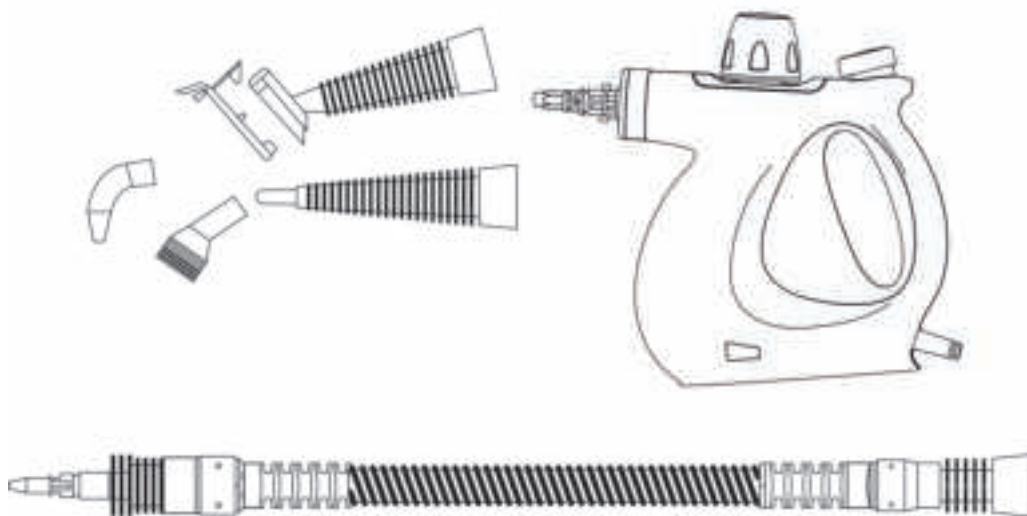

## Verwendung des Produkts

1. Schrauben Sie das Ventil (3) ab und gießen Sie sauberes Wasser durch den Trichter in den Tank. Die empfohlene Wassermenge beträgt 250 ml. Eine größere Wassermenge kann die Freisetzung von heißem Wasser anstelle von Dampf verursachen. Beim Gebrauch des Produkts darf man das Sicherheitsventil nicht öffnen, man darf das nur dann machen, wenn das Gerät nicht am Strom angeschlossen und erwärmt ist.

2. Schalten Sie das Gerät ein, die Anzeige (7) leuchtet und das Gerät beginnt sofort das Erwärmungsprozess. Nach ca. 3 Minuten erwärmt sich das Gerät zu einer Solltemperatur, dann hört die Anzeige auf, zu leuchten. Drücken Sie den Knopf am Körper, damit beginnt der Dampf langsam verflüchtigen.

Das Zubehör des Produkts kann einfach montiert und demontiert werden. Das Gerät kann zur Reinigung von Türen, Fenstern, Boden oder Kleidungen benutzt werden.

### **Nach dem Gebrauch**

Nach dem Gebrauch des Produkts soll man es vom Strom trennen und die Wasserreste ausgießen.

### **Reinigung und Instandhaltung**

Um die Lebensdauer des Geräts zu verbessern, soll man die Hinweise über Reinigung und Instandhaltung beachten.

- Bitte das Gerät bestimmungsgemäß benutzen und die Hinweise der Bedienungsanleitung beachten. Nach jedem Gebrauch wickeln Sie das Stromversorgungskabel auf.
- Nach ganzer Abkühlung des Geräts bitte das Sicherheitsventil öffnen und die Wasserreste ausgießen. Reinigen Sie den Behälter und lassen Sie ihn trocknen.
- Platzieren Sie alle Elemente des Satzes wieder in der Verpackung. Bitte sie an einer trockenen, gut belüfteten Raum aufbewahren.

Um den Behälter aufzufüllen, benutzen Sie das Leitungswasser. Wenn das Wasser in ihrem Wohnort hart ist, kann die Verwendung des Leistungswassers schnellere Kalkablagerungen verursachen und im Endeffekt seine Lebensdauer verkürzen. In einer solchen Situation soll man das Produkt mit destilliertem Wasser auffüllen.

Nach jedem Gebrauch bitte den Wasserbehälter entleeren, um Kalkablagerungen zu vermeiden.

Bitte den Behälter nicht mit Flüssigkeiten auffüllen und kein Wasser aus Wäschetrockner, Duftwässer, enthärtetes Wasser, Wasser aus Kühlschränken, Klimageräten und Niederschlagswasser benutzen. Sie beinhalten organische Abfälle und mineralische Elemente, die während Erwärmens chemisch reagieren und Beschädigung des Sprühmechanismus, braune Verschmutzungen und einen vorzeitigen Verschleiß verursachen können. Verwendung der nicht zugelassenen Wassertypen verursacht Verlust der Herstellergarantie.

Bitte keinen Kratzschwamm zur Reinigung des Gerät benutzen. Das Gerät soll nach jedem zehnten Gebrauch sorgfältig gereinigt werden.

## Problemlösen

DE

Problem	Mögliche Ursache	Lösung
Es gibt keinen Dampf	Keine Stromversorgung	Prüfen Sie, ob die Steckdose funktioniert und ob das Gerät richtig angeschlossen wird
	Kein Wasser im Behälter	Füllen Sie das Wasser gemäß der Hinweise der Bedienungsanleitung nach (prüfen Sie das Kapitel Verwendung des Produkts)
Es gibt zu wenig Dampf	Spannung ist zu niedrig und zu wenig stabil	Prüfen Sie, ob die Steckdose funktioniert und ob das Gerät richtig angeschlossen wird
	Zu wenig Wasser im Behälter	Füllen Sie das Wasser gemäß der Hinweise der Bedienungsanleitung nach (prüfen Sie das Kapitel Verwendung des Produkts)
Statt des Dampfes aus der Düse fließt das Wasser heraus	Zu viel Wasser im Behälter	Gießen Sie etwas Wasser aus dem Tank. Die empfohlene Menge beträgt 250 ml
	Das Produkt wird beim Gebrauch zu stark geneigt	Während der Arbeit kann den Gehäusekörper nicht unter einem Winkel von über 45 Grad geneigt werden. Neigen Sie das Gerät während der Arbeit zu stark
Das Gerät erwärmt sich zu lange	Spannung ist zu niedrig und zu wenig stabil	Prüfen Sie, ob die Steckdose funktioniert und ob das Gerät richtig angeschlossen wird



Das Produkt stimmt mit den Richtlinien der Europäischen Union. Gemäß der Richtlinie 2012/19/UE unterliegt das Produkt einer getrennten Sammlung. Das Produkt darf man nicht zusammen mit kommunalen Abfällen entsorgen, weil das die Gefahr für die Umwelt und die Gesundheit der Menschen bilden kann. Das verbrauchte Produkt soll man in einem entsprechenden Rücknahmepunkt für Elektro- und Elektronik-Altgeräte zurückgeben.

Die Fotos sind anschaulich, das tatsächliche Aussehen der Produkte kann von den gezeigten Fotos abweichen.

## Wprowadzenie

### Drogi Kliencie!

Dziękujemy za obdarzenie nas zaufaniem i wybranie marki Zegma. Oddajemy w Twoje ręce produkt idealny do codziennego użytkowania dzięki wykorzystaniu wysokiej jakości materiałów i nowoczesnych rozwiązań technicznych. Jesteśmy pewni, że ogromna staranność wykonania sprawi, że spełni on Twoje wymagania.

Przed użyciem produktu zapoznaj się dokładnie z poniższą instrukcją obsługi.

Jeśli masz jakiegokolwiek uwagi lub pytania do zakupionego produktu, skontaktuj się z nami:

[support@zeegma.com](mailto:support@zeegma.com)

## Ostrzeżenia

Prosimy o przeczytanie tej instrukcji przed przystąpieniem do obsługi urządzenia, aby zapoznać się z jego funkcjami i wykorzystać zgodnie z przeznaczeniem. Niestosowanie się do instrukcji bezpieczeństwa oraz użycie niezgodnie z instrukcją może skutkować porażeniem elektrycznym, pożarem oraz poważnymi urazami.

**Zatrzymaj tę instrukcję do przyszłego zastosowania.**



### **PARA WODNA, NISKI STRUMIEŃ. NIEBEZPIECZEŃSTWO POPARZENIA.**

- Dzieci nie mogą używać tego urządzenia i nie powinny się nim bawić.
- Dzieci nie mogą być w pobliżu tego produktu bez nadzoru osoby dorosłej.
- Nie zanurzaj przewodu ani wtyczki w wodzie lub innym płynie, gdyż mogłoby to doprowadzić do porażenia prądem.
- Przewód zasilający oraz wtyczka muszą być utrzymywane w dobrym stanie i nie mogą być uszkodzone. Jeśli te elementy są wadliwe – nie wolno używać urządzenia i należy zgłosić się do wskazanego serwisu w celu naprawy.
- Ten produkt nadaje się do użytku wyłącznie w gospodarstwie domowym i nie może być używany w sektorze przemysłowym.
- Nie włączaj zasilania dopóki zbiornik na wodę nie jest odpowiednio napełniony.
- Podczas użytkowania rozpylacz natrysku musi być szczelnie zainstalowany na urządzeniu a nakrętka zabezpieczająca maksymalnie dokręcona.

- Urządzenie musi zostać podłączone do gniazdka zasilania wyposażonego w uziemienie.
- Podczas pracy korpus maszyny nie może być nachylony pod kątem większym niż 45 stopni. W przeciwnym razie wraz z parą rozpylona zostanie wrząca woda.
- Nie kieruj strumienia pary na ludzi, zwierzęta lub elementy elektryczne.
- Przed uzupełnieniem wody w urządzeniu, przed czyszczeniem sprzętu oraz przez próbą naprawy należy odłączyć kabel zasilania.
- Jeśli chcesz zakończyć prace urządzenia odłącz kabel zasilania.
- Nie dolewaj do zbiornika środków usuwających rdzę, środków usuwających brzydkie zapachy, alkoholu lub chemicznych detergentów. Produkty te mogą uszkodzić urządzenie.
- Nie wolno otwierać zbiornika i uzupełniać wody w urządzeniu w trakcie jego pracy.
- Sprzęt nie powinien być używany przez dzieci lub osoby o ograniczonej zdolności fizycznej, sensorycznej lub umysłowej.

**Uwaga!** Nigdy nie wlewaj do urządzenia więcej wody niż to dozwolone. Może to wpłynąć na produkcję pary w urządzeniu i spowodować jej zbyt wysokie ciśnienie.

## Opis

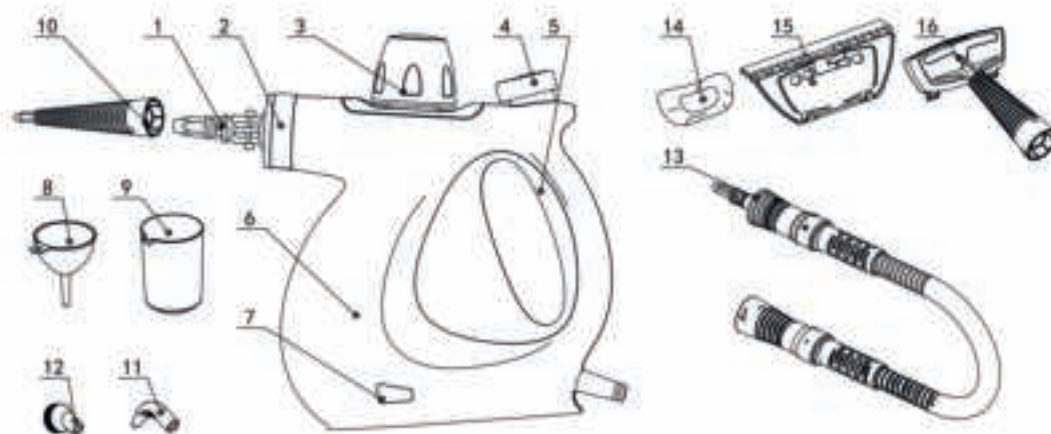

- |                         |   |
|-------------------------|---|
| 1. Złącze uniwersalne   | 10. Długa dysza rozpylająca               |
| 2. Pierścień blokujący  | 11. Rozpylacz z pochylonym natryskiem     |
| 3. Zawór bezpieczeństwa | 12. Rozpylacz natrysku z okrągłą szczotką |
| 4. Przycisk             | 13. Przedłużacz z rozpyleniem natrysku    |
| 5. Rączka               | 14. Dwie nakładki bawełniane              |
| 6. Obudowa korpusu      | 15. Nakładka do mycia okien               |
| 7. Wskaźnik świetlny    | 16. Ogólna dysza rozpylająca              |
| 8. Lejek                |   |
| 9. Miarka               |   |

## Instalacja

Myjka parowa jest przeznaczona do czyszczenia łazienek, toalet, kuchni, szkła, luster jak i innych, gładkich powierzchni. Gorąca para czyści zabrudzenia poprzez rozpuszczanie tłustych i oleistych substancji.

Przed pierwszym użyciem produkt powinien zostać przeczyszczony, zgodnie z zaleceniami w instrukcji.

## Akcesoria

1. Wyjmij długą dyszę rozpylającą, ogólną dyszę rozpylającą i przedłużacz z rozpyleniem natrysku. Zamontuj jeden z tych elementów poprzez wsunięcie go na złącze (1) i dokręcenie zgodnie ze strzałką na dyszy.
2. Rozpylacz natrysku z okrągłą szczotką i rozpylacz z pochylonym natryskiem można instalować na długiej dyszy rozpylającej lub na przedłużaczu z rozpyleniem natrysku poprzez ich wsunięcie.
3. Nakładka do mycia okien powinna być instalowana na ogólnej dyszy rozpylającej poprzez wsunięcie jej zaczepów w zastawki dyszy.

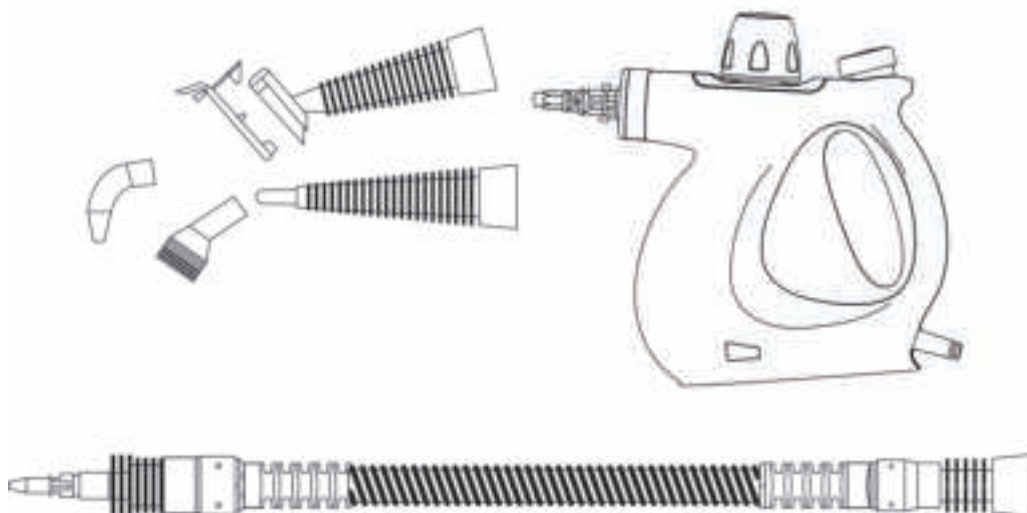

## Użytkowanie produktu

1. Odkręć zawór(3) i wlej przez lejek czystą wodę do zbiornika. Sugerowana ilość wody to 250 ml, większa ilość wody może spowodować wydobywanie się gorącej wody zamiast pary wodnej. Zakręć zawór bezpieczeństwa. Podczas użytkowania produktu nie wolno otwierać zaworu bezpieczeństwa, można to zrobić tylko kiedy urządzenie nie jest podłączone do prądu i nie jest nagrzane.



2. Włącz urządzenie, wskaźnik (7) się zaświeci a maszyna natychmiast rozpocznie proces nagrzewania. Po około trzech minutach urządzenie nagrzej się do odpowiedniej temperatury, wtedy wskaźnik (7) przestanie świecić. Wciśnij przycisk na korpusie dzięki czemu para zacznie się powoli ulatniać.

Akcesoria produktu mogą być łatwo montowane i demontowane. Sprzęt może być użyty do czyszczenia drzwi, okien, podłóg a także ubrań.

## Po użyciu

Po użyciu produktu należy odłączyć go od zasilania i wyłączyć z niego resztkę wody.

## Czyszczenie i konserwacja

Aby zwiększyć żywotność urządzenia należy stosować się do zaleceń dotyczących jego czyszczenia i konserwacji.

- Używaj tego urządzenia zgodnie z przeznaczeniem i zaleceniami z instrukcji. Po każdym użyciu zwiń kabel zasilający.
- Po całkowitym ostudzeniu urządzenia odkręć zawór bezpieczeństwa i wylej z niego resztkę wody. Wyczyść zbiornik i pozostaw do osuszenia.
- Wsadź wszystkie elementy zestawu z powrotem do opakowania. Przechowuj je w suchym, dobrze wentylowanym miejscu.

Do napełnienia zbiornika można użyć zwykłej wody z kranu. Jeśli woda w miejscu Twojego zamieszkania jest twarda, korzystanie z wody z kranu może spowodować szybsze zakamienienie myjki parowej a w efekcie skrócić jej żywotność. W takiej sytuacji produkt należy uzupełniać wodą destylowaną.

Po każdym użyciu należy opróżnić zbiornik na wodę aby nie dopuścić do wytworzenia się kamienia.

Nie dodawaj żadnych płynów do zawartości zbiornika i nie używaj wody z suszarek do ubrań, wody zapachowej lub zmiękczonej, wody z lodówek, klimatyzatorów i wody deszczowej. Zawierają one odpady organiczne i pierwiastki mineralne, które podczas ogrzewania mogą wchodzić w reakcje chemiczne i powodować uszkodzenia natrysku, brązowe zabrudzenia lub przedwczesne zużycie się sprzętu. Użycie niedozwolonych typów wody unieważni gwarancję producenta.

Nie używaj gąbki ściерnej do czyszczenia urządzenia. Urządzenie należy dokładnie czyścić po każdym dziesiątym użyciu.



## Rozwiązywanie problemów

Problem	Możliwa przyczyna	Rozwiązanie
Nie ma pary	Brak zasilania	Sprawdź czy gniazdko działa i czy sprzęt jest poprawnie podłączony
	Brak wody w zbiorniku	Brak wody w zbiorniku Uzupełnij wodę zgodnie z zaleceniami w instrukcji (sprawdź rozdział Użytkowanie produktu)
Pary jest zbyt mało	Napięcie jest zbyt niskie lub zbyt mało stabilne	Sprawdź czy gniazdko działa i czy sprzęt jest poprawnie podłączony
	Zbyt mało wody w zbiorniku	Uzupełnij wodę zgodnie z zaleceniami w instrukcji (sprawdź rozdział Użytkowanie produktu)
Zamiast pary z dyszy wycieka woda	Za dużo wody w zbiorniku	Wylej trochę wody ze zbiornika. Sugerowana ilość wynosi 250 ml
	Produkt podczas użytkowania jest nachylony zbyt mocno	Podczas pracy korpus maszyny nie może być nachylony pod kątem większym niż 45 stopni. Nie nachylaj sprzętu zbyt mocno podczas pracy
Urządzenie zbyt długo się nagrzewa	Napięcie jest zbyt niskie lub zbyt mało stabilne	Sprawdź czy gniazdko działa i czy sprzęt jest poprawnie podłączony



Produkt zgodny z wymaganiami dyrektyw Unii Europejskiej.

Zgodnie z Dyrektywą 2012/19/UE, niniejszy produkt podlega zbiórce selektywnej. Produktu nie należy wyrzucać wraz z odpadami komunalnymi, gdyż może stanowić on zagrożenie dla środowiska i zdrowia ludzi. Zużyty produkt należy oddać do punktu recyklingu urządzeń elektrycznych i elektronicznych.

Zdjęcia mają charakter poglądowy, rzeczywisty wygląd produktów może różnić się od prezentowanego na zdjęciach.

## Introduzione

### Gentile Cliente!

Grazie per aver riposto in noi la Vostra fiducia e aver scelto un marchio Zeegma. Vi offriamo il prodotto ideale per l'uso quotidiano grazie all'utilizzo di materiali di alta qualità e soluzioni tecniche moderne. Siamo sicuri che una grande cura nella lavorazione lo renderà conforme alle vostre esigenze. Prima di utilizzare il prodotto, leggere attentamente il presente manuale.

In caso di un qualsiasi commento o domanda sul prodotto acquistato, non esitate a contattarci:

[support@zeegma.com](mailto:support@zeegma.com)

## Avvertimenti

Si prega di leggere questo manuale prima di utilizzare il dispositivo per scoprire le sue funzioni e utilizzarlo per lo scopo previsto. La mancata osservanza delle istruzioni di sicurezza e l'uso non conforme alle istruzioni può causare scosse elettriche, incendi e gravi lesioni.

**Conservare questa istruzione per futuri utilizzi.**



**VAPORE, FLUSSO BASSO. PERICOLO DI USTIONI.**

- I bambini non devono utilizzare questo dispositivo e non devono giocare con esso.
- I bambini non devono essere vicini a questo prodotto senza la supervisione di un adulto.
- Non immergere il cavo o la spina in acqua o altri liquidi, poiché ciò potrebbe causare scosse elettriche.
- Il cavo di alimentazione e la spina devono essere mantenuti in buone condizioni e non devono essere danneggiati. Se queste parti sono difettose, non utilizzare il dispositivo e contattare il centro di assistenza per la riparazione.
- Questo prodotto è solo per uso domestico e non può essere utilizzato nel settore industriale.
- Non accendere l'alimentazione elettrica finché il serbatoio dell'acqua non è stato riempito correttamente.
- Durante utilizzo dell'ugello a spruzzo, deve essere installato saldamente sul dispositivo e il dado di sicurezza serrato il più stretto possibile.
- Il dispositivo deve essere collegato a una presa di corrente con messa a terra.

- Durante il funzionamento, il corpo del dispositivo non deve essere inclinato ad un angolo superiore a 45 gradi. Altrimenti, l'acqua bollente sarà spruzzata con il vapore.
- Non puntare il getto di vapore verso persone, animali o componenti elettrici.
- Scollegare il cavo di alimentazione prima di riempire l'unità con acqua, pulire l'apparecchiatura e tentare la riparazione.
- Se si desidera terminare il lavoro del dispositivo, scollegare il cavo di alimentazione.
- Non aggiungere i preparati antiruggine, antiodore, alcool o detergenti chimici al serbatoio. Questi prodotti possono danneggiare il dispositivo.
- Non aprire il serbatoio e non rabboccare l'acqua nell'apparecchio durante il funzionamento.
- Il dispositivo non deve essere utilizzato da bambini o persone con capacità fisiche, sensoriali o mentali ridotte.

**Attenzione!** Non versare mai più acqua di quanto consentito. Ciò può influire sulla produzione di vapore nel dispositivo e causare una pressione eccessiva del vapore.

## Descrizione

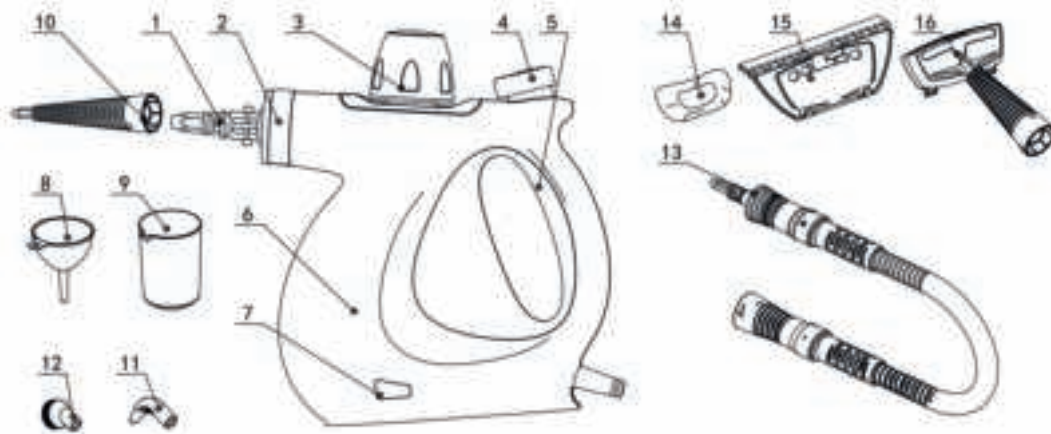

- |                          |                                      |
|--------------------------|--------------------------------------|
| 1. Connettore universale | 9. Misuratore                        |
| 2. Anello di bloccaggio  | 10. Ugello a spruzzo lungo           |
| 3. Valvola di sicurezza  | 11. Spruzzatore a spruzzo curvo      |
| 4. Pulsante              | 12. Spruzzatore con spazzola rotonda |
| 5. Maniglia              | 13. Prolunga dello spruzzatore       |
| 6. Involucro             | 14. Due batuffoli di cotone          |
| 7. Indicatore luminoso   | 15. Lavavetri                        |
| 8. Imbuto                | 16. Ugello a spruzzo generale        |

## Installazione

Il pulitore a vapore è stato progettato per pulire bagni, toilette, cucine, vetri, specchi e altre superfici lisce. Il vapore caldo pulisce lo sporco sciogliendo le sostanze grasse e oleose.

Il prodotto deve essere pulito prima del primo utilizzo come raccomandato nelle istruzioni per l'uso.

## Accessori

1. Rimuovere l'ugello a spruzzo lungo, l'ugello a spruzzo generale e la prolunga con spruzzo. Installare uno di questi infilandolo sul connettore (1) e serrandolo secondo la freccia indicata sull'ugello.
2. L'ugello a spazzola rotonda e l'ugello a spruzzo inclinato possono essere installati inserendoli sull'ugello a spruzzo lungo o sulla prolunga con spruzzo.
3. L'inserto per la pulizia delle finestre deve essere installato sull'ugello generale inserendo i suoi ganci nelle valvole dell'ugello.

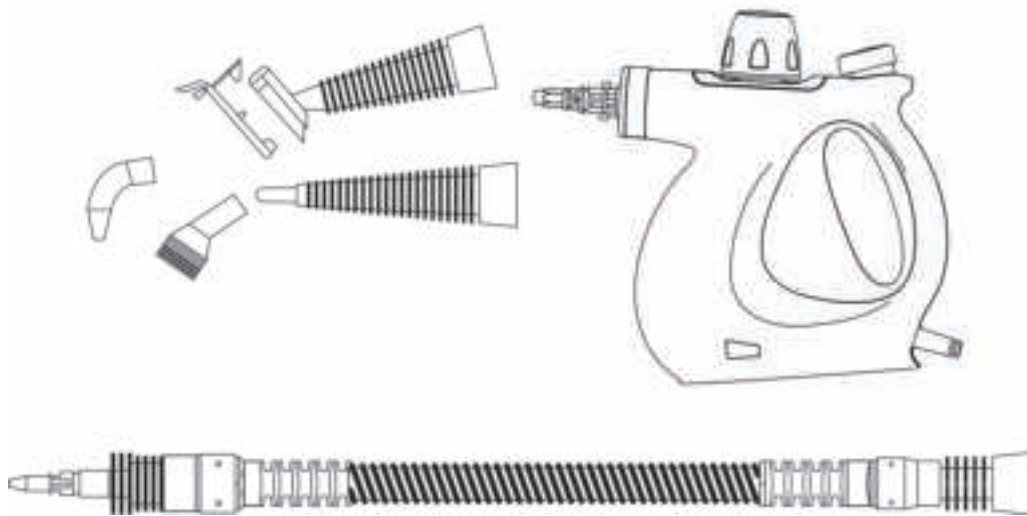

## Utilizzo del prodotto

1. Svitare la valvola (3) e versare acqua pulita nel serbatoio attraverso l'imbuto. La quantità suggerita di acqua è di 250 ml, una quantità maggiore di acqua può causare il rilascio di acqua calda anziché vapore. Chiudere la valvola di sicurezza. Non aprire la valvola di sicurezza durante l'uso; questo può essere fatto solo quando il dispositivo non è inserito e non è riscaldato.

2. Accendere il dispositivo, l'indicatore (7) si accende e la macchina inizia immediatamente a riscaldarsi. Dopo circa tre minuti, la macchina si riscalda alla temperatura corretta, poi l'indicatore (7) si spegne. Premere il pulsante sull'unità principale in modo che il vapore fuoriesca lentamente.

Gli accessori del prodotto possono essere facilmente assemblati e smontati. L'attrezzatura può essere utilizzata per pulire porte, finestre, pavimenti ed anche vestiti.

## **Dopo l'utilizzo**

Dopo l'uso del prodotto, scollegare l'alimentazione elettrica e buttare via l'acqua residua dal prodotto.

## **Pulizia e manutenzione**

Per prolungare la durata del dispositivo, seguire le istruzioni per la pulizia e la manutenzione.

- Utilizzare questo dispositivo in conformità con l'uso previsto e con le istruzioni contenute nel manuale. Dopo ogni utilizzo, avvolgere il cavo di alimentazione.
- Quando il dispositivo si è completamente raffreddata, svitare la valvola di sicurezza e scaricare l'acqua residua. Pulire il serbatoio e lasciarlo asciugare.
- Rimettere tutti i componenti del kit nella confezione. Conservare in luogo asciutto e ben ventilato.

Per riempire il serbatoio può essere utilizzata la normale acqua del rubinetto. Se l'acqua nella vostra zona è dura, l'uso dell'acqua del rubinetto può causare una maggiore velocità di formazione del calcare nel pulitore a vapore e ridurne la durata. In questo caso, il prodotto deve essere riempito con acqua distillata.

Il serbatoio dell'acqua deve essere svuotato dopo ogni utilizzo per evitare la formazione di calcare.

Non aggiungere nessun liquido al contenuto del serbatoio e non utilizzare asciugamani ad acqua per i vestiti, acqua profumata o addolcita, acqua del frigorifero, aria condizionata e acqua piovana. Contengono rifiuti organici ed elementi minerali che, se riscaldati, possono reagire chimicamente e causare danni alla doccia, sporcizia bruna o usura prematura. L'uso di tipi di acqua vietati invaliderà la garanzia del produttore.

Non utilizzare una spugna abrasiva per pulire il dispositivo. Pulire accuratamente il dispositivo dopo ogni decimo utilizzo.

## Risoluzione dei problemi

IT

Problema	Eventuale causa	Soluzione
Manca il vapore	Manca alimentazione	Controllare che la presa di corrente sia funzionante e che il dispositivo sia collegato correttamente.
	Manca acqua nel serbatoio	Non c'è acqua nel serbatoio Riempire con acqua secondo le istruzioni del manuale (vedere il capitolo "Uso del prodotto").
Tropo poco vapore	La tensione è troppo bassa o poco stabile	Controllare che la presa di corrente sia funzionante e che il dispositivo sia collegato correttamente.
	Tropo poca acqua nel serbatoio	Riempire con acqua come indicato nel manuale (fare riferimento alla sezione Uso del prodotto).
Invece del vapore dall'ugello sgocciola l'acqua	Invece del vapore dall'ugello sgocciola	Versare un po' d'acqua dal serbatoio. La quantità suggerita è di 250 ml
	Il prodotto durante l'uso viene inclinato troppo fortemente	Durante il funzionamento, il corpo macchina non deve essere inclinato con un angolo superiore a 45 gradi. Non inclinare troppo l'apparecchio durante il funzionamento.
Il dispositivo ci mette troppo per riscaldarsi	La tensione è troppo bassa o poco stabile	Controllare che la presa di corrente sia funzionante e che il dispositivo sia collegato correttamente.



Prodotto conforme ai requisiti delle direttive dell'Unione Europea.

In conformità alla direttiva 2012/19/UE, questo prodotto è soggetto a raccolta differenziata. Il prodotto non deve essere smaltito con i rifiuti domestici perché può costituire una minaccia per l'ambiente e la salute umana. Si prega di restituire il vecchio prodotto al punto di raccolta applicabile per il riciclaggio di apparecchiature elettriche ed elettroniche.

Le foto sono solo a scopo illustrativo, l'aspetto effettivo dei prodotti può differire da quello presentato nelle foto.

## Introduction

### Cher client !

Merci de nous faire confiance et de choisir Zeegma. Nous vous offrons un produit idéalement adapté pour un usage quotidien grâce à l'utilisation de matériaux de haute qualité et de solutions techniques modernes.

Nous sommes sûrs qu'il répondra à vos exigences grâce au grand soin apporté à sa fabrication.

Veuillez lire attentivement les instructions suivantes avant d'utiliser le produit.

Si vous avez des commentaires ou des questions sur le produit que vous avez acheté, veuillez nous contacter :

[support@zeegma.com](mailto:support@zeegma.com)

## Avertissements

**Veuillez lire ce manuel avant d'utiliser l'appareil afin de vous familiariser avec ses fonctions et de l'utiliser conformément à sa destination. Le non-respect des consignes de sécurité et l'utilisation conforme aux instructions peuvent entraîner un choc électrique, un incendie et des blessures graves.**

**Conservez ce manuel pour référence future.**



**VAPEUR, FAIBLE DÉBIT.  
DANGER DE BRÛLURES.**

- Les enfants ne doivent pas utiliser cet appareil et ne doivent pas jouer avec lui.
- Les enfants ne doivent pas s'approcher de ce produit sans la surveillance d'un adulte.
- N'immergez pas le câble ou la prise dans l'eau ou un autre liquide, car cela pourrait entraîner un choc électrique.
- Le cordon d'alimentation et la prise doivent être maintenus en bon état et ne pas être endommagés. Si ces articles sont défectueux, n'utilisez pas l'appareil et rendez-vous dans un centre de service désigné pour le faire réparer.
- Ce produit convient uniquement à un usage domestique et ne doit pas être utilisé dans le secteur industriel.
- N'allumez pas le courant avant que le réservoir d'eau soit correctement rempli.
- Lors de l'utilisation, la buse de pulvérisation doit être bien installée sur l'appareil et le contre-écrou doit être serré autant que possible.



- L'appareil doit être branché à une prise de courant équipée d'une prise de terre.
- Le corps de la machine ne doit pas être incliné à un angle supérieur à 45 degrés pendant le fonctionnement. Sinon, de l'eau bouillante sera pulvérisée en même temps que la vapeur.
- Ne dirigez pas le jet de vapeur vers des personnes, des animaux ou des composants électriques.
- Débranchez le cordon d'alimentation avant de recharger l'appareil, de nettoyer l'équipement ou de tenter de le réparer.
- Si vous voulez mettre fin au fonctionnement de l'appareil, débranchez le cordon d'alimentation.
- N'ajoutez pas d'antirouille, de désodorisants, d'alcool ou de détergents chimiques dans la cuve. Ces produits peuvent endommager l'appareil.
- N'ouvrez pas le réservoir et ne remplissez pas l'eau dans l'appareil lorsqu'il est en marche.
- L'équipement ne doit pas être utilisé par des enfants ou des personnes ayant des capacités physiques, sensorielles ou mentales réduites.

**Attention !** Ne versez jamais plus d'eau dans l'appareil que ce qui est autorisé. Cela peut affecter la production de vapeur de l'unité et provoquer une surpression.

## Description

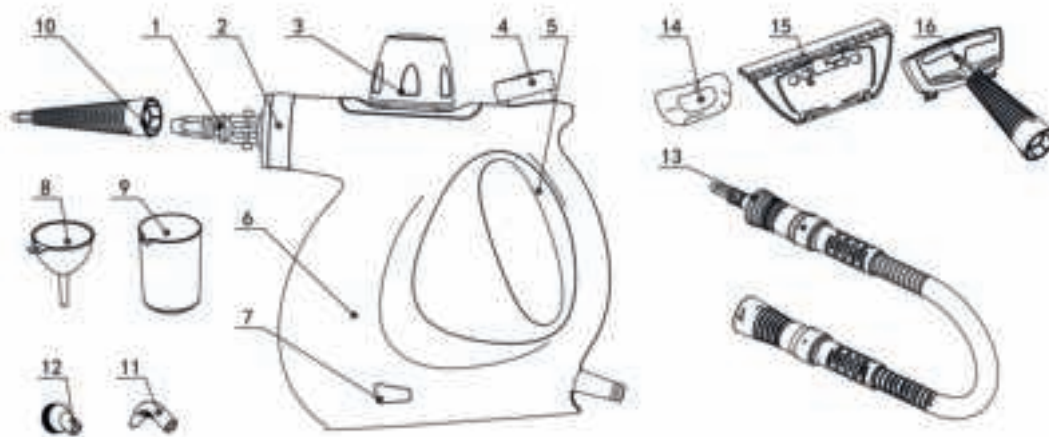

- |                          |   |
|--------------------------|---|
| 1. Connecteur standard   | 10. Longue buse de pulvérisation              |
| 2. Bague de verrouillage | 11. Buse de pulvérisation inclinée            |
| 3. Soupape de sécurité   | 12. Buse de pulvérisation avec brosse ronde   |
| 4. Bouton                | 13. Extension avec buse de pulvérisation      |
| 5. Manivelle             | 14. Deux tampons de coton                     |
| 6. Boîtier               | 15. Accessoire pour le nettoyage des fenêtres |
| 7. Indicateur lumineux   | 16. Buse de pulvérisation générale            |

## Installation

Le nettoyeur à vapeur est conçu pour nettoyer les salles de bain, les toilettes, les cuisines, les vitres, les miroirs et autres surfaces lisses. La vapeur chaude nettoie la saleté en dissolvant les substances grasses et huileuses.

Avant la première utilisation, le produit doit être nettoyé selon les recommandations du mode d'emploi.

## Accessoires

1. Retirez la longue buse de pulvérisation, la buse de pulvérisation générale et la rallonge de pulvérisation. Installez l'un de ces composants en le faisant glisser sur le connecteur (1) et en le serrant selon la flèche sur la buse.
2. La buse de pulvérisation à brosse ronde et la buse de pulvérisation inclinée peuvent être installées sur une longue buse de pulvérisation ou sur une rallonge avec la buse de pulvérisation en les insérant.
3. Le bouchon de nettoyage des vitres doit être installé sur la buse de pulvérisation générale en faisant glisser ses crochets dans les gages de la buse.

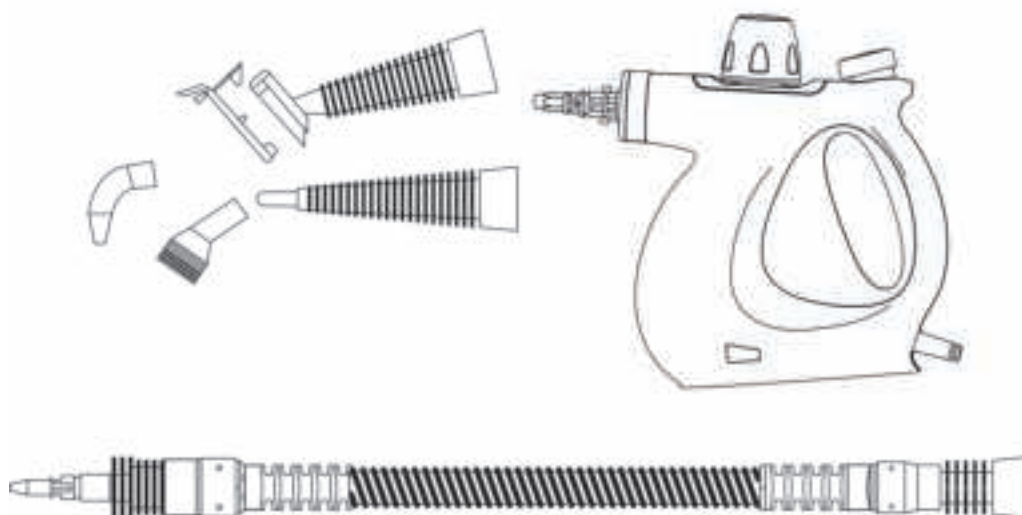

## Utilisation du produit

1. Dévissez la soupape (3) et versez de l'eau propre dans le réservoir par l'entonnoir. La quantité d'eau suggérée est de 250 ml. Une quantité plus élevée peut provoquer un dégagement de l'eau chaude au lieu de la vapeur. Fermez la soupape de sécurité. Lorsque vous utilisez le produit, n'ouvrez pas la soupape de sécurité, cela ne peut se faire que lorsque l'appareil n'est pas connecté à l'électricité et n'est pas chauffé.

2. Allumez la machine, le voyant (7) s'allume et la machine commence à chauffer immédiatement. Après environ trois minutes, l'appareil aura atteint la température correcte, puis le voyant (7) s'arrêtera de s'allumer. Appuyez sur le bouton du corps et la vapeur s'échappera lentement.

Les accessoires des produits peuvent être montés et démontés facilement. L'équipement peut être utilisé pour nettoyer les portes, les fenêtres, les sols et aussi les vêtements.

## **Après utilisation**

Après avoir utilisé le produit, débranchez-le et versez l'eau restante.

## **Nettoyage et entretien**

Suivez les recommandations de nettoyage et d'entretien pour augmenter la durée de vie de l'appareil.

- Utilisez cet appareil conformément à son utilisation prévue et aux instructions du manuel. Après chaque utilisation, enroulez le cordon d'alimentation.
- Lorsque l'appareil a complètement refroidi, dévissez la soupape de sécurité et videz l'eau restante. Nettoyez le réservoir et laissez-le sécher.
- Remettez toutes les pièces du kit dans l'emballage. Stockez-les dans un endroit sec et bien ventilé.

L'eau du robinet ordinaire peut être utilisée pour remplir le réservoir. Si l'eau du robinet là où vous vivez est calcaire, l'utilisation de l'eau du robinet peut entraîner un entartrage plus rapide de votre nettoyeur à vapeur et, en fin de compte, réduire sa durée de vie. Dans une telle situation, le produit doit être reconstitué avec de l'eau distillée.

Videz le réservoir d'eau après chaque utilisation afin d'éviter l'accumulation de calcaire.

N'ajoutez aucun liquide au contenu du réservoir et n'utilisez pas l'eau des séchoirs à linge, l'eau parfumée ou adoucie, l'eau des réfrigérateurs, des climatiseurs ou l'eau de pluie. Elles contiennent des déchets organiques et des éléments minéraux qui peuvent réagir chimiquement lorsqu'elles sont chauffées et causer des dommages par pulvérisation, des taches brunes ou une usure prématurée des équipements. L'utilisation de types d'eau non autorisés annulera la garantie du fabricant.

N'utilisez pas d'éponge abrasive pour nettoyer l'appareil. L'appareil doit être nettoyé à fond après chaque dixième utilisation.

## Résolution des problèmes

Problème	Cause possible	Solution
Pas de vapeur	Pas d'alimentation	Vérifiez que la prise de courant fonctionne et que l'équipement est correctement branché.
	Pas d'eau dans le réservoir	Pas d'eau dans le réservoir. Remplissez le réservoir avec de l'eau conformément aux instructions du manuel (voir la section « Utilisation du produit »).
Il n'y a pas assez de vapeur	La tension est trop basse ou trop instable	Vérifiez que la prise de courant fonctionne et que l'équipement est correctement branché.
	Pas assez d'eau dans le réservoir	Remplissez le réservoir avec de l'eau conformément aux instructions du manuel (voir la section « Utilisation du produit »).
Au lieu de la vapeur, l'eau s'échappe de la buse	Trop d'eau dans le réservoir	Versez un peu d'eau du réservoir. La quantité suggérée est de 250 ml.
	Le produit est trop incliné pendant l'utilisation	Le corps de la machine ne doit pas être incliné à un angle supérieur à 45 degrés pendant le fonctionnement. Ne pas trop incliner l'équipement pendant le fonctionnement.
L'appareil prend trop de temps à chauffer	La tension est trop basse ou trop instable	Vérifiez que la prise de courant fonctionne et que l'équipement est correctement branché.



Le produit est conforme aux exigences des directives de l'Union européenne. Conformément à la Directive 2012/19/UE, le présent produit est soumis à la collecte séparée. Il convient de ne pas jeter le produit avec les déchets ménagers, car il peut constituer un danger pour l'environnement et la santé humaine. Le produit usé devrait être remis au point de recyclage des appareils électriques et électroniques.

Les photos sont fournies à titre d'illustration uniquement, l'aspect réel des produits peut différer de celui présenté sur les photos.

## Introducción

### ¡Estimado Cliente!

Gracias por confiar en nosotros y elegir la marca Zeegma. Le ofrecemos un producto perfecto para el uso diario gracias al uso de materiales de alta calidad y modernas soluciones técnicas.

Estamos seguros de que el gran cuidado de la ejecución hará que cumpla con sus requisitos.

Antes de utilizar el producto, lea atentamente el siguiente manual de usuario.

Si tiene algún comentario o pregunta sobre el producto comprado, póngase en contacto con nosotros:

[support@zeegma.com](mailto:support@zeegma.com)

## Advertencias

**Lea este manual antes de utilizar el dispositivo para familiarizarse con sus funciones y utilícelo según lo previsto. El incumplimiento de las instrucciones de seguridad y el uso contrario a las instrucciones puede provocar descargas eléctricas, incendios y lesiones graves.**

### ¡Guarde estas instrucciones para uso futuro!



VAPOR DE AGUA, FLUJO BAJO.  
PELIGRO DE QUEMADURAS.

- Los niños no pueden usar este dispositivo ni deben jugar con él.
- Los niños no pueden estar cerca de este producto sin la supervisión de un adulto.
- No sumerja el cable o el enchufe en agua o cualquier otro líquido, ya que esto podría provocar una descarga eléctrica.
- El cable de alimentación y el enchufe deben mantenerse en buenas condiciones y no pueden estar dañados. Si estos elementos están defectuosos, no use el dispositivo y comuníquese con el centro de servicio indicado para su reparación.
- Este producto es apto únicamente para uso doméstico y no debe utilizarse en el sector industrial.
- No encienda la alimentación hasta que el depósito de agua esté correctamente llenado.
- Durante el uso, el spray pulverizador debe instalarse firmemente en la máquina y la contratuerca debe estar apretada al tope.

- El dispositivo debe estar conectado a una toma de corriente con tierra.
- Durante el funcionamiento, el cuerpo de la máquina no debe inclinarse más de 45 grados. De lo contrario, con el vapor se pulverizará el agua hirviendo.
- No dirija el vapor hacia personas, animales o componentes eléctricos.
- Desconecte el cable de alimentación antes de añadir agua al dispositivo, antes de limpiar el equipo y antes de intentar repararlo.
- Si desea detener el funcionamiento del dispositivo, desconecte el cable de alimentación.
- No vierta productos para eliminar herrumbre, eliminadores de olores, alcohol o detergentes químicos en el depósito. Estos productos pueden dañar el dispositivo.
- No está permitido abrir el depósito y rellenar agua en el dispositivo durante su funcionamiento.
- El equipo no debe ser utilizado por niños o personas con capacidad física, sensorial o mental reducida.

**¡Atención!** Nunca vierta más agua en el dispositivo de la permitida. Esto puede afectar la producción de vapor en el dispositivo y hacer que se presurice demasiado.

## Descripción

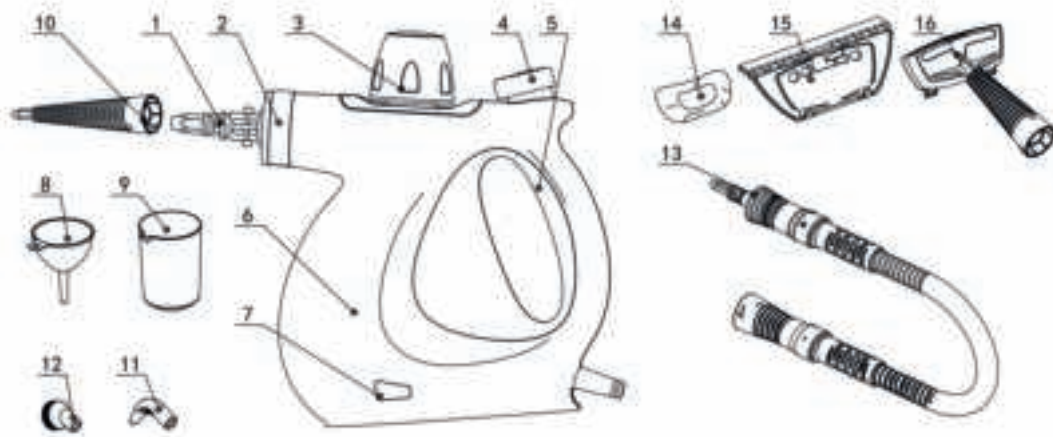

- |                         |   |
|-------------------------|---|
| 1. Conector universal   | 10. Boquilla de pulverización larga               |
| 2. Anillo de bloqueo    | 11. Pulverizador con spray inclinado              |
| 3. Válvula de seguridad | 12. Spray pulverizador con cepillo redondo        |
| 4. Botón                | 13. Cable de extensión con pulverización en spray |
| 5. Manija               | 14. Dos tapas de algodón                          |
| 6. Carcasa del cuerpo   | 15. Accesorio limpiador de cristales              |
| 7. Indicador luminoso   | 16. Boquilla de pulverización general             |
| 8. Embudo               |   |
| 9. Medidor              |   |

## Instalación

El limpiador a vapor está diseñado para limpiar baños, inodoros, cocinas, vidrios, espejos y otras superficies lisas. El vapor caliente limpia la suciedad disolviendo sustancias grasas y aceitosas.

Antes del primer uso, el producto debe limpiarse como se recomienda en el manual.

## Accesorios

1. Saque la boquilla de pulverización larga, la boquilla de pulverización general y el cable de extensión de pulverización. Instale uno de estos elementos insertándolo en el conector (1) y apretándolo como indica la flecha en la boquilla.
2. El spray pulverizador con cepillo redondo y el pulverizador con spray inclinado se pueden instalar en la boquilla de pulverización larga o en el cable de extensión con pulverización insertándolos.
3. El accesorio limpiador de cristales debe instalarse en la boquilla de pulverización general insertando sus ganchos en las solapas de la boquilla.

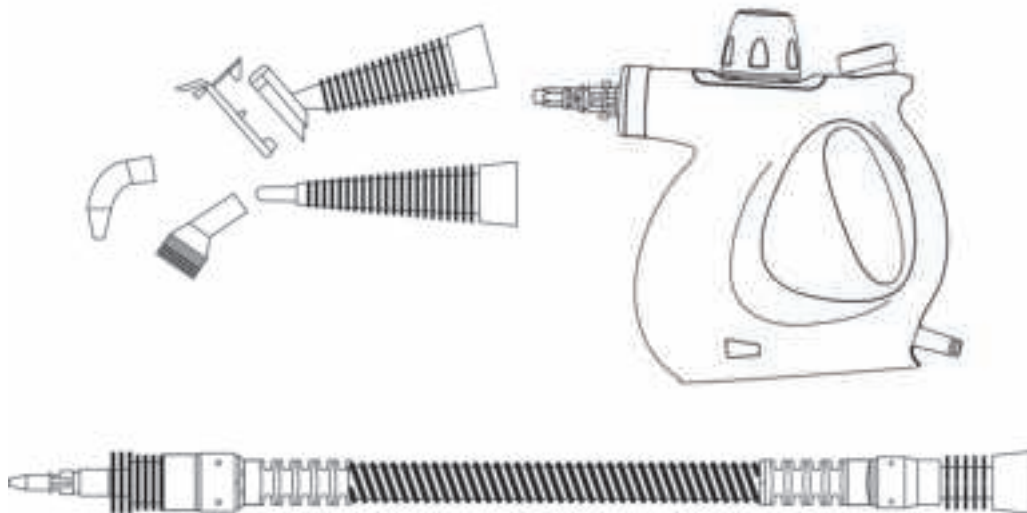

## Uso del producto

1. Abra la válvula (3) y vierta agua limpia en el depósito a través del embudo. La cantidad sugerida de agua es 250 ml, más agua puede hacer que se libere agua caliente en lugar de vapor. Cierre la válvula de seguridad. Al usar el producto, no abra la válvula de seguridad, solo se puede hacer cuando el dispositivo no está conectado a la fuente de alimentación y no se calienta.



2. Encienda el dispositivo, el indicador (7) se iluminará y la unidad comenzará a calentarse inmediatamente. Después de unos tres minutos, el dispositivo se calienta a la temperatura adecuada y el indicador (7) se apaga. Presione el botón en el cuerpo, gracias a lo cual el vapor comenzará a evaporarse lentamente.

Los accesorios del producto se pueden montar y desmontar fácilmente. El equipo se puede utilizar para limpiar puertas, ventanas, suelos y ropa.

## **Después del uso**

Después de usar el producto, desconéctelo de la fuente de alimentación y vierta el agua restante.

## **Limpieza y mantenimiento**

Para aumentar la vida útil del dispositivo, siga las recomendaciones de su limpieza y mantenimiento.

- Utilice este dispositivo de acuerdo con el uso previsto y las instrucciones contenidas en el manual. Enrolle el cable de alimentación después de cada uso.
- Una vez que el dispositivo se haya enfriado por completo, desenrosque la válvula de seguridad y vierta el agua restante. Limpie el depósito y déjelo secar.
- Vuelva a colocar todos los componentes del conjunto en el embalaje. Guárdelos en un lugar seco y bien ventilado.

Se puede usar agua corriente normal para llenar el depósito. Si el agua en su área es dura, el uso de agua del grifo puede hacer que el limpiador a vapor se incruste más rápidamente y, por lo tanto, se reduzca su vida útil. En este caso, el producto debe rellenarse con agua destilada.

Después de cada uso, vacíe el depósito de agua para evitar la acumulación de cal.

No añada ningún líquido al depósito ni use agua de secadoras de ropa, agua perfumada o ablandada, agua de refrigeradores, acondicionadores de aire ni agua de lluvia. Contienen desechos orgánicos y elementos minerales que pueden reaccionar químicamente cuando se calientan y causar daños al pulverizador, suciedad marrón o desgaste prematuro del equipo. El uso de tipos de agua no aprobados anulará la garantía del fabricante.

No utilice esponja abrasiva para limpiar el dispositivo. El dispositivo debe limpiarse a fondo después de cada décimo uso.

## Solución de problemas

ES

Problema	Causa posible	Solución
No hay vapor	Sin alimentación	Compruebe que la toma funciona y que el equipo está correctamente conectado.
	No hay agua en el depósito	No hay agua en el depósito. Rellene con agua según las instrucciones del manual (consulte el capítulo Uso del producto)
Muy poco vapor	La tensión es demasiado baja o inestable.	Compruebe que la toma funciona y que el equipo está correctamente conectado.
	Muy poca agua en el depósito	Rellene con agua según las instrucciones del manual (consulte el capítulo Uso del producto)
Sale agua por la boquilla en lugar de vapor.	Demasiada agua en el depósito	Vierta un poco de agua del depósito. La cantidad sugerida es de 250 ml.
	El producto se inclina demasiado durante el uso.	Durante el funcionamiento, el cuerpo de la máquina no debe inclinarse más de 45 grados. No incline demasiado el equipo mientras trabaja.
El dispositivo tarda mucho en calentarse.	La tensión es demasiado baja o inestable.	Compruebe que la toma funciona y que el equipo está correctamente conectado.



El producto cumple los requisitos de las directivas de la Unión Europea. De acuerdo con la Directiva 2012/19/UE, este producto está sujeto a recogida selectiva. El producto no debe eliminarse con los residuos municipales, ya que puede suponer una amenaza para el medio ambiente y la salud humana. Por favor, entrega el producto que ya no vayas a utilizar a un centro de reciclaje de dispositivos eléctricos y electrónicos.

Las fotos son solo ilustrativas, la apariencia real de los productos puede diferir de la que se presenta en las fotos.

## Inleiding

### Geachte Klant!

Wij danken u voor het vertrouwen in ons merk Zeegma. Wij bieden u een product dat ideaal is voor dagelijks gebruik dankzij de toepassing van hoogwaardige materialen en moderne technische oplossingen.

We zijn er zeker van dat de grote zorg bij de afwerking aan uw eisen voldoet. Lees deze handleiding zorgvuldig door voordat u het product gaat gebruiken.

Hebt u opmerkingen of vragen over het product, neem dan contact met ons op: [support@zeegma.com](mailto:support@zeegma.com)

## Waarschuwingen

Lees alle bedieningsinstructies voor u uw apparaat gebruikt om met zijn functies kennis te maken en het voor het beoogde doel te gebruiken. Het niet navolgen van de veiligheidsinstructies en gebruik niet in overeenstemming met de handleiding kan leiden tot elektrische schok, brand en ernstig letsel.

### Bewaar deze handleiding voor toekomstig gebruik!



**STOOM, LAGE STROOM.  
GEVAAR VOOR BRANDWONDEN.**

- Kinderen mogen het apparaat niet gebruiken en ermee niet spelen.
- Kinderen mogen niet zonder toezicht van een volwassene in de buurt van het product blijven.
- Dompel de kabel of de stekker niet onder in water of een andere vloeistof, het kan een elektrische schok veroorzaken.
- Het netsnoer en de stekker moeten in goede staat zijn en niet beschadigd. Als de schade op die onderdelen wordt geconstateerd, moet het apparaat naar het servicecentrum voor de reparatie.
- Het product is uitsluitend geschikt voor huishoudelijk gebruik en mag niet in de industriële sector worden gebruikt.
- Schakel het apparaat niet in voordat het waterreservoir goed is gevuld.
- Bij gebruik van een stoomsproeier opletten dat het goed op het apparaat is bevestigd en de moer zo vast mogelijk worden aangedraaid.
- Het apparaat moet op een stopcontact met een aarding worden aangesloten.
- Kantel het apparaat tijdens de reinigungsopdracht niet te zeer opzij - max. hoek 45°. Anders spuwt de stoomreiniger heet water.

- Richt de stroomstraal niet op personen, dieren of elektrische onderdelen.
- Haal de stekker uit het stopcontact voordat het apparaat wordt bijgevuld, schoonde maakt of gerepareerd.
- Koppel het netsnoer los als het apparaat moet worden gestopt.
- Doe in het reservoir geen roestverwijderaars, geurverwijderaars, alcohol of chemische reinigingsmiddelen. Deze producten kunnen het apparaat beschadigen.
- Open het reservoir niet en vul geen water tijdens de werking van het apparaat.
- Het apparaat mag niet worden gebruikt door kinderen, personen met beperkte fysieke, sensorische of mentale capaciteiten.

**Let op!** Doe in het apparaat nooit meer water dan toegestaan. Het kan de stoomproductie van het apparaat beïnvloeden en het te hoge druk veroorzaken.

## Omschrijving

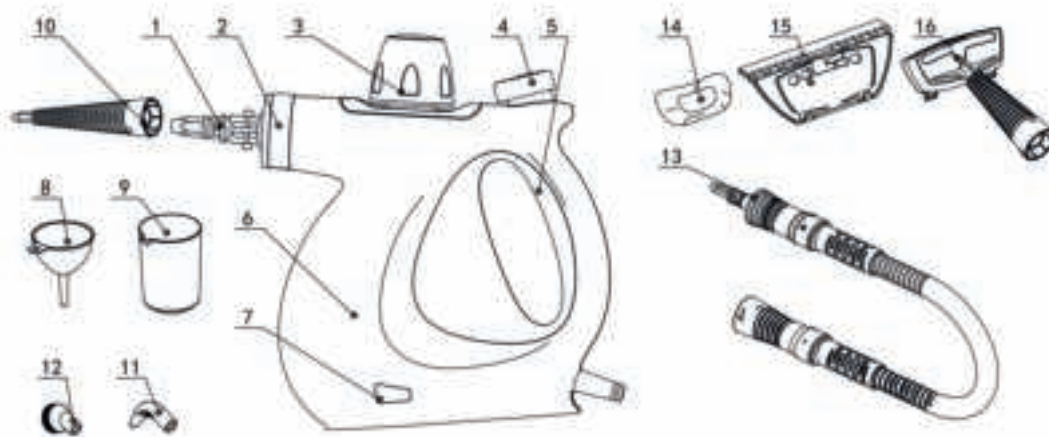

- |                        |                                |
|------------------------|--------------------------------|
| 1. Sluitstuk           | 9. Maatbeker                   |
| 2. Sluitring           | 10. Lange sproeikop            |
| 3. Veiligheidssluiting | 11. Schuine sproeier           |
| 4. Knop                | 12. Sproeier met ronde borstel |
| 5. Handvat             | 13. Verlengstuk met sproeikop  |
| 6. Behuizing           | 14. Twee katoenen pads         |
| 7. Indicatielampje.    | 15. Hulpstuk ruitenreiniging   |
| 8. Trechter            | 16. Sproeikop                  |

## Installatie

De stoomreiniger is geschikt voor het reinigen van badkamers, toiletten, keukens, glas, spiegels en andere gladde oppervlakken. Hete stoom reinigt vuil door vette en olieachtige substanties op te lossen.

Voor het eerste gebruik moet het product worden gereinigd zoals in de gebruiksaanwijzing aanbevolen.

## Toebehoren

1. Haal de lange sproeikop, de algemene sproeikop en het verlengstuk met sproeikop. Installeer een van deze onderdelen door het op het sluitstuk (1) te schuiven en het vast te draaien volgens de pijl op de sproeikop.
2. Sproeier met ronde borstel en schuine sproeier kunnen op een lange sproeikop of het verlengstuk met sproeikop worden gemonteerd door ze erop te steken.
3. Het hulpstuk ruitenreiniging op wordt op de algemene sproeikop gemonteerd door de haken ervan in de sproeipluggen te schuiven.

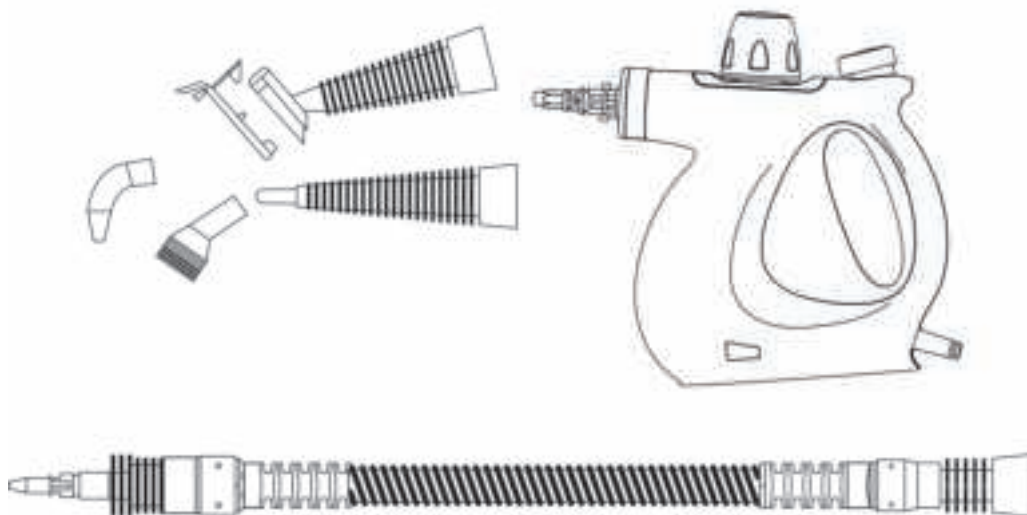

## Product gebruiken

1. Open de dop (3) los en giet schoon water in het reservoir via de trechter. De aanbevolen hoeveelheid water is 250ml, meer water kan ertoe leiden dat er heet water in plaats van stoom uitkomt. Draai de veiligheidssluiting dicht. Open de veiligheidssluiting niet wanneer het product is gebruikt; dit kan alleen wanneer het apparaat niet is aangesloten en niet is opgewarmd.

2. Schakel het apparaat in, het lampje (7) gaat branden en het apparaat begint onmiddellijk op te warmen. Na ongeveer drie minuten zal het apparaat opgewarmd zijn, daarna het controlelampje (7) brandt niet meer. Druk op de knop op de behuizing en de stoom zal langzaam vrijkomen.

De hulpstukken kunnen gemakkelijk worden gemonteerd en gedemonteerd. Het apparaat is geschikt voor het reinigen van deuren, ruiten, vloeren en ook kleding.

## **Na gebruik**

Haal na gebruik de stekker uit het stopcontact en gooi de rest van het water eruit.

## **Reiniging en onderhoud**

Volg de aanbevelingen voor reiniging en onderhoud om de levensduur van het apparaat te verlengen.

- Gebruik dit apparaat volgens het bedoelde gebruik en de instructies in de gebruiksaanwijzing. Rol na elk gebruik het netsnoer op.
- Nadat het apparaat volledig is afgekoeld, de veiligheidssluiting openen en resterend water uitgieten. Reinig het reservoir en laat afdrogen.
- Doe alle onderdelen in de verpakking. Bewaar ze op een droge, goed geventileerde plaats.

Gebruik leidingwater. Als op uw woonplaats een hard leidingwater is, kan het de stoomreiniger sneller doen verkalken en zijn levensduur verkorten. In dat geval moet met gedestilleerd water worden bijgevuld.

Maak het waterreservoir na elk gebruik leeg om kalkaanslag te voorkomen

Voeg geen vloeistoffen aan de reservoirhoud toe en gebruik geen water uit wasdrogers, geparfumeerd of onthard water, water uit koelkasten, airconditioners of regenwater. Het bevat organisch afval en minerale elementen die bij verhitting chemisch kunnen reageren en sproeischaad, bruine vlekken of voortijdige slijtage van de apparatuur kunnen veroorzaken. Bij gebruik van het niet toegestane water soorten vervalt de garantie van de fabrikant.

Gebruik geen schuursponsje om het apparaat te reinigen. Het wordt geadviseerd het apparaat na elk gebruik te reinigen.

## Oplossing van problemen

Probleem	Mogelijke oorzaak	Oplossing
Geen stoom	Geen voeding	Controleer of het stopcontact goed werkt en of de apparatuur correct is aangesloten.
	Geen water in het reservoir	Geen water in het reservoir Vul het water volgens de instructies in de gebruiksaanwijzing (zie hoofdstuk Product gebruiken)
Weinig stoom	Spanning is te laag of niet stabiel	Controleer of het stopcontact goed werkt en de apparatuur correct is aangesloten.
	Te weinig water in het reservoir	Vul het water volgens de instructies in de gebruiksaanwijzing (zie hoofdstuk Product gebruiken)
In plaats van stoom lekt er water uit de sproeikop	Te veel water in het reservoir	Giet wat water uit het reservoir. Aanbevolen hoeveelheid water 250 ml
	Product wordt tijdens gebruik te veel gekanteld	Kantel het apparaat tijdens de reinigungsopdracht niet te zeer opzij - max. hoek 45°. Kantel het apparaat tijdens de reinigungsopdracht niet te zeer opzij
Het apparaat warmt te lang op	Spanning is te laag of niet stabiel	Controleer of het stopcontact goed werkt en of de apparatuur correct is aangesloten.



Product in overeenstemming met de eisen van de richtlijnen van de Europese Unie. In overeenstemming met Richtlijn 2012/19/EU moet dit product gescheiden worden ingezameld. Het product mag niet met het huisvuil worden weggegooid omdat het een bedreiging kan vormen voor het milieu en de volksgezondheid. Lever uw oude product in bij het daarvoor bestemde inzamelpunt voor recycling van elektrische en elektronische apparatuur.

De afbeeldingen dienen alleen ter illustratie, het werkelijke uiterlijk van de producten kan van het uiterlijk op de afbeeldingen verschillen.



## Вступне слово

### Шановний клієнте!

Ми безмежно вдячні за те, що Ви довірилися нам та вибрали торгову марку Zegma. Завдяки використанню матеріалів найвищої якості та сучасних технологічних рішень ми передаємо у Ваші руки виріб, ідеальний для повсякденного використання.

Ми переконані, що завдяки незвичайній якості його виготовлення він виправдає усі Ваші очікування.

Перед використанням виробу детально ознайомтесь з нижченаведеною інструкцією обслуговування.

Якщо у вас виникли будь-які запитання або зауваження щодо виробу, зв'яжіться з нами:

[support@zeegma.com](mailto:support@zeegma.com)

## Попередження

Будь-ласка, ознайомтесь з інструкцією перед початком користування виробом, щоб довідатися про його можливості та цілі призначення. Недотримання положень інструкції та невідповідне використання виробу може призводити до враження електричним струмом, пожежі та серйозних травм.

**Збережіть інструкцію для майбутнього використання.**



**ВОДЯНА ПАРА.  
РИЗИК ОПІКІВ.**

- Діти не повинні користуватися даним виробом, а також гратися ним.
- Діти не повинні перебувати поблизу даного виробу без нагляду дорослої особи.
- Не занурюйте шнура чи вилки у воду або іншу рідину, оскільки це може призвести до враження струмом.
- Шнур живлення та вилка завжди повинні підтримуватись у хорошому стані та не підлягають використанню у разі будь-яких пошкоджень. Якщо ці елементи пошкоджені – забороняється користуватися виробом, необхідно повідомити вказаний сервіс для виконання ремонту.

- Цей виріб призначений для використання виключно в домашніх умовах та не може використовуватись у промисловому секторі.
- Не вмикайте живлення поки резервуар для води не наповнений до необхідного рівня.
- Під час користування розпилувач потоку повинен бути щільно установлений на пристрої, а запобіжний ковпак бути максимально докрученим.
- Пристрій повинен під'єднуватись до розетки, оснащеної заземленням.
- Під час роботи корпус пароочисника не може нахилитися під кутом, більшим ніж 45 градусів. В протилежному випадку разом з паром буде розпилено закипаючу воду.
- Не направляйте потоку пари на людей, тварин та електричні елементи.
- Перед наповненням пристрою, перед чисткою та пробою виконання ремонту необхідно від'єднати шнур живлення.
- Якщо ви хочете завершити роботу на пристрої - від'єднайте шнур живлення.
- Не доливайте у резервуар засобів, що усувають ржавщину, речовин проти запахів, алкоголю чи інших хімічних засобів. Ці продукти можуть пошкодити пристрій.
- Забороняється відкривати резервуар та доливати воду під час роботи пристрою.
- Пристрій не повинен використовуватись дітьми, особами з обмеженими фізичними та розумовими можливостями, обмеженими можливостями сенсорної інтеграції.

**Увага!** Ніколи не заповнюйте пристрій більшою, ніж передбачено кількістю води. Це може вплинути на генерування пари в пристрої та спричинити до надто високого тиску.

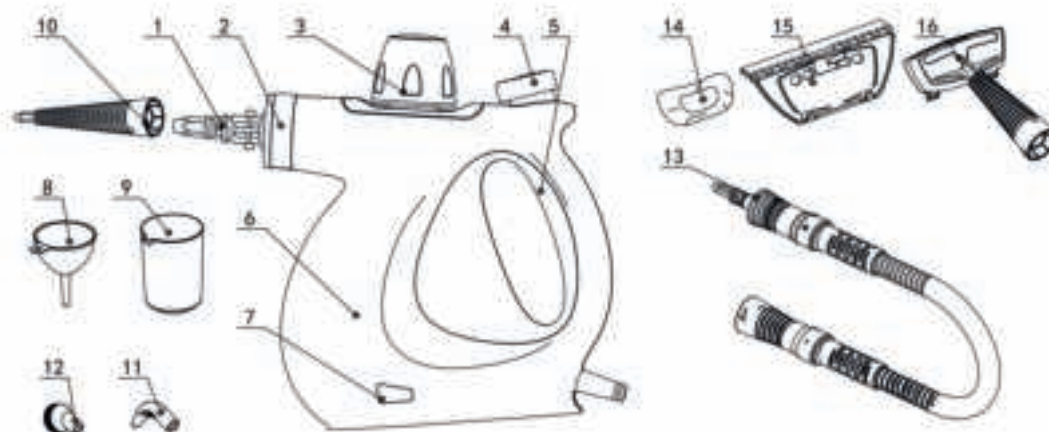

- |                           |  |
|---------------------------|--|
| 1. Універсальні кріплення | 10. Довга розпилювальна насадка        |
| 2. Стопорне кільце        | 11. Розпилювач нахиленого потоку       |
| 3. Запобіжний ковпак      | 12. Розпилювач потоку з круглою щіткою |
| 4. Кнопка                 | 13. Подовжувач з розпилювачем потоку   |
| 5. Ручка                  | 14. Дві бавовняні накладки             |
| 6. Верхня панель корпусу  | 15. Накладка для миття вікон           |
| 7. Світловий індикатор    | 16. Загальна розпилювальна насадка     |
| 8. Лійка                  |  |
| 9. Мірка                  |  |

## Установка

Пароочисник призначений для чистки ванних кімнат, туалетів, кухні, скла, дзеркал та інших гладких поверхонь. Гаряча пара чистить забруднення розчиняючи жирні та масляні речовини.

Перед першим використанням виріб повинен пройти очистку відповідно до наведених інструкцій.

## Акcesуари

1. Візьміть довгу розпилювальну насадку, загальну розпилювальну насадку та подовжувач з розпилювачем потоку. Установіть один з цих елементів шляхом вставки на кріплення (1) та докручуванням згідно зі стрілками на насадці.
2. Розпилювач потоку з круглою щіткою та розпилювач з нахиленим потоком можна установити на довгу розпилювальну насадку та на

подовжувач з розпилювачем потоку шляхом їх надягання на кінець елемента.

3. Накладка для миття вікон повинна установлюватись на загальній розпилювальній насадці шляхом вставлення її зажимів у кріплення на насадці.

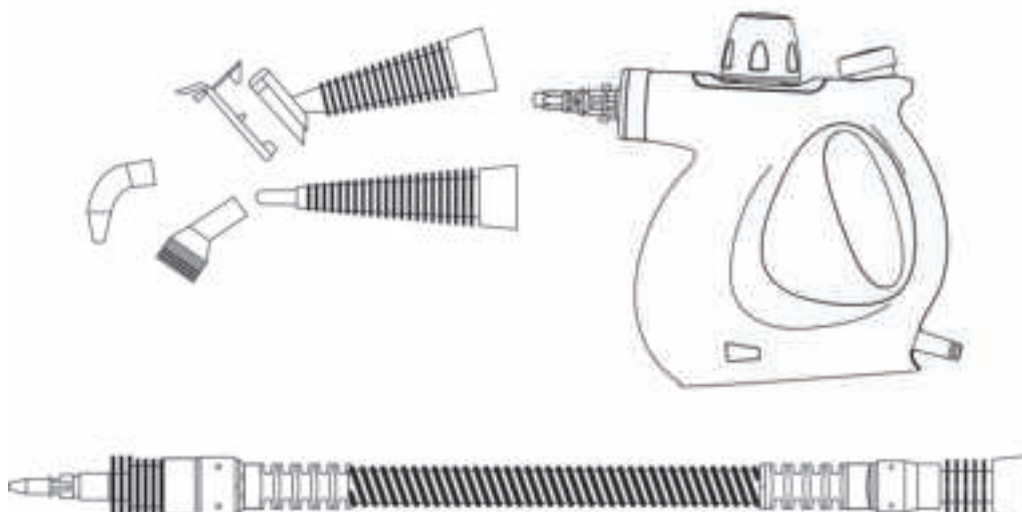

## Користування пристроєм

1. Відкрутіть ковпак (3) та за допомогою лійки заповніть резервуар. Рекомендована кількість води - 250 мл, більша кількість води може спричинити до розпилення гарячої води замість водяної пари. Закрутіть ковпак. Під час користування виробом не можна відкривати ковпака, це дозволено виключно коли пристрій не підключено до електромережі та коли він не гарячий.
2. Увімкніть пристрій, індикатор (7) запалає а пристрій відразу розпочне процес нагрівання. Процес нагрівання до відповідної температури триває біля трьох хвилин, після чого індикатор (7) перестає світитись. Натисніть кнопку на корпусі, завдяки чому пристрій почне поволі подавати пару.

Акcesуари пристрою можуть з легкістю встановлюватись та зніматись. Пристрій можна використовувати для чистки дверей, вікон, підлоги та одягу.

## Після використання

Після використання пристрою слід від'єднати його від джерела живлення та злити залишки води.

## Чистка та зберігання

Щоб збільшити термін служби пристрою необхідно дотримуватись правил його чистки та зберігання.

- Використовуйте пристрій виключно відповідно до його призначення та згідно рекомендацій інструкції обслуговування. Після кожного використання зверніть шнур живлення.
- Після повного остигання пристрою відкрутіть клапан та злийте рештки води. Почистіть резервуар та залиште для висихання.
- Покладіть усі елементи комплекту назад у коробку. Зберігайте у сухому, добре вентиляваному місці.

Для наповнення резервуару можна використовувати звичайну воду з крану. Якщо вода у місці Вашого проживання є жорсткою, використання води з крану може призвести до швидшого осідання нальоту у системі подачі пари, що, в результаті, скоротить час служби пристрою. У цьому випадку виріб необхідно наповнювати дистильованою водою.

Після кожного використання слід спорожнити водяний резервуар щоб не допустити виникнення нальоту.

Не додавайте жодних засобів до вмісту резервуару та не використовуйте води з сушок для одягу, води з запахом або пом'якшеної води з холодильників, кондиціонерів та дощової води. Ці речовини містять органічні рештки та мінеральні елементи, котрі під час нагрівання можуть вступати у хімічну реакцію та призвести до пошкодження системи подачі пари, до виникнення коричневих забруднень та передчасної поломки пристрою. Використання незволених видів води приведе до анулювання гарантії виробника.

Не використовуйте абразивних губок для чистки пристрою. Пристрій необхідно ретельно чистити після кожного десятого використання.

## Розв'язування проблем

Проблема	Потенційна причина	Рішення
Немає пари	Відсутнє живлення	Перевірте, чи працює розетка та чи пристрій вірно під'єднано
	Немає води у резервуарі	Немає води у резервуарі Наповніть резервуар згідно з інструкцією (розділ Користування пристроєм)
Надто мало пари	Надто низька або нестабільна напруга	Перевірте, чи працює розетка та чи пристрій правильно під'єднано
	Надто мало води у резервуарі	Наповніть резервуар згідно з інструкцією (розділ Користування пристроєм)
Замість пари з розпилювача витікає вода	Надто багато води у резервуарі	Злийте частину води з резервуара Рекомендована кількість води 250 мл
	Під час використання пристрій надто перехиляється	Під час роботи корпус пароочисника не може нахилитися під кутом, більшим ніж 45 градусів. Не нахиляйте пристрою надто сильно під час роботи
Пристрій нагрівається надто довго	Напруга є надто низькою або нестабільною	Перевірте, чи працює розетка та чи пристрій правильно під'єднано



Продукт відповідає вимогам директив Європейського Союзу. Відповідно до Директиви 2012/19/ЄС цей продукт підлягає вибіркового збору. Продукт не слід утилізувати разом із побутовими відходами, оскільки це може становити загрозу навколишньому середовищу та здоров'ю людей. Використаний продукт слід здати до пункту переробки електричних та електронних пристроїв.

Фотографії носять ознайомлювальний характер, фактичний вигляд виробу може відрізнитися від представленого на фотографіях.

### Gerbiamas Kliente!

Dėkojame, kad pasitikėjote mumis ir pasirinkote „Zeegma“ prekės ženklą. Dėl aukštos kokybės medžiagų naudojimo ir modernių technologinių sprendimų mes siūlome jums produktą, kuris puikiai tinka naudoti kasdien. Esame įsitikinę, kad dėka didelio rūpesčio puikiai atitiks Jūsų reikalavimus. Prieš naudodami gaminį, atidžiai perskaitykite šį vartotojo vadovą.

Jei turite komentarų ar klausimų apie įsigytą produktą, susisiekite su mumis: [support@zeegma.com](mailto:support@zeegma.com)

### Ispėjimai

**Prašome perskaityti šį vadovą prieš naudodamiesi prietaisu, kad susipažintų su jo funkcijomis ir naudoti pagal paskirtį. Nesilaikant saugos instrukcijų ir naudojant priešingai, įmanomas elektros smūgis, gaisras ir sunkūs sužalojimai.**

**Saugokite šį vadovą, nes čia yra svarbios informacijos.**



#### **GARAI, MAŽAS SRAUTAS. NUDEGIMO PAVOJUS.**

- Vaikai negali naudoti šio prietaiso ir neturėtų juo žaisti.
- Vaikų negalima leisti šalia šio gaminio be suaugusiųjų priežiūros.
- Nemerkite laido ar kištuko į vandenį ar kitus skysčius, nes tai gali sukelti elektros smūgį.
- Maitinimo laidas ir kištukas turi būti geros būklės ir nepažeisti. Jei šie elementai yra sugedę - nenaudokite prietaiso ir kreipkitės dėl remonto į nurodytą aptarnavimo centrą.
- Šis produktas tinka naudoti tik buityje ir jo negalima naudoti pramonės sektoriuje.
- Nejunkite maitinimo, kol vandens talpykla nebus tinkamai užpildyta.
- Kai naudojamas purškimo antgalis, jis turi būti tvirtai pritvirtintas prie prietaiso, o apsauginė veržlė maksimaliai priveržta.
- Prietaisas turi būti prijungtas prie įžeminto maitinimo lizdo.
- Naudojimo metu prietaiso korpuso negalima pakreipti didesniu nei 45 laipsnių kampu. Priešingu atveju kartu su garais bus purškiamas verdantis vanduo.



- Nenukreipkite garų į žmones, gyvūnus ar elektrinius komponentus.
- Prieš įpildami vandens į įrenginį, prieš valydami įrangą ir prieš bandydami taisyti, atjunkite maitinimo laidą.
- Jei norite sustabdyti prietaiso veikimą, atjunkite maitinimo laidą.
- Į talpyklą nepilkite rūdžių, kvapų, alkoholio šalinimo ar cheminių valiklių. Šie gaminiai gali sugadinti įrenginį.
- Prietaiso veikimo metu negalima atidaryti talpyklos ir įpilti vandens.
- Įrangos neturėtų naudoti vaikai ar asmenys, kurių fizinis, jutimo ar protinis pajėgumas yra ribotas.

**Dėmesio!** Niekada nepilkite į prietaisą daugiau vandens, nei leidžiama. Tai gali turėti įtakos garų išsiskyrimui prietaise ir sukelti per didelį slėgį.

### Aprašymas

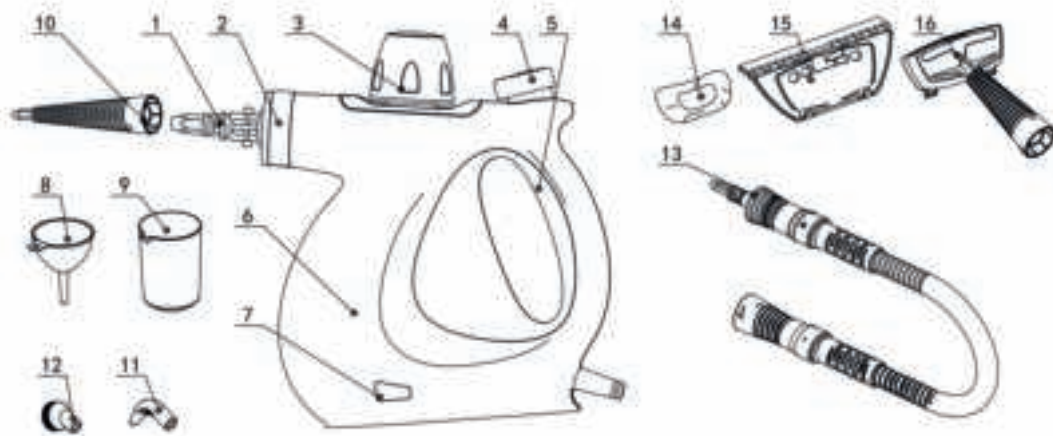

- |                         |   |
|-------------------------|---|
| 1. Universali jungtis   | 9. Matuoklis                                |
| 2. Užrakto žiedas       | 10. Ilga purškimo tūta                      |
| 3. Apsauginis vožtuvas  | 11. Pasviręs purškimo antgalius             |
| 4. Mygtukas             | 12. Purškimo antgalius su apvaliu šepetėliu |
| 5. Rankena              | 13. Ilgintuvas su purškimo antgaliu         |
| 6. Korpusas             | 14. Du medvilniniai antgaliai               |
| 7. Šviesos indikatorius | 15. Langų plovimo antgalius                 |
| 8. Piltuvas             | 16. Bendra purškimo tūta                    |

## Montavimas

Garinis valytuvas skirtas vonios kambariams, tualetams, virtuvėms, stiklui, veidrodžiams ir kitiems lygiems paviršiams valyti. Karšti garai valo nešvarumus, ištirpindami riebias ir aliejingas medžiagas..

Prieš naudojant produktą pirmą kartą, jį reikia išvalyti, kaip rekomenduojama instrukcijoje.

## Priedai

1. Imkite ilgą purškimo tūtą, bendrą purškimo tūtą ir ilgintuvą su su purškimo antgaliu. Sumontuokite vieną iš šių elementų, pastumdami jį ant jungties (1) ir priverždami, kaip rodo rodyklė ant tūtos.
2. Purškimo antgalis su apvaliu šepetėliu ir pasviręs purškimo antgalis gali būti sumontuoti ant ilgos purškimo tūtos arba ilgintuvo su purškimo antgaliu juos pastumdami.
3. Langu plovimo antgalis turėtų būti byc sumontuotą ant bendros purškimo tūtos pastumdami jos spragtukus į tūtos vožtuvus.

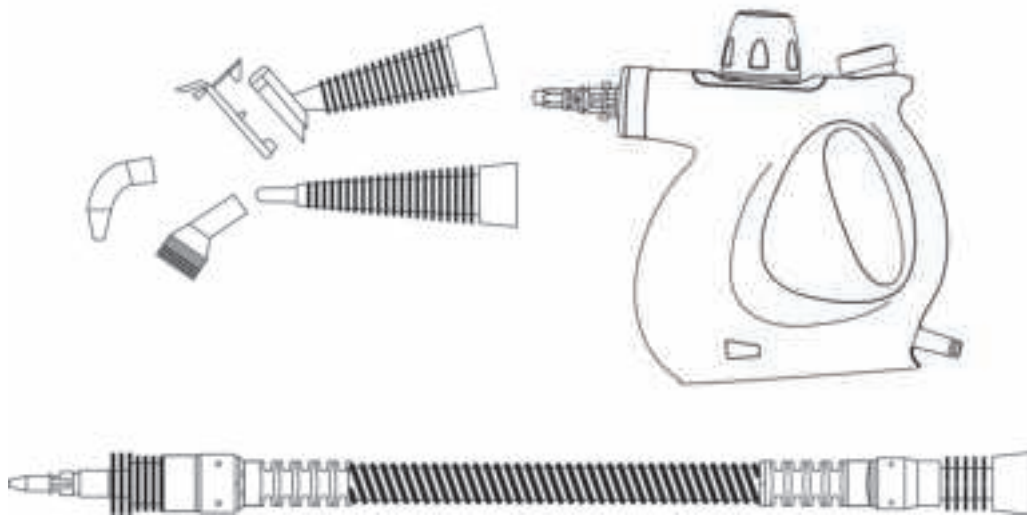

## Produkto naudojimas

1. Atidarykite vožtuvą (3) ir per piltuvą į talpyklą pilkite švarų vandenį. Siūlomas vandens kiekis yra 250 ml, daugiau vandens vietoj garo gali tekėti karštas vanduo. Uždarykite apsauginį vožtuvą. Naudodami gaminį, neatidarykite apsauginio vožtuvo. Tai galima padaryti tik tada, kai prietaisas atjungtas nuo maitinimo šaltinio ir nėra pašildytas.

2. Įjunkite mašiną, užsidegs indikatorius (7) ir mašina iškart pradės šildyti. Maždaug po trijų minučių prietaisas įkaista iki reikiamos temperatūros, tada indikatorius (7) nebešviečia. Paspauskite ant korpuso esantį mygtuką, kurio dėka garai lėtai pradės garuoti.

Produktų priedus galima lengvai surinkti ir išardyti. Įranga gali būti naudojama durims, langams, grindims ir drabužiams valyti.

## Po naudojimo

Panaudoję gaminį, atjunkite jį nuo maitinimo šaltinio ir išpilkite likusį vandenį.

## Valymas ir priežiūra

Norėdami pailginti prietaiso tarnavimo laiką, vadovaukitės jo valymo ir priežiūros rekomendacijomis.

- Naudokite šį prietaisą pagal paskirtį ir vadovo instrukcijas. Po kiekvieno naudojimo suvyniokite maitinimo laidą.
- Kai prietaisas visiškai atvės, atsukite apsauginį vožtuvą ir iš jo išpilkite likusį vandenį. Išvalykite talpyklą ir leiskite jai išdžiūti.
- Visus rinkinio komponentus įdėkite atgal į pakuotę. Laikykite juos sausoje, gerai vėdinamoje vietoje.

Talpyklos užpildymui galima naudoti įprastą vandentiekio vandenį. Jei jūsų gyvenimo vietoje vanduo yra kietas, naudojant vandentiekio vandenį garinis valytuvas gali greičiau nusėsti kalkes ir sutrumpinti jo tarnavimo laiką. Tokiu atveju produktą reikia užpilti distiliuotu vandeniu.

Vandens talpyklą reikia ištuštinti po kiekvieno naudojimo, kad nesusidarytų kalkių nuosėdų.

Į talpyklą nepilkite skysčių ir nenaudokite vandens iš drabužių džiovintuvo, kvapnaus ar suminkštinto vandens, šaldytuvų, oro kondicionierių ir lietaus vandens. Juose yra organinių atliekų ir mineralinių elementų, kurie kaitinami gali reaguoti chemiškai ir sukelti purkštuvo pažeidimus, rudus nešvarumus ar ankstyvą įrangos nusidėvėjimą. Nepatvirtintų vandens rūšių naudojimas panaikina gamintojo garantiją.

Prietaisui valyti nenaudokite abrazyvinės kempinės. Prietaisą reikia kruopščiai išvalyti po kiekvieno dešimto naudojimo.

## Problemų sprendimas

LT

Problema	Galima priežastis	Sprendimas
Nėra garų	Nėra maitinimo	Patikrinkite, ar lizdas veikia ir ar įranga yra tinkamai prijungta
	Talpykloje nėra vandens	Pripilkite vandens pagal instrukcijas (žr. skyrių: Produkto naudojimas)
Garų yra per mažai	Per maža arba nestabili įtampa	Patikrinkite, ar lizdas veikia ir ar įranga yra tinkamai prijungta
	Talpykloje yra per mažai vandens	Pripilkite vandens pagal instrukcijas (žr. skyrių: Produkto naudojimas)
Iš tūtos teka vanduo, o ne garai	Talpykloje yra per daug vandens	Iš talpyklos išpilkite šiek tiek vandens. Siūlomas kiekis yra 250 ml
	Naudojimo metu produktas yra per daug pakreiptas	Naudojimo metu prietaiso korpuso negalima pakreipti didesniu nei 45 laipsnių kampu. Darbo metu negalima per daug pakreipti įrangos
Prietaisas per ilgai įkaista	Per maža arba nestabili įtampa	Patikrinkite, ar lizdas veikia ir ar įranga yra tinkamai prijungta



Produktas atitinka Europos Sąjungos direktyvų reikalavimus.

Pagal 2012/19 / ES Direktyvą šis produktas yra rūšiuojamas. Produkto negalima išmesti su komunalinėmis atliekomis, nes tai gali kelti grėsmę aplinkai ir žmonių sveikatai. Panaudotą gaminį reikia nugabenti į elektros ir elektroninės įrangos perdirbimo punktą.

Nuotraukos yra tik informacinės. Tikroji gaminių išvaizda gali skirtis nuo parodytų nuotraukose.

## Uvod

Poštovani kupci,

Zahvaljujemo što ste nam ukazali povjerenje i odabrali marku Zegma. Dajemo vam proizvod koji je savršen za svakodnevnu uporabu zahvaljujući korištenju visokokvalitetnih materijala i modernih tehničkih rješenja. Sigurni smo da će velika pažnja uložena tijekom proizvod ispuniti vaše zahtjeve.

Prije uporabe proizvoda, pažljivo pročitajte ovaj korisnički priručnik.

Ako imate bilo kakvih pitanja ili nedoumica u vezi s kupljenim proizvodom, kontaktirajte nas:

[support@zeegma.com](mailto:support@zeegma.com)

## Upozorenje

Molimo pročitajte ovaj priručnik prije početka rukovanja uređajem kako biste se upoznali s njegovim funkcijama i koristili ga kako je predviđeno. Nepoštivanje sigurnosnih uputa i uporaba suprotno uputama može dovesti do strujnog udara, požara i ozbiljnih ozljeda.

**Čuvajte ovaj priručnik za buduću upotrebu.**



### **VODENA PARA, SLABI PROTOK. OPASNOST OD OPEKLINA.**

- Djeca ne smiju koristiti ovaj uređaj i ne smiju se igrati s njim.
- Djeca ne smiju imati pristup ovom proizvodu bez nadzora odraslih.
- Nemojte uranjati kabele i utikače u vodu ili druge tekućine jer to može dovesti do strujnog udara.
- Kabel za napajanje i utikač moraju biti u dobrom tehničkom stanju i ne smiju se oštetiti. Ako su dijelovi neispravni, nemojte koristiti uređaj i posjetite ovlaštenu servisnu centar za popravak.
- Ovaj je proizvod prikladan samo za kućanstvo i ne smije se koristiti u industrijskom sektoru.
- Nemojte uključivati napajanje dok se spremnik za vodu pravilno ne napuni.
- Tijekom korištenja vrh raspršivača mora biti čvrsto postavljen na uređaj, a sigurnosna matica mora biti maksimalno maksimalno zategnuta.
- Uređaj mora biti priključen na uzemljenu utičnicu.
- Tijekom rada, kućište uređaja ne smije se naginjati za više od 45 stupnjeva. U protivnom će s parom prskati i kipuća voda.

- Ne usmjeravajte paru na ljude, životinje ili električne komponente.
- Isključite kabel za napajanje prije dodavanja vode u jedinicu, prije čišćenja opreme i prije pokušaja popravka.
- Ako želite prekinuti rad uređaja, odspojite kabel napajanja.
- Ne sipajte u spremnik sredstava za uklanjanje hrđe, mirisa, alkohola ili kemijskih deterdženata. Ovi proizvodi mogu oštetiti uređaj.
- Nemojte otvarati spremnik niti puniti vodu tijekom rada uređaja.
- Uređaj ne smiju koristiti djeca ili osobe smanjenih fizičkih, senzornih ili mentalnih sposobnosti.

**Napomena!** Nemojte nikada u uređaj sipati više vode nego što je dopušteno. To može utjecati na stvaranje pare u uređaju i prouzročiti visoki tlak..

## Opis

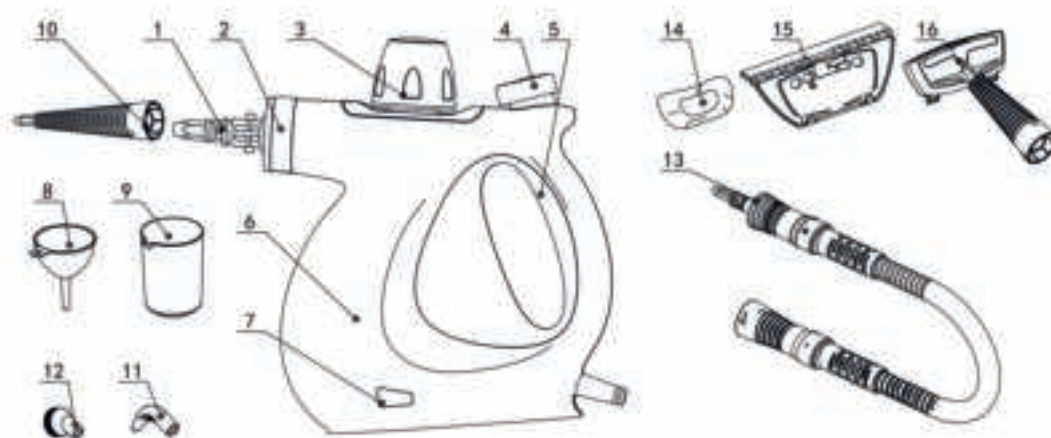

- |                            |   |
|----------------------------|---|
| 1. Univerzalni konektor    | 9. Mjerna posuda                        |
| 2. Prsten za zaključavanje | 10. Duga mlaznica za raspršivanje       |
| 3. Sigurnosni ventil       | 11. Raspršivač s kosim prskanjem        |
| 4. Gumb                    | 12. Raspršivač s okruglom četkom        |
| 5. Ručka                   | 13. Produžni element rasprskivača       |
| 6. Kućište tijela uređaja  | 14. Dva pamučna prekrivača              |
| 7. Svjetlosni indikator    | 15. Prekrivač za čišćenje pozora        |
| 8. Lijevak                 | 16. Standardna mlaznica za raspršivanje |

## Montaža

Parni čistač namijenjen je čišćenju kupaonica, zahoda, kuhinja, stakla, ogledala i ostalih glatkih površina. Vruća para čisti prljavštinu otapajući masti i ulja s predmeta

Prije prve uporabe proizvod treba očistiti kako je preporučeno u uputama.

## Pribor

1. Izvadite dugu mlaznicu raspršivača, standardnu mlaznicu i produžni kabel raspršivača. Ugradite jedan od ovih elemenata tako da ga navučete na konektor (1) i zategnete okrećući u smjeru strelice na mlaznici.
2. Raspršivač s okruglom četkom i raspršivač s nagnutom mlaznicom mogu se ugraditi na dugu mlaznicu raspršivača tako što ćete ih međusobno sastaviti.
3. Prekrivač za čišćenje prozora trebalo bi instalirati na standardnu mlaznicu raspršivača tako da se spoje zakačkama na mlaznicu

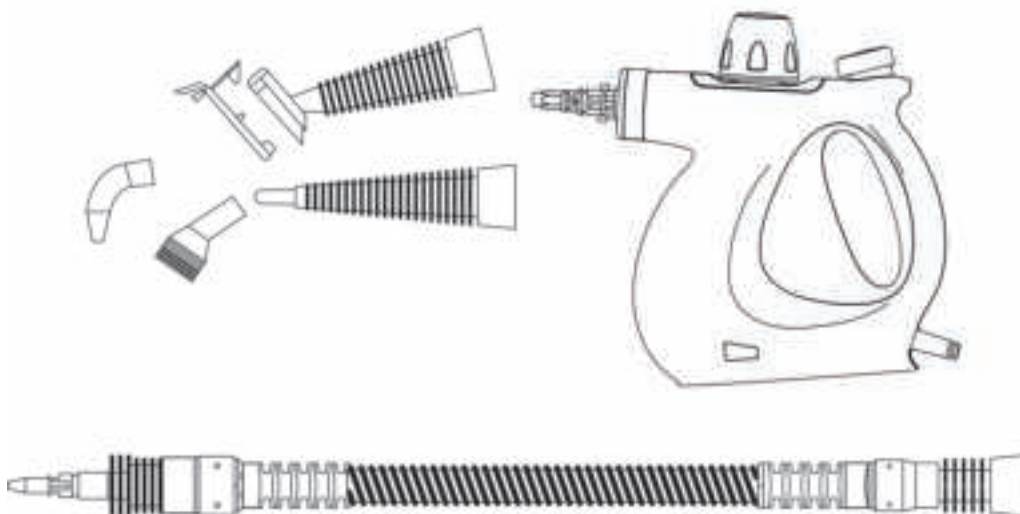

## Korištenje proizvoda

1. Otvorite ventil (3) i naspite čistu vodu kroz lijevak u spremnik. Predložena količina vode je 250 ml, a višak vode može uzrokovati izlaz vruće vode umjesto pare. Zatvorite sigurnosni ventil. Kada koristite proizvod, nemojte ga otvarati, to se može učiniti samo kada uređaj nije spojen na napajanje i nije zagrijan.



2. Uključite uređaj, indikator (7) će zasvijetliti i uređaj će se odmah početi zagrijavati. Nakon otprilike tri minute uređaj se zagrije na odgovarajuću temperaturu, a zatim se indikator (7) ugasi. Pritisnite gumb na tijelu kućišta tako da para počne polako isparavati.

Pribor proizvoda može se jednostavno sastaviti i rastaviti. Oprema se može koristiti za čišćenje vrata, prozora, podova i odjeće.

## **Nakon upotrebe**

Nakon upotrebe proizvoda odvojite od napajanja i ispustite preostalu vodu.

## **Čišćenje i održavanje**

Da biste produžili vijek trajanja uređaja, slijedite upute za čišćenje i održavanje.

- Koristite ovaj uređaj u skladu s namjenom i uputama iz priručnika. Nakon svake uporabe namotajte kabel za napajanje.
- Nakon što se uređaj potpuno ohladi, odvrnite sigurnosni ventil i iz njega izlijte ostatak vode. Očistite spremnik i pustite da se osuši.
- Vratite sve dijelove kompleta natrag u pakiranje.

Za punjenje spremnika može se koristiti uobičajena voda iz slavine. Ako je voda tvrda u vašem prebivalištu, upotreba vode iz slavine brže će se povećati kamenac na uređaju i smanjiti vijek trajanja uređaja. U tom slučaju proizvod treba puniti destiliranom vodom.

Spremnik za vodu treba isprazniti nakon svake upotrebe kako bi se spriječilo nakupljanje kamenca.

U sadržaj spremnika nemojte dodavati druge tekućine i nemojte koristiti vodu iz sušilici za rublje, mirisnu ili omekšanu vodu, vodu iz hladnjaka, klima uređaja i kišnicu. Ove vrste vode sadrže organski otpad i mineralne elemente koji mogu stvarati kemijske reakcije i uzrokovati oštećenja raspršivača, stvarati smeđu prljavštinu ili prerano trošenje opreme. Korištenje nedopuštenih vrsta vode poništava jamstvo proizvođača.

Nemojte koristiti abrazivnu spužvu za čišćenje uređaja. Uređaj treba temeljito očistiti nakon svake desete uporabe.

## Rješavanje problema

Problem	Mogući uzrok	Rješenje
Nema pare	Nema napajanja	Provjerite radi li utičnica i je li oprema pravilno spojena
	Nema vode u spremniku	Dolijte vodu prema uputama u priručniku (pogledajte poglavlje Korištenje proizvoda)
Malo pare	Nizak ili nestabilan napon	Provjerite radi li utičnica i je li oprema pravilno spojena
	Premalo vode u spremniku	Dolijte vodu prema uputama u priručniku (pogledajte poglavlje Korištenje proizvoda)
Umjesto pare iz mlaznice curi voda	Previše vode u spremniku	Izlijte malo vode iz spremnika. Preporučena količina je 250 ml
	Proizvod se tijekom upotrebe previše naginje	Tijekom rada, tijelo stroja ne smije se naginjati više od 45 stupnjeva. Tijekom rada nemojte previše naginjati uređaj
Uređaj se predugo zagrijava	Nizak ili nestabilan napon	Provjerite radi li utičnica i je li oprema pravilno spojena



Proizvod je sukladan propisima Direktive Europske Unije. Sukladno Direktivi 2012/19/UE ovaj proizvod spada u selektivno skupljanje. Proizvod se ne smije bacati skupa s drugim komunalnim otpadom, jer može predstavljati prijetnju za okoliš i ljudsko zdravlje. Potrošeni proizvod je potrebno odnijeti u centar za zbrinjavanje električnih i elektroničkih uređaja.

Fotografije su samo za ilustraciju, stvarni izgled proizvoda može se razlikovati od prikazanog na fotografijama.

## **BrandLine Group Service – Support**

List of Authorized Service Centers:  
Liste der Autorisierten Herstellerservicezentren:  
Lista autoryzowanych centrów serwisowych:  
Elenco dei centri di assistenza autorizzati:  
Liste des centres de service autorisés:  
Lista de centros de servicio autorizados:  
Lijst met erkende servicecentra:  
Список уповноважених сервісних центрів:  
Įgaliotų aptarnavimo centrų sąrašas:  
Popis ovlaštenih servisnih centara:

**[www.zeegma.com/en/service](http://www.zeegma.com/en/service)**

Thank you for purchasing our product!  
Vielen Dank für den Kauf unseres Produkts!  
Dziękujemy za zakup urządzenia naszej marki!  
Grazie per aver acquistato il nostro dispositivo di marca  
Merci d'avoir acheté notre produit!  
¡Gracias por adquirir nuestro producto!  
Bedankt voor het aanschaffen van ons product!  
Дякуємо за придбання нашого продукту!  
Dėkojame, kad įsigijote mūsų produktą!  
Zahvaljujemo na kupnji našeg proizvoda!

*Home completed*