



HOUTEN LOOPDRIEWIELER/LOOPFIETS TRICYCLE/VÉLO D'APPRENTISSAGE EN BOIS

4 IN 1

CE

HANDLEIDING
MONTAGE
INSTRUCTIES
MANUEL
INSTRUCTIONS
DE MONTAGE

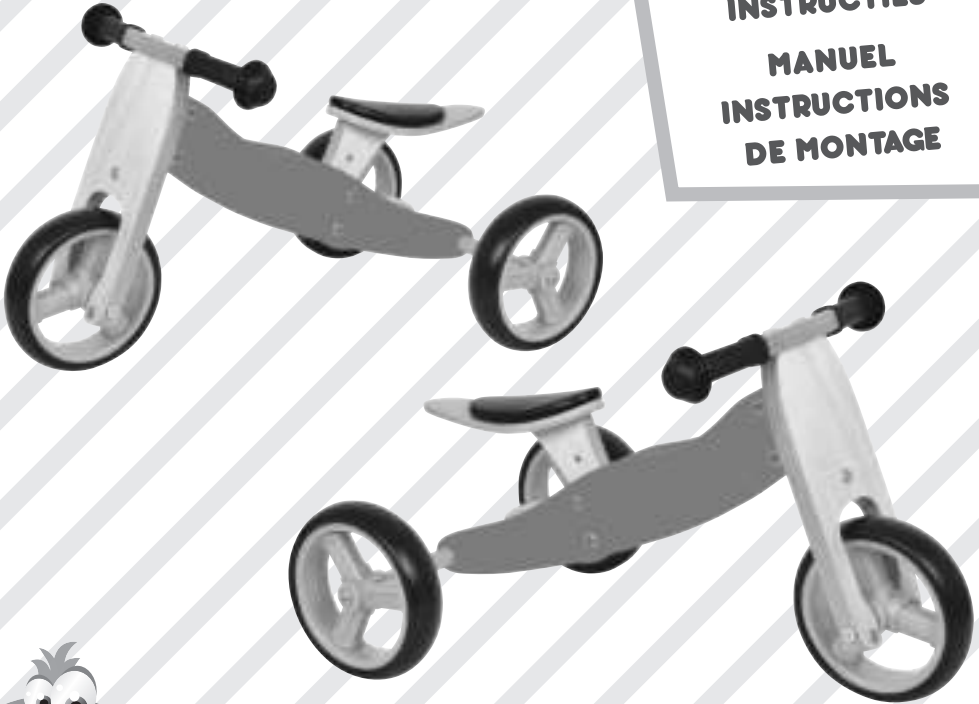

Made in China for Fieldyards
P.O. Box 8547 | 3009 AM | Rotterdam
The Netherlands





Belangrijk:

Lees voor gebruik deze handleiding aandachtig door. Bewaar deze handleiding voor eventuele vragen op een later tijdstip. Dit product mag alleen door een volwassene gemonteerd worden. Niet voor commercieel gebruik. Gebruik het product alleen in overeenstemming met de aangegeven leeftijd en voor het beoogde doel.

Geschikt voor leeftijdsgroep 1/2.

Specificaties:

Afmeting: 58x45x36cm

Zadelhoogte verstelbaar: 23 en 25cm

Maximale belastbaarheid: 25kg

Inhoud:

1x frame+ zadel

1x voorvork

1x stuur

1x stuurstang

3x wieltje

1x schroevenset met gereedschap

1x lange achteras

1x korte achteras

1x handleiding

Montage instructies:

Loopdriewieler

zie afbeelding 1.

Plaats het frame+zadel in de voorvork (1).

Duw de stuurstang door de voorvork (2).

Zet het stuur vast op de voorvork (3).

Plaats daarna de wielen

zoals aangeven op de tekening.

Afb 1.

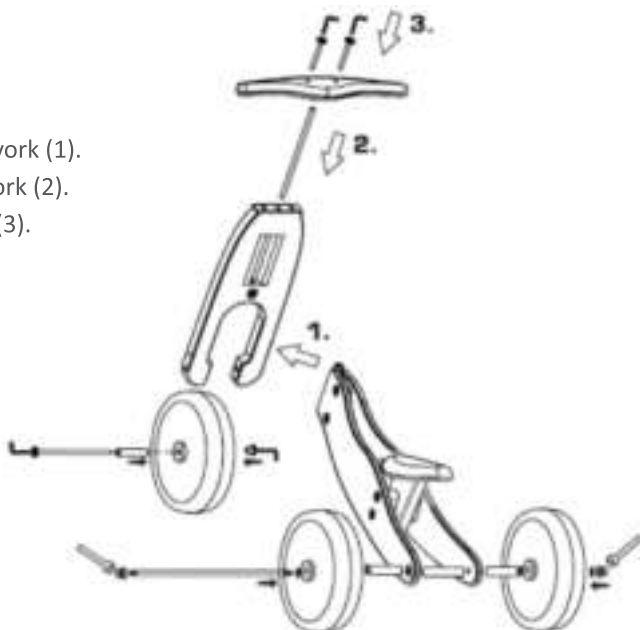



Loopfiets

zie afbeelding 2.

Als u de loopdriewieler wilt ombouwen tot een loopfiets dient u eerst de achterwieljtjes te verwijderen samen met de schroeven, de as en de pakkingringen. In de meegeleverde gereedschapsset zit een korte as. Neem een van de wieljtjes en plaats deze samen met de korte as, de (witte) spacer en de pakkingringen zoals aangegeven op de tekening.

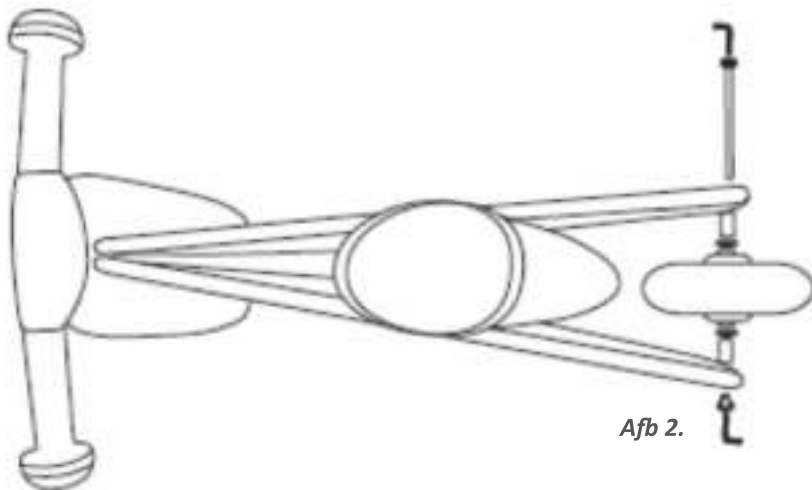

LET OP!

Draai de schroeven en moeren niet te strak aan om blokkerende wielen of beschadigde moeren te voorkomen.

Verstellen zadel:

Draai de twee schroeven los en trek het zadel omhoog. Plaats de schroeven weer op de juiste plek en draai ze aan.

Veiligheidstips:

- Dit product is uitsluitend geschikt voor gebruik op een verharde, gladde ondergrond. Niet op de openbare weg gebruiken.
- De loopdriewieler/fiets door één kind tegelijk laten gebruiken.
- Waarschuwing: laat uw kind de juiste bescherming dragen!
- Waarschuwing: de loopdriewieler/fiets heeft geen rem. Het aandrijven en remmen gebeurt door voetbewegingen. Om het risico op letsel zo klein mogelijk te maken de loopdriewieler/fiets alleen met schoenen aan laten gebruiken.
- Laat uw kind niet in de schemering, in het donker of bij slecht zicht rijden.





- Niet rijden op rijbanen, in doorgangen, op hellingen, in de buurt van trappen en open water.
- Controleer voor ieder gebruik of alle onderdelen in tact zijn en goed vast zitten.
- De loopdriewieler/fiets is getest volgens de norm EN71.
- Houdt tijdens de montage toezicht op de kinderen: er zijn kleine onderdelen aanwezig die bij inslikken verstikking kunnen veroorzaken.
- Het product mag alleen door een volwassene gemonteerd worden.
- Het product alleen onder toezicht van een volwassene laten gebruiken.
- Let er op dat uw kind het stuur te allen tijde met twee handen vasthoudt om zodoende een betere controle op de loopdriewieler/fiets te houden.
- Het gebruik van de loopdriewieler/fiets vereist specifieke vaardigheden om verwondingen door vallen en botsen te voorkomen.
- Waarschuwing: laat uw kind de juiste beschermingsmiddelen dragen!
- Waarschuwing: niet op de openbare weg gebruiken!
- Waarschuwing: maximale belastbaarheid: 25kg!

Onderhoud:

Reinigen alleen met een vochtige doek. Gebruik geen oplosmiddelen. Verander niets aan de constructie van het product. Controleer het product op schades en tekenen van slijtage. Bij geconstateerde beschadiging of slijtage het product niet meer gebruiken.





Important :

Lisez attentivement ces instructions avant utilisation. Conservez ce manuel pour toute référence ultérieure. Ce produit doit être assemblé exclusivement par un adulte. N'est pas destiné à un usage commercial. Utilisez le produit uniquement pour l'âge indiqué et pour l'utilisation prévue.

Convient pour le groupe d'âge de 1 à 2 ans.

Spécifications :

Dimensions : 58x45x36cm

Hauteur de selle réglable : 23 et 25cm

Charge maximale : 25kg

Contenu :

1 x cadre + selle

1 x fourche

1 x guidon

1 x tige de guidon

3 x roues

1 x jeu de vis avec outillage

1 x essieu arrière long

1 x essieu arrière court

1 x manuel d'utilisation

Instructions de montage :

Tricycle d'apprentissage

voir la figure 1.

Placez le cadre + la selle dans la fourche (1).

Poussez la tige du guidon dans la fourche (2).

Fixez le guidon sur la fourche (3).

Placez ensuite les roues

comme indiqué sur le schéma.

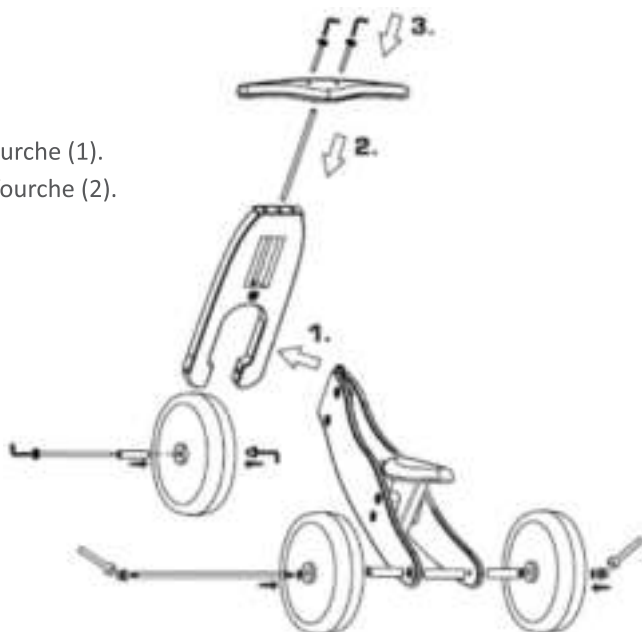

Fig 1.





Vélo d'apprentissage

voir la figure 2.

Si vous souhaitez transformer le tricycle en vélo d'apprentissage, vous devez tout d'abord retirer les roues arrière, les vis, l'essieu et les rondelles. Le set d'outils fourni contient un essieu court. Prenez une des roues et placez-la avec l'axe court, l'écarteur (blanc) et les rondelles comme indiqué sur le schéma.

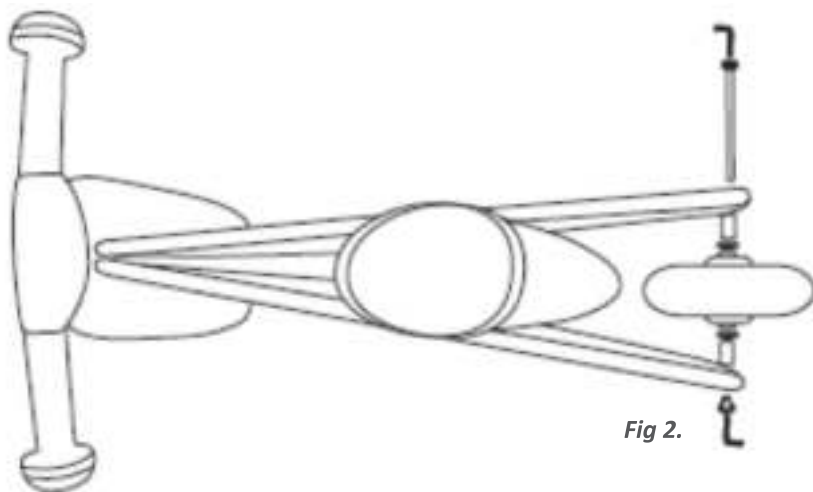

ATTENTION !

Veillez à ne pas serrer les vis et les écrous trop fort de façon à éviter de bloquer les roues ou d'endommager les écrous.

Réglage de la selle :

Dévissez les deux vis et tirez la selle vers le haut. Réinsérez les vis à la hauteur souhaitée et vissez-les.

Conseils de sécurité :

- Ce produit est exclusivement destiné à être utilisé sur une surface dure et lisse. Ne pas utiliser sur la voie publique.
- Le tricycle/vélo d'apprentissage doit être utilisé par un seul enfant à la fois.
- Avertissement : veillez à ce que votre enfant porte une protection adéquate!
- Avertissement : le tricycle/vélo d'apprentissage n'a pas de freins. La marche avant et le freinage se font par les mouvements des pieds. Afin de minimiser autant que possible les risques de blessure, il est préférable que les enfants utilisent le tricycle/vélo d'apprentissage uniquement avec des chaussures.





- Ne laissez pas votre enfant conduire le tricycle à la tombée de la nuit, dans l'obscurité ou dans des conditions de faible visibilité.
- Ne pas conduire sur la chaussée, dans les passages, sur les pentes, à proximité d'escaliers et de plans d'eau.
- Vérifier avant chaque utilisation que toutes les pièces sont intactes et bien fixées.
- Le tricycle/vélo d'apprentissage est testé conformément à la norme EN71.
- Veillez à surveiller les enfants lors du montage : il y a des petites pièces qui, en cas d'ingestion, peuvent provoquer l'asphyxie.
- Le produit doit être assemblé exclusivement par un adulte.
- Le produit doit être utilisé exclusivement sous la supervision d'un adulte
- Assurez-vous que votre enfant tient le guidon à tout moment avec les deux mains afin d'avoir un meilleur contrôle sur le tricycle/vélo d'apprentissage.
- L'utilisation du tricycle/vélo d'apprentissage requiert des compétences spécifiques pour éviter les blessures lors des chutes et des collisions.
- Avertissement : veillez à ce que votre enfant porte des moyens de protection adéquats!
- Avertissement : ne pas utiliser sur la voie publique!
- Attention : charge maximale : 25kg!

Entretien :

Nettoyer uniquement avec un chiffon humide. Ne pas utiliser de solvants. Ne modifier aucun élément de la structure du produit. Inspecter le produit pour détecter toutes traces d'endommagement ou d'usure. En cas de dommage ou d'usure, cesser d'utiliser le produit.

Made in China for Fieldyards
P.O. Box 8547
3009 AM, Rotterdam
The Netherlands



