

Installation and User's Guide

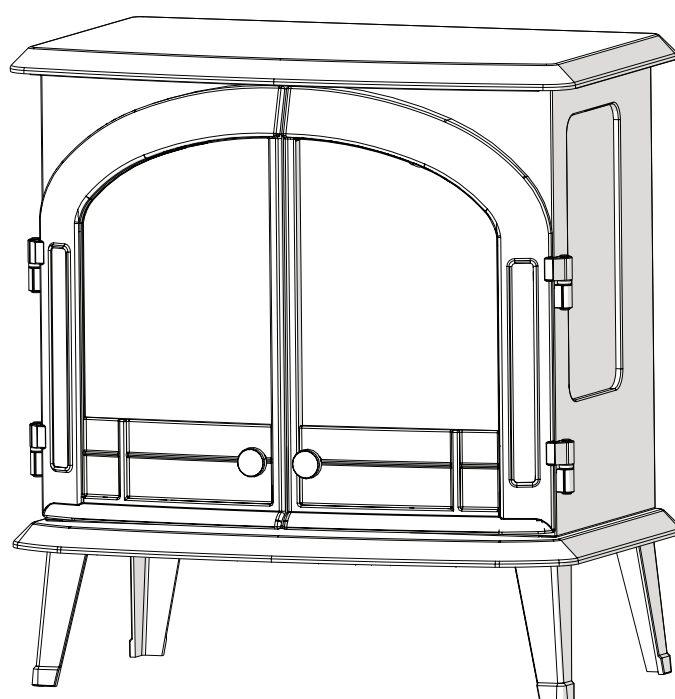

EN

NL

PL

RO

UK

IMPORTANT SAFETY INFORMATION:

Read this manual first before attempting to install or use this electric fire. Always comply with the warnings and safety instructions contained in this manual and presented on the appliance to prevent personal injury or property damage.

To view the full range of Dimplex products, visit www.dimplexfires.com

The product complies with the required Product Safety, Electromagnetic Compatibility and Environmental Standards. This product is fully compliant with LVD, EMC, RoHs and EcoDesign Directives.



EN: This product is only suitable for well insulated rooms or occasional use. DE: Dieses Produkt ist nur für gut isolierte Bereiche oder gelegentliche Verwendung geeignet. FR: Ce produit convient uniquement à des endroits bien isolés ou pour un usage occasionnel. IT: Questo prodotto è adatto solo per spazi ben isolati o per uso occasionale. ES: Este producto sólo es adecuado para espacios bien aislados o un uso ocasional. NL: Dit product is uitsluitend geschikt voor goed geïsoleerde ruimten of voor sporadisch gebruik. PL: Produkt ten jest odpowiedni wyłącznie do dobrze odizolowanych miejsc lub do okazjonalnego użytku. NO: Dette produktet egner seg kun for godt isolerte rom eller sporadisk bruk. RO: Acest produs este adecvat exclusiv spațiilor bine ventilate sau utilizării ocazionale. CZ: Tento výrobek je vhodný pouze do dobře izolovaných prostor nebo k příležitostnému použití. DK: Dette produkt er kun egnet til velisolerede rum eller lejlighedsvis brug. PT: Este produto somente é adequado para espaços bem isolados ou uso ocasional. SE: Denna produkt är endast avsedd för välisolerade utrymmen eller tillfällig användning. FI: Tämä tuote soveltuu ainoastaan hyvin eristettyihin tiloihin tai satunnaiseen käyttöön. SK: Tento výrobok je vhodný len pre dobre izolované priestory alebo na obasnú úpravu. SI: Ta izdelek je primeren le za dobro izolirane prostore ali za obasno uporabo. HR: Ovaj proizvod je pogodan samo za dobro izolirane prostore ili povremenu upotrebu. HU: Ez a termék csak jól szigetelt terekhez vagy eseti használatra alkalmas.

INSTALLER: LEAVE THIS MANUAL WITH THE APPLIANCE.
CONSUMER: RETAIN THIS MANUAL FOR FUTURE REFERENCE

IMPORTANT INSTRUCTIONS

CAUTION: FAILURE TO FOLLOW THESE INSTRUCTIONS MAY CAUSE INJURY AND/OR DAMAGE AND MAY INVALIDATE YOUR GUARANTEE

Important Safety Advice

When using electrical appliances, basic precautions should always be followed to reduce the risk of fire, electrical shock and injury to persons, including the following:

- If the appliance is damaged, check with the supplier before installation and operation.
- Do not use outdoors.
- Do not use in the immediate surroundings of a bath, shower or swimming pool.
- Do not locate the appliance immediately below a fixed socket outlet or connection box.

Warning: This heater must not be used for anything other than normal domestic household purposes in the country where it was purchased from a recognised commercial retailer.

Do not use this heater if it has been dropped

Do not use if there are visible signs of damage to the heater.

Use this heater on a horizontal and stable surface, or fix it to the wall, as applicable.

Children of less than 3 years should be kept away unless continuously supervised. Children aged from 3 years and less than 8 years shall only switch on/off the appliance provided that it has been placed or installed in its intended normal operating position and they have been given supervision or instruction concerning use of the appliance in a safe way and understanding the hazards involved. Children aged from 3 years and less than 8 years shall not plug in, regulate and clean the appliance or perform user maintenance.

This appliance can be used by children aged from 8 years and above and persons with reduced physical, sensory or mental capabilities or lack of experience and knowledge if they have been given supervision or instruction concerning use of the appliance in a safe way and understand the hazards involved. Children shall not play with the appliance. Cleaning and user maintenance shall not be made by Children without supervision.

Warning: Do not use this heater in small rooms when they are occupied by persons not capable of leaving the room on their own, unless constant supervision is provided.

Warning: This appliance must be earthed.

The use of an extension lead or multi-plug adaptor is not advised when connecting this product to the mains. Connection through these devices could lead to a risk of overloading, overheating and even fire at the extension lead or adaptor due to inadequate connection quality.

This heater must be used on an ~alternating current supply (~) only and the voltage marked on the heater must correspond to the supply voltage.

Do not use this appliance in series with a thermal control, a program controller, a timer or any other device that switches on the heat automatically, since a fire risk exists when the appliance is accidentally covered or displaced.

Keep combustible materials such as drapes and other furnishings clear from the front, sides and rear of the heater. Do not use heater to dry your laundry.

In the event of a fault unplug the appliance. Unplug the appliance when not required for long periods.

The appliance must be positioned so that the plug is accessible. If the supply cord is damaged it must be replaced by the manufacturer or service agent or a similarly qualified person in order to avoid a hazard. Keep the supply cord away from the front of the appliance.

Caution: Some parts of this product can become very hot and cause burns. Particular attention has to be given where children and vulnerable people are present. This instruction can be found at www.dimplexfires.com

IMPORTANT INSTRUCTIONS

Warning: In order to avoid overheating, do not cover the appliance. Do not place material or garments on the appliance, or obstruct the air circulation around the appliance, for instance by curtains or furniture, as this could cause overheating and a fire risk.

The appliance carries a Do Not Cover label or the Warning Symbol shown here on the right. This symbol indicates that it must not be covered. Do not cover or obstruct the heat outlet grill in any way. This is located above the flame window on the appliance.



Warning: To reduce the risk of fire, ensure the front of the Product is clear from obstruction.

Warning: In order to avoid a hazard due to inadvertent resetting of the thermal cut-out, this appliance must not be supplied through an external switching device, such as a timer, or connected to a circuit that is regularly switched on and off by the utility.

WARNING - KEEP BATTERIES OUT OF REACH OF CHILDREN

1. Swallowing may lead to serious injury in as little as 2 hours or death, due to chemical burns and potential perforation of the oesophagus.
2. If you think batteries might have been swallowed or placed inside any part of the body seek immediate medical attention
3. Examine devices and make sure the battery compartment is correctly secured, e.g. that the screw or other mechanical fastener is tightened. Do not use if the compartment is not secure.

CAUTION: No obvious symptoms

Unfortunately, it is not obvious when a button or coin battery is stuck in a child's oesophagus (food pipe).

There are no specific symptoms associated with this. The child might:

- cough, gag or drool a lot;
- appear to have a stomach upset or a virus;
- be sick;
- point to their throat or stomach;
- have a pain in their abdomen, chest or throat;
- be tired or lethargic;
- be quieter or more clingy than usual or otherwise "not themselves";
- lose their appetite or have a reduced appetite; and
- not want to eat solid food/be unable to eat solid food.

These sorts of symptoms vary or fluctuate, with the pain increasing and then subsiding.

A specific symptom to button and coin battery ingestion is vomiting fresh (bright red) blood. If the child does this seek immediate medical help.

The lack of clear symptoms is why it is important to be vigilant with "flat" or spare button or coin batteries in the home and the products that contain them.

WARNING

KEEP OUT OF REACH OF CHILDREN

Swallowing can lead to chemical burns, perforation of soft tissue, and death. Severe burns can occur within 2 hours of ingestion. Seek medical attention immediately.



Technical Specifications

Electrical Rating

Volts: 240 V, 50 Hz

Bulb Type: LED

Watts: 1800-2000 W

Operating Temperature Range: -20 to 40°C

Wiring: Plug-In

Approvals certified to meet IEC Standards

! NOTE: A 10 Amp, 240 Volt circuit is required. A dedicated circuit is preferred, but not essential in all cases. A dedicated circuit will be required if, after installation, the circuit breaker trips or the fuse blows on a regular basis when the heater is operating. Additional appliances on the same circuit may exceed the current rating of the circuit breaker.

⚠ WARNING: Electrical outlet wiring must comply with local building codes and other applicable regulations to reduce the risk of fire, electric shock, or injury to persons.

Product Dimensions

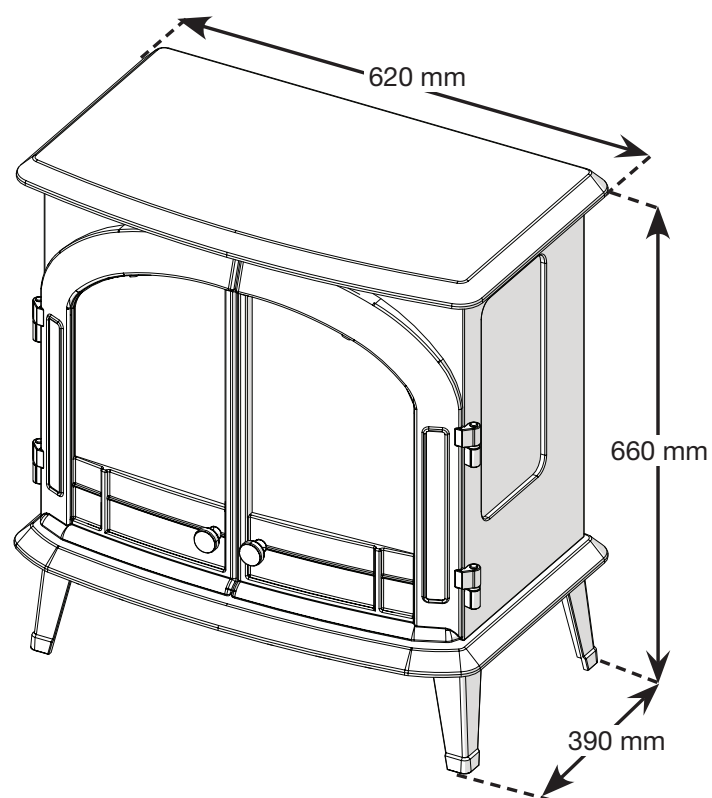

Weight: 15.75 kg

Installation

Electrical Installation

- ⚠ WARNING:** The installation of the electric fireplace must comply with the applicable Local and/or National Electrical Codes and utility requirements. Use the appropriate cord to meet local and national electrical codes for rated power consumption.
- ⚠ WARNING:** This heater is not intended for use with an extension cord. Plug the cord directly into an appropriate grounded wall receptacle.

Two power cords are provided (EU or UK option) with the fireplace. Install the suitable power cord if the incorrect set came installed on the unit.

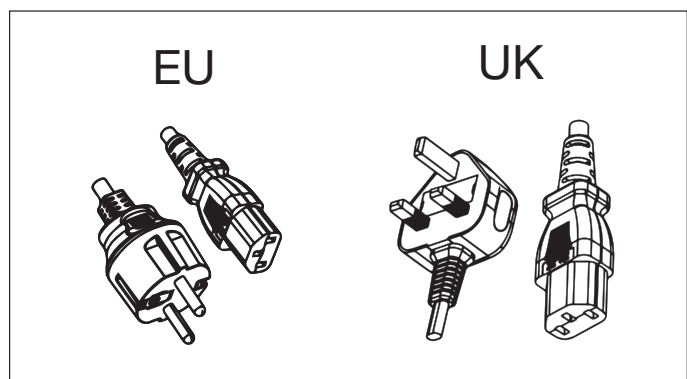
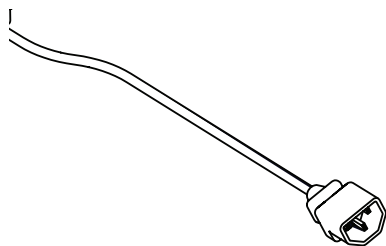

Operation

Touch Panel and Remote Control

The manual controls for the Electric Fireplace are located behind the right-side door.





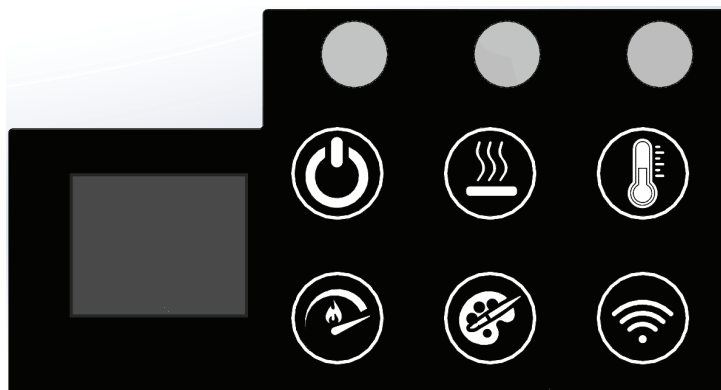







Touch the hidden control to the right side of the small clear window to activate the controls. Select an icon, and the digital display will highlight your selection. The touch panel will return to its hidden state after 5 seconds.

The small power icon is always on when the unit is powered.



The multi-function IR (infrared) remote control has a range of approximately 20 ft (6 m). To operate, the remote control must be pointed toward the front of the electric fireplace.

Operation

	Power	Press to turn the unit on and off or put it in Standby mode. When the unit is turned back on, it will retain the previously used settings (except timer).
	Heat control	Press the Heat button to cycle through the functions: low heat, high heat, cool airflow, off. The display will show “Lo” (low heat), “Hi” (high heat), or “Cb” (cool airflow). After two seconds, it will show the room temperature. The heat icon on the touch panel will be illuminated when one of the heat settings is active. Use the Temperature icon to adjust the thermostat.
	Temperature	Press multiple times to cycle through the temperature settings: 62°F to 92°F (17°C to 32°C). Press once to display the set temperature. It will flash for 3 seconds, then show the room temperature. Remote Control: Use the temperature + or - buttons to adjust the temperature.
	Disable Heat	On the touch panel, press and hold the Heat and Temperature buttons simultaneously ( + ) for 5 seconds to disable the heater. To enable the heater, press and hold the same buttons again for 5 seconds. When the heater is disabled, “--” will display when the Temperature button is pressed. All other controls will function normally.
	°C or °F.	The display can show the temperature in °C or °F. To switch between units, press and hold the Temperature and Flame buttons simultaneously ( + ) on the touch panel.
	Flame Speed	Press the button to cycle through flame speeds: minimum (F1), medium (F2), and maximum (F3).
	Colour Themes	Press the button multiple times to turn the media on/off and change the media colours. The display will show the theme (t0, t1, t2, etc.). Theme t0: Midnight mode Theme t1: Media white Theme t2: Media red/orange Theme t3: Media blue Theme t4: Media purple Theme t5: Media green Theme t6: Prism mode (colour cycle)
	Flame	Press the button to turn the flame on or off. Note: If the flame effect is off while the heat is on, the heat indicator light will stay on to show that the heat function is active.
	Timer	Press the button multiple times to set the sleep timer in 0.5-hour increments, from 0.5 hours to 8 hours. Press again to display the remaining time on the timer. Note: When the timer is active, the timer indicator light will be illuminated.
	Brightness	Press the button to change the flame brightness: high, medium, or low.

App Connection

Download app

1. Download the “Glen Dimplex Connect” app from the app store.
2. Enable location services on your mobile phone.
3. Ensure your mobile phone is connected to WiFi.

Login

1. Register with your email or mobile phone number.
2. Agree to the Privacy Policy, User Agreement, Children’s Privacy Statement, and Third Party Information Sharing List.
3. Enter the verification code.

Add device

After creating your account, log in and click “Add Device”.

There are three methods of adding your Fireplace: Bluetooth, “Blink Slowly” Mode, or “Blink Quickly” Mode.

Method 1: Bluetooth

1. On the fireplace, press the  button for 5 seconds; the blue WiFi indicator will flash.
2. Click “Add” when you see your device.
3. Enter the WiFi name and password, then click “Next” to pair the device.
4. The blue WiFi indicator will be lit once the device is connected.

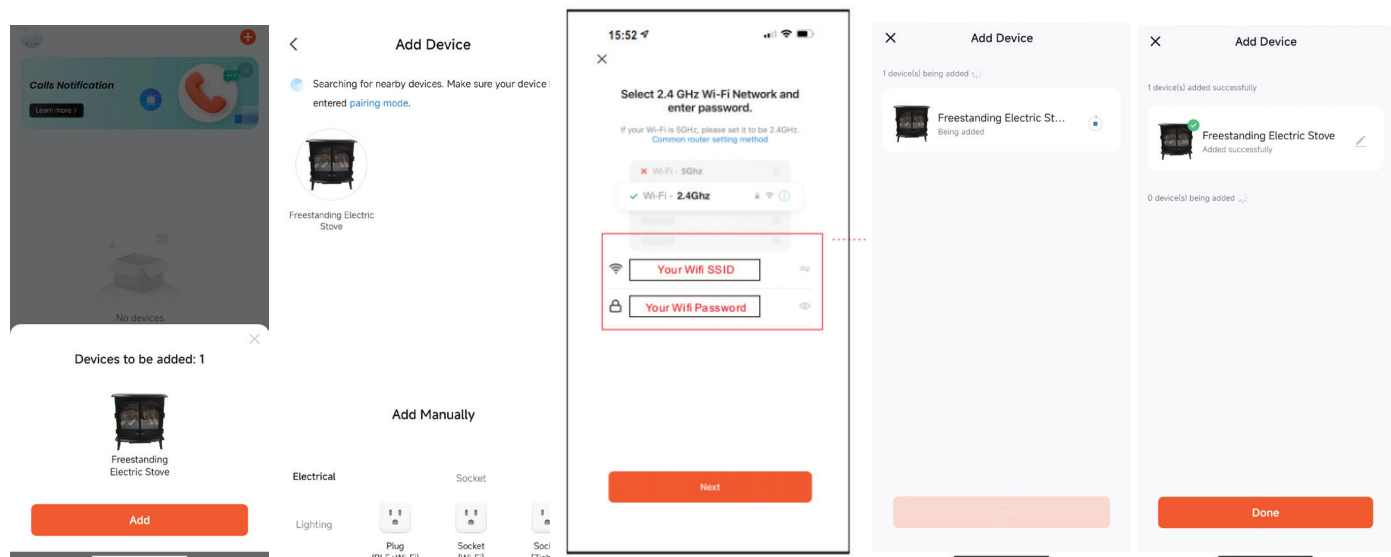

Images shown are for illustrative purposes only. Actual app appearance, including colours, text, and layout, may vary depending on your device and software version.

App Connection

Method 2: Add Manually on "Blink Slowly" Mode

1. On the fireplace, press the  button for 5 seconds; the blue WiFi indicator will flash.
2. Open the app on your mobile phone and enter the WiFi name and password.
3. Click "Next" to pair the device.
4. Click "Blink Slowly" to connect the device. The blue WiFi indicator will be lit once the device is connected.

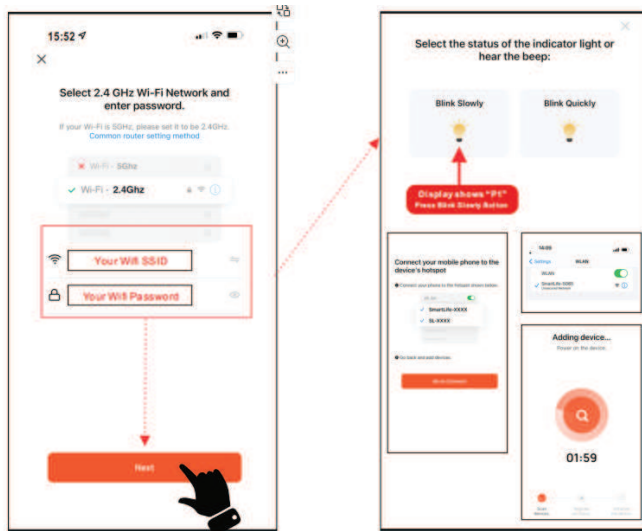

Method 3: Add Manually on "Blink Quickly" Mode

1. On the fireplace, press the  button for 5 seconds; the blue WiFi indicator will flash.
2. Open the app on your mobile phone and enter the WiFi name and password.
3. Click "Next" to pair the device.
4. Click "Blink Quickly"; to connect the device. The blue WiFi indicator will be lit once the device is connected.

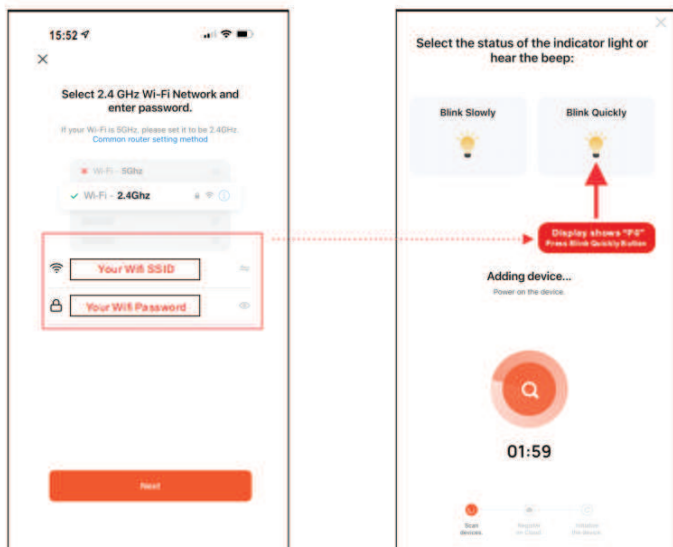

Maintenance

Battery Replacement

1. Remove the screw on the battery cover using a Philips screwdriver.
2. Depress the tab and pull out to release the battery compartment on the bottom of the remote control.
3. Correctly install one 3 Volt (CR2032 [longer life] or CR2025) battery in the battery compartment.
4. Insert the battery compartment and secure it with the screw.



Battery must be recycled or disposed of properly. Check with your Local Authority or Retailer for recycling advice in your area.

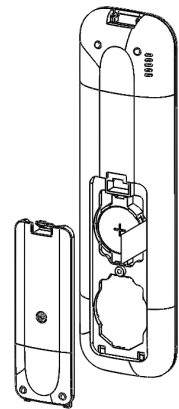

Resetting the Temperature Cutout Switch

Should the heater overheat, an automatic cutout will turn the heater off. It will not come back on without being reset. To reset the cutout switch, unplug the unit and wait 5 minutes before plugging it back in.

General Maintenance

Inspect the electric firebox regularly, depending upon conditions, and at a minimum yearly intervals. Remove dust and clean with a damp cloth as required.

⚠ CAUTION: Except for installation and cleaning described in this manual, an authorized service representative should perform any other servicing.

⚠ WARNING: Disconnect power by unplugging the power and allow the heater to cool before attempting any maintenance or cleaning to reduce the risk of fire, electric shock, or injury.

If you are having issues with your firebox, please contact the place of purchase.

Guarantee

Your product is guaranteed for two years from the date of purchase. Within this period, we undertake to repair or exchange this product free of charge provided it has been installed and operated in accordance with these instructions. Your rights under this guarantee are additional to your statutory rights, which in turn are not affected by this guarantee.

Should you require after sales support or assistance with this product our customer support team are available to help. You can contact us via our website www.dimplexfires.com/support. Please retain your receipt as proof of purchase.

Recycling

At the end of the electrical product's useful life, it is not to be disposed of with household waste. Please recycle where facilities exist. Check with your Local Authority or retailer for recycling advice in your country.



© Glen Dimplex Flame Europe

Millbrook House,
Grange Drive,
Hedge End,
Southampton,
SO30 2DF

Glen Dimplex Europe Limited

Airport Road,
Cloghran,
Co. Dublin,
K67 VE08,
Ireland

Installatie- en gebruikershandleiding

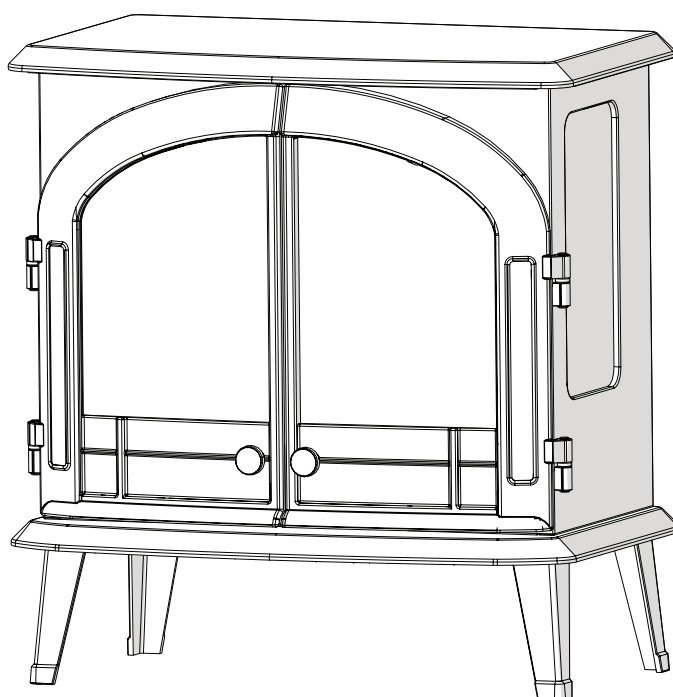

EN

NL

PL

RO

UK

BELANGRIJKE VEILIGHEIDSINFORMATIE:

Lees deze handleiding voordat u deze elektrische haard installeert of gebruikt. Volg altijd de waarschuwingen en veiligheidsinstructies in deze handleiding en op het apparaat om persoonlijk letsel en schade aan eigendommen te voorkomen.

Ga naar www.dimplexfires.com om het volledige assortiment Dimplex-producten te bekijken.

Het product voldoet aan de vereiste normen met betrekking tot productveiligheid, elektromagnetische compatibiliteit en milieu. Dit product voldoet volledig aan de richtlijnen van LVD, EMC, RoHs en EcoDesign.



EN: This product is only suitable for well insulated rooms or occasional use. DE: Dieses Produkt ist nur für gut isolierte Bereiche oder gelegentliche Verwendung geeignet. FR: Ce produit convient uniquement à des endroits bien isolés ou pour un usage occasionnel. IT: Questo prodotto è adatto solo per spazi ben isolati o per uso occasionale. ES: Este producto sólo es adecuado para espacios bien aislados o un uso ocasional. NL: Dit product is uitsluitend geschikt voor goed geïsoleerde ruimten of voor sporadisch gebruik. PL: Produkt ten jest odpowiedni wyłącznie do dobrze odizolowanych miejsc lub do okazjonalnego użytku. NO: Dette produktet egner seg kun for godt isolerte rom eller sporadisk bruk. RO: Acest produs este adecvat exclusiv spațiilor bine ventilate sau utilizării ocazionale. CZ: Tento výrobek je vhodný pouze do dobře izolovaných prostor nebo k příležitostnému použití. DK: Dette produkt er kun egnet til velisolerede rum eller lejlighedsvis brug. PT: Este produto somente é adequado para espaços bem isolados ou uso ocasional. SE: Denna produkt är endast avsedd för välisolerade utrymnen eller tillfällig användning. FI: Tämä tuote soveltuu ainoastaan hyvin eristettyihin tiloihin tai satunnaiseen käyttöön. SK: Tento výrobok je vhodný len pre dobre izolované priestory alebo na obasnú použitie. SI: Ta izdelek je primeren le za dobro izolirane prostore ali za obasno uporabo. HR: Ovaj proizvod je pogodan samo za dobro izolirane prostore ili povremenu upotrebu. HU: Ez a termék csak jól szigetelt terekhez vagy eseti használatra alkalmas.

**INSTALLATEUR: LAAT DEZE HANDLEIDING BIJ HET APPARAAT.
CONSUMENT: BEWAAR DEZE HANDLEIDING VOOR TOEKOMSTIG GEBRUIK**

BELANGRIJKE INSTRUCTIES

LET OP: HET NIET OPVOLGEN VAN DEZE INSTRUCTIES KAN LETSEL EN/OF SCHADE VEROORZAKEN EN KAN UW GARANTIE ONGELDIG MAKEN

Belangrijke veiligheidsvoorschriften

Bij het gebruik van elektrische apparaten dienen de elementaire voorzorgsmaatregelen altijd in acht genomen te worden, om het risico op brand, elektrische schokken en verwondingen bij personen te voorkomen, inclusief de volgende:

- Raadpleeg de leverancier als het apparaat is beschadigd voordat u het installeert en gebruikt.
- Gebruik het apparaat niet buiten.
- Gebruik het apparaat niet in de onmiddellijke nabijheid van een bad, douche of zwembad.
- Plaats het apparaat niet rechtstreeks onder een vast stopcontact of aansluitdoos.

Waarschuwing: Deze haard mag niet voor een ander doeleinde worden gebruikt dan voor normale huishoudelijke doeleinden in het land waar hij bij een erkende winkelier is gekocht.

Gebruik deze haard niet als hij is gevallen.

Gebruik de haard niet als er zichtbare tekenen van schade zijn.

Gebruik deze haard op een horizontale, stabiele ondergrond, of bevestig hem aan een muur indien toepasbaar.

Kinderen jonger dan 3 jaar moeten uit de buurt worden gehouden, tenzij zij voortdurend onder toezicht staan. Kinderen tussen de 3 en 8 jaar mogen het apparaat alleen aan- en uitzetten als het op de bedoelde normale plek geplaatst of gemonteerd is en zij toezicht of aanwijzingen hebben gekregen om het apparaat op veilige wijze te gebruiken en ook begrijpen welke gevaren er kunnen ontstaan. Kinderen tussen de 3 en 8 jaar mogen het apparaat niet aansluiten, bedienen en reinigen of onderhoud uitvoeren.

Dit apparaat kan alleen worden gebruikt door kinderen vanaf 8 jaar en personen met lichamelijke, zintuiglijke of geestelijke beperkingen of die er geen ervaring mee en kennis van hebben indien zij toezicht of aanwijzingen hebben gekregen om het apparaat op veilige wijze te gebruiken en ook begrijpen welke gevaren er kunnen ontstaan. Kinderen mogen niet met het apparaat spelen. Kinderen mogen niet zonder toezicht reiniging en onderhoud uitvoeren.

Waarschuwing: Gebruik deze haard niet in kleine ruimtes waar personen aanwezig zijn die niet in staat zijn om de ruimte zelfstandig te verlaten, tenzij er constant toezicht is.

Waarschuwing: Dit apparaat moet geaard worden.

Het gebruik van een verlengsnoer of multistekkeradapter wordt afgeraden bij het aansluiten van dit product op het lichtnet. Aansluiting via deze apparaten kan leiden tot een risico op overbelasting, oververhitting en zelfs brand bij het verlengsnoer of de adapter vanwege onvoldoende verbindingkwaliteit.

Deze haard mag alleen gevoed worden met wisselstroom (~) en het op de haard aangegeven voltage moet overeenkomen met het voltage van de stroomtoevoer.

Gebruik deze haard niet in serie geschakeld met een thermische bediening, een programmabediening, een timer of ieder ander apparaat dat de haard automatische inschakelt, omdat er een brandrisico bestaat als de haard per ongeluk afgedekt of verplaatst wordt.

Houd brandbare materialen zoals gordijnen en bekleding vrij van de voorkant, zijkanten en achterkant van de haard. Gebruik de haard niet om de was te drogen.

Haal in het geval van een storing de stekker van het apparaat uit het stopcontact. Haal de stekker van het apparaat uit het stopcontact als het langere tijd niet wordt gebruikt.

Het apparaat moet zodanig gepositioneerd worden dat de stekker bereikbaar is. Als het snoer beschadigd is, moet het vervangen worden door de fabrikant of servicedienst of een vergelijkbaar gekwalificeerd persoon om een gevaar te voorkomen. Houd het snoer uit de buurt van de voorkant van het apparaat.

Let op: Sommige delen van dit apparaat kunnen zeer heet worden en brandwonden veroorzaken. Let vooral goed op als er kinderen of andere kwetsbare mensen in de buurt zijn. Deze instructie vindt u op www.dimplexfires.com

BELANGRIJKE INSTRUCTIES

Waarschuwing: Dek het apparaat nooit af om oververhitting te voorkomen. Leg geen materiaal of kleding op het apparaat en verhinder de luchtcirculatie om het apparaat niet, bijvoorbeeld door gordijnen of meubels, omdat dit tot oververhitting en brandgevaar kan leiden.

Het apparaat is voorzien van het label 'Niet afdekken' of het waarschuwingssymbool dat hier rechts is afgebeeld. Dit symbool geeft aan dat het niet afgedekt mag worden. Bedek of blokkeer het warmteafvoerrooster op geen enkele manier. Deze bevindt zich boven het vlamvenster op het apparaat.



Waarschuwing: Zorg ervoor dat de voorkant van het product vrij is van obstructies om het risico op brand te verminderen.

Waarschuwing: Om gevaar door onbedoeld resetten van de thermische beveiliging te voorkomen, mag dit apparaat niet worden gevoed via een extern schakelapparaat, zoals een timer, of worden aangesloten op een systeem dat regelmatig wordt in- en uitgeschakeld door het nutsbedrijf.

WAARSCHUWING - HOUD BATTERIJEN BUITEN BEREIK VAN KINDEREN.

1. Inslikken kan binnen slechts 2 uur leiden tot ernstig letsel of de dood, als gevolg van chemische brandwonden en mogelijke perforatie van de slokdarm.
2. Als u denkt dat batterijen zijn ingeslikt of in een deel van het lichaam zijn geplaatst, zoek dan onmiddellijk medische hulp.
3. Onderzoek apparaten en zorg ervoor dat het batterijcompartiment correct is vergrendeld, bijv. dat de schroef of een ander mechanisch bevestigingsmiddel is vastgedraaid. Gebruik het niet als het compartiment niet goed vastgezet is.

LET OP: Geen duidelijke symptomen

Helaas is het niet duidelijk wanneer een knoop- of knoopcelbatterij in de slokdarm van een kind vastzit.

Hieraan zijn geen specifieke symptomen verbonden. Het kind kan:

- veel hoesten, kokhalzen of kwijlen;
- maagklachten of een virus lijken te hebben;
- overgeven;
- naar de keel of maag wijzen;
- pijn in de buik, borst of keel hebben;
- moe of lethargisch zijn;
- stiller of aanhankelijker zijn dan normaal of anderszins 'niet zichzelf';
- de eetlust verliezen of een verminderde eetlust hebben; en
- geen vast voedsel willen/kunnen eten.

Dit soort symptomen variëren of fluctueren, waarbij de pijn toeneemt en vervolgens afneemt.

Een specifiek symptoom van het inslikken van knoopcelbatterijen is het overgeven van vers (helderrood) bloed. Zoek onmiddellijk medische hulp als het kind dit doet.

Het ontbreken van duidelijke symptomen is de reden waarom het belangrijk is om waakzaam te zijn met 'lege' of reserveknopcelbatterijen in huis en de producten die deze bevatten.



WAARSCHUWING

BUITEN BEREIK VAN KINDEREN HOUDEN

Inslikken kan leiden tot chemische brandwonden, perforatie van zacht weefsel en overlijden. Ernstige brandwonden kunnen binnen 2 uur na inslikken optreden. Raadpleeg direct een arts.



Technische specificaties

Elektrische classificatie

Volt: 240 V, 50 Hz

Type lamp: led

Watt: 1800-2000 W

Bedrijfstemperatuurbereik: -20 tot 40 °C

Bedrading: Plug-In

Gecertificeerde goedkeuringen om te voldoen aan IEC-normen

! OPMERKING: Een circuit van 10 A, 240 V is vereist. Een apart circuit heeft de voorkeur, maar is niet in alle gevallen noodzakelijk. Een apart circuit is nodig als na de installatie de stroomonderbreker wordt geactiveerd of de zekering regelmatig springt wanneer de haard is ingeschakeld. Extra apparaten op hetzelfde circuit kunnen de stroombelasting van de stroomonderbreker overschrijden.

⚠ WAARSCHUWING: Bedrading van stopcontacten moet voldoen aan de lokale bouwvoorschriften en andere toepasselijke voorschriften om het risico op brand, elektrische schok of persoonlijk letsel te verminderen.

Productafmetingen

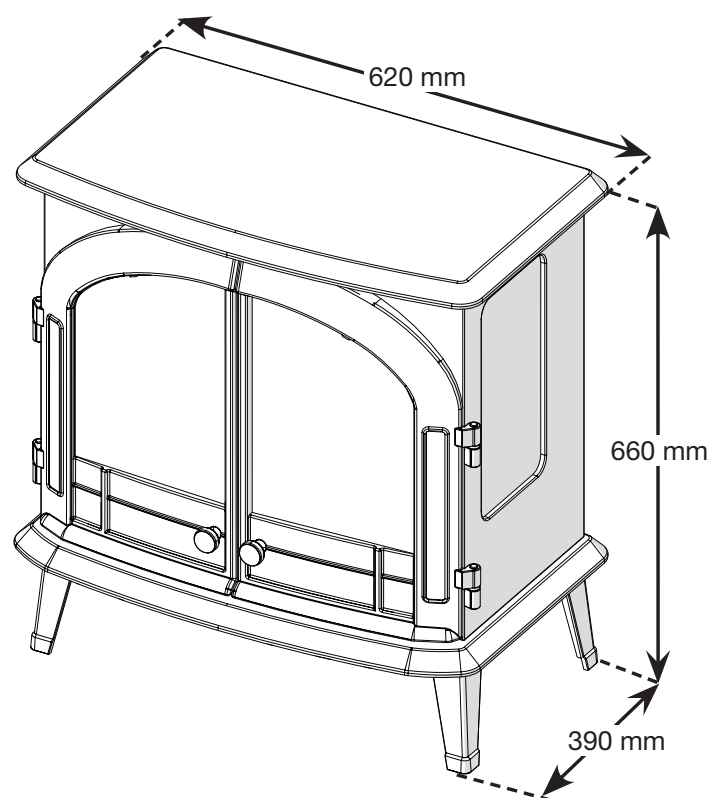

Gewicht: 15,75 kg

Installatie

Elektrische installatie

- ⚠ WAARSCHUWING:** De installatie van de elektrische haard moet voldoen aan de geldende lokale en/of nationale elektriciteitsvoorschriften en de vereisten van het nutsbedrijf. Gebruik het juiste snoer om te voldoen aan de lokale en nationale elektriciteitsvoorschriften voor nominaal stroomverbruik.
- ⚠ WAARSCHUWING:** Deze haard is niet bedoeld om met een verlengsnoer te gebruiken. Steek het snoer rechtstreeks in een geschikt geaard stopcontact.

Bij de haard worden twee netsnoeren geleverd (EU- of VK-optie). Installeer het juiste netsnoer als de verkeerde set op het apparaat is geïnstalleerd.

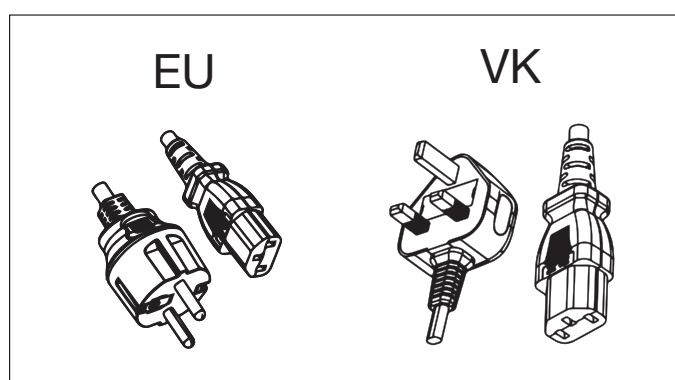
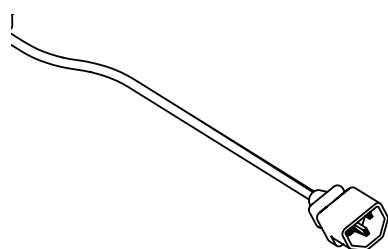

Werking

Aanraakpaneel en afstandsbediening

De handbediening voor de elektrische haard bevindt zich achter de deur aan de rechterkant.





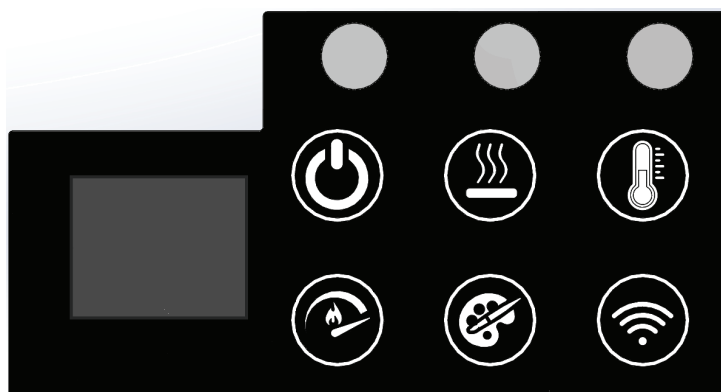







Raak de verborgen knop aan de rechterkant van het kleine doorzichtige venster aan om de bedieningselementen te activeren. Selecteer een pictogram en uw selectie wordt gemarkeerd op het digitale display. Het aanraakpaneel keert na 5 seconden terug naar de verborgen stand.

Het kleine voedingspictogram brandt altijd wanneer het apparaat van stroom wordt voorzien.



De multifunctionele IR-afstandsbediening (infrarood) heeft een bereik van ongeveer 6 meter. Voor een correcte werking moet de afstandsbediening naar de voorkant van de elektrische haard gericht zijn.

Werking

	Stroom	Druk hierop om de haard aan en uit te zetten, of in de stand-bymodus. Wanneer het apparaat weer wordt ingeschakeld, blijven de eerder gebruikte instellingen behouden (behalve de timer).
	Warmteregeling	Druk op de verwarmingsknop om de functies te doorlopen: lage warmte, hoge warmte, koele luchtstroom, uit. Het display toont 'Lo' (lage warmte), 'Hi' (hoge warmte) of 'Cb' (koele luchtstroom). Na twee seconden wordt de kamertemperatuur weergegeven. Het warmtepictogram op het aanraakpaneel licht op wanneer een van de warmte-instellingen actief is. Gebruik het temperatuurpictogram om de thermostaat aan te passen.
	Temperatuur	Druk meerdere keren om de temperatuurinstellingen te doorlopen: 17 °C tot 32 °C. Druk één keer om de ingestelde temperatuur weer te geven. De knop knippert 3 seconden en toont dan de kamertemperatuur. Afstandsbediening: gebruik de temperatuurknoppen + of - om de temperatuur aan te passen.
	Warmte uitschakelen	Houd op het aanraakpaneel gedurende 5 seconden de warmte- en temperatuurknoppen ( + ) tegelijkertijd ingedrukt om de verwarming uit te schakelen. Om de verwarming in te schakelen, houdt u dezelfde knoppen opnieuw 5 seconden ingedrukt. Wanneer de verwarming is uitgeschakeld, wordt '-' weergegeven wanneer u op de temperatuurknop drukt. Alle andere bedieningselementen werken normaal.
	°C of °F.	Het display kan de temperatuur weergeven in °C of °F. Om tussen eenheden te schakelen, houdt u op het aanraakpaneel de temperatuur- en vlamknoppen ( + ) tegelijkertijd ingedrukt.
	Vlamsnelheid	Druk op de knop om door de vlamsnelheden te bladeren: minimaal (F1), medium (F2) en maximaal (F3).
	Kleurenthema's	Druk meerdere keren op de knop om de media aan/uit te zetten en de mediakleuren te wijzigen. Het display toont het thema (t0, t1, t2, enz.). Thema t0: nachtmodus Thema t1: media wit Thema t2: media rood/oranje Thema t3: media blauw Thema t4: media paars Thema t5: media groen Thema t6: prismamodus (kleurencyclus)
	Vlam	Druk op de knop om de vlam aan of uit te zetten. Opmerking: Als het vlameffect uit is terwijl de warmte is ingeschakeld, blijft het warmte-indicatorlampje branden om aan te geven dat de warmtefunctie actief is.
	Timer	Druk meerdere keren op de knop om de slaaptimer in stappen van 0,5 uur in te stellen, van 0,5 tot 8 uur. Druk nogmaals om de resterende tijd op de timer weer te geven. Opmerking: als de timer actief is, brandt het timerlampje.
	Helderheid	Druk op de knop om de vlamhelderheid te veranderen: hoog, medium of laag.

App-verbinding

App downloaden

1. Download in de App Store de app 'Glen Dimplex Connect'.
2. Schakel op uw mobiele telefoon 'locatiediensten' in.
3. Zorg ervoor dat uw mobiele telefoon verbonden is met WiFi.

Inloggen

1. Registreer met uw e-mailadres of mobiele telefoonnummer.
2. Ga akkoord met het privacybeleid, de gebruikersovereenkomst, het privacybeleid met betrekking tot kinderen en de lijst voor het delen van informatie met derden.
3. Voer de verificatiecode in.

Het apparaat toevoegen

Nadat u uw account heeft aangemaakt, logt u in en klikt u op 'Apparaat toevoegen'.

Er zijn drie methoden om uw haard toe te voegen: Bluetooth, modus 'Langzaam knippen' of modus 'Snel knippen'.

Methode 1: Bluetooth

4. Druk op de haard gedurende 5 seconden op de knop . De blauwe WiFi-indicator gaat knippen.
5. Klik op 'Toevoegen' wanneer u uw apparaat ziet.
6. Voer de WiFi-naam en het wachtwoord in en klik op 'Volgende' om het apparaat te koppelen.
7. De blauwe WiFi-indicator gaat branden zodra het apparaat is verbonden.

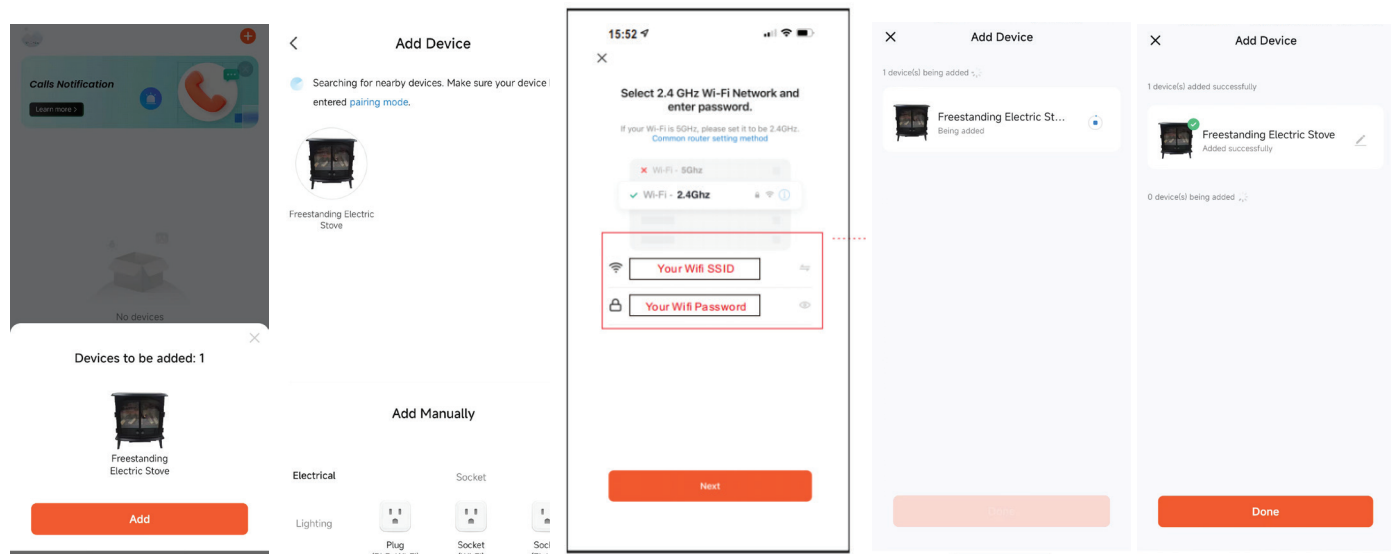

De getoonde afbeeldingen dienen alleen ter illustratie. Het daadwerkelijke uiterlijk van de app, m.i.v. de kleuren, tekst en lay-out, kan variëren afhankelijk van uw apparaat en softwareversie.

App-verbinding

Methode 2: handmatig toevoegen aan de modus 'Langzaam knipperen'

1. Druk op de haard gedurende 5 seconden op de knop . De blauwe WiFi-indicator gaat knipperen.
2. Open de app op uw mobiele telefoon en voer de WiFi-naam en het wachtwoord in.
3. Klik op 'Volgende' om het apparaat te koppelen.
4. Klik op 'Langzaam knipperen' om verbinding te maken met het apparaat. De blauwe WiFi-indicator gaat branden zodra het apparaat is verbonden.

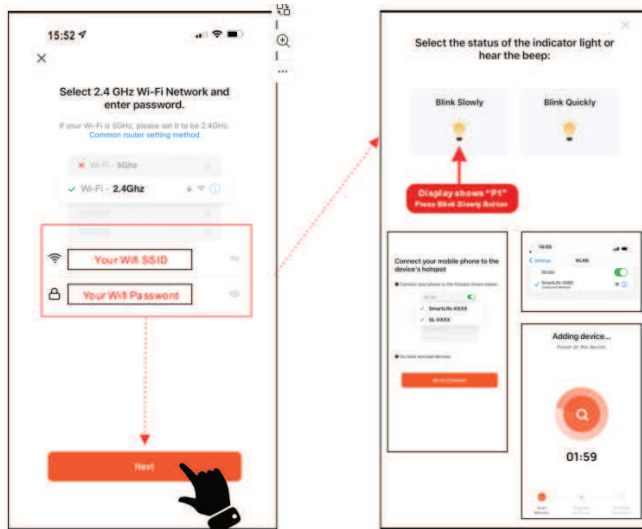

Methode 3: handmatig toevoegen aan de modus 'Snel knipperen'

1. Druk op de haard gedurende 5 seconden op de knop . De blauwe WiFi-indicator gaat knipperen.
2. Open de app op uw mobiele telefoon en voer de WiFi-naam en het wachtwoord in.
3. Klik op 'Volgende' om het apparaat te koppelen.
4. Klik op 'Snel knipperen' om verbinding te maken met het apparaat. De blauwe WiFi-indicator gaat branden zodra het apparaat is verbonden.

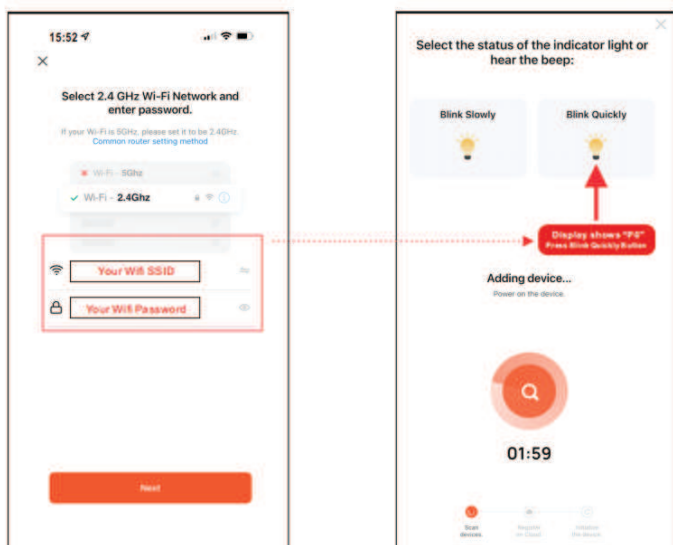

Batterij vervangen

1. Verwijder met een kruiskopschroevendraaier de schroef op het batterijklepje.
2. Druk op het lipje en trek het naar buiten om het batterijvakje aan de onderkant van de afstandsbediening te ontgrendelen.
3. Plaats een 3 V-batterij (CR2032 [langere levensduur] of CR2025) in het batterijvakje.
4. Plaats het batterijvakje terug en draai het vast met de schroef.



De batterij moet op de juiste manier worden gerecycled of weggegooid. Neem contact op met uw plaatselijke overheid of verkoper voor recyclingadvies bij u in de buurt.

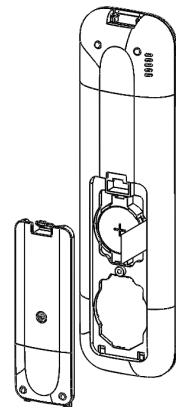

De temperatuurbeveiligingsschakelaar resetten

Als de haard oververhit raakt, wordt deze automatisch uitgeschakeld. Zonder een reset kan de haard niet opnieuw worden ingeschakeld. Om de beveiligingsschakelaar te resetten, haalt u de stekker uit het stopcontact. Wacht vervolgens 5 minuten voordat u de stekker weer in het stopcontact steekt.

Algemeen onderhoud

Inspecteer de elektrische haard regelmatig, afhankelijk van de omstandigheden, en minstens eenmaal per jaar. Verwijder stof en reinig indien nodig met een vochtige doek.

⚠ LET OP: Behalve de in deze handleiding beschreven installatie en reiniging, dient een geautoriseerde servicevertegenwoordiger al het andere onderhoud uit te voeren.

⚠ WAARSCHUWING: Koppel de stroom los door de stekker uit het stopcontact te halen en laat de haard afkoelen voordat u onderhoud of reiniging uitvoert om het risico op brand, elektrische schok of letsel te verminderen.

Als u problemen ondervindt met uw haard, neem dan contact op met het verkooppunt.

Garantie

Uw product heeft een garantie van twee jaar vanaf de datum van aankoop. Binnen deze periode verbinden wij ons ertoe dit product gratis te repareren of om te ruilen, op voorwaarde dat het werd geïnstalleerd en gebruikt in overeenstemming met deze instructies. Uw rechten onder deze garantie vormen een aanvulling op uw wettelijke rechten, die op hun beurt niet door deze garantie worden beïnvloed.

Mocht u na aankoop ondersteuning of hulp nodig hebben bij dit product, dan staat onze klantenservice voor u klaar. Neem contact met ons op via onze website www.dimplexfires.com/support. Bewaar uw kassabon als aankoopbewijs.

Recycling

Gooi een elektrisch apparaat aan het einde van zijn levensduur niet weg met het huishoudelijk afval. Recycle als er faciliteiten zijn. Neem contact op met uw plaatselijke overheid of verkoper voor recyclingadvies in uw land.



© Glen Dimplex Flame Europa

Millbrook House,
Grange Drive,
Hedge End,
Southampton,
SO30 2DF

Glen Dimplex Europe Limited

Airport Road,
Cloghran,
Co. Dublin,
K67 VE08,
Ierland

© Glen Dimplex Flame Europe. Alle rechten voorbehouden. Het materiaal in deze publicatie mag niet in zijn geheel of gedeeltelijk worden gereproduceerd zonder voorafgaande schriftelijke toestemming van Glen Dimplex Flame Europe.

Instrukcja montażu i obsługi

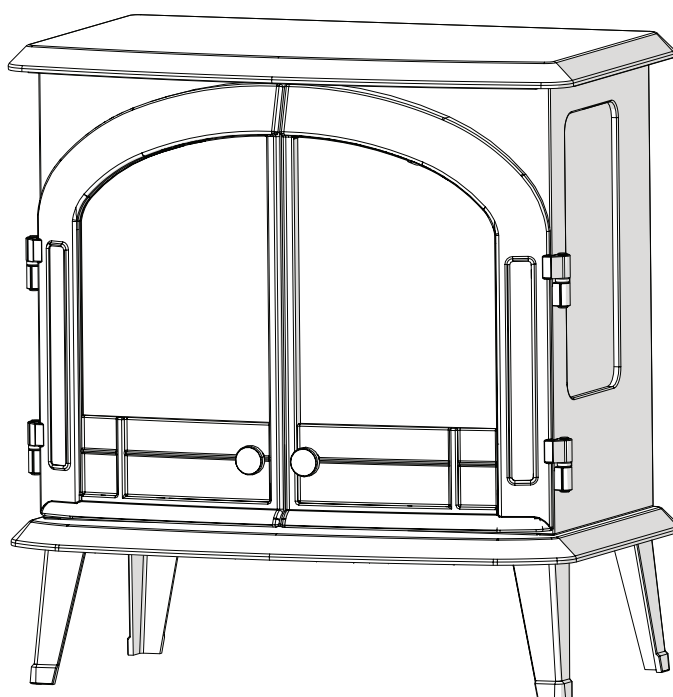

EN

NL

PL

RO

UK

WAŻNE INFORMACJE DOTYCZĄCE BEZPIECZEŃSTWA:

Przed przystąpieniem do instalacji lub użytkowania kominka elektrycznego należy przeczytać niniejszą instrukcję. Należy zawsze przestrzegać ostrzeżeń i instrukcji bezpieczeństwa zawartych w niniejszej instrukcji i przedstawionych na urządzeniu, aby zapobiec obrażeniom ciała lub uszkodzeniu mienia.

Aby zapoznać się z pełną ofertą produktów Dimplex, prosimy odwiedzić stronę www.dimplexfires.com

Produkt ten spełnia wymagane standardy w zakresie środowiska naturalnego, bezpieczeństwa produktów i zgodności elektromagnetycznej. Produkt ten jest w pełni zgodny z dyrektywami LVD, EMC, RoHs i EcoDesign.



EN: This product is only suitable for well insulated rooms or occasional use. DE: Dieses Produkt ist nur für gut isolierte Bereiche oder gelegentliche Verwendung geeignet. FR: Ce produit convient uniquement à des endroits bien isolés ou pour un usage occasionnel. IT: Questo prodotto è adatto solo per spazi ben isolati o per uso occasionale. ES: Este producto sólo es adecuado para espacios bien aislados o un uso ocasional. NL: Dit product is uitsluitend geschikt voor goed geïsoleerde ruimten of voor sporadisch gebruik. PL: Produkt ten nadaje się wyłącznie do użytku w dobrze izolowanych pomieszczeniach lub do użytku okazjonalnego. NO: Dette produktet egner seg kun for godt isolerte rom eller sporadisk bruk. RO: Acest produs este adecvat exclusiv spațiilor bine ventilate sau utilizării ocazionale. CZ: Tento výrobek je vhodný pouze do dobře izolovaných prostor nebo k příležitostnému použití. DK: Dette produkt er kun egnet til velisolerede rum eller lejlighedsvis brug. PT: Este produto somente é adequado para espaços bem isolados ou uso ocasional. SE: Denna produkt är endast avsedd för välisolerade utrymmen eller tillfällig användning. FI: Tämä tuote soveltuu ainoastaan hyvin eristettyihin tiloihin tai satunnaiseen käyttöön. SK: Tento výrobok je vhodný len pre dobre izolované priestory alebo na obasnú používanie. SI: Ta izdelek je primeren le za dobro izolirane prostore ali za obasno uporabo. HR: Ovaj proizvod je pogodan samo za dobro izolirane prostore ili povremenu upotrebu. HU: Ez a termék csak jól szigetelt terekhez vagy eseti használatra alkalmas.

INSTALATOR: POZOSTAWIĆ NINIEJSZĄ INSTRUKCJĘ WRAZ Z URZĄDZENIEM.
KONSUMENT: ZACHOWAĆ NINIEJSZĄ INSTRUKCJĘ DO WYKORZYSTANIA
W PRZYSZŁOŚCI

WAŻNE INSTRUKCJE

OSTRZEŻENIE: NIEZASTOSOWANIE SIĘ DO NINIEJSZYCH INSTRUKCJI MOŻE DOPROWADZIĆ DO URAZU CIAŁA I/LUB USZKODZENIA URZĄDZENIA ORAZ MOŻE UNIEWAŻNIĆ GWARANCJĘ.

Ważne informacje dotyczące bezpieczeństwa

Podczas użytkowania urządzeń elektrycznych zawsze należy stosować podstawowe, określone poniżej środki ostrożności, aby zmniejszyć ryzyko pożaru, porażenia elektrycznego lub innych urazów:

- Jeśli urządzenie jest uszkodzone, przed przystąpieniem do jego instalacji i użytkowania należy skontaktować się z jego dostawcą.
- Nie używać urządzenia na świeżym powietrzu.
- Nie używać urządzenia w bezpośrednim sąsiedztwie wanny, pryszniczki ani basenu.
- Nie ustawiać urządzenia bezpośrednio pod stałym gniazdkiem ani skrzynką rozdzielczą.

Uwaga: Kominka nie wolno używać do żadnych celów innych niż normalne użytkowanie w gospodarstwie domowym w kraju, w którym urządzenie zostało zakupione od autoryzowanego sprzedawcy komercyjnego.

Nie używać kominka, jeśli został upuszczony.

Nie używać kominka, jeśli są na nim widoczne uszkodzenia.

Podczas użytkowania kominek powinien stać na poziomej i stabilnej powierzchni.

Dzieci w wieku poniżej 3 lat powinny przebywać z dala od urządzenia, jeśli nie znajdują się pod stałym nadzorem. Dzieci w wieku od 3 do 8 lat mogą włączać lub wyłączać to urządzenie umieszczone bądź zainstalowane w miejscu przeznaczonym do jego normalnego użytkowania tylko wtedy, gdy znajdują się pod opieką lub zostały poinstruowane w zakresie bezpiecznego korzystania z urządzenia oraz są świadome związanych z tym zagrożeń. Dzieci w wieku od 3 do 8 lat nie powinny wkładać wtyczki urządzenia do gniazdka elektrycznego ani dokonywać jego regulacji, czyszczenia ani konserwacji.

Urządzenie to może być użytkowane przez dzieci w wieku 8 lub więcej lat oraz osoby z ograniczeniami fizycznymi, sensorycznymi lub mentalnymi nieposiadające doświadczenia ani wiedzy, jeśli robią to pod nadzorem lub zostały odpowiednio poinstruowane i rozumieją związane z tym zagrożenia. Produktu nie należy dawać dzieciom do zabawy. Dzieci nie powinny czyścić ani konserwować produktu samodzielnie, bez nadzoru.

Uwaga: nie należy używać tego kominka w małych pomieszczeniach, w których przebywają osoby niebędące w stanie samodzielnie opuścić pomieszczenia, chyba że zapewniony jest stały nadzór.

UWAGA: To urządzenie musi być uziemione.

Nie zaleca się korzystania z przedłużacza ani adaptera z wieloma wtyczkami podczas podłączania tego produktu do sieci elektrycznej. Podłączenie za pośrednictwem tych urządzeń może prowadzić do ryzyka przeciążenia, przegrzania, a nawet pożaru przedłużacza lub adaptera z powodu nieodpowiedniej jakości połączenia.

Kominek należy zasilac wyłącznie prądem zmiennym, a napięcie zasilania musi odpowiadać napięciu podanemu na kominku.

Nie wolno łączyć tego urządzenia szeregowo ze sterownikiem temperatury, sterownikiem programowalnym, wyłącznikiem zegarowym ani innymi automatycznymi włącznikami urządzeń wytwarzających ciepło, ponieważ w razie przypadkowego zakrycia lub przemieszczenia urządzenia może to spowodować pożar.

Materiały palne, takie jak zasłony i inne meble, należy trzymać z dala od przedniej, bocznej i tylnej części kominka. Nie używać kominka do suszenia prania.

W razie awarii odłączyć urządzenie od gniazda sieciowego. Jeśli urządzenie nie będzie potrzebne przez dłuższy czas, należy odłączyć je od gniazda sieciowego.

Urządzenie należy ustawić w taki sposób, aby jego wtyczka była łatwo dostępna. Jeśli przewód zasilający jest uszkodzony, powinien zostać wymieniony przez producenta, serwisanta lub inną wykwalifikowaną osobę w celu wyeliminowania zagrożeń. Przewód zasilający należy trzymać z dala od przedniej części urządzenia.

Ostrzeżenie: Niektóre części tego urządzenia mogą się mocno nagrzać, co może spowodować oparzenia. Należy zwrócić szczególną uwagę na dzieci lub inne osoby przebywające w pobliżu urządzenia, którym łatwo może stać się krzywda. Treść niniejszej instrukcji znajduje się na stronie www.dimplexfires.com

WAŻNE INSTRUKCJE

Ostrzeżenie: Aby uniknąć przegrzania urządzenia, nie należy go zakrywać. Nie wolno kłaść na urządzeniu tkanin ani odzieży, ani w inny sposób utrudniać cyrkulacji powietrza wokół kominka, np. za pomocą firanek czy mebli, gdyż może to skutkować przegrzaniem i pożarem.

Na urządzeniu umieszczona jest etykieta „Nie przykrywać” (Do Not Cover) lub symbol ostrzegawczy przedstawiony tutaj po prawej. Symbol ten oznacza, że urządzenia nie należy przykrywać. Nie zakrywać i nie zasłaniać kratki wylotu ciepłego powietrza w żaden sposób. Kratka ta znajduje się nad szybą.



Ostrzeżenie: Aby zmniejszyć ryzyko pożaru, należy upewnić się, że z przodu produktu nie znajdują się jakiegokolwiek przedmioty.

Ostrzeżenie: Aby uniknąć zagrożenia na skutek niezamierzonego zresetowania bezpiecznika termicznego, urządzenia nie można podłączać do zasilania za pośrednictwem zewnętrznego urządzenia sterującego, takiego jak wyłącznik zegarowy, ani podłączać do obwodu regularnie włączanego i wyłączanego przez operatora sieci.

OSTRZEŻENIE – BATERIE NALEŻY PRZECHOWYWAĆ W MIEJSCU NIEDOSTĘPNYM DLA DZIECI.

1. Połknięcie może doprowadzić do śmierci lub poważnych obrażeń w ciągu zaledwie 2 godzin z powodu oparzeń chemicznych i perforacji przełyku.
2. W razie podejrzenia, że baterie mogły zostać połknięte lub umieszczone w jakiegokolwiek części ciała, należy natychmiast zasięgnąć porady medycznej.
3. Należy sprawdzić urządzenie i upewnić się, że komora baterii jest odpowiednio zabezpieczona, np. czy śruba lub inny mechaniczny element łączący jest dokręcony. Nie używać, jeśli komora nie jest zabezpieczona.

OSTRZEŻENIE: Brak wyraźnych objawów.

Niestety nie jest oczywiste, kiedy bateria guzikowa tkwi w przełyku dziecka.

Nie wiążą się z tym żadne specyficzne objawy. Dziecko może:

- dużo kaszleć, krztusić się lub ślinić;
- wyglądać tak, jakby miało rozstrój żołądka lub infekcję wirusową;
- wymiotować;
- wskazywać na gardło lub żołądek;
- mieć ból brzucha, klatki piersiowej lub gardła;
- być zmęczone lub ospałe;
- być cichsze lub więcej przytulać się niż zwykle lub w inny sposób zachowywać się „nieswojo”;
- stracić apetyt lub mieć mniejszy apetyt; oraz
- nie chcieć / nie móc jeść pokarmów stałych.

Tego rodzaju objawy różnią się lub zmieniają, a ból raz narasta, a raz ustępuje.

Specyficznym objawem połknięcia baterii guzikowej są wymioty świeżą (jasnoczerwoną) krwią. Jeśli dziecko to robi, należy natychmiast zwrócić się o pomoc medyczną.

Brak wyraźnych objawów jest powodem, dla którego tak ważne jest, aby zachowywać czujność w stosunku do zużytych lub zapasowych baterii guzikowych w domu i produktów, w których są one umieszczone.

OSTRZEŻENIE

TRZYMAĆ Z DALA OD DZIECI

Połknięcie może prowadzić do wystąpienia oparzeń chemicznych, przebicia tkanek miękkich i śmierci. Poważne oparzenia mogą pojawić się do 2 godzin od połknięcia. Należy natychmiast skontaktować się z lekarzem.



Dane techniczne

Parametry elektryczne

Napięcie: 240 V, 50 Hz **Typ żarówki:** LED
Moc: 1800-2000 W **Zakres temperatury roboczej:** -20 do 40°C
Okablowanie: wtyczka Atesty potwierdzające zgodność z normami IEC

! UWAGA: Wymagane jest zasilanie 10 A, 240 V. Preferowany jest dedykowany obwód zasilania, ale nie jest on niezbędny we wszystkich przypadkach. Dedykowany obwód będzie wymagany, jeśli po instalacji wyłącznik nadprądowy wyłączy się lub bezpiecznik przepala się regularnie podczas pracy nagrzewnicy. Dodatkowe urządzenia w tym samym obwodzie mogą przekroczyć prąd znamionowy wyłącznika nadprądowego.

⚠ OSTRZEŻENIE: Okablowanie gniazdka elektrycznego musi być zgodne z lokalnymi przepisami budowlanymi i innymi obowiązującymi przepisami, aby zmniejszyć ryzyko pożaru, porażenia prądem elektrycznym lub obrażeń osób.

Wymiary produktu

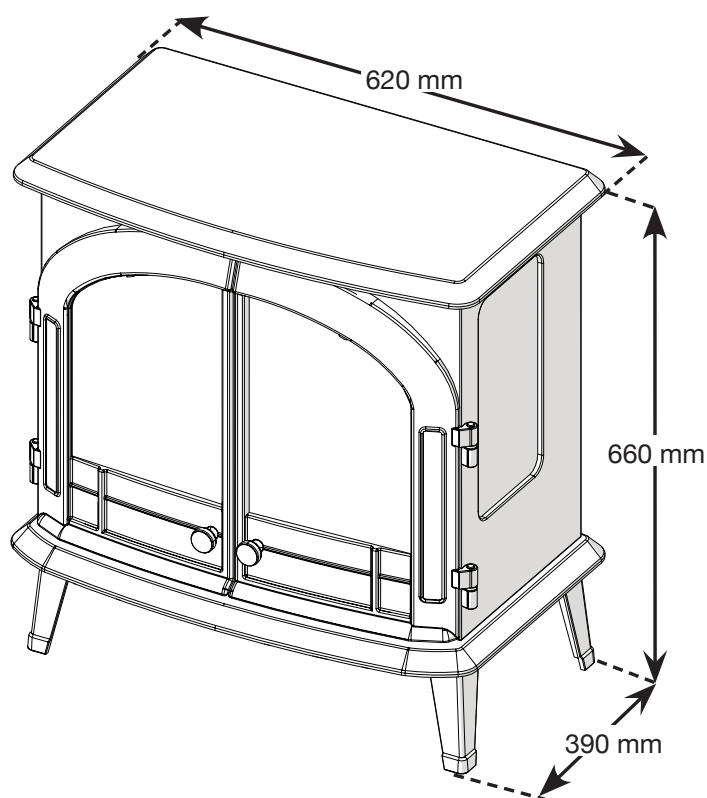

Masa: 15,75 kg

Instalacja

Instalacja elektryczna

- ⚠ OSTRZEŻENIE:** Instalacja kominka elektrycznego musi być zgodna z obowiązującymi lokalnymi i/lub krajowymi normami elektrycznymi oraz wymaganiami dotyczącymi mediów. Należy używać odpowiedniego przewodu, aby spełnić wymagania lokalnych i krajowych przepisów elektrycznych dotyczących znamionowego poboru mocy.
- ⚠ OSTRZEŻENIE:** Ten kominek nie jest przeznaczony do użytkowania na przedłużaczu. Podłączyć przewód bezpośrednio do odpowiedniego uziemionego gniazdka ściennego.

Do kominka dołączone są dwa przewody zasilające (do wyboru typ UE lub UK). Podłączyć odpowiedni przewód zasilający, jeśli w urządzeniu zainstalowano niewłaściwy.

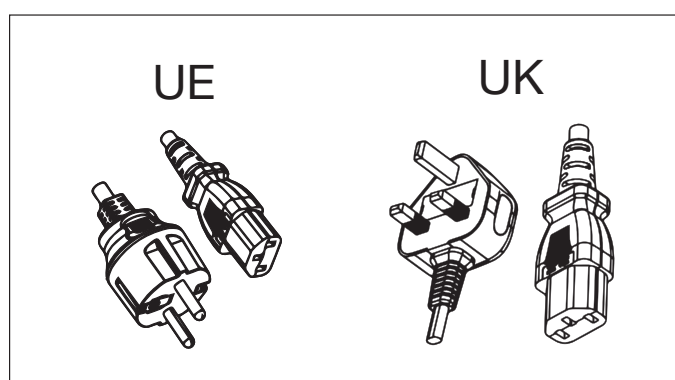
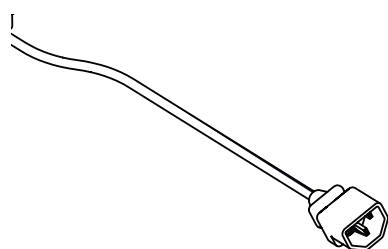

Panel dotykowy i pilot zdalnego sterowania

Dotykowy panel sterowania kominka elektrycznego znajduje się na szybie.

Dotknąć ukrytego panelu sterowania po prawej stronie małego przezroczystego okna, aby aktywować elementy sterujące. Wybrać ikonę, a wyświetlacz cyfrowy podświetli ten wybór. Panel dotykowy powróci do stanu ukrycia po 5 sekundach.

Mała ikona zasilania jest zawsze widoczna, gdy urządzenie jest podłączone do zasilania.

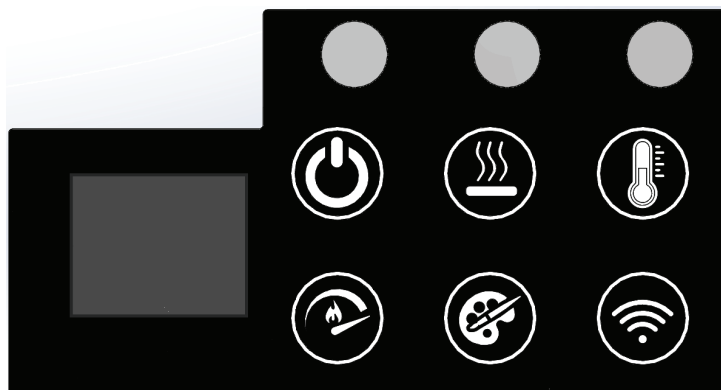

Wielofunkcyjny pilot na podczerwień ma zasięg około 6 m (20 stóp). Aby pilot działał, musi być skierowany w stronę przedniej części kominka elektrycznego.

Użytkowanie

	Moc	Nacisnąć, aby włączyć lub wyłączyć urządzenie (tryb czuwania). Po ponownym włączeniu urządzenie zachowa poprzednio używane ustawienia (z wyjątkiem wyłącznika czasowego).
	Sterowanie ogrzewaniem	Nacisnąć przycisk ogrzewania, aby przełączać się między trybami: niska/wysoka moc funkcji grzania, chłodny nadmuch, wyłączone. Na wyświetlaczu pojawi się „Lo” (niska moc grzania), „Hi” (wysoka moc grzania) lub „Cb” (chłodny nadmuch). Po dwóch sekundach wyświetlona zostanie temperatura panująca w pomieszczeniu. Ikona ogrzewania na panelu dotykowym będzie podświetlona, gdy aktywne jest jedno z ustawień ogrzewania. Użyć ikony temperatury, aby ustawić termostat.
	Temperatura	Nacisnąć kilka razy, aby przełączać się między ustawieniami temperatury: 17°C do 32°C (62°F do 92°F). Nacisnąć raz, aby wyświetlić ustawioną temperaturę. Wskaźnik będzie migać przez 3 sekundy, a następnie pokaże temperaturę panującą w pomieszczeniu. Pilot zdalnego sterowania: Użyć przycisków temperatury + lub -, aby ustawić temperaturę.
	Dezaktywacja funkcji grzania	Na panelu dotykowym nacisnąć i przytrzymać jednocześnie przyciski ogrzewania i temperatury ( + ) przez 5 sekund, aby dezaktywować funkcję grzania. Aby aktywować funkcję grzania, należy ponownie nacisnąć i przytrzymać te same przyciski przez 5 sekund. Gdy funkcja grzania jest nieaktywna, po naciśnięciu przycisku temperatury na wyświetlaczu pojawi się „--”. Wszystkie pozostałe elementy sterujące będą działać normalnie.
	°C lub °F.	Wyświetlacz może pokazywać temperaturę w °C lub °F. Aby przełączać się między jednostkami, nacisnąć i przytrzymać jednocześnie przyciski temperatury i płomienia ( + ) na panelu dotykowym.
	Prędkość płomienia	Nacisnąć przycisk, aby przełączać między prędkościami płomienia: minimalną (F1), średnią (F2) i maksymalną (F3).
	Motywy kolorystyczne	Nacisnąć przycisk wielokrotnie, aby włączyć/wyłączyć lub zmienić kolory podświetlenia paleniska. Na wyświetlaczu pojawi się motyw (t0, t1, t2 itd.). Motyw t0: Tryb północ Motyw t1: Podświetlenie w kolorze białym Motyw t2: Podświetlenie w kolorze czerwonym/pomarańczowym Motyw t3: Podświetlenie w kolorze niebieskim Motyw t4: Podświetlenie w kolorze fioletowym Motyw t5: Podświetlenie w kolorze zielonym Motyw t6: Tryb pryzmatu (cykl kolorów)
	Płomień	Nacisnąć przycisk, aby włączyć lub wyłączyć płomień. Uwaga: Jeśli efekt płomienia jest wyłączony przy włączonym ogrzewaniu, wskaźnik ogrzewania pozostanie włączony, aby pokazać, że funkcja ogrzewania jest aktywna.
	Wyłącznik czasowy	Nacisnąć przycisk wielokrotnie, aby ustawić wyłącznik czasowy w krokach co 0,5 godziny, od 0,5 godziny do 8 godzin. Nacisnąć ponownie, aby wyświetlić czas pozostały do wyłączenia. Uwaga: Gdy wyłącznik czasowy jest aktywny, kontrolka timera będzie się świecić.
	Jasność	Nacisnąć przycisk, aby zmienić jasność płomienia: wysoka, średnia lub niska.

Połączenie aplikacji

Pobrać aplikację

1. Pobrać aplikację „Glen Dimplex Connect” ze sklepu z aplikacjami.
2. Włączyć usługi lokalizacji w telefonie komórkowym.
3. Upewnić się, że telefon komórkowy jest połączony z siecią Wi-Fi.

Logowanie

1. Zarejestrować się, podając swój adres e-mail lub numer telefonu komórkowego.
2. Wyrazić zgodę na Politykę prywatności, Umowę użytkownika, Oświadczenie o ochronie prywatności dzieci i Listę udostępniania informacji stronom trzecim.
3. Wprowadzić kod weryfikacyjny.

Dodawanie urządzenia

Po utworzeniu konta zalogować się i kliknąć „Dodaj urządzenie”.

Istnieją trzy metody dodawania kominka: Bluetooth, tryb „Powolne miganie” lub tryb „Szybkie miganie”.

Metoda 1: Bluetooth

1. Na kominku nacisnąć i przytrzymać przez 5 sekund przycisk ; niebieski wskaźnik WiFi zacznie migać.
2. Kliknąć „Dodaj” gdy zobaczysz swoje urządzenie w aplikacji.
3. Wprowadzić nazwę Wi-Fi i hasło, a następnie kliknąć „Dalej”, aby sparować urządzenie.
4. Niebieski wskaźnik WiFi zaświeci się po podłączeniu urządzenia.

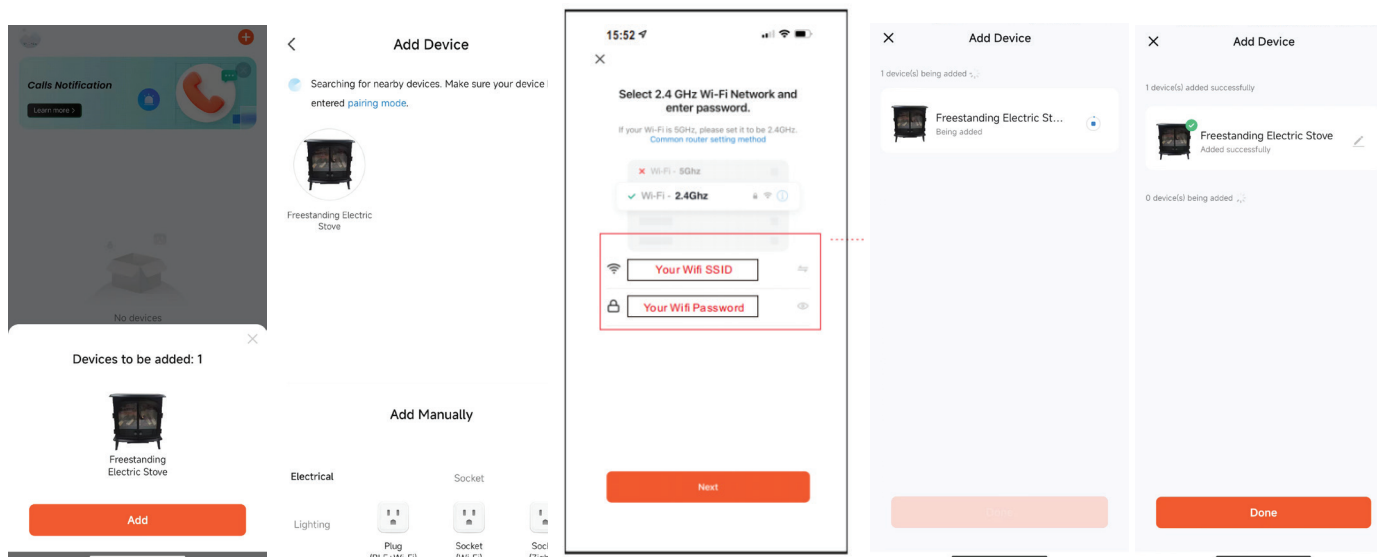

Przedstawione obrazy służą wyłącznie do celów ilustracyjnych. Rzeczywisty wygląd aplikacji, w tym kolory, tekst i układ, może się różnić w zależności od urządzenia i wersji oprogramowania.

Połączenie aplikacji

Metoda 2: Ręczne dodawanie w trybie „Powolne miganie”

1. Na kominku nacisnąć i przytrzymać przez 5 sekund przycisk ; niebieski wskaźnik WiFi zacznie migać.
2. Otworzyć aplikację na telefonie komórkowym i wprowadzić nazwę sieci Wi-Fi oraz hasło.
3. Kliknąć „Dalej”, aby sparować urządzenie.
4. Kliknąć „Powolne miganie”, aby podłączyć urządzenie. Niebieski wskaźnik WiFi zaświeci się po podłączeniu urządzenia.

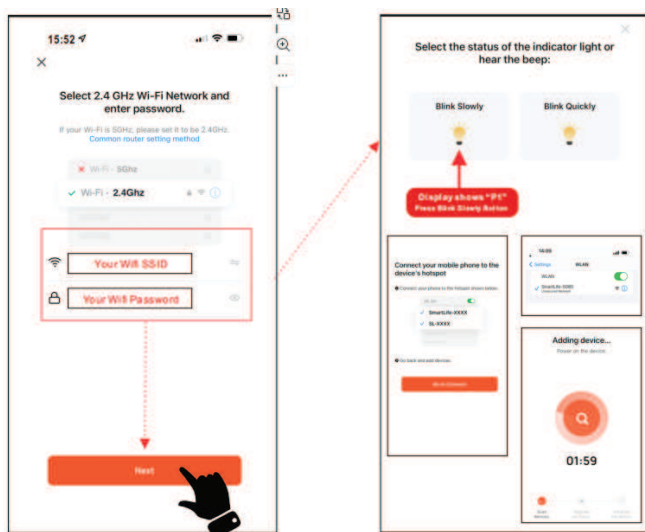

Metoda 3: Ręczne dodawanie w trybie „Szybkie miganie”

1. Na kominku nacisnąć i przytrzymać przez 5 sekund przycisk ; niebieski wskaźnik WiFi zacznie migać.
2. Otworzyć aplikację na telefonie komórkowym i wprowadzić nazwę sieci Wi-Fi oraz hasło.
3. Kliknąć „Dalej”, aby sparować urządzenie.
4. Kliknąć „Szybkie miganie”, aby podłączyć urządzenie. Niebieski wskaźnik WiFi zaświeci się po podłączeniu urządzenia.

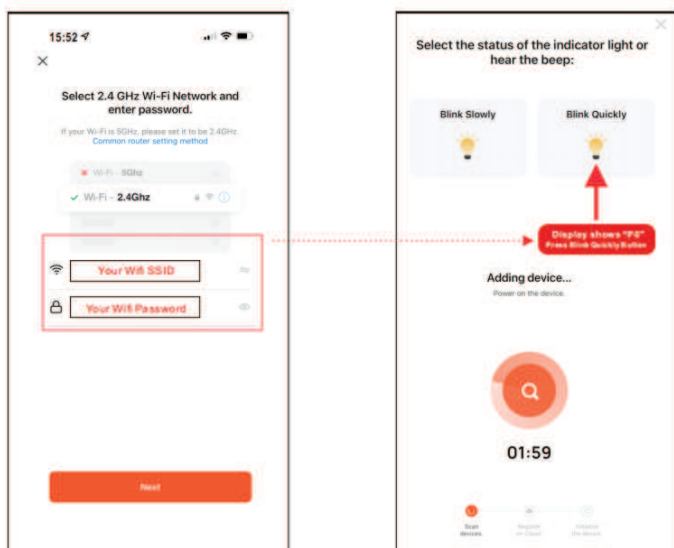

Wymiana baterii

1. Odkręcić śrubkę na pokrywie baterii za pomocą śrubokręta krzyżakowego.
2. Nacisnąć zatrzask i wyciągnąć ją, aby zwolnić komorę baterii w dolnej części pilota zdalnego sterowania.
3. Prawidłowo umieścić jedną baterię 3 V (CR2032 [dłuższa żywotność] lub CR2025) w komorze baterii.
4. Założyć pokrywę baterii na komorę i zabezpieczyć ją śrubką.



Baterię należy poddać recyklingowi lub odpowiednio zutylizować. Należy skontaktować się z właściwym organem władz lokalnych lub sprzedawcą, aby sprawdzić wskazówki dotyczące recyklingu w swojej lokalizacji.

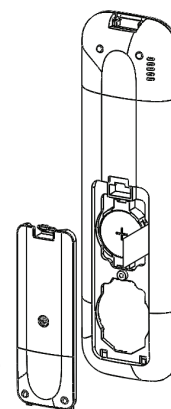

Resetowanie bezpiecznika termicznego

W przypadku przegrzania kominka, automatyczny wyłącznik wyłączy urządzenie. Nie włączy się ono ponownie bez zresetowania bezpiecznika. Aby zresetować bezpiecznik, należy odłączyć urządzenie od zasilania lub wyłączyć obwód i odczekać 5 minut przed ponownym włączeniem zasilania.

Ogólna konserwacja

Regularnie sprawdzać kominek elektryczny, w zależności od warunków, co najmniej raz w roku. W razie potrzeby usunąć kurz i wyczyścić wilgotną szmatką.

⚠ UWAGA: Z wyjątkiem instalacji i czyszczenia opisanych w niniejszej instrukcji, wszelkie inne czynności serwisowe powinien wykonywać autoryzowany przedstawiciel serwisu.

⚠ OSTRZEŻENIE: Przed przystąpieniem do konserwacji lub czyszczenia należy odłączyć zasilanie i odczekać, aż kominek ostygnie, aby zmniejszyć ryzyko pożaru, porażenia prądem elektrycznym lub obrażeń.

W przypadku problemów z kominkiem należy skontaktować się z miejscem, w którym dokonano zakupu.

Gwarancja

Produkt objęty jest dwuletnią gwarancją od daty zakupu. W tym okresie zobowiązujemy się do bezpłatnej naprawy lub wymiany tego produktu, pod warunkiem że został on zainstalowany i był obsługiwany zgodnie z niniejszymi instrukcjami. Prawa nabywcy wynikające z niniejszej gwarancji mają charakter dodatkowy w stosunku do praw ustawowych, na które niniejsza gwarancja nie ma wpływu.

Jeśli potrzebują Państwo wsparcia posprzedażowego lub pomocy z tym produktem, nasz zespół obsługi klienta jest do Państwa dyspozycji. Można skontaktować się z nami za pośrednictwem naszej strony internetowej www.dimplexfires.com/support. Prosimy zachować paragon jako dowód zakupu.

Recykling

Po zakończeniu okresu użytkowania produktów elektrycznych nie należy wyrzucać ich wraz z odpadami z gospodarstwa domowego. Jeśli istnieje taka możliwość, należy poddać je recyklingowi. Należy skontaktować się z właściwym organem władz lokalnych lub sprzedawcą, aby sprawdzić wskazówki dotyczące recyklingu w Pana/Pani kraju.



© Glen Dimplex Flame Europe

Millbrook House,
Grange Drive,
Hedge End,
Southampton,
SO30 2DF

Glen Dimplex Europe Limited

Airport Road,
Cloghran,
Co. Dublin,
K67 VE08,
Irlandia

© Glen Dimplex Flame Europe. Wszelkie prawa zastrzeżone. Materiały zawarte w niniejszej publikacji nie mogą być powielane w całości ani w części bez wcześniejszej pisemnej zgody Glen Dimplex Flame Europe.

Ghid de instalare și de utilizare

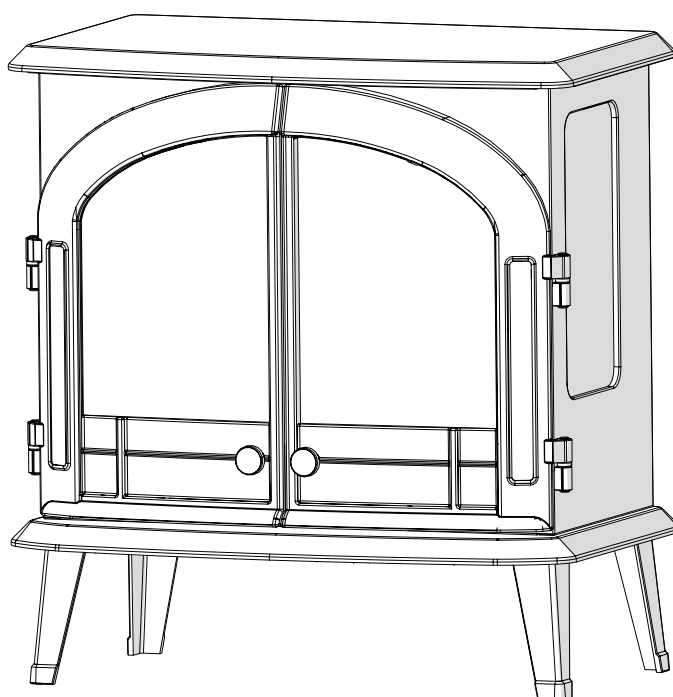

EN

NL

PL

RO

UK

INFORMAȚII IMPORTANTE DE SIGURANȚĂ:

Citiți acest manual înainte de a încerca să instalați sau să utilizați acest șemineu electric. Respectați întotdeauna avertismentele și instrucțiunile de siguranță conținute în acest manual și prezentate pe dispozitiv pentru a preveni vătămările corporale sau pagubele materiale.

Pentru a vizualiza gama completă de produse Dimplex, vizitați www.dimplexfires.com

Produsul respectă standardele necesare privind siguranța produselor, compatibilitatea electromagnetică și standardele de mediu. Acest produs este în deplină conformitate cu Directivele LVD, EMC, RoHs și EcoDesign.



EN: This product is only suitable for well insulated rooms or occasional use. DE: Dieses Produkt ist nur für gut isolierte Bereiche oder gelegentliche Verwendung geeignet. FR: Ce produit convient uniquement à des endroits bien isolés ou pour un usage occasionnel. IT: Questo prodotto è adatto solo per spazi ben isolati o per uso occasionale. ES: Este producto sólo es adecuado para espacios bien aislados o un uso ocasional. NL: Dit product is uitsluitend geschikt voor goed geïsoleerde ruimten of voor sporadisch gebruik. PL: Produkt ten jest odpowiedni wyłącznie do dobrze odizolowanych miejsc lub do okazjonalnego użytku. NO: Dette produktet egner seg kun for godt isolerte rom eller sporadisk bruk. RO: Acest produs este adecvat exclusiv spațiilor bine ventilate sau utilizării ocazionale. CZ: Tento výrobek je vhodný pouze do dobře izolovaných prostor nebo k příležitostnému použití. DK: Dette produkt er kun egnet til velisolerede rum eller lejlighedsvis brug. PT: Este produto somente é adequado para espaços bem isolados ou uso ocasional. SE: Denna produkt är endast avsedd för välisolerade utrymmen eller tillfällig användning. FI: Tämä tuote soveltuu ainoastaan hyvin eristettyihin tiloihin tai satunnaiseen käyttöön. SK: Tento výrobok je vhodný len pre dobre izolované priestory alebo na obasnú použítie. SI: Ta izdelek je primeren le za dobro izolirane prostore ali za obasno uporabo. HR: Ovaj proizvod je pogodan samo za dobro izolirane prostore ili povremenu upotrebu. HU: Ez a termék csak jól szigetelt terekhez vagy eseti használatra alkalmas.

INSTALATOR: LĂSAȚI ACEST MANUAL ÎMPREUNĂ CU DISPOZITIVUL.
CONSUMATOR: PĂSTRAȚI ACEST MANUAL PENTRU CONSULTĂRI ULTERIOARE

INSTRUCȚIUNI IMPORTANTE

ATENȚIE: NERESPECTAREA ACESTOR INSTRUCȚIUNI POATE CAUZA VĂTĂMĂRI ȘI/SAU DAUNE ȘI VĂ POATE ANULA GARANȚIA

Sfaturi importante privind siguranța

Când utilizați dispozitive electrice, trebuie întotdeauna respectate precauțiile de baza pentru a reduce riscul de incendiu, de șoc electric și de rănire a persoanelor, inclusiv următoarele:

- Dacă dispozitivul este deteriorat, consultați furnizorul înainte de instalare și funcționare.
- Nu folosiți în aer liber.
- Nu folosiți în imediata apropiere a unei băi, a unui duș sau a unei piscine.
- Nu plasați dispozitivul imediat sub o priză fixă sau sub un panou de conectare.

Avertisment: Acest încălzitor nu trebuie utilizat decât în scopuri casnice normale în țara în care a fost achiziționat de la un distribuitor comercial recunoscut.

Nu folosiți acest încălzitor dacă a fost scăpat jos.

Nu folosiți dispozitivul dacă prezintă semne vizibile de deteriorare.

Utilizați acest încălzitor pe o suprafață orizontală și stabilă sau fixați-l pe perete, după caz.

Copiii cu vârsta mai mică de 3 ani trebuie ținută la distanță, cu excepția cazului în care sunt supravegheați în mod constant. Copiii cu vârsta cuprinsă între 3 și 8 ani vor putea porni/opri dispozitivul doar dacă acesta a fost plasat sau instalat în poziția sa normală de funcționare și dacă li s-a asigurat supraveghere sau li s-au furnizat instrucțiuni privind utilizarea dispozitivului într-un mod sigur și înțelegerea pericolelor implicate. Copiii cu vârsta cuprinsă între 3 și 8 ani nu trebuie să conecteze, să regleze, să curețe dispozitivul sau să efectueze întreținerea de către utilizator.

Acest dispozitiv poate fi utilizat de copiii cu vârsta de 8 ani și mai mari, precum și de către persoanele cu capacități fizice, senzoriale sau mentale limitate sau fără experiență și cunoștințe, cu condiția să li se acorde supraveghere sau instrucțiuni privind utilizarea dispozitivului într-un mod sigur și să înțeleagă pericolele implicate. Copiii nu trebuie să se joace cu dispozitivul. Curățarea și întreținerea de către utilizator nu trebuie efectuate de copii fără supraveghere.

Avertisment: Nu utilizați acest încălzitor în încăperi mici atunci când acestea sunt ocupate de persoane care nu sunt capabile să părăsească singure încăperea, cu excepția cazului în care se asigură o supraveghere constantă.

Avertisment: Acest dispozitiv trebuie împământat.

Nu se recomandă utilizarea unui prelungitor sau a unui adaptor cu prize multiple atunci când conectați acest produs la rețeaua electrică. Conectarea prin intermediul acestor dispozitive ar putea duce la un risc de supraîncărcare, la supraîncălzire și chiar la incendierea prelungitorului sau a adaptorului din cauza calității necorespunzătoare a conexiunii.

Acest încălzitor trebuie utilizat numai cu o sursă de curent alternativ (~), iar tensiunea marcată pe încălzitor trebuie să corespundă tensiunii de alimentare.

Nu utilizați acest aparat în combinație cu un termostat, un controler, un temporizator sau orice alt dispozitiv care pornește automat încălzirea, deoarece există risc de incendiu în cazul în care aparatul este acoperit accidental sau este deplasat.

Țineți materialele combustibile, cum ar fi draperiile și alte obiecte de mobilier, departe de partea din față, laterală și din spate a încălzitorului. Nu folosiți încălzitorul pentru a vă usca rufe.

În caz de defecțiune, deconectați dispozitivul. Scoateți aparatul din priză atunci când nu este utilizat pentru perioade lungi de timp.

Dispozitivul trebuie poziționat astfel încât priza să fie accesibilă. În cazul în care cablul de alimentare este deteriorat, acesta trebuie înlocuit de către producător sau de către agentul de service sau de o persoană cu calificări similare, pentru a evita un pericol. Păstrați cablul de alimentare departe de partea din față a dispozitivului.

Atenție: Unele părți ale acestui produs pot deveni foarte fierbinți și pot provoca arsuri. Trebuie acordată o atenție deosebită în cazurile în care sunt prezenți copii și persoane vulnerabile. Această instrucțiune poate fi consultată, accesând www.dimplexfires.com

⚠️ INSTRUCȚIUNI IMPORTANTE

Avertisment - Pentru a evita supraîncălzirea, nu acoperiți aparatul. Nu plasați materiale sau articole de îmbrăcăminte pe dispozitiv și nu obstrucționați circulația aerului în jurul acestuia, de exemplu cu perdele sau mobilier, deoarece acest lucru ar putea cauza supraîncălzirea dispozitivului și un risc de incendiu.

Dispozitivul poartă o etichetă de tip „Nu acoperiți” sau simbolul de avertizare afișat aici, pe partea dreaptă. Acest simbol indică faptul că dispozitivul nu trebuie acoperit. Nu acoperiți sau nu obstrucționați în niciun fel grila de evacuare a căldurii. Aceasta este situată deasupra ferestrei cu flăcări de pe dispozitiv.



Avertisment: Pentru a reduce riscul de incendiu, asigurați-vă că partea din față a produsului nu este obstrucționată.

Avertisment: Pentru a evita un pericol datorat resetării accidentale a întrerupătorului termic, acest dispozitiv nu trebuie să fie alimentat printr-un dispozitiv de comutare extern, cum ar fi un temporizator sau conectat la un circuit care este pornit și oprit în mod regulat de către utilități.

AVERTIZARE - NU LĂSAȚI BATERIILE LA ÎNDEMÂNA COPIILOR

1. Înghițirea poate duce la leziuni grave în doar 2 ore sau la deces, din cauza arsurilor chimice și a perforării posibile a esofagului.
2. Dacă credeți că bateriile ar fi putut fi înghițite sau introduse în orice parte a corpului, solicitați imediat asistență medicală
3. Examinați dispozitivele și asigurați-vă că compartimentul bateriei este fixat corect, de exemplu, că șurubul sau alt element de fixare mecanică este strâns. Nu utilizați dacă compartimentul nu este securizat.

ATENȚIE: Nu sunt simptome evidente

Din păcate, nu este evident când bateria sub forma unui nasture sau a unei monede este blocată în esofagul (tubul alimentar) unui copil.

Nu există simptome specifice asociate cu aceasta. Copilul ar putea:

- să tușească, să se înece sau să saliveze mult;
- să pară că are o problemă de stomac sau un virus;
- să arate bolnav;
- să arate spre gâtul sau stomacul său;
- să aibă o durere în abdomen, în piept sau la gât;
- să fie obosit sau letargic;
- să fie mai tăcut sau mai lipicios decât de obicei sau să „nu se simtă în apele sale”;
- să își piardă apetitul sau să aibă un apetit redus; și
- să nu dorească să consume alimente solide/să nu poată consuma alimente solide.

Aceste tipuri de simptome variază, durerea crescând și apoi scăzând.

Un simptom specific ingestiei unei baterii sub forma unui nasture și a unei monede este vărsarea de sânge proaspăt (roșu aprins). Dacă copilul face acest lucru, solicitați imediat ajutor medical.

Lipsa unor simptome clare este motivul pentru care este important să fiți vigilenți în ceea ce privește bateriile „plate” sau bateriile de rezervă sub forma unui nasture sau a unei monede din casă și produsele care le conțin.



AVERTISMENT

A NU SE LĂSA LA ÎNDEMÂNA COPIILOR

Înghițirea poate duce la arsuri chimice, perforarea țesuturilor moi și deces. Arsurile severe pot apărea în decurs de 2 ore de la ingerare. Solicitați imediat asistență medicală.



Specificații tehnice

Evaluare electrică

Volți: 240 V, 50 Hz

Tip bec: LED

Wați: 1800-2000 W

Intervalul de temperatură de funcționare: -20 până la 40°C

Cablare: Plug-in

Aprobări certificate pentru respectarea standardelor IEC

! NOTĂ: Este necesar un circuit de 10 A, 240 V. Se preferă un circuit dedicat, dar nu este esențial în toate cazurile. Va fi necesar un circuit dedicat dacă, după instalare, întrerupătorul de circuit se declanșează sau siguranța explodează în mod regulat atunci când încălzitorul funcționează. Aparatele suplimentare de pe același circuit pot depăși curentul nominal al întrerupătorului de circuit.

⚠ AVERTISMENT: Cablarea prizei electrice trebuie să respecte codurile locale de construcție și alte reglementări aplicabile pentru a reduce riscul de incendiu, de șoc electric sau de vătămare a persoanelor.

Dimensiuni produs

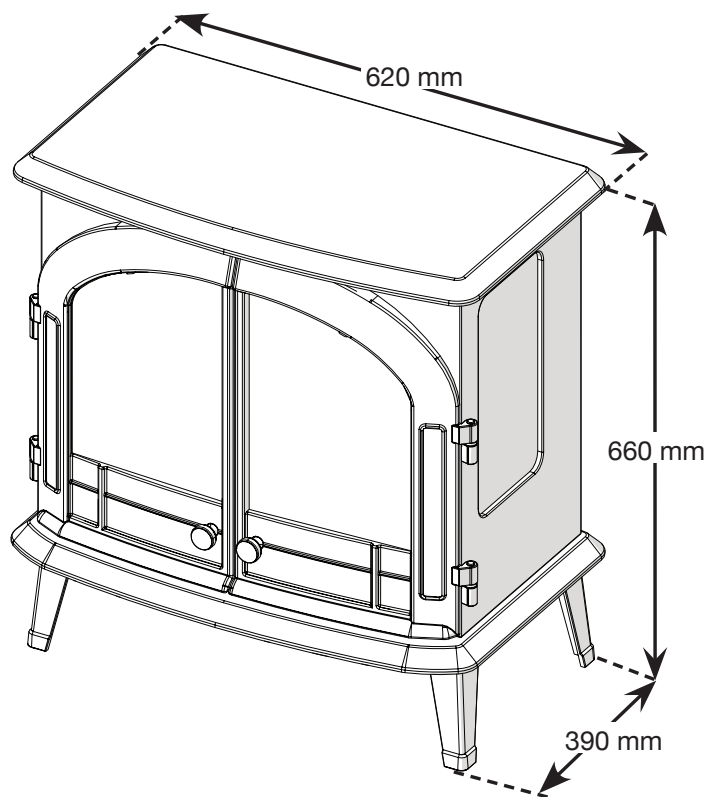

Greutate: 15,75 kg

Instalare

Instalare electrică

- ⚠️ AVERTISMENT:** Instalarea șemineului electric trebuie să respecte codurile electrice locale și/sau naționale aplicabile și cerințele utilităților. Utilizați cablul adecvat pentru a respecta codurile electrice locale și naționale pentru consumul nominal de energie.
- ⚠️ AVERTISMENT:** Acest încălzitor nu este destinat utilizării cu un cablu prelungitor. Conectați cablul direct la o priză de perete cu împământare corespunzătoare.

Două cabluri de alimentare sunt furnizate împreună cu șemineul (opțiune UE sau Regatul Unit). Instalați cablul de alimentare adecvat dacă setul incorect a fost instalat pe unitate.

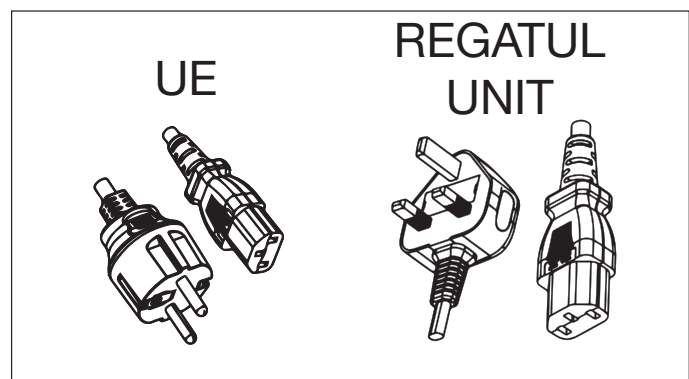
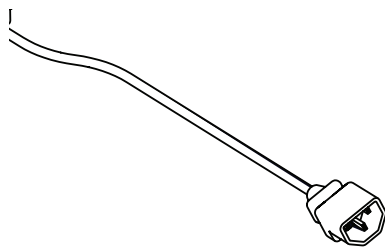

Funcționare

Panou tactil și telecomanda

Comenzile manuale pentru șemineul electric sunt amplasate în spatele ușii din partea dreaptă.





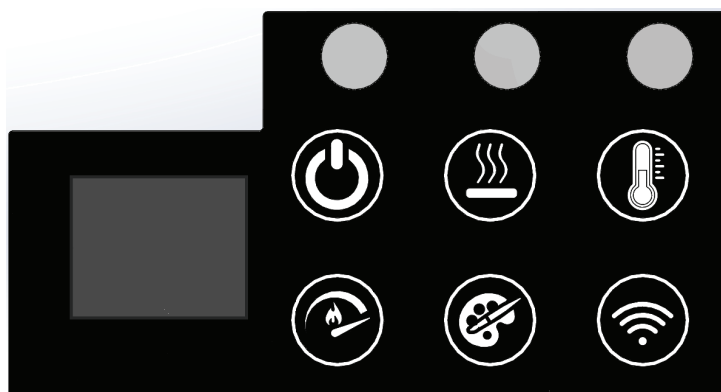







Atingeți comanda ascunsă din partea dreaptă a ferestrei mici transparente pentru a activa comenzile. Selectați o pictogramă, iar afișajul digital va evidenția selecția dvs. Panoul tactil va reveni la starea ascunsă după 5 secunde.

Pictograma mică de alimentare este întotdeauna aprinsă atunci când unitatea este alimentată.



Telecomanda multifuncțională IR (infraroșu) are o rază de acțiune de aproximativ 6 m (20 ft). Pentru a funcționa, telecomanda trebuie să fie îndreptată spre partea din față a șemineului electric.

Funcționare

	Putere	Apăsați pentru a porni sau opri unitatea ori pentru a o pune în modul de așteptare. Când unitatea este pornită din nou, aceasta va păstra setările utilizate anterior (cu excepția temporizatorului).
	Reglarea căldurii	Apăsați butonul Căldură pentru a parcurge funcțiile: căldură scăzută, căldură ridicată, flux de aer rece, oprit. Afișajul va indica "Lo" (căldură scăzută), "Hi" (căldură ridicată) sau "Cb" (flux de aer rece). După două secunde, se va afișa temperatura camerei. Pictograma de căldură de pe panoul tactil va fi aprinsă atunci când una dintre setările de căldură este activă. Utilizați pictograma Temperatură pentru a regla termostatul.
	Temperatura	Apăsați de mai multe ori pentru a parcurge setările de temperatură: 62°F la 92°F (17°C la 32°C). Apăsați o singură dată pentru a afișa temperatura setată. Acesta va clipi timp de 3 secunde, apoi va afișa temperatura camerei. Telecomandă: Utilizați butoanele de temperatură + sau - pentru a regla temperatura.
	Dezactivați căldura	Pe panoul tactil, apăsați și mențineți apăsați simultan butoanele Căldură și Temperatură ( + ) timp de 5 secunde pentru a dezactiva încălzitorul. Pentru a activa încălzitorul, apăsați și mențineți apăsați aceleași butoane timp de 5 secunde. Atunci când încălzitorul este dezactivat, se va afișa "--" când se apasă butonul Temperatură. Toate celelalte comenzi vor funcționa normal.
	°C sau °F.	Afișajul poate indica temperatura în °C sau °F. Pentru a comuta între unități, apăsați și mențineți apăsați simultan butoanele Temperatură și Flacără ( + ) de pe panoul tactil.
	Viteza flăcării	Apăsați butonul pentru a parcurge vitezele flăcării: minimă (F1), medie (F2) și maximă (F3).
	Teme de culoare	Apăsați butonul de mai multe ori pentru a porni/opri suportul și pentru a schimba culorile media. Afișajul va indica tema (t0, t1, t2 etc.). Tema t0: Modul miezul nopții Tema t1: Media alb Tema t2: Media roșu/portocaliu Tema t3: Media blue Tema t4: Media violet Tema t5: Media verde Tema t6: Modul prismă (ciclu de culori)
	Flacără	Apăsați butonul pentru a porni sau opri flacăra. Notă: Dacă efectul de flacără este oprit în timp ce funcția de încălzire este activată, indicatorul luminos de încălzire va rămâne aprins pentru a arăta că funcția de încălzire este activă.
	Temporizator	Apăsați butonul de mai multe ori pentru a seta temporizatorul de oprire în trepte de 0,5 ore, de la 0,5 ore la 8 ore. Apăsați din nou pentru a afișa timpul rămas pe temporizator. Notă: Atunci când temporizatorul este activ, indicatorul luminos al temporizatorului va fi aprins.
	Luminozitate	Apăsați butonul pentru a schimba luminozitatea flăcării: ridicată, medie sau scăzută.

Conexiune aplicație

Descarcați aplicația

1. Descărcați aplicația „Glen Dimplex Connect” din magazinul de aplicații.
2. Activați serviciile de localizare pe telefonul dvs. mobil.
3. Asigurați-vă că telefonul dvs. mobil este conectat la WiFi.

Autentificare

1. Înregistrați-vă cu adresa dvs. de e-mail sau cu numărul de telefon mobil.
2. Sunteți de acord cu Politica de confidențialitate, Acordul utilizatorului, Declarația de confidențialitate pentru copii și Lista de partajare a informațiilor către terți.
3. Introduceți codul de verificare.

Adăugare dispozitiv

După ce v-ați creat contul, conectați-vă și faceți clic pe „Adăugare dispozitiv”.

Există trei metode de adăugare a șemineului dvs: Bluetooth, modul „Clipire lentă” sau modul „Clipire rapidă”.

Metoda 1: Bluetooth

4. Pe șemineu, apăsați butonul  timp de 5 secunde; indicatorul albastru WiFi va clipi.
5. Faceți clic pe „Adăugare” atunci când vedeți dispozitivul dvs.
6. Introduceți numele și parola WiFi, apoi faceți clic pe „Următorul” pentru a asocia dispozitivul.
7. Indicatorul WiFi albastru se va aprinde odată ce dispozitivul este conectat.

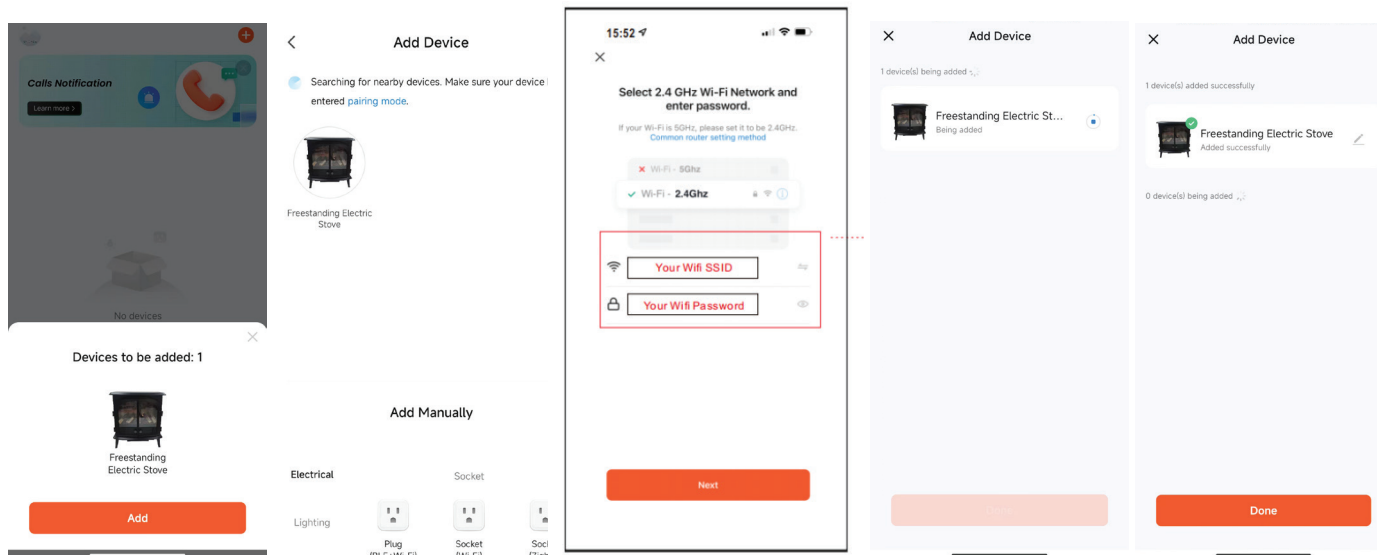

Imaginile prezentate sunt doar în scop ilustrativ. Aspectul real al aplicației, inclusiv culorile, textul și aspectul, pot varia în funcție de dispozitivul dvs. și de versiunea software.

Conexiune aplicație

Metoda 2: Adăugare manuală în modul „Clipire lentă”

1. Pe șemineu, apăsați butonul  timp de 5 secunde; indicatorul albastru WiFi va clipi.
2. Deschideți aplicația de pe telefonul mobil și introduceți numele și parola WiFi.
3. Faceți clic pe „Următorul” pentru a asocia dispozitivul.
4. Faceți clic pe „Clipire lentă” pentru a conecta dispozitivul. Indicatorul WiFi albastru se va aprinde odată ce dispozitivul este conectat.

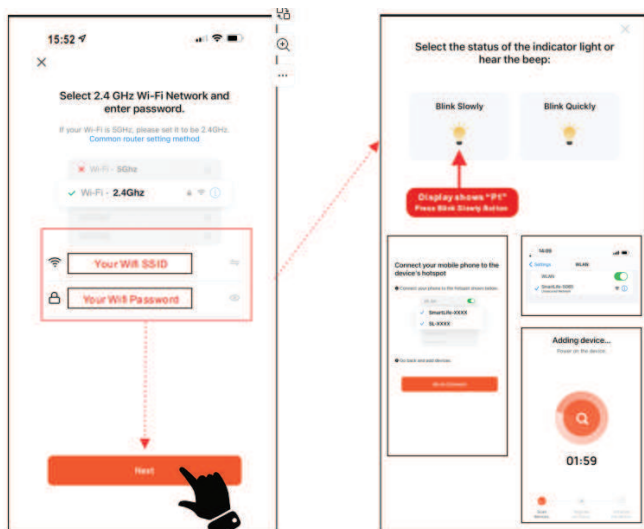

Metoda 3: Adăugare manuală în modul „Clipire rapidă”

1. Pe șemineu, apăsați butonul  timp de 5 secunde; indicatorul albastru WiFi va clipi.
2. Deschideți aplicația de pe telefonul mobil și introduceți numele și parola WiFi.
3. Faceți clic pe „Următorul” pentru a asocia dispozitivul.
4. Faceți clic pe „Clipire rapidă” pentru a conecta dispozitivul. Indicatorul WiFi albastru se va aprinde odată ce dispozitivul este conectat.

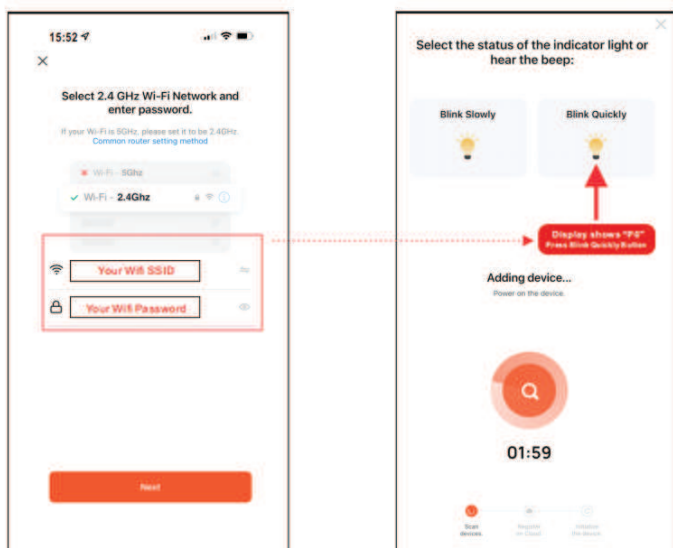

Înlocuirea bateriei

1. Scoateți șurubul de pe capacul bateriei folosind o șurubelniță Philips.
2. Apăsați pe clapetă și trageți pentru a deschide compartimentul bateriei aflat în partea de jos a telecomenzii.
3. Instalați corect o baterie de 3 volți (CR2032 [cu durata de funcționare mai mare] sau CR2025) în compartimentul bateriei.
4. Introduceți compartimentul bateriei și fixați-l cu un șurub.



Bateria trebuie reciclată sau eliminată în mod corespunzător. Consultați autoritatea locală sau distribuitorul pentru sfaturi privind reciclarea în zona dvs.

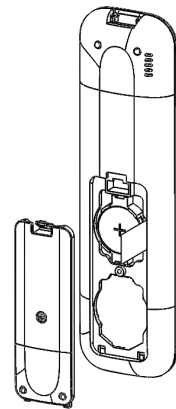

Resetarea comutatorului de întrerupere a temperaturii

Dacă încălzitorul se supraîncălzește, un întrerupător automat va opri încălzitorul. Nu se va porni din nou fără a fi resetat. Pentru a reseta comutatorul de închidere, scoateți unitatea din priză și așteptați 5 minute înainte de a o conecta din nou.

Întreținere generală

Inspectați camera de ardere electrică în mod regulat, în funcție de condiții și la intervale de cel puțin un an. Ștergeți praful și curățați cu o cârpă umedă, după necesitate.

⚠ ATENȚIE: Cu excepția instalării și curățării descrise în acest manual, un reprezentant autorizat al service-ului trebuie să efectueze orice altă reparație.

⚠ AVERTISMENT: Deconectați alimentarea prin scoaterea din priză și lăsați încălzitorul să se răcească înainte de a încerca orice întreținere sau curățare pentru a reduce riscul de incendiu, șoc electric sau vătămare.

Dacă aveți probleme cu camera de ardere, vă rugăm să contactați locația de unde ați cumpărat dispozitivul.

Garanție

Produsul dvs. dispune de garanție timp de doi ani de la data achiziției. În perioada respectivă, ne angajăm să reparăm sau să schimbăm gratuit produsul, cu condiția că acesta a fost instalat și utilizat în conformitate cu prezentele instrucțiuni. Drepturile dvs. în temeiul prezentei garanții sunt suplimentare drepturilor dvs. legale, care la rândul lor nu sunt afectate de prezenta garanție.

Dacă aveți nevoie de asistență post-vânzare sau asistență cu acest produs, echipa noastră de asistență pentru clienți este disponibilă pentru a vă ajuta. Ne puteți contacta prin intermediul site-ului nostru www.dimplexfires.com/support. Vă rugăm să păstrați bonul de casă drept dovadă a achiziției.

Reciclare

La sfârșitul duratei de funcționare utilă a produsului electric, acesta nu trebuie eliminat împreună cu deșeurile menajere. Vă rugăm să reciclați produsul acolo unde există facilități disponibile. Consultați autoritatea locală sau distribuitorul pentru sfaturi privind reciclarea în țara dvs.



© Glen Dimplex Flame Europe

Casa Millbrook,
Grange Drive,
Hedge End,
Southampton,
SO30 2DF

Glen Dimplex Europe Limited

Airport Road,
Cloghran,
Co. Dublin,
K67 VE08,
Irlanda

Посібник зі встановлення та експлуатації

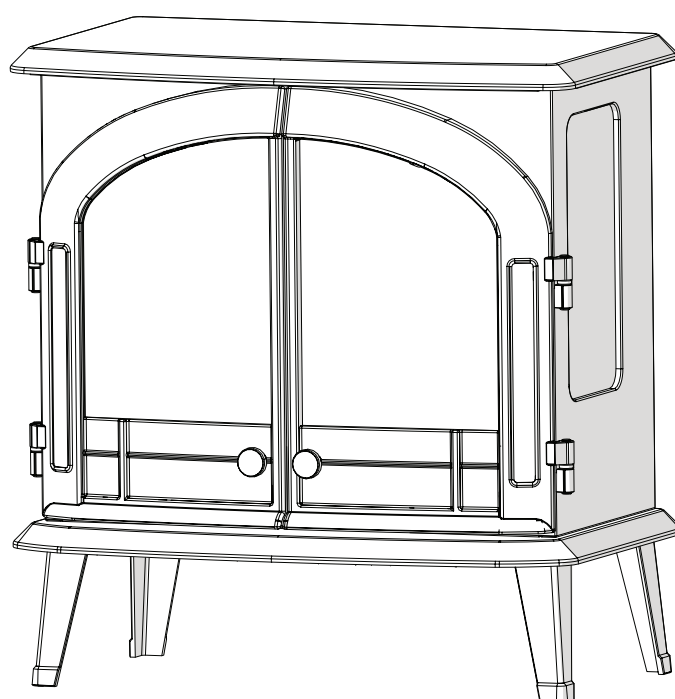

EN

NL

PL

RO

UK

ВАЖЛИВА ІНФОРМАЦІЯ З БЕЗПЕКИ:

Прочитайте цей посібник, перш ніж намагатися встановити або використовувати цей електрокамін. Завжди дотримуйтесь попереджень та інструкцій з техніки безпеки, що містяться в цьому посібнику та розміщені на приладі, щоб запобігти травмуванню людей або пошкодженню майна.

Щоб переглянути повну лінійку виробів Dimplex, відвідайте www.dimplexfires.com

Виріб відповідає необхідним стандартам безпеки, електромагнітної сумісності та екологічним стандартам. Цей виріб повністю відповідає вимогам LVD та EMC. Директиви RoH та EcoDesign.



EN: This product is only suitable for well insulated rooms or occasional use. DE: Dieses Produkt ist nur für gut isolierte Bereiche oder gelegentliche Verwendung geeignet. FR: Ce produit convient uniquement à des endroits bien isolés ou pour un usage occasionnel. IT: Questo prodotto è adatto solo per spazi ben isolati o per uso occasionale. ES: Este producto sólo es adecuado para espacios bien aislados o un uso ocasional. NL: Dit product is uitsluitend geschikt voor goed geïsoleerde ruimten of voor sporadisch gebruik. PL: Produkt ten jest odpowiedni wyłącznie do dobrze odizolowanych miejsc lub do okazjonalnego użytku. NO: Dette produktet egner seg kun for godt isolerte rom eller sporadisk bruk. RO: Acest produs este adecvat exclusiv spațiilor bine ventilate sau utilizării ocazionale. CZ: Tento výrobek je vhodný pouze do dobře izolovaných prostor nebo k příležitostnému použití. DK: Dette produkt er kun egnet til velisolerede rum eller lejlighedsvis brug. PT: Este produto somente é adequado para espaços bem isolados ou uso ocasional. SE: Denna produkt är endast avsedd för välisolerade utrymmen eller tillfällig användning. FI: Tämä tuote soveltuu ainoastaan hyvin eristettyihin tiloihin tai satunnaiseen käyttöön. SK: Tento výrobok je vhodný len pre dobre izolované priestory alebo na obasnú používanie. SI: Ta izdelek je primeren le za dobro izolirane prostore ali za obasno uporabo. HR: Ovaj proizvod je pogodan samo za dobro izolirane prostore ili povremenu upotrebu. HU: Ez a termék csak jól szigetelt terekhez vagy eseti használatra alkalmas.

УСТАНОВНИКУ: ЗАЛИШТЕ ЦЕЙ ПОСІБНИК РАЗОМ З ПРИЛАДОМ.
СПОЖИВАЧУ: ЗБЕРЕЖІТЬ ЦЕЙ ПОСІБНИК ДЛЯ ПОДАЛЬШОГО ВИКОРИСТАННЯ

⚠ ВАЖЛИВІ ІНСТРУКЦІЇ

УВАГА: НЕДОТРИМАННЯ ЦИХ ІНСТРУКЦІЙ МОЖЕ ПРИЗВЕСТИ ДО ТРАВМ ТА/АБО ПОШКОДЖЕНЬ, А ТАКОЖ АНУЛЮВАННЯ ГАРАНТІЇ

Основні вимоги з техніки безпеки

При використанні електроприладів необхідно завжди дотримуватися основних запобіжних заходів, які дозволяють знизити ризик виникнення пожежі, ураження електричним струмом і травмування,

- Якщо прилад пошкоджений, перед встановленням та експлуатацією зверніться до постачальника.
- Не використовуйте прилад поза приміщенням.
- Не використовуйте прилад біля ванної, душової kabіни або басейну.
- Не розміщуйте прилад безпосередньо під стаціонарною розеткою або з'єднувальною коробкою.

Попередження: цей камін не можна використовувати для інших цілей, окрім як для звичайних побутових потреб у країні, де він був придбаний у визнаного комерційного роздрібного продавця.

Не використовуйте цей камін після його падіння

Не використовуйте, якщо є видимі ознаки пошкодження каміна.

Встановіть камін на горизонтальній, стійкій поверхні або закріпіть його на стіні (за наявності відповідних умов).

Дітей віком до 3 років слід тримати подалі, якщо вони не перебувають під постійним наглядом. Дітям віком від 3 років і молодше 8 років дозволено вмикати/вимикати прилад лише за умови його правильного розміщення або встановлення, а також за умови, якщо вони пройшли інструктаж щодо безпечного використання приладу та розуміють пов'язані з цим загрози. Дітям віком від 3 років і молодше 8 років заборонено вставляти штепсельну вилку приладу в розетку, регулювати, чистити та проводити технічне обслуговування приладу.

Використовувати прилад дозволяється дітям не молодше 8 років, особам з обмеженими фізичними, сенсорними або розумовими здібностями й особам, які не мають достатнього досвіду і знань, лише під наглядом особи, яка відповідає за їхню безпеку, або якщо вони пройшли інструктаж щодо безпечного використання приладу та розуміють можливі загрози. Забороняється грати з приладом. Дітям заборонено чистити або проводити технічне обслуговування приладу без нагляду дорослих.

Попередження: не використовуйте цей камін у невеликих приміщеннях, якщо в них перебувають особи, які не можуть самостійно вийти з приміщення, якщо тільки вони не знаходяться під постійним наглядом.

Попередження: цей прилад підлягає заземленню.

Не рекомендується використовувати подовжувач або багатоштепсельний адаптер для підключення цього виробу до мережі. Підключення через ці пристрої може призвести до ризику перевантаження, перегріву і навіть загоряння подовжувача або адаптера через неналежну якість з'єднання.

Цей камін можна використовувати лише з джерелом живлення змінного струму (~), а напруга, зазначена на каміні, повинна відповідати напрузі джерела живлення.

Не використовуйте цей прилад послідовно з терморегулятором, програмним контролером, таймером або будь-яким іншим пристроєм, який автоматично вмикає нагрівання, оскільки існує ризик загоряння, коли прилад випадково накривається або переміщується.

Тримайте горючі матеріали, такі як штори та інші предмети інтер'єру, подалі від каміна спереду, з боків і ззаду. Не використовуйте камін для сушіння білизни.

У разі несправності від'єднайте штепсель від розетки або ізолюйте прилад. Якщо прилад не використовувався протягом тривалого часу, від'єднайте штепсель від розетки.

Прилад повинен бути розташований таким чином, щоб штепсель був доступним. У разі пошкодження шнура живлення для уникнення небезпечних ситуацій зверніться до виробника, сервісної служби або іншого кваліфікованого фахівця з метою заміни. Тримайте шнур живлення подалі від передньої панелі приладу.

Обережно: деякі компоненти сильно нагріваються і можуть стати причиною опіків. Під час використання необхідно проявляти особливу увагу, якщо присутні діти або особи, що піддані підвищеній небезпеці. Цю інструкцію можна знайти за посиланням www.dimplexfires.com

⚠ ВАЖЛИВІ ІНСТРУКЦІЇ

Попередження: для запобігання перегріванню не накривайте прилад. Не кладіть на прилад матеріали або одяг, а також не перешкоджайте циркуляції повітря навколо приладу, наприклад, шторами або меблями, оскільки це може призвести до перегріву та пожежі.

На приладі є етикетка "Не накривати" або попереджувальний символ, показаний тут праворуч. Цей символ вказує на те, що прилад не можна накривати. Не закривайте та не затуляйте решітку для виходу тепла. Вона розташована над вікном полум'я на приладі.



Попередження: щоб зменшити ризик виникнення пожежі, переконайтеся, що передня частина виробу вільна від перешкод.

Попередження: щоб уникнути небезпеки, пов'язаної з ненавмисним скиданням теплового захисту, цей прилад не повинен живитися від зовнішнього комутаційного пристрою, такого як таймер, або підключатися до ланцюга, який регулярно вмикається та вимикається комунальними службами.

ПОПЕРЕДЖЕННЯ - ЗБЕРІГАЙТЕ БАТАРЕЙКИ В НЕДОСТУПНОМУ ДЛЯ ДІТЕЙ МІСЦІ

1. Проковтування може призвести до серйозних травм вже через 2 години або смерті через хімічні опіки та можливу перфорацію стравоходу.
2. Якщо ви вважаєте, що батарейки могли проковтнути або вони могли потрапити всередину будь-якої частини тіла, негайно зверніться до лікаря
3. Огляньте пристрої та переконайтеся, що батарейний відсік правильно закріплений, наприклад, що гвинт або інше механічне кріплення затягнуте. Не використовуйте, якщо відсік зачинений ненадійно.

УВАГА: явних симптомів немає

На жаль, не завжди очевидно, коли батарейка у вигляді монети застрягла в стравоході дитини (харчовій трубці).

Специфічних симптомів, пов'язаних з цим, немає. Дитина може:

- кашляти, блювати або багато слинити;
- це може бути схоже на розлад шлунку або вірус;
- погано почуватися;
- вказувати на горло або живіт;
- відчувати біль у животі, грудях або горлі;
- бути втомленою або млявою;
- бути тихішою або більш приставучою, ніж зазвичай, або іншим чином "не в собі";
- втратити апетит або мати знижений апетит; і
- не хотіти їсти тверду їжу/не може їсти тверду їжу.

Такі симптоми змінюються або коливаються, біль то посилюється, то вщухає.

Характерним симптомом проковтування та батарейок у вигляді монети є блювання свіжою (яскраво-червоною) кров'ю. Якщо дитина робить це, негайно зверніться за медичною допомогою.

Відсутність чітких симптомів — ось чому важливо бути пильними з "пласкими" або запасними батарейками у вигляді монет в побуті та виробами, які їх містять.

⚠ ЗАСТЕРЕЖЕННЯ

ЗБЕРІГАЙТЕ В НЕДОСТУПНОМУ ДЛЯ ДІТЕЙ МІСЦІ

Ковтання може призвести до хімічних опіків, перфорації м'яких тканин і смерті. Сильні опіки можуть виникнути протягом 2 годин після проковтування. Негайно зверніться за медичною допомогою.



Технічні характеристики

Електричні характеристики

Напруга: 240 В, 50 Гц **Проводка:** штепсельна вилка

Потужність: 1800-2000 Вт **Тип лампочки:** СВІТЛОДІОДНА

Вт

Діапазон робочих температур: від -20 до 40 °С

Схвалення, сертифіковані відповідно до стандартів IEC

! ПРИМІТКА: потрібен ланцюг 10 А, 240 В. Виділений ланцюг бажаний, але не обов'язковий у всіх випадках. Виділений ланцюг знадобиться, якщо після встановлення під час роботи каміна регулярно спрацьовує автоматичний вимикач або перегорає запобіжник. Додаткові прилади в одному ланцюзі можуть перевищувати номінальний струм автоматичного вимикача.

⚠ ПОПЕРЕДЖЕННЯ: електропроводка електричних розеток повинна відповідати місцевим будівельним нормам та іншим застосовним правилам, щоб зменшити ризик пожежі, ураження електричним струмом або травмування людей.

Розміри виробу

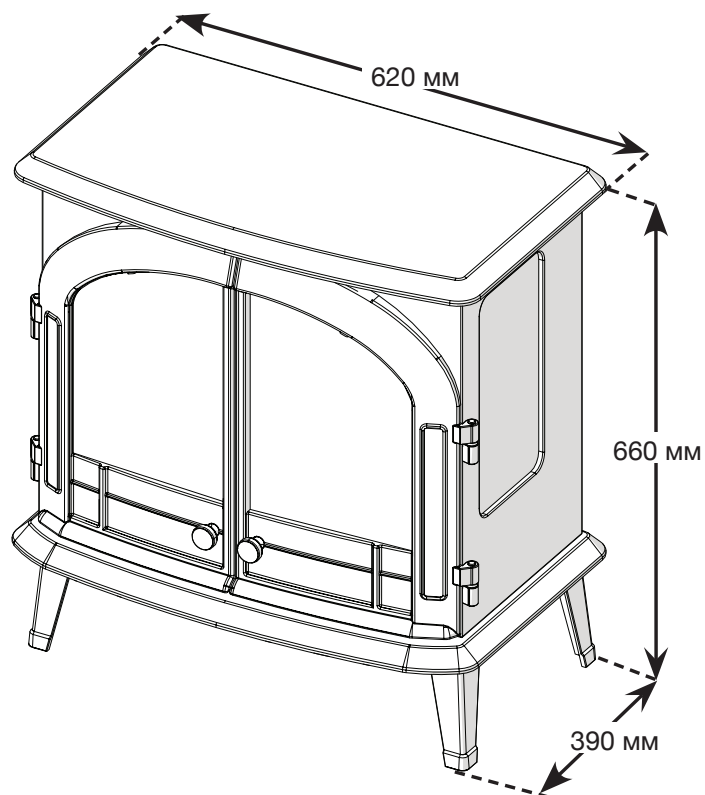

Вага: 15,75 кг

Встановлення

Підключення до електромережі

- ⚠ ПОПЕРЕДЖЕННЯ:** встановлення електричного каміна повинно відповідати чинним місцевим та/або національним електротехнічним нормам і правилам, а також вимогам до електропостачання. Використовуйте відповідний кабель, що відповідає місцевим і національним електротехнічним нормам щодо номінальної потужності споживання.
- ⚠ ПОПЕРЕДЖЕННЯ:** цей камін не призначений для використання з подовжувачем. Підключіть кабель безпосередньо до відповідної заземленої настінної розетки.

У комплекті з каміном поставляються два кабелі живлення (на вибір ЄС або Великобританії). Підключіть відповідний шнур живлення, якщо кабель, що йде в комплекті з пристроєм, не підходить.

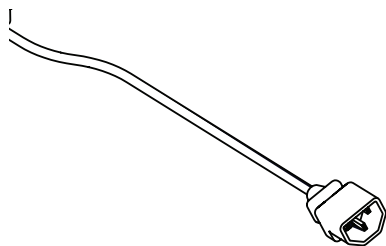

Сенсорна панель і пульт дистанційного керування

Блок ручного керування електричним камином розташований за дверцятами праворуч.

Торкніться прихованого елемента керування праворуч від маленького прозорого вікна, щоб активувати його. Виберіть значок, і на цифровому дисплеї буде виділено ваш вибір. Сенсорна панель повернеться в прихований стан через 5 секунд.

Маленький значок живлення завжди горить, коли пристрій увімкнено.

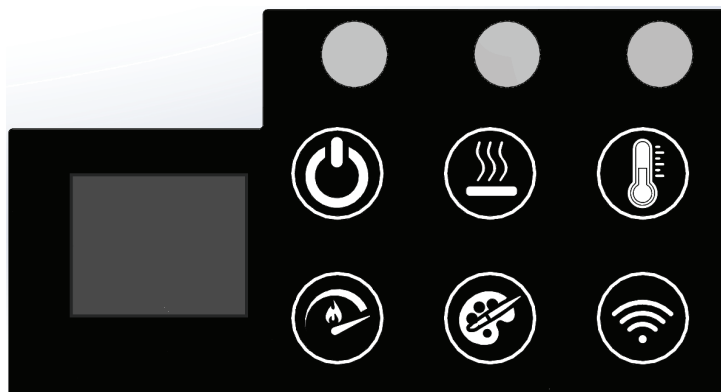

Багатофункціональний ІЧ-пульт дистанційного керування має радіус дії приблизно 20 футів (6 м). Для правильної роботи пульт дистанційного керування повинен бути спрямований до передньої панелі електричного каміна.

Експлуатація

	Живлення	Натисніть, щоб увімкнути пристрій або перевести його в режим очікування. Після повторного ввімкнення пристрій збереже попередні налаштування (окрім таймера).
	Регулювання тепла	Натискайте кнопку "Нагрівання" для перемикання функцій: низький нагрів, високий нагрів, холодний потік повітря, вимкнено. На дисплеї відобразатиметься "Lo" (низький нагрів), "Hi" (високий нагрів) або "Cb" (холодний потік повітря). Через дві секунди він покаже температуру в приміщенні. Значок нагріву на сенсорній панелі підсвічується, коли активна одна з налаштувань нагріву. Використовуйте значок "Температура", щоб налаштувати термостат.
	Температура	Натисніть кілька разів, щоб перебрати налаштування температури: від 62 °F до 92 °F (17 °C до 32 °C). Натисніть один раз, щоб відобразити встановлену температуру. Він блиматиме протягом 3 секунд, а потім покаже температуру в приміщенні. Пульт дистанційного керування: використовуйте кнопки + або - для регулювання температури.
	Вимкнення нагрівання	На сенсорній панелі натисніть і утримуйте одночасно кнопки "Нагрівання" і "Температура" ( + ) протягом 5 секунд, щоб вимкнути камін. Щоб увімкнути камін, натисніть і утримуйте ті самі кнопки протягом 5 секунд. Якщо камін вимкнено, при натисканні кнопки "Температура" відобразатиметься "--". Всі інші елементи керування працюватимуть у звичайному режимі.
	°C або °F.	Дисплей може відображати температуру в °C або °F. Для перемикання між одиницями виміру натисніть і утримуйте одночасно кнопки "Температура" і "Полум'я" ( + ) на сенсорній панелі.
	Швидкість полум'я	Натисніть кнопку для перемикання швидкостей полум'я: мінімальна (F1), середня (F2) і максимальна (F3).
	Кольорові теми	Натисніть кнопку кілька разів, щоб увімкнути/вимкнути тему і змінити її колір. На дисплеї з'явиться тема (t0, t1, t2 і т.д.). Тема t0: опівнічний Тема t1: білий Тема t2: червоний/помаранчевий Тема t3: блакитний Тема t4: фіолетовий Тема t5: зелений Тема t6: режим призми (кольоровий цикл)
	Полум'я	Натисніть кнопку, щоб увімкнути або вимкнути полум'я. Примітка: якщо ефект полум'я вимкнено, а нагрівання увімкнено, індикатор нагрівання буде світитися, показуючи, що функція нагрівання активна.
	Таймер	Натисніть кнопку кілька разів, щоб встановити таймер сну з кроком у 0,5 години, від 0,5 години до 8 годин. Натисніть ще раз, щоб відобразити час, що залишився на таймері. Примітка: коли таймер активний, індикатор таймера буде світитися.
	Яскравість	Натисніть кнопку, щоб змінити яскравість полум'я: висока, середня або низька.

Підключення додатка

Завантажте додаток

1. Завантажте додаток "Glen Dimplex Connect" з магазину додатків.
2. Увімкніть служби визначення місцезнаходження на своєму мобільному телефоні.
3. Переконайтеся, що ваш мобільний телефон підключений до WiFi.

Логін

1. Зареєструйтеся, вказавши свою електронну адресу або номер мобільного телефону.
2. Погодьтеся з Політикою конфіденційності, Угодою користувача, Заявою про конфіденційність дітей та Списком передачі інформації третім особам.
3. Введіть код підтвердження.

Додайте пристрій

Після створення облікового запису увійдіть в систему і натисніть "Додати пристрій".

Існує три способи додавання каміна: Bluetooth, режим "Повільне блимання" або режим "Швидке блимання".

Спосіб 1: Bluetooth

4. На каміні натисніть кнопку  і утримуйте її протягом 5 секунд; синій індикатор WiFi почне блимати.
5. Натисніть "Додати", коли побачите свій пристрій.
6. Введіть ім'я та пароль WiFi, а потім натисніть "Далі", щоб виконати сполучення з пристроєм.
7. Після підключення пристрою загориться синій індикатор WiFi.

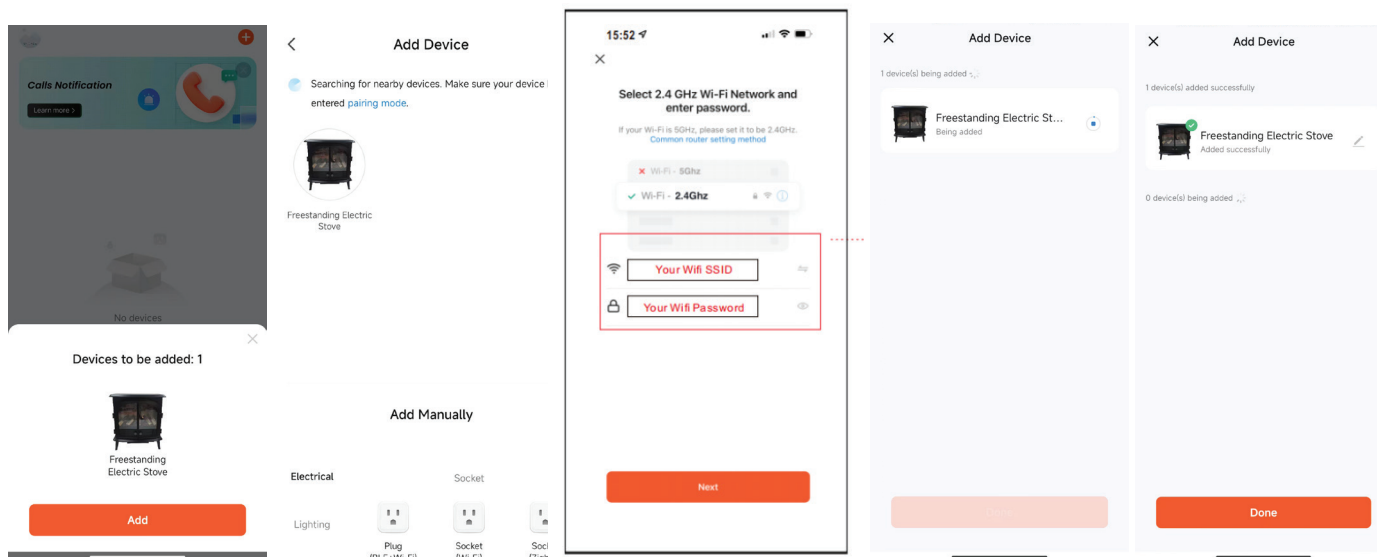

Зображення наведені лише для ілюстрації. Фактичний вигляд додатка, включаючи кольори, текст і макет, може відрізнятися залежно від вашого пристрою та версії програмного забезпечення.

Підключення додатка

Спосіб 2: додавання вручну в режимі "Повільне блимання"

1. На каміні натисніть кнопку  і утримуйте її протягом 5 секунд; синій індикатор WiFi почне блимати.
2. Відкрийте додаток на своєму мобільному телефоні та введіть ім'я та пароль WiFi.
3. Натисніть "Далі" для сполучення.
4. Натисніть "Повільне блимання", щоб підключити пристрій. Після підключення пристрою загориться синій індикатор WiFi.

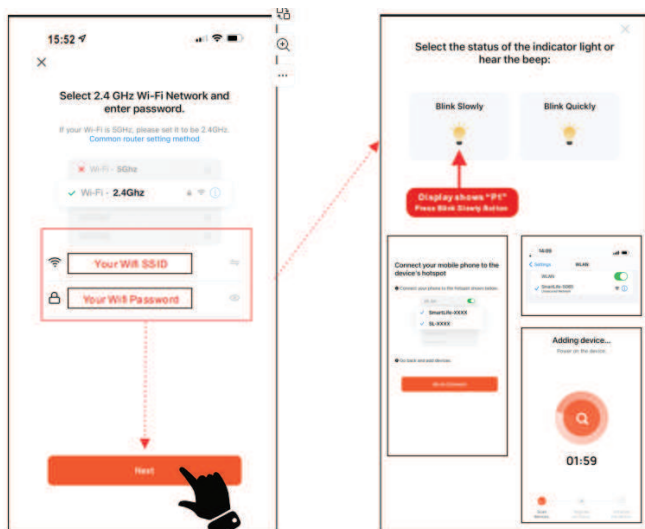

Спосіб 3: додавання вручну в режимі "Швидке блимання"

1. На каміні натисніть кнопку  і утримуйте її протягом 5 секунд; синій індикатор WiFi почне блимати.
2. Відкрийте додаток на своєму мобільному телефоні та введіть ім'я та пароль WiFi.
3. Натисніть "Далі" для сполучення.
4. Натисніть "Швидке блимання", щоб підключити пристрій. Після підключення пристрою загориться синій індикатор WiFi.

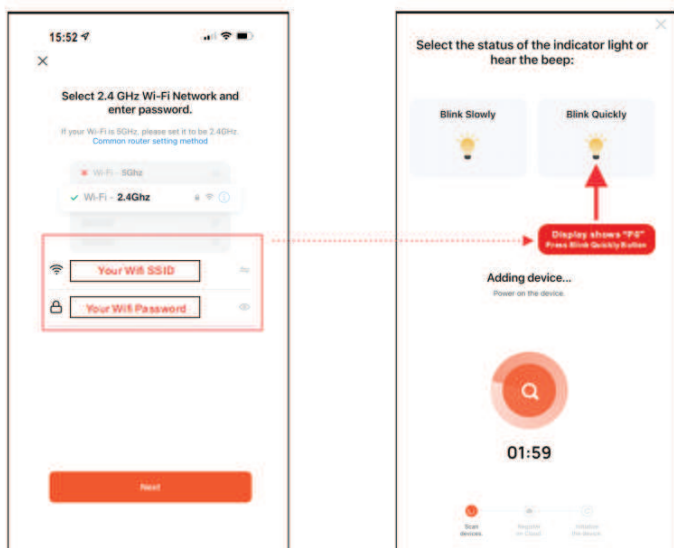

Заміна батарейки

1. Викрутіть гвинт кришки батарейного відсіку за допомогою хрестоподібної викрутки.
2. Натисніть на язичок і потягніть, щоб витягнути відсік для батарейок у нижній частині пульта дистанційного керування.
3. Правильно встановіть одну 3-вольтову батарейку (CR2032 [довший термін служби] або CR2025) у відсік для батарейки.
4. Вставте батарейний відсік і закріпіть його гвинтом.



Батарейки повинні бути перероблені або утилізовані належним чином. Зверніться до місцевої влади або продавця за порадою щодо переробки у вашому регіоні.

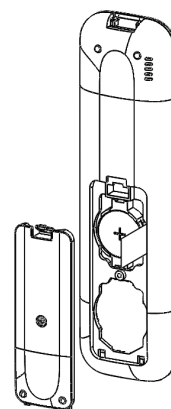

Скидання перемикача температурного захисту

Якщо камін перегріється, автоматичний перемикач вимкне його. Він не увімкнеться без перезавантаження. Щоб скинути перемикач, від'єднайте пристрій від мережі та зачекайте 5 хвилин, перш ніж вмикати його знову.

Загальне обслуговування

Регулярно перевіряйте електричну топку, залежно від умов, з інтервалом не рідше одного разу на рік. Видаліть пил і за потреби протріть вологою ганчіркою.

- ⚠ УВАГА:** за винятком встановлення та очищення, описаних у цьому посібнику, будь-яке інше обслуговування повинен виконувати уповноважений представник сервісної служби.
- ⚠ ПОПЕРЕДЖЕННЯ:** відключіть живлення, витягнувши вилку з розетки, і дайте каміну охолонути, перш ніж виконувати будь-яке технічне обслуговування або очищення, щоб зменшити ризик пожежі, ураження електричним струмом або травми.

Якщо у вас виникли проблеми з топкою, зверніться до місця придбання.

Гарантія

Гарантія на ваш виріб становить два роки з моменту придбання. Протягом цього періоду ми зобов'язуємося безкоштовно відремонтувати або замінити цей виріб за умови, що він був встановлений та експлуатувався відповідно до цієї інструкції. Ваші права за цією гарантією є додатковими до ваших законних прав, на які, в свою чергу, ця гарантія не впливає.

Якщо вам потрібна післяпродажна підтримка або допомога з цим виробом, наша команда підтримки клієнтів готова допомогти. Ви можете зв'язатися з нами через наш веб-сайт www.dimplexfires.com/support. Збережіть чек як підтвердження покупки.

Утилізація

Після закінчення терміну експлуатації електротехнічні вироби не можна утилізувати разом з побутовими відходами. Переробляйте їх там, де є відповідні можливості. Зверніться до місцевої влади або продавця за порадою щодо переробки у вашій країні.



© Glen Dimplex Flame Europe

Millbrook House,
Grange Drive,
Hedge End,
Southampton,
SO30 2DF

Glen Dimplex Europe Limited

Airport Road,
Cloghran,
Co. Dublin,
K67 VE08,
Ireland

© Glen Dimplex Flame Europe. Всі права захищені. Матеріали, що містяться в цій публікації, не можуть бути відтворені повністю або частково без попереднього письмового дозволу Glen Dimplex Flame Europe.

