

DE

EN

FR

monzana®

Zyklonstaubsauger



Artikel-/Modellnummer:

103229,103511/DBZS001

Der direkte Weg zu unseren neusten Produkten, Angeboten und vieles mehr!



Scan me

Deuba Serviceportal

Für jede Art Service, Reklamationen und technischen Support können Sie sich vertrauensvoll an unsere geschulten Mitarbeiter wenden.

www.Deubaservice.de

Hergestellt für:
Deuba GmbH & Co. KG
Zum Wiesenhof 84
66663 Merzig
Germany





ACHTUNG! Beachten Sie die Sicherheitshinweise und Aufbauanweisungen, um das Risiko von Verletzungen oder Beschädigungen am Produkt zu vermeiden.

Nur für den Hausgebrauch und nicht für gewerbliche Nutzung geeignet!

Wichtig: Lesen Sie die Anleitung vollständig und gründlich durch. Bewahren Sie diese Anleitung zum späteren Nachschlagen auf. Sollten Sie eines Tages das Produkt weitergeben, achten Sie darauf, auch diese Anleitung weiterzugeben.

Halten Sie kleine Teile außerhalb der Reichweite von Kindern. Achten Sie auch insbesondere beim Auspacken darauf Plastiktüten und anderes Verpackungsmaterial von Kindern fernzuhalten! Erstickungsgefahr!

Prüfen Sie den Lieferumfang auf Vollständigkeit. Spätere Reklamationen können nicht akzeptiert werden.

Prüfen Sie alle Elemente und Teile auf Schäden. Trotz sorgfältiger Kontrollen kann es passieren, dass auch die beste Ware auf dem Transportweg Schaden nimmt. Bauen Sie in solch einem Fall Ihr Produkt nicht auf. Defekte Teile können Gefahren und Gesundheitsschäden nach sich ziehen.

Nehmen Sie niemals Änderungen am Produkt vor!

Verwenden Sie zur Reinigung einen Schwamm und warmes Seifenwasser. Verwenden Sie keine lösungsmittelhaltigen Reiniger oder Waschmittel, z.B. Bleichmittel können das Produkt beschädigen.

1. Symbolerklärung

	<p>Anleitung unbedingt lesen und verstehen. Beim Weitergeben des Geräts muss auch die Anleitung weitergegeben werden</p>
	<p>Achtung, potentielle Gefahr! Genau lesen und beachten!</p>

2. Bestimmungsgemäße Verwendung

Der Staubsauger (Verweise auf Gerät/Produkt im Folgenden beziehen sich auf den Staubsauger) wurde konzipiert, um mittels Unterdruck lose Verunreinigungen, wie Staub zu entfernen. Das Gerät darf nur im Haushalt genutzt werden und darf nicht kommerziell oder industriell eingesetzt werden. Der Staubsauger darf nicht modifiziert werden. Insbesondere ist das Saugen von Asche (kalt, wie auch heiß) nicht erlaubt. Ebenso ist das Saugen von Holzstaub und Holzspänen strikt untersagt. Es besteht Explosionsgefahr!

Bei Einsatz des Gerätes, anders als für den zuvor beschriebenen Zweck kann es zu Gefahren kommen. Der Hersteller trägt weder die Verantwortung für direkte Schäden noch indirekte Schäden und ist nicht haftbar zu machen. Bei Sach- oder Personenschäden, die durch unsachgemäße Handhabung oder Nichtbeachten der Sicherheitshinweise verursacht werden, übernehmen wir keine Haftung!

3. Technische Daten

Modell	DBZS001
Spannung	220 - 240V
Frequenz	50/60Hz
Max. Leistungsaufnahme	900W
Leistung	700W

4. Sicherheits- und Gefahrenhinweise

Hinweis: Eine leichte statische Aufladung (insb. bei Nutzung auf Teppichboden) ist normal. Dies kann sich entladen, wenn Sie das Gerät berühren. Das ist vergleichbar mit der Aufladung in einem Auto und ist nicht gefährlich.



WARNHINWEIS: Verpackungsmaterial ist kein Kinderspielzeug! Kinder dürfen nicht mit Kunststoffbeuteln spielen! Es besteht Erstickungsgefahr!

Allgemeine Sicherheitshinweise für Elektrowerkzeuge

Bitte lesen Sie alle Anweisungen und Warnhinweise genau durch. Die Nichteinhaltung von Anweisungen und Warnhinweisen kann zu einem Stromschlag, zu einem Brand und/oder zu schweren Verletzungen führen. Bitte heben Sie die Anweisungen und die Warnhinweise gut auf. Unter dem Begriff „Gerät“ werden hier elektrisch betriebene „Geräte“ verstanden, entweder mit Netzbetrieb (mit Netzkabel) oder mit Akkubetrieb (ohne Netzkabel).

4.1 Arbeitsplatz

Den Arbeitsbereich immer sauber, gut ausgeräumt und gut ausgeleuchtet halten. Unordentliche und dunkle Bereiche sind unfallträchtig. Das Gerät darf nicht in explosiven Bereichen betrieben werden, wie z.B. im Umfeld von entflammaren Flüssigkeiten, Gasen oder Stäuben. Das Gerät kann Funken verursachen, die die Stäube oder Dämpfe zur Explosion bringen können. Beim Arbeiten mit dem Gerät müssen andere Personen, vor allem Kinder, immer einen Sicherheitsabstand einhalten. Bei einer Ablenkung durch Andere können Sie die Kontrolle über das Gerät verlieren.

4.2 Elektrische Sicherheit

Die Netzspannung muss immer mit den entsprechenden Angaben zur Stromversorgung auf dem Typenschild des Geräts übereinstimmen. Der Netzstecker des Geräts muss in die Steckdose passen. Der Stecker darf in keiner Weise verändert werden. Verwenden Sie keine Adapterstecker gemeinsam mit schutzgeerdeten Elektrogeräten. Unveränderte Stecker und passende Steckdosen verringern das Risiko eines elektrischen Schlags. Achten Sie darauf, dass der Stromkreis, an den das Gerät angeschlossen wird über einen intakten FI-Schutzschalter verfügt. Vermeiden Sie jeden Körperkontakt mit geerdeten Oberflächen, wie z.B. Rohre, Heizungen, Herde und Kühlschränke. Es besteht ein erhöhtes Risiko für einen elektrischen Schlag, wenn Ihr Körper geerdet ist. Halten Sie das Gerät von Regen oder Nässe fern. Das Eindringen von Wasser in das Gerät erhöht das Risiko eines elektrischen Schlags. Zweckentfremden Sie das Kabel nicht, z.B. um das Gerät zu tragen, um es aufzuhängen oder um damit den Stecker aus der Steckdose zu ziehen. Halten Sie das Kabel immer von Hitze, Öl, scharfen Kanten oder sich bewegendenden Teilen fern. Beschädigte oder verwickelte Kabel erhöhen das Risiko eines elektrischen Schlags.

Verwenden Sie in jedem Fall einen Fehlerstromschutzschalter. Der Einsatz eines Fehlerstromschutzschalters verhindert das Risiko eines elektrischen Schlags. **WARNHINWEIS:** Verwenden Sie nur dreidradige Verlängerungskabel, wenn das Erdungskabel angeschlossen ist.

4.3 Sicherheit von Personen

Seien Sie aufmerksam, achten Sie darauf, was Sie tun und gehen Sie mit Bedacht an die Arbeit mit einem Elektrogerät. Benutzen Sie das Gerät nicht, wenn Sie müde sind oder wenn Sie unter dem Einfluss von Drogen, Alkohol oder Medikamenten stehen. Ein Moment der Unachtsamkeit beim Gebrauch des Geräts kann zu schweren Verletzungen führen.

Vermeiden Sie eine unbeabsichtigte Inbetriebnahme. Vergewissern Sie sich, dass das Gerät ausgeschaltet ist, bevor Sie es an die Stromversorgung anschließen. Wenn Sie beim Tragen des Geräts den Finger am Schalter haben oder das Gerät eingeschaltet an die Stromversorgung anschließen, kann dies leicht zu Unfällen führen.

Vermeiden Sie jede nicht normale Körperhaltung. Sorgen Sie für einen sicheren Stand und halten Sie jederzeit das Gleichgewicht. Dadurch können Sie das Gerät in unerwarteten Situationen besser kontrollieren.

Tragen Sie immer geeignete Arbeitskleidung. Tragen Sie keine weite Kleidung oder Schmuck. Halten Sie Haare, Kleidung und Handschuhe von sich bewegenden Teilen fern. Locker sitzende oder weite Kleidung, Schmuck oder lange Haare können leicht von den sich bewegenden Teilen erfasst werden. Wenn Staubabsaug- und -Auffangvorrichtungen montiert werden können, vergewissern Sie sich, dass diese angeschlossen sind und richtig verwendet werden. Die Verwendung einer solchen Vorrichtung kann Gefährdungen durch Staub verringern.

Dieses Gerät darf nicht durch Personen (einschließlich Kinder) mit eingeschränkten physischen, sensorischen oder geistigen Fähigkeiten oder mangels Erfahrung und /oder mangels Wissen benutzt werden, es sei denn, sie werden durch eine für Ihre Sicherheit zuständige Person beaufsichtigt oder erhalten Anweisungen, wie das Gerät zu benutzen ist. Niemals den Motorkopf öffnen, dabei besteht Verletzungsgefahr. Überlasten Sie das

Gerät nicht. Lassen Sie das Gerät nicht auf den Boden oder gegen Hindernisse fallen. Wenn das Netzkabel beschädigt ist, müssen Sie es durch eine qualifizierte Fachkraft ersetzen. Kinder müssen beaufsichtigt werden, um sicherzustellen, damit sie nicht mit dem Gerät spielen. Das Gerät ist kein Kinderspielzeug !

4.4 Gebrauchshinweise

1)



2)

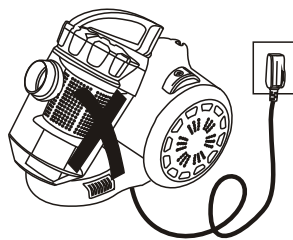

3)

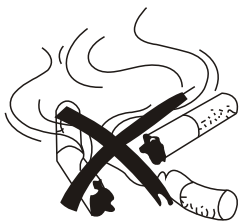

4)

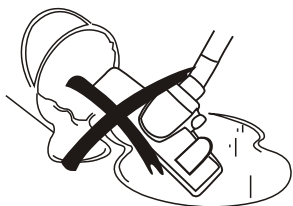

5)



6)

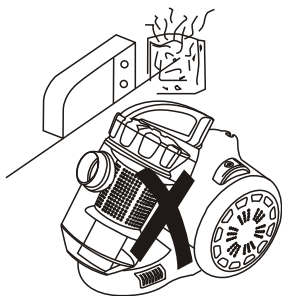

1. Ziehen Sie nach Gebrauch nicht den Stecker am Kabel aus der Steckdose, wenn Sie das Gerät ausschalten wollen.
2. Das Gerät darf nicht bei der Verwendung über das Stromkabel rollen.
3. Keine glimmenden Zigaretten aufsaugen.
4. Kein Wasser oder andere Flüssigkeiten aufsaugen
5. Keine scharfkantigen oder zu schweren Gegenstände aufsaugen.
6. Stellen Sie das Produkt nicht in der Nähe von Wärmequellen auf.

4.5 Spezifikation

1. Dieser Staubsauger ist geräuscharm, aber nicht komplett leise, es wird immer noch Geräusche im Arbeitsprozess geben.
2. Der Staubsauger verfügt über keine Geschwindigkeitskontrolle. Er arbeitet immer auf höchster Stufe.
3. Dieser Staubsauger ist mit einer automatischen Kabelaufwicklung ausgestattet. Ziehen Sie das Netzkabel bitte vorsichtig heraus, um die Lebensdauer des Gerätes zu verlängern. Halten Sie zum Aufwickeln den Netzstecker in der Hand, sodass Verletzungen durch den Netzstecker vermieden werden. Drücken Sie dann den Knopf zur Kabelaufwicklung.
4. Dieser Staubsauger reinigt nur kleinen Staub, kann keine Münzen, Nägel oder Metallgegenstände saugen
5. Bei diesem Staubsauger handelt es sich um ein Hochleistungsgerät. Beim Saugen kann es passieren, dass die Bodenbürste sich am Boden festsaugt und nicht weiter nach vorn bewegt werden kann. Ziehen Sie sie in einem solchen Fall zu sich zurück, um den Saugvorgang zu erleichtern.
6. Der Staubsauger muss regelmäßig gereinigt werden, damit es zu keinen Beeinträchtigungen der Leistungsfähigkeit kommt.

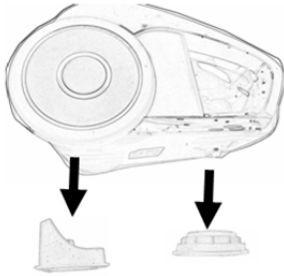

(1) Entfernen Sie zunächst die zwei Plastikteile. Sie dienen nur dem Schutz Ihres Gerätes und sind kein Teil dessen.

(2) Schlauch an der Maschine anschließen.

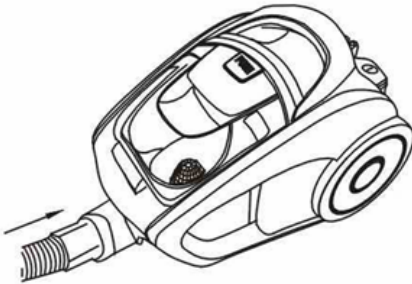

(3) den Schlauch ausstrecken oder 2 Rohre miteinander anschließen)

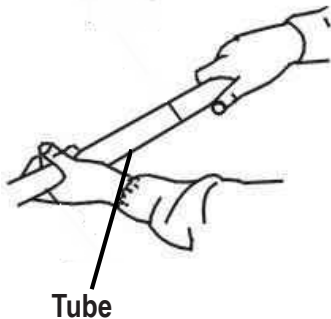

(4) Schlauch am Handrohr anschließen

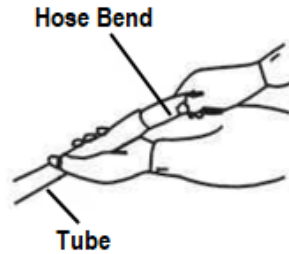

(5) Bodenbürste an Rohr anschließen

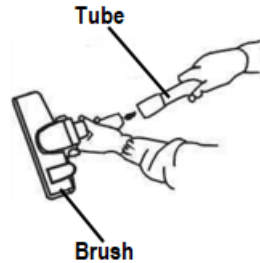

(6) Kabel bis zur roten Markierung herausziehen und auf Steckdose stecken

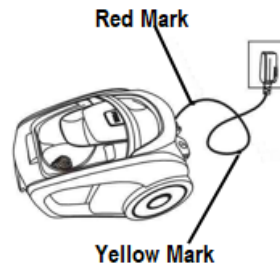

(7) Ein/Aus-Taste drücken, um mit der Reinigung zu starten

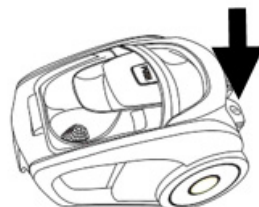

6. Verwendung

Ziehen Sie das Stromkabel auf die richtige Länge aus und stecken Sie den Stecker in Steckdose. Drücken Sie dann den Schalter, um die Maschine zu starten. Der Staubsauger beginnt zu arbeiten. Der Nebenluftregler befindet sich auf dem Griff.



Wenn Sie das Kabel ausrollen, achten Sie darauf, dass es bis zur gelben Markierung ausgerollt ist. Niemals über die rote Markierung hinaus abrollen.

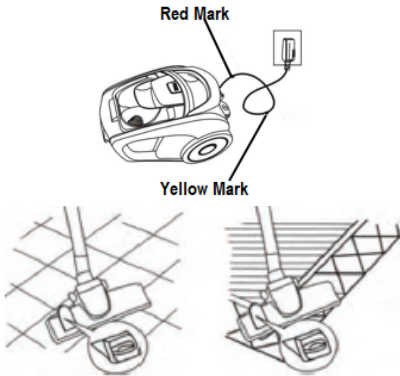

Sie können das Zubehör sowohl für Böden, als auch für Teppiche verwenden.

Wichtig! 6.1 Ablösen des Tanks

Wenn der Tank die Max-Markierung mit Staub und Dreck erreicht hat, muss er entleert werden. Der Abluftfilter sollte dabei mitgereinigt werden. Entnehmen Sie hierzu den Staubtank wie auf den folgenden Bild gezeigt. Achten Sie beim Wiedereinsetzen stets auf das korrekte Einrasten des Tanks. Sonst entweicht die Luft und der nötige Unterdruck kann zum Staubsaugen nicht mehr aufgebaut werden.

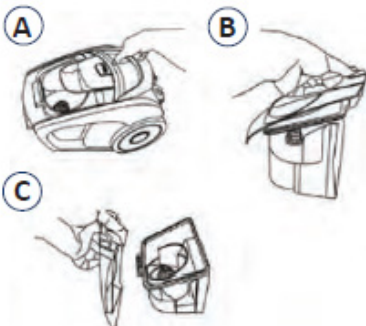

7. Pflege & Wartung

Waschen Sie den Kunststofffilter bei starker Verschmutzung aus.

Der Kunststofffilter sollte häufig gewaschen werden, vor allem wenn er verschmutzt oder voller Staub ist.

Reinigen Sie nicht das Gehäuse des Staubsaugers mit Benzinreiniger oder mit ölartigen Flüssigkeiten. Verwenden Sie ein weiches, feuchtes Tuch mit etwas Spülmittel.

Achtung. Den Filter nicht in der Waschmaschine waschen. Trocken Sie den Filter nicht mit einer elektrischen Heizung. Bauen Sie den Filter erst wieder ein, wenn er luftgetrocknet wurde.





Vor Wartungsarbeiten oder Kontrollmaßnahmen immer das Gerät abschalten.

Prüfen Sie alle Teile auf Abnutzungserscheinungen. Bei Feststellungen von Mängeln, das Produkt nicht weiterverwenden. Lassen Sie Teile nur gegen Original- Ersatzteile von einem Fachmann austauschen, gemäß den Vorgaben des Herstellers.

Durch mangelnde Pflege und Wartung kann das Gerät Schaden nehmen. Gefährliche Situationen können entstehen.

Eine regelmäßige Wartung trägt zur Sicherheit des Produktes bei und erhöht die Lebensdauer.

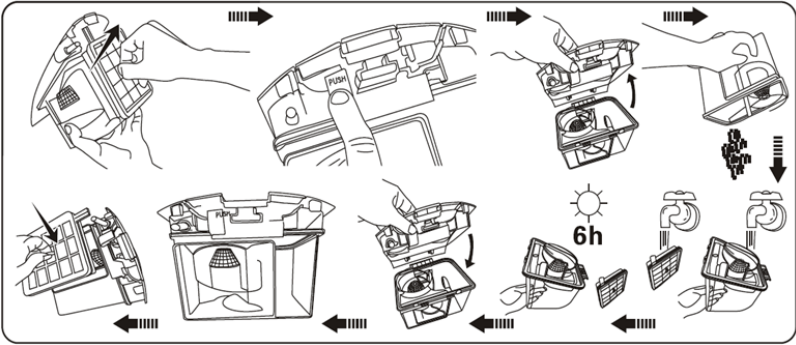
8. Problembhebung

PROBLEME	Mögliche Ursache	Lösungsvorschlag
Geringer Ansaugdruck bei neuem Produkt.	Der Luftstromregler an der Handrohr wurde geöffnet.	Der Luftstromregler an der Handrohr wurde geöffnet. Nehmen Sie bitte den Staubbehälter heraus, prüfen Sie, ob er in gutem Zustand ist und setzen Sie ihn dann wieder in die Maschine ein und verriegeln Sie ihn vollständig mit einem Druck. 
	Der Luftstromregler an der Handrohr wurde geöffnet.	Schließen Sie den Luftstromregler 
Nachlassende Saugkraft nach längerem Gebrauch	Der Filter ist verstopft	<p>-Bitte Staubbehälter herausnehmen, den Staub aus dem Behälter entfernen.</p> <p>-Reinigen Sie den Staubbehälter wie im folgenden Schritt:</p>  <p>-Reinigen Sie den HEPA-Filter auf der Rückseite</p>  <p>HEPA-Filter</p>

Cord can not pull back	The brake wheel inside of re-winder was stucked,	Press the cord button down and keep it while while pull the cable out a little bit, then the cable can be pulled back.
Cord rewinding automatically	The Brake didn't return when in the process of cable pulling out.	Press cord button more times and or pull out the cable more times until the problem gone.

INSTRUCTIONS



ATTENTION! Observe the safety and assembly instructions in order to avoid the risk of injury or damaging the product.

Only for domestic use and not for commercial use!

Important: Read these instructions carefully and thoroughly. Keep these instructions to read through at a later date. If you give the product to anyone else at some point in the future, please ensure you also pass on this manual.

Keep small parts out of the reach of children. Pay attention especially when unpacking it. Keep plastic bags and other packaging away from children reach. Danger of Suffocation!

Check the delivery for completeness. Later complaints cannot be accepted.

Check all elements and parts for damages. Despite careful checks since may happen that even the best product takes damage during the transport. In this case, do not build up of your product. Defective parts can endanger your health.

Never modify the product!

For cleaning use a sponge and warm soapy water. Do not use solvent based-cleaners or detergents- for example Bleach those can damage the product.

1. Explanation of Symbols

	<p>Make sure you read the instructions and completely understand them. If passing on the appliance to someone else, the instructions must also be passed on.</p>
	<p>Warning, potential danger! Read carefully and observe!</p>

2. Intended Use

The vacuum cleaner (references to appliance/product from here onwards refer to the vacuum cleaner) was designed to remove loose dirt, such as dust. It is only for domestic use and must not be used for commercial or industrial purposes. The device must not be modified. In particular, vacuuming ashes /cold as well as hot) is not permitted and vacuuming wood dust and wood chips is strictly prohibited as this causes a risk of explosion.

Using the appliance for any other purpose than described above can lead to danger. The manufacturer is not responsible for any direct or indirect damages and is not to be held liable. If any damage to property or personal injury arises through improper use or disregard of the safety information, we cannot be held liable!

3. Technical data

Model	DBZS001
Voltage	220 - 240V
Frequency	50/60Hz
Power Input	900W
Power Output	700W

4. Safety Instructions and Danger Warnings

Note: A little static electricity (especially when used on carpet) is normal. This can be discharged when touching the appliance. This is comparable to the static electricity in a car and is not dangerous.



WARNING: Packaging materials are not children's toys! Children should not play with plastic bags!

There is a risk of suffocation!!

General safety advice for electrical tools

Please read all instructions and warnings carefully. Failure to comply with instructions and warnings may result in an electric shock, fire and/or serious injury. Please carefully retain the instructions and the warnings. The term "appliance" means an electrically powered device either through mains operation (with power cord) or battery operated (cordless) power.

4.1 Place of Use

Keep the work area clean, tidy and well-lit. Untidy and dark areas are hazardous. The appliance must not be operated in explosive areas such as in the vicinity of flammable liquids, gases or dusts. The appliance can generate sparks,

which may cause the dust or fumes to explode. When working with the appliance, other people, especially children, should always keep a safe distance. Distraction by others can cause you to lose control of the device.

4.2 Electrical Safety

The mains voltage must always correspond with the relevant power supply details on the appliance's nameplate. The plug must match the socket outlet. The plug must be modified in any way.

Do not use adaptor plugs with earthed appliances. Unmodified plugs and matching outlets will reduce risk of electric shock. Ensure that the circuit to which the device is connected has an intact ground fault circuit interrupter. Avoid any physical contact with earthed surfaces such as pipes, radiators, cookers and refrigerators. There is an increased risk of electric shock if your body is earthed. Keep the appliance away from rain or external moisture. If water gets into the appliance from outside, there is an increased risk of electric shock. Do not misuse the cable by using it to carry the device, hang it up or pull the plug out from the socket. Keep the cord away from heat, oil, sharp edges or moving parts. Damaged or tangled cables increase the risk of electric shock. Always use an earth leakage circuit breaker. The use of a residual current circuit breaker prevents the risk of electric shock.

WARNING: Use only three-core extension lead if an earth wire is connected.

4.3 Safety of People

Be alert, pay attention to what you are doing and be careful when working with an electrical appliance. Do not use the appliance if you are tired or if you are under the influence of drugs, alcohol or medication. A moment of inattention while operating the appliance may result in serious injury.

Avoid starting the appliance accidentally. Make sure that the power is off before connecting it to the power supply. If you have your finger on the switch when carrying the appliance or the device is switched on and connected to the power supply, this can easily lead to accidents.

Avoid bad posture. Ensure a secure footing and keep your balance at all times. This allows you to have better control of the appliance in unexpected situations.

Always wear suitable clothing. Do not wear loose clothing or jewellery. Keep your hair, clothing and gloves away from moving parts. Loose or baggy clothing, jewellery or long hair can be easily caught in the moving parts. Make sure that the dust extraction and collection systems are correctly installed, connected, and properly used. The use of such provisions can reduce dust-related hazards. This equipment must not be used by people (including children) with reduced physical, sensory or mental abilities or lack of experience and/or knowledge unless they are supervised by a person responsible for their safety or receive instructions on how the device should be used.

Never open the motor head unit as this carries a risk of injury. Do not overload the appliance.

Do not allow the device to fall onto the floor or strike against obstacles.

If the power cable becomes damaged, you must have it repaired by a qualified specialist.

Children should be supervised to ensure they do not play with the appliance. The appliance is not a toy!

4.4 Instructions for use

1)



2)

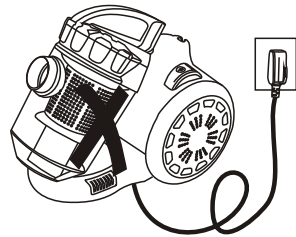

3)



4)

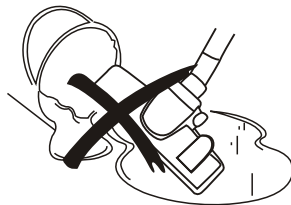

5)

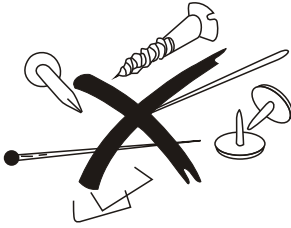

3. This vacuum cleaner equipped with cord rewind function, please pull out the cable softly for longer life using and after using, please hold the plug and press cord button for rewinding to avoid body hurt by plug.

4. This vacuum cleaner only cleaning small dust, can not suck coin, nail or metal object. Can not suck dust which was stuck hardly on the floor.

5. This vacuum cleaner is high efficiency, when cleaning, the floor brush might be sucked on floor and can not push forward, please pull backward to make cleaning easy.

6. This vacuum cleaner must be cleaned often on order to keep maximum cleaning performance.

6)

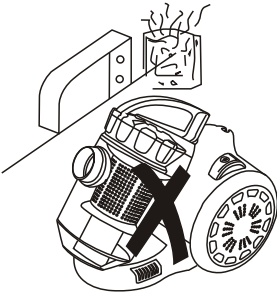

1. Do not pull the plug out of the socket to switch the device off after you have finished using it.

2. The appliance must not run over the power cord when in use.

3. Do not vacuum up lit cigarettes.

4. Do not vacuum up water or other fluids

5. Do not vacuum up any sharp or heavy objects.

6. Do not leave or store the product close to sources of heat.

4.5 Specifications

1. This vacuum cleaner is low noise but not silent model, there will be still have noise in operating process.

2. This vacuum cleaner have no speed control function in order to make performance always in maximum.

5. Commissioning

Preparation

(1)

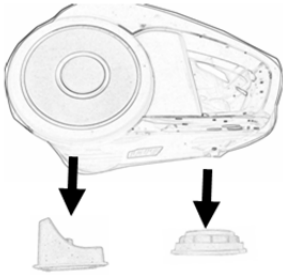

(1) When Receiving the new product, take away 2 plastic parts, they are machine protector only but not the part of machine

(2) connect hose on machine.

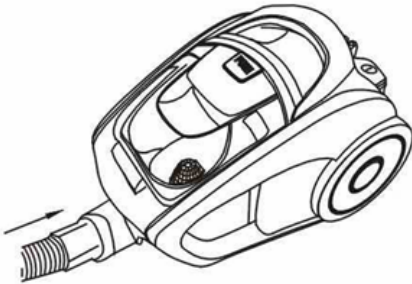

(3) extend tube or connect 2pcs plastic tube.

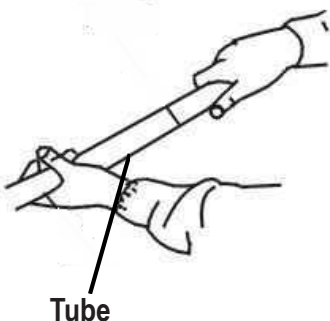

(4) Connect tube on hose bend.

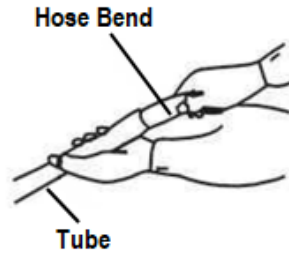

(5) connect floor brush on tube.

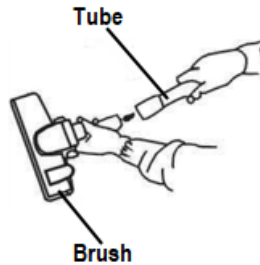

(6) Pull out cable until see red mark and plug on socket.

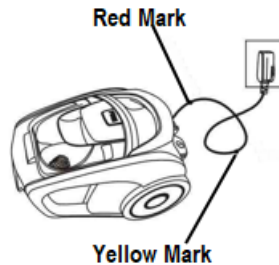

(7) Press On/Off button start cleaning.

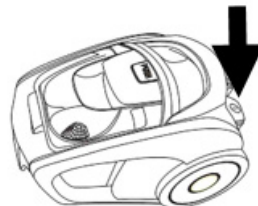

6. Use

Unwind the power cord to the correct length and insert the plug into the socket. Then press the button to start the machine. The vacuum cleaner will begin to operate. The suction level control is located on the handle.



When you unwind the cable, make sure it only goes as far as the yellow marker. Never pull it out as far as the red marker.

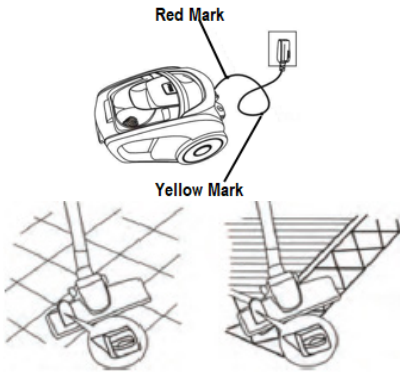

You can use the attachment for the floor as well as for carpet.

Attention! 6.1 Detaching the tank

If the tank has reached the Y. full mark dust and dirt must be emptied. The air filter should also be cleaned. Remove this dust tank as shown in the following pictures. When reinserting always on the correct setting of the tank. Otherwise the air escapes and the necessary negative pressure can no longer be constructed to vacuuming

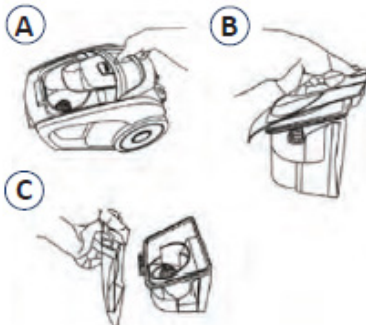

7. Care and Maintenance

The plastic filter should be washed frequently, especially if it is dirty or full of dust.

Do not clean the housing of the vacuum cleaner with a benzene cleaner or oily fluids. Use a soft, damp cloth with a little detergent.





Warning: Do not wash the filter in a washing machine. Do not dry the filter with electric heat. Only assemble the filter again if it has been dried using natural air.

Always turn off the appliance before performing any maintenance or checks.

Check all parts for signs of wear. If any problems are detected, do not use the product. Always replace all parts with original replacements according to the manufacturer's guidelines.

If the product is not properly cared for and maintained, it can become unsafe and can also become damaged. This can lead to dangerous situations. Regular maintenance on the product helps to make the product safe and will also increase its lifespan.

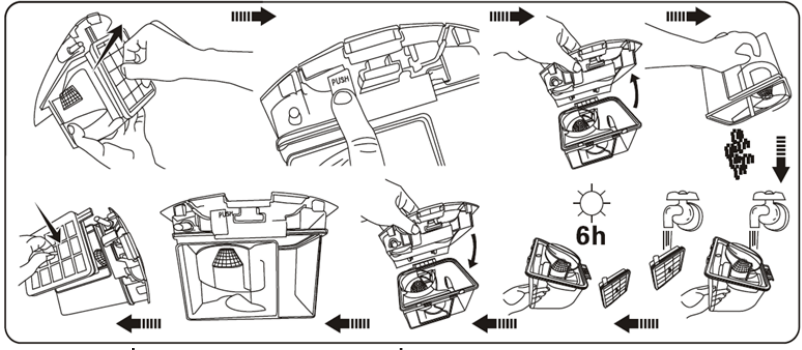
8. Problemfixing

PROBLEM	Problem Reasons	Possible Solution
<p>Low Suction when received new product.</p>	<p>The dust container was loosen from machine body when in transportation process..</p>	<p>Please take out dust container, check if it is in good condition and then put back into machine and fully locked by press down.</p> 
	<p>Air flow control on handle bend was opening.</p>	<p>Close the airflow control button</p> 
<p>Low Suction after Using for some period.</p>	<p>The dust is full in container</p>	<p>-Please take out dust container, remove the dust in container - Clean the dust container as following step:</p>  <p>ir:</p>  <p>HEPA-Filter</p>

Kabel kann nicht zurückgezogen werden	Das Bremsrad im Inneren des Aufwicklers war verklemmt.	Drücken Sie die Taste für das Kabel nach unten und halten Sie diese gedrückt, während Sie das Kabel ein wenig herausziehen, dann kann das Kabel zurück werden.
Automatisches Aufwickeln des Kabels	Die Bremse ist beim Herausziehen des Kabels nicht zurückgegangen.	Drücken Sie die Taste für das Kabel mehrmals und oder ziehen Sie das Kabel mehrmals heraus, bis das Problem behoben ist.



ATTENTION! Observez les consignes de sécurité de montage afin d'éviter les risques de blessures ou d'endommager le produit

Uniquement pour usage domestique et en aucun cas à des fins commerciales!

Important: Lisez les instructions attentivement et soigneusement. Conserver ce manuel afin de pouvoir le consulter ultérieurement. Si vous deviez être amené à céder ce produit, assurez-vous de céder également le présent manuel.

Surveillez que les petites pièces ne soient pas à la portée des enfants. Faites spécialement attention lors du déballage, disposez les sacs en plastique et d'autres emballages hors de la portée des enfants. Risque d'étouffement!

Assurez-vous que la livraison a été faite dans son intégralité. Des réclamations ultérieures ne pourront être prises en compte.

Vérifiez chaque élément et pièce pour vous assurer qu'aucun ne soit endommagé. Malgré de rigoureux contrôles il est possible que l'article de la meilleure qualité soit abîmé durant le transport.

Ne prenez jamais des modifications au produit devant!

En tel cas, ne procédez pas à l'assemblage de votre article. Des pièces défectueuses peuvent être dangereuses et nuire à votre santé.

1. Explication des symboles

	<p>Ce manuel doit être attentivement lu, compris et respecté! Si vous donnez l'appareil à quelqu'un les instructions doivent être transmises également</p>
	<p>Attention, danger potentiel! A lire attentivement et à respecter!</p>

2. Utilisation prévue

L'aspirateur (Les termes appareil/Produit sont utilisés quand on parle de l'aspirateur) a été conçu, afin d'éliminer la saleté comme la poussière à l'aide d'une dépression.

Il peut seulement être utilisé à usage domestique et peut pas être utilisé à des fins commerciales ou industrielles. L'appareil ne doit pas être modifié. L'aspiration de cendres chaudes ou froides n'est pas permise. L'aspiration de poussières de bois et de copeaux de bois est strictement défendu. Il y a un risque d'explosion.

Si l'appareil est utilisé d'une autre façon que dans le but décrit précédemment, il peut y avoir des risques. Le fabricant n'est pas responsable des dommages directs ou indirects et ne peut pas être tenu responsable. Nous déclinons toute responsabilité en cas de dommage matériel ou de blessures causé par une mauvaise utilisation ou en cas de méconnaissance de la sécurité!

3. Caractéristiques techniques

Modèle	DBZS001
Voltage	220 - 240V
Fréquence	50/60Hz
Puissance d'entrée	900W
Puissance débitée	700W

4. Indications de sécurité et de danger

Indication: Une légère charge statique (surtout pendant une utilisation sur un tapis) est normale. Celle-ci pourra être évacuée, en touchant l'appareil. Ceci est comparable à la charge dans une voiture et ce n'est pas dangereux.



AVERTISSEMENT: Les matériaux d'emballage ne sont pas des jouets pour enfants! Les enfants n'ont pas le droit de jouer avec les pièces en plastique! Ils risquent de s'étouffer!

Conseils de sécurité pour les outils électriques en général

Lisez toutes les instructions et les avertissements avec soin s'il vous plaît. Le non-respect des instructions et des avertissements peut provoquer un choc électrique, un incendie et / ou des blessures graves. Veillez à bien garder les instructions et les avertissements. Le terme <<dispositif>> dans ce manuel décrit les dispositifs électriques, branchés sur le réseau (avec cordon d'alimentation) ou fonctionnant sur batterie (sans fil).

4.1 Lieu de travail

Le lieu de travail doit être toujours propre, bien rangé et bien illuminé. Les endroits où il y a du désordre et les endroits sombres sont accidentogènes. N'utilisez pas l'appareil dans des zones explosives, comme par exemple dans un environnement avec des liquides inflammables, gazes ou poussières. L'appareil peut causer des étincelles, qui peuvent provoquer l'explosion de poussières ou de gazes.

Quand l'appareil est utilisé les personnes dans l'entourage doivent se tenir à distance, cela vaut surtout pour les enfants. Si vous êtes distrait par des personnes qui vous entourent vous pourriez perdre le contrôle de l'appareil.

4.2 Sécurité électrique

La tension du réseau doit toujours correspondre aux informations pertinentes de alimentation en courant sur la plaque signalétique de l'appareil. Le câble d'alimentation de l'appareil doit correspondre à la prise électrique.

La prise électrique ne doit jamais être modifiée. N'utilisez pas d'adaptateur de prise avec des appareils qui sont protégés par une mise à la terre. Des câbles d'alimentation non modifiés et prises adaptés font diminuer le risque d'un choc électrique.

Veillez à ce que le circuit sur lequel l'appareil est branché soit protégé par un disjoncteur différentiel. Évitez le contact avec des surfaces mises à la terre, comme par exemple des tuyaux, des fours ou des réfrigérateurs. Le risque d'électrocution augmente si votre corps est mis à la terre. Maintenez l'appareil hors de portée de la pluie ou de l'humidité extérieure. La pénétration d'eau dans l'appareil augmente le risque d'électrocution.

N'utilisez pas la câble pour porter l'appareil, pour l'accrocher ou pour enlever le câble de la prise. Maintenez le câble hors de portée de la chaleur, d'huiles, d'angles pointues ou d'objets qui bougent. Des câbles endommagés augmentent le risque d'un choc électrique. Utilisez absolument un disjoncteur résiduel. L'utilisation d'un disjoncteur résiduel diminue le risque d'un choc électrique.

AVERTISSEMENT: Utilisez seulement un câble de rallonge à trois fils, lorsque le fil de terre est connecté.

4.3 Sécurité des personnes

Soyez attentive, faites attention à ce que vous faites et soyez prudent quand vous utilisez un appareil électrique. N'utilisez pas l'appareil lorsque vous êtes fatigué ou quand vous êtes sous influence de drogues, d'alcool ou de médicaments. Un moment d'inattention pendant que vous utilisez l'appareil peut causer des blessures graves.

Évitez la mise en service accidentelle. Vérifiez que l'appareil est éteint, avant de le connecter au réseau. Si vous avez votre doigt sur l'interrupteur pendant que vous portez l'appareil ou que vous branchez l'appareil alors qu'il est allumé cela pourrait mener facilement à un accident.

Évitez toute posture anormale. Assurez vous d'être bien sur vos deux jambes et gardez l'équilibre en tout temps. Ainsi vous pourrez maîtriser l'appareil lors de situations inattendues.

Portez toujours des vêtements de travail appropriés. Ne portez pas de vêtements supplémentaires ou de bijoux. Attachez vos cheveux, maintenez vos vêtements et vos gants loin des pièces qui bougent. Les vêtements trop larges, les bijoux ou des cheveux longs peuvent être pris dans des pièces qui bougent. Si des dispositifs d'extraction de poussière de vide et de collecte peuvent être montés, faites en sorte qu'ils soient reliés et utilisés correctement. L'utilisation de ce dispositif peut réduire le risque lié à la poussière.

Cet appareil ne doit pas être manipulé par (enfants inclus) des personnes avec une déficience physique ou intellectuelle, ou par des personnes qui n'ont pas l'expérience appropriée, sauf s'ils sont surveillés par une personne qui a les connaissances appropriées ou qu'ils aient reçus des consignes de comment utiliser l'appareil.

Ne jamais ouvrir la tête du moteur, vous risquez de vous blesser et la garanti expirera. Ne pas surcharger l'appareil. Ne laissez pas l'appareil tomber par terre ou contre des obstacles.

Si le câble d'alimentation venait à être endommagé, il devra être remplacé professionnellement par un spécialiste qualifié.

Les enfants doivent être surveillés, afin d'éviter qu'ils jouent avec l'appareil.

L'appareil n'est pas un jouet!

4.4 Instructions

1)



2)

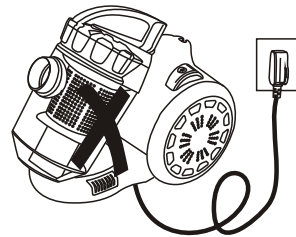

3)

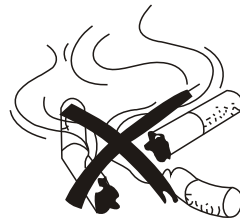

4)

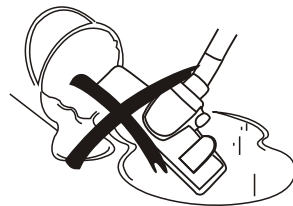

5)

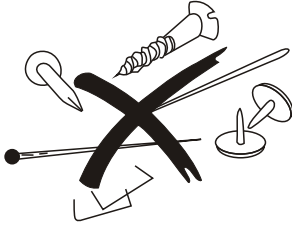

6)

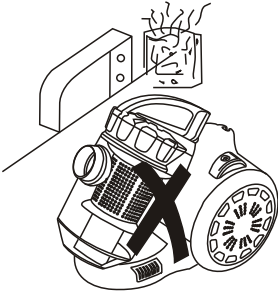

1. Débranchez le câble d'alimentation après l'usage de l'appareil.

2. Ne faites pas rouler l'appareil sur le câble d'alimentation

3. N'aspirez pas de cigarettes allumées.

4. N'aspirez pas d'eau ou d'autres liquides.

5. N'aspirez pas d'objets pointus ou des objets lourds.

6. Ne mettez pas l'appareil près d'une source de chaleur

4.5 Spécification

1. Cet aspirateur est silencieux, mais pas complètement silencieux, il y aura encore des bruits dans le processus de travail.

2. Cet aspirateur n'a pas de fonction de contrôle de vitesse afin d'obtenir des performances toujours maximales.

3. Cet aspirateur équipé de la fonction de rembobinage du cordon, veuillez retirer le câble doucement pour une plus longue durée d'utilisation et après utilisation, veuillez tenir la prise et appuyer sur le bouton du cordon pour rembobiner afin d'éviter que le corps

4. Cet aspirateur ne nettoie que de petites quantités de poussière, ne peut pas aspirer les pièces de monnaie, les clous ou les objets métalliques.

5. Cet aspirateur est très efficace, lors du nettoyage, la brosse peut être aspirée au plancher et ne pourra donc pas aller vers l'avant, veuillez tirer vers l'arrière pour faciliter le nettoyage.

6. Cet aspirateur doit être nettoyé souvent afin de maintenir une performance de nettoyage maximale.

5. mise en service

5.1 Préparation

(1)

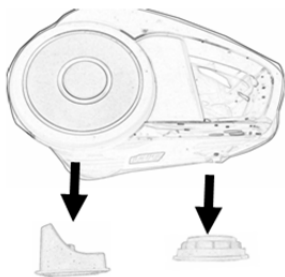

(1) A la réception du nouveau produit, retirez 2 pièces en plastique, elles ne sont que des protecteurs et ne font pas partie de la machine.

(2) raccordez le tuyau flexible à l'appareil

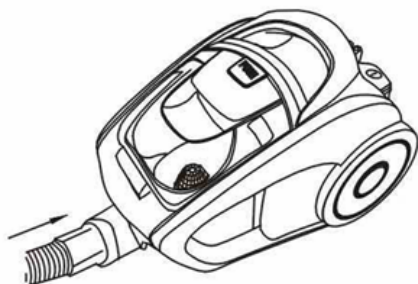

(3) étirez le tuyau ou raccordez les 2 tuyaux ensemble

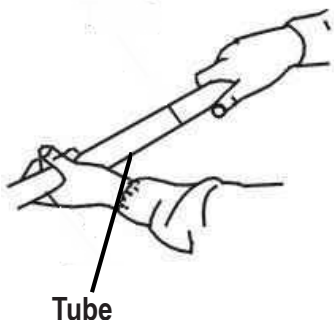

(4) raccordez le tuyau flexible au tuyau coudé

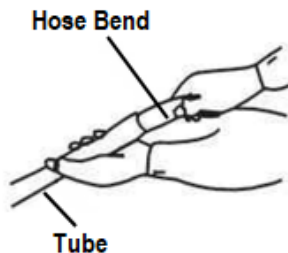

(5) raccordez la brosse pour sol au tuyau.

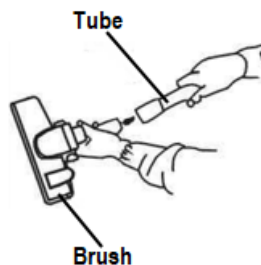

(6) tirez le câble jusqu'à la marque rouge et branchez-le sur la prise.

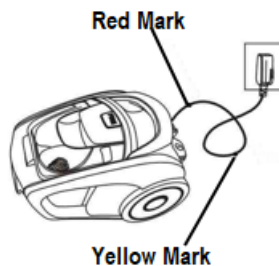

(7) appuyez sur le bouton marche / arrêt pour commencer à aspirer



6. Utilisation

Tirez le câble d'alimentation à la bonne longueur et branchez-le sur la prise. Appuyez sur l'interrupteur, pour faire démarrer la machine. L'aspirateur commence à fonctionner. Le contrôle du volume d'air se trouve sur la poignée.



Quand vous déroulez le câble, prenez garde à le dérouler jusqu'à la marque jaune. Ne dépassez jamais la marque rouge.

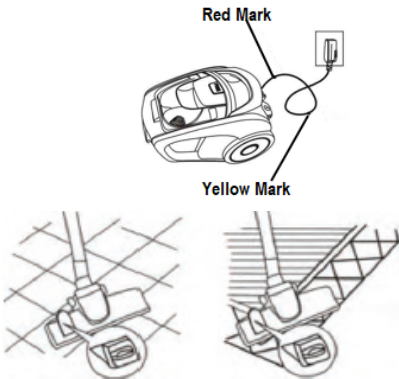

Vous pouvez utiliser les accessoires sur le sol, mais également sur des tapis.

Attention! 6.1 Remplacement du réservoir

Quand la poussière atteint la marque de 1/4 sur le réservoir, vous devez le vider. Le filtre d'échappement devra également être nettoyé. Sortez le réservoir à poussière comme il est montré ci-dessous. Lorsque réinsérant toujours sur le réglage correct de la cuve. Sinon, l'air échappe, et la pression négative nécessaire ne peut plus être construite de manière à aspirer.

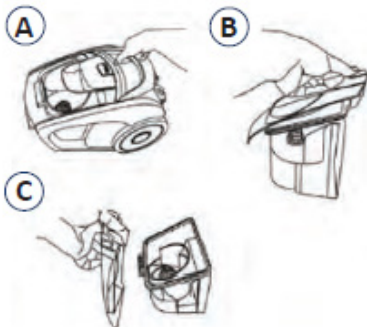

7. Nettoyage & Maintient

Le filtre en plastique devra être remplacé régulièrement, surtout s'il est sale ou plein de poussières.

Ne nettoyez pas l'extérieur de l'aspirateur avec des détergents à base d'essence ou avec des liquides huileux. Utilisez un torchon doux avec un peu de détergent.

Attention: Ne nettoyez pas le filtre dans une machine à laver. Ne séchez pas le filtre à l'aide d'un chauffage électrique. Vous pourrez insérer le filtre seulement après l'avoir séché à l'air libre.





Avant d'effectuer des travaux de maintenance ou des mesures de contrôle, veuillez toujours éteindre l'alimentation.

Vérifiez toutes les pièces pour des signes d'usure. Si vous constatez des défauts, arrêtez immédiatement l'utilisation du produit.

Remplacez les pièces seulement avec des pièces de rechange d'origine, comme indiqué par le fabricant.

En cas de manque de soins et d'entretien, le produit peut devenir dangereux et devenir endommagé. Des situations dangereuses peuvent se produire.

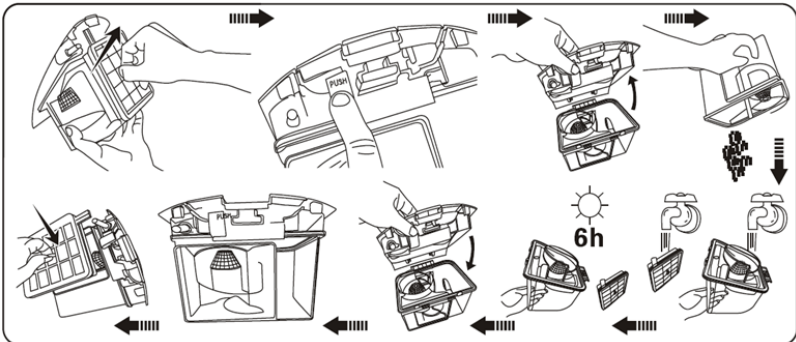
Un entretien régulier du produit contribue à la sécurité du scooter et augmente la durée de vie.

Problème	Raisons du problème	Solution possible
<p>Produit neuf et faible puissance d'aspiration.</p>	<p>Le régulateur de débit d'air sur le tube coudé est ouvert.</p>	<p>Le régulateur de débit d'air sur le tuyau coudé est ouvert. Veuillez retirer le bac à poussière, vérifier s'il est en bon état, puis remettez dans l'appareil et verrouillez-le complètement en une seule pression</p> 
	<p>Le régulateur de débit d'air sur le tube coudé est ouvert.</p>	<p>Fermez le régulateur de débit d'air</p> 
<p>Faible aspiration après une utilisation prolongée</p>	<p>Le filtre est bouché.</p>	<p>-Le filtre est bouché. Veuillez retirer le bac à poussière et le vider. -Nettoyez le bac à poussière comme indiqué à l'étape suivante :</p>  <p>-Nettoyez le filtre HEPA situé à l'arrière</p>  <p>HEPA-Filter</p>

Le câble ne peut pas être rentré	La roue de frein à l'intérieur de l'enrouleur est coincée	Appuyez vers l'arrière sur le bouton d'enroulage du câble et maintenez-le enfoncé tout en tirant légèrement sur le câble et dans votre direction, puis le câble s'enroule à nouveau.
Enroulement automatique du câble	Le frein n'est pas revenu en position lors du déroulage du câble.	Appuyez plusieurs fois sur le bouton du câble ou déroulez le câble plusieurs fois jusqu'à ce que le problème soit résolu.



Korrekte Entsorgung dieses Produkts

Innerhalb der EU weist dieses Symbol darauf hin, dass dieses Produkt nicht über den Hausmüll entsorgt werden darf. Altgeräte enthalten wertvolle recyclingfähige Materialien, die einer Wiederverwertung zugeführt werden sollten und um der Umwelt bzw. der menschlichen Gesundheit nicht durch unkontrollierte Müllbeseitigung zu schaden. Bitte entsorgen Sie Altgeräte deshalb über geeignete Sammelsysteme oder senden Sie das Gerät zur Entsorgung an die Stelle, bei der Sie es gekauft haben. Diese wird dann das Gerät der stofflichen Verwertung zuführen.

This marking indicates that this product should not be disposed with other household wastes throughout the EU. To prevent possible harm to the environment or human health from uncontrolled waste disposal, recycle it responsibly to promote the sustainable reuse of material resources. To return your used device, please use the return and collection systems or contact the retailer where the product was purchased. They can take this product for environmental safe recycling.

Les symboles sur les produits, l'emballage et/ou les documents joints signifient que les produits électriques ou électroniques usagés ainsi que les piles ne doivent pas être mélangés avec les déchets domestiques habituels. Pour un traitement, une récupération et un recyclage appropriés des déchets d'équipements électriques et électroniques et des piles usagées, veuillez les déposer aux points de collecte prévus à cet effet, conformément à la réglementation nationale et aux Directives Européennes. En vous débarrassant correctement des déchets d'équipements électriques et électroniques et des piles usagées, vous contribuerez à la sauvegarde de précieuses ressources et à la prévention de potentiels effets négatifs sur la santé humaine qui pourraient advenir lors d'un traitement inapproprié des déchets. Pour plus d'informations à propos de la collecte et du recyclage des déchets d'équipements électriques et électroniques et des piles usagées, veuillez contacter votre municipalité, votre service de traitement des déchets ou le point de vente où vous avez acheté les produits.

Deuba – Der Onlinehändler Ihres Vertrauens wenn es um Garten-, Deko- und Haushaltswaren geht. Mit über 4000 Produkten lassen wir Ihr Herz höher schlagen.

www.DeubaXXL.de



Entdecken Sie täglich Neuheiten und Sonderangebote aus unserem Sortiment, ein Besuch lohnt sich immer!

Hergestellt für:
Deuba GmbH & Co. KG
Zum Wiesenhof 84 · 66663 Merzig · Germany

Copyright by



Alle Rechte vorbehalten. Ohne schriftliche Zustimmung der Deuba GmbH & Co. KG darf dieses Handbuch, auch nicht auszugsweise, in irgendeiner Form reproduziert werden oder unter Verwendung elektronischer, mechanischer oder chemischer Verfahren vervielfältigt oder verarbeitet werden. Änderungen im Sinne des technischen Fortschritts können jederzeit ohne Ankündigungen vorgenommen werden. Das Handbuch wird regelmäßig korrigiert. Für technische und drucktechnische Fehler und ihre Folgen übernehmen wir keine Haftung.