

# Always there to help you

Register your product and get support at  
[www.philips.com/welcome](http://www.philips.com/welcome)



CEM2220BT/12



User manual	1	Mode d'emploi	79
Benutzerhandbuch	27	Manuale utente	105
Manual del usuario	53	Gebruiksaanwijzing	131

# PHILIPS

# Inhoudsopgave

<b>1</b>	<b>Belangrijk</b>	132
	Veiligheid	132
	Kennisgeving	132
<b>2</b>	<b>Uw autoaudiosysteem</b>	134
	Inleiding	134
	Wat zit er in de doos?	134
	Overzicht van het apparaat	135
<b>3</b>	<b>Het autoaudiosysteem installeren</b>	137
	Kabels aansluiten	137
	In het dashboard plaatsen	138
	Het voorpaneel bevestigen	140
<b>4</b>	<b>Aan de slag</b>	140
	Product voor de eerste keer gebruiken	140
	De tijdsindeling instellen	141
	De klok instellen	141
	Inschakelen	141
	Muziekzone wijzigen	141
	De knop-tonen dempen	141
<b>5</b>	<b>Naar de radio luisteren</b>	142
	Afstemmen op een radiozender	142
	Radiozenders opslaan in het geheugen	142
	Afstemmen op een voorkeuzezender	143
	Afspelen met RDS	143
<b>6</b>	<b>Afspelen vanaf media</b>	145
	Een disc afspelen	145
	Afspelen vanaf USB	145
	Weergave regelen	145
	Tracks wisselen	146
<b>7</b>	<b>Bluetooth-apparaten gebruiken</b>	147
	Een apparaat verbinden	147
	Audio afspelen vanaf een Bluetooth- apparaat	148
	Bellen	148
<b>8</b>	<b>Externe geluidsbron aansluiten</b>	149
<b>9</b>	<b>Geluid aanpassen</b>	150
<b>10</b>	<b>Systeeminstellingen aanpassen</b>	151
<b>11</b>	<b>Aanvullende informatie</b>	152
	Resetten	152
	Zekering vervangen	152
<b>12</b>	<b>Productinformatie</b>	153
<b>13</b>	<b>Problemen oplossen</b>	154
	Over het Bluetooth-apparaat	155
<b>14</b>	<b>Verklarende woordenlijst</b>	156

# 1 Belangrijk

## Veiligheid

- Lees alle instructies goed door en zorg dat u deze begrijpt voordat u het apparaat gaat gebruiken. Als het product wordt beschadigd omdat u de instructies niet hebt opgevolgd, is de garantie niet van toepassing.
- Dit apparaat is uitsluitend ontworpen voor gebruik bij 12 V negatieve aarde.
- Stel het volume in op een veilig en prettig niveau, zodat u veilig kunt rijden.
- Onjuiste zekeringen kunnen schade of brand veroorzaken. Raadpleeg een expert wanneer u de zekering moet vervangen.
- Gebruik alleen het meegeleverde bevestigingsmateriaal voor een veilige installatie.
- Stel het apparaat, de afstandsbediening of de batterijen van de afstandsbediening niet bloot aan regen of water; anders kan kortsluiting ontstaan.
- Steek geen voorwerpen in de ventilatiesleuven of andere openingen van het apparaat.
- Maak het apparaat en de behuizing schoon met een zachte, vochtige doek. Gebruik geen vloeistoffen als alcohol, chemicaliën of huishoudelijke schoonmaakmiddelen om het apparaat te reinigen.
- Plaats alleen discs in het apparaat.
- Gebruik nooit oplossingsmiddelen zoals benzeen, thinner, reinigingsmiddelen of antistatische sprays voor discs.
- Zichtbare en onzichtbare laserstraling in open positie. Vermijd blootstelling aan lichtbundel.
- Risico op beschadiging van het scherm! Zorg ervoor dat het scherm nooit in aanraking komt met andere voorwerpen.



### Let op

- Gebruik van dit product dat niet overeenkomt met de beschrijving in deze handleiding of het maken van aanpassingen kan leiden tot blootstelling aan gevaarlijke straling of een anderszins onveilige werking van dit product.
- Zorg ervoor dat het apparaat niet nat wordt.
- Plaats niets op het apparaat dat gevaar kan opleveren, zoals een glas water of een brandende kaars.

## Kennisgeving

Eventuele wijzigingen of modificaties aan het apparaat die niet uitdrukkelijk zijn goedgekeurd door Philips Consumer Lifestyle kunnen tot gevolg hebben dat gebruikers het recht verliezen het apparaat te gebruiken.

# € 1588

Dit product voldoet aan de vereisten met betrekking tot radiostoring van de Europese Unie.

## Recycling



Uw product is vervaardigd van kwalitatief hoogwaardige materialen en onderdelen die gerecycled en opnieuw gebruikt kunnen worden.

Wanneer een product is voorzien van een symbool van een afvalcontainer met een kruis erdoorheen, valt het product onder de Europese richtlijn 2002/96/EG:



Gooi het product nooit weg met ander huishoudelijk afval. Informeer u over de lokale regels inzake gescheiden afvalophaling van elektrische en elektronische toestellen. Een goede afvalverwerking van uw oude product draagt bij tot het voorkomen van mogelijke schade voor het milieu en de volksgezondheid.

### Milieu-informatie

Er is geen overbodig verpakkingsmateriaal gebruikt. We hebben ervoor gezorgd dat de verpakking gemakkelijk kan worden gescheiden in drie materialen: karton (de doos), polystyreen (buffer) en polyethyleen (zakken en afdekking).

Het systeem bestaat uit materialen die kunnen worden gerecycled en opnieuw kunnen worden gebruikt wanneer het wordt gedemonteerd door een gespecialiseerd bedrijf. Houd u aan de plaatselijke regelgeving inzake het weggooien van verpakkingsmateriaal, lege batterijen en oude apparatuur.



U mag geen kopieën maken van tegen kopiëren beveiligd materiaal, inclusief computerprogramma's, bestanden, uitzendingen en geluidsopnamen. Als u dit doet, overtreedt u het auteursrecht en pleegt u zodoende een misdrijf. Dit apparaat mag niet voor dergelijke doeleinden worden gebruikt.



Het Windows Media- en het Windows- logo zijn handelsmerken of gedeponeerde handelsmerken van Microsoft Corporation in de Verenigde Staten en/of andere landen.

### Bluetooth

Het woordmerk en de logo's van Bluetooth® zijn gedeponeerde handelsmerken van Bluetooth SIG, Inc. en het gebruik daarvan door Philips is onder licentie.

Dit apparaat beschikt over dit label:



2013 © Koninklijke Philips Electronics N.V. Alle rechten voorbehouden.

Specificaties kunnen zonder voorafgaande kennisgeving worden gewijzigd. Handelsmerken zijn eigendom van Koninklijke Philips Electronics N.V. of hun respectieve eigenaren. Philips behoudt zich het recht voor om op elk gewenst moment producten te wijzigen en is hierbij niet verplicht eerdere leveringen aan te passen.

## 2 Uw autoaudio-systeem

Gefeliciteerd met uw aankoop en welkom bij Philips! Registreer uw product op [www.philips.com/welcome](http://www.philips.com/welcome) om optimaal gebruik te kunnen maken van de door Philips geboden ondersteuning.

### Inleiding

Met het autoaudiosysteem kunt u in de auto luisteren naar:

- FM- of AM/MW-radio
- Audio van CD's of MP3-discs
- Audio van USB-apparaten
- Audio van Bluetooth-apparaten
- Audio van externe apparaten

Het apparaat ondersteunt de volgende media-indelingen:



### Wat zit er in de doos?

Controleer de inhoud van het pakket:

- ① Systeem (met bevestigingshuls)
- ② Voorpaneel
- ③ Sierplaat
- ④ Opbergdoosje voor voorpaneel
- ⑤ Rubberen kussen
- ⑥ 1 schroef
- ⑦ 2 demontagesleutels
- ⑧ Gebruikershandleiding

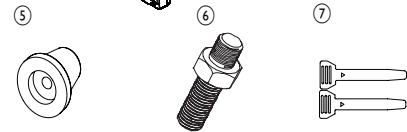
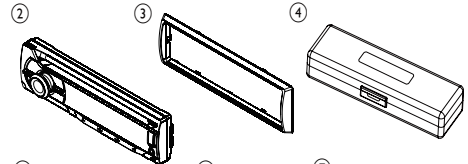
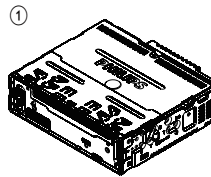

## Overzicht van het apparaat

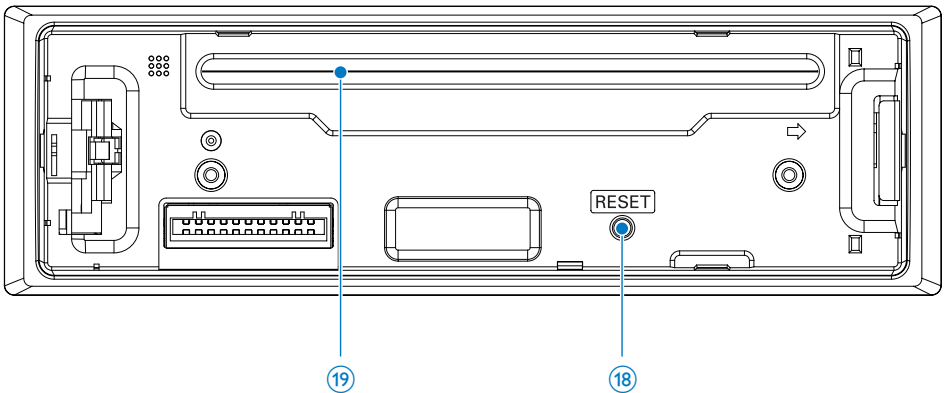
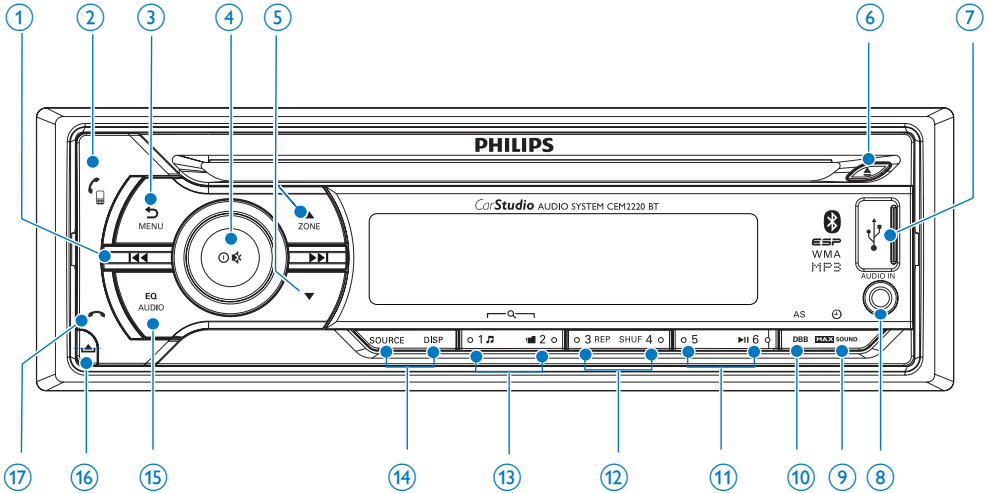

### ① ⏪ / ⏩

- Afstemmen op een radiozender.
- Een track overslaan of zoeken.
- Snel terugspoelen of vooruitspoelen.

### ② 📞

- Druk op deze knop om een oproep te beantwoorden of een telefoonnummer te herhalen.
- Houd deze knop ingedrukt om een gesprek door te schakelen.

### ③ ⏪ / MENU

- Terug naar het vorige menu.
- Het systeemmenu openen.

### ④ ⏻ / 🔊

- Het systeem in- of uitschakelen.
- Selectie bevestigen.
- Het geluid dempen of weer inschakelen.
- Draai aan deze knop om het volume aan te passen.

⑤ **ZONE ▲ / ▼**

- De tunerfrequentieband selecteren.
- De MP3/WMA-map selecteren.
- Houd ingedrukt om de muziekzone te wijzigen.

⑥ **▲**

- De disc uitwerpen.

⑦ **←**

- USB-poort.

⑧ **AUDIO IN**

- Hierop sluit u een extern audioapparaat aan.

⑨ **MAX SOUND / ⊕**

- De functie voor maximaal volume in- of uitschakelen.
- Houd in een willekeurige modus ingedrukt om de klok weer te geven.

⑩ **DBB/AS**

- Druk hierop om Dynamic Bass Boost (DBB) in of uit te schakelen.
- Houd in de radiomodus ingedrukt om het menu voor automatisch opslaan van radiozenders te openen.

⑪ **5 / ► 6**

- Start, pauzeer of hervat het afspelen van tracks.
- Druk in de radiomodus op deze knop om de vooraf op nummer 5/6 ingestelde radiozender te selecteren.
- Houd in de radiomodus deze knop ingedrukt om de huidige radiozender voor kanaalnummer 5/6 op te slaan.

⑫ **3 REP / SHUF 4**

- Druk in de radiomodus op deze knop om de vooraf op nummer 3/4 ingestelde radiozender te selecteren.
- Houd in de radiomodus deze knop ingedrukt om de huidige radiozender voor kanaalnummer 3/4 op te slaan.
- Druk bij .wma- en .mp3-tracks herhaaldelijk op deze knop om afspelen in willekeurige volgorde/ herhaald afspelen te kiezen.

⑬ **1 2 / 2**

- Druk in de radiomodus op deze knop om de vooraf op nummer 1/2 ingestelde radiozender te selecteren.
- Houd in de radiomodus deze knop ingedrukt om de huidige radiozender voor kanaalnummer 1/2 op te slaan.
- Druk bij .wma- en .mp3-tracks op een opslagapparaat hierop om de tracklijst/ mappenlijst te openen.

⑭ **SOURCE/DISPLAY**

- Druk herhaaldelijk om de bron te selecteren.
- Hier kunt u de huidige status bekijken.
- Houd ingedrukt om de dimmer hoger of lager te zetten.

⑮ **EQ AUDIO**

- Druk herhaaldelijk op deze knop om een vooraf ingestelde equalizer (EQ) te kiezen.
- Houd ingedrukt om het menu voor audio-instellingen te openen.

⑯ **☰**

- Het paneel ontgrendelen.

⑰ **☎**

- Druk op deze knop om een gesprek te beëindigen.
- Houd deze knop ingedrukt om een inkomende oproep te weigeren.

⑱ **RESET**

- Herstel de standaardinstellingen.

⑲ **Discstation**

# 3 Het autoaudio-systeem installeren

Deze instructies zijn van toepassing op een standaardinstallatie. Maak de benodigde aanpassingen als uw auto andere vereisten heeft. Raadpleeg de leverancier van uw Philips-autoaudiosysteem als u vragen hebt over installatiekits.

## ! Let op

- Dit apparaat is uitsluitend ontworpen voor gebruik bij 12V negatieve aarde.
- Installeer dit apparaat in het dashboard van de auto. Andere locaties kunnen gevaar opleveren omdat de achterkant van het apparaat warm wordt tijdens gebruik.
- Zorg ervoor dat de motor niet is gestart wanneer u de kabels gaat aansluiten, anders kan kortsluiting ontstaan.
- Sluit de gele en rode kabels pas aan nadat alle andere kabels zijn aangesloten.
- Zorg ervoor dat alle losse kabels zijn geïsoleerd met isolatietape.
- Zorg ervoor dat de kabels niet vast kunnen raken onder schroeven of in bewegende delen (zoals de rails van de zitting).
- Zorg ervoor dat alle aardekabels zijn geaard.
- Gebruik alleen het meegeleverde bevestigingsmateriaal voor een veilige installatie.
- Onjuiste zekeringen kunnen schade of brand veroorzaken. Raadpleeg een expert wanneer u de zekering moet vervangen.

## Opmerking over de voedingskabel (geel)

- Wanneer u andere apparaten op dit apparaat aansluit, zorg er dan voor dat het maximumvermogen van de stroomkring van de auto groter is dan het totale vermogen van alle aangesloten apparaten.

## Opmerking over de luidspreker aansluiting

- Sluit geen luidsprekerkabels aan op de metalen behuizing of het chassis van de auto.

- Sluit geen gestreepte luidsprekerkabels op elkaar aan.

## Kabels aansluiten

### ! Let op

- Zorg ervoor dat alle losse kabels zijn geïsoleerd met isolatietape.

### ≡ Opmerking

- Raadpleeg een expert om de CEM2220BT aan te sluiten zoals hieronder beschreven.

- 1 Controleer de bekabeling van de auto grondig. Sluit de kabels vervolgens aan op de meegeleverde male connector.

### ≡ Opmerking

- Gevaarlijk! Raadpleeg een expert voor de onderstaande stappen!

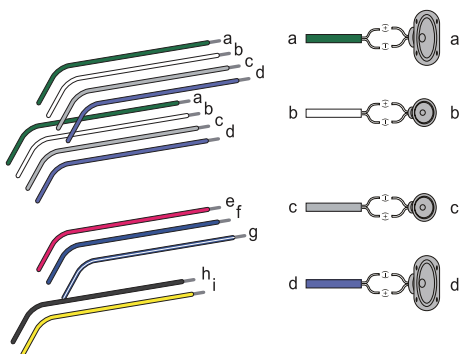

Male ISO-connectors	Aansluiten op
1 Groene draad, groene draad met zwarte rand	Linkerluidspreker (achter)
2 Witte draad, witte draad met zwarte rand	Linkerluidspreker (voor)



	Male ISO-connectors	Aansluiten op
3	Grijze draad, grijze draad met zwarte rand	Rechterluidspreker (voor)
4	Paarse draad, paarse draad met zwarte rand	Rechterluidspreker (achter)
e	Rood	Contact +12V gelijkstroom wanneer in stand ON/ACC
f	Blauw	Motor/kabel elektrische antenne
g	Blauwe strip met witte rand	Versterkerkabel
h	Zwart	Aarde
i	Geel	Naar de +12V-accu die altijd onder spanning staat

- 2 Sluit de antenne en versterker aan volgens de afbeelding, indien van toepassing.

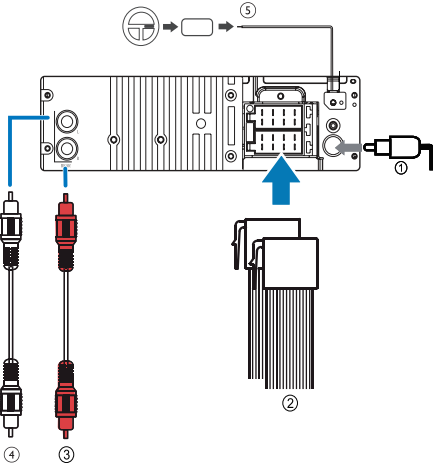

	Connector	Aansluiten op
1	ANTENNA	Antenne
2	Aansluiting voor male ISO-connectors	Zoals aangegeven in stap 1 hierboven

3	REAR LINE OUT R (aansluiting)	Rechterluidspreker achter
4	REAR LINE OUT L (aansluiting)	Linkerluidspreker achter
5	OE REMOTE (paars)	Originele afstandsbediening

### Tip

- De pinindeling voor de ISO-connectors is afhankelijk van uw type voertuig. Zorg voor een goede aansluiting om schade aan het systeem te voorkomen.

## In het dashboard plaatsen

- Als de auto geen interne navigatiecomputer heeft, koppelt u de negatieve aansluiting los van de accu.
  - Als u de accu loskoppelt in een auto met een interne navigatiecomputer, gaat het geheugen van de computer mogelijk verloren.
  - Zorg ervoor dat de losse kabels elkaar niet raken als de accu nog is aangesloten, anders kan kortsluiting ontstaan.
- Controleer of de opening in het dashboard deze afmetingen heeft:

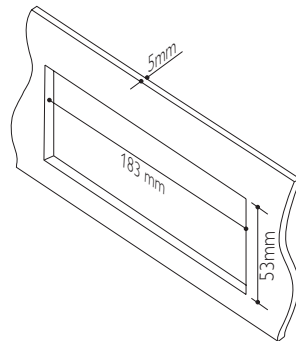

- 3 Verwijder de bevestigingshuls met de meegeleverde demontagesleutels.

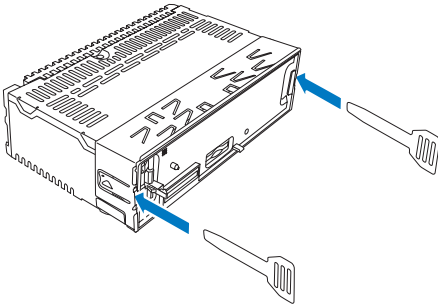

- 4 Plaats de huls in het dashboard en buig de lipjes naar buiten om de huls vast te zetten.

 **Opmerking**

- Sla deze stap over als u het systeem vastzet met behulp van de meegeleverde schroeven in plaats van de huls.

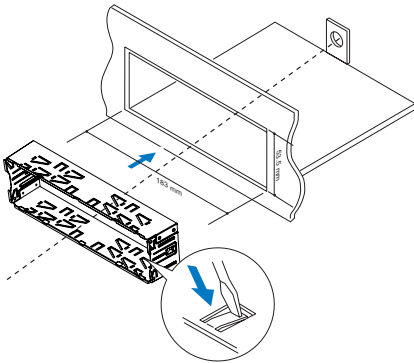

- 5 Plaats het meegeleverde rubberen kussen over het uiteinde van de bevestigingsbout.

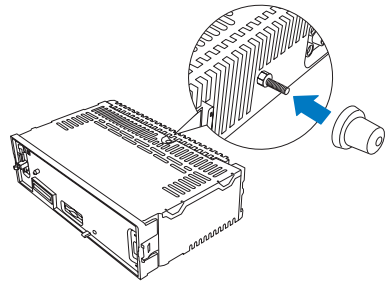

- 6 Schuif het systeem in het dashboard tot u een klik hoort.

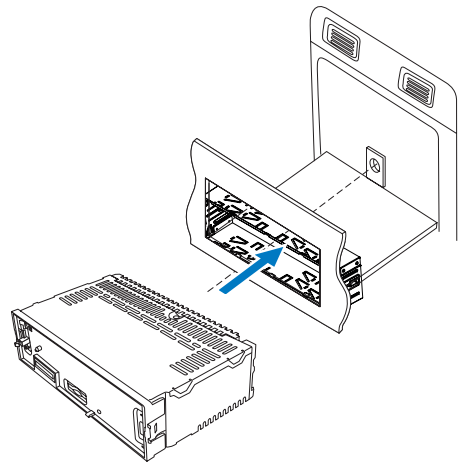

- 7 Sluit de negatieve aansluiting van de accu weer aan.

## Het voorpaneel bevestigen

- 1 Schuif de inkeping op het voorpaneel in de behuizing van het apparaat.

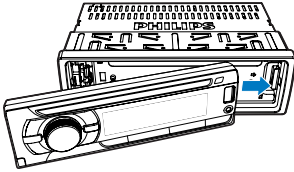

- 2 Druk het linkerruитеinde van het voorpaneel naar binnen tot het is vergrendeld met een 'klik'.

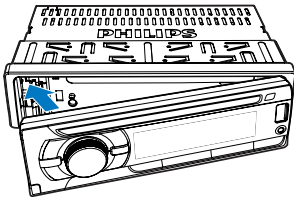

## Het voorpaneel verwijderen

### Opmerking

- Controleer of het systeem uitgeschakeld is, voordat u het voorpaneel losmaakt.

- 1 Druk op  om het voorpaneel te ontgrendelen.
- 2 Trek het voorpaneel naar buiten om het te verwijderen.

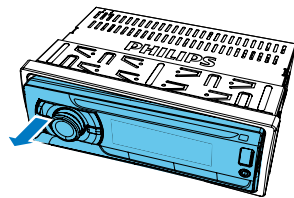

## 4 Aan de slag

### ! Let op

- Gebruik de knoppen alleen zoals vermeld in deze gebruikershandleiding.

Volg altijd de instructies in dit hoofdstuk op volgorde.

Als u contact opneemt met Philips, wordt u gevraagd naar het model- en serienummer van uw apparaat. Het model- en serienummer bevinden zich aan de onderkant van het apparaat. Noteer de nummers hier:

Modelnummer

\_\_\_\_\_

Serienummer

\_\_\_\_\_

## Product voor de eerste keer gebruiken

### Opmerking

- Selecteer het juiste land of de juiste regio voor dit systeem, anders werkt het systeem niet naar behoren.

- 1 Druk op  om het apparaat in te schakelen.  
↳ **[SELECT OPERATING REGION]** wordt weergegeven.
- 2 Draai  om een optie te selecteren:
  - **[USA]** (Verenigde Staten)
  - **[LATIN]** (Latijs-Amerika)
  - **[EUROPE]** (West-Europa)
  - **[RUSSIA]** (Rusland)
  - **[MID-EAST]** (Midden-Oosten)
  - **[ASIA]** (Oceanië)
  - **[JAPAN]** (Japan)
  - **[AUSTRALIA]** (Australië)
- 3 Druk op  om te bevestigen.

---

## De tijdsindeling instellen

- 1 Houd **MENU** ingedrukt.
- 2 Druk herhaaldelijk op ▲ of ▼ tot [**CLOCK FORMAT**] wordt weergegeven.
- 3 Draai ⊕ om een instelling te selecteren.
  - [**CLK 12H**]
  - [**CLK 24H**]

---

## De klok instellen

- 1 Houd **MENU** ingedrukt.
- 2 Druk herhaaldelijk op ▲ of ▼ tot [**CLOCK SET**] wordt weergegeven.
- 3 Draai ⊕ om het uur in te stellen.
- 4 Druk op ⊕ om te bevestigen.
- 5 Draai ⊕ om de minuten in te stellen.
- 6 Druk op ⊕ om te bevestigen.

---

## De klok weergeven

Houd in een willekeurige modus **MAX SOUND** / ⊕ ingedrukt tot de klok wordt weergegeven.

- Druk op een willekeurige knop om de klokweergave te annuleren.

---

## Inschakelen

Het apparaat inschakelen,

- Druk op ⊕.

Het apparaat uitschakelen:

- Houd ⊕ ingedrukt tot het systeem wordt uitgeschakeld.

---

## Muziekzone wijzigen

Met de innovatieve Zone-technologie van Philips kunnen bestuurders of

passagiers muziek beluisteren met de beste luidsprekerbalans en met het levendige geluid zoals het oorspronkelijk was bedoeld. U kunt de muziekzone wijzigen van bestuurder naar passagiers voor de optimale luidsprekerinstellingen.

- 1 Houd **ZONE** ingedrukt.
  - ↳ De huidige instelling wordt weergegeven.
- 2 Druk op ▲ / ▼ om een instelling te selecteren:
  - [**ALL**]
  - [**FRONT**] (Voor)
  - [**RIGHT**] (Rechts)
  - [**LEFT**] (Links)

---

## De knoptonen dempen

Telkens wanneer u op een knop drukt, geeft het systeem een pieptoon. U kunt deze pieptoon in- of uitschakelen.

- 1 Houd **MENU** ingedrukt.
- 2 Druk herhaaldelijk op ▲ of ▼ tot [**BEEP TONE**] wordt weergegeven.
- 3 Draai ⊕ om een instelling te selecteren:
  - [**BEEP ON**]: de pieptoon inschakelen.
  - [**BEEP OFF**]: de pieptoon uitschakelen.

# 5 Naar de radio luisteren

---

## Afstemmen op een radiozender

- 1 Druk herhaaldelijk op **SOURCE** om de radiomodus te selecteren.
- 2 Druk herhaaldelijk op ▲ / ▼ om een band te kiezen: [FM1], [FM2], [FM3], [AM1] of [AM2].
- 3 Houd ◀◀ of ▶▶ ingedrukt tot het frequentiecijfer knippert.
- 4 Druk op ◀◀ of ▶▶ als u handmatig op een radiozender wilt afstemmen.  
↳ De radiozender wordt uitgezonden.

  - Druk op ◀◀ of ▶▶ als u automatisch een radiozender wilt zoeken.

---

## Tunerregio selecteren

U kunt het toepasselijke land of de toepasselijke regio voor de radio selecteren.

- 1 Druk op **SOURCE** om de radiomodus te selecteren.
- 2 Houd **MENU** ingedrukt.
- 3 Druk herhaaldelijk op ▲ of ▼ tot [AREA] wordt weergegeven.
- 4 Draai ⊕ om een van de volgende opties te selecteren:
  - [USA] (Verenigde Staten)
  - [LATIN] (Midden-Amerika)
  - [EUROPE] (West-Europa)
  - [RUSSIA] (Rusland)
  - [MID-EAST] (Midden-Oosten)
  - [AZIA] (Azië en Pacifisch gebied)
  - [JAPAN] (Japan)
  - [AUSTRALIA] (Australië)
- 5 Druk op ⊕ om te bevestigen.

---

## Tunergevoeligheid selecteren

U kunt de tunergevoeligheid aanpassen zodat u meer radiozenders of alleen zenders met een sterk signaal ontvangt.

- 1 Houd **MENU** ingedrukt.
- 2 Druk herhaaldelijk op ▲ of ▼ tot [LOCAL] wordt weergegeven.
- 3 Draai ⊕ om een instelling te selecteren:
  - [LOCAL ON] (Lokaal aan): alleen zenders met een sterk signaal worden ontvangen.
  - [LOCAL OFF] (Lokaal uit): zenders met een sterk en zwak signaal worden ontvangen.

---

## Radiozenders opslaan in het geheugen

U kunt maximaal 6 zenders voor elke band opslaan.

---

## Zenders automatisch opslaan

- Houd in de radiomodus **DBB/AS** ingedrukt tot [STORE - - -] wordt weergegeven.  
↳ De zes sterkste zenders van de gekozen band worden automatisch opgeslagen.

---

## Zenders handmatig opslaan

- 1 Stem af op een zender die u wilt opslaan.
- 2 Houd een cijferknop drie seconden ingedrukt.  
↳ De zender wordt opgeslagen onder het geselecteerde kanaal.

## Afstemmen op een voorkeuzezender

- Druk op een cijferknop om een voorkeuzezender te selecteren.

## Afspelen met RDS

De RDS-functie (Radio Data System) werkt alleen in gebieden met FM-zenders die RDS-signalen uitzenden. Als u afstemt op een RDS-zender, wordt de zendernaam weergegeven.

### RDS inschakelen



#### Opmerking

- RDS is standaard ingeschakeld.

- 1 Houd **MENU** ingedrukt.
- 2 Druk herhaaldelijk op **▲** of **▼** tot **[RDS]** wordt weergegeven.
- 3 Draai **⊕** om **[RDS ON]** te kiezen.  
↳ De RDS-functie wordt ingeschakeld.

### Type programma selecteren

Voordat u afstemt op RDS-zenders, kunt u het type programma selecteren en het apparaat laten zoeken naar programma's in de geselecteerde categorie.

- 1 Houd **MENU** ingedrukt.
- 2 Druk herhaaldelijk op **▲** of **▼** tot **[PTY]** wordt weergegeven.
- 3 Druk op **⊕** om te bevestigen.

- 4 Draai **⊕** om een type te selecteren en druk daarna op **⊕** om uw keuze te bevestigen.

Num-mer	Type pro-gramma's	Beschrijving
1	<b>NEWS</b>	Nieuwsdiensten
2	<b>AFFAIRS</b>	Politiek en actualiteiten
3	<b>INFO</b>	Speciale informatieve programma's
4	<b>SPORT</b>	Sport
5	<b>EDUCATE</b>	Educatieve program- ma's
6	<b>DRAMA</b>	Hoorspelen en litera- tuur
7	<b>CULTURE</b>	Cultuur, religie en maat- schappelijke kwesties
8	<b>SCIENCE</b>	Wetenschap
9	<b>VARIED</b>	Entertainmentpro- gramma's
10	<b>POP M</b>	Popmuziek
11	<b>ROCK M</b>	Rockmuziek
12	<b>EASY M</b>	Lichte muziek
13	<b>LIGHT M</b>	Lichte klassieke muziek
14	<b>CLASSICS</b>	Klassieke muziek
15	<b>OTHER M</b>	Speciale muziekpro- gramma's
16	<b>WEATHER</b>	Weer
17	<b>FINANCE</b>	Financiële programma's
18	<b>CHILDREN</b>	Kinderprogramma's
19	<b>SOCIAL</b>	Sociale onderwerpen
20	<b>RELIGION</b>	Godsdienst
21	<b>PHONE IN</b>	Inbelprogramma's
22	<b>TRAVEL</b>	Reisprogramma's
23	<b>LEISURE</b>	Vrije tijd
24	<b>JAZZ</b>	Jazzmuziek
25	<b>COUNTRY</b>	Countrymuziek
26	<b>NATION M</b>	Nederlandstalige muziek
27	<b>OLDIES</b>	Klassiekers
28	<b>FOLK M</b>	Folkmuziek
29	<b>DOCUMENT</b>	Documentaires
30	<b>TEST</b>	Alarmtest
31	<b>ALARM</b>	Alarm

## Alternatieve frequenties selecteren

Als het radiosignaal zwak is, schakelt u AF (alternatieve frequentie) in om naar een zender met een sterker signaal te zoeken.

- 1 Houd **MENU** ingedrukt.
- 2 Druk herhaaldelijk op ▲ of ▼ tot **[AF]** wordt weergegeven.
- 3 Draai Ⓞ om een instelling te selecteren:
  - **[AF ON]**: AF-modus inschakelen.
  - **[AF OFF]**: AF-modus uitschakelen.

### De AF-regio instellen

U kunt de AF-regio als volgt instellen:

<b>[REG ON]</b>	De radio kan alleen automatisch afstemmen op zenders in de huidige regio.
<b>[REG OFF]</b>	De radio kan automatisch afstemmen op alle zenders.

- 1 Houd **MENU** ingedrukt.
- 2 Druk herhaaldelijk op ▲ of ▼ tot **[REG]** wordt weergegeven.
- 3 Draai Ⓞ om een instelling te selecteren.

## Verkeersinformatie ontvangen

Als u verkeersinformatie niet wilt missen wanneer u van muziek geniet, schakelt u de TA-functie (verkeersinformatie) in.

- 1 Houd **MENU** ingedrukt.
- 2 Druk herhaaldelijk op ▲ of ▼ tot **[TA]** wordt weergegeven.
- 3 Draai Ⓞ om een instelling te selecteren:
  - **[TA ON]**: wanneer er verkeersinformatie is, schakelt het apparaat over naar de tunermodus (ongeacht de huidige modus) en begint de verkeersinformatie uit te zenden. Wanneer de verkeersinformatie voorbij is, keert het naar de vorige modus terug.
  - **[TA OFF]**: verkeersinformatie onderbreekt uw muziek niet.

### Opmerking

- Als het huidig ontvangen TA-signaal meer dan twee minuten zwak blijft, activeert het systeem automatisch de modus voor het zoeken naar TA-signalen. Het systeem zoekt dan automatisch naar een andere zender met een sterk TA-signaal.

### Tip

- Wanneer verkeersinformatie uw muziek onderbreekt, kunt u kort op **↵** drukken om de verkeersinformatie te beëindigen. Het apparaat gaat dan verder in de vorige afspeelmodus.

## De RDS-klok instellen

U kunt het tijdsignaal dat met het RDS-signalen wordt uitgezonden, gebruiken om de klok van het systeem automatisch in te stellen.

- 1 Houd **MENU** ingedrukt.
- 2 Druk herhaaldelijk op ▲ of ▼ tot **[CT]** wordt weergegeven.
- 3 Draai Ⓞ om een instelling te selecteren:
  - **[CT ON]**: de RDS-klok inschakelen. De tijd die wordt weergegeven op het systeem, wordt gesynchroniseerd met de tijd van de RDS-zender.
  - **[CT OFF]**: de RDS-klok uitschakelen.

### Tip

- De nauwkeurigheid van het uitgezonden tijdsignaal is afhankelijk van de RDS-zender die het uitzendt.

# 6 Afspelen vanaf media

Met dit systeem kunt u naar audio luisteren die op een compatibele disc of een USB-opslagapparaat is opgeslagen.

## Een disc afspelen

### Opmerking

- CD's die zijn voorzien van kopieerbeveiliging kunnen niet worden afgespeeld.

U kunt reguliere audio-CD's en de volgende discs afspelen:

- CD-Recordables (CD-R)
- CD-Re-writables (CD-RW)
- MP3-CD's
- WMA-CD's

### Opmerking

- Zorg ervoor dat de disc af speelbare bestanden bevat.

Plaats een CD met het etiket naar boven in het compartiment.

- ↳ Het afspelen wordt automatisch gestart.
- Druk op ►|| om een CD te pauzeren.
- Druk nogmaals op ►|| om de CD te hervatten.
- Druk op ◀◀ of ▶▶ om naar de vorige of volgende track te gaan.
- Houd ◀◀ of ▶▶ 3 seconden ingedrukt om snel vooruit of achteruit te spelen in de huidige track.

### De CD verwijderen

Druk op ▲ op het voorpaneel om de CD te verwijderen.

### Tip

- Houd ▲ ingedrukt tot de disc naar buiten komt als de disc vastzit in de disclade.

## Afspelen vanaf USB

### Opmerking

- Controleer of het USB-apparaat af speelbare muziek bevat.

## Het USB-apparaat aansluiten

- 1 Schuif het USB-klepje met het teken ➡ naar links.
- 2 Sluit het USB-apparaat aan op de USB-aansluiting.  
↳ Het systeem begint automatisch vanaf het USB-apparaat af te spelen.

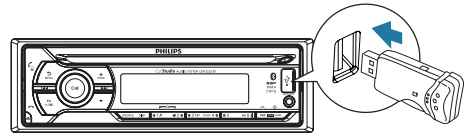



## Het USB-apparaat verwijderen

- 1 Druk op ⊕ om het apparaat uit te schakelen.
- 2 Verwijder de USB-stick.



## Weergave regelen

Knop	Functie
▲ / ▼	Druk herhaaldelijk op de knop om een map te selecteren.
►  6	Afspelen onderbreken of hervatten.



Knop	Functie
	Druk op de knop om de vorige of volgende track af te spelen.
	Houd deze knop ingedrukt om een track terug te spoelen of vooruit te spoelen.
DISP	Druk herhaaldelijk op deze knop om beschikbare informatie over de huidige track te tonen.
 3 REP	Druk herhaaldelijk op deze knop om een herhaalmodus te selecteren: <ul style="list-style-type: none"> <li>• <b>[REP TRK]</b> (één track herhalen): de huidige track wordt herhaald.</li> <li>• <b>[REP FLD]</b> (map herhalen): alle tracks in de huidige map worden herhaald.</li> <li>• <b>[REP ALL]</b> (alle tracks herhalen): alle tracks worden herhaald.</li> </ul>
SHUF 4	Druk herhaaldelijk op deze knop om een afspeelmodus te selecteren: <ul style="list-style-type: none"> <li>• <b>[SHUF FLD]</b>: alle tracks in de huidige map worden in willekeurige volgorde afgespeeld.</li> <li>• <b>[SHUF ALL]</b>: alle tracks worden in willekeurige volgorde afgespeeld.</li> <li>• <b>[SHUF OFF]</b>: afspelen in willekeurige volgorde wordt geannuleerd.</li> </ul>



## Mappen wisselen voor een track

- 1 Druk op  2 om de mappenlijst te openen.
  - ↳ De naam van huidige map loopt door het beeld.
- 2 Draai  om door mappen te bladeren.
- 3 Druk op  om een map te selecteren.
  - ↳ Het systeem begint de eerste track in de map af te spelen.

## Tracks wisselen

Tijdens het afspelen kunt u snel tracks of mappen wisselen.

### Tracks direct wisselen

- 1 Druk op  om de tracklijst te openen.
  - ↳ De bestandsnaam van de huidige track loopt door het beeld.
- 2 Draai  om door tracks te bladeren.
- 3 Druk op  om de geselecteerde track af te spelen.

# 7 Bluetooth-apparaten gebruiken

Met dit autoaudiosysteem kunt u naar audio van een speler luisteren of met Bluetooth een telefoongesprek voeren.

## Een apparaat verbinden

### Opmerking

- Philips kan niet garanderen dat dit apparaat compatibel is met alle Bluetooth-apparaten.
- Raadpleeg de gebruikershandleiding om te controleren of het apparaat compatibel is met Bluetooth voordat u het apparaat met dit systeem koppelt.
- Controleer of de Bluetooth-functie is ingeschakeld op uw apparaat en uw apparaat zichtbaar is voor alle andere Bluetooth-apparaten.
- U kunt maar één Bluetooth-apparaat tegelijk met dit systeem verbinden.
- De maximale afstand tussen dit systeem en een Bluetooth-apparaat is ongeveer 3 meter.
- Obstakels tussen dit systeem en een Bluetooth-apparaat kunnen het bereik verkleinen.
- Houd dit systeem uit de buurt van andere elektronische apparatuur die voor storing kan zorgen.

Volg onderstaande stappen op uw apparaat.

- 1 Zoeken naar Bluetooth-apparaten.
- 2 Selecteer **CEM2220BT** in de apparaatlijst.
- 3 Voer het standaardwachtwoord "0000" in en bevestig de wachtwoordinvoer.  
↳ Als het systeem is gekoppeld, wordt **[PAIRED]** op het LCD-scherm van dit systeem weergegeven.
- 4 De verbinding met CEM2220BT inschakelen of toestaan.  
↳ Als het systeem is verbonden, loopt **[CONNECTED]** door het beeld en wordt **📶** op het LCD-scherm van dit systeem weergegeven.

- ↳ Als de verbinding mislukt, wordt **[FAILED]** op het LCD-scherm van dit systeem weergegeven.

## De verbinding met een apparaat verbreken

- 1 Houd **MENU** ingedrukt om het systeemmenu te openen.
- 2 Druk herhaaldelijk op **▲ / ▼** tot **[DISCONN]** wordt weergegeven.
- 3 Druk op **📶**.  
↳ **[WAIT]** wordt weergegeven en -, -- en --- knipperen afwisselend tot **[DISCONN OK]** door het beeld loopt.

### Tip

- U kunt de ontkoppeling ook op uw apparaat voltooien.

## Een apparaat opnieuw verbinden

Bepaalde Bluetooth-apparaten ondersteunen het automatisch opnieuw verbinden met een gekoppeld Bluetooth-apparaat. Als uw apparaat automatisch opnieuw verbinden niet ondersteunt, verbind het dan handmatig opnieuw met dit systeem.

- 1 Houd **MENU** ingedrukt om het systeemmenu te openen.
- 2 Druk herhaaldelijk op **▲ / ▼** tot **[CONNECT]** wordt weergegeven.
- 3 Druk op **📶**.  
↳ **[WAIT]** wordt weergegeven en -, -- en --- knipperen afwisselend tot **[CONNECTED]** door het beeld loopt of **[FAILED]** wordt weergegeven.  
↳ Als **[CONNECTED]** door het beeld loopt, is dit systeem opnieuw verbonden met het laatst verbonden apparaat.



### Tip

- U kunt het opnieuw koppelen ook op uw apparaat voltooiën.

## Audio afspelen vanaf een Bluetooth-apparaat

Als het verbonden Bluetooth-apparaat Advanced Audio Distribution-profiel (A2DP) ondersteunt, kunt u naar nummers luisteren die via het systeem op het apparaat zijn opgeslagen. Als het apparaat ook Audio Video Remote Control-profiel (AVRCP) ondersteunt, kunt u het afspelen op het systeem of met de afstandsbediening bedienen.

- 1 Speel een nummer af op het verbonden apparaat.
- 2 Druk herhaaldelijk op **SOURCE** om **[BT AUDIO]** als bron te selecteren.
  - ↳ Het afspelen wordt automatisch gestart.
  - Druk op **⏮6** om het afspelen te onderbreken of te hervatten.
  - Druk op **⏮⏪ / ⏩⏭** om naar een vorige/volgende track te gaan.



### Opmerking

- Als het verbonden apparaat het AVRCP-profiel niet ondersteunt, kunt u het afspelen op het verbonden apparaat bedienen.

## Bellen



### Opmerking

- Zorg dat de Bluetooth-verbinding actief blijft tussen het systeem en uw mobiele telefoon.

## Een nummer bellen

Bel naar een telefoonnummer op uw mobiele telefoon.

↳ **[CALLING]** wordt weergegeven.

## Laatst gekozen nummer bellen

- 1 Druk op **☎**.
  - ↳ **[REDIAL]** wordt weergegeven.
- 2 Druk opnieuw op **☎** om te bevestigen.
  - ↳ **[CALLING]** wordt weergegeven.

## Een inkomend gesprek aannemen

Wanneer het systeem een inkomend gesprek ontvangt, wordt het telefoonnummer of **[PHONE IN]** weergegeven.

Druk op **☎** om het gesprek aan te nemen.

## Een inkomend gesprek weigeren

Houd **☎** ingedrukt totdat **[END]** wordt weergegeven.

## Een gesprek beëindigen

Om een gesprek te beëindigen, drukt u op **☎**.

## Oproep doorschakelen naar mobiele telefoon

Standaard komt de stem tijdens een oproep uit de luidsprekers.

- 1 Houd **☎** ingedrukt totdat **[TRANSFER]** wordt weergegeven.
  - ↳ De luidsprekers worden uitgeschakeld en de stem komt alleen uit uw mobiele telefoon.
- 2 Neem op om het gesprek te starten.

## 8 Externe geluidsbron aansluiten

- 1 Sluit de externe geluidsbron met een kabel van 3,5 mm aan op de **AUDIO IN**-aansluiting.
- 2 Druk herhaaldelijk op **SOURCE** tot **[AUDIO IN]** wordt weergegeven.
- 3 Bedien de externe geluidsbron (raadpleeg de instructies die u bij de externe geluidsbron hebt ontvangen).

# 9 Geluid aanpassen

De volgende handelingen zijn op alle ondersteunde media van toepassing.

Knop	Functie
⓪ / 🔊	Draai aan deze knop om het volume te verhogen of verlagen.
⓪ / 🔊	Druk op deze knop om het geluid te dempen of te herstellen.
MAX SOUND / ⓪	Druk op deze knop om de functie voor maximaal volume in of uit te schakelen.
DBB/AS	Druk op deze knop om het Dynamic Bass Boost-geluidseffect (DBB) in- of uit te schakelen.
EQ AUDIO	Druk opnieuw op <sup>EQ</sup> AUDIO om een vooraf ingestelde equalizerinstelling te selecteren: <ul style="list-style-type: none"><li>• [OPTIMAL] (optimaal)</li><li>• [FLAT] (vlak)</li><li>• [POP] (pop)</li><li>• [USER] (gebruiker)</li><li>• [TECHNO] (techno)</li><li>• [ROCK] (rock)</li><li>• [CLASSIC] (klassiek)</li><li>• [JAZZ] (jazz)</li></ul>
EQ AUDIO	<ol style="list-style-type: none"><li>1 Houd ingedrukt om de equalizer naar wens aan te passen.</li><li>2 Druk herhaaldelijk op ▲ of ▼ om de aan te passen instelling te selecteren:<ul style="list-style-type: none"><li>• [BASS] (bas), bereik: -7 t/m +7.</li><li>• [TREBLE] (treble), bereik: -7 t/m +7.</li><li>• [BAL] (balans), bereik: 12L t/m 12R. (L=linkerluidspreker, R=rechterluidspreker)</li><li>• [FADER] (fader), bereik: 12R t/m 12F. (R = luidspreker achter, F = luidspreker voor)</li></ul></li><li>3 Draai ⓪ om een waarde te selecteren.</li></ol>

# 10 Systeeminstellingen aanpassen

- 1 Druk op **MENU** om naar de systeeminstellingen te gaan.
- 2 Druk herhaaldelijk op **▲** of **▼** tot één van de volgende instellingen wordt weergegeven.
  - **[BEEP TONE]**, **[DIMMER]**, **[DEMO]**, **[BLACK OUT]** of **[DANCE]**
- 3 Draai **⊖** om de instelling te wijzigen.

<b>[BEEP TONE]</b>	<b>[BEEP ON]</b>	De pieptoon van knoppen inschakelen.
	<b>[BEEP OFF]</b>	De pieptoon van knoppen uitschakelen.
<b>[DIMMER]</b>	<b>[DIMMER HIGH]</b>	De helderheid van het scherm verhogen.
	<b>[DIMMER LOW]</b>	De helderheid van het scherm verlagen.
<b>[DEMO]</b>	<b>[DEMO ON]</b>	Alle functies weergeven wanneer het systeem 2 minuten inactief is.
	<b>[DEMO OFF]</b>	De demomodus uitschakelen.
<b>[BLACK OUT]</b>	<b>[BKO 10 S]</b>	Het scherm 10 seconden na de laatste handeling automatisch uitschakelen.
	<b>[BKO 20 S]</b>	Het scherm 20 seconden na de laatste handeling automatisch uitschakelen.
	<b>[BKO OFF]</b>	Het scherm nooit uitschakelen.
<b>[DANCE]</b>	<b>[DANCE ON]</b>	Het spectrum op het LCD-display inschakelen.
	<b>[DANCE OFF]</b>	Het spectrum op het LCD-display uitschakelen.

# 11 Aanvullende informatie

## Resetten

U kunt de standaardinstellingen van het systeem herstellen.

- 1 Maak het voorpaneel los.
- 2 Druk met een balpen of vergelijkbaar voorwerp op de resetknop.  
↳ Aangepaste vooraf ingestelde opties zoals voorkeuzezenders en geluids aanpassingen, worden gewist.

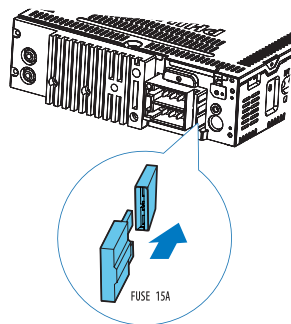
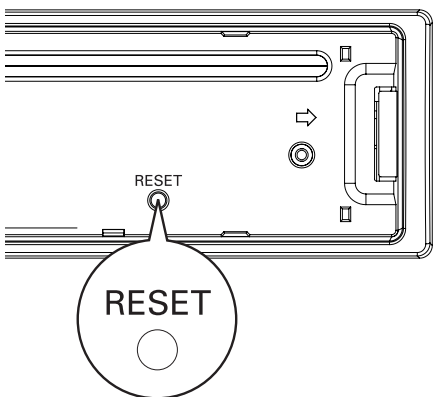

### Opmerking

- Als de nieuwe zekering ook beschadigd raakt, is er mogelijk een intern probleem. Raadpleeg uw Philips-dealer.

## Zekering vervangen

Als er geen stroom is, controleer dan de zekering en vervang deze bij beschadiging.

- 1 Controleer de elektrische aansluitingen.
- 2 Verwijder de beschadigde zekering van het achterpaneel.
- 3 Plaats een nieuwe zekering met dezelfde specificaties (15A).

# 12 Productinformatie

## Opmerking

- Productinformatie kan zonder voorafgaande kennisgeving worden gewijzigd.

Voeding	12V gelijkstroom (11V - 16V), negatief geaard
Zekering	15 A
Geschikte luidsprekerimpedantie	4 - 8 $\Omega$
Maximaal uitgangsvermogen	50 W $\times$ 4
Ononderbroken uitgangsvermogen	21 W $\times$ 4 RMS (4 $\Omega$ 10% totale harmonische vervorming)
Uitgangsspanning voorversterker	2,5V
Aux-in-niveau	500 mV
Afmetingen (b $\times$ h $\times$ d)	181,5 $\times$ 52 $\times$ 191,4 mm
Gewicht	1,47 kg

## Radio

Frequentiebereik - FM	87,5 - 108,0 MHz
Frequentiebereik - AM (MW)	522 - 1620 kHz (9 kHz)
	530 - 1710 kHz (10 kHz)
Bruikbare gevoeligheid - FM	8 $\mu$ V
Bruikbare gevoeligheid - AM (MW)	30 $\mu$ V

## Bluetooth

Uitgangsvermogen	Klasse 2
Frequentieband	2,4 GHz - 2,4835 GHz ISM-band
Bereik	3 meter (vrije ruimte)
Standaard	Bluetooth 2.0-specificatie

## Compatibele USB-apparaten:

- USB-flashgeheugen: USB 1.1-host met interface, ondersteuning voor alle snelheden (1.1, 2.0)
- USB-flashspelers: USB 1.1-host met interface, ondersteuning voor alle snelheden (1.1, 2.0)

## Ondersteunde bestandsindelingen:

- USB- of geheugenbestandsindelingen: FAT12, FAT16, FAT32
- MP3-bitsnelheid (gegevensnelheid): 32 - 320 kbps en variabele bitsnelheid
- WMA V4, V7, V8, V9 (L1, L2)
- MP3-samplefrequenties: 8-48 kHz
- MP3-bitsnelheden: 8~320 (kbps), variabele bitsnelheden
- WMA-samplefrequenties: 32 kHz, 44,1 kHz, 48 kHz
- WMA-bitsnelheden: 32~192 (kbps), variabele bitsnelheden



- Mappen met maximaal 8 niveaus
- Aantal albums/mappen: maximaal 99 voor CD's, maximaal 99 voor USB of geheugen
- Aantal tracks/titels: maximaal 999 voor CD's (afhankelijk van aantal albums), maximaal 999 voor USB of geheugen
- ID3-tag versie 2.0 of later

#### Niet-ondersteunde bestandsindelingen:

- Lege albums: een leeg album is een album dat geen MP3- of WMA-bestanden bevat. Lege albums worden niet op het display weergegeven.
- Niet-ondersteunde bestandsindelingen worden overgeslagen. Zo worden bijvoorbeeld Word-documenten (.doc) of MP3-bestanden met de extensie .dlf genegeerd en niet afgespeeld.
- AAC-, WAV- en PCM-audiobestanden
- WMA-bestanden die beveiligd zijn met DRM (.wav, .m4a, .m4p, .mp4, .aac)
- WMA-bestanden in 'lossless'-indeling

# 13 Problemen oplossen



#### Let op

- Verwijder de behuizing van dit apparaat nooit.

Probeer het apparaat nooit zelf te repareren. Hierdoor wordt de garantie ongeldig.

Als er zich problemen voordoen bij het gebruik van dit apparaat, controleer dan het volgende voordat u om service vraagt. Als het probleem onopgelost blijft, gaat u naar de website van Philips ([www.philips.com/support](http://www.philips.com/support)). Als u contact opneemt met Philips, zorg er dan voor dat u uw apparaat, het modelnummer en het serienummer bij de hand hebt.

#### Geen stroom of geen geluid.

- De motor van de auto is niet gestart. Start de motor.
- De kabel is niet goed aangesloten. Controleer de aansluitingen.
- De zekering is doorgeslagen. Vervang de zekering.
- Het volume is te laag. Pas het volume aan.
- Druk op de knop **RESET** als de bovenstaande oplossingen het probleem niet verhelpen.
- Controleer of de track een compatibele indeling heeft.

#### Ruis in uitzendingen.

- Signalen zijn te zwak. Selecteer een andere zender met sterkere signalen.
- Controleer de aansluiting van de autoantenne.
- Wijzig de uitzending van stereo in mono.

#### Kan disc niet afsp.

- Controleer of de disc is geplaatst met de bedrukte zijde naar boven.

- Gebruik een vezeldoek om de disc te reinigen en wrijf in een rechte lijn vanuit het midden naar de buitenkant.
- Deze disc is mogelijk beschadigd. Speel andere disc af.
- Controleer of de CD een gefinaliseerde CD/CD-R/CD-RW is.
- Controleer of de CD van een kopieerbeveiliging is voorzien.

#### De CD slaat tracks over

- Controleer of de CD beschadigd of vuil is.
- Controleer of de modus voor willekeurig afspelen niet is geactiveerd.

#### Disc kan niet worden uitgeworpen

- Houd ▲ ingedrukt.

#### Voorkeuzezenders gaan verloren

- Accukabel is niet goed aangesloten. Sluit de accukabel aan op de aansluiting die altijd onder spanning staat.

#### Op het scherm wordt ERR-12 weergegeven

- USB-gegevensfout. Controleer het USB-apparaat.

---

## Over het Bluetooth-apparaat

#### Er kan zelfs na een succesvolle Bluetooth-aansluiting geen muziek worden afgespeeld op het systeem.

- Het apparaat is niet geschikt voor het afspelen van muziek op het systeem.

#### De geluidskwaliteit is slecht nadat een Bluetooth-apparaat is aangesloten.

- De Bluetooth-ontvangst is slecht. Plaats het apparaat dichterbij het systeem of verwijder obstakels tussen het apparaat en het systeem.

#### Kan geen verbinding maken met het systeem.

- Het apparaat biedt geen ondersteuning voor de profielen die door het systeem worden vereist.

- De Bluetooth-functie van het apparaat is niet ingeschakeld. Raadpleeg de gebruikershandleiding van het apparaat voor meer informatie over het inschakelen van de functie.
- Het systeem bevindt zich niet in de koppelingsmodus.
- Het systeem is al aangesloten op een ander Bluetooth-apparaat. Verbreek de verbinding met het apparaat of alle overige aangesloten apparaten en probeer het opnieuw.

#### De verbinding met de gekoppelde mobiele telefoon wordt voortdurend aangesloten en weer verbroken.

- De Bluetooth-ontvangst is slecht. Plaats de mobiele telefoon dichterbij het systeem of verwijder obstakels tussen de mobiele telefoon en het systeem.
- Sommige mobiele telefoons maken voortdurend verbinding of verbreken de verbinding tijdens het bellen of het beëindigen van gesprekken. Dit betekent niet dat er zich een storing voordoet.
- Bij sommige mobiele telefoons wordt de Bluetooth-verbinding automatisch uitgeschakeld om energie te besparen. Dit betekent niet dat er zich een storing voordoet.

# 14 Verklarende woordenlijst

---

## M

### **MP3**

Een bestandsindeling met een comprimeersysteem voor geluidsdata. MP3 is de afkorting voor Motion Picture Experts Group 1 (of MPEG-1) Audio Layer 3. Met MP3-formaat kan één CD-R of CD-RW ongeveer 10 keer meer gegevens opslaan dan een gewone CD.

---

## R

### **RDS (Radio Data System)**

RDS-tuners kunnen automatisch afstemmen op zenders volgens het soort muziek (of spraak) dat ze uitzenden. RDS zorgt er ook voor dat een ontvanger tekstberichten en zelfs afbeeldingen kan weergeven (meestal call-letters en programma-informatie) die veel FM-stations via een subcarrier-sig-naal meesturen met hun normale uitzendsig-naal. Sommige tuners met RDS kunnen zelfs het afspelen van andere media (CD, MD of cassette) onderbreken voor verkeersinformatie of uitzendingen in geval van nood. RDS biedt ook andere handige functies, waarvan vele door het groeiende aantal RDS-stations worden aangeboden.

---

## W

### **WMA (Windows Media Audio)**

Een audioformaat van Microsoft, als onderdeel van Microsoft Windows Media technology. Omvat Microsoft Digital Rights Management tools, Windows Media Video encoding-technologie, en Windows Media Audio encoding-technologie.



Specifications are subject to change without notice  
© 2013 Koninklijke Philips Electronics N.V.  
All rights reserved.

CEM2220BT\_12\_UM\_V1.0

