

Stereo Bluetooth[®] Speaker

"BL-988"

Stereo-Bluetooth[®]-Lautsprecher

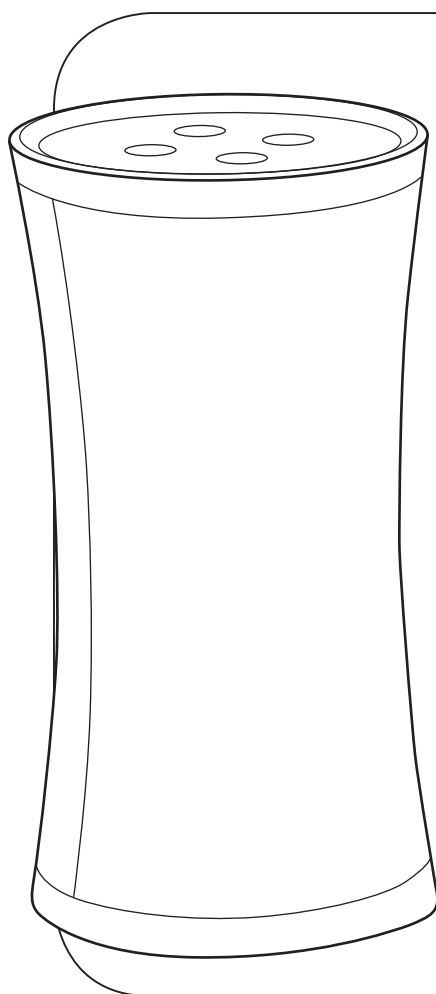

Operating Instructions	GB
Bedienungsanleitung	D
Mode d'emploi	F
Instrucciones de uso	E
Руководство по эксплуатации	RUS
Istruzioni per l'uso	I
Gebruiksaanwijzing	NL
Οδηγίες χρήσης	GR
Instrukcja obsługi	PL
Használati útmutató	H
Návod k použití	CZ
Návod na použitie	SK
Manual de instruções	P
Kullanma kılavuzu	TR
Manual de utilizare	RO
Bruksanvisning	S
Pistokelaturi	FIN



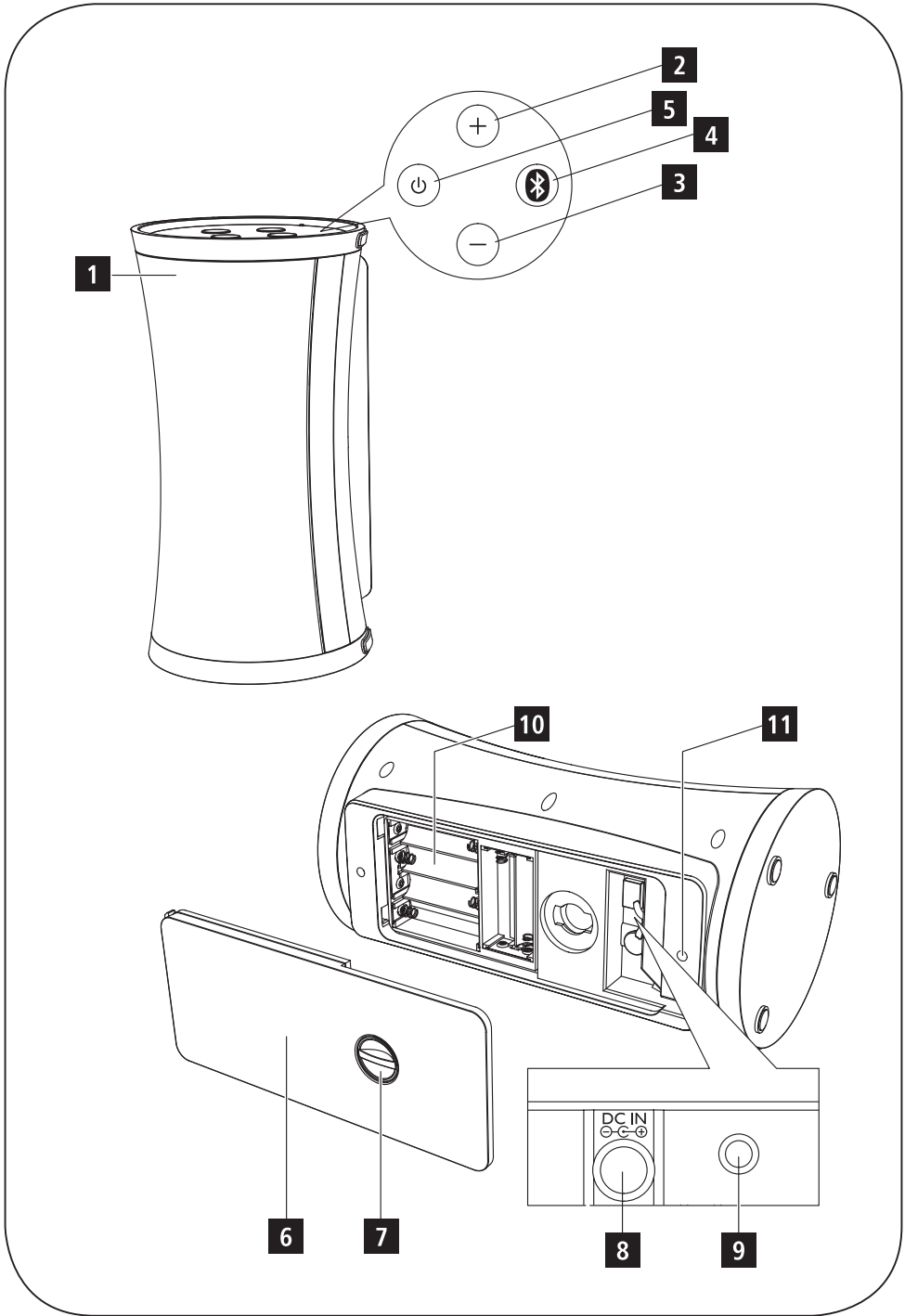

GB Operating instruction

Thank you for choosing a Hama product. Take your time and read the following instructions and information completely. Please keep these instructions in a safe place for future reference. If you sell the device, please pass these operating instructions on to the new owner.

1. Explanation of Warning Symbols and Notes

Warning

This symbol is used to indicate safety instructions or to draw your attention to specific hazards and risks.

Note

This symbol is used to indicate additional information or important notes.

2. Controls and Connections:

- 1) Function LED
- 2) Volume +
- 3) Volume -
- 4) Bluetooth pairing
- 5) Power ON/OFF
- 6) Battery compartment cover
- 7) Lock for battery compartment cover
- 8) DC IN port
- 9) Line IN port
- 10) Battery compartment
- 11) Wall bracket

3. Package Contents

- 1x "BL-988" Bluetooth speaker
- 1x power supply, 12 V, 1.0 A
- 1x audio cable, 1.0 m
- 1x operating instructions

4. Safety Notes

- The product is intended for private, non-commercial use only.
- The product is intended for indoor use only.
- Children should be supervised to ensure that they do not play with the device.
- Do not use the product in areas where the use of electronic devices is not permitted.
- Connect the product only to a socket that has been approved for the device. The electrical socket must always be easily accessible.
- Disconnect the product from the network using the power button – if this is not available, unplug the power cord from the socket.
- Lay all cables so that they do not pose a tripping hazard.
- Do not bend or crush the cable.
- Do not drop the product and do not expose it to any major shocks.
- Dispose of packaging material immediately according to locally applicable regulations.

- Do not modify the product in any way. Doing so voids the warranty.

Warning

- Do not use the product if the AC adapter, adapter cable or power cable is damaged.
- Do not attempt to service or repair the product yourself. Leave any and all service work to qualified experts.
- Do not open the device or continue to operate it if it becomes damaged.

5. Technical Data

Transmission method	Bluetooth V2.1 + EDR
Voltage	12 V AC/DC power supply unit or 6 X AA alkaline batteries (not included)
Frequency range	20 Hz – 20 kHz
Power	RMS 2 x 3 watts
Harmonic distortion	0.5%
S/N ratio	80 dB
Channel separation	50 dB
Range	Up to 10 m outdoors
Area of application	Indoors and outdoors

6. Startup and Operation

6.1 Using the speaker for the first time

- Open the battery compartment cover (6) of the speaker by turning the lock (7) clockwise to OPEN.
- Insert 6 x AA (rechargeable) batteries (not included) into the battery compartment (10) of the speaker (when doing so, pay attention to the polarity in accordance with the symbols in the battery compartments) or connect the 12 V power supply unit to the DC IN port (8) of the speaker and to a 230 V AC electrical socket.
- Close the battery compartment cover (6) and turn the lock (7) anticlockwise to CLOSE.
- Switch on the speaker by pressing the POWER button (5). The function LED (1) flashes blue.

Note

If the speakers are being powered from the mains, the power supply from the batteries is interrupted. The speakers do not have an integrated charging function. Rechargeable batteries must be charged in a separate charger.

Note

The BL-988 Bluetooth speakers are only suited for outdoor use (protection class IPX3) when operated using battery power. This does not involve the included power supply unit.

6.2 Bluetooth Operation

- Press the Pairing button (4) on the speaker for approximately 3 seconds until the function LED (1) flashes blue.
- Switch on your Bluetooth-enabled playback device (e.g. smartphone, MP3 player) and activate Bluetooth. Pair your playback device with the speaker „Hama BL-988“. (To do this, use the operating instructions of your playback device if necessary). If a PIN code is requested, confirm it by entering "0000". If the connection is successful, the function LED (1) remains continuously illuminated.
- Start the music playback on your playback device.
- Adjust the volume of the speaker by pressing the Volume + (2) or Volume – (3) button.
- If necessary, adjust the volume on your Bluetooth device.
- To ensure continuous transmission without interruptions, do not move more than 10 m away from the speakers.

6.3 Direct Line-In Operation

- The Bluetooth speaker can also be used as a conventional speaker. For this, connect the direct line-in port (9) to a playback device. Use the jack cable supplied. The function LED (1) lights up green.
- Start the music playback on your playback device.
- Adjust the volume of the speaker by pressing the Volume + (2) or Volume – (3) button.
- If necessary, adjust the volume on your playback device.

6.4 Switching Off

You can switch off the speakers completely using the POWER button (5) on the speaker. The function LED (1) is off.

7. Care and Maintenance

Only clean this product with a slightly damp, lint-free cloth and do not use aggressive cleaning agents.

8. Warranty Disclaimer

Hama GmbH & Co. KG assumes no liability and provides no warranty for damage resulting from improper installation/ mounting, improper use of the product or from failure to observe the operating instructions and/or safety notes.

9. Service and Support

Please contact Hama Product Consulting if you have any questions about this product.

Hotline: +49 9091 502-115 (German/English)

Further support information can be found here:

www.hama.com

10. Recycling Information

Note on environmental protection:



After the implementation of the European Directive 2002/96/EU and 2006/66/EU in the national legal system, the following applies: Electric and electronic devices as well as batteries must not be disposed of with household waste. Consumers are obliged by law to return electrical and electronic devices as well as batteries at the end of their service lives to the public collecting points set up for this purpose or point of sale. Details to this are defined by the national law of the respective country. This symbol on the product, the instruction manual or the package indicates that a product is subject to these regulations. By recycling, reusing the materials or other forms of utilising old devices/Batteries, you are making an important contribution to protecting our environment.

11. Declaration of Conformity



Hereby, Hama GmbH & Co. KG, declares that 00040988 is in compliance with the essential requirements and other relevant provisions of Directive 1999/5/EC.

See www.hama.com for declaration of conformity according to R&TTE Directive 99/5/EC guidelines.

D Bedienungsanleitung

Vielen Dank, dass Sie sich für ein Hama Produkt entschieden haben!

Nehmen Sie sich Zeit und lesen Sie die folgenden Anweisungen und Hinweise zunächst ganz durch. Bewahren Sie diese Bedienungsanleitung anschließend an einem sicheren Ort auf, um bei Bedarf darin nachschlagen zu können. Sollten Sie das Gerät veräußern, geben Sie diese Bedienungsanleitung an den neuen Eigentümer weiter.

1. Erklärung von Warnsymbolen und Hinweisen



Warnung

Wird verwendet, um Sicherheitshinweise zu kennzeichnen oder um Aufmerksamkeit auf besondere Gefahren und Risiken zu lenken.



Hinweis

Wird verwendet, um zusätzlich Informationen oder wichtige Hinweise zu kennzeichnen.

2. Bedienelemente und Anschlüsse

- 1) Funktions-LED
- 2) Lautstärke +
- 3) Lautstärke -
- 4) Bluetooth Pairing
- 5) Power ON / OFF
- 6) Batteriefachdeckel
- 7) Verriegelung Batteriefachdeckel
- 8) DC IN Buchse
- 9) Line IN Buchse
- 10) Batteriefach
- 11) Wandhalterung

3. Packungsinhalt

- 1x Bluetoothlautsprecher „BL-988“
- 1x Netzteil, 12 V, 1.0 A
- 1x Audiokabel 1,0m
- 1x Bedienungsanleitung

4. Sicherheitshinweise

- Das Produkt ist für den privaten, nicht-gewerblichen Haushaltsgebrauch vorgesehen.
- Verwenden Sie das Produkt ausschließlich für den dazu vorgesehenen Zweck.
- Kinder sollten beaufsichtigt werden, um sicher zu stellen, dass sie nicht mit dem Produkt spielen.
- Benutzen Sie das Produkt nicht in Bereichen, in denen elektronische Geräte nicht erlaubt sind.
- Betreiben Sie das Produkt nur an einer dafür zugelassenen Steckdose. Die Netzsteckdose muss jederzeit leicht erreichbar sein.
- Trennen Sie das Produkt mittels des Ein-/Ausschalters vom Netz – wenn dieser nicht vorhanden ist, ziehen Sie die Netzleitung aus der Steckdose.

- Verlegen Sie alle Kabel so, dass sie keine Stolpergefahr darstellen.
- Knicken und quetschen Sie das Kabel nicht.
- Lassen Sie das Produkt nicht fallen und setzen Sie es keinen heftigen Erschütterungen aus.
- Entsorgen Sie das Verpackungsmaterial sofort gemäß den örtlich gültigen Entsorgungsvorschriften.
- Nehmen Sie keine Veränderungen am Produkt vor. Dadurch verlieren sie jegliche Gewährleistungsansprüche.



Warnung

- Verwenden Sie das Produkt nicht, wenn das Netzteil oder die Netzleitung beschädigt sind.
- Versuchen Sie nicht, das Gerät selbst zu warten oder zu reparieren. Überlassen Sie jegliche Wartungsarbeit dem zuständigen Fachpersonal.
- Öffnen Sie das Produkt nicht und betreiben Sie es bei Beschädigungen nicht weiter.

5. Technische Daten

Übertragungsweise	Bluetooth V2.1 + EDR
Spannung	12V AC/DC Netzteil oder 6 X AA Alkaline Batterien (nicht enthalten)
Frequenzbereich	20 Hz – 20 kHz
Leistung	RMS 2 x 3 Watt
Klirrfaktor	0,5 %
S/N Ratio	80 dB
Channel Separation	50 dB
Reichweite	bis zu 10 m im Freien
Anwendungsbereich	Indoor und Outdoor

6. Inbetriebnahme und Betrieb

6.1 Inbetriebnahme Lautsprecher

- Öffnen Sie den Batteriefachdeckel(6) des Lautsprechers, indem Sie die Verriegelung (7) im Uhrzeigersinn nach OPEN drehen.
- Legen Sie 6 x AA Alkaline Batterien /Akkus (nicht im Lieferumfang) in das Batteriefach (10) des Lautsprechers ein (beachten Sie dabei die Polarität entsprechend den Abbildungen in den Batteriefächern) oder verbinden Sie das 12V Netzteil mit der DC IN Buchse (8) des Lautsprechers und einer 230V AC Steckdose.
- Schließen Sie den Batteriefachdeckel (6) und drehen Sie die Verriegelung (7) gegen den Uhrzeigersinn auf CLOSE.
- Schalten Sie den Lautsprecher an, indem Sie die POWER Taste (5) betätigen. Die Funktions-LED (1) blinkt blau.

Hinweis

Erfolgt die Stromversorgung der Lautsprecher über das Netzteil, so ist die Stromzufuhr der Batterien/Akkus unterbrochen. Die Lautsprecher haben keine eingebaute Ladefunktion. Die Akkus müssen in einem externen Ladegerät geladen werden.

Hinweis

Der Bluetooth Lautsprecher BL-988 ist nur im Batteriebetrieb für Outdoor-Einsätze (Schutzklasse IPX3) geeignet. Das mitgelieferte Netzteil ist davon ausgenommen.

6.2 Bluetooth Betrieb

- Drücken Sie die Pairing Taste (4) des Lautsprechers ca. 3 Sekunden bis die Funktions-LED (1) schnell blau blinkt.
- Schalten Sie ihr bluetoothfähiges Wiedergabegerät (z.B. Smartphone, MP3-Player) ein und aktivieren Sie Bluetooth. Pairen Sie ihr Wiedergabegerät mit dem Lautsprecher „Hama BL-988“. (Verwenden Sie hierzu ggf. die Bedienungsanleitung ihres Wiedergabegeräts) Falls ein Pin Code abgefragt wird, bestätigen Sie diesen mit „0000“. Eine erfolgreiche Verbindung wird durch permanentes Leuchten der Funktions-LED (1) signalisiert.
- Starten Sie die Musikwiedergabe an ihrem Wiedergabegerät.
- Passen Sie die Lautstärke des Lautsprechers an indem Sie die Taste Lautstärke + (2) oder Lautstärke – (3) betätigen.
- Passen Sie ggf. die Lautstärke an ihrem Bluetooth-Gerät an.
- Entfernen Sie sich nicht weiter als 10m von den Lautsprechern, um eine unterbrechungsfreie Übertragung zu gewährleisten.

6.3 Direct Line-In Betrieb

- Der Bluetoothlautsprecher kann auch als konventioneller Lautsprecher verwendet werden. Verbinden Sie hierzu die Direct Line-In Buchse (9) mit einem Wiedergabegerät. Verwenden Sie dafür das mitgelieferte Klinkenkabel. Die Funktions-LED (1) leuchtet grün.
- Starten Sie die Musikwiedergabe an ihrem Wiedergabegerät.
- Passen Sie die Lautstärke des Lautsprechers an, indem Sie die Taste Lautstärke + (2) oder Lautstärke – (3) betätigen.
- Passen Sie ggf. die Lautstärke an ihrem Wiedergabegerät an.

6.4 Ausschalten

Sie können die Lautsprecher mit der POWER Taste (5) am Lautsprecher komplett ausschalten. Die Funktions-LED (1) ist aus.

7. Wartung und Pflege

Reinigen Sie dieses Produkt nur mit einem fusselfreien, leicht feuchten Tuch und verwenden Sie keine aggressiven Reiniger.

8. Gewährleistungsausschluss

Die Hama GmbH & Co. KG übernimmt keinerlei Haftung oder Gewährleistung für Schäden, die aus unsachgemäßer Installation, Montage und unsachgemäßem Gebrauch des Produktes oder einer Nichtbeachtung der Bedienungsanleitung und/oder der Sicherheitshinweise resultieren.

9. Service und Support

Bitte wenden Sie sich bei Fragen zum Produkt gerne an die Hama-Produktberatung.

Hotline: +49 9091 502-115 (Deu/Eng)

Weitere Supportinformationen finden sie hier: www.hama.com

10. Entsorgungshinweise

Hinweis zum Umweltschutz:



Ab dem Zeitpunkt der Umsetzung der europäischen Richtlinien 2002/96/EG und 2006/66/EG in nationales Recht gilt folgendes: Elektrische und elektronische

Geräte sowie Batterien dürfen nicht mit dem Hausmüll entsorgt werden. Der Verbraucher ist gesetzlich verpflichtet, elektrische und elektronische Geräte sowie Batterien am Ende ihrer Lebensdauer an den dafür eingerichteten, öffentlichen Sammelstellen oder an die Verkaufsstelle zurückzugeben. Einzelheiten dazu regelt das jeweilige Landesrecht. Das Symbol auf dem Produkt, der Gebrauchsanleitung oder der Verpackung weist auf diese Bestimmungen hin. Mit der Wiederverwertung, der stofflichen Verwertung oder anderen Formen der Verwertung von Altgeräten/Batterien leisten Sie einen wichtigen Beitrag zum Schutz unserer Umwelt.

11. Konformitätserklärung



Hiermit erklärt Hama GmbH & Co. KG, dass sich dieses Gerät in Übereinstimmung mit den grundlegenden Anforderungen und den übrigen einschlägigen Bestimmungen der Richtlinie 1999/5/EG befindet. Die Konformitätserklärung nach der R&TTE Richtlinie 99/5/EG finden Sie unter www.hama.com.

F Mode d'emploi

Nous vous remercions d'avoir choisi un produit Hama. Veuillez prendre le temps de lire l'ensemble des remarques et consignes suivantes. Veuillez conserver ce mode d'emploi à portée de main afin de pouvoir le consulter en cas de besoin. Transmettez-le au nouveau propriétaire avec l'appareil le cas échéant.

1. Explication des symboles d'avertissement et des remarques



Avertissement

Ce symbole est utilisé pour indiquer des consignes de sécurité ou pour attirer votre attention sur des dangers et risques particuliers.



Remarque

Ce symbole est utilisé pour indiquer des informations supplémentaires ou des remarques importantes.

2. Connexions et éléments de commande

- 1) LED de fonctionnement
- 2) Volume +
- 3) Volume –
- 4) Couplage Bluetooth
- 5) Mise sous/hors tension ON/OFF
- 6) Couvercle du compartiment à piles
- 7) Verrouillage du couvercle du compartiment à piles
- 8) Prise DC IN
- 9) Prise Line IN
- 10) Compartiment à piles
- 11) Support mural

3. Contenu de l'emballage

- 1 haut-parleur Bluetooth « BL-988 »
- 1 bloc secteur 12 V 1,0 A
- 1 câble audio de 1,0 m
- Mode d'emploi

4. Consignes de sécurité

- Ce produit est destiné à une installation domestique non commerciale.
- Ce produit est destiné à une utilisation exclusivement à l'intérieur d'un bâtiment.
- Les enfants doivent être surveillés afin de garantir qu'ils ne jouent pas avec le produit.
- N'utilisez pas le produit dans les zones dans lesquelles l'utilisation d'appareils électroniques est interdite.
- Branchez l'appareil à une prise de courant appropriée. La prise de courant doit être facilement accessible à tout moment.
- Coupez le produit du secteur à l'aide de l'interrupteur - débranchez la prise de courant en cas d'absence d'interrupteur.
- Posez tous les câbles de telle sorte qu'ils ne présentent aucun risque de chute.
- Faites attention à ne pas plier ni coincer le câble.

- Protégez le produit des secousses violentes et évitez tout choc ou toute chute.
- Recyclez les matériaux d'emballage conformément aux prescriptions locales en vigueur.
- N'apportez aucune modification à l'appareil. Des modifications vous feraient perdre vos droits de garantie.



Avertissement

- Cessez d'utiliser le produit si l'adaptateur CA, le câble adaptateur ou le câble d'alimentation est endommagé.
- Ne tentez pas de réparer l'appareil vous-même ni d'effectuer des travaux d'entretien. Déléguez tous travaux d'entretien à des techniciens qualifiés.
- Ne tentez pas d'ouvrir le produit en cas de détérioration et cessez de l'utiliser.

5. Caractéristiques techniques

Mode de transmission	Bluetooth V2.1 + EDR
Tension	bloc secteur 12 V CC/CA 12 V ou 6 piles alcalines LR6/AA (non fournies)
Plage de fréquence	20 Hz – 20 kHz
Puissance	RMS 2 x 3 Watt
Taux de distorsion	0,5 %
Rapport signal/bruit	80 dB
Séparation des canaux	50 dB
Portée	jusqu'à 10 m à l'extérieur
Plage d'utilisation	intérieur et extérieur

6. Mise en service et fonctionnement

6.1 Mise en service du haut-parleur

- Ouvrez le compartiment à piles du haut-parleur (6) en tournant le verrouillage (7) dans le sens des aiguilles d'une montre (position OPEN).
- Insérez 6 piles/batteries LR6/AA (non fournies) dans le compartiment (10) du haut-parleur (en respectant les indications de polarité) ou connectez le bloc secteur 12V à une prise de courant 230 V et à la prise DC IN (8) du haut-parleur.
- Refermez le compartiment à piles (6) en tournant le verrouillage dans le sens contraire des aiguilles d'une montre (position CLOSE).
- Mettez le haut-parleur sous tension en appuyant sur la touche POWER (5). La LED de fonctionnement (1) clignote en bleu.



Remarque

L'alimentation des haut-parleurs à partir des piles/batteries est interrompue dès que vous branchez le bloc secteur. Les haut-parleurs ne disposent pas de fonction de recharge intégrée. Les batteries doivent être rechargées dans un chargeur externe.

Remarque

En utilisation à l'extérieur (indice de protection IPX3), le haut-parleur Bluetooth BL-988 doit fonctionner exclusivement sur piles. Le bloc secteur fourni ne peut pas être utilisé.

6.2 Fonctionnement Bluetooth

- Appuyez sur la touche de couplage (4) du haut-parleur pendant env. 3 secondes jusqu'à ce que la LED de fonctionnement (1) clignote rapidement en bleu.
- Mettez votre appareil de lecture Bluetooth sous tension (smartphone, lecteur MP3, etc.) et activez la fonction Bluetooth. Coupez votre appareil de lecture avec le haut-parleur „Hama BL-988“ (veuillez consulter, le cas échéant, les instructions de service de votre appareil) ; saisissez « 0000 » si votre appareil exige un mot de passe ou un PIN. L'allumage en continu de la LED de fonctionnement indique l'établissement correct de la connexion.
- Lancez la lecture sur votre appareil.
- Vous pouvez adapter le volume du haut-parleur à l'aide de la touche volume + (2) ou volume - (3).
- Adaptez le niveau de volume sur votre appareil Bluetooth.
- Ne vous éloignez pas de plus de 10 m des haut-parleurs afin de ne pas interrompre la transmission.

6.3 Fonctionnement Line In directe

- Vous pouvez également utiliser le haut-parleur Bluetooth comme haut-parleur traditionnel. Etablissez la connexion entre la prise Direct Line-In (9) et votre appareil de lecture en utilisant le câble jack fourni. La LED de fonctionnement (1) s'allume en vert.
- Lancez la lecture sur votre appareil.
- Vous pouvez adapter le volume du haut-parleur à l'aide de la touche volume + (2) ou volume - (3).
- Adaptez, le cas échéant, le niveau de volume sur votre appareil Bluetooth.

6.4 Mise hors tension

Vous pouvez mettre les haut-parleurs hors tension à l'aide de la touche POWER (5) sur le haut-parleur. La LED de fonctionnement (1) s'éteint.

7. Soins et entretien

Nettoyez la balance uniquement à l'aide d'un chiffon non fibreux légèrement humide ; évitez tout détergent agressif.

8. Exclusion de garantie

La société Hama GmbH & Co. KG décline toute responsabilité en cas de dommages provoqués par une installation, un montage ou une utilisation non conformes du produit ou encore provoqués par un non respect des consignes du mode d'emploi et/ou des consignes de sécurité.

9. Service et assistance

En cas de question concernant le produit, veuillez vous adresser au service de conseil produits de Hama. Ligne téléphonique directe : +49 9091 502-115 (allemand/anglais)
Vous trouverez ici de plus amples informations concernant l'assistance : www.hama.com

10. Consignes de recyclage

Remarques concernant la protection de l'environnement:



Conformément à la directive européenne 2002/96/CE et 2006/66/CE, et afin d'atteindre un certain nombre d'objectifs en matière de protection de l'environnement, les règles suivantes doivent être appliquées: Les appareils électriques et électroniques ainsi que les batteries ne doivent pas être éliminés avec les déchets ménagers. Le pictogramme "picto" présent sur le produit, son manuel d'utilisation ou son emballage indique que le produit est soumis à cette réglementation. Le consommateur doit retourner le produit/la batterie usager aux points de collecte prévus à cet effet. Il peut aussi le remettre à un revendeur. En permettant enfin le recyclage des produits ainsi que les batteries, le consommateur contribuera à la protection de notre environnement. C'est un acte écologique.

11. Déclaration de conformité



La société Hama GmbH & Co. KG certifie que cet appareil est conforme aux exigences de base et aux dispositions de la directive 1999/5/ en vigueur. Vous trouverez la déclaration de conformité à la directive R&TTE 99/5/CE sur www.hama.de.

E Instrucciones de uso

Le agradecemos que se haya decidido por un producto de Hama.
Tómese tiempo y léase primero las siguientes instrucciones e indicaciones. Después, guarde estas instrucciones de manejo en un lugar seguro para poder consultarlas cuando sea necesario. Si vende el aparato, entregue estas instrucciones de manejo al nuevo propietario.

1. Explicación de los símbolos de aviso y de las indicaciones

Aviso

Se utiliza para caracterizar las indicaciones de seguridad o para llamar la atención sobre peligros y riesgos especiales.

Nota

Se utiliza para caracterizar informaciones adicionales o indicaciones importantes.

2. Elementos de manejo y conexiones

- 1) LED de funcionamiento
- 2) Volumen +
- 3) Volumen -
- 4) Bluetooth Pairing
- 5) Power ON/OFF
- 6) Cubierta del compartimento de pilas
- 7) Cierre de la cubierta del compartimento de pilas
- 8) Conector hembra DC IN
- 9) Conector hembra Line IN
- 10) Compartimento de pilas
- 11) Soporte de pared

3. Contenido del paquete

- 1 altavoz Bluetooth „BL-988“
- 1 fuente de alimentación, 12 V, 1.0 A
- 1 cable de audio de 1,0 m
- 1 instrucciones de manejo

4. Instrucciones de seguridad

- El producto es para el uso doméstico privado, no comercial.
- El producto está diseñado sólo para el uso dentro de edificios.
- Se debe vigilar a los niños para asegurarse de que no juegan con el aparato.
- No utilice el producto en áreas donde no se permitan aparatos electrónicos.
- Utilice el producto sólo en una toma de corriente autorizada. La toma de corriente debe estar fácilmente accesible en todo momento.
- Desconecte el producto de la red eléctrica mediante el interruptor on/off – de no existir éste, desenchufe el cable eléctrico de la toma de corriente.
- Tienda todos los cables de modo que no constituyan un peligro de tropezar.

- No doble ni aplaste el cable.
- No deje caer el producto ni lo someta a sacudidas fuertes.
- Deseche el material de embalaje en conformidad con las disposiciones locales sobre el desecho vigentes.
- No realice cambios en el aparato. Esto conllevaría la pérdida de todos los derechos de la garantía.

Aviso

- No utilice el producto si el adaptador de AC, el adaptador del cable o el cable eléctrico están dañados.
- No intente mantener o reparar el aparato por cuenta propia. Encomiende cualquier trabajo de mantenimiento al personal especializado competente.
- No abra el producto y no lo siga operando de presentar deterioros.

5. Datos técnicos

Modo de transmisión	Bluetooth V2.1 + EDR
Tensión	Fuente de alimentación de 12V AC/DC o 6 pilas alcalinas AA (no incluidas)
Rango de frecuencia	20 Hz – 20 kHz
Potencia	RMS 2 x 3 vatios
Coefficiente de distorsión no lineal	0,5 %
Relación S/N	80 dB
Separación de canal	50 dB
Alcance	hasta 10 m al aire libre
Ámbito de uso	Interior y exterior

6. Puesta en servicio y funcionamiento

6.1 Puesta en servicio de altavoz

- Abra la cubierta del compartimento de pilas (6) del altavoz girando el cierre (7) en sentido horario hacia OPEN.
- Coloque 6 pilas alcalinas / pila recargables AA (no incluidas) en el compartimento de pilas (10) (obsérvese la polaridad indicada en los compartimentos) o conecte la fuente de alimentación de 12 V con el conector hembra DC IN (8) del altavoz y con un enchufe de 230 V AC.
- Cierre la cubierta del compartimento de pilas (6) del altavoz y gire el cierre (7) en sentido anti-horario hacia CLOSE.
- Encienda el altavoz pulsando la tecla POWER (5). El LED de funcionamiento (1) parpadea en azul.

Nota

Si la alimentación de corriente de los altavoces se realiza mediante la fuente de alimentación, el suministro de corriente de las pilas/pilas recargables se interrumpe. Los altavoces no disponen de función de carga integrada. Las pilas recargables se deben cargar con un cargador externo.

Nota

El altavoz bluetooth BL-988 solo es apto para su utilización al aire libre (clase de protección IPX3) en el caso de funcionamiento a pilas. La fuente de alimentación suministrada queda excluida para este fin.

6.2 Modo Bluetooth

- Mantenga pulsada la tecla Pairing (4) del altavoz durante aprox. 3 segundos hasta que el LED de funcionamiento (1) parpadee rápidamente en azul.
- Encienda su reproductor compatible con Bluetooth (p. ej., teléfono inteligente, reproductor MP3) y active Bluetooth. Sincronice su reproductor con el altavoz „Hama BL-988“. (Consulte las instrucciones de manejo de su reproductor de ser necesario) Si se le pide la entrada de un código Pin, confirme con „0000“. Cuando la conexión se establece con éxito, el LED de funcionamiento (1) luce permanentemente.
- Inicie la reproducción de música en su reproductor.
- Ajuste el volumen del altavoz con la tecla Volumen + (2) o Volumen – (3).
- De ser necesario, ajuste el volumen en su aparato Bluetooth.
- No se aleje más de 10 m del altavoz para que la transmisión se desarrolle sin interrupciones.

6.3 Modo Direct Line-In

- El altavoz Bluetooth se puede utilizar también como altavoz convencional. Conecte para ello el conector hembra Direct Line-In (9) con un reproductor. Utilice en tal caso el cable con jack suministrado. El LED de funcionamiento (1) luce en verde.
- Inicie la reproducción de música en su reproductor.
- Ajuste el volumen del altavoz con la tecla Volumen + (2) o Volumen – (3).
- De ser necesario, ajuste el volumen en su aparato Bluetooth.

6.4 Apagar

Puede apagar por completo el altavoz con la tecla POWER (5) del mismo. El LED de funcionamiento (1) se apaga.

7. Mantenimiento y cuidado

Limpie este producto sólo con un paño ligeramente humedecido que no deje pelusas y no utilice detergentes agresivos.

8. Exclusión de responsabilidad

Hama GmbH & Co KG no se responsabiliza ni concede garantía por los daños que surjan por una instalación, montaje o manejo incorrectos del producto o por la no observación de las instrucciones de manejo y/o de las instrucciones de seguridad.

9. Servicio y soporte

Si tiene que hacer alguna consulta sobre el producto, diríjase al asesoramiento de productos Hama.

Línea directa: +49 9091 502-115 (Alemán/Inglés)

Encontrar más información de soporte aquí:

www.hama.com

10. Instrucciones para desecho y reciclaje

Nota sobre la protección medioambiental:



Después de la puesta en marcha de la directiva Europea 2002/96/EU y 2006/66/EU en el sistema legislativo nacional, se aplicara lo siguiente: Los aparatos eléctricos y electrónicos, así como las baterías, no se deben evacuar en la basura doméstica. El usuario está legalmente obligado a llevar los aparatos eléctricos y electrónicos, así como pilas y pilas recargables, al final de su vida útil a los puntos de recogida comunales o a devolverlos al lugar donde los adquirió. Los detalles quedaran definidos por la ley de cada país. El símbolo en el producto, en las instrucciones de uso o en el embalaje hace referencia a ello. Gracias al reciclaje, al reciclaje del material o a otras formas de reciclaje de aparatos/pilas usados, contribuye Usted de forma importante a la protección de nuestro medio ambiente.

11. Declaración de conformidad



Mediante la presente, Hama GmbH & Co. KG declara que este aparato cumple con los requisitos básicos y los demás reglamentos relevantes de la directiva 1999/5/CE. La declaración de conformidad según la directiva R&TTE 99/5/CE la encontrará en www.hama.com.

Благодарим за покупку изделия фирмы Nana. внимательно ознакомьтесь с настоящей инструкцией. Храните инструкцию в надежном месте для справок в будущем. В случае передачи изделия другому лицу приложите и эту инструкцию.

1. Предупредительные пиктограммы и инструкции

⚠ Внимание
 Данным значком отмечены инструкции, несоблюдение которых может привести к опасной ситуации.

i Примечание
 Дополнительная или важная информация.

2. Органы управления и разъемы

- 1) Светодиодная лампа
- 2) Увеличить громкость
- 3) Уменьшить громкость
- 4) Согласование Bluetooth
- 5) Выключатель питания
- 6) Крышка отсека батарей
- 7) Фиксатор крышки отсека батарей
- 8) Разъем питания
- 9) Линейный вход
- 10) Отсек батарей
- 11) Настенный держатель

3. Комплект поставки

- 1 громкоговоритель „BL-988“, Bluetooth
- 1 блок питания, 12 В, 1 А
- 1 аудио-кабель, 1 м
- 1 инструкция по эксплуатации

4. Техника безопасности

- Изделие предназначено только для домашнего применения.
- Запрещается эксплуатировать вне помещений.
- Не оставлять детей без присмотра во избежание их доступа к устройству.
- Не применять в запретных зонах.
- Разрешается подключать только к соответствующей розетке электросети. Розетка электросети должна быть легко доступна.
- Отключать с помощью выключателя электросети, а при его отсутствии вытащить провод из розетки.
- Кабели не должны создавать помехи перемещению людей.
- Кабель не сгибать и не зажимать.
- Не ронять. Беречь от сильных ударов.
- Утилизировать упаковку в соответствии с местными нормами.
- Запрещается вносить изменения в конструкцию. В противном случае гарантийные обязательства аннулируются.

⚠ Внимание

- Запрещается эксплуатация при неисправном блоке питания или поврежденном кабеле питания.
- Запрещается самостоятельно ремонтировать устройство. Ремонт разрешается производить только квалифицированному персоналу.
- Изделие не открывать. Запрещается эксплуатировать неисправное изделие.

5. Технические характеристики

Протокол связи	Bluetooth V2.1 + EDR
Напряжение	блок питания 12 В ~/= или 6 батарей AA (в комплект не входят)
Диапазон частот	20 Гц - 20 кГц
Мощность	2x 3 Вт среднеквадр.
Кэф. нелинейных искажений	0,5 %
Отношение сигнал/шум	80 дБ
Разделение каналов	50 дБ
Дальность действия	до 10 м (свободного пространства)
Область применения	внутри и вне помещений

6. Ввод в эксплуатацию и эксплуатация

6.1 Ввод в эксплуатацию

- Откройте крышку отсека батарей (6), повернув фиксатор (7) по часовой стрелке.
- Вставьте 6 батарей или аккумуляторов типоразмера AA (в комплект не входят) в отсек батарей (10). Соблюдайте полярность (см. маркировку на корпусе отсека). Громкоговоритель также может работать от блока питания 12 В (в комплекте). Подключите блок питания к разъему питания (8) и к розетке электросети 230 В~.
- Закройте крышку отсека батарей (6), повернув фиксатор (7) против часовой стрелки.
- Включите громкоговоритель, нажав кнопку питания (5). Светодиодная лампа (1) мигает синим светом.

i Примечание
 При подключении блока питания соединение батарей/аккумуляторов от цепи питания отключается. Встроенного заряжающего устройства в громкоговорителях не предусмотрено. Аккумуляторы необходимо заряжать во внешнем заряжающем устройстве.

Примечание

При питании от батарей громкоговоритель BL-988 Bluetooth может применяться для эксплуатации вне помещений (степень защиты IPX3). Блок питания при этом не применяется.

6.2 Работа через Bluetooth

- Нажмите и ок. 3 секунд удерживайте кнопку согласования (4), пока светодиодная лампа (1) не начнет быстро мигать синим светом.
- Включите устройство с поддержкой протокола Bluetooth (смартфон, проигрыватель MP3 и т.д.) и запустите на нем модуль Bluetooth. Выполните согласование устройств „Hama BL-988“. Смотрите руководство по эксплуатации устройства. При запросе ПИН введите „0000“. Если соединение установлено, лампа (1) горит непрерывно.
- На источнике звука включите воспроизведение.
- Отрегулируйте громкость кнопками (2) и (3).
- Отрегулируйте громкость на устройстве воспроизведения.
- Расстояние между устройствами не должно превышать 10 метров.

6.3 Соединение через линейный вход

- Устройство может применяться и в качестве обычного громкоговорителя. Для этого устройство воспроизведения следует подключить к гнезду линейного входа (9) с помощью аудио-кабеля (в комплекте). Лампа (1) горит зеленым светом.
- На источнике звука включите воспроизведение.
- Отрегулируйте громкость кнопками (2) и (3).
- Отрегулируйте громкость на устройстве воспроизведения.

6.4 Выключение

Выключите громкоговоритель, нажав кнопку питания (5). Лампа (1) погаснет.

7. Уход и техническое обслуживание

Чистку изделия производить только безворсовой легка влажной салфеткой. Запрещается применять агрессивные чистящие средства.

8. Отказ от гарантийных обязательств

Компания Hama GmbH & Co. KG не несет ответственность за ущерб, возникший вследствие неправильного монтажа, подключения и использования изделия не по назначению, а также вследствие несоблюдения инструкции по эксплуатации и техники безопасности.

9. Отдел техобслуживания

По вопросам ремонта или замены неисправных изделий обращайтесь к продавцу или в сервисную службу компании Hama.

Горячая линия отдела техобслуживания:
+49 9091 502-115 (немецкий, английский)
Подробнее смотрите здесь: www.hama.com

10. Инструкции по утилизации

Охрана окружающей среды:



С момента перехода национального законодательства на европейские нормы 2002/96/EU и 2006/66/EU действительно следующее: Электрические и электронные приборы, а также батареи запрещается утилизировать с обычным мусором. Потребитель, согласно закону, обязан утилизировать электрические и электронные приборы, а также батареи и аккумуляторы после их использования в специально предназначенных для этого пунктах сбора, либо в пунктах продажи. Детальная регламентация этих требований осуществляется соответствующим местным законодательством. Необходимо соблюдать данных предписаний обозначается особым значком на изделии, инструкции по эксплуатации или упаковке. При переработке, повторном использовании материалов или при другой форме утилизации бывших в употреблении приборов Вы помогаете охране окружающей среды. В соответствии с предписаниями по обращению с батареями, в Германии вышеназванные нормы действуют для утилизации батарей и аккумуляторов.

11. Декларация производителя



Компания Hama GmbH & Co. KG настоящим подтверждает, что данное изделие полностью соответствует основным требованиям, а также предписаниям и положениям нормативов 1999/5/EG. Заявление о соответствии товара нормам R&TTE 99/5/EG см. на веб-узле www.hama.com.

I Istruzioni per l'uso

Grazie per avere acquistato un prodotto Hama!
Prima della messa in esercizio, leggete attentamente le seguenti istruzioni e avvertenze, quindi conservatele in un luogo sicuro per una eventuale consultazione. In caso di cessione dell'apparecchio, consegnate anche le presenti istruzioni al nuovo proprietario.

1. Spiegazione dei simboli di avvertimento e delle indicazioni

Attenzione

Viene utilizzato per contrassegnare le indicazioni di sicurezza oppure per rivolgere l'attenzione verso particolari rischi e pericoli.

Avvertenza

Viene utilizzato per contrassegnare informazioni supplementari o indicazioni importanti.

2. Elementi di comando e attacchi

- 1) LED di funzionamento
- 2) Volume +
- 3) Volume -
- 4) Pairing Bluetooth
- 5) Power ON / OFF
- 6) Coperchio vano batterie
- 7) Blocco coperchio vano batterie
- 8) Presa DC IN
- 9) Presa LINE IN
- 10) Vano batterie
- 11) Supporto da parete

3. Contenuto della confezione

- 1 altoparlante Bluetooth "BL-988"
- 1 alimentatore, 12 V/1.0 A
- 1 cavo audio 1,0m
- Istruzioni per l'uso

4. Indicazioni di sicurezza:

- Il prodotto è concepito per l'uso domestico privato, non commerciale.
- Il prodotto è stato concepito solo per l'utilizzo all'interno degli edifici.
- Sorvegliare i bambini per accertarsi che non giochino con l'apparecchio.
- Non utilizzare il prodotto in zone in cui non sono ammesse le apparecchiature elettroniche.
- Collegare il prodotto solo a una presa di rete appositamente omologata. La presa di rete deve poter essere raggiungibile in qualsiasi momento.
- Scollegare il prodotto dalla rete mediante l'interruttore on/off; se questo non è presente, estrarre il cavo di rete dalla presa.
- Disporre tutti i cavi in modo da non inciamparsi.
- Non piegare, né schiacciare il cavo.

- Non fare cadere il prodotto e non sottoporlo a forti scossoni!
- Smaltire immediatamente il materiale d'imballaggio attenendosi alle prescrizioni locali vigenti.
- Non apportare modifiche all'apparecchio per evitare di perdere i diritti di garanzia.

Attenzione

- Non utilizzare il prodotto se l'adattatore AC, il cavo adattatore o il cavo di rete sono danneggiati.
- Non tentare di aggiustare o riparare l'apparecchio da soli. Fare eseguire qualsiasi lavoro di riparazione al personale specializzato competente.
- Non aprire il prodotto e non utilizzarlo più se danneggiato.

5. Dati tecnici

Metodo di trasmissione	Bluetooth V2.1 + EDR
Tensione	alimentatore 12V AC/DC oppure 6 batterie AA (non contenute nella confezione)
Campo di frequenza	20 Hz – 20 kHz
Potenza	RMS 2 x 3 Watt
Fattore Klirr	0,5 %
S/N ratio	80 dB
Separazione canale	50 dB
Portata	fino a 10 m all'aperto
Campo di utilizzo	interni ed esterni

6. Messa in esercizio e funzionamento

6.1 Messa in funzione delle casse acustiche

- Aprire il coperchio del vano batterie dell'altoparlante (6) ruotando il dispositivo di blocco (7) in senso orario in posizione OPEN.
- Inserire 6 batterie alcaline /accumulatori AA (non in dotazione) nel vano batterie (10) dell'altoparlante (prestare attenzione alla corretta polarità, attenendosi alle figure sui vani batterie) o collegare gli alimentatori da 12V alle prese DC IN (8) dell'altoparlante e alle prese da 230V AC.
- Chiudere il coperchio del vano batterie (6) ruotando il dispositivo di blocco (7) in senso antiorario in posizione CLOSE.
- Accendere l'altoparlante premendo il tasto POWER (5). Il LED di funzionamento (1) lampeggia blu.

Avvertenza

Se l'alimentazione elettrica dell'altoparlante avviene mediante l'alimentatore, l'alimentazione elettrica delle batterie/delle batterie ricaricabili viene interrotta. Gli altoparlanti non hanno una funzione di carica integrata. Le batterie ricaricabili devono essere ricaricate con un caricabatterie esterno.

Avvertenza

L'altoparlante Bluetooth BL-988 può essere utilizzato all'esterno solo a batteria (classe di protezione IPX3). L'alimentatore in dotazione deve essere estratto.

6.2 Funzionamento Bluetooth

- Premere il tasto Pairing (4) dell'altoparlante per ca. 3 secondi finché il LED di funzionamento (1) non lampeggia blu.
- Accendere il riproduttore Bluetooth (per es. Smartphone, lettore MP3) e attivare il Bluetooth. Effettuare il pairing del riproduttore e dell'altoparlante „Hama BL-988“. (Eventualmente utilizzare le istruzioni per l'uso del proprio riproduttore). Se viene richiesto un codice Pin Code, immettere „0000“. L'avvenuta connessione viene segnalata dal LED di funzionamento (1) a luce fissa.
- Avviare la riproduzione musicale sul riproduttore.
- Adeguare il volume dell'altoparlante mediante i tasti Volume + (2) o Volume – (3).
- Adeguare il volume al proprio dispositivo Bluetooth.
- Non allontanarsi per oltre 10m dagli altoparlanti per garantire una trasmissione senza interruzione.

6.3 Funzionamento Direct Line-In

- L'altoparlante Bluetooth può essere utilizzato anche come altoparlante convenzionale. Collegare la presa Direct Line-In (9) a un riproduttore, mediante un cavo jack in dotazione. Il LED di funzionamento (1) lampeggia verde.
- Avviare la riproduzione musicale sul riproduttore.
- Adeguare il volume dell'altoparlante mediante i tasti Volume + (2) o Volume – (3).
- Adeguare il volume al proprio riproduttore.

6.4 Spegnimento

Gli altoparlanti si possono disattivare completamente con il tasto POWER (5) sull'altoparlante. Il LED di funzionamento (1) è spento.

7. Cura e manutenzione

Pulire questo prodotto solo con un panno umido e che non lascia pelucchi e non utilizzare mai detergenti aggressivi.

8. Esclusione di garanzia

Hama GmbH & Co.KG non si assume alcuna responsabilità per i danni derivati dal montaggio o l'utilizzo scorretto del prodotto, nonché dalla mancata osservanza delle istruzioni per l'uso e/o delle indicazioni di sicurezza.

9. Assistenza e supporto

In caso di domande sul prodotto, rivolgersi alla Consulenza prodotto Hama.

Hotline: +49 9091 502-115 (ted./ing.)

Ulteriori informazioni sul supporto sono disponibili qui: www.hama.com

10. Indicazioni di smaltimento

Informazioni per protezione ambientale:



Dopo l'implementazione della Direttiva Europea 2002/96/EU e 2006/66/EU nel sistema legale nazionale, ci sono le seguenti applicazioni: Le apparecchiature elettriche ed elettroniche e le batterie non devono essere smaltite con i rifiuti domestici. I consumatori sono obbligati dalla legge a restituire i dispositivi elettrici ed elettronici e le batterie alla fine della loro vita utile ai punti di raccolta pubblici preposti per questo scopo o nei punti vendita. Dettagli di quanto riportato sono definiti dalle leggi nazionali di ogni stato. Questo simbolo sul prodotto, sul manuale d'istruzioni o sull'imballo indicano che questo prodotto è soggetto a queste regole. Riciclando, ri-utilizzando i materiali o utilizzando sotto altra forma i vecchi prodotti/le batterie, darete un importante contributo alla protezione dell'ambiente.

11. Dichiarazione di conformità



Hama GmbH & Co. KG dichiara che questo apparecchio soddisfa i requisiti fondamentali ed è conforme alle norme vigenti della direttiva 1999/5/CE. La dichiarazione di conformità secondo la direttiva R&TTE 99/5/CE è disponibile sul sito www.hama.com.

Hartelijk dank dat u voor een product van Hama heeft gekozen. Neem de tijd om de volgende aanwijzingen en instructies volledig door te lezen. Berg deze gebruiksaanwijzing vervolgens op een goede plek op zodat u hem als naslagwerk kunt gebruiken. Op zodat u hem als naslagwerk kunt gebruiken. Mocht u het toestel verkopen, geeft u dan ook deze gebruiksaanwijzing aan de nieuwe eigenaar.

1. Verklaring van waarschuwingssymbolen en instructies



Waarschuwing

Wordt gebruikt voor veiligheidsinstructies of om de aandacht te trekken op bijzondere gevaren en risico's.



Aanwijzing

Wordt gebruikt voor extra informatie of belangrijke informatie.

2. Bedieningselementen en aansluitingen

- 1) Functie-LED
- 2) Volume +
- 3) Volume -
- 4) Bluetooth-pairing
- 5) Power ON/OFF
- 6) Batterijdeksel
- 7) Vergrendeling batterijvak
- 8) DC IN poort
- 9) Line IN poort
- 10) Batterijvak
- 11) Wandhouder

3. Inhoud van de verpakking

- 1x Bluetooth-luidspreker „BL-988“
- 1x voedingsadapter, 12 V, 1.0 A
- 1x audiokabel 1,0m
- 1x gebruiksaanwijzing

4. Veiligheidsinstructies

- Het product is bedoeld voor niet-commercieel privegebruik in huiselijke kring.
- Het product is uitsluitend bedoeld voor gebruik binnen gebouwen.
- Kinderen dienen onder toezicht te staan, teneinde te waarborgen dat zij niet met het product spelen.
- Gebruik het product niet binnen omgevingen, waarin elektronische apparatuur niet is toegestaan.
- Sluit het product alleen aan op een daarvoor geschikt en intact stopcontact. Het stopcontact moet te allen tijde goed toegankelijk zijn.
- Het product met behulp van de aan/uit schakelaar van het net scheiden – indien deze niet ter beschikking is, trek dan de netstekker uit het stopcontact.
- Leg alle kabels zodanig dat zij geen struikelgevaar vormen.

- De kabel niet knikken of inklemmen.
- Laat het product niet vallen en stel het niet bloot aan zware schokken of stoten.
- Het verpakkingsmateriaal direct en overeenkomstig de lokaal geldende afvoervoorschriften afvoeren.
- Verander niets aan het toestel. Daardoor vervalt elke aanspraak op garantie.



Waarschuwing

- Gebruik het product niet indien de AC-adapter, de adapterkabel of de voedingskabel is beschadigd.
- Probeer niet het product zelf te onderhouden of te repareren. Laat onderhouds- en reparatiewerkzaamheden door vakpersoneel uitvoeren.
- Open het product niet en gebruik het niet meer als het beschadigd is.

5. Technische specificaties

Overdracht via	Bluetooth V2.1 + EDR
Spanning	12V AC/DC voedingsadapter of 6 X AA alkaline batterij (niet inbegrepen)
Frequentiebereik	20 Hz – 20 kHz
Vermogen	RMS 2 x 3 watt
Vervormingsfactor	0,5 %
S/N ratio	80 dB
Kanaalscheiding	50 dB
Bereik	tot 10 m, buiten
Toepassingsgebied	binnen en buiten

6. Ingebruikname en werking

6.1 Ingebruikname luidspreker

- Open het batterijvak (6) van de luidspreker door de vergrendeling (7) met de wijzers van de klok mee OPEN te draaien.
- Plaats de 6 x AA alkaline batterijen/accu's (niet inbegrepen) in het batterijvak (10) van de luidspreker (let daarbij op de polariteit, zie afbeelding in het batterijvak) of sluit de 12V voedingsadapter op de DC IN poort (8) van de luidspreker en van een 230V AC stekkerdoos.
- Sluit het batterijvak (6) en draai de vergrendeling (7) tegen de wijzers van de klok in op CLOSE.
- Schakel de luidspreker in door op de POWER knop (5) te drukken. De functie-LED (1) knippert blauw.



Aanwijzing

Zodra de voeding van de luidsprekers via de voedingsadapter loopt, wordt de stroomtoevoer via de batterijen/accu's onderbroken. De luidsprekers hebben geen geïntegreerde laadfunctie. De accu's moeten in een externe oplader worden opgeladen.

Aanwijzing

De Bluetooth-luidspreker BL-988 is bij outdoor-toepassingen alleen geschikt voor de werking op batterijen (beschermingsklasse IPX3). De meegeleverde voedingsadapter is daarvan uitgezonderd.

6.2 Bluetooth-werking

- Druk ca. 3 seconden op de pairing-toets (4) van de luidspreker tot de functie-LED (1) snel blauw knippert.
- Schakel uw met Bluetooth-compatibele toestel (bijv. smartphone, mp3-speler) in en activeer Bluetooth. Pair uw toestel met de luidspreker „Hama BL-988“. (Gebruik hiervoor indien nodig de gebruiksaanwijzing van uw toestel). Als er om een pincode wordt gevraagd, toetst u „0000“ in. Een succesvolle verbinding wordt aangegeven door het permanent branden van de functie-LED (1).
- Start de muziekweergave op uw toestel.
- Pas het volume van de luidspreker aan door de toets Volume+ (2) of Volume- (3) in te drukken.
- Pas evt. het volume op uw Bluetooth-toestel aan.
- Blijf binnen een bereik van 10 m van de luidsprekers voor een storingsvrije overdracht.

6.3 Direct-line-In werking

- De Bluetooth-luidspreker kan ook als conventionele luidspreker worden gebruikt. Verbind hiervoor de direct-line-In poort (9) met een weergavetoestel. Gebruik daarvoor de inbegrepen stereokabel. De functie-LED (1) brandt groen.
- Start de muziekweergave op uw toestel.
- Pas het volume van de luidspreker aan door de toets Volume+ (2) of Volume- (3) in te drukken.
- Pas evt. het volume op uw toestel aan.

6.4 Uitschakelen

U kunt de luidsprekers met de POWER toets (5) op de luidspreker volledig uitschakelen. De functie-LED (1) is uit.

7. Onderhoud en verzorging

Reinig dit product uitsluitend met een pluisvrije, licht vochtige doek en maak geen gebruik van agressieve reinigingsmiddelen.

8. Uitsluiting van garantie en aansprakelijkheid

Hama GmbH & Co. KG aanvaardt geen enkele aansprakelijkheid of garantieclaims voor schade of gevolgschade, welke door ondeskundige installatie, montage en ondeskundig gebruik van het product ontstaan of het resultaat zijn van het niet in acht nemen van de bedieningsinstructies en/of veiligheidsinstructies.

9. Service en support

Neem bij vragen over het product contact op met de afdeling Productadvies van HAMA.

Hotline: +49 9091 502-115 (Duits/Engels)

Meer support-informatie vindt u hier: www.hama.com

10. Aanwijzingen over de afvalverwerking

Notitie aangaande de bescherming van het milieu:

 Ten gevolge van de invoering van de Europese Richtlijn 2002/96/EU en 2006/66/EU in het nationaal juridisch system, is het volgende van toepassing:

Elektrische en elektronische apparatuur, zoals batterijen mag niet met het huisvuil weggegooid worden. Consumenten zijn wettelijk verplicht om elektrische en elektronische apparaten zoals batterijen op het einde van gebruik in te dienen bij openbare verzamelplaatsen speciaal opgezet voor dit doel. Verdere specificaties aangaande dit onderwerp zijn omschreven door de nationale wet van het betreffende land. Dit symbool op het product, de gebruiksaanwijzing of de verpakking duidt erop dat het product onderworpen is aan deze richtlijnen. Door te recycleren, hergebruiken van materialen of andere vormen van hergebruiken van oude toestellen/batterijen, levert u een grote bijdrage aan de bescherming van het milieu.

11. Conformiteitsverklaring

 Hiermee verklaart Hama GmbH & Co. KG, dat dit apparaat voldoet aan de vereisten en de overige relevante voorschriften van de richtlijn 1999/5/EG. De verklaring van overeenstemming conform de R&TTE-richtlijn 99/5/EG vindt u op internet onder www.hama.com.

Σας ευχαριστούμε για την αγορά αυτού του προϊόντος. της Hama!

Διαβάστε προσεκτικά τις παρακάτω οδηγίες και υποδείξεις. Στη συνέχεια, φυλάξτε αυτό το εγχειρίδιο σε ασφαλές μέρος για μελλοντική χρήση. Σε περίπτωση που πουλήσετε της συσκευή, παραδώστε αυτό το εγχειρίδιο στον επόμενο αγοραστή.

1. Επεξήγηση συμβόλων προειδοποίησης και υποδείξεων

Προειδοποίηση

Χρησιμοποιείται για τη σήμανση υποδείξεων ασφαλείας ή για να επιστήσει την προσοχή σε ιδιαίτερους κινδύνους.

Υπόδειξη

Χρησιμοποιείται για τη σήμανση επιπλέον πληροφοριών ή σημαντικών υποδείξεων.

2. Στοιχεία χειρισμού και υποδοχές

- 1) LED λειτουργίας
- 2) Ένταση ήχου +
- 3) Ένταση ήχου -
- 4) Ζεύξη Bluetooth
- 5) Γενικός διακόπτης
- 6) Καπάκι θήκης μπαταριών
- 7) Ασφάλιση του κατακτιού θήκης μπαταριών
- 8) Υποδοχή DC IN
- 9) Υποδοχή Line IN
- 10) Θήκη μπαταριών
- 11) Στήριγμα τούχου

3. Περιεχόμενο συσκευασίας

- 1x ηχείο Bluetooth „BL-988”
- 1x τροφοδοτικό, 12 V, 1.0 A
- 1x καλώδιο ήχου 1,0m
- 1x εγχειρίδιο χειρισμού

4. Υποδείξεις ασφαλείας

- Το προϊόν προορίζεται για σκοπούς οικιακής χρήσης.
- Το προϊόν προορίζεται για χρήση εντός κτιρίων.
- Τα παιδιά πρέπει να βρίσκονται υπό τη επίβλεψη κάποιου ενήλικα ώστε να μην παίζουν με τη συσκευή.
- Μην χρησιμοποιείτε το προϊόν σε περιοχές όπου δεν επιτρέπονται ηλεκτρονικές συσκευές.
- Το προϊόν πρέπει να λειτουργεί μόνο συνδεδεμένο σε κατάλληλη πρίζα. Πρέπει πάντα να υπάρχει πάντα εύκολη πρόσβαση στην πρίζα.
- Αποσυνδέστε το προϊόν από το ρεύμα μέσω του γενικού διακόπτη – αν δεν υπάρχει διακόπτης τραβήξτε το καλώδιο από την πρίζα.
- Τοποθετήστε όλα τα καλώδια έτσι ώστε να μην υπάρχει κίνδυνος να σκοντάψει κανείς.
- Μην τσακίζετε και μην συνθλίβετε το καλώδιο.

- Το προϊόν δεν επιτρέπεται να πέφτει κάτω, ούτε και να δέχεται δυνατά χτυπήματα.
- Απορρίψτε κατευθείαν το υλικό συσκευασίας σύμφωνα με τους ισχύοντες τοπικούς κανονισμούς απόρριψης.
- Μην κάνετε μετατροπές στη συσκευή. Κατ' αυτόν τον τρόπο παύει να ισχύει η εγγύηση.

Προειδοποίηση

- Μην χρησιμοποιείτε το προϊόν αν έχουν υποστεί ζημιά ο μετασχηματιστής, το καλώδιο του μετασχηματιστή ή το καλώδιο του ρεύματος.
- Μην επιχειρήσετε να συντηρήσετε ή να επισκευάσετε τη συσκευή εσείς οι ίδιοι. Οι εργασίες συντήρησης πρέπει να γίνονται από εξειδικευμένα άτομα.
- Μην ανοίγετε το προϊόν και μην το χρησιμοποιείτε αν χαλάσει.

5. Τεχνικά χαρακτηριστικά

Τρόπος μεταφοράς	Bluetooth V2.1 + EDR
Τάση	Τροφοδοτικό 12V AC/DC ή 6 αλκαλικές μπαταρίες AA (δεν περιλαμβάνονται)
Περιοχή συχνοτήτων	20 Hz – 20 kHz
Ισχύς	RMS 2 x 3 Watt
Συντελεστής απόσβεσης	0,5 %
Λόγος σήμα/θόρυβος	80 dB
Διαχωρισμός καναλιών	50 dB
Εμβέλεια	έως 10 m χωρίς εμπόδια
Περιοχή χρήσης	Σε εσωτερικούς και σε εξωτερικούς χώρους

6. Έναρξη χρήσης και λειτουργία

6.1 Έναρξη χρήσης ηχείων

- Ανοίξτε το καπάκι της θήκης μπαταριών του ηχείου (6) στρέφοντας την ασφάλιση (7) δεξιόστροφα στη θέση OPEN.
- Τοποθετήστε από 6 απλές/επαναφορτιζόμενες αλκαλικές μπαταρίες AA (δεν περιέχονται στη συσκευασία) στη θήκη μπαταριών (10) του ηχείου (προσέξτε την πολικότητα σύμφωνα με το σχήμα στη θήκη) ή συνδέστε το τροφοδοτικό 12V με την υποδοχή DC IN (8) του ηχείου και μια πρίζα AC 230V.
- Κλείστε το καπάκι της θήκης μπαταριών (6) και στρέψτε την ασφάλιση (7) αριστερόστροφα στη θέση CLOSE.
- Ενεργοποιήστε το ηχείο πατώντας το πλήκτρο POWER (5). Η LED λειτουργίας (1) αναβοσβήνει μπλε.



Υπόδειξη

Αν η ηλεκτρική τροφοδοσία των ηχείων γίνει μέσω του τροφοδοτικού διακόπτεται η τροφοδοσία μέσω των απλών/επαναφορτιζόμενων μπαταριών. Τα ηχεία δεν διαθέτουν ενσωματωμένη λειτουργία φόρτισης. Οι μπαταρίες πρέπει να φορτιστούν σε έναν εξωτερικό φορτιστή.

Υπόδειξη

Το ηχείο Bluetooth BL-988 ενδείκνυται για χρήση σε εξωτερικούς χώρους (κατηγορία προστασίας IPX3) μόνο στη λειτουργία με μπαταρία. Σε αυτή την περίπτωση δεν χρησιμοποιείται το παρεχόμενο τροφοδοτικό.

6.2 Λειτουργία Bluetooth

- Πατήστε το πλήκτρο ζεύξης (4) του ηχείου για περίπου 3 δευτερόλεπτα μέχρι η LED λειτουργίας να αναβοσβήσει γρήγορα μπλε (1).
- Ενεργοποιήστε τη συσκευή αναπαραγωγής (π.χ. smartphone, συσκευή MP3) και ενεργοποιήστε το Bluetooth. Συνδέστε (ζεύξτε) τη συσκευή αναπαραγωγής με το ηχείο „Hama BL-988“. (Για να το κάνετε αυτό ανατρέξτε, αν χρειάζεται, στο εγχειρίδιο χειρισμού της συσκευής αναπαραγωγής).
- Σε περίπτωση που σας ζητηθεί κωδικός Pin επιβεβαιώστε το με το "0000". Αν η σύνδεση είναι επιτυχής η LED λειτουργίας (1) ανάβει συνεχώς.
- Ξεκινήστε την αναπαραγωγή μουσικής στη συσκευή ήχου.
- Ρυθμίστε την ένταση του ηχείου πατώντας το πλήκτρο έντασης ήχου + (2) ή – (3).
- Αν χρειάζεται, ρυθμίστε την ένταση στη συσκευή Bluetooth.
- Για να διασφαλίσετε μετάδοση χωρίς διακοπές, μην απομακρύνετε πάνω από 10m από τα ηχεία.

6.3 Λειτουργία Direct Line-In

- Το ηχείο Bluetooth μπορεί να χρησιμοποιηθεί και ως συμβατικό ηχείο. Για να γίνει αυτό πρέπει να συνδέσετε την υποδοχή Direct Line-In (9) με μια συσκευή αναπαραγωγής. Χρησιμοποιήστε το παρεχόμενο καλώδιο ίσιου βύσματος. Η LED λειτουργίας (1) ανάβει πράσινη.
- Ξεκινήστε την αναπαραγωγή μουσικής στη συσκευή ήχου.
- Ρυθμίστε την ένταση του ηχείου πατώντας το πλήκτρο έντασης ήχου + (2) ή – (3).
- Αν χρειάζεται, ρυθμίστε την ένταση στη συσκευή αναπαραγωγής.

6.4 Απενεργοποίηση

Μπορείτε να απενεργοποιήσετε πλήρως τα ηχεία με το πλήκτρο POWER (5). Η LED λειτουργίας (1) είναι σβηστή.

7. Συντήρηση και φροντίδα

Καθαρίζετε αυτό το προϊόν μόνο με ένα ελαφρώς βρεγμένο πανί χωρίς χνούδια και μην χρησιμοποιείτε επιθετικά καθαριστικά.

8. Απόλεια εγγύησης

Η εταιρεία Hama GmbH & Co KG δεν αναλαμβάνει καμία ευθύνη ή εγγύηση για ζημιές, οι οποίες προκύπτουν από λανθασμένη εγκατάσταση και συναρμολόγηση ή λανθασμένη χρήση του προϊόντος ή μη τήρηση των οδηγιών λειτουργίας και/ή των υποδείξεων ασφαλείας.

9. Σέρβις και υποστήριξη

Για ερωτήσεις σχετικά με το προϊόν απευθυνθείτε στην υπηρεσία εξυπηρέτησης πελατών της Hama. Γραμμή υποστήριξης: +49 9091 502-115 (Γερμανικά/Αγγλικά) Περισσότερες πληροφορίες υποστήριξης θα βρείτε στη διεύθυνση: www.hama.com

10. Υποδείξεις απόρριψης

Υπόδειξη σχετικά με την προστασία περιβάλλοντος:



Από τη στιγμή που η Ευρωπαϊκή Οδηγία 2002/96/EE και 2006/66/EE ενσωματώνεται στο εθνικό δίκαιο ισχύουν τα εξής: Οι ηλεκτρικές και οι ηλεκτρονικές συσκευές καθώς και οι μπαταρίες δεν επιτρέπεται να πετιούνται στα οικιακά απορρίμματα. Οι καταναλωτές υποχρεούνται από τον νόμο να επιστρέφουν τις ηλεκτρικές και ηλεκτρονικές συσκευές καθώς και τις μπαταρίες στο τέλος της ζωής τους στα δημόσια σημεία περισυλλογής που έχουν δημιουργηθεί γι' αυτό το σκοπό ή στα σημεία πώλησης. Οι λεπτομέρειες ρυθμίζονται στη σχετική νομοθεσία. Το σύμβολο πάνω στο προϊόν, στο εγχειρίδιο χρήσης ή στη συσκευασία παραπέμπει σε αυτές τις διατάξεις. Με την ανακύκλωση, επαναχρησιμοποίηση των υλικών ή με άλλες μορφές χρησιμοποίησης παλιών συσκευών / Μπαταριών συνεισφέρετε σημαντικά στην προστασία του περιβάλλοντος. Στη Γερμανία ισχύουν αντίστοιχα οι παραπάνω κανόνες απόρριψης σύμφωνα με τον κανονισμό για μπαταρίες και συσσωρευτές.

11. Δήλωση συμμόρφωσης



Η εταιρεία Hama GmbH & Co. KG δηλώνει πως η συσκευή αυτή εκπληρώνει τις βασικές απαιτήσεις και τις λοιπές σχετικές διατάξεις της οδηγίας 1999/5/EG Τη δήλωση συμμόρφωσης σύμφωνα με την οδηγία R&TTE 99/5/ΕΚ θα τη βρείτε στη διεύθυνση www.hama.de.

Dziękujemy za zakup naszego produktu!
Przed pierwszym użyciem należy dokładnie przeczytać instrukcję obsługi. Instrukcję należy przechować, gdyż może być jeszcze potrzebna.

1. Objasnienie symboli ostrzegawczych i wskazówek

Ostrzeżenie

Używane w celu zwrócenia uwagi na szczególnie niebezpieczeństwo lub ryzyko.

Wskazówki

Używane w celu zwrócenia uwagi na szczególnie przydatne informacje.

2. Elementy obsługi i gniazda

- 1) Kontrolka LED
- 2) Głośność +
- 3) Głośność -
- 4) Parowanie Bluetooth
- 5) Power ON / OFF
- 6) Komora baterii
- 7) Zabezpieczenie komory baterii
- 8) Gniazdo DC IN
- 9) Gniazdo Line IN
- 10) Komora baterii
- 11) Uchwyt ścienny

3. Zawartość opakowania

- 1x głośniki bluetooth „BL-988”
- 1x zasilacz , 12 V, 1.0 A
- 1x kabel audio 1,0m
- 1x instrukcja obsługi

4. Wskazówki bezpieczeństwa

- Produkt jest przeznaczony do prywatnego, niekomercyjnego użytku domowego.
- Produkt jest przeznaczony wyłącznie do użytku wewnątrz budynków.
- Dzieci powinny być nadzorowane, aby nie używały urządzenia do zabawy.
- Nie używać produktu w miejscach, gdzie nie jest dozwolone stosowanie urządzeń elektronicznych.
- Podłączać produkt tylko do odpowiedniego gniazda wtykowego. Gniazdo wtykowe musi być w każdej chwili łatwo dostępne.
- Odłączyć produkt od sieci za pomocą wyłącznika zasilania – jeżeli nie jest on na wyposażeniu, wyciągnąć przewód sieciowy z gniazda wtykowego.
- Wszystkie kable poprowadzić tak, aby nie stanowiły one ryzyka potknięcia się.
- Nie zginać ani nie zakleszczać kabla.
- Chronić produkt przed upadkiem i silnymi wstrząsami.

- Materiały opakowaniowe należy natychmiast poddać utylizacji zgodnie z obowiązującymi przepisami miejscowymi.
- Nie modyfikować urządzenia. Prowadzi to do utraty wszelkich roszczeń z tytułu gwarancji.

Ostrzeżenie

- Nie używać produktu, jeżeli zasilacz sieciowy, kabel zasilacza bądź przewód sieciowy są uszkodzone.
- Nie próbować naprawiać samodzielnie urządzenia. Prace serwisowe zlecać wykwalifikowanemu personelowi fachowemu.
- Nie otwierać produktu i nie używać go, gdy jest uszkodzony.

5. Dane techniczne

Transfer sygnału	Bluetooth V2.1 + EDR
Zasilanie	12V AC/DC zasilacz lub 6 X AA baterie/ akumulatory (nie są dołączone do zestawu)
Zakres częstotliwości	20 Hz – 20 kHz
Moc	RMS 2 x 3 watt
Współczynnik zakłócenia	0,5 %
S/N Ratio	80 dB
Separação kanału	50 dB
Zasięg	do 10 m na wolnym powietrzu
Zastosowanie	Indoor i Outdoor

6. Zastosowanie i użycie głośników

6.1 Użycie głośników

- W komorze baterii należy umieścić akumulatory/ baterie. Otworzyć pokrywę komory baterii (6), przekręcając zabezpieczenie (7) zgodnie ze wskazówkami zegara w stronę OPEN.
- W komorze (10) umieścić 6 x AA (baterie nie są dołożone do zestawu), uwzględniając właściwą polaryzację (oznaczenia polaryzacji zostały umieszczone na komorze baterii) lub podłączyć zasilacz 12V do gniazda DC IN (8) głośnika, a z drugiej strony do gniazda 230V AC.
- Zamknąć komorę baterii (6) a zabezpieczenie przekręcić (7) na pozycję CLOSE.
- Włączyć głośniki przyciskając przycisk POWER (5). Kontrolka LED (1) zapali się na niebiesko.

Wskazówki

Po podłączeniu zasilacza do głośników następuje odłączenia zasilania bateryjnego. Głośniki nie posiadają funkcji ładowania. Akumulatory należy ładować w osobnej ładowarce.

Wskazówki

Głośnik Bluetooth BL-988 przeznaczony jest do użytku mobilnego przy wykorzystaniu zasilania bateryjnego (klasa ochrony IPX3). Nie dotyczy to dołączonego do zestawu zasilacza.

6.2 Użycie funkcji Bluetooth

- Aby sparować głośniki z urządzeniem należy przycisnąć przycisk parowania (4) na głośniku przez około 3 sek. aż zapali się kontrolka LED (1) na niebiesko.
- Włączyć odtwarzacz (np: smartphone, odtwarzacz MP3) i aktywować bluetooth. Sparować urządzenia „Hama BL-988”. (w razie konieczności należy zajrzeć do instrukcji). W przypadku konieczności należy wpisać kod pin „0000”. Udana połączenie zostanie zasygnalizowane ciągłym świeceniem kontrolki LED (1).
- Rozpocząć odtwarzanie muzyki na odtwarzaczu.
- Dopasować głośność, przyciskając przycisk głośności + (2) lub – (3).
- Głośność dopasować można również na odtwarzaczu.
- Zasięg działania wynosi 10 m. Aby zapewnić dobrą jakość odtwarzania nie należy oddalać się od źródła dźwięku na więcej niż 10 m.

6.3 Użycie przewodowe Direct Line-In

- Głośniki Bluetooth można użyć jak zwykłych głośników przewodowych. W tym celu należy użyć gniazda Direct Line-In (9). Do gniazda należy podłączyć załączony kabel Jack. Kontrolka LED (1) zapali się na zielono.
- Na odtwarzaczu plików muzycznych uruchomić odtwarzanie.
- Dopasować głośność, przyciskając przycisk głośności + (2) lub – (3).
- Głośność dopasować można również na odtwarzaczu.

6.4 Wyłączenie

Głośniki można wyłączyć za pomocą przycisku POWER (5) na głośniku. Kontrolka LED (1) zgaśnie.

7. Czyszczenie

Produkt można czyścić jedynie lekko zwilżoną szmatką. Do czyszczenia nie należy używać żadnych silnych i agresywnych detergentów.

8. Wyłączenie odpowiedzialności

Hama GmbH & Co. KG nie udziela gwarancji ani nie odpowiada za szkody wskutek niewłaściwej instalacji, montażu oraz nieprawidłowego stosowania produktu lub nieprzestrzegania instrukcji obsługi i/lub wskazówek bezpieczeństwa.

9. Serwis i pomoc techniczna

W razie pytań dotyczących produktu prosimy zwrócić się do infolinii Hama.

Gorąca linia: +49 9091 502-115 (niem./ang.)

Dodatkowe informacje są dostępne na stronie:

www.hama.com

10. Informacje dotycząca recyklingu

Wskazówki dotyczące ochrony środowiska:



Od czasu wprowadzenia europejskiej dyrektywy 2002/96/EU i 2006/66/EU do prawa narodowego obowiązują następujące ustalenia: Urządzeń elektrycznych, elektronicznych oraz baterii

jednorazowych nie należy wyrzucać razem z codziennymi odpadami domowymi! Użytkownik zobowiązany prawnie do odniesienia zepsutych, zniszczonych lub niepotrzebnych urządzeń elektrycznych i elektronicznych do punktu zbiórki lub do sprzedawcy. Szczegółowe kwestie regulują przepisy prawne danego kraju. Informuje o tym symbol przekreślonego kosza umieszczony na opakowaniu. Segregując odpady pomagasz chronić środowisko!

11. Deklaracja zgodności



Hama GmbH & Co. KG oświadcza niniejszym, że urządzenie to spełnia podstawowe wymagania i pozostałe właściwe postanowienia dyrektywy 1999/5/WE. Deklaracja zgodności wg dyrektywy 99/5WE dotyczącej urządzeń radiowych i telekomunikacyjnych dostępna jest na stronie www.hama.com.

H Használati útmutató

Köszönjük, hogy ezt a Hama terméket választotta! Kérjük, hogy felszerelés előtt szánjon rá időt és olvassa el végig az alábbi útmutatót. A későbbiekben tartsa biztonságos helyen ezt a füzetet, hogy ha szükség van rá, bármikor megtalálja. Ha eladja ezt a terméket, vele együtt adja tovább ezt az útmutatót is az új tulajdonosnak.

1. Figyelmeztető szimbólumok és előírások ismertetése

Figyelmeztetés

Figyelmeztető jeleket használunk a biztonsági tényezők bemutatására, ill. felhívjuk a figyelmet a különleges veszélyekre és kockázatokra.

Hivatkozás

Az itt látható figyelmeztető jeleket használjuk fel, ha kiegészítő információkat közlünk vagy fontos tudnivalókra hívjuk fel a figyelmet.

2. Kezelőszervek és csatlakozók

- 1) Funkció-kijelző LED
- 2) Hangerő-szabályozó (+)
- 3) Hangerő-szabályozó (-)
- 4) Bluetooth párosítás
- 5) Főkapcsoló (ON/OFF)
- 6) Elemtartó rekesz fedele
- 7) Elemtartó fedél-retesz
- 8) Tápáram-bemenet (DC IN) aljzat
- 9) Vonal-bemenet (Line IN)
- 10) Elemtartó rekesz
- 11) Fali tartó

3. A csomag tartalma

- 1x Bluetooth hangszóró „BL-988”
- 1x Tápegység, 12 V/1,0 A
- 1x Audió-kábel 1,0 m
- 1x Használati útmutató

4. Biztonsági előírások:

- A termék a magánháztartási, nem üzleti célú alkalmazásra készül.
- A termék csak épületen belüli használatra készül.
- A gyermekekre ügyelni kell, nehogy játsszanak a készülékkel.
- Ne használja a terméket olyan helyen, ahol elektronikus készülékek nincsenek megengedve.
- A terméket csak az arra a célra jóváhagyott dugaszaljazatról működtesse. A hálózati dugaszaljazatnak bármikor könnyen elérhetőnek kell lennie.
- A terméket a be-/kikapcsolóval válassa le a hálózatról – ha ilyen nincs, húzza ki a hálózati kábelt a dugaszaljazatból.
- Úgy helyezze el az összes kábelt, hogy azok ne okozzanak botlásveszélyt.
- Ne törje meg és ne csíptesse be a kábelt.
- Ne ejtse le a terméket és ne tegye ki heves rázkódásnak.

- Azonnal ártalmatlanítsa a csomagolóanyagot a helyileg érvényes ártalmatlanítási előírások szerint.
- Ne végezzen módosítást a készüléken. Ebben az esetben minden garanciaigény megszűnik.

Figyelmeztetés

- Ne használja a terméket, ha az AC-adapter, az adapterkábel vagy a hálózati kábel megsérült.
- Ne kísérelje meg a készülék saját karbantartását vagy javítását. Bármely karbantartási munkát bízjon illetékes szakemberrel.
- Ne nyissa ki a terméket és sérülés esetén ne üzemeltesse tovább.

5. Műszaki adatok

Átviteli mód	Bluetooth V2.1 + EDR
Tápfeszültség	12V AC/DC adapterről vagy 6 db AA-típ. alkáli elem (nem tartozék)
Frekvencia-átvitel	20 Hz – 20 kHz
RMS teljesítmény	2 x 3 Watt
Torzítási tényező	0,5 %
Jel-zaj viszony	80 dB
Csatorna-elválasztás	50 dB
Hatótávolság	10 m (szabadban)
Alkalmazási lehetőség	beltéri és kültéri

6. Üzembe helyezés és üzemeltetés

6.1 A hangszóró üzembe helyezése

- Nyissa ki a hangszórón az elemtartó rekesz fedelét (6) a retesz elforgatásával (7), az óramutató járása szerinti (OPEN) irányba.
- Tegyen be 6 db AA-típ. alkáli elemet/akkut (nem tartozék) az elemtartó rekeszbe (10) (az elemtartó rekeszben jelzett megfelelő polaritás szerint) vagy csatlakoztassa a 12 V-os tápegységet a DC IN jelű aljzatba (8) és a tápegységet csatlakoztassa egy 230 V-os (AC) konnektorba.
- Tegye vissza az elemtartó rekesz fedelét (6), és fordítsa el a reteszt (7) az óramutató járásával ellentétes irányba (CLOSE).
- Kapcsolja be a hangszórót a főkapcsoló gomb megnyomásával (5). A funkció-kijelző LED (1) kéken villog.

Hivatkozás

Ha a hangszórót a hálózati tápegységről üzemelteti, az elemek/akkumulátorok leválasztódnak a tápkörrel. A hangszóróban nincs beépített akkutöltési funkció. Az akkumulátorokat egy külső töltővel fel kell tölteni.

Hivatkozás

A BL-988 típusú Bluetooth-hangszóró kültéri alkalmazásokhoz akkumulátoros üzemmódban használható (védelmi osztály IPX3). A mellékelt tápegységet ki kell venni.

6.2 A Bluetooth üzemmód

- Nyomja meg a párosítás gombot (4) a hangszórón és tartsa lenyomva kb. 3 másodpercig, amíg a funkció-kijelző kék LED (1) el nem kezd gyorsan villogni.
- Kapcsolja be a Bluetooth-képes lejátszó készülékét (pl. okostelefon, MP3-lejátszó) és kapcsolja be rajta a Bluetooth-funkciót. Ezzel létrejött a párosítás a lejátszó készülék és a hangszóró között „Hama BL-988” (ha szükséges olvassa el a lejátszó eszközhöz mellékelt használati útmutatóban az ide vonatkozó útmutatást). Ha a készülék PIN-kódot kér, ezt a kódot írja be: „0000”. A sikeres kapcsolatot a folyamatosan világító funkció-kijelző LED (1) jelzi.
- Indítsa el a zene lejátszását a lejátszó készüléken.
- Állítsa be a hangszóró hangerejét a hangerő-szabályozó (+) gomb (2) vagy a (-) gomb (3) megnyomásával. Ha szükséges, állítsa be a hangerőt a Bluetooth-készüléken is.
- A folyamatos átvitel érdekében ne legyen távolabb egymástól a hangszóró és a lejátszó készülék, mint 10 méter.

6.3 Direct Line-in üzemmód

- A Bluetooth hangszóró úgy is használható, mint egy hagyományos hangszóró. Csatlakoztasson a Direct Line-In aljzatra (9) egy lejátszó készüléket. Ehhez használja a mellékelt audio-kábelt. Ekkor a funkció-kijelző LED (1) zölden világít. Indítsa el a zene lejátszását a lejátszó készüléken.
- Állítsa be a hangszóró hangerejét a hangerő-szabályozó (+) gomb (2) vagy a (-) gomb (3) megnyomásával.
- Ha szükséges, állítsa be a hangerőt a Bluetooth-készüléken is.

6.4 Kikapcsolás

Akkor van teljesen kikapcsolva a hangszóró ha megnyomja a POWER jelű főkapcsoló gombot (5) a hangszórón. Ekkor a funkció-kijelző LED (1) kialszik.

7. Karbantartás és ápolás

Ha a mérleg felülete beszennyeződik, tisztítsa meg egy puha törülközővel. Ne használjon kémiai tisztítószereket, és bevezetett textilt, mert a víz befolyhat a mérleg belsejébe.

8. Szavatosság kizárása

A Hama GmbH & Co. KG semmilyen felelősséget vagy szavatosságot nem vállal a termék szakszerűtlen telepítéséből, szereléséből és szakszerűtlen használatából, vagy a kezelési útmutató és/vagy a biztonsági előírások be nem tartásából eredő károkért.

9. Szerviz és támogatás

Kérjük, hogy a termékkel kapcsolatos kérdéseivel forduljon a Hama terméktanácsadáshoz.

Közvetlen vonal Közvetlen vonal:

+49 9091 502-115 (Deu/Eng)

További támogatási információt itt talál: www.hama.com

10. Ártalmatlanítási előírások

Környezetvédelmi tudnivalók:



Az európai irányelvek 2002/96/EU és 2006/66/EU ajánlása szerint, a megjelölt időponttól kezdve, minden EU-s tagállamban érvényesek a következők:

Az elektromos és elektronikai készülékeket és az elemeket nem szabad a háztartási szemétként kezelni! A leselejteztett elektromos és elektronikus készülékeket és elemeket, akkumulátorokat nem szabad a háztartási szemétként kezelni. Az elhasznált és működésképtelen elektromos és elektronikus készülékek gyűjtésére törvényi előírás kötelez mindenkit, ezért azokat el kell szállítani egy kijelölt gyűjtő helyre vagy visszavinni a vásárlás helyére. A termék csomagolásán feltüntetett szimbólum egyértelmű jelzést ad erre vonatkozóan a felhasználónak. A régi készülékek begyűjtése, visszaváltása vagy bármilyen formában történő újra hasznosítása közös hozzájárulás környezetünk védelméhez.

11. Megfelelőségi nyilatkozat



A Hama GmbH & Co. KG ezúton kijelenti, hogy a jelen készülék összhangban van az 1999/5/EK irányelv alapvető követelményeivel és az egyéb vonatkozó rendelkezésekkel.

A 99/5/EK RGTTE irányelv szerinti megfelelőségi nyilatkozatot a www.hama.com címen találja meg.

Děkujeme, že jste si vybrali výrobek Hama. Přečtěte si, prosím, všechny následující pokyny a informace. Uchovejte tento text pro případné budoucí použití. Pokud výrobek prodáte, předejte tento text novému majiteli.

1. Vysvětlení výstražných symbolů a pokynů

Upozornění

Tento symbol označuje bezpečnostní upozornění, které poukazuje na určitá rizika a nebezpečí.

Poznámka

Tento symbol označuje dodatečné informace nebo důležité poznámky.

2. Ovládací prvky a připojení

- 1) LED dioda
- 2) hlasitost +
- 3) hlasitost –
- 4) Bluetooth párování
- 5) tlačítko ON/OFF (zapnutí/vypnutí)
- 6) kryt příhrádky na baterie
- 7) zámek krytu na baterie
- 8) zásuvka DC IN
- 9) zásuvka Line IN
- 10) příhrádka na baterie
- 11) nástěnný držák

3. Obsah balení

- 1x Bluetooth reproduktor „BL-988“
- 1x síťový zdroj, 12 V, 1 A
- 1x audio kabel 1 m
- 1x návod na použití

4. Bezpečnostní pokyny

- Výrobek je určen pro použití v soukromých domácnostech.
- Výrobek je určen pouze pro použití v budovách.
- Děti by měly být pod dozorem dospělé osoby, aby si s přístrojem nehrály.
- Výrobek nepoužívejte na místech, kde platí zákaz používání elektronických přístrojů.
- Výrobek provozujte pouze připojený ke schválené zásuvce. Zásuvka musí být vždy lehce dosažitelná.
- Výrobek odpojte od sítě pomocí zapínače/vypínače – pokud tento není k dispozici, vytáhněte síťové vedení ze zásuvky.
- Všechny kabely pokládejte tak, aby neohrožilo nebezpečí zakopnutí.
- Kabel nelámejte a nestlačujte.
- Zabraňte pádu výrobku a výrobek nevystavujte velkým otřesům.
- Obalový materiál likvidujte ihned podle platných místních předpisů o likvidaci.
- Na výrobku neprovádějte žádné změny. Tím zanikají veškeré závazky ze záruky.

Upozornění

- Výrobek nepoužívejte, pokud je AC-adaptér, kabel adaptéru nebo síťové vedení poškozeno.
- Do výrobku samovolně nezasahujte a neopravujte ho. Veškeré úkony údržby přenechejte příslušnému odbornému personálu.
- Výrobek neotvírejte a v případě poškození již dále nepoužívejte.

5. Technické údaje

Způsob přenosu	Bluetooth V2.1 + EDR
Napájení	12 V AC/DC síťový zdroj nebo 6 AA alkalických baterií (nejsou součástí balení)
Frekvence	20 Hz – 20 kHz
Výkon	RMS 2 x 3 W
Faktor zkreslení	0,5 %
Odstup signálu od šumu	80 dB
Oddělení kanálů	50 dB
Dosah	do 10 m ve volném prostoru
Použití	uvnitř i venku

6. Uvedení do provozu a provoz

6.1 Uvedení reproduktoru do provozu

- Otočením zámku (7) ve směru hodinových ručiček do pozice OPEN otevřete kryt (6) příhrádky na baterie.
- Do příhrádky na baterie (10) vložte 6 alkalických baterií/akumulátorů typu AA (nejsou součástí balení). Při vkládání dbejte na správnou polaritu a baterie vložte podle symbolů znázorněných v příhrádce na baterie. Reproduktor můžete napájet i pomocí síťového zdroje, který zapojíte do zásuvky DC IN (8) a do zásuvky el. sítě 230 V.
- Kryt příhrádky na baterie zavřete a zámek (7) otočte proti směru hodinových ručiček do pozice CLOSE.
- Reproduktor zapněte pomocí tlačítka POWER (5). LED dioda (1) bliká modře.

Poznámka

Pokud napájíte reproduktor pomocí síťového zdroje, napájení bateriemi se přeruší. Reproduktory nemají zabudovanou funkci nabíjení. Baterie se musí nabíjet v externí nabíječce.

Poznámka

Bluetooth reproduktor BL-988 je vhodný pro venkovní použití pouze při provozu na baterie (stupeň ochrany IPX3). Příložený síťový adaptér pro toto použití není vhodný.

6.2 Bluetooth provoz

- Stiskněte tlačítko párování (4) cca. na 3 sekundy, dokud LED dioda (1) nezačne rychle blikat modře. Zapněte Bluetooth zařízení, které chcete s reproduktorem spárovat (např. smartphone, MP3 přehrávač) a aktivujte funkci Bluetooth. Spárujte zařízení s reproduktorem „Hama BL-988“ (řídte se pokyny v návodu na použití k zařízení). Pokud budete vyzváni k zadání kódu, zadejte „0000“ (čtyři nuly). Úspěšné spárování signalizuje stále svícení LED diody (1).
- Spusťte přehrávání hudby na zařízení.
- Nastavte úroveň hlasitosti pomocí tlačítek Hlasitost + (2) a Hlasitost - (3).
- Přizpůsobte si hlasitost na svém zařízení.
- Nevzdalujte se dál než max. 10 m od reproduktoru, jinak se spojení může přerušit.

6.3 Line-In provoz

- Bluetooth reproduktor můžete použít jako běžný reproduktor. Propojte Line-In zásuvku (9) s přehrávačem. Použijte na to příložený jack kabel. LED dioda svítí zeleně.
- Stiskněte tlačítko Play na přehrávači.
- Hlasitost nastavte pomocí tlačítek +/-.
- Přizpůsobte si hlasitost na svém zařízení.

6.4 Vypnutí

Reproduktor vypněte pomocí tlačítka POWER (5). LED dioda (1) nebude svítit.

7. Údržba a čištění

Zařízení čistěte jemným navlhčeným hadříkem, který nepouští žmolky. Při čištění nepoužívejte agresivní čisticí prostředky.

8. Vyloučení záruky

Hama GmbH & Co. KG nepřebírá žádnou odpovědnost nebo záruku za škody vzniklé neodbornou instalací, montáží nebo neodborným použitím výrobku nebo nedodržováním návodu k použití a/nebo bezpečnostních pokynů.

9. Servis a podpora

Máte otázku k produktu? Obráťte na na poradenské oddělení Hama.
Horká linka: +49 9091 502-115 (německy/anglicky)
Další podpůrné informace naleznete na adrese:
www.hama.com

10. Pokyny k likvidaci

Ochrana životního prostředí:



Evropská směrnice 2002/96/EG a 2006/66/EU ustanovujete následující: Elektrická a elektronická zařízení stejně jako baterie nepatří do domovního odpadu. Spotřebitel se zavazuje odevzdat všechna zařízení a baterie po uplynutí jejich životnosti do příslušných sběren. Podrobnosti stanoví zákon příslušné země. Symbol na produktu, návod k obsluze nebo balení na toto poukazuje. Recyklací a jinými způsoby využití přispíváte k ochraně životního prostředí.

11. Prohlášení o shodě



Tímto firma Hama GmbH & Co. KG potvrzuje, že tento přístroj odpovídá základním požadavkům a ostatním relevantním předpisům směrnice 1999/5/ES.

Prohlášení o shodě podle směrnice R&TTE 99/5/ES najdete na internetových stránkách www.hama.com.

Ďakujeme, že ste sa rozhodli pre výrobok Hama.
Prečítajte si všetky nasledujúce pokyny a informácie. Uchovajte tento návod na použitie pre prípadné budúce použitie. Pokiaľ výrobok predáte, dajte tento návod novému majiteľovi.

1. Vysvetlenie výstražných symbolov a upozornení

Upozornenie

Tento symbol označuje bezpečnostné upozornenie, ktoré poukazuje na určité riziká a nebezpečenstva.

Poznámka

Tento symbol označuje dodatočné informácie, alebo dôležité poznámky.

2. Ovládacie prvky a pripojenia

- 1) LED dióda
- 2) hlasitosť +
- 3) hlasitosť -
- 4) Bluetooth párovanie
- 5) tlačidlo ON/OFF (zapnutie/vypnutie)
- 6) kryt priečinka na batérie
- 7) zámka krytu priečinka na batérie
- 8) zásuvka DC IN
- 9) zásuvka Line IN
- 10) priečinkov na batérie
- 11) nástenný držiak

3. Obsah balenia

- 1x Bluetooth reproduktor „BL-988“
- 1x sieťový zdroj, 12 V, 1 A
- 1x audio kábel 1 m
- 1x návod na použitie

4. Bezpečnostné upozornenia

- Výrobok je určený pre súkromné použitie v domácnosti, nie je určený na komerčné použitie.
- Výrobok je určený len pre použitie vnútri budov.
- Na deti by sa malo dohliadať, aby sa zabezpečilo, že si nebudú s výrobkom hrať.
- Výrobok používajte iba na pre tento účel schválenej zásuvky. Zásuvka musí byť vždy ľahko dostupná.
- Výrobok odpojte od siete vypínačom I/O – ak neexistuje, vyťahnite sieťové vedenie zo zásuvky.
- Všetky káble umiestnite tak, aby nevzniklo nebezpečenstvo potknutia.
- Dbajte na to, aby kábel nebol zalomený alebo privretý.
- Výrobok nenechajte spadnúť a nevystavujte ho silným otrasom.
- Likvidujte obalový materiál okmžite podľa platných miestnych predpisov na likvidáciu odpadov.
- Na zariadení/prístroji nerobte žiadne zmeny. Má to za následok stratu akýchkoľvek nárokov na plnenie zo záruky.

Upozornenie

- Výrobok nepoužívajte vo vlhkom prostredí a predchádzajte kontaktu so striekajúcou vodou.
- Nepokúšajte sa prístroj samostatne ošetrovať alebo opravovať. Prenehajte akékoľvek úkony údržby kompetentnému odbornému personálu.
- Výrobok neotvárajte a nepoužívajte ho ďalej, ak je poškodený.

5. Technické údaje

Spôsob prenosu	Bluetooth V2.1 + EDR
Napájanie	12 V AC/DC sieťový zdroj alebo 6 AA alkalických batérií (nie sú súčasťou dodávky)
Frekvencia	20 Hz – 20 kHz
Výkon	RMS 2 x 3 W
Faktor skreslenia	0,5 %
S/N pomer	80 dB
Oddelenie kanálov	50 dB
Dosah	do 10 m vo voľnom priestranstve
Použitie	vnútri aj vonku

6. Uvedenie do prevádzky a prevádzka

6.1 Uvedenie reproduktora do prevádzky

- Otočením zámky (7) v smere hodinových ručičiek do pozície OPEN (otvorené) otvorte kryt (6) priečinka na batérie.
- Do priečinka na batérie (10) vložte 6 alkalických batérií/akumulátorov typu AA (nie sú súčasťou dodávky). Pri vkladaní dbajte na správnu polaritu a batérie vložte podľa symbolov znázornených v priečinku na batérie. Reproduktor môžete napájať aj pomocou sieťového zdroja, ktorý zapojíte do zásuvky DC IN (8) a do zásuvky elektrickej siete 230 V.
- Zatvorte kryt (6) priečinka na batérie a zámku (7) otočte proti smeru hodinových ručičiek na pozíciu CLOSE (zatvorené).
- Reproduktor zapnite pomocou tlačidla POWER (5). LED dióda (1) bliká namodro.

Poznámka

Ak napájate reproduktor pomocou sieťového zdroja, napájanie pomocou batérií sa preruší. Reproduktory nemajú zabudovanú funkciu nabíjania. Batérie musia byť nabíjané v externej nabíjačke.

Poznámka

Bluetooth reproduktor BL-988 je vhodný pre vonkajšie použitie iba pri napájaní batériami (stupeň ochrany IPX3). Priložený sieťový adaptér nie je pre vonkajšie použitie vhodný.

6.2 Bluetooth prevádzka

- Stlačte tlačidlo párovania (4) na cca. 3 sekundy, kým LED dióda (1) začne rýchlo blikať namodro.
- Zapnite bluetooth zariadenie, ktoré chcete s reproduktorom spojiť (napr. smartfón, MP3 prehrávač) a aktivujte funkciu Bluetooth. Spárujte zariadenie s reproduktorom „Hama BL-988“ (riadte sa pokynmi v návode na použitie k zariadeniu). Ak budete vyzvaní k zadaniu kódu, zadajte „0000“ (štyri nuly). Úspešné spárovanie bude signalizované stálym svietením LED diódy (1).
- Spustíte prehrávanie hudby na zariadení.
- Nastavte úroveň hlasitosti pomocou tlačidiel Hlasitosť + (2) a Hlasitosť - (3).
- Prispôbte si hlasitosť na svojom Bluetooth zariadení.
- Nevzdalujte sa ďalej ako 10 m od reproduktora, inak sa môže prerušiť spojenie.

6.3 Line-In prevádzka

- Bluetooth reproduktor môžete použiť ako konvenčný reproduktor. Prepojte Line-In zásuvku (9) s prehrávačom. Použite na to priložený jack kábel. LED dióda svieti na zeleno.
- Stlačte tlačidlo Play na prehrávači.
- Nastavte hlasitosť pomocou tlačidla +/-.
- Prispôbte si hlasitosť na svojom prehrávači.

6.4 Vypnutie

Reproduktor vypnite pomocou tlačidla POWER (5). LED dióda (1) bude vypnutá.

7. Údržba a starostlivosť

Zariadenie čistite jemnou navlhčenou handričkou, ktorá nezanecháva žmólky. Pri čistení nepoužívajte agresívne čistiace prostriedky.

8. Vylúčenie záruky

Firma Hama GmbH & Co KG neručí/nezodpovedá za škody vyplývajúce z neodbornej inštalácie, montáže alebo neodborného používania výrobku alebo z nerešpektovania návodu na používanie a/alebo bezpečnostných pokynov.

9. Servis a podpora

S otázkami týkajúcimi sa výrobku sa prosím obráťte na poradenské oddelenie firmy Hama.
Hotline: +49 9091 502-115 (nem./angl.)
Ďalšie informácie o podpore nájdete tu: www.hama.com

10. Pokyny pre likvidáciu

Ochrana životného prostredia:



Európska smernica 2002/96/EU a 2006/66/EU stanovuje: Elektrické a elektronické zariadenia, rovnako ako batérie sa nesmú vyhadzovať do domáceho odpadu. Spotrebiteľ je zo zákona povinný zlikvidovať elektrické a elektronické zariadenia, rovnako ako batérie na miesta k tomu určené. Symbolizuje to obrázok v návode na použitie, alebo na balení výrobku. Opätovným zúžitkovaním alebo inou formou recyklácie starých zariadení/batérií prispievate k ochrane životného prostredia.

11. Vyhlásenie o zhode



Spoločnosť Hama GmbH & Co. KG týmto prehlasuje, že tento prístroj zodpovedá základným požiadavkám a ostatným relevantným ustanoveniam Smernice 1999/5/ES. Vyhlásenie o zhode podľa smernice R&TTE 99/5/ES si môžete pozrieť na adrese www.hama.com.

Agradecemos que se tenha decidido por este produto Hamal. Antes de utilizar o produto, leia completamente estas indicações e informações. Guarde, depois, estas informações num local seguro para consultas futuras. Se transmitir o produto para um novo proprietário, entregue também as instruções de utilização.

1. Descrição dos símbolos de aviso e das notas

Aviso

É utilizado para identificar informações de segurança ou chamar a atenção para perigos e riscos especiais.

Nota

É utilizado para identificar informações adicionais ou notas importantes.

2. Elementos de comando e ligações

- 1) LED de funcionamento
- 2) Volume +
- 3) Volume -
- 4) Emparelhamento Bluetooth
- 5) Alimentação ON/OFF
- 6) Tampa do compartimento das pilhas
- 7) Bloqueio da tampa do compartimento das pilhas
- 8) Tomada CC IN
- 9) Tomada Line IN
- 10) Compartimento das pilhas
- 11) Suporte de parede

3. Conteúdo da embalagem

- 1 coluna Bluetooth „BL-988”
- 1 fonte de alimentação, 12 V, 1,0 A
- 1 cabo de áudio de 1,0m
- 1 manual de instruções

3. Indicações de segurança

- O produto está previsto apenas para utilização doméstica e não comercial.
- O produto é adequado apenas para instalação em interiores.
- Crianças deverão ser sempre monitorizadas para garantir que não utilizem o aparelho como brinquedo.
- Não utilize o produto em áreas nas quais não são permitidos aparelhos electrónicos.
- Ligue o produto apenas a uma tomada eléctrica adequada. A tomada eléctrica deve estar sempre facilmente acessível.
- Desligue o produto da rede eléctrica com o botão de ligar/desligar – se o produto não possuir este botão, retire a ficha da tomada eléctrica.
- Instale todos os cabos de forma a que não se possa tropeçar neles.
- Não dobre nem esmague o cabo.
- Não deixe cair o produto nem o submeta a choques fortes.

- Elimine imediatamente o material da embalagem em conformidade com as normas locais aplicáveis.
- Não efectue modificações no aparelho. Perda dos direitos de garantia.

Aviso

- Não utilize o produto se o adaptador AC, o cabo de adaptação ou o cabo eléctrico estiverem danificados.
- Não tente fazer a manutenção ou reparar o aparelho. Qualquer trabalho de manutenção deve ser executado por técnicos especializados.
- Não abra o produto nem o utilize caso este esteja danificado.

5. Especificações técnicas

Modo de transmissão	Bluetooth V2.1 + EDR
Tensão	Fonte de alimentação de 12 V CA/CC ou 6 pilhas alcalinas AA (não incluídas)
Gama de frequências	20 Hz – 20 kHz
Potência	RMS 2 x 3 Watts
Fator de distorção	0,5 %
Rácio S/N	80 dB
Separação de canais	50 dB
Alcance	até 10 m ao ar livre
Área de aplicação	Interior e exterior

6. Colocação em funcionamento e operação

6.1 Colocação em funcionamento da coluna

- Abra a tampa do compartimento das pilhas (6) da coluna, rodando o bloqueio (7) no sentido dos ponteiros do relógio para a posição OPEN.
- Coloque 6 pilhas alcalinas AA (não incluídas no material fornecido) no compartimento das pilhas (10) da coluna (respeitando a polaridade de acordo com as indicações apresentadas no compartimento das pilhas) ou ligue a fonte de alimentação de 12 V à tomada CC IN (8) da coluna e a uma tomada de 230 V CA.
- Feche a tampa do compartimento das pilhas (6) e rode o bloqueio (7) no sentido contrário ao dos ponteiros do relógio para a posição CLOSE.
- Ligue a coluna, premindo o botão de alimentação (5). O LED de funcionamento (1) pisca a azul.

Nota

Caso a alimentação da coluna seja realizada através da fonte de alimentação, a alimentação de corrente através das pilhas é interrompida. A coluna não possui qualquer função de carregamento integrada. As pilhas devem ser carregadas num carregador externo.

Nota

La folosirea în aer liber a difuzorului bluetooth BL 988 este indicată numai funcționarea cu baterii (clasă de protecție IPX3). Elementul de rețea livrat este exceptat de la aceasta.

6.2 Operação por Bluetooth

- Prima o botão de emparelhamento (4) da coluna durante cerca de 3 segundos até que o LED de funcionamento (1) pisque rapidamente a azul.
- Ligue o seu aparelho de reprodução compatível com Bluetooth (por exemplo, smartphone, leitor de MP3) e ative o Bluetooth. Emparelhe o aparelho de reprodução com a coluna „Hama BL-988”. (Para tal, consulte o manual de instruções do aparelho de reprodução.) Caso seja solicitado um código PIN, confirme com „0000”. Uma ligação bem-sucedida é assinalada pela iluminação permanente do LED de funcionamento (1).
- Inicie a reprodução de música no aparelho de reprodução.
- Regule o volume de som da coluna, premindo o botão Volume + (2) ou Volume – (3).
- Se necessário, regule o volume de som no aparelho de reprodução.
- Não afaste o aparelho mais de 10 m da coluna, de modo a garantir uma transmissão ininterrupta.

6.3 Funcionamento por Direct Line-In

- A coluna Bluetooth também pode ser utilizada como uma coluna convencional. Para tal, ligue a tomada Direct Line-In (9) a um aparelho de reprodução. Para esse efeito, utilize o cabo jack fornecido. O LED de funcionamento (1) acende-se a verde.
- Inicie a reprodução de música no aparelho de reprodução.
- Regule o volume de som da coluna, premindo o botão Volume + (2) ou Volume – (3).
- Se necessário, regule o volume de som no aparelho de reprodução.

6.4 Desligar

Pode desligar totalmente a coluna com o botão de alimentação (5) da coluna. O LED de funcionamento (1) apaga-se.

7. Manutenção e conservação

limpe o produto apenas com um pano sem fiapos ligeiramente humedecido e não utilize produtos de limpeza agressivos.

8. Exclusão de garantia

A Hama GmbH & Co KG não assume qualquer responsabilidade ou garantia por danos provocados pela instalação, montagem ou manuseamento incorrectos do produto e não observação do das instruções de utilização e/ou das informações de segurança.

9. Contactos e apoio técnico

Em caso de dúvidas sobre o produto, contacte o serviço de assistência ao produto da Hama.
Linha de apoio ao cliente: +49 9091 502-115 (alemão/inglês)
Para mais informações sobre os serviços de apoio ao cliente, visite: www.hama.com

10. Indicações de eliminação

Nota em Protecção Ambiental:

 Após a implementação da directiva comunitária 2002/96/EU e 2006/66/EU no sistema legal nacional, o seguinte aplica-se: Os aparelhos eléctricos e electrónicos, bem como baterias, não podem ser eliminados juntamente com o lixo doméstico. Consumidores estão obrigados por lei a colocar os aparelhos eléctricos e electrónicos, bem como baterias, sem uso em locais públicos específicos para este efeito ou no ponto de venda. Os detalhes para este processo são definidos por lei pelos respectivos países. Este símbolo no produto, o manual de instruções ou a embalagem indicam que o produto está sujeito a estes regulamentos. Reciclando, reutilizando os materiais dos seus velhos aparelhos/baterias, esta a fazer uma enorme contribuição para a protecção do ambiente.

11. Declaração de conformidade

 A Hama GmbH & Co. KG declara, deste modo, que este aparelho respeita as exigências básicas e restantes requisitos relevantes da directiva 1999/5/CE. Pode consultar a declaração de conformidade, segundo a directiva R&TTE 99/5/CE, em www.hama.com

Bir Hama ürünü satın aldığınız için teşekkür ederiz!
Biraz zaman ayırın ve önce aşağıda verilen talimatları ve bilgileri iyice okuyun. Bu kullanım kılavuzunu güvenli bir yerde saklayın ve gerektiğinde yeniden okuyun. Bu cihazı başkasına sattığınızda, bu kullanım kılavuzunu da yeni sahibine birlikte verin.

1. Uyarı sembollerinin ve uyarıların açıklanması

Uyarı

Güvenlik uyarılarını işaretlemek veya özellikle tehlikeli durumlara dikkat çekmek için kullanılır.

Uyarı

Ek bilgileri veya önemli uyarıları işaretlemek için kullanılır

2. Kullanım elemanları ve bağlantılar

- 1) Fonksiyon LED'i
- 2) Ses ayarı +
- 3) Ses ayarı -
- 4) Bluetooth Pairing
- 5) Power ON / OFF
- 6) Pil yuvası kapağı
- 7) Pil yuvası kapağı mandalı
- 8) DC IN soketi
- 9) Line IN soketi
- 10) Pil yuvası
- 11) Duvar bağlantısı

3. Paketin içindekiler

- 1x Bluetooth hoparlör „BL-988“
- 1x şebeke adaptörü, 12 V, 1.0 A
- 1x ses kablosu 1,0m
- 1x kullanım kılavuzu

4. Güvenlik uyarıları

- Bu ürün ticari olmayan özel evsel kullanım için öngörülmüştür.
- Bu ürün sadece bina içinde kullanmak için tasarlanmıştır.
- Çocukların cihazla oynamadıklarından emin olmak için denetim altında olmaları gerekir.
- Bu ürünü elektronik cihazların kullanılmasına izin verilmeyen alanlarda kullanmayınız.
- Ürünü sadece bu amaç için izin verilen bir prize çalıştırınız. Şebeke prizine daima kolayca erişilebilmelidir.
- Bu ürünü şebekeden ayırmak için aç/kapat anahtarını kullanınız - böyle bir anahtar yoksa, şebeke kablosunu prizden çekin.
- Kabloları tökezleme tehlikesi olmayacak şekilde serin.
- Kablo bükülmemeli ve herhangi bir yere sıkıştırılmamalıdır.
- Ürünü yere düşürmeyin ve çok aşırı sarımsıtlara maruz bırakmayın.
- Ambalaj malzemelerini yerel olarak geçerli talimatlara uygun olarak atık toplamaya veriniz.
- Cihazda herhangi bir değişiklik yapmayınız. Aksi takdirde her türlü garanti hakkı kaybolur.

Uyarı

- AC adaptörü, adaptör kablosu veya şebeke kablosu arızalı olan ürünü kullanmayınız.
- Cihazı kendiniz onarmaya veya bakımını yapmaya çalışmayınız. Tüm bakım çalışmalarını yetkili usta personele yaptırınız.
- Ürünün içini açmayın ve hasarlı ürünleri çalıştırmayın.

5. Teknik bilgiler

İletim türü	Bluetooth V2.1 + EDR
Gerilim	12V AC/DC şebeke adaptörü veya 6 X AA alkalin pil (teslimat içeriğine dahil değildir)
Frekans aralığı	20 Hz – 20 kHz
Güç	RMS 2 x 3 Watt
Distorsiyon faktörü	0,5 %
S/N oranı	80 dB
Kanal ayırma	50 dB
Menzil	dış mekanlarda 10 m'ye kadar
Kullanım alanı	İç veya dış mekanlar

6. Devreye alma ve çalıştırma

6.1 Hoparlörlerin devreye alınması

- Mandalı (7) saat yönünde OPEN (AÇIK) konumuna döndürerek hoparlörün pil yuvasını (6) açın.
- Hoparlörlerin pil yuvasına (10) 6'şar adet AA alkalin pil/akü (teslimat içeriğine dahil değildir) yerleştirin (pil yuvalarında belirtilen kutup işaretlerine dikkat edin) veya 12V şebeke adaptörünü hoparlörlerin DC IN girişine (8) ve 230V prize bağlayın.
- Pil yuvasının kapağını (6) kapatın ve mandalı (7) saatin tersi yöne, CLOSE (KAPALI) konumuna çevirin.
- POWER (Güç) tuşuna (5) basarak hoparlörü açın. Çalışma LED'i (1) mavi renkte yanıp söner.

Uyarı

Hoparlörler için güç kaynağı olarak şebeke adaptörü kullanıldığında, akü/pil tarafından gerilim beslemesi kesilir. Hoparlörlerde şarj işlevi mevcut değildir. Aküler harici bir şarj cihazında doldurulmalıdır.

Uyarı

Bluetooth hoparlör BL-988 sadece dış mekanlarda pil ile çalıştırmak için (koruma sınıfı IPX3) uygundur. Birlikte verilen şebeke adaptörü hariç.



6.2 Bluetooth modu

- Hoparlörün eşleştirme tuşuna (4), çalışma LED'i (1) hızlı olarak mavi renkte yanıp sönene kadar yaklaşık 3 saniye basın.
- Bluetooth özellikli okuma cihazını (örneğin, akıllı telefon, MP3 çalar) açın ve Bluetooth özelliğini etkinleştirin. Okuma cihazını hoparlörle eşleştirin „Hama BL-988“. (Gerektiğinde okuma cihazınızın kullanım kılavuzunu kullanın) Bir Pin Kodu istenirse, bunu „0000“ ile onaylayın. Çalışma LED'inin (1) sürekli olarak yanması bağlantının başarılı olduğunu gösterir.
- Okuma cihazınızda müzik çalmayı başlatın.
- Ses seviyesi + (2) veya - (3) tuşuna basarak hoparlörün ses seviyesini ayarlayın.
- Gerektiğinde, ses seviyesini Bluetooth cihazda ayarlayın.
- Sinyal iletiminin kesilmemesi için hoparlörlerden 10 m'den fazla uzaklaşmayın.

6.3 Direct Line-In modu

- Bluetooth hoparlör klasik bir hoparlör olarak da kullanılabilir. Bunun için Direct Line-In soketini (9) bir okuma cihazına bağlayın. Bağlantı için birlikte verilen ses kablosunu kullanın. Çalışma LED'i yeşil renkte yanar.
- Okuma cihazınızda müzik çalmayı başlatın.
- Ses seviyesi + (2) veya - (3) tuşuna basarak hoparlörün ses seviyesini ayarlayın.
- Gerektiğinde, ses seviyesini okuma cihazında ayarlayın.

6.4 Kapatma

Hoparlörleri hoparlör üzerindeki POWER tuşu (5) ile tamamen kapatabilirsiniz. Çalışma LED'i (1) söner.

7. Bakım ve temizlik

Bu cihazı sadece lifsiz, hafif nemli bir bez ile silin ve agresif temizleyiciler kullanmayın.

8. Garanti reddi

Hama GmbH & Co. KG şirketi yanlış kurulum, montaj ve ürünün amacına uygun olarak kullanılmaması durumunda veya kullanım kılavuzu ve/veya güvenlik uyarılarına uyulmaması sonucu oluşan hasarlardan sorumluluk kabul etmez ve bu durumda garanti hakkı kaybolur.

9. Servis ve destek

Ürünle ilgili herhangi bir sorunuz varsa, lütfen HAMA ürün danışmanlığına başvurunuz.

Hotline: +49 9091 502-115 (Alm/İng)

Diğer destek bilgileri için, bkz.: www.hama.com

10. Atık toplama bilgileri

Çevre koruma uyarısı:



Avrupa Birliği Direktifi 2002/96/EU ve 2006/66/EU ulusal yasal uygulamalar için de geçerli olduğu tarihten itibaren: Elektrikli ve elektronik cihazlarla piller normal evsel çöpe atılmamalıdır. Tüketiciler için, artık çalışmayan elektrikli ve elektronik cihazları piller, kamuya ait toplama yerlerine götürme veya satın alındıkları yerlere geri verme yasal bir zorunluluktur. Bu konu ile ilgili ayrıntılar ulusal yasalarla düzenlenmektedir. Ürün üzerinde, kullanma kılavuzunda veya ambalajda bulunan bu sembol tüketiciyi bu konuda uyarır. Eski cihazların geri kazanımı, yapıldıkları malzemelerin değerlendirilmesi veya diğer değerlendirme şekilleri ile, çevre korumasına önemli bir katkıda bulunursunuz. Yukarıda adı geçen atık toplama kuralları Almanya'da piller ve aküler için de geçerlidir.

11. Uygunluk beyanı



Hama GmbH & Co. KG bu cihazın 1999/5/EC Direktifi'nin ilgili talimatlarına ve bu direktif tarafından istenen koşullara uygunluğunu beyan eder. R&TTE Direktifi 99/5/EC'ye göre uygunluk beyanı için www.hama.com adresine bakınız.



Vă mulțumim că ați optat pentru un produs Hama. Pentru început vă rugăm să vă lăsați puțin timp și să citiți complet următoarele instrucțiuni și indicații. Vă rugăm să păstrați manualul de utilizare la loc sigur pentru o consultare ulterioară în caz de nevoie. În caz de înstrăinare a aparatului vă rugăm să predați și acest manual noului proprietar.

1. Explicarea simbolurilor de avertizare și indicații

Avertizare

Se folosește la marcarea instrucțiunilor de siguranță sau la concentrarea atenției în caz de pericol și riscuri mari.

Instrucțiune

Se folosește pentru marcarea informațiilor și instrucțiunilor importante.

2. Elemente de comandă și contacte

- 1) LED de funcțiuni
- 2) Volum sonor +
- 3) Volum sonor –
- 4) Bluetooth Pairing
- 5) Power ON / OFF
- 6) Capac compartiment baterie
- 7) Dispozitiv de blocare al capacului compartimentului bateriei
- 8) Racord DC IN
- 9) Racord Line IN
- 10) Compartiment baterie
- 11) Suport de perete

3. Conținutul pachetului

- 1x difuzor Bluetooth „BL-988”
- 1x element rețea, 12 V, 1.0 A
- 1x cablu audio 1,0 m
- 1x manual de utilizare

3. Instrucțiuni de siguranță

- Produsul este conceput numai pentru utilizare privată și nu profesională.
- Produsul este conceput numai pentru utilizarea în interiorul clădirilor.
- Pentru a fi sigur că nu se joacă cu aparatul, copiii trebuie să supravegheați.
- Nu folosiți produsul în zone unde nu sunt admise aparate electronice.
- Exploatați aparatul numai la o priză de rețea aprobată în acest sens. Priza trebuie să fie permanent și ușor accesibilă.
- Opriiți alimentarea cu curent a produsului printr-un comutator pornit/oprit - dacă acesta nu există scoateți cablul din priză.
- Pozați cablurile în așa fel să nu vă împiedicați de ele.
- Nu îndoiți și nu striviți cablul.
- Nu lăsați produsul să cadă și nu îl supuneți trepidațiilor puternice.

- Recidarea materialului pachetului se execută conform normelor locale de salubritate în vigoare.
- Nu executați modificări la aparat. În acest fel pierdeți orice drept la garanție.

Avertizare

- Nu utilizați produsul dacă adaptorul AC, cablul adaptor sau cablul de alimentare sunt deteriorate.
- Nu încercați să reparați sau să depanați aparatul. Operațiile de reparații se execută numai de personal de specialitate.
- Nu deschideți produsul și nu-l utilizați în continuare în caz de deteriorare.

5. Date tehnice

Mod de transfer	Bluetooth V2.1 + EDR
Tensiune	12V AC/DC element de rețea sau 6 X AA baterii alcaline (nu sunt incluse în pachetul livrat)
Domeniu frecvențe	20 Hz – 20 kHz
Putere	RMS 2 x 3 Watt
Coefficient de distorsiune	0,5 %
S/N Ratio	80 dB
Channel Separation	50 dB
Rază de acțiune	până la 10 m în aer liber
Domeniu de utilizare	interior și exterior

6. Punere în funcțiune și exploatare

6.1 Punerea în funcțiune a difuzorului

- Deschideți capacul compartimentului bateriilor difuzorului (6) prin rotirea dispozitivului de blocare (7) în sensul acelor de ceasornic la poziția OPEN.
- Introduceți 6 baterii alcaline AA (nu sunt incluse în pachetul livrat) în compartimentul (10) al bateriei difuzorului (respectați polaritatea în conformitate cu ilustrațiile din compartimentul bateriei) sau conectați alimentatorul de 12 V cu racordul DC IN (8) al difuzorului și o priză de 230 V AC.
- Închideți capacul compartimentului bateriei (6) și rotiți dispozitivul de blocare (7) în sens contrar acelor de ceasornic la CLOSE.
- Conectați difuzorul prin acționarea tastei POWER (5). LED-ul de funcțiuni (1) pâlpâie albastru.

Instrucțiune

Dacă alimentarea cu curent a difuzorului se face prin elementul de rețea, alimentarea cu curent prin baterii/acumulatori este întreruptă. Difuzoarele nu au funcția de încărcare încorporată în montaj. Acumulatorii trebuie încărcate într-un încărcător extern.

Instrucțiune

La folosirea în aer liber a difuzorului bluetooth BL 988 este indicată numai funcționarea cu baterii (clasă de protecție IPX3). Elementul de rețea livrat este exceptat de la aceasta.

6.2 Funcționare cu Bluetooth

- Apăsați tasta Pairing (4) a difuzorului cca 3 secunde până când LED-ul de funcțiuni (1) pâlpâie rapid albastru.
- Porniți aparatul de redare compatibil Bluetooth (de ex. Smartphone, MP3 Player) și activați Bluetooth. Efectuați Pairing-ul aparatului de redare cu difuzorul „Hama BL-988”. (pentru aceasta vă puteți folosi în caz de nevoie de manualul de utilizare al aparatului de redare). În cazul în care vă este cerut un Pin Code, confirmați cu „0000”. O conexiune de succes este semnalizată prin funcționarea permanentă a LED-ului (1) de funcțiuni.
- Porniți redarea muzicii la aparatul de redare.
- Reglați volumul sonor al difuzorului prin acționarea tastei volum sonor + (2) sau volum sonor – (3).
- Dacă este nevoie reglați și volumul sonor la aparatul Bluetooth.
- Pentru asigurarea unui transfer fără întreruperi, nu vă îndepărtați mai mult de 10 m de difuzoare.

6.3 Funcționare directă Line IN

- Difuzorul Bluetooth poate fi utilizat și ca difuzor convențional. Pentru aceasta conectați racordul Line IN (9) cu un aparat de redare. Pentru aceasta utilizați cablul audio livrat. LED-ul de funcțiuni (1) luminează verde.
- Porniți redarea muzicii la aparatul de redare.
- Reglați volumul sonor al difuzorului prin acționarea tastei volum sonor + (2) sau volum sonor – (3).
- Dacă este nevoie reglați și volumul sonor la aparatul de redare.

6.4 Oprire

Difuzoarele se pot opri complet cu tasta POWER (5) de la difuzor. LED-ul de funcțiuni (1) este stins.

7. Întreținere și revizie

Curățați acest produs numai cu o cârpă fără scame, puțin umedă și nu folosiți detergenți agresivi.

8. Excludere de garanție

Hama GmbH & Co. KG nu își asumă nici o răspundere sau garanție pentru pagube cauzate de montarea, instalarea sau folosirea necorespunzătoare a produsului sau nerespectarea instrucțiunilor de folosire sau/și a instrucțiunilor de siguranță.

9. Service și suport

Dacă aveți întrebări adresați-vă la Hama consultanță privind produsul.

Hotline: +49 9091 502-115 (Ger./Ang.)

Alte informații de suport găsiți aici: www.hama.com

10. Informații pentru reciclare

Instrucțiuni pentru protecția mediului înconjurător:



Din momentul aplicării directivelor europene 2002/96/UE în dreptul național sunt valabile următoarele: Aparatele electrice și electronice nu pot fi salubritate cu gunoierul menajer. Consumatorul este obligat conform legii să predea aparatele electrice și electronice la sfârșitul duratei de utilizare la locurile de colectare publice sau înapoi de unde au fost cumpărate. Detaliile sunt reglementate de către legislația țării respective. Simbolul de pe produs, în instrucțiunile de utilizare sau pe ambalaj indică aceste reglementări. Prin reciclarea, revalorificarea materialelor sau alte forme de valorificare a aparatelor scoase din uz aduceți o contribuție importantă la protecția mediului nostru înconjurător.

11. Declarație de conformitate



Hama GmbH & Co. KG, declară prin prezenta ca acest aparat este în conformitate cu cerințele esențiale și celelalte hotărâri relevante ale Directivei 1999/5/EC. Declarația de conformitate conform Directivei R&TTE 99/5/EC o găsiți în Internet la www.hama.com.

S Bruksanvisning

Tack för att du valt att köpa en Hama produkt. Ta dig tid och läs först igenom de följande anvisningarna och hänvisningarna helt och hållet. Förvara sedan den här bruksanvisningen på en säker plats för att kunna titta i den när det behövs. Om du gör dig av med apparaten ska du lämna bruksanvisningen till den nya ägaren.

1. Förklaring av varningssymboler och hänvisningar

Varning

Används för att markera säkerhetshänvisningar eller för att rikta uppmärksamheten mot speciella faror och risker.

Hänvisning

Används för att markera ytterligare information eller viktiga hänvisningar.

2. Manöverelement och anslutningar

- 1) Funktions-LED
- 2) Volym +
- 3) Volym -
- 4) Bluetooth Pairing
- 5) Power On / Off
- 6) Lock till batterifack
- 7) Lås lock batterifack
- 8) DC IN port
- 9) Line IN port
- 10) Batterifack
- 11) Väggfäste

3. Förpackningsinnehåll

- 1x Bluetoothhögtalare "BL-988"
- 1x nätadapter, 12 V, 1,0 A
- 1x ljudkabel 1,0 m
- 1x bruksanvisning

4. Säkerhetsanvisningar

- Produkten är avsedd för privat hemanvändning, inte yrkesmässig användning.
- Produkten är bara avsedd för inomhusanvändning.
- Barn ska hållas under uppsikt för att säkerställa att de inte leker med apparaten.
- Använd inte produkten inom områden där elektroniska apparater inte är tillåtna.
- Anslut bara apparaten till ett godkänt uttag. Eluttaget måste alltid vara lätt att nå.
- Skilj produkten från elnätet med hjälp av strömbrytaren – om den saknas drar du ut elsladden ur eluttaget.
- Dra alla kablar så att det inte går att snubbla på dem.
- Böj och kläm inte kablarna.
- Tappa inte produkten och utsätt den inte för kraftiga vibrationer.
- Kassera förpackningsmaterialet direkt enligt lokalt gällande kasseringsregler.

- Förändra ingenting på produkten. Då förlorar du alla garantianspråk.

Varning

- Använd inte produkten när AC-adaptorn, adapterkabeln eller elsladden är skadade.
- Försök inte serva eller reparera produkten själv. Överlåt allt servicearbete till ansvarig fackpersonal.
- Öppna inte produkten och använd den inte mer om den är skadad.

5. Tekniska data

Överföringssätt	Bluetooth V2.1 + EDR
Spänning	12V AC/DC nätadapter eller 6 X AA alkalinebatterier (medföljer ej)
Frekvensområde	20 Hz – 20 kHz
Effekt	RMS 2 x 3 Watt
Distorsion	0,5 %
S/N Ratio	80 dB
Channel Separation	50 dB
Räckvidd	upp till 10 m utomhus
Användningsområde	Indoor och Outdoor

6. Förbered och börja använda

6.1 Göra iordning högtalare

- Öppna locket till högtalarens batterifack (6) genom att vrida låset (7) motsols till OPEN.
- Lägg i 6 x AA alkalinebatterier/uppladdningsbara batterier (medföljer ej) i högtalarens batterifack (10) (se till att polerna hamnar så som markeringarna i facken visar) eller förbind 12V-nätadaptern med högtalarens DC IN-port (8) och ett 230V AC-stickuttag.
- Stäng locket till batterifacket (6) och vrid låset (7) motsols till CLOSE.
- Starta högtalaren genom att trycka på POWER-knappen (5). Funktions-lysdioden (1) blinkar blå.

Hänvisning

Om högtalarna får ström via nätadaptern så är de vanliga/de uppladdningsbara batteriernas strömmatning avbruten. Högtalarna har ingen inbyggd laddningsfunktion. De uppladdningsbara batterierna måste laddas i en extern laddare.

Hänvisning

Bluetooth-högtalaren BL-988 är bara lämplig för utomhusanvändning (skyddsklass IPX3) i batteridrift. Den medföljande nätadaptern är undantagen från detta.

6.2 Bluetooth användning

- Tryck på högtalarens Pairing-knapp (4) under ca 3 sekunder, tills funktions-lysdioden (1) blinkar blå snabbt.
- Starta din bluetooth-kompatibla uppspelningsapparat (t.ex. Smartphone, MP3-spelare) och aktivera Bluetooth. Para ihop din uppspelningsapparat med högtalaren „Hama BL-988“. (ta bruksanvisningen till din uppspelningsapparat till hjälp om det behövs) Om en pinkod efterfrågas bekräftar du detta med "0000". En aktiv anslutning signaleras med permanent sken hos funktions-lysdioden (1).
- Starta musikuppspelningen på din uppspelningsapparat.
- Ställ in högtalarens volym genom att trycka på knappen Volym + (2) eller Volym – (3).
- Ställ vid behov in volymen på din Bluetooth-apparat.
- Gå inte längre bort från högtalarna än 10 m för att säkerställa en avbrottsfri överföring.

6.3 Direct Line-In användning

- Bluetooth-högtalaren kan även användas som vanlig högtalare. Förbind då Direct Line-IN-porten (9) med en uppspelningsapparat.  Använd den medföljande telehane-kabeln till detta. Funktions-lysdioden (1) lyser grön.
- Starta musikuppspelningen på din uppspelningsapparat.
- Ställ in högtalarens volym genom att trycka på knappen Volym + (2) eller Volym – (3).
- Ställ vid behov in volymen på din uppspelningsapparat.

6.4 Stänga av

Du kan stänga av högtalarna komplett med POWER-knappen (5) på högtalaren. Funktions-lysdioden (1) lyser inte.

7. Service och skötsel

Rengör bara den här produkten med en luddfri, lätt fuktad duk och använd inga aggressiva rengöringsmedel.

8. Garantifriskrivning

Hama GmbH & Co. KG övertar ingen form av ansvar eller garanti för skador som beror på olämplig installation, montering och olämplig produktanvändning eller på att bruksanvisningen och/eller säkerhetshänvisningarna inte följs.

9. Service och support

Kontakta Hama produktrådgivning om du har frågor om produkten.

Hotline: +49 9091 502-115 (ty/eng)

Du hittar mer support-information här: www.hama.com

10. Kasseringshänvisningar

Not om miljöskydd:



Efter implementeringen av EU direktiv 2002/96/EU och 2006/66/EU i den nationella lagstiftningen, gäller följande: Elektriska och elektroniska apparater samt batterier får inte kastas i hushållssoporna.

Konsumenterna är skyldiga att återlämna elektriska och elektroniska apparater samt batterier vid slutet av dess livslängd till, för detta ändamål, offentliga uppsamlingsplatser. Detaljer för detta definieras via den nationella lagstiftningen i respektive land. Denna symbol på produkten, instruktionsmanualen eller på förpackningen indikerar att produkten innefattas av denna bestämmelse. Genom återvinning och återanvändning av material/batterier bidrar du till att skydda miljön och din omgivning.

11. Försäkran om överensstämmelse



Hama GmbH & Co. KG försäkrar härmed att den här apparaten överensstämmer med de grundläggande kraven och övriga relevanta bestämmelser i direktivet 1999/5/EG. Försäkran om överensstämmelse enligt R&TTE-direktivet 99/5/EG hittar du på www.hama.de.

Suurkiitos, että valitsit Hama-tuotteen. Varaa aikaa ja lue seuraavat ohjeet ensin kokonaan läpi. Säilytä sen jälkeen tämä käyttöohje varmassa paikassa, jotta voit tarvittaessa tarkistaa siitä eri asioita. Jos luovut laitteesta, anna tämä käyttöohje sen mukana uudelle omistajalle.

1. Varoistusten ja ohjeiden selitykset

Varoitus

Käytetään turvaohjeiden merkitsemiseen ja huomion kiinnittämiseen erityisiin vaaroihin ja riskeihin.

Ohje

Käytetään lisätietojen tai tärkeiden ohjeiden merkitsemiseen

2. Käyttöelementit ja liitännät

- 1) Toiminnon merkkivalo
- 2) Äänenvoimakkuus +
- 3) Äänenvoimakkuus -
- 4) Bluetooth-yhteys
- 5) Virta päälle / pois
- 6) Paristolokeron kansi
- 7) Paristolokeron kannen lukitus
- 8) DC IN -liitin
- 9) Line IN -liitin
- 10) Paristolokero
- 11) Seinäteline

3. Pakkauksen sisältö

- 1 x Bluetooth-kaiutin "BL-988"
- 1 x verkkolaite, 12 V, 1,0 A
- 1 x audiojohto 1,0 m
- 1 x käyttöohje

4. Turvaohjeet

- Tuote on tarkoitettu yksityiseen, ei-kaupalliseen kotikäyttöön.
- Tuote on tarkoitettu ainoastaan sisäkäyttöön.
- Lapsia on valvottava sen varmistamiseksi, etteivät he leiki laitteella.
- Älä käytä tuotetta alueilla, joilla elektroniikkalaitteet eivät ole sallittuja.
- Ota tuotteeseen virta ainoastaan sallitusta pistorasiasta. Pistorasian tulee olla aina helposti käden ulottuvilla.
- Erota tuote verkosta virtakatkaisimen avulla – jos sellaista ei ole, irrota pistoke pistorasiasta.
- Sijoita kaikki johdot niin, että kompastumisvaaraa ei ole.
- Älä taita johtoa äläkä aseta sitä puristuksiin.
- Älä päästä laitetta putoamaan, äläkä altista sitä voimakkaalle tärinälle.
- Hävitä pakkausmateriaalit heti paikallisten jätehuoltomääräysten mukaisesti.
- Älä tee muutoksia laitteeseen. Muutosten tekeminen aiheuttaa takuun raukeamisen.

Varoitus

- Älä käytä tuotetta, jos AC-adapteri, adapterin johto tai virtajohto on vaurioitunut.
- Älä yritä huoltaa tai korjata laitetta itse. Jätä kaikki huoltotyöt vastuulliselle ammattihenkilöstölle.
- Älä avaa tuotetta, äläkä käytä sitä enää, jos se on vaurioitunut.

5. Tekniset tiedot

Tiedonsiirtotapa	Bluetooth V2.1 + EDR
Jännite	12 V AC/DC-verkkolaite tai 6 x AA-alkaliparisto (ei mukana)
Taajuusalue	20 Hz – 20 kHz
Teho	RMS 2 x 3 wattia
Särökerroin	0,5 %
S/N-suhde	80 dB
Kanavaerotus	50 dB
Kantama	jopa 10 m ulkona
Käyttöalue	sisällä ja ulkona

6. Käyttöönotto ja käyttö

6.1 Kaiutinten käyttöönotto

- Avaa kaiuttimen paristolokero (6) kääntämällä lukitus (7) myötöpäivään OPEN-asentoon.
- Aseta kaiuttimen paristolokeroon (10) 6 AA-koon alkaliparisto/akku (eivät sisälly hintaan) (varmista, että navat tulevat paristolokeroihin kuvien mukaisesti), tai liitä 12 V:n verkkolaite kaiuttimen DC IN -liitäntään (8) ja 230 V:n pistorasiaan.
- Sulje paristolokeron kansi (6) ja käännä lukitus (7) vastapäivään CLOSE-asentoon.
- Kytke kaiutin päälle painamalla POWER-näppäintä (5). Toiminnan LED-merkkivalo (1) vilkkuu sinisenä.

Ohje

Jos kaiutinten virransyöttö tapahtuu verkkolaitteen avulla, virransyöttö paristoista/akuista keskeytyy. Kaiuttimissa ei ole sisäänrakennettua lataustoimintoa. Akut on ladattava ulkoisessa laturissa.

Ohje

Bluetooth-kaiutin BL-988 soveltuu ulkokäyttöön vain paristoilla käytettäessä (suojaluokkaa IPX3). Tämä ei koske mukana tullutta verkkolaitetta.



6.2 Bluetooth-käyttö

- Paina kaiuttimen Pairing-näppäintä (4) noin 3 sekunnin ajan, kunnes toiminnan LED-merkkivalo (1) alkaa vilkkua nopeasti sinisenä.
- Kytke Bluetooth-yhteensopiva äänentoistolaitte (esim. älypuhelin, MP3-soitin) päälle ja ota Bluetooth käyttöön. Muodosta Bluetooth-yhteys äänentoistolaitteen ja kaiuttimen välille „Hama BL-988“. (Käytä tarvittaessa apuna äänentoistolaitteen käyttöohjetta.) Jos näytölle tulee PIN-koodikysely, kuittaa se näppäilemällä ”0000”. Jos yhteyden muodostus onnistui, toiminnan LED-merkkivalo (1) palaa jatkuvasti.
- Aloita musiikin toistaminen äänentoistolaitteella.
- Säädä kaiuttimen äänenvoimakkuus sopivaksi Äänenvoimakkuus + (2)- tai Äänenvoimakkuus – (3) -painikkeella.
- Säädä tarvittaessa Bluetooth-laitteesi äänenvoimakkuutta.
- Jotta äänentoisto jatkuisi, älä siirry yli 10 metrin päähän kaiuttimista.

6.3 Käyttö Direct Line-In-liitännän kautta

- Bluetooth-kaiutinta voi käyttää myös tavallisena kaiuttimena. Tätä varten Direct Line-In -liitin (9) on liitettävä äänentoistolaitteeseen. Käytä tähän mukana tullutta stereojohtoa. Toiminnan LED-merkkivalo (1) palaa vihreänä.
- Aloita musiikin toistaminen äänentoistolaitteella.
- Säädä kaiuttimen äänenvoimakkuus sopivaksi Äänenvoimakkuus + (2)- tai Äänenvoimakkuus – (3) -painikkeella.
- Säädä tarvittaessa äänentoistolaitteesi äänenvoimakkuutta.

6.4 Kytkeminen pois päältä

Voit kytkeä kaiuttimet kokonaan pois päältä kaiuttimen POWER-näppäimellä (5). Toiminnan LED-merkkivalo (1) ei pala.

7. Hoito ja huolto

Puhdista tämä tuote ainoastaan nukkaamattomalla, kevyesti kostutetulla liinalla äläkä käytä syövyttäviä puhdistusaineita.

8. Vastuun rajoitus

Hama GmbH & Co. KG ei vastaa millään tavalla vahingoista, jotka johtuvat epäasianmukaisesta asennuksesta tai tuotteen käytöstä tai käyttöohjeen ja/tai turvaohjeiden vastaisesta toiminnasta.

9. Huolto ja tuki

Tuotetta koskeissa kysymyksissä pyydämme kääntymään Haman tuoteneuvonnan puoleen.
Tukilinja: +49 9091 502-115 (saksa/englanti)
Lisää tukitietoja on osoitteessa www.hama.com

10. Hävittämisohjeet

Ympäristönsuojelua koskeva ohje:



Siitä lähtien, kun Euroopan unionin direktiivi 2002/96/EU ja 2006/66/EU otetaan käyttöön kansallisessa lainsäädännössä, pätevät seuraavat määräykset: Sähkö- ja elektroniikkalaitteita ja paristoja ei saa hävittää talousjätteen mukana. Kuluttajalla on lain mukaan velvollisuus toimittaa sähkö- ja elektroniikkalaitteet niiden käyttöänsä päätyttyä niille varattuihin julkisiin keräyspisteisiin tai palauttaa ne myyntipaikkaan. Tähän liittyvistä yksityiskohdista säädetään kulloisenkin osavaltion laissa. Näistä määräyksistä mainitaan myös tuotteen symbolissa, käyttöohjeessa tai pakkauksessa. Uudelleenkäytöllä, materiaalien/paristoja uudelleenkäytöllä tai muilla vanhojen laitteiden uudelleenkäyttövaikeilla on tärkeä vaikutus yhteisen ympäristömme suojelussa.

11. Vaatimustenmukaisuusvakuutus



Hama GmbH & Co. KG vakuuttaa täten, että tämä laite on direktiivin 1999/5/EY perusvaatimusten ja muiden oleellisten säännösten mukainen. Radio- ja telepäätelaitteita koskevan direktiivin 99/5/EY mukainen vaatimustenmukaisuusvakuutus löytyy osoitteesta www.hama.com.





hama®

Hama GmbH & Co KG
D-86652 Monheim
www.hama.com

All listed brands are trademarks of the corresponding companies. Errors and omissions excepted,
and subject to technical changes. Our general terms of delivery and payment are applied.

00040988/1.13