



- | | |
|--|---|
| <p>(D) Lockenstab
Gebrauchsanweisung2 - 10</p> | <p>(RUS) Щипцы для завивки волос
Инструкция по применению ...51 - 59</p> |
| <p>(GB) Curling iron
Operating instructions 11 - 18</p> | <p>(PL) Lokówka
Instrukcja obsługi60 - 67</p> |
| <p>(F) Fer à friser
Mode d'emploi 19 - 26</p> | <p>(NL) Krultang
Gebruiksaanwijzing68 - 75</p> |
| <p>(E) Rizador
Instrucciones de uso27 - 34</p> | <p>(P) Modelador de caracóis
Instruções de utilização76 - 83</p> |
| <p>(I) Ferro arricciacapelli
Istruzioni per l'uso 35 - 42</p> | <p>(GR) Σίδερο για μπούκλες
Οδηγίες χρήσης84 - 91</p> |
| <p>(TR) Saç maşası
Kullanım kılavuzu43 - 50</p> | |

Inhalt

1	Zum Kennenlernen	2
2	Zeichenerklärung	3
3	Bestimmungsgemäßer Gebrauch	3
4	Sicherheitshinweise für Ihre Gesundheit ...	3
5	Gerätebeschreibung	5
6	Bedienen	6
7	Gerät reinigen und pflegen	8
8	Technische Daten	9
9	Entsorgen.....	9
10	Garantie und Service	10

Lieferumfang

- Lockenstab
- Diese Gebrauchsanleitung

1 Zum Kennenlernen

Mit dem Lockenstab können Sie mit Ihren Haaren Locken bzw. Wellen formen.

Das 360° Drehgelenk am Netzkabel ermöglicht eine flexible Handhabung des Lockenstabs.

Durch eine kurze Aufheizphase ist der Lockenstab bereits nach wenigen Minuten einsatzbereit.

Die Keramik-Beschichtung des Heizrohrs und der Klammer sorgen für eine gleichmäßige Wärmeverteilung und eine glatte Oberflächenstruktur. Dadurch gleitet der Lockenstab leicht durch das Haar und sorgt für ein schonendes Styling Ihrer Haare.

Die zwischen circa 90 °C - 160 °C stufenlos regelbare Temperatur ermöglicht das

professionelle Styling verschiedener Haartypen.

Eine Abschaltautomatik schützt das Gerät vor Überhitzung.

Der Lockenstab hat eine automatische Spannungsumschaltung und passt sich weltweit an die örtliche Netzspannung (110-240 V ~) und Netzfrequenz (50/60 Hz) an.

Das Gerät ist nur für den in dieser Gebrauchsanleitung beschriebenen Zweck vorgesehen.

Der Hersteller kann nicht für Schäden haftbar gemacht werden, die durch unsachgemäßen oder leichtsinnigen Gebrauch entstehen.

2 Zeichenerklärung

Folgende Symbole werden in der Gebrauchsanleitung bzw. auf dem Gerät verwendet.



Gefahr Das Gerät darf nicht in der Nähe von Wasser oder im Wasser (z. B. Waschbecken, Dusche, Badewanne) verwendet werden – Gefahr eines Stromschlags!



Warnung Warnhinweis auf Verletzungsgefahren oder Gefahren für Ihre Gesundheit.



Achtung Sicherheitshinweis auf mögliche Schäden am Gerät/Zubehör.



Hinweis Hinweis auf wichtige Informationen.

3 Bestimmungsgemäßer Gebrauch

Der Lockenstab darf ausschließlich zum Formen von Locken/Wellen der Kopfhare in Eigenanwendung für den Privatgebrauch verwendet werden!



Warnung

Verwenden Sie das Gerät ausschließlich:

- zur äußerlichen Anwendung

- für den Zweck, für den es entwickelt wurde und auf die in dieser Gebrauchsanleitung angegebenen Art und Weise.

Jeder unsachgemäße Gebrauch kann gefährlich sein!

Das Gerät trägt die CE-Kennzeichnung und entspricht folgenden EU-Richtlinien:

- 2006/95/EC Niederspannungsrichtlinie
- 2004/108/EC EMV-Richtlinie

4 Sicherheitshinweise für Ihre Gesundheit



Warnung

Um gesundheitlichen Schäden vorzubeugen, wird in folgenden Fällen von dem Gebrauch des Gerätes dringend abgeraten:

- Bei einer sichtbaren Beschädigung des Geräts, des Netzkabels/-steckers oder des Zubehörs. Benutzen Sie es im Zweifelsfall nicht und wenden Sie sich an Ihren Händler oder an die angegebene Kundendienstadresse.

Um gesundheitlichen Schäden vorzubeugen, folgende Punkte beachten:

- Personen (einschließlich Kinder), die aufgrund ihrer physischen, sensorischen oder geistigen Fähigkeiten oder ihrer Unerfahrenheit oder Unkenntnis nicht in der Lage sind, das Gerät sicher zu benutzen, dürfen dieses Gerät nicht ohne Aufsicht oder Anweisung durch eine verantwortliche Person benutzen.
- Kinder müssen beim Benutzen des Geräts beaufsichtigt werden.

- Kabel nur am Netzstecker aus der Steckdose ziehen.
- Als zusätzlichen Schutz wird die Installation einer Fehlerstrom-Schutzeinrichtung RCD mit einem Bemessungsauslösestrom von nicht mehr als 30 mA im Stromkreis des Badezimmers empfohlen. Informationen dazu erhalten Sie bei Ihrem örtlichen Elektro-Fachbetrieb.
- Benutzen Sie keine Zusatzteile, die nicht vom Hersteller empfohlen bzw. als Zubehör angeboten werden.
- Achten Sie darauf, dass sich in der Nähe des Gerätes keine leicht entzündlichen Flüssigkeiten befinden.
- Legen sie das Gerät nur auf einer nicht brennbaren Unterlage ab.
- Verwenden Sie das Gerät nicht an Kunsthaaren – Brandgefahr!
- Das Gerät darf nicht abgedeckt werden – Brandgefahr!
- Sie dürfen das Gerät keinesfalls öffnen oder reparieren, da sonst eine einwandfreie Funktion nicht mehr gewährleistet ist. Bei Nichtbeachten erlischt die Garantie.
- Lassen Sie das Gerät im Falle einer Störung oder Beschädigung durch eine qualifizierte Fachwerkstatt reparieren.
- Wenn das Gerät heruntergefallen ist oder anderweitige Schäden davongetragen hat, darf es nicht mehr benutzt werden.
- Verwenden Sie keine Verlängerungskabel im Badezimmer, damit im Notfall der Netzstecker schnell zu erreichen ist.
- Das Gerät während des Gebrauchs nie unbeaufsichtigt lassen.

- Benutzen Sie das Gerät nicht im Freien.
- Wenn Sie das Gerät an Dritte weitergeben, müssen Sie diese Gebrauchsanleitung mitgeben.



Gefahr

- Benutzen Sie das Gerät niemals in der Nähe von Badewannen, Waschbecken, Duschen oder anderen Gefäßen die Wasser oder andere Flüssigkeiten beinhalten – Gefahr eines Stromschlags!
- Sollte das Gerät trotz aller Vorsichtsmaßnahmen in das Wasser fallen, dann ziehen Sie sofort den Netzstecker aus der Steckdose! Greifen Sie nicht in das Wasser!
- Lassen Sie das Gerät vor erneutem Gebrauch von einer autorisierten Fachwerkstatt überprüfen! Lebensgefahr durch Stromschlag!
- Tauchen Sie das Gerät niemals in Wasser oder eine andere Flüssigkeit!

Vor der Inbetriebnahme



Warnung

- Halten Sie Kinder von Verpackungsmaterialien fern - Erstickungsgefahr!
- Vor Gebrauch des Gerätes ist jegliches Verpackungsmaterial zu entfernen.
- Schließen Sie das Gerät nur an eine Steckdose mit der auf dem Typenschild angegebenen Spannung an.

5 Gerätebeschreibung

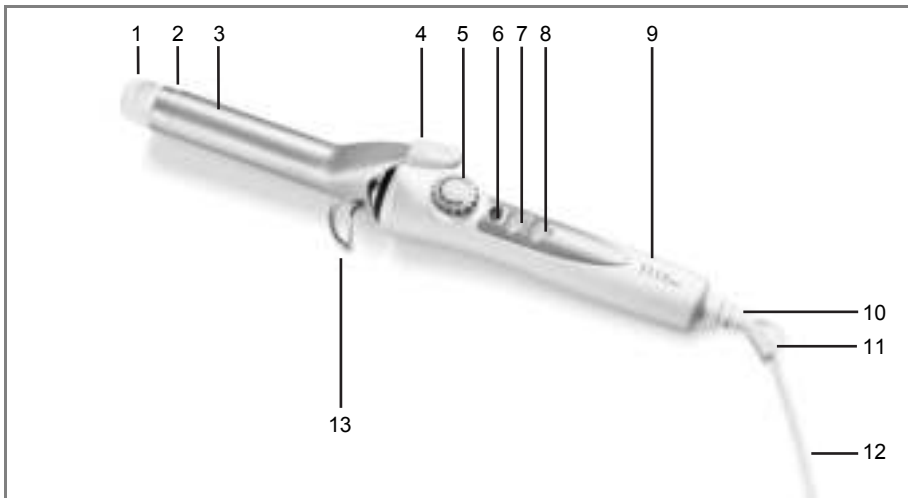

Pos	Benennung
1	Kunststoff-Kappe
2	Heizrohr mit Keramik-Beschichtung
3	Klammer mit Keramik-Beschichtung
4	Hebel zum Öffnen der Klammer
5	Temperaturregler
6	Heizungs-Kontrollleuchte
7	Taste zum Ausschalten des Geräts

Pos	Benennung
8	Taste zum Einschalten des Geräts
9	Griff
10	360° Drehgelenk
11	Knickschutz mit Aufhängeöse
12	Netzkabel
13	Aufstellbügel

6 Bedienen



Achtung

- Entwirren Sie das Netzkabel [12] wenn es verdreht ist.
- Ziehen, verdrehen und knicken Sie das Netzkabel [12] nicht bzw. ziehen oder legen Sie es nicht über/auf scharfe, spitze Gegenstände oder heiße Oberflächen.
- Klemmen Sie das Netzkabel [12] nicht in z. B. Schubladen, Türen oder zwischen Heizrohr [2] und Klammer [3] ein.



Warnung

- Stellen Sie sich auf einen trockenen, elektrisch nicht leitfähigen Untergrund.
- Stellen Sie sicher, dass Ihre Hände trocken sind!
- Ihre Haare müssen trocken sein!
- Das Gerät kann je nach Temperatureinstellung und Gebrauchsdauer sehr heiß werden. Fassen Sie es im heißen Zustand nur am Griff [9] an – Verbrennungs- und Brandgefahr!
- Berühren Sie die Kunststoff-Kappe [1], das Heizrohr [2] und die Klammer [3] nicht.
- Drücken Sie nur auf den Hebel [4] um die Klammer [3] zu Öffnen.
- Klemmen Sie keine Gegenstände zwischen Heizrohr [2] und Klammer [3].
- Schalten Sie das Gerät sofort aus, wenn es defekt ist oder Betriebsstörungen vorliegen.

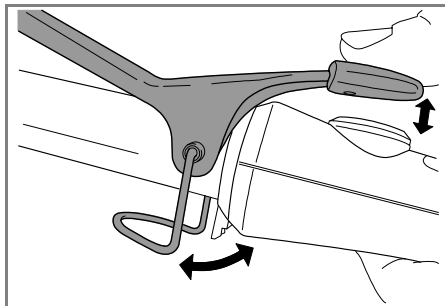

- Klappen Sie den Aufstellbügel [13] auf. Der Aufstellbügel [13] verhindert, dass das heiß werdende Heizrohr [2] die Unterlage berührt.
- Stellen Sie den Lockenstab mit dem Aufstellbügel [13] auf eine stabile, waagrechte und nicht brennbare Unterlage oder halten Sie den Lockenstab in der Hand.
- Drücken Sie auf die Taste [8].
 - Die Heizung im Lockenstab wird eingeschaltet.
 - Die Aufheizphase wird durch eine blinkende Heizungs-Kontrollleuchte [6] angezeigt.
 - Das Erreichen der gewählten Temperatur wird durch eine ständig leuchtende Heizungs-Kontrollleuchte [6] angezeigt.
- Der Lockenstab ist nach wenigen Minuten betriebsbereit.

Temperatur einstellen

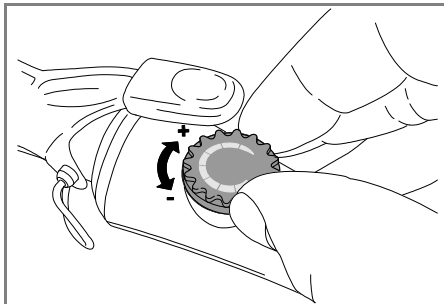

Die Temperatur ist stufenlos regelbar.

- Mit dem Temperaturregler [5] kann die Temperatur erhöht (+) bzw. verringert (-) werden.

Wir empfehlen folgende Temperatureinstellung:

Stufe	Haartyp
niedrig - mittel	Feines, brüchiges, gefärbtes oder blondiertes Haar
mittel - hoch	Normales und starkes Haar



Hinweis

- Je höher die gewählte Temperatur ist, desto rascher erhalten Sie das gewünschte Ergebnis.

Haare formen

- Trocknen Sie Ihr Haar vollständig, bevor Sie den Lockenstab verwenden.
- Das Haar sollte sauber und frei von Stylingprodukten sein.
- Kämmen Sie Ihr Haar mit einem grob gezahnten Kamm um es zu entwirren.
- Teilen Sie das Haar in einzelne Strähnen mit einer Breite von ca. 2 Zentimetern ein. Halten Sie die Strähne straff.
- Drücken Sie auf den Hebel [4] um die Klammer [3] zu öffnen.

Haarspitzen formen

- Legen Sie die Haarsträhne mit der Haarspitze zwischen das Heizrohr [2] und die Klammer [3].
- Schließen Sie die Klammer [3] um die Haarsträhne zu fixieren.
- Sie können die Haarspitzen formen, indem Sie den Lockenstab entsprechend nach außen oder innen drehen, bevor Sie ihn über die Haarspitzen nach außen ziehen.
- Verweilen Sie nicht länger als circa 8 bis 10 Sekunden auf einer Stelle. So erhalten Sie beste Ergebnisse, ohne die Haare zu sehr zu strapazieren bzw. zu beschädigen.

Locken/Wellen formen

- Legen Sie die Haarsträhne an den Haarspitzen zwischen das Heizrohr [2] und die Klammer [3].
- Schließen Sie die Klammer [3] um die Haarsträhne zu fixieren.
- Wickeln Sie die Strähne in Richtung Kopf auf den Lockenstab.

- Lassen Sie den Lockenstab für 8 bis 10 Sekunden im Haar, um den gewünschten Lockeneffekt zu erzielen.
- Öffnen Sie die Klammer [3] und ziehen Sie das Heizrohr [2] vorsichtig aus der Locke.



Hinweis

- Automatischer Ausschalter:
Zu Ihrer Sicherheit schaltet sich das Gerät nach 1 Stunde automatisch aus.

Nach dem Gebrauch

- Drücken Sie auf die Taste [7]. Die Heizung im Lockenstab wird ausgeschaltet.
- Legen Sie den Lockenstab zum Abkühlen mit dem Aufstellbügel [13] auf eine stabile, waagrechte und nicht brennbare Unterlage oder halten Sie den Lockenstab in der Hand.
- Ziehen Sie nach jedem Gebrauch den Netzstecker aus der Steckdose.
- Das Netzkabel [12] nicht um das Gerät wickeln!
- Bewahren Sie das Gerät an einem trockenen und für Kinder unzugänglichen Platz auf.
- Das Gerät kann an der Aufhängeöse [11] an einem Haken aufgehängt werden.

7 Gerät reinigen und pflegen

Hinweise

- Ihr Gerät ist wartungsfrei.
- Schützen Sie das Gerät vor Staub, Schmutz und Feuchtigkeit.

Reinigen



Achtung

- Ziehen Sie vor dem Reinigen stets den Netzstecker aus der Steckdose.
- Achten Sie darauf, dass kein Wasser in das Geräteinnere gelangt!

- Gerät nicht in der Spülmaschine reinigen!
- Benutzen Sie keine scharfen, spitzen, scheuernden, ätzende Reinigungsmittel oder harte Bürsten!
- Reinigen Sie es nicht mit leicht entzündbaren Flüssigkeiten!
- Das Gerät kann mit einem weichen, mit warmem Wasser angefeuchteten, Tuch gereinigt werden.

8 Technische Daten

Gewicht	circa 330 g
Spannungsversorgung	110-240 V ~, 50/60 Hz
Leistungsaufnahme	30 W
Temperaturbereich	90 bis 160°C
Schutzklasse	II
Umgebungsbedingungen	Nur für Innenräume zugelassen
Zulässiger Temperaturbereich	-10 bis +40°C

Technische Änderungen vorbehalten.

9 Entsorgen

Im Interesse des Umweltschutzes darf das Gerät am Ende seiner Lebensdauer nicht mit dem Hausmüll entfernt werden.

Die Entsorgung kann über entsprechende Sammelstellen in Ihrem Land erfolgen.



Befolgen Sie die örtlichen Vorschriften bei der Entsorgung der Materialien.

Entsorgen Sie das Gerät gemäß der Elektro- und Elektronik Altgeräte EG-Richtlinie 2002/96/EC – WEEE (Waste Electrical and Electronic Equipment).

Bei Rückfragen wenden Sie sich an die für die Entsorgung zuständige kommunale Behörde.

Rücknahmestellen für Ihre Altgeräte erhalten Sie z. B. bei der örtlichen Gemeinde- bzw. Stadtverwaltung, den örtlichen Müllentsorgungsunternehmen oder bei Ihrem Händler.

10 Garantie und Service

Wir leisten 3 Jahre Garantie ab Kaufdatum für Material- und Fabrikationsfehler des Produktes.

Die Garantie gilt nicht:

- Im Falle von Schäden, die auf unsachgemäßer Bedienung beruhen.
- Für Verschleißteile.
- Für Mängel, die dem Kunden bereits bei Kauf bekannt waren.
- Bei Eigenverschulden des Kunden.

Die gesetzlichen Gewährleistungen des Kunden bleiben durch die Garantie unberührt.

Für Geltendmachung eines Garantiefalles innerhalb der Garantiezeit ist durch den Kunden der Nachweis des Kaufes zu führen. Die Garantie ist innerhalb eines Zeitraumes von 3 Jahren ab Kaufdatum gegenüber der

Beurer GmbH
Söflinger Straße 218
89077 Ulm, Germany

geltend zu machen. Der Kunde hat im Garantiefall das Recht zur Reparatur der Ware bei unserem eigenen oder bei von uns autorisierten Werkstätten. Weitergehende Rechte werden dem Kunden (aufgrund der Garantie) nicht eingeräumt.

Contents

1 About the unit.....11
 2 Signs and symbols.....12
 3 Intended use12
 4 Safety instructions for your health.....12
 5 Unit description14
 6 Operation15
 7 Cleaning and care of the unit.....17
 8 Technical specifications18
 9 Disposal18

Included in delivery

- Curling iron
- This instruction manual

1 About the unit

You can use the curling iron to create curls or waves in your hair.

The 360° rotatable joint on the mains cable makes for flexible use of the curling iron.

The curling iron has a short warm-up phase and is ready for use after only a few minutes.

The ceramic coating of the barrel and the clip provide for an even heat distribution and a smooth surface texture. This enables the curling iron to glide through your hair with ease and provides for gentle styling of your hair.

The temperature can be continuously adjusted from about 90 °C to 160 °C and makes

professional styling of various hair types possible.

An automatic shutoff protects the unit from overheating.

The curling iron has an automatic voltage selector and adapts itself worldwide to the local mains voltage (110-240 V ~) and frequency (50/60 Hz).

The unit is intended only for the purposes described in this instruction manual.

The manufacturer cannot be held liable for any damages that are caused through improper or careless use.

2 Signs and symbols

The following symbols appear in these instructions or on the unit.



Danger

The unit must not be used in the vicinity of water or in water (e.g. washbasin, shower, bathtub) – risk of electric shock!



Warning

Warning instruction indicating a risk of injury or damage to health.



Important

Safety note indicating possible damage to the unit/accessories.



Note

Important information to be noted.

3 Intended use

The curling iron must be used only for individual, private shaping of head hair into curls/waves!



Warning

Use the unit only:

- For external use
- For the purpose for which it was developed and in the manner specified in these instructions for use.

Any improper use can be dangerous!

The unit carries the CE mark and complies with the following EU directives:

- 2006/95/EC the Low Voltage Directive
- 2004/108/EC the EMC Directive

4 Safety instructions for your health



Warning

To prevent harm to your health, we urgently recommend that you not use the unit in the following situations:

- If the unit, mains cable/plug or accessories are visibly damaged. When in doubt, do not use the unit and contact your dealer or the customer service address provided.

To avoid harm to your health, observe the following points:

- People (including children) who are not able to use the unit safely due to their physical, sensory or mental abilities or their lack of experience or knowledge must not use this unit without supervision or instruction by a responsible person.
- Children must be supervised when using the unit.

- Pull the cord out of the socket by the mains plug only.
- For additional protection, we recommend installing a residual-current device (RCD) with a rated current of no more than 30 mA in the electrical circuit of the bathroom. More information can be obtained from your local electrical supply store.
- Do not use any add-on parts that are not recommended by the manufacturer or offered as an accessory.
- Ensure that there are no highly flammable liquids in the vicinity of the unit.
- Place the unit only on a non-combustible surface.
- Do not use the unit on artificial hair – fire hazard!
- The unit must not be covered – fire hazard!
- Never open or attempt to repair the unit yourself, as otherwise proper function is no longer guaranteed. Failure to observe this regulation shall void the warranty.
- If the unit malfunctions or is damaged, have it repaired by a qualified specialised workshop.
- Do not use the unit if it has fallen or been dropped on the floor or is otherwise damaged.
- Do not use an extension cord in the bathroom, so that you can quickly reach the mains plug in an emergency.
- Never leave the unit unsupervised during operation.

- Do not use the unit in the open air.
- If you give the unit to a third party, you must include these instructions for use.



Danger

- Never use the unit in the vicinity of bathtubs, washbasins, showers or other vessels containing water or other liquids – risk of electric shock!
- If the unit falls into water despite all safety precautions, remove the plug from the socket immediately! Do not reach into the water!
- Before using the unit again, have it checked by an authorised specialised workshop! Risk of fatal injury from electric shock!
- Never immerse the unit in water or another liquid!

Before using the unit for the first time



Warning

- Keep children away from packaging materials – risk of suffocation!
- Before you use the unit for the first time, remove all packaging materials.
- Plug the unit into a socket with the voltage specified on the identification plate only.

5 Unit description

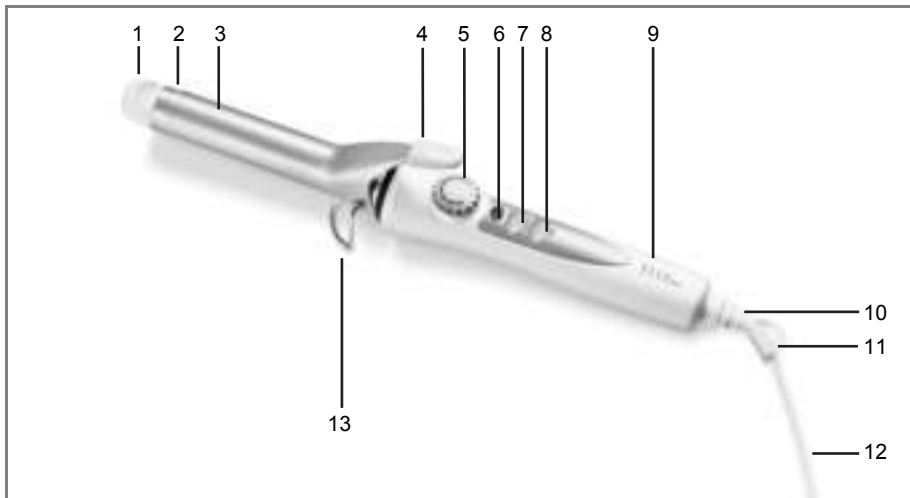

Item	Description
1	Plastic cap
2	Barrel with ceramic coating
3	Clip with ceramic coating
4	Lever for opening the clip
5	Temperature controller
6	Heat indicator lamp
7	Button for switching off the unit

Item	Description
8	Button for switching on the unit
9	Handle
10	360° rotatable joint
11	Bend protection with hanging eyelet
12	Mains cable
13	Stand

6 Operation



Important

- Straighten the mains cable [12] if it becomes twisted.
- Do not pull, twist or kink the mains cable [12]; do not pull or lay it across/on sharp, pointy objects or hot surfaces.
- Do not clamp the mains cable [12], for example in drawers, doors or between the barrel [2] and clip [3].



Warning

- Stand on a dry, electrically non-conductive surface.
- Ensure that your hands are dry!
- Your hair must be dry!
- Depending on the temperature setting and duration of use, the unit can become very hot. If the unit is hot, touch it only by its handle [9] – burn and fire hazard!
- Do not touch the plastic cap [1], the barrel [2] or the clip [3].
- Press only on the lever [4] to open the clip [3].
- Do not clamp any objects between the barrel [2] and clip [3].
- Switch the unit off immediately if it is defective or malfunctioning.

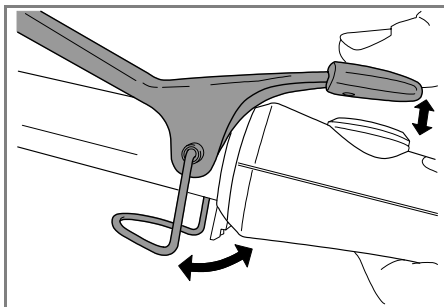

- Fold out the stand [13]. The stand [13] prevents the barrel [2] from touching the surface while becoming hot.
- Place the curling iron with the stand [13] onto a stable, horizontal and non-combustible surface or hold the curling iron in your hand.
- Press the button [8].
 - The heating element in the curling iron is switched on.
 - The warm-up phase is displayed by a flashing heat indicator lamp [6].
 - When the selected temperature has been reached, this is displayed by a continuously lit heat indicator lamp [6].
- The curling iron is ready for use in a few minutes.

Adjusting the temperature

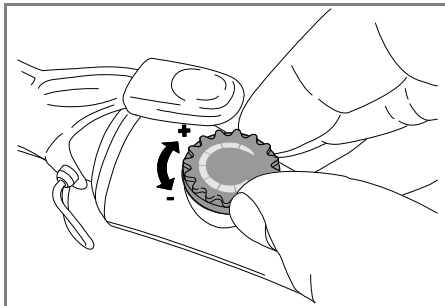

The temperature can be adjusted continuously.

- You can increase (+) or decrease (-) the temperature using the temperature controller [5].

We recommend the following temperature settings:

Level	Hair type
Low - medium	Fine, fragile, coloured or bleached hair
Medium - high	Normal and thick hair



Note

- The higher the selected temperature, the more quickly you get the desired result.

Shaping hair

- Dry your hair completely before using the curling iron.
- Your hair should be clean and free of styling products.
- Comb your hair with a wide-toothed comb to untangle it.
- Divide your hair into individual strands with a width of about 2 cm. Hold the strands taut.
- Press on the lever [4] to open the clip [3].

Shaping hair ends

- Place the hair strand ends between the barrel [2] and the clip [3].
- Close the clip [3] to hold the hair strands in place.
- You can shape the ends by twisting the curling iron either outward or inward before you pull it out over the ends.
- Do not remain at any one place for longer than about 8 to 10 seconds. This way you will obtain the best results without overstraining or damaging your hair.

Shaping curls/waves

- Place the hair strand ends between the barrel [2] and the clip [3].
- Close the clip [3] to hold the hair strands in place.
- Wind the strands toward your head on the curling iron.
- Leave the curling iron in your hair for 8 to 10 seconds to achieve the desired curling results.

- Open the clip [3] and carefully pull the barrel [2] out of the curl.



Note

- Automatic shutoff:
For your safety, the unit shuts off automatically after 1 hour.

After use

- Press the button [7]. The heating element in the curling iron is switched off.
- Place the curling iron with the stand [13] onto a stable, horizontal and non-combustible surface or hold the curling iron in your hand to let it cool.
- Remove the plug from the socket after each use.
- Do not wind the mains cable [12] around the unit!
- Store the unit in a dry place that is out of reach of children.
- The unit can be hung on a hook by the hanging eyelet [11].

7 Cleaning and care of the unit

Notes

- Your unit is maintenance-free.
- Protect the unit from dust, dirt and moisture.

Cleaning



Important

- Always remove the plug from the socket before cleaning.
- Ensure that no water enters the inside of the unit!

- Do not wash the unit in a dishwasher!
- Do not use any strong, sharp, abrasive, corrosive cleaning agents or hard brushes!
- Do not clean it with any highly flammable liquids!
- The unit can be cleaned with a soft cloth that has been moistened with warm water.

8 Technical specifications

Weight	Approx. 330 g
Power supply	110-240 V ~, 50/60 Hz
Power consumption	30 W
Temperature range	90 to 160 °C
Safety class	II
Ambient conditions	Only approved for indoor use
Allowable temperature range	-10 to +40 °C

Subject to technical modifications.

9 Disposal

In the interest of protecting the environment, the unit must not be thrown out with the household waste at the end of its service life.

Dispose of the unit at a suitable local collection or recycling point.



Observe the local regulations for material disposal.

Dispose of the unit in accordance with EC Directive 2002/96/EC–WEEE (Waste Electrical and Electronic Equipment).

If you have any questions, please contact the local authorities responsible for waste disposal.

You can find out about collection points for your old units e.g. from the local municipal government, the local waste disposal company or your dealer.

Sommaire

1	Familiarisation avec l'appareil.....	19
2	Symboles utilisés	20
3	Utilisation conforme aux prescriptions	20
4	Consignes de sécurité pour votre santé	20
5	Description de l'appareil.....	22
6	Utilisation	23
7	Nettoyage et entretien de l'appareil	25
8	Caractéristiques techniques.....	26
9	Mise au rebut	26

Volume de livraison

- Fer à friser
- Le présent mode d'emploi

1 Familiarisation avec l'appareil

Le fer à friser vous permet de boucler vos cheveux ou de leur donner une forme ondulée.

L'articulation tournante à 360° au niveau du câble d'alimentation permet un maniement flexible du fer à frise.

Après une courte phase de montée en température, le fer à friser est déjà opérationnel au bout de quelques minutes.

Le revêtement en céramique du tube chauffant et de la pince assure une répartition uniforme de la chaleur et une structure superficielle lisse. De ce fait, le fer à friser glisse facilement à travers les cheveux et garantit une mise en forme de vos cheveux tout en les ménageant.

La température réglable en continu entre environ 90 °C et 160 °C permet le styling professionnel de différents types de cheveux.

Un dispositif de coupure automatique protège l'appareil contre la surchauffe.

Le fer à friser est pourvu d'un système de commutation automatique de la tension et s'adapte à la tension de réseau (110-240 V ~) et à la fréquence de réseau (50/60 Hz) locales dans le monde entier.

L'appareil est uniquement prévu pour le but décrit dans le présent mode d'emploi.

Le fabricant ne peut être tenu pour responsable de dommages résultant d'une utilisation inappropriée ou imprudente.

2 Symboles utilisés

Les symboles suivants sont utilisés dans le mode d'emploi ou sur l'appareil.



Danger

L'appareil ne doit pas être utilisé à proximité de l'eau ou dans l'eau (p. ex. lavabo, douche, baignoire) – risque d'électrocution !



Avertissement

Indication d'avertissement de risques de blessures ou de dangers pour votre santé.



Attention

Indication d'endommagements possibles de l'appareil / des accessoires.



Remarque

Indication d'informations importantes.

3 Utilisation conforme aux prescriptions

Le fer à friser est exclusivement destiné pour le bouclage / l'ondulation des cheveux, à usage privé !

- pour l'usage auquel il est destiné et selon la méthode décrite dans le présent mode d'emploi.



Avertissement

Utilisez l'appareil exclusivement :

- pour un usage extérieur

Toute utilisation inappropriée peut s'avérer dangereuse !

L'appareil porte le sigle CE et satisfait aux directives UE suivantes :

- 2006/95/CE - directive sur la basse tension
- 2004/108/CE - directive CEM

4 Consignes de sécurité pour votre santé



Avertissement

Afin d'éviter des dommages corporels, l'utilisation de l'appareil est fortement déconseillé dans les cas suivants :

- En cas d'endommagement visible de l'appareil, du câble d'alimentation / du connecteur ou des accessoires. En cas de doute, n'utilisez pas l'appareil et adressez-vous à votre revendeur ou au service après-vente indiqué.

Afin d'éviter des dommages pour votre santé, observez les points suivants :

- Les personnes (y compris les enfants), qui compte tenu de leurs facultés physiques, sensoriques ou intellectuelles, ou compte tenu de leur manque de connaissances, ne sont pas en mesure d'utiliser l'appareil en toute sécurité, ne doivent pas utiliser cet appareil sans la surveillance ou l'instruction d'une personne responsable.
- Les enfants doivent rester sous surveillance pendant l'utilisation de l'appareil.
- Débranchez le câble de la prise de courant en tirant uniquement sur la fiche secteur.

- L'installation d'un dispositif à courant différentiel résiduel DDR avec un courant de déclenchement n'excédant pas de 30 mA est recommandée dans le circuit électrique de la salle de bain en tant que protection supplémentaire. Pour de plus amples informations, veuillez contacter votre entreprise électrique locale.
- N'utilisez pas de pièces supplémentaires qui n'ont pas été recommandées par le fabricant ou qui ne sont pas proposées en tant qu'accessoires.
- Assurez-vous qu'aucun liquide facilement inflammable ne se trouve à proximité de l'appareil.
- Déposez uniquement l'appareil sur un support ininflammable.
- N'utilisez pas l'appareil sur des cheveux synthétiques – risque d'incendie !
- L'appareil ne doit pas être recouvert - risque d'incendie !
- Vous ne devez en aucun cas ouvrir ou réparer l'appareil, faute de quoi le fonctionnement de l'appareil ne serait plus garanti. En cas de non-respect de ce point, la garantie est annulée.
- En cas de dérangement ou d'endommagement, faites réparer l'appareil par un atelier spécialisé.
- Si l'appareil est tombé ou s'il a subi d'autres dommages, il ne doit plus être utilisé.
- N'utilisez pas de câble de rallonge dans la salle de bain, afin de pouvoir atteindre rapidement la fiche secteur en cas d'urgence.
- Ne laissez pas l'appareil sans surveillance pendant l'utilisation.

- N'utilisez pas l'appareil à l'extérieur.
- Si vous transmettez l'appareil à une tierce personne, veuillez également lui remettre le présent mode d'emploi.



Danger

- N'utilisez en aucun cas l'appareil à proximité de baignoires, de lavabos, de douches ou d'autres récipients qui contiennent de l'eau ou d'autres liquides – risque d'électrocution !
- Si malgré toutes les mesures de précaution l'appareil devait tomber dans l'eau, débranchez immédiatement la fiche secteur de la prise de courant ! N'intervenez pas avec les mains dans l'eau !
- Faites contrôler l'appareil par un atelier spécialisé avant de le réutiliser ! Risque de danger de mort par choc électrique !
- Ne plongez en aucun cas l'appareil dans l'eau ou dans un autre liquide !

Avant la mise en service



Avertissement

- Gardez les enfants éloignés des matériaux d'emballage – danger d'étouffement !
- Avant d'utiliser l'appareil, retirez tous les matériaux d'emballage.
- Raccordez l'appareil uniquement à une prise de courant dont la tension correspond à celle indiquée sur la plaque signalétique.

5 Description de l'appareil

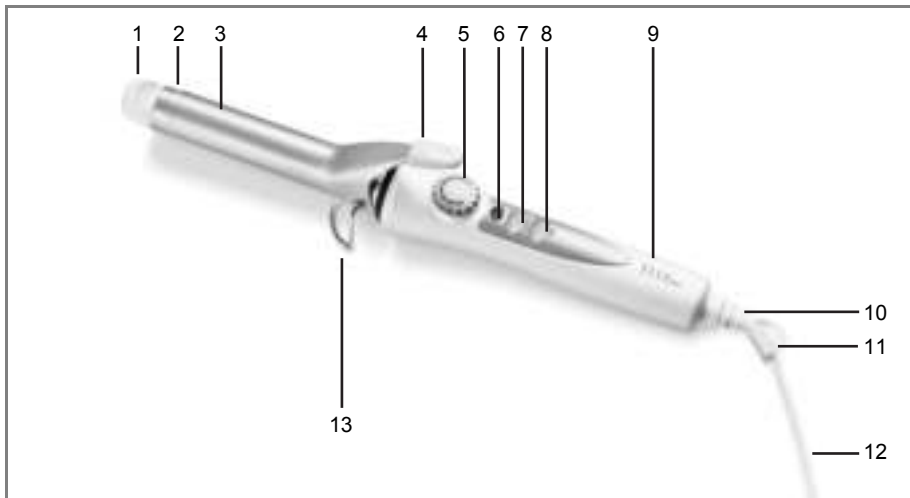

Rep.	Désignation
1	Capuchon en plastique
2	Tube chauffant avec revêtement en céramique
3	Pince avec revêtement en céramique
4	Levier pour l'ouverture de la pince
5	Régulateur de température
6	Témoin lumineux de chauffage
7	Touche pour mise hors tension de l'appareil

Rep.	Désignation
8	Touche pour mise en marche de l'appareil
9	Poignée
10	Articulation tournante à 360°
11	Protection anti-brisure avec anneau de suspension
12	Câble d'alimentation
13	Etrier de relèvement

6 Utilisation



Attention

- Démêlez le câble d'alimentation [12] s'il est vrillé.
- Ne tirez pas, ne vrillez pas et ne pliez pas le câble d'alimentation [12], ne le tirez pas ou ne le posez pas par-dessus / sur des objets tranchants, pointus ou des surfaces chaudes.
- Ne coincez pas le câble d'alimentation [12] p. ex. au niveau de tiroirs et de portes, ni entre le tube chauffant [2] et la pince [3].



Avertissement

- Tenez-vous sur un sol / support sec, électriquement non conducteur.
- Assurez-vous que vos mains soient sèches !
- Vos cheveux doivent être secs !
- L'appareil peut devenir très chaud, en fonction du réglage de la température et de la durée d'utilisation. A l'état chaud, tenez uniquement l'appareil par la poignée [9] – danger de brûlures et risque d'incendie !
- Ne touchez pas le capuchon en plastique [1], ni le tube chauffant [2] ou la pince [3].
- Pressez uniquement le levier [4] pour ouvrir la pince [3].
- Ne coincez pas d'objets entre le tube chauffant [2] et la pince [3].
- Eteignez immédiatement l'appareil en cas de défauts ou de dysfonctionnements.

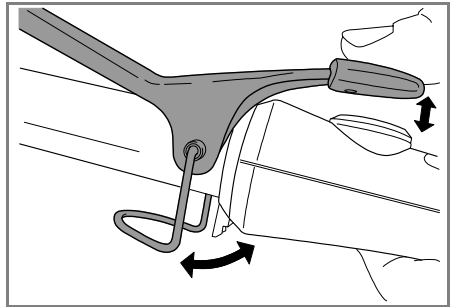

- Ouvrez l'étrier de redressement [13]. L'étrier de redressement [13] empêche tout contact du tube chauffant [2] devenant chaud avec le support.
- Posez le fer à friser avec l'étrier de redressement [13] sur un support stable, horizontal et ininflammable ou maintenez le fer à friser dans la main.
- Pressez la touche [8].
 - Le chauffage du fer à friser est activé.
 - La phase de montée en température est affichée par le biais d'un témoin lumineux de chauffage [6] clignotant.
 - L'atteinte de la température sélectionnée est signalée par un témoin lumineux de chauffage [6] allumé en continu.
- Le fer à friser est opérationnel au bout de quelques minutes.

Réglage de la température

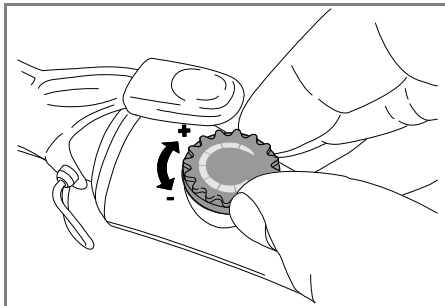

La température est réglable en continu.

- Le régulateur de température [5] permet d'augmenter (+) ou de réduire (-) la température.

Nous recommandons les réglages de température suivants :

Niveau	Type de cheveux
Bas - moyen	Cheveux fins, fragiles, colorés ou blonds
Moyen - élevé	Cheveux normaux et forts



Remarque

- Plus la température sélectionnée est élevée, plus rapidement vous obtiendrez le résultat souhaité.

Mise en forme des cheveux

- Séchez entièrement vos cheveux avant d'utiliser le fer à friser.
- Les cheveux devraient être propres et exempts de produits de styling.
- Coiffez vos cheveux avec un peigne grossier afin de les démêler.
- Répartissez les cheveux en mèches d'une largeur env. 2 centimètres. Maintenez les mèches tendues.
- Pressez le levier [4] pour ouvrir la pince [3].

Mise en forme des pointes des cheveux

- Posez les mèches avec la pointe des cheveux entre le tube chauffant [2] et la pince [3].
- Fermez la pince [3] pour fixer les mèches de cheveux.
- Vous pouvez former les extrémités des cheveux en tournant respectivement le fer à friser vers l'extérieur ou vers l'intérieur, avant de le tirer au-delà des extrémités des cheveux.
- Ne restez pas plus d'environ 8 à 10 secondes au même endroit. Vous obtiendrez ainsi les meilleurs résultats, sans trop surmener les cheveux et sans les endommager.

Formage de boucles / d'ondulations

- Posez les mèches avec la pointe des cheveux entre le tube chauffant [2] et la pince [3].
- Fermez la pince [3] pour fixer les mèches de cheveux.
- Enroulez les mèches autour du fer à friser, en direction de la tête.

- Laissez le fer à friser dans les cheveux pendant 8 à 10 secondes pour obtenir l'effet de boucle souhaité.
- Ouvrez la pince [3] et retirez avec précaution le tube chauffant [2] de la boucle.



Remarque

- Dispositif de coupure automatique : pour votre propre sécurité, le fer à friser est désactivé automatiquement après 1 heure.

Après l'utilisation

- Pressez la touche [7]. Le chauffage du fer à friser est désactivé.
- Laissez le fer à friser refroidir en le posant avec l'étrier de redressement [13] sur un support stable, horizontal et ininflammable ou maintenez le fer à friser dans la main.
- Débranchez la fiche secteur de la prise de courant après chaque utilisation.
- N'enroulez pas le câble d'alimentation [12] autour de l'appareil !
- Conservez l'appareil dans un endroit sec et à l'abri des enfants.
- L'appareil peut être suspendu à un crochet par le biais de l'anneau de suspension [11].

7 Nettoyage et entretien de l'appareil

Remarques

- Votre appareil n'exige aucun entretien.
- Protégez l'appareil contre les poussières, les saletés et l'humidité.

Nettoyage



Attention

- Débranchez systématiquement la fiche secteur de la prise de courant avant d'effectuer le nettoyage.
- Veillez à ce que l'eau ne puisse parvenir à l'intérieur de l'appareil !

- Ne nettoyez pas l'appareil dans le lave-vaisselle !
- N'utilisez pas d'objets tranchants, pointus, de produits de nettoyage corrosifs ou de brosses dures !
- Ne nettoyez pas l'appareil avec des liquides facilement inflammables !
- L'appareil peut être nettoyé avec un chiffon doux et humidifié à l'eau chaude.

8 Caractéristiques techniques

Poids	env. 330 g
Alimentation électrique	110-240 V ~, 50/60 Hz
Puissance absorbée	30 W
Plage de température	90 à 160 °C
Degré de protection	II
Conditions environnementales	Uniquement pour un usage à l'intérieur
Plage de température admissible	-10 à +40 °C

Sous réserve de modifications techniques.

9 Mise au rebut

Dans l'intérêt de la protection de l'environnement, à la fin de sa durée de vie l'appareil ne doit pas être éliminé avec les ordures ménagères.

La mise au rebut peut s'effectuer par le biais de points de collecte compétents dans votre pays.



Observez les prescriptions locales concernant l'élimination des matériaux.

Éliminez l'appareil conformément à la directive européenne 2002/96/CE – WEEE (Waste Electrical and Electronic Equipment) relative aux appareils électriques et électroniques usagés.

Pour toute question, veuillez vous adresser aux collectivités locales responsables pour l'élimination et du recyclage de ces produits.

Vous obtiendrez des informations sur les points de collecte pour votre appareil usagé p. ex. auprès de la mairie de votre commune ou ville, auprès des entreprises d'élimination de déchets locales ou auprès de votre revendeur.

Índice

1	Introducción	27
2	Aclaración de los símbolos	28
3	Uso previsto	28
4	Indicaciones de seguridad para su salud	28
5	Descripción del aparato	30
6	Manejo	31
7	Limpieza y cuidado del aparato	33
8	Datos técnicos	34
9	Eliminación.....	34

Volumen de suministro

- Rizador
- Estas instrucciones de uso

1 Introducción

Con este rizador podrá rizar y ondular su cabello.

La junta giratoria de 360° del cable de corriente proporciona un manejo flexible del rizador.

Tras una breve fase de calentamiento, el rizador puede empezar a utilizarse.

El revestimiento de cerámica del tubo calentador y de la pinza proporciona un reparto uniforme del calor y permite al rizador deslizarse fácilmente por el cabello. De ese modo, conseguirá moldear el cabello sin dañarlo.

La temperatura puede ajustarse de forma continua entre aprox. 90 °C y 160 °C, lo que

permite crear peinados profesionales para cada tipo de cabello.

El aparato cuenta con un dispositivo de desconexión automática que lo protege contra un posible sobrecalentamiento.

El rizador dispone de un conmutador de tensión automático que permite adaptarlo a la tensión (110-240 V ~) y frecuencia (50/60 Hz) de red del lugar donde se utilice.

El aparato tiene como única finalidad la descrita en estas instrucciones de uso.

El fabricante no se responsabiliza de los daños producidos por un uso inadecuado o imprudente del aparato.

2 Aclaración de los símbolos

Se utilizan los siguientes símbolos en las instrucciones de uso y en el aparato.



Peligro

No debe utilizarse el aparato cerca del agua o ser sumergido en agua (p. ej. lavabo, ducha, bañera). ¡Riesgo de electrocución!



Advertencia

Nota de advertencia sobre peligros de lesiones o riesgo para su salud.



Atención

Nota de seguridad sobre posibles daños en el aparato/accesorios.



Nota

Nota sobre informaciones importantes.

3 Uso previsto

El rizador está destinado exclusivamente al uso personal y privado para rizar y ondular el cabello.



Advertencia

Utilice el aparato exclusivamente:

- para aplicaciones externas
- con la finalidad para la que ha sido desarrollado y de la forma que se indica en estas instrucciones de uso.

Cualquier uso indebido puede resultar peligroso.

El aparato dispone del etiquetado CE y cumple con las siguientes directivas europeas:

- Directiva de baja tensión 2006/95/CE
- Directiva sobre compatibilidad electromagnética 2004/108/CE

4 Indicaciones de seguridad para su salud



Advertencia

Para evitar daños en la salud, se desaconseja el uso del aparato en los siguientes casos:

- Cuando el aparato, el cable, el enchufe o los componentes se encuentren visiblemente dañados. En caso de dudas, no lo utilice y consulte a su distribuidor o al Servicio de Atención al Cliente indicado.

Para evitar daños en la salud, tenga en cuenta los siguientes puntos:

- Las personas (incluidos niños) que, debido a sus facultades físicas, sensoriales o psíquicas, su inexperiencia o desconocimiento, no estén en condiciones de usar el aparato de forma segura, no deberían hacerlo sin la supervisión o indicación de una persona responsable.
- Se debe vigilar a los niños cuando usen el aparato.

- Para extraer el cable de la toma de corriente, hágalo tirando del enchufe.
- Como protección adicional, se recomienda la instalación de un dispositivo protector de corriente de fuga RCD con una corriente de desconexión de no más de 30 mA en el circuito eléctrico del baño. Puede solicitar más información en su empresa de servicio eléctrico local.
- No use piezas de repuesto que no recomiende el fabricante o que no se le ofrezcan como accesorios.
- Asegúrese de que no haya líquidos que puedan arder con facilidad cerca del aparato.
- Coloque el aparato únicamente sobre una superficie no inflamable.
- No utilice el aparato para cabellos artificiales. ¡Riesgo de incendio!
- No se debe cubrir el aparato. ¡Riesgo de incendio!
- No debe abrir ni reparar el aparato en ningún caso; de lo contrario, no se garantiza su correcto funcionamiento. En caso de no cumplir esta condición, se anulará la garantía.
- En caso de avería o daño, lleve a reparar el aparato a un establecimiento técnico autorizado.
- Si se cae el aparato o ha sufrido otro tipo de daños, no se debe volver a utilizar.
- No utilice alargadores en el cuarto de baño con el fin de que, en caso de emergencia, se pueda alcanzar el enchufe rápidamente.
- No deje el aparato desatendido durante su uso.

- No utilice el aparato al aire libre.
- Si entrega el aparato a otra persona, entréguele también las instrucciones de uso.



Peligro

- Nunca utilice el aparato cerca de bañeras, lavabos, duchas u otros recipientes que contengan agua u otros líquidos. ¡Riesgo de electrocución!
- Si, a pesar de todas las medidas preventivas, el aparato cayera al agua, desconecte el enchufe de la toma de corriente. ¡No lo saque del agua!
- Antes de volver a utilizarlo, llévalo a un centro técnico autorizado para que sea revisado. ¡Peligro de muerte por descarga eléctrica!
- Nunca sumerja el aparato en agua o en cualquier otro líquido.

Antes de la puesta en funcionamiento



Advertencia

- Mantenga a los niños alejados de los materiales de embalaje. Peligro de asfixia.
- Antes de utilizar el aparato, retire todo el material de embalaje.
- Conecte el aparato solo a una toma de corriente que tenga la tensión indicada en la placa de identificación.

5 Descripción del aparato

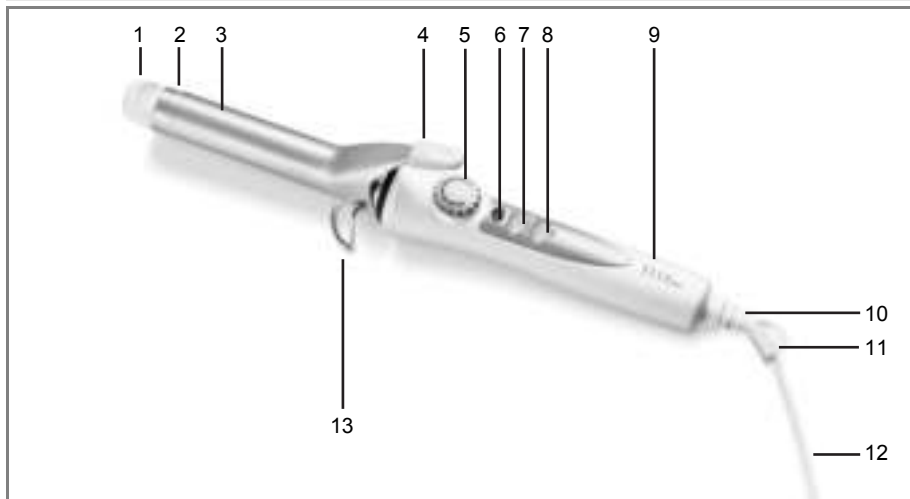

Pos	Nombre
1	Caperuza de plástico
2	Tubo calentador con recubrimiento de cerámica
3	Pinza con recubrimiento de cerámica
4	Palanca para abrir la pinza
5	Regulador de temperatura
6	Luz indicadora de calentamiento
7	Botón de desconexión del aparato

Pos	Nombre
8	Botón de conexión del aparato
9	Mango
10	Junta giratoria de 360°
11	Protección contra doblado del cable con anilla
12	Cable de red
13	Asa abatible

6 Manejo



Atención

- Desenrede el cable de red [12] si está retorcido.
- No enrede, doble o tire del cable de red [12] ni lo coloque encima de objetos punzantes o afilados o superficies calientes.
- No aprisione el cable de red [12] con cajones, puertas o entre el tubo calentador [2] y la pinza [3].



Advertencia

- Colóquese sobre un suelo seco y no conductivo eléctricamente.
- Asegúrese de tener las manos secas.
- El cabello debe estar seco.
- El aparato puede calentarse mucho según la regulación de temperatura y el tiempo de uso. Cuando esté caliente, agárrelo solo por el mango [9]. ¡Riesgo de quemaduras e incendio!
- No toque la caperuza de plástico [1], el tubo calentador [2] ni la pinza [3].
- Para abrir la pinza [3], presione únicamente la palanca [4].
- No aprisione ningún objeto entre el tubo calentador [2] y la pinza [3].
- Desconecte el aparato inmediatamente si está defectuoso o si existen anomalías en su funcionamiento.

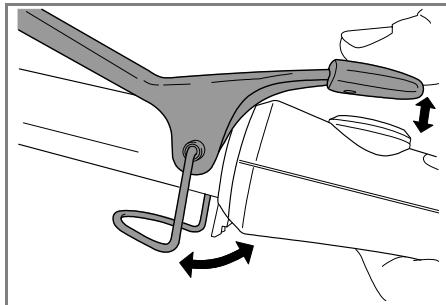

- Despliegue el asa abatible [13]. El asa abatible [13] impide que el tubo caliente [2] toque la superficie.
- Deje el rizador con el asa abatible [13] sobre una superficie no inflamable, horizontal y firme, o sosténgalo con la mano.
- Pulse el botón [8].
 - Se encenderá el elemento calefactor del rizador.
 - Una luz intermitente [6] indica que el aparato se encuentra en la fase de calentamiento.
 - Cuando se alcanza la temperatura seleccionada, la luz indicadora de calentamiento [6] permanece fija.
- El rizador estará listo para usarse en pocos minutos.

Ajustar la temperatura

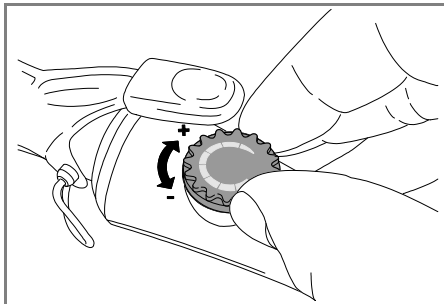

La temperatura puede regularse de forma continua.

- La temperatura puede aumentarse (+) o reducirse (-) a través del regulador de temperatura [5].

Recomendamos el siguiente ajuste de temperatura:

Nivel	Tipo de cabello
bajo - medio	Cabello rubio o teñido, quebradizo o fino
medio - alto	Cabello fuerte y normal



Nota

- Cuanto mayor sea la temperatura, más rápido obtendrá el resultado que desea.

Dar forma al cabello

- Séquese bien el cabello antes utilizar el rizador.
- El cabello debe estar limpio y no llevar ningún producto de estilismo.
- Cepílese el cabello con un cepillo de cerdas gruesas para desenredarlo.
- Reparta el cabello en mechones individuales con una anchura de unos 2 centímetros. Mantenga los mechones estirados.
- Para abrir la pinza [3], presione únicamente la palanca [4].

Dar forma a las puntas del cabello

- Coloque los mechones con las puntas del cabello entre el tubo calentador [2] y la pinza [3].
- Cierre la pinza [3] para fijar los mechones de pelo.
- Podrá dar forma a las puntas del cabello girando el rizador, bien hacia dentro o hacia fuera, antes de tirar del rizador hacia fuera sobre las puntas del cabello.
- No permanezca más de 8-10 segundos en la misma posición. De este modo obtendrá los mejores resultados sin estropear o dañar demasiado el cabello.

Crear rizos/ondas

- Coloque los mechones con las puntas del cabello entre el tubo calentador [2] y la pinza [3].
- Cierre la pinza [3] para fijar los mechones de pelo.
- Envuelva los mechones en el rizador con dirección a la cabeza.

- Deje actuar el rizador durante 8-10 segundos para conseguir el efecto deseado.
- Abra la pinza [3] y retire con cuidado el tubo calentador [2] del rizo.



Nota

- Interruptor de desconexión automática: Por su propia seguridad, el rizador se desconecta automáticamente después de 1 hora.

Después del uso

- Pulse el botón [7]. Se apagará el elemento calefactor del rizador.
- Deje enfriar el rizador con el asa abatible [13] sobre una superficie no inflamable, horizontal y firme, o sosténgalo con la mano.
- Desconecte el enchufe de la toma de corriente después de cada uso.
- No enrolle el cable de corriente [12] alrededor del aparato.
- Guarde el aparato en un lugar seco fuera del alcance de los niños.
- El aparato puede colgarse de la anilla [11].

7 Limpieza y cuidado del aparato

Indicaciones

- Este aparato no requiere mantenimiento.
- Proteja el aparato del polvo, la suciedad y la humedad.

Limpieza



Atención

- Antes de limpiar el aparato, desconecte siempre el enchufe de la toma de corriente.
- Procure que no entre agua en el interior del aparato.

- No lave el aparato en el lavavajillas.
- No use ningún producto de limpieza que sea corrosivo, abrasivo, punzante o cortante, ni cepillos rígidos.
- No lo limpie con líquidos que puedan arder con facilidad.
- El aparato se puede limpiar con un paño suave humedecido con agua caliente.

8 Datos técnicos

Peso	aprox. 330 g
Alimentación de tensión	110-240 V ~, 50/60 Hz
Consumo de potencia	30 W
Rango de temperatura	90 hasta 160 °C
Clase de protección	II
Condiciones del entorno	Indicado exclusivamente para uso interior
Rango de temperatura permitido	-10 hasta +40 °C

Reservado el derecho a realizar modificaciones técnicas.

9 Eliminación

En interés de la protección del medio ambiente, cuando el aparato cumpla su vida útil no debe eliminarse junto con la basura doméstica.

La eliminación se puede hacer en el punto limpio correspondiente de su país.



Cumpla las normativas locales para la eliminación de materiales.

Elimine el aparato según lo establecido en la Directiva 2002/96 /CE – WEEE (Waste Electrical and Electronic Equipment) sobre residuos de aparatos eléctricos y electrónicos.

Si tiene alguna duda o consulta le rogamos que se ponga en contacto con el organismo responsable de su municipio.

Podrá deshacerse de su antiguo aparato, por ejemplo, llevándolo al ayuntamiento de su ciudad o comunidad, a la empresa de recogida de basura o a su fabricante.

Indice

1 Informazioni sul prodotto.....35
 2 Significato dei simboli36
 3 Utilizzo conforme alle disposizioni36
 4 Avvertenze di sicurezza per la salute36
 5 Descrizione dell'apparecchio38
 6 Funzionamento39
 7 Pulizia e cura dell'apparecchio41
 8 Dati tecnici42
 9 Smaltimento42

La fornitura comprende:

- Ferro arricciacapelli
- Le presenti istruzioni per l'uso

1 Informazioni sul prodotto

L'utilizzo del ferro arricciacapelli permette di creare ricci e onde.

La rotazione a 360° del cavo di alimentazione rende il ferro arricciacapelli molto maneggevole.

Grazie a una breve fase di riscaldamento, il ferro arricciacapelli è già pronto per l'uso dopo pochi secondi.

Il rivestimento in ceramica del tubo elettrico e della pinza permette una distribuzione uniforme del calore e crea una struttura superficiale liscia. In questo modo l'arricciacapelli scivola con facilità tra i capelli e permette di creare uno styling delicato.

La temperatura regolabile tra i 90° e i 160°C permette di creare uno styling professionale per i diversi tipi di capelli.

Lo spegnimento automatico protegge l'apparecchio dal surriscaldamento.

Il ferro arricciacapelli ha un selettore di tensione automatico e si adatta alle diverse tensioni (110-240 V ~) e frequenze di alimentazione (50/60 Hz).

L'apparecchio è idoneo solo all'utilizzo descritto nelle presenti istruzioni per l'uso.

Il produttore non può essere ritenuto responsabile di danni derivanti da un utilizzo non idoneo o non appropriato dell'apparecchio.

2 Significato dei simboli

I seguenti simboli vengono utilizzati nelle istruzioni per l'uso o sull'apparecchio.



Pericolo

L'apparecchio non deve essere utilizzato quando ci si trova vicino all'acqua o nell'acqua (ad esempio lavandino, doccia, vasca da bagno) – pericolo di scossa elettrica!



Avviso

Segnalazione circa il rischio di incidenti o pericoli per la salute.



Attenzione

Avvertenza di sicurezza circa la possibilità di danni all'apparecchio o agli accessori.



Nota

Avvertenza contenente informazioni importanti.

3 Utilizzo conforme alle disposizioni

Il ferro arricciacapelli può essere utilizzato esclusivamente per creare ricci / onde sui capelli maneggiandolo personalmente e in ambito privato!



Avviso

Utilizzare l'apparecchio esclusivamente:

- per uso esterno

- per lo scopo per cui è stato progettato, e secondo le modalità descritte nelle presenti istruzioni per l'uso.

Qualsiasi utilizzo non conforme alle disposizioni può risultare pericoloso!

L'apparecchio riporta la marcatura CE ed è conforme alle seguenti direttive UE:

- 2006/95/CE Direttiva bassa tensione
- 2004/108/CE Direttiva EMC

4 Avvertenze di sicurezza per la salute



Avviso

Per evitare danni alla salute, si sconsiglia vivamente l'utilizzo dell'apparecchio nei seguenti casi:

- In caso di danneggiamento visibile dell'apparecchio, del cavo o della spina di alimentazione, oppure degli accessori. Se si hanno dubbi, non utilizzare l'apparecchio e rivolgersi al rivenditore o al servizio di assistenza clienti, all'indirizzo indicato.

Per evitare danni alla salute, rispettare le seguenti indicazioni:

- Le persone (bambini compresi) che, a causa delle loro capacità fisiche, sensoriali o intellettive, della loro mancanza di esperienza o di conoscenze, non sono in grado di usare l'apparecchio in modo sicuro, non possono utilizzarlo senza la supervisione o la guida di una persona responsabile.
- È necessario sorvegliare i bambini quando utilizzano l'apparecchio.

- Estrarre il cavo dalla presa afferrandolo sempre per la spina.
- Come ulteriore misura protettiva, si raccomanda l'installazione nel circuito elettrico della stanza da bagno di un dispositivo differenziale con taratura della corrente di scatto non superiore a 30 mA. Per informazioni in proposito, consultare il locale rivenditore specializzato in forniture elettriche.
- Non utilizzare componenti aggiuntivi che non siano stati raccomandati dal produttore oppure offerti come accessori.
- Assicurarsi che nelle vicinanze dell'apparecchio non vi siano liquidi facilmente infiammabili.
- Appoggiare l'apparecchio solo su una superficie non infiammabile.
- Non utilizzare l'apparecchio con capelli sintetici – pericolo di incendio!
- Non coprire l'apparecchio – pericolo di incendio!
- Non aprire o riparare mai l'apparecchio, perché altrimenti non si garantisce più il suo corretto funzionamento. Nel caso questa disposizione non venga rispettata, la garanzia decade.
- In caso di guasto o danneggiamento, far riparare l'apparecchio presso un'officina specializzata.
- Se l'apparecchio è caduto o ha subito danneggiamenti di altro tipo, non può più essere utilizzato.
- Non utilizzare prolunghe nella stanza da bagno, affinché in caso di emergenza la spina di alimentazione sia velocemente raggiungibile.

- Non lasciare mai l'apparecchio incustodito durante l'uso.
- Non utilizzare l'apparecchio all'aperto.
- Se si consegna l'apparecchio a un'altra persona, allegare le presenti istruzioni per l'uso.



Pericolo

- Non utilizzare mai l'apparecchio in vicinanza di vasche da bagno, lavandini, docce o altri recipienti contenenti acqua o altri liquidi – pericolo di scossa elettrica!
- Se, nonostante tutte le precauzioni, l'apparecchio dovesse cadere nell'acqua, estrarre immediatamente la spina dalla presa! Non mettere le mani nell'acqua!
- Prima di usare nuovamente l'apparecchio, è necessario farlo revisionare presso un'officina specializzata! Pericolo di morte a causa di scosse elettriche!
- Non immergere mai l'apparecchio nell'acqua o in altri liquidi!

Prima di usare l'apparecchio per la prima volta



Avviso

- Tenere i bambini lontani dal materiale di imballaggio – pericolo di soffocamento!
- Prima di usare l'apparecchio, rimuovere tutti i materiali di imballaggio.
- Collegare l'apparecchio esclusivamente a una presa che utilizzi il voltaggio indicato sulla targhetta dei dati tecnici.

5 Descrizione dell'apparecchio

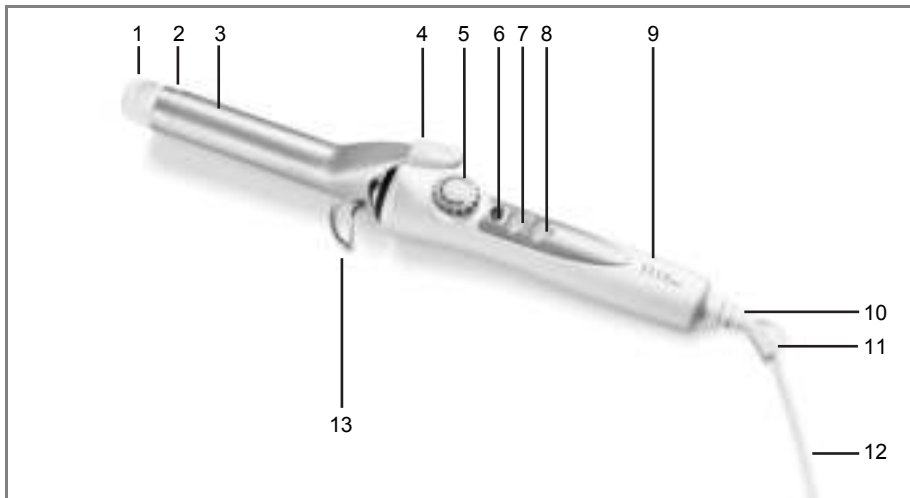

Pos.	Descrizione
1	Cappuccio di plastica
2	Tubo elettrico con rivestimento in ceramica
3	Pinza con rivestimento in ceramica
4	Leva per aprire la pinza.
5	Regolatore di temperatura
6	Spia di controllo della temperatura
7	Tasto di spegnimento dell'apparecchio

Pos.	Descrizione
8	Tasto di accensione dell'apparecchio
9	Impugnatura
10	Rotazione a 360°
11	Rinforzo anti piegamento con occhiello per appendere
12	Cavo di alimentazione
13	Supporto per appoggiare il ferro arricciacapelli

6 Funzionamento



Attenzione

- Districare il cavo di alimentazione [12] se è attorcigliato.
- Non tirare, ruotare o piegare il cavo di alimentazione [12], e non tirarlo o appoggiarlo su oggetti appuntiti o taglienti, oppure su superfici calde.
- Non piegare il cavo di alimentazione [12] ad es. nei cassetti, nelle porte o tra cavo elettrico [2] e pinza [3].



Avviso

- Stare su una superficie asciutta e non conduttiva.
- Assicurarsi che le mani siano asciutte!
- I capelli devono essere asciutti!
- L'apparecchio può diventare molto caldo a seconda della temperatura impostata e della durata di utilizzo. Quando il ferro arricciacapelli è caldo, afferrarlo solo dall'impugnatura [9] – pericolo di ustioni e di incendio!
- Non toccare il cappuccio di plastica [1], il tubo elettrico [2] e la pinza [3].
- Premere la leva [4] esclusivamente per aprire la pinza [3].
- Non chiudere oggetti tra il tubo elettrico [2] e la pinza [3].
- Spegnerlo subito l'apparecchio nel caso in cui fosse difettoso o si verificassero anomalie nel funzionamento.

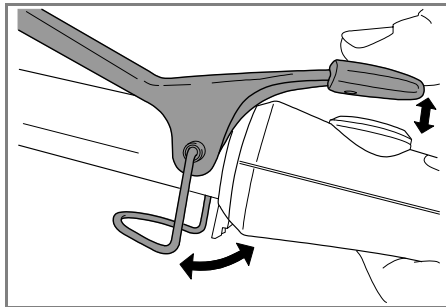

- Aprire il supporto [13]. Il supporto per appoggiare il ferro arricciacapelli [13] impedisce che il tubo elettrico [2] in fase di riscaldamento tocchi una qualsiasi superficie.
- Utilizzando il supporto [13], posizionare il ferro arricciacapelli su una superficie stabile, piatta e non infiammabile oppure tenerlo in mano.
- Premere il tasto [8].
 - Si avvierà il riscaldamento del ferro arricciacapelli.
 - La progressione del riscaldamento verrà mostrata da un spia di controllo della temperatura [6] lampeggiante.
 - Il raggiungimento della temperatura scelta verrà segnalato da luce fissa sulla spia di controllo della temperatura [6].
- Il ferro arricciacapelli sarà pronto per l'uso dopo pochi minuti.

Regolazione della temperatura

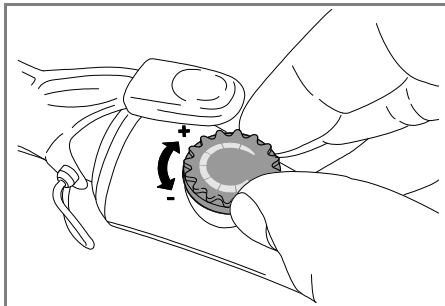

La temperatura è regolabile.

- Con il regolatore di temperatura [5] è possibile alzare (+) o abbassare (-) la temperatura.

Consigliamo la seguente impostazione di temperatura:

Livello	Tipo di capelli
media - bassa	capelli fini, fragili, tinti e ossigenati
media - alta	capelli normali e forti

Nota

- Più alta è la temperatura selezionata, più in fretta si riesce a ottenere il risultato desiderato.

Come modellare i capelli

- Asciugare i capelli in modo accurato prima di utilizzare il ferro arricciacapelli.
- I capelli devono essere puliti e privi di prodotti per lo styling.
- Pettinare i capelli con un pettine a denti larghi per districarli.
- Dividere i capelli in singole ciocche larghe circa 2 centimetri. Tenere la ciocca tesa.
- Premere la leva [4] per aprire la pinza [3].

Come modellare le punte dei capelli

- Inserire le ciocche di capelli con le punte tra il tubo elettrico [2] e la pinza [3].
- Chiudere la pinza [3] per fissare le ciocche di capelli.
- Si possono modellare le punte dei capelli ruotando il ferro arricciacapelli verso l'esterno o l'interno prima di lasciar andare la ciocca.
- Non lasciare una ciocca inserita per più di ca. 8 - 10 secondi. Così si ottiene il miglior risultato senza sciupare troppo i capelli o rovinarli.

Come modellare ricci e onde

- Inserire le ciocche di capelli in corrispondenza delle punte tra il tubo elettrico [2] e la pinza [3].
- Chiudere la pinza [3] per fissare le ciocche di capelli.
- Avvolgere le ciocche sul ferro procedendo verso la testa.
- Lasciare i capelli inseriti nel ferro arricciacapelli per 8 - 10 secondi per raggiungere l'effetto riccio desiderato.

- Aprire la pinza [3] ed estrarre con cautela il tubo elettrico [2] dai capelli.



Nota

- Spegnimento automatico: per motivi di sicurezza l'apparecchio si spegne automaticamente dopo un'ora.

Dopo l'utilizzo

- Premere il tasto [7]. Si interrompe il riscaldamento del ferro arricciatutto.
- Utilizzando il supporto [13], posizionare il ferro arricciacapelli su una superficie stabile, piatta e non infiammabile oppure tenerlo in mano.
- Dopo ogni utilizzo, estrarre la spina dalla presa.
- Non avvolgere il cavo di alimentazione [12] intorno all'apparecchio!
- Riporre l'apparecchio in un luogo asciutto e fuori dalla portata dei bambini.
- Si può appendere l'apparecchio a un gancio mediante l'apposito occhiello [11].

7 Pulizia e cura dell'apparecchio

Avvertenze

- L'apparecchio non necessita di manutenzione.
- È sufficiente proteggerlo dalla polvere, dalla sporcizia e dall'umidità.

Pulizia



Attenzione

- Prima di pulire l'apparecchio, estrarre sempre la spina dalla presa.
- Assicurarsi che non entri acqua all'interno dell'apparecchio!

- Non lavare l'apparecchio nella lavastoviglie!
- Non utilizzare oggetti taglienti o appuntiti, detersivi abrasivi o aggressivi, oppure spazzole dure!
- Non pulire l'apparecchio con liquidi facilmente infiammabili!
- È possibile pulire l'apparecchio con un panno morbido, leggermente inumidito con acqua tiepida.

8 Dati tecnici

Peso	circa 330 g
Tensione di alimentazione	110-240 V ~, 50/60 Hz
Potenza assorbita	30 W
Range di temperatura	da 90 fino a 160 °C
Classe di protezione	II
Condizioni ambientali	Omologato solo per uso in ambienti chiusi
Intervallo di temperatura consentito	da -10 fino a +40 °C

Con riserva di modifiche tecniche.

9 Smaltimento

Per la salvaguardia dell'ambiente, alla fine della sua vita utile l'apparecchio non deve essere smaltito insieme ai normali rifiuti domestici.

Lo smaltimento avviene a opera di centri di raccolta autorizzati del proprio paese.



Rispettare le disposizioni locali per lo smaltimento dei materiali.

Smaltire l'apparecchio rispettando le norme previste dalla direttiva CE sui rifiuti d'apparecchi elettrici ed elettronici 2002/96/CE – WEEE (Waste Electrical and Electronic Equipment).

In caso di domande, rivolgersi agli organismi comunali competenti sullo smaltimento.

L'ubicazione dei punti di ritiro delle apparecchiature vecchie può essere richiesta all'Amministrazione comunale, alle imprese locali di smaltimento rifiuti oppure al proprio rivenditore.

İçindekiler

1	Ürün Özellikleri.....	43
2	İşaretlerin açıklaması.....	44
3	Amacına uygun kullanım.....	44
4	Sağlığınız için Güvenlik Talimatları.....	44
5	Cihaz açıklaması.....	46
6	Kullanım.....	47
7	Cihaz temizliği ve bakımı.....	49
8	Teknik veriler.....	50
9	Elden çıkarma.....	50

Teslimat kapsamı

- Saç maşası
- Bu kullanım kılavuzu

1 Ürün Özellikleri

Saç maşası ile saçlarınıza bukle yapabilir veya dalgalı şekil verebilirsiniz.

Saç maşasının şebeke kablosundaki 360° dönen mafsal kullanım kolaylığı sağlamaktadır.

Kısa ısınma süresinden dolayı bir kaç dakika sonra saç maşası kullanıma hazır olur.

Isı borusunun ve kısılcacın seramik kaplaması, orantılı sıcaklık dağılımını ve saç yüzeyinin düzleşmesini sağlar. Bundan dolayı saç maşası kolayca ve koruyarak saçınızı şekillendirir.

Yaklaşık 90 °C ila 160 °C arası kolay ayarlanan ısı çeşitli saç tiplerinin profesyonelce şekillenmesine olanak sağlar.

Aşırı ısınmaya karşı cihaz otomatik kapanır.

Saç maşasının otomatik gerilim değiştirme düğmesi vardır ve dünyanın her yerinde yerel şebeke gerilimine (110-240 V ~) ve şebeke frekansına (50/60 Hz) uygundur.

Cihaz sadece kullanım kılavuzunda açıklanan şekilde kullanım için tasarlanmıştır.

Nizami olmayan ve dikkatsiz kullanımdan ötürü oluşacak hasarlardan üretici firma sorumlu değildir.

2 İşaretlerin açıklaması

Aşağıdaki semboller kullanım kılavuzunda ya da cihazın üzerinde kullanılmıştır.



Tehlike

Cihaz su yakınında ya da suda (örneğin Lavaboda, Duşta, Küvette) kullanılmamalıdır – Elektrik çarpma tehlikesi!



Uyarı

Yaralanma ve sağlığınız için tehlike uyarı talimatları.



Dikkat

Cihaz ve aksesuarlarındaki olası hasarlar için güvenlik uyarısı.



Not

Önemli bilgilere yönelik not.

3 Amacına uygun kullanım

Saç maşası sadece saç bukle veya dalgasının şekillendirilmesi amaçlı şahsi kullanım içindir!

Cihaz CE sembolü taşımaktadır ve AB standartlarına uygundur:



Uyarı

Cihazı sadece şu şekilde kullanınız:

- haricen kullanım
- Amacına uygun, tasarlanan ve kullanım kılavuzunda belirtilen şekilde kullanılmalıdır.

- 2006/95/EC Alçak gerilim standartları
- 2004/108/EC EMV standartları

Her uygunsuz kullanım tehlikeli olabilir!

4 Sağlığınız için Güvenlik Talimatları



Uyarı

Sağlığa zararını önlemek için aşağıda belirtilen durumlarda cihazın kullanımı tavsiye edilmez:

- Cihazın, kablusunun veya fişinin ve aksesuarlarının gözle görülür hasarında. Şüpheli durumlarda kullanmayın ve satıcınıza veya belirtilen müşteri hizmetleri adresine başvurun.

Sağlığa zararını önlemek için aşağıda belirtilen hususları dikkate alınız:

- Fiziksel, algısal ve akli becerileri nedeniyle ya da tecrübesizlik ve bilgisizliklerinden dolayı cihazı kullanamayacak durumda olan kişiler (çocuklar dahil), cihazı yetkili bir kişinin gözetimi ve direktifleri olmadan kullanmamalıdır.
- Çocuklar gözetim altında kullanılmalıdırlar.
- Kabloyu sadece fişinden tutup çekin..
- Ek koruma önlemi olarak, banyonun elektrik devresinde 30 mA den daha fazla olmayan kaçak akımını ölçen elektrik koruyucu cihaz RCD kurulumu tavsiye

edilmektedir. Daha fazla bilgi için bölgenizdeki yetkili elektrik servisine başvurunuz.

- Üretici tarafından tavsiye edilmeyen veya aksesuar olarak sunulmayan ek parçalar kullanmayın.
- Kolay alev alabilecek sıvıların cihazın yanında olmamasına dikkat ediniz.
- Cihazı sadece ısıya dayanıklı yerlere koyunuz.
- Cihazı sentetik saçlarda kullanmayın. – Yangın tehlikesi!
- Cihaz örtülmemelidir.–Yangın tehlikesi!
- Cihazı kesinlikle açmayın ve tamir etmeyiniz, aksi taktirde kusursuz çalışması garanti edilememektedir. Bu husus dikkate alınmadığı takdirde garanti geçerliliğini yitirir.
- Arıza veya hasar durumlarında cihazı yetkili servise tamir ettiriniz.
- Cihaz düşürüldüğü ya da başka türlü hasar aldığı taktirde bir daha kullanılmamalıdır.
- Acil durumlarda fişe hemen ulaşabilmek için banyoda uzatma kablosu kullanmayın..
- Cihazı kullanılırken gözetiminiz altında olmalıdır.
- Cihazı açık alanda kullanmayın..
- Cihazı üçüncü şahıslara verirken kullanım kılavuzunu yanında veriniz.



Tehlike

- Cihazı hiçbir zaman tehlike oluşturabileceği küvet, lavabo, duş ve benzeri su ya da sıvı içeren yerlerde kullanmayın. – Elektrik çarpmaya tehlikesi!
- Tüm koruma önlemlerine rağmen cihaz suya düşerse hemen fişini prizden çekin.! Suyun içine elinizi sokmayınız!
- Tekrar kullanıma almadan önce yetkili teknik servis tarafından cihazı kontrol ettiriniz! Elektrik çarpmasından dolayı hayati tehlike!
- Cihazı hiç bir zaman suya ya da başka bir sıvıya sokmayınız!

Kullanımdan Önce



Uyarı

- Çocukları ambalaj malzemesinden uzak tutun - Boğulma tehlikesi!
- Kullanım öncesi cihazdan her türlü ambalaj malzemesi çıkartılmalıdır.
- Cihazı sadece model etiketindeki belirtilen gerilimli prize takınız.

5 Cihaz açıklaması

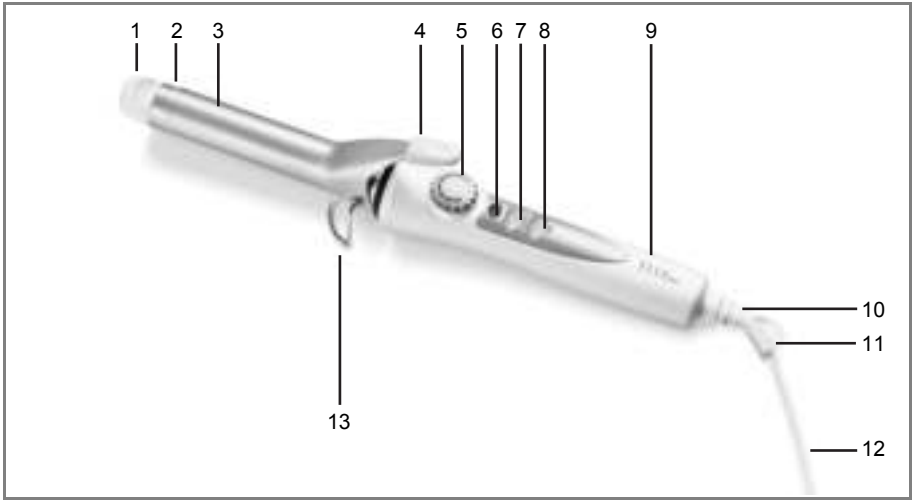

Pos	Adlandırma
1	Plastik kapak
2	Seramik kaplamalı ısı borusu
3	Seramik kaplamalı kısıkaç
4	Kısıkaçı açmak için kaldıraç
5	Isı regülatörü
6	Isıtma kontrol ışığı
7	Cihazın kapatma tuşu

Pos	Adlandırma
8	Cihazın açma tuşu
9	Kol
10	360° dönen mafsal
11	Kulplu bükülme koruyucusu
12	Elektrik kablosu
13	Yüzeyi yakmasını engelleyen sistem

6 Kullanım



Dikkat

- Şebeke kablosu [12] büküldüyse düzeltiniz.
- Şebeke kablosunu [12] çekmeyin ve bükmeyiniz. Keskin yada sivri nesnelerin üzerine veya sıcak yüzeylere koymayınız.
- Şebeke kablosunu [12] örneğin çekmecelere kapılara veya ısı borusunun [2] ve kıskacın [3] arasına sıkıştırmayınız.



Uyarı

- Kuru ve elektrik akımını iletmeyen bir yüzey üzerinde durunuz.
- Ellerinizi kuruluğundan emin olunuz!
- Saçlarınız kuru olmalıdır!
- Cihaz ısı ayarına ve kullanım süresine göre çok sıcak olabilir. Cihaz çok sıcak durumdayken sadece sapından [9] tutunuz – Yanma ve yangın tehlikesi!
- Plastik kapağa [1], ısı borusuna [2] ve kıskaca [3] dokunmayınız.
- Kıskacı [3] açmak için sadece kaldıracı [4] bastırın.
- Isı borusu [2] ve kıskacın [3] arasına herhangi bir nesne sıkıştırmayın.
- Arıza veya işlev bozukluğu durumunda cihazı hemen kapatın.

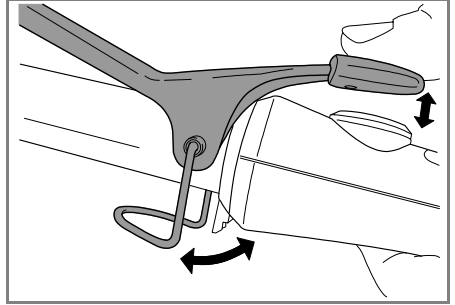

- Yüzeyi yakmasını engelleyen sistemi [13] açınız. Yüzeyi yakmasını engelleyen sistem [13], ısınan ısı borusunun [2] yüzeye değmesini engeller.
- Saç maşasını yüzeyi yakmasını engelleyen sistem [13] ile sağlam, düz ve yanmayan bir yüzeye koyun veya elinizde tutun.
- Tuşa [8] basınız.
 - Saç maşasının ısıtması çalışacaktır.
 - Yanıp sönen ısıtma kontrol ışığı [6] ısınma süresini gösterir.
 - Seçilen ısıya ulaşıldığında ısıtma kontrol ışığı [6] sürekli yanar.
- Saç maşası bir kaç dakika sonra kullanıma hazır olur.

Isıyı ayarlamak

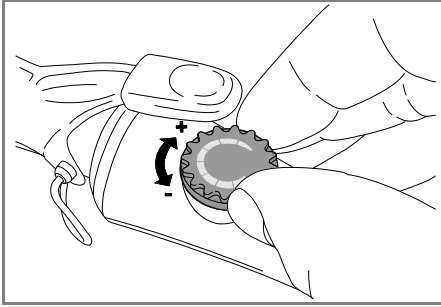

Isı kolay ayarlanabilir.

- Isıregülatörü ile [5] ısı arttırılıp (+) azaltılabilir (-).

Aşağıdaki ısı ayarları tavsiye edilir:

Kademe	Saç tipi
düşük - orta	İnce, yıpranmış, boyanmış veya rengi açılmış saçlarda
orta - yüksek	normal ve güçlü saç

Not

- Isı ayarını ne kadar yüksek seçerseniz o kadar çabuk istediğiniz sonuca ulaşırsınız.

Saçları şekillendirmek

- Saç maşasını kullanmadan önce saçlarınızı tamamen kurutunuz.
- Saç temiz ve herhangi şekillendirici üründen arınmış olmalıdır.
- Saçlarınızı çözmek için büyük dişli tarakla tarayınız.
- Saçlarınızı yaklaşık 2 santimetre genişliğinde tutamlara ayırınız. Saç tutamını gergin tutun.
- Kıskacı [3] açmak için sadece kaldırıca [4] bastırın.

Saç uçlarını şekillendirmek

- Saç tutamını saç ucuyla ısı borusu [2] ve kıskacın [3] arasına koyunuz.
- Saç tutamını sabitlemek için kıskacı [3] kapatınız.
- Saç uçlarınızı aşağı doğru çekmeden önce saç maşasını istediğiniz biçimde içe veya dışa doğru çevirerek saç uçlarınıza şekil verebilirsiniz.
- Saçın üstünde aynı yerde maşayı 8 ila 10 saniyeden fazla tutmayınız. Böylece saç yıpratmadan veya zarar vermeden en iyi sonuca ulaşırsınız.

Bukle veya dalga şekillendirmesi

- Saç tutamını saç ucuyla ısı borusu [2] ve kıskacın [3] arasına koyunuz.
- Saç tutamını sabitlemek için kıskacı [3] kapatınız.
- Saç tutamını başınıza doğru saç maşasına sarınız.
- İstenilen buklelerin oluşması için saç maşasını 8 ila 10 saniye arası saçınızda tutun.

- Kiskacı [3] açınız ve ısı borusunu [2] dikkatlice bukleden dışarıya doğru çekin..

Not

- Otomatik kapama şalteri: Güvenlik nedeniyle cihaz kendini 1 saat sonra otomatik kapatır.

Kullanımdan sonra

- Tuşa [7] basınız. Saç maşasının ısıtması kapanacaktır.
- Saç maşasını soğuması için yüzeyi yakmasını engelleyen sistem [13] ile sağlam, düz ve yanmayan bir yüzeye koyun veya elinizde tutun.
- Her kullanımdan sonra fişi prizden çekin..
- Şebeke kablosunu [12] cihazın etrafına sarmayınız!
- Cihazı kuru ve çocukların uzanamayacağı bir yerde muhafaza ediniz.
- Cihazı kulpundan [11] herhangi bir askıya asabilirsiniz.

7 Cihaz temizliği ve bakımı

Yönergeler

- Cihazın düzenli bakıma ihtiyacı yoktur.
- Cihazı toz, kir ve rutubetten koruyun.

Temizlik

Dikkat

- Temizlemeden önce cihazın bağlantı fişini prizden çekin..
- Cihazın içine su kaçmamasına dikkat ediniz!

- Cihazı bulaşık makinesinde yıkamayın!
- Keskin, sivri, aşındırıcı, yakıcı temizlik maddeleri ya da sert fırçalar kullanmayın.!
- Cihazını kolay alev alabilecek sıvılarla temizlemeyiniz!
- Cihazın dışını yumuşak ve hafif ılık suyla ıslatılmış bezle silebilirsiniz.

8 Teknik veriler

Ağırlık	yaklaşık 330 gr.
Gerilim beslemesi	110-240 V ~, 50/60 Hz
Güç	30 W
Sıcaklık aralıkları	90 - 160H
Koruma Sınıfı	II
Ortam Koşulları	Sadece kapalı alanlarda onaylıdır
Onaylanmış Sıcaklık Aralığı	-10 - +40°C

Teknik değişiklik hakkı saklı tutulmuştur.

9 Elden çıkarma

Çevreyi koruma adına kullanım ömrü sona erdikten sonra cihazı ev çöpüne atmayınız.

Cihaz, ülkenizdeki uygun atık toplama merkezleri üzerinden elden çıkarılabilir.



Malzemelerin bertaraf edilmesi sırasında yerel yönetmeliklere uyun.

Cihaza ilişkin imha etme işlemini Elektrikli ve Elektronik Eski Cihazlar AB Yönergesi 2002/96/EC – WEEE (Waste Electrical and Electronic Equipment) doğrultusunda gerçekleştiriniz.

Bertarafınızla ilgili diğer sorularınızı yerel makamlara iletebilirsiniz.

Eski cihazlarınız için geri alma yerlerini örneğin yerel belediyelerden, valiliklerden, yerel çöp toplama şirketlerinden ya da satıcınızdan öğrenebilirsiniz.

Оглавление

1 Для ознакомления.....	51
2 Пояснения к символам	52
3 Использование по назначению	52
4 Указания по технике безопасности.....	52
5 Описание прибора	54
6 Применение	55
7 Очистка прибора и уход за ним	57
8 Технические характеристики.....	58
9 Утилизация	58
10 Гарантия	59

Объем поставки

- щипцы
- Данная инструкция по применению

1 Для ознакомления

С помощью щипцов можно добиться локонов или волн на волосах.

Шарнирное соединение, которое может вращаться на 360°, располагает сетевым кабелем и обеспечивает гибкие возможности применения плойки.

Благодаря короткой фазе нагрева прибор уже через несколько минут готова к эксплуатации.

Керамическое покрытие нагревательной трубки и зажим обеспечивают равномерное распределение тепла и ровную структуру поверхности. Благодаря этому прибор легко скользит по волосам и придает им красивую форму.

Температура с диапазоном плавной регулировки 90–160 °С обеспечивает

профессиональный стайлинг различных типов волос.

Защитный автомат защищает прибор от перегрева.

Щипцы располагают автоматическим переключением напряжения и может быть адаптирована в любой точке мира к местному сетевому напряжению (110–240 В ~) и сетевой частоте (50/60 Гц).

Прибор должен использоваться только в целях, описываемых в данной инструкции по применению.

Производитель не несет ответственности за ущерб, причиненный вследствие использования прибора не по назначению или халатного обращения с ним.

2 Пояснения к символам

В инструкции по применению и на приборе используются следующие символы.



Опасность

Прибор не должен использоваться вблизи воды или в воде (например, в умывальной раковине, душе, ванне) – опасность удара током!



Предостережение

Предупреждает об опасности травмирования или ущерба для здоровья.



Внимание

Указывает на возможность повреждения прибора/принадлежностей.



Указание

Отмечает важную информацию.

3 Использование по назначению

Прибор предназначен для личного пользования – только для создания локонов/волн на голове!



Предостережение

Используйте прибор исключительно для следующих целей:

- для наружного применения
- для целей, для которых прибор был специально разработан в соответствии

с указаниями, приведенными в данной инструкции по применению.

Любое применение не по назначению может быть опасным!

Прибор располагает маркировкой CE и соответствует следующим директивам ЕС:

- 2006/95/ЕС Директива по низковольтным устройствам
- 2004/108/ЕС Директива по ЭМС

4 Указания по технике безопасности



Предостережение

Во избежание причинения вреда здоровью настоятельно не рекомендуется использовать прибор в следующих случаях:

- При наличии визуального повреждения прибора, сетевого кабеля и штекера или принадлежностей. При возникновении сомнений не используйте прибор и обратитесь к продавцу или по указанному адресу сервисной службы.

Во избежание причинения вреда здоровью необходимо соблюдать следующие пункты:

- Лица (включая детей), которые по причине своих физических, сенсорных или умственных способностей или в силу неопытности или незнания не могут безопасно пользоваться прибором, должны применять его только под надзором или в соответствии с указаниями ответственного лица.
- Дети должны пользоваться прибором только под надзором взрослых.

- Извлекать кабель из розетки только за штекер.
- В качестве дополнительной защиты рекомендуется установка автомата защитного отключения тока повреждения RCD с током расцепления не более 30 мА в электрической цепи ванной комнаты. Соответствующую информацию можно получить у местного предприятия электроснабжения.
- Не используйте дополнительные детали, которые не рекомендованы производителем и не предлагаются в качестве принадлежностей.
- Следите за тем, чтобы вблизи прибора не было легко воспламеняемых жидкостей.
- Кладите прибор только на огнестойкую поверхность.
- Не используйте прибор для искусственных волос — опасность возгорания!
- Прибор не следует накрывать какими-либо предметами – опасность возгорания!
- Ни в коем случае не открывайте прибор и не ремонтируйте его самостоятельно, поскольку надежность функционирования в этом случае больше не гарантируется. Несоблюдение этих требований ведет к потере гарантии.
- В случае неисправности или повреждения прибора обратитесь за квалифицированной помощью в специализированную мастерскую.
- Если прибор упал или получил иные повреждения, не следует использовать его далее.
- Не используйте удлинительный кабель в ванной комнате, чтобы в опасной ситуации сетевой штекер был в зоне досягаемости.

- Никогда не оставляйте прибор во время использования без внимания.
- Не используйте прибор на свежем воздухе.
- При передаче прибора третьему лицу следует передать также и эту инструкцию по применению.



Опасность

- Никогда не используйте прибор вблизи ванн, умывальных раковин, душа или других емкостей с водой или другими жидкостями – существует опасность удара электрическим током!
- Если прибор, несмотря на все меры предосторожности, упал в воду, немедленно извлеките штекер из розетки! Не касайтесь воды!
- Перед дальнейшим использованием прибора обратитесь в авторизованную специализированную мастерскую на предмет проверки исправности прибора! Опасность для жизни в связи с ударом электрическим током!
- Никогда не погружайте прибор в воду или какую-либо другую жидкость!

Перед вводом в эксплуатацию



Предостережение

- Не давайте упаковочный материал детям — опасность удушья!
- Перед использованием прибора следует удалить все упаковочные материалы.
- Допускается включать прибор только в розетку с указанным на типовой табличке напряжением.

5 Описание прибора

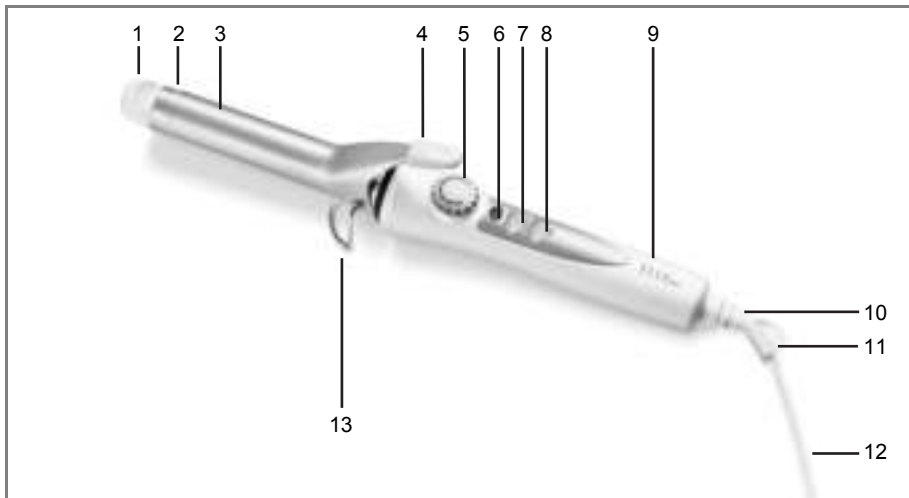

Поз.	Наименование
1	Пластмассовый колпачок
2	Нагревательная трубка с керамическим покрытием
3	Зажим с керамическим покрытием
4	Рычаг для открытия зажима
5	Регулятор температуры
6	Контрольная лампа нагрева
7	Кнопка для отключения прибора

Поз.	Наименование
8	Кнопка для включения прибора
9	Ручка
10	Шарнирное соединение 360°
11	Защита от надлома, с проушиной
12	Сетевой кабель
13	Подставка

6 Применение



Внимание

- Распрямите сетевой кабель [12], если он запутан.
- Не тяните, не перекручивайте и не перегибайте сетевой кабель [12] или не тяните и не кладите его поверх острых предметов или горячих поверхностей.
- Не зажимайте сетевой кабель [12], например, выдвижными ящиками, дверями или между нагревательной трубкой [2] и зажимом [3].



Предостережение

- Встаньте на сухое основание, не проводящее электроэнергию.
- Убедитесь, что Ваши руки сухие!
- Волосы должны быть сухими!
- Прибор в зависимости от заданной температуры и продолжительности применения может стать очень горячим. Касайтесь прибора в горячем состоянии только за ручку [9] – опасность ожога и возгорания!
- Не касайтесь пластмассового колпачка [1], нагревательной трубки [2] и зажима [3].
- Чтобы открыть зажим [3], нажимайте только на рычаг [4].
- Не зажимайте никаких предметов между нагревательной трубкой [2] и зажимом [3].
- В случае дефектов или неполадок в работе немедленно отключите прибор.

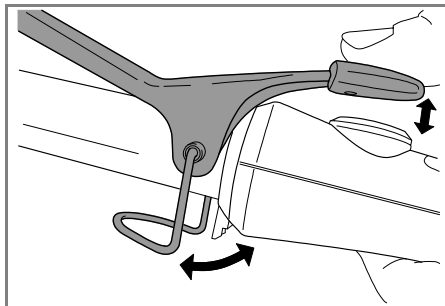

- Откиньте подставку [13]. Подставка [13] предотвращает контакт горячей нагревательной трубки [2] с опорой.
- Установите прибор с откинутой подставкой [13] на устойчивую горизонтальную огнестойкую опору или удерживайте их в руке.
- Нажмите на кнопку [8].
 - Нагрев прибора включится.
 - Во время фазы нагрева мигает контрольная лампа нагрева [6].
 - По достижению выбранной температуры контрольная лампа нагрева [6] перестанет мигать и будет постоянно гореть.
- Щипцы через несколько минут будут готовы к эксплуатации.

Установка температуры

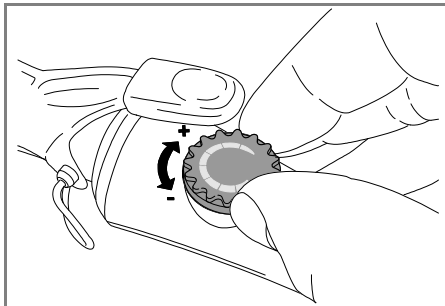

Температуру можно плавно регулировать.

- С помощью регулятора температуры [5] можно увеличить температуру (+) или уменьшить ее (-).

Мы рекомендуем следующие установки температуры:

Степень	Тип волос
низкая – средняя	тонкий, ломкий, окрашенный или осветленный волос
средняя – высокая	нормальный и толстый волос



Указание

- Чем выше выбранная температура, тем быстрее достигается желаемый результат.

Придание формы волосам

- Полностью высушите волосы, прежде чем использовать щипцы.
- Волосы должны быть чистыми и не должны содержать остатков продуктов, используемых для стайлинга.
- Расчешите волосы расческой с крупными зубьями.
- Распределите волосы на отдельные пряди шириной примерно 2 сантиметра. Держите прядь натянутой.
- Нажмите на рычаг [4], чтобы открыть зажим [3].

Придание формы концам волос

- Уложите конец пряди между нагревательной трубкой [2] и зажимом [3].
- Опустите зажим [3], чтобы зафиксировать прядь волос.
- Придать форму концам волос можно, поворачивая прибор соответственно наружу или внутрь, прежде чем раскрыть зажим.
- Не оставляйте прибор дольше 8 – 10 секунд на одном месте. Так Вы получите наилучшие результаты, не слишком сильно повреждая волос.

Создание локонов/волн

- Уложите конец пряди между нагревательной трубкой [2] и зажимом [3].
- Опустите зажим [3], чтобы зафиксировать прядь волос.
- Наматывайте прядь на щипцы в направлении головы.

- Оставьте щипцы на волосах 8 – 10 секунд, чтобы добиться желаемого эффекта локона.
- Откройте зажим [3] и осторожно извлеките нагревательную трубку [2] из локона.



Указание

- Автоматическое выключение: для Вашей безопасности по истечении 1 часа произойдет автоматическое выключение прибора.

После применения

- Нажмите на кнопку [7]. Нагрев прибора выключится.
- Для охлаждения установите щипцы с откинутой подставкой [13] на устойчивую горизонтальную огнестойкую опору или удерживайте их в руке.
- После каждого применения извлекайте сетевой штекер из сети.
- Не наматывайте сетевой кабель [12] на прибор!
- Храните прибор в сухом месте, недоступном для детей.
- Прибор может быть подвешен за проушину [11] на крючок.

7 Очистка прибора и уход за ним

Указания

- Ваш прибор не требует технического обслуживания.
- Защищайте прибор от пыли, грязи и влаги.

Очистка



Внимание

- Перед проведением очистки всегда извлекайте сетевой штекер из сети.
- Следите за тем, чтобы внутрь прибора не попала вода!

- Не мойте прибор в посудомоечной машине!
- Не используйте острых, заостренных, абразивных и разъедающих чистящих средств или жестких щеток!
- Не используйте для очистки воспламеняемые жидкости!
- Прибор можно очистить с помощью мягкой ткани, смоченной в теплой воде.

8 Технические характеристики

Вес	около 330 г
Источник питания	110-240 В ~, 50/60 Гц
Потребляемая мощность	30 Вт
Температурный диапазон	от 90 до 160 °С
Класс защиты	II
Окружающие условия	Только для внутренних помещений
Допустимый температурный диапазон	от -10 до +40 °С

Возможны технические изменения.

9 Утилизация

В интересах защиты окружающей среды по окончании срока службы следует утилизировать прибор отдельно от бытового мусора.

Утилизация должна производиться через соответствующие пункты сбора в Вашей стране.



Соблюдайте местные законодательные нормы по утилизации отходов.

Прибор следует утилизировать согласно Директиве ЕС по отходам электрического и электронного оборудования 2002/96/EC — WEEE (Waste Electrical and Electronic Equipment).

В случае вопросов обращайтесь в местную коммунальную службу, ответственную за утилизацию отходов.

Информацию о приеме старых приборов можно получить в местной администрации, организации по вывозу мусора или у продавца.

10 Гарантия

Мы предоставляем гарантию на дефекты материалов и изготовления на срок 24 месяца со дня продажи через розничную сеть

Гарантия не распространяется:

- на случаи ущерба, вызванного неправильным использованием
- на быстроизнашивающиеся части
- на дефекты, о которых покупатель знал в момент покупки
- на случаи собственной вины покупателя.



Товар сертифицирован: электроприборы для ухода за волосами, ООО «Гарантия»
№РОСС DE .AG 93.B00758 срок действия с 12.04.2012 по 11.04.2015 гг.

Срок эксплуатации изделия: мин 5 лет

Фирма изготовитель: Бойер Гмбх, Софлингер штрассе 218
89077-УЛМ, Германия

Фирма-импортер: ООО Бойер, 109451 г. Москва, ул. Перерва, 62, корп.2, офис 3

Сервисный центр: 109451 г. Москва, ул. Перерва, 62, корп.2

Тел(факс) 495—658 54 90

bts-service@ctdz.ru

Дата продажи _____

Подпись продавца _____

Штамп магазина _____

Подпись покупателя _____

Spis treści

1	Zaznajomienie się z urządzeniem.....	60
2	Objaśnienie symboli.....	61
3	Użytkowanie zgodne z przeznaczeniem..	61
4	Wskazówki bezpieczeństwa dotyczące zdrowia.....	61
5	Opis urządzenia	63
6	Obsługa.....	64
7	Czyszczenie i dbałość o urządzenie	66
8	Dane techniczne	67
9	Utylizacja.....	67

Zawartość opakowania

- Lokówka
- Niniejsza instrukcja obsługi

1 Zaznajomienie się z urządzeniem

Za pomocą lokówki można modelować włosy w loki lub fale.

Przegub obrotowy 360° na kablu sieciowym umożliwia elastyczne korzystanie z lokówki.

Krótki czas nagrzewania sprawia, że lokówka jest gotowa do użycia w ciągu zaledwie kilku minut.

Powłoka ceramiczna rury grzewczej i kłamry tworzy gładką powierzchnię i zapewnia równomierne rozchodzenie się ciepła. Dzięki temu lokówka łatwo przesuwana się po włosach, umożliwiając ich stylizację.

Płynna regulacja temperatury od ok. 90°C do ok. 160°C umożliwia profesjonalną stylizację różnego typu włosów.

Automatyczny wyłącznik chroni urządzenie przed przegrzaniem.

Lokówka wyposażona jest w automatyczny przełącznik napięcia, dzięki któremu może dostosować się do miejscowego napięcia (110-240 V ~) oraz częstotliwości (50/60 Hz) na całym świecie.

Urządzenie przewidziane jest do celu opisanego w niniejszej instrukcji obsługi.

Producent nie ponosi odpowiedzialności za szkody wynikłe z nieprawidłowego lub lekkomyślnego użytkowania.

2 Objaśnienie symboli

W niniejszej instrukcji obsługi oraz na urządzeniu użyto następujących symboli.



Niebezpieczeństwo Nie używać urządzenia w pobliżu wody lub w wodzie (np. umywalka, prysznic, wanna) – ryzyko porażenia prądem!



Ostrzeżenie Wskazówka ostrzegająca przed niebezpieczeństwem odniesienia obrażeń lub zagrożenia zdrowia.



Uwaga Wskazówki bezpieczeństwa odnoszące się do możliwości uszkodzenia urządzenia/akcesoriów.



Wskazówka Wskazówka z ważnymi informacjami.

3 Użytkowanie zgodne z przeznaczeniem

Lokówka służy wyłącznie do modelowania loków z włosów na głowie w ramach indywidualnego prywatnego użytkowania!



Ostrzeżenie

Urządzenie może być stosować wyłącznie:

- do użytku zewnętrznego
- do celu, w jakim zostało zaprojektowane i w sposób określony w niniejszej instrukcji obsługi.

Każde niewłaściwe stosowanie może być niebezpieczne!

Urządzenie posiada znak CE i spełnia wymagania następujących dyrektyw Unii Europejskiej:

- Dyrektywa niskonapięciowa 2006/95/WE
- Dyrektywa o kompatybilności elektromagnetycznej 2004/108/WE

4 Wskazówki bezpieczeństwa dotyczące zdrowia



Ostrzeżenie

Aby zapobiec obrażeniom, kategorycznie odradza się używania urządzenia:

- W przypadku widocznego uszkodzenia suszarki, kabla/wtyczki sieciowej bądź akcesoriów. W razie wątpliwości nie używać urządzenia i skontaktować się z dystrybutorem lub serwisem.

Aby zapobiec obrażeniom, należy przestrzegać następujących zasad:

- Osobom (łącznie z dziećmi), które ze względu na ich predyspozycje fizyczne, sensoryczne lub psychiczne bądź na skutek braku wiedzy lub doświadczenia nie są w stanie używać urządzenia w bezpieczny sposób, zabrania się korzystać z niego bez nadzoru odpowiedzialnej osoby.
- Używanie urządzenia przez dzieci musi się odbywać pod nadzorem.
- Wyjmując kabel sieciowy zawsze należy trzymać za wtyczkę.

- Jako zabezpieczenie dodatkowe zaleca się zainstalować w obwodzie łazienki bezpiecznik ochronny różnicowoprądowy RCD z obliczeniowym prądem wyzwalającym nieprzekraczającym 30 mA. Informacje na ten temat można uzyskać w miejscowych warsztatach elektrycznych.
- Nie wolno używać części, które nie są polecane przez producenta bądź nie są wymienione wśród akcesoriów.
- Należy zwrócić uwagę, aby w pobliżu urządzenia nie było łatwopalnych cieczy.
- Urządzenie należy odkładać wyłącznie na niepalne podłoże.
- Nie używać urządzenia do sztucznych włosów — ryzyko pożaru!
- Nie wolno przykrywać urządzenia — ryzyko pożaru!
- W żadnym wypadku nie wolno samodzielnie otwierać ani naprawiać urządzenia, gdyż może to zakłócić jego prawidłowe działanie. W przeciwnym razie następuje utrata gwarancji.
- W przypadku usterki lub uszkodzenia urządzenia jego naprawę należy zlecić specjalistycznemu zakładowi.
- Po upadku urządzenia lub w przypadku stwierdzenia uszkodzeń nie wolno używać urządzenia.
- Nie używać w łazience przedłużaczy, aby w nagłym wypadku móc szybko wyjąć wtyczkę sieciową.
- Używając urządzenia nigdy nie wolno pozostawiać go bez nadzoru.
- Nie używać urządzenia na wolnym powietrzu.

- Przekazując urządzenie innym osobom należy również przekazać niniejszą instrukcję obsługi.



Niebezpieczeństwo

- Nigdy nie używać urządzenia w pobliżu wanien, umywalk, natrysków ani innych zbiorników wypełnionych wodą lub innymi cieczami — ryzyko porażenia prądem!
- Jeżeli mimo podjęcia wszelkich środków ostrożności urządzenie wpadnie do wody, należy natychmiast wyjąć kabel sieciowy z gniazdka! Nie wkładać rąk do wody!
- Przed ponownym użyciu urządzenie należy przekazać do specjalistycznego zakładu celem sprawdzenia! Niebezpieczeństwo porażenia prądem elektrycznym!
- Nigdy nie zanurzać urządzenia w wodzie ani w innej cieczy!

Przed uruchomieniem



Ostrzeżenie

- Opakowanie należy trzymać w miejscu niedostępnym dla dzieci — niebezpieczeństwo uduszenia!
- Przed użyciem urządzenia należy usunąć wszelkie materiały stanowiące opakowanie.
- Urządzenie wolno podłączać jedynie do gniazdka z napięciem podanym na tabliczce znamionowej.

5 Opis urządzenia

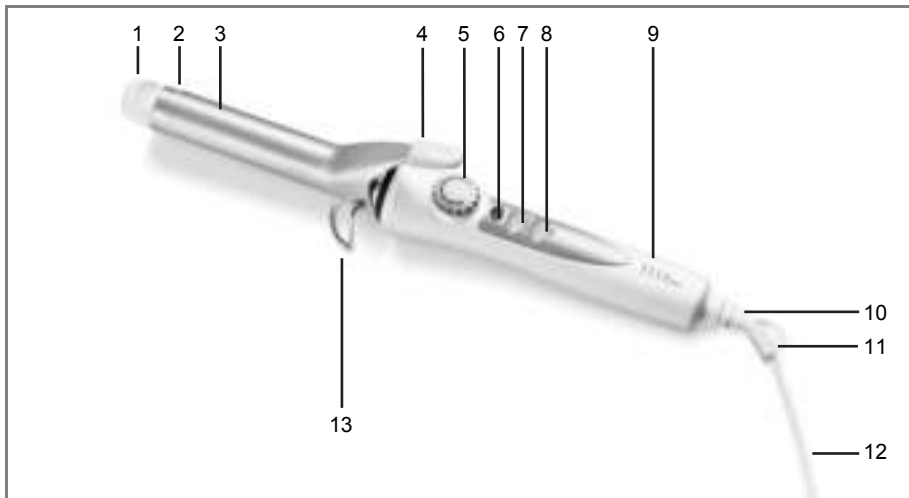

Poz.	Nazwa
1	Nasadka z tworzywa sztucznego
2	Rura grzewcza z powłoką ceramiczną
3	Klamra z powłoką ceramiczną
4	Dźwignia do otwierania klamry
5	Regulator temperatury
6	Lampka kontrolna ogrzewania
7	Przycisk wyłączający urządzenie

Poz.	Nazwa
8	Przycisk włączający urządzenie
9	Uchwyt
10	Kabel obrotowy 360°
11	Zabezpieczenie przed zgięciem z pętlą do zawieszenia
12	Kabel zasilania
13	Podpórka

6 Obsługa



Uwaga

- Rozprostować kabel sieciowy [12], jeżeli jest skręcony.
- Nie ciągnąć, nie skręcać i nie załamywać kabla sieciowego [12], jak również nie przeciągać go i nie układać na zaostzonych przedmiotach, ostrych krawędziach lub na gorących powierzchniach.
- Należy uważać, aby nie przycisnąć kabla sieciowego [12] np. szufladą lub drzwiami i nie umieszczać go między rurą grzewczą [2] a kłamrą [2].



Ostrzeżenie

- Należy stać na suchym podłożu nieprzewodzącym prądu elektrycznego.
- Upewnić się, że ręce są suche!
- Włosy muszą być suche!
- W zależności od nastawionej temperatury i czasu użytkowania urządzenie może się mocno nagrzewać. Rozgrzane urządzenie należy trzymać wyłącznie za uchwyt [9] — ryzyko poparzenia i pożaru!
- Nie dotykać nasadki z tworzywa sztucznego [1], rury grzewczej [2] i kłamry [3].
- Nacisnąć dźwignię [4], aby otworzyć kłamrę [3].
- Nie umieszczać żadnych przedmiotów między rurą grzewczą [2] a kłamrą [3].
- W przypadku uszkodzenia lub nieprawidłowego działania natychmiast wyłączyć urządzenie.

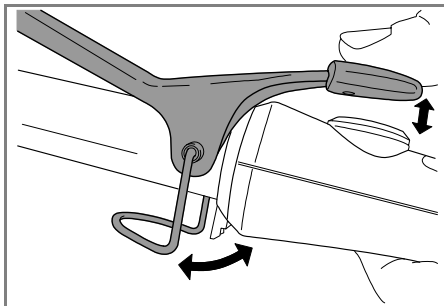

- Rozłożyć podpórkę [13]. Podpórka [13] sprawia, że rura grzewcza [2] nie dotyka podłoża.
- Ustawić lokówkę z podpórką [13] na stabilnym, poziomym i niepalnym podłożu lub trzymać lokówkę w ręce.
- Nacisnąć przycisk [8].
 - Nagrzewanie w lokówce zostanie włączone.
 - Nagrzewanie jest sygnalizowane miganiem lampki kontrolnej ogrzewania [6].
 - Osiągnięcie wybranej temperatury sygnalizuje ciągłe świecenie lampki kontrolnej ogrzewania [6].
- Lokówka jest gotowa do użycia już po kilku minutach.

Ustawianie temperatury

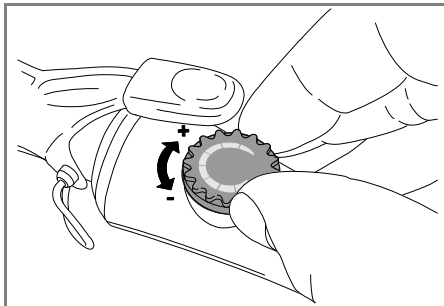

Temperaturę można płynnie regulować.

- Za pomocą regulatora temperatury [5] można zwiększać (+) lub zmniejszać (-) temperaturę.

Zalecamy następujące wartości temperatury:

Stopień	Typ włosów
niska - średnia	włosy delikatne, łamliwe, farbowane i rozjaśniane
średnia - wysoka	włosy normalne i mocne



Wskazówka

- Ustawienie wyższej temperatury pozwala na szybsze uzyskanie pożądanego efektu.

Modelowanie włosów

- Przed użyciem lokówki należy dokładnie wysuszyć włosy.
- Włosy muszą być czyste i wolne od środków do modelowania włosów.
- Rozczesać włosy grubym grzebieniem, aby je rozprostować.
- Podzielić włosy na kosmyki o szerokości ok. 2 cm. Przytrzymać naprężone kosmyki.
- Nacisnąć dźwignię [4], aby otworzyć klamrę [3].

Modelowanie końcówek włosów

- Umieścić kosmyki włosów z końcówkami między rurą grzewczą [2] a klamrą [3].
- Zamknąć klamrę [3], aby zamocować kosmyki.
- Końcówki włosów można modelować, obracając je odpowiednio lokówką na zewnątrz lub do wewnątrz, a następnie ściągnąć lokówkę po końcówkach.
- Przytrzymywać nie dłużej niż ok. 8 do 10 sekund w jednym miejscu. W ten sposób można uzyskać najlepsze efekty bez niszczenia lub uszkodzenia włosów.

Modelowanie loków/fal

- Umieścić kosmyki włosów na końcówkach między rurą grzewczą [2] a klamrą [3].
- Zamknąć klamrę [3], aby zamocować kosmyki.
- Nawijać kosmyki w kierunku głowy na lokówkę.
- Trzymać lokówkę we włosach przez 8 do 10 sekund, aby uzyskać odpowiednie efekty.
- Otworzyć klamrę [3] i wyciągnąć ostrożnie rurę grzewczą [2] z loków.



Wskazówka

- Wyłącznik automatyczny: dla bezpieczeństwa po upływie 1 godziny urządzenie wyłącza się automatycznie.

Po użyciu

- Nacisnąć przycisk [7]. Nagrzewanie w lokówce zostanie wyłączone.
- Ustawić lokówkę z podpórką [13] na stabilnym, poziomym i niepalnym podłożu lub trzymać lokówkę w ręce, aby ostygła.
- Każdorazowo po skończeniu używania należy wyjąć kabel sieciowy z gniazdka.
- Nie owijać kabla sieciowego [12] wokół urządzenia!
- Urządzenie należy przechowywać w suchym miejscu poza zasięgiem dzieci.
- Urządzenie można zawiesić na wieszaku za pętlę do zawieszania [11].

7 Czyszczenie i dbałość o urządzenie

Wskazówki

- Urządzenie nie wymaga konserwacji.
- Urządzenie chronić przed kurzem, zabrudzeniem i wilgocią.

Czyszczenie



Uwaga

- Przed czyszczeniem należy każdorazowo wyjąć kabel sieciowy z gniazdka.
- Należy uważać, aby do wnętrza urządzenia nie dostała się woda!

- Nie myć urządzenia w zmywarce!
- Nie używać żadnych ostrych, szorujących czy agresywnych środków czyszczących ani twardych szczotek!
- Nie czyścić łatwopalnymi cieczami!
- Urządzenie można czyścić miękką ściereczką zwilżoną ciepłą wodą.

8 Dane techniczne

Waga	około 330 g
Napięcie zasilania	110-240 V ~, 50/60 Hz
Pobór mocy	30 W
Zakres temperatury	90 do 160°C
Klasa bezpieczeństwa	II
Warunki eksploatacji	do stosowania tylko w pomieszczeniach zamkniętych
Dopuszczalny zakres temperatury	-10 do +40°C
Prawo do zmian technicznych	zastrzeżone.

9 Utylizacja

Ze względu na ochronę środowiska nie wolno wyrzucać urządzenia po zakończeniu jego użytkowania wraz z odpadami domowymi.

Utylizację należy zlecić w odpowiednim punkcie zbiórki w danym kraju.



Podczas utylizacji należy przestrzegać lokalnych przepisów dotyczących utylizacji materiałów.

Urządzenie należy zutylizować zgodnie z wytyczną 2002/96/EC – WEEE (Waste Electrical and Electronic Equipment) o zużytych urządzeniach elektrycznych i elektronicznych.

W razie pytań należy zwrócić się do odpowiedniej instytucji odpowiedzialnej za utylizację.

Informacje na temat punktów odbioru używanych urządzeń można uzyskać w lokalnym urzędzie gminy lub miasta, w zakładach oczyszczania lub u przedstawiciela handlowego.

Inhoud

1	Ter kennismaking.....	68
2	Symbolverklaring	69
3	Voorgescreven gebruik	69
4	Veiligheidsinstructies	69
5	Beschrijving.....	71
6	Bediening	72
7	Onderhoud en reinigen van het apparaat	74
8	Technische gegevens	75
9	Verwijdering	75

Meegelieferd

- Krultang
- Deze gebruikershandleiding

1 Ter kennismaking

Met deze krultang vormt u in een oogwenk de mooiste krullen of golfjes in uw kapsel.

De netkabelaansluiting op de tang is gescharnierd en kan 360° draaien waardoor u de tang zeer flexibel kunt gebruiken.

De krultang heeft maar korte tijd nodig om op te warmen en is na slechts enkele minuten al klaar voor gebruik.

Het verwarmingselement en de klem zijn voorzien van een keramische laag en zorgen daardoor voor een gelijkmatige verdeling van de warmte en een glad haaroppervlak. De krultang glijdt door uw haar en voorziet uw haar van elke gewenste styling.

U kunt de temperatuur traploos instellen tussen circa 90 - 160 C zodat u zich elke gewenste stijl kunt aanmeten.

De tang is voorzien van een automatische uitschakelfunctie om oververhitting te voorkomen.

Deze krultang is daarnaast uitgerust met een automatische spanningsomschakelaar. U kunt de tang daardoor overal ter wereld gebruiken omdat deze in een handomdraai in te stellen is op alle lokale netspanningen (110-240 V ~) en frequenties (50/60 Hz).

Dit apparaat is alleen bedoeld voor het in deze gebruikershandleiding beschreven gebruik.

De fabrikant is niet aansprakelijk voor enige schade die voortkomt uit onjuist of onzorgvuldig gebruik.

2 Symboolverklaring

In deze gebruikserhandleiding worden de volgende symbolen gebruikt met betrekking tot het apparaat:



Gevaar

Gebruik dit apparaat niet in de nabijheid van water of als u zich in of onder water bevindt (bijv. in de buurt van wastafels, onder de douche of in bad) in verband met het risico op stroomstoten!



Waarschuwing

Waarschuwt voor situaties met verwondingsrisico's of gevaar voor uw gezondheid.



Opgepast

Geeft aan dat er mogelijk schade aan het apparaat of accessoires kan ontstaan.



Aanwijzing

Geeft belangrijke informatie aan.

3 Voorgeschreven gebruik

Deze krultang mag uitsluitend worden gebruikt voor het vormen van krullen/golven in hoofdhaar, voor persoonlijk gebruik!

Elk ander of onjuist gebruik kan gevaarlijk zijn!

Dit apparaat is voorzien van CE-markering en voldoet aan de volgende Europese richtlijnen:



Waarschuwing

Dit apparaat is uitsluitend bedoeld voor:

- uitwendig gebruik
- het doel waarvoor dit apparaat ontwikkeld is, en uitsluitend op de in deze gebruikershandleiding aangegeven wijze.

- Richtlijn 2006/95/EC met betrekking tot laagspanning
- Richtlijn 2004/108/EC met betrekking tot elektromagnetische compatibiliteit

4 Veiligheidsinstructies



Waarschuwing

Ter voorkoming van schade aan de gezondheid wordt gebruik van het apparaat ten zeerste afgeraden in de volgende gevallen:

- Bij zichtbare beschadiging van het apparaat, de stroomkabel en de stekker of een of meerdere accessoires. Bij twijfelgevallen, gebruik het apparaat niet en neem contact op

met de verkoper of met de betreffende klantenservice.

Neem de volgende voorzorgsmaatregelen in acht ter voorkoming van schade aan uw gezondheid:

- Personen (waaronder kinderen) die op basis van hun fysieke, zintuiglijke of geestelijke vermogens of hun onervarenheid of onwetendheid niet in staat zijn dit apparaat op de juiste wijze te gebruiken, mogen dit

apparaat alleen gebruiken onder toezicht of onder begeleiding van een verantwoordelijk persoon.

- Kinderen mogen het apparaat alleen gebruiken onder toezicht van een volwassene.
- Ontkoppel de stroomkabel alleen van het lichtnet door de stekker uit het stopcontact te trekken.
- Als aanvullende veiligheidsmaatregel wordt aanbevolen om een spanningsonderbreker-aardlekschakelaar (RCD) te installeren waarbij de gemeten afvalstroom van het stroomcircuit van de badkamer niet meer dan 30 mA bedraagt. Voor meer informatie hierover kunt u terecht bij uw lokale elektro-specialzaak.
- Gebruik geen accessoires of aanvullende producten, die niet door de fabrikant zijn aanbevolen danwel aangeboden als accessoire.
- Zorg ervoor dat u het apparaat niet gebruikt in de buurt van licht ontvlambare (vloeistoffen).
- Als u het apparaat neerlegt, plaats het dan uitsluitend op een niet-brandbare ondergrond.
- Gebruik het apparaat niet in combinatie met kunsthaar.
- Dek het apparaat niet af wanneer dit is ingeschakeld!
- Als u het apparaat opent of zelf repareert, kan een storingsvrije werking niet langer gegarandeerd worden. Als u het apparaat desondanks opent of repareert, vervalt de garantie.
- Laat het apparaat bij storing of beschadiging repareren door een gekwalificeerde reparateur.
- Gebruik het apparaat niet meer als het op de grond is gevallen of op andere wijze beschadigd is geraakt.

- Gebruik geen verlengsnoer in de badkamer, zodat u in noodgevallen de netstekker snel kunt bereiken en verwijderen.
- Laat het apparaat tijdens gebruik nooit onbeheerd achter.
- Gebruik dit apparaat niet in de vrije natuur.
- Wanneer u dit apparaat van de hand doet, geef dan deze gebruikershandleiding mee.



Gevaar

- Gebruik dit apparaat niet in de buurt van ligbaden, wastafels, in de douche of andere plaatsen waar zich water of andere vloeistoffen bevinden ter voorkoming van stroomstoten of kortsluiting!
- Mocht het apparaat ondanks alle voorzorgsmaatregelen toch in het water vallen, trek dan direct de stekker uit het stopcontact! Haal het apparaat niet uit het water!
- Laat het apparaat controleren door een erkende reparateur voordat u het weer gebruikt! Kans op stroomstoten. Levensgevaar!
- Dompel het apparaat nooit onder in water of enige andere vloeistof!

Voor ingebruikname



Waarschuwing

- Houd de verpakkingsmaterialen buiten bereik van kinderen - Verstikkingsgevaar!
- Verwijder voor gebruik alle verpakkingsmateriaal.
- Sluit het apparaat alleen aan op een stopcontact met de op de typeaanduiding aangegeven netspanning.

5 Beschrijving

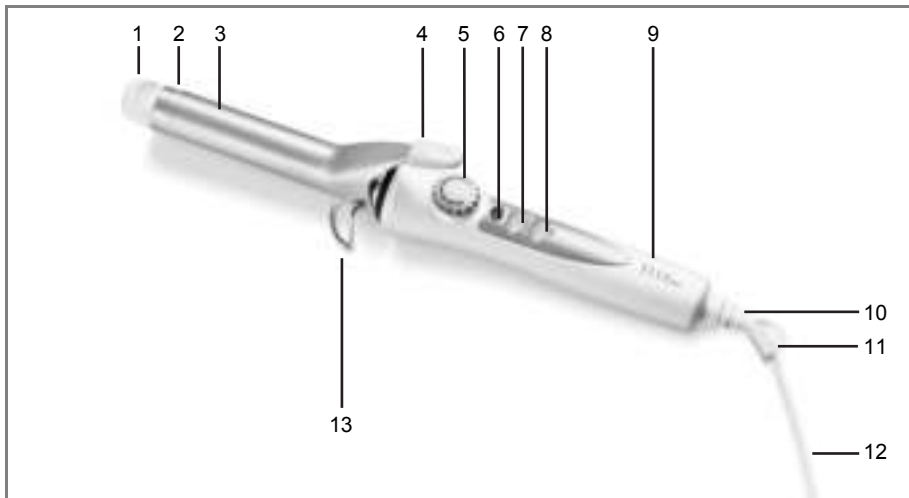

Positie Benaming

1	Kunststof dop
2	Verwarmingselement met keramische laag
3	Klem met keramische laag
4	Hendel voor openen van de klem
5	Temperatuurregeling
6	Controlelampje warmteregeling
7	Uit-knop van het apparaat

Positie Benaming

8	Aan-knop van het apparaat
9	Handgreep
10	Draaischarnier met draaicirkel van 360°
11	Knikbeveiliging met ophangoog
12	Stroomkabel
13	Opzetbeugel

6 Bediening



Opgepast

- Ontwar eerst de stroomkabel [12] als deze gedraaid is.
- Trek daarbij niet te hard aan de stroomkabel [12] en verdraai of knik deze ook niet. Vermijd scherpe en puntige oppervlakken en leg de kabel niet op hete oppervlakken.
- Klem de stroomkabel [12] niet tussen schuifladen, deuren of tussen het verwarmingselement [2] en de klem [3].



Waarschuwing

- Zorg ervoor dat u het apparaat gebruikt terwijl zich u op een droge, niet-geleidende ondergrond bevindt.
- Zorg ervoor dat u droge handen hebt!
- Zorg er ook voor dat uw haren droog zijn!
- Het apparaat kan op basis van de temperatuurinstelling en de gebruiksduur zeer heet worden. Als u het apparaat gebruikt, gebruik dan alleen de handgreep [9] om het apparaat op te pakken, ter voorkoming van verbranding of brand!
- Raak de kunststofdoop [1], het verwarmingselement [2] en de klem [3] niet aan.
- Open de klem [3] uitsluitend door op de hendel [4] te drukken.
- Klem geen voorwerpen tussen het verwarmingselement [2] en de klem [3].
- Schakel het apparaat direct uit als het defect is of als er zich storingen voordoen tijdens gebruik.

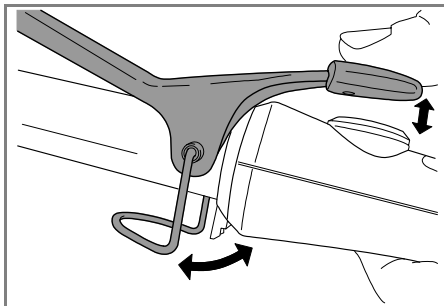

- Klap de opzetbeugel [13] open. De opzetbeugel [13] voorkomt dat het verhitte verwarmingselement [2] de onderlaag aanraakt.
- U kunt de krultang met de opzetbeugel [13] op een stabiele, evenwijdige en niet-brandbare ondergrond plaatsen of de krultang in de hand vasthouden.
- Druk nu op de toets [8].
 - Het verwarmingselement van de krultang wordt ingeschakeld.
 - Als de tang zich in de opwarmfase bevindt, knippert het controlelampje [6] van de warmteregeling.
 - Wanneer de tang de ingestelde temperatuur heeft bereikt, brandt het controlelampje [6] continu.
- De krultang is na enkele minuten al klaar voor gebruik.

De temperatuur instellen

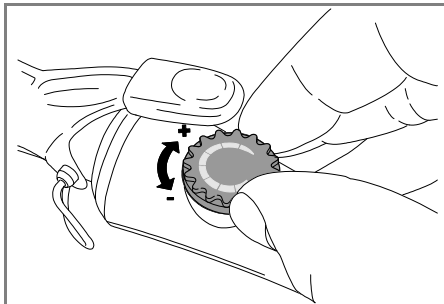

De temperatuur is traploos instelbaar.

- Met de temperatuurregeling [5] kunt u de temperatuur verhogen (+) of verlagen (-).

De volgende temperatuursinstellingen worden aanbevolen:

Niveau	Haartype
laag - midden	Fijn, breekbaar, geverfd of geblondeerd haar
middel - hoog	Normaal en sterk haar



Aanwijzing

- Hoe hoger de temperatuur, hoe sneller u het gewenste resultaat bereikt.

Haren stylen

- Zorg dat uw haar volledig droog is voordat u de krultang gebruikt.
- Zorg er ook voor dat het haar schoon is en dat u geen stylingproducten hebt gebruikt.
- Zorg dat uw haar vrij is van klitten door het te kammen met een grofgetande kam.
- Verdeel uw haar in afzonderlijke strengen met een breedte van ongeveer 2 centimeter. Pak het uiteinde van de haarstreng en trek de streng strak.
- Druk op de hendel [4] om de klem [3] te openen.

Haarpunten stylen

- Klem de uiteinden/punten van de haarstreng tussen het verwarmingselement [2] en de klem [3].
- Sluit de klem [3] om de haarstreng te fixeren.
- U kunt de uiteinden naar wens vormen, door de krultang respectievelijk naar buiten of naar binnen te draaien en vervolgens de tang van u af over de haarstreng te trekken.
- Houd de tang niet langer dan 8 tot 10 seconden op de dezelfde plek. Zo krijgt u de beste resultaten en voorkomt u dat u uw haar te veel belast of beschadigt.

Krullen/golven stylen

- Klem de uiteinden/punten van de haarstreng tussen het verwarmingselement [2] en de klem [3].
- Sluit de klem [3] om de haarstreng te fixeren.
- Draai de tang langzaam richting uw hoofd waarbij u het haar om de tang draait.

- Houd het haar ongeveer 8 tot 10 seconden in opgedraaide toestand om de gewenste krulling te bereiken.
- Open de klem [3] en trek het verwarmingselement [2] voorzichtig uit het haar.



Aanwijzing

- Automatische uitschakelfunctie: voor uw veiligheid schakelt het apparaat na 1 uur automatisch uit.

Na gebruik

- Druk nu op de toets [7]. Het verwarmingselement van de krultang wordt uitgeschakeld.
- Leg de krultang met de opzetbeugel [13] ter afkoeling op een stabiele, evenwijdige en niet-brandbare ondergrond of houd de krultang in de hand.
- Trek na gebruik de stekker uit het stopcontact.
- Draai de stroomkabel [12] niet om het apparaat!
- Bewaar het apparaat op een droge, voor kinderen onbereikbare plaats.
- U kunt het apparaat ophangen aan een haak met behulp van het ophangoogje [11].

7 Onderhoud en reinigen van het apparaat

Aanwijzing

- Uw apparaat is onderhoudsvrij.
- Voorkom dat het apparaat wordt blootgesteld aan stof, vuil en vocht.

Reinigen



Opgepast

- Trek voordat u het apparaat reinigt de stekker uit het stopcontact.
- Let erop dat er geen vocht of water in het apparaat terechtkomt!

- Reinig het apparaat niet in een wasmachine!
- Gebruik geen scherpe, puntige, schurende, bijtende reinigingsmiddelen of harde borstels!
- Reinig het apparaat niet met licht ontvlambare vloeistoffen!
- Gebruik voor reiniging van het apparaat een zachte, met warm water bevochtigde doek.

8 Technische gegevens

Gewicht	circa 330 g
Stroomvoorziening	110-240 V ~, 50/60 Hz
Energieverbruik	30 W
Temperatuurbereik	90 tot 160°C
Beschermingsniveau	II
Omgevingsvereisten	Alleen bedoeld voor gebruik binnenshuis
Toegestaan temperatuurbereik	-10 tot +40°C

Technische wijzigingen voorbehouden.

9 Verwijdering

Met het oog op het milieu mag het apparaat aan het einde van zijn levensduur niet met het gewone huisvuil weggegooid worden.

U kunt het apparaat ter verwijdering naar de daarvoor bestemde verzamelpunten in uw land brengen.



Volg de voor uw regio of land geldende voorschriften met betrekking tot de verwijdering van dergelijke materialen.

Verwijder het apparaat conform EU-Richtlijn 2002/96/EC betreffende afgedankte elektrische en elektronische apparatuur - WEEE (Waste Electrical and Electronic Equipment).

Als u vragen heeft, neemt u contact op met de verantwoordelijke voor afvalverwijdering in uw gemeente.

Voor inzamelpunten van oude apparatuur kunt u contact opnemen met uw gemeente, bijvoorbeeld met het gemeentebestuur, de lokale afvalverwerkingsdienst of met uw verkoper.

Índice

1 Apresentação.....	76
2 Explicação de símbolos.....	77
3 Utilização de acordo com as disposições legais.....	77
4 Instruções de segurança para a sua saúde.....	77
5 Descrição do aparelho.....	79
6 Operar.....	80
7 Limpar e tratar o aparelho.....	82
8 Dados técnicos.....	83
9 Eliminação.....	83

Material fornecido

- Modelador de caracóis
- Estas instruções de utilização

1 Apresentação

O modelador de caracóis permite a criação de caracóis e ondulações no seu cabelo.

A articulação giratória a 360° no cabo de ligação à rede possibilita um manuseamento flexível do modelador de caracóis.

Após uma breve fase de aquecimento de alguns minutos, o modelador de caracóis fica pronto a ser utilizado.

O revestimento em cerâmica do tubo de aquecimento e da pinça proporciona uma distribuição uniforme do calor e uma estrutura superficial lisa. Desta forma, o modelador de caracóis desliza facilmente, proporcionando uma modelação cuidada do seu cabelo.

A temperatura com regulação progressiva entre 90 °C - 160 °C permite a modelação profissional de vários tipos de cabelo.

Um dispositivo automático de desactivação protege o aparelho contra o sobreaquecimento.

O modelador de caracóis dispõe de um comutador de tensão automático, adaptando-se à tensão (110-240 V ~) e frequência (50/60 Hz) de rede locais em todo o mundo.

O aparelho só está concebido para os fins descritos nestas instruções de utilização.

O fabricante não pode ser responsabilizado por danos provocados por uso impróprio ou descuidado.

2 Explicação de símbolos

Os seguintes símbolos são utilizados nestas instruções de utilização ou no aparelho.



Perigo

O aparelho não pode ser utilizado perto da água ou na água (p. ex., lavatório, chuveiro, banheira) – perigo de choque eléctrico!



Advertência

Indicação de advertência relativa a riscos de lesões ou perigos para a sua saúde.



Atenção

Instrução de segurança para possíveis danos no aparelho/acessórios.



Indicação

Indicação de informações importantes.

3 Utilização de acordo com as disposições legais

O modelador de caracóis só pode ser utilizado para criar caracóis/ondas no cabelo, numa utilização pessoal e doméstica!



Advertência

Utilize o aparelho exclusivamente:

- para aplicação externa
- para o fim para o qual foi concebido e com o método apresentado nas instruções de utilização.

Qualquer utilização incorrecta pode ser perigosa!

O aparelho apresenta a marca CE e está em conformidade com as seguintes normas da UE:

- 2006/95/CE Directiva sobre Baixa Tensão
- 2004/108/CE Directiva de Compatibilidade Electromagnética

4 Instruções de segurança para a sua saúde



Advertência

Para evitar problemas de saúde, nos casos que se seguem, desaconselha-se expressamente a utilização do aparelho:

- No caso de danos visíveis do aparelho, do cabo/ficha de ligação à rede ou dos acessórios. Em caso de dúvida, não o utilize e dirija-se ao seu distribuidor ou ao endereço do apoio ao cliente.

Para evitar problemas de saúde, observar os seguintes pontos:

- Pessoas (incluindo crianças) que, devido às suas capacidades físicas, sensoriais ou mentais ou à falta de experiência ou conhecimentos, não estejam capacitadas de utilizar o aparelho com segurança não podem utilizá-lo sem a vigilância ou aconselhamento de uma pessoa responsável.
- As crianças devem ser supervisionadas durante a utilização do aparelho.

- Retirar o cabo da tomada apenas pela ficha.
- Como protecção adicional, recomenda-se a instalação de um disjuntor de corrente de defeito FI/RCD com uma corrente de activação não superior a 30 mA no circuito de corrente do quarto-de-banho. Poderá obter mais informações sobre este assunto junto do seu electricista local.
- Não utilize quaisquer peças adicionais que não sejam recomendadas pelo fabricante ou disponibilizadas como acessórios.
- Preste atenção para que, nas proximidades do aparelho, não existam quaisquer líquidos facilmente inflamáveis.
- Pouse o aparelho apenas sobre uma superfície não inflamável.
- Não utilize o secador de cabelo em cabeleiras de material sintético – perigo de incêndio!
- O aparelho não pode ser tapado – perigo de incêndio!
- Nunca deve abrir nem reparar o aparelho, dado que deixa de ser garantido um funcionamento correcto. O não-cumprimento anula a garantia.
- No caso de avaria ou danos, mande reparar o aparelho por uma oficina especializada.
- O aparelho não pode continuar a ser utilizado se cair ao chão ou se tiver sofrido outros danos.
- Não utilize quaisquer cabos de extensão no quarto-de-banho, para que a ficha seja rapidamente alcançada em caso de emergência.

- Durante a utilização, o aparelho nunca deve ser deixado sem vigilância.
- Não utilize o aparelho ao ar livre.
- Se entregar o aparelho a terceiros, tem de o fazer acompanhar estas instruções de utilização.



Perigo

- Nunca utilize o aparelho perto de banheiras, lavatórios, chuveiros ou outros recipientes que contenham água ou outros líquidos – perigo de choque eléctrico!
- Se, apesar de todas as medidas de precaução, o aparelho cair na água, retire imediatamente a ficha da tomada! Nunca meta as mãos na água!
- Antes de voltar a utilizar o aparelho, mande verificá-lo numa oficina especializada autorizada! Risco de vida devido a choque eléctrico!
- Nunca coloque o aparelho debaixo de água ou outro líquido!

Antes da colocação em funcionamento



Advertência

- Mantenha as crianças afastadas dos materiais de embalagem – perigo de asfixia!
- Antes de utilizar o aparelho, deve retirar todo o material de embalagem.
- Ligue o aparelho apenas a uma tomada com a tensão indicada na placa de modelo.

5 Descrição do aparelho

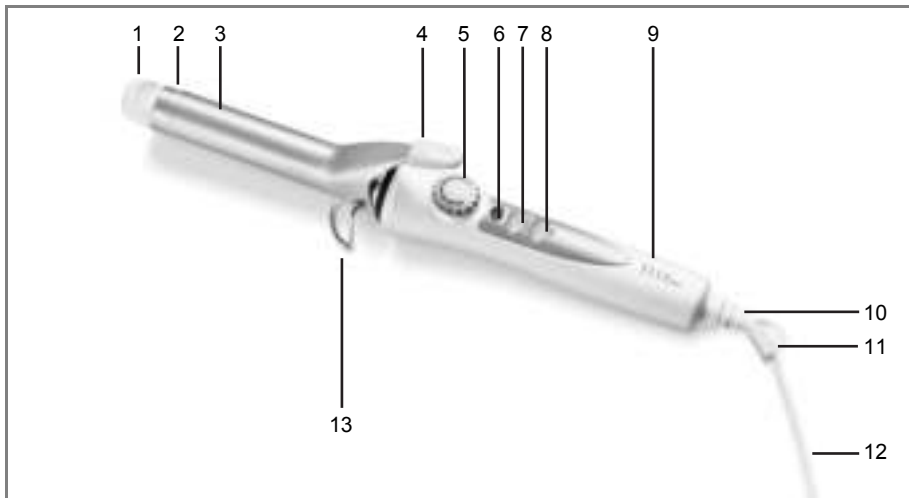

Pos.	Designação
1	Tampa de plástico
2	Tubo de aquecimento com revestimento em cerâmica
3	Pinça com revestimento em cerâmica
4	Alavanca para abertura da pinça
5	Regulador de temperatura
6	Luz de controlo do aquecimento
7	Botão para desligar o aparelho

Pos.	Designação
8	Botão para ligar o aparelho
9	Punho
10	Articulação giratória em 360°
11	Protecção contra vincos com olhal de suspensão
12	Cabo de ligação à rede
13	Aro de apoio

6 Operar



Atenção

- Desemaranhe o cabo de ligação à rede [12] caso esteja torcido.
- Não puxe, torça ou vinque o cabo de ligação à rede [12], nem o puxe ou coloque sobre/em objectos afiados, pontiagudos ou superfícies quentes.
- Não entale o cabo de ligação à rede [12], por ex., em gavetas, portas ou entre o tubo de aquecimento [2] e a pinça [3].



Advertência

- Coloque-se sobre um piso seco, não condutor de electricidade.
- Certifique-se de que as suas mãos estão secas!
- O seu cabelo deve estar seco!
- Dependendo da regulação da temperatura e do tempo de utilização, o aparelho pode ficar muito quente. Quando o aparelho estiver quente, segure-o apenas pelo punho [9] – perigo de queimaduras e de incêndio!
- Não toque na tampa de plástico [1], no tubo de aquecimento [2] ou na pinça [3].
- Pressione a alavanca [4] apenas para abrir a pinça [3].
- Não entale quaisquer objectos entre o tubo de aquecimento [2] e a pinça [3].
- Desligue imediatamente o aparelho se ele estiver danificado ou se existirem perturbações do funcionamento.

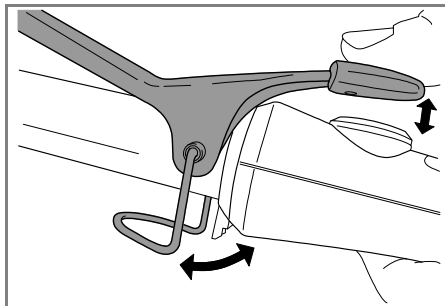

- Abra o aro de apoio [13]. O aro de apoio [13] impede que o tubo de aquecimento [2] toque na base enquanto aquece.
- Coloque o modelador de caracóis com o aro de apoio [13] sobre uma superfície estável, horizontal e não inflamável ou segure-o na mão.
- Prima o botão [8].
 - O aquecimento no modelador de caracóis é ligado.
 - A fase de aquecimento é indicada através de uma luz de controlo [6] intermitente.
 - O alcance da temperatura seleccionada é indicado através de uma luz de controlo [6] acesa de modo permanente.
- Após alguns minutos, o modelador de caracóis está pronto a funcionar.

Regular a temperatura

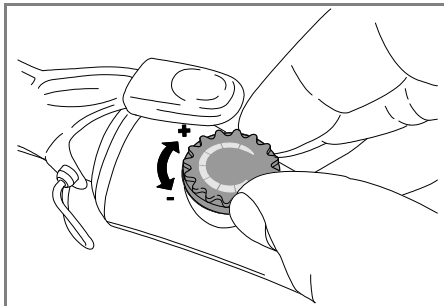

A temperatura pode ser regulada de forma progressiva.

- Através do regulador de temperatura [5], é possível aumentar (+) ou diminuir (-) a temperatura.

Recomendamos a seguinte regulação de temperatura:

Nível	Tipo de cabelo
baixo - médio	Cabelo fino, quebradiço, pintado ou alourado
médio - alto	Cabelo normal e forte



Indicação

- Quanto mais elevada for a temperatura seleccionada, mais rapidamente obtém o resultado pretendido.

Modelar o cabelo

- Seque completamente o cabelo antes de utilizar o modelador de caracóis.
- O cabelo deve estar limpo e sem produtos de modelação.
- Penteie o cabelo com um pente de dentes largos para o desembaraçar.
- Divida o cabelo em madeixas individuais com uma largura de aprox. 2 centímetros. Mantenha as madeixas esticadas.
- Pressione a alavanca [4] para abrir a pinça [3].

Modelar pontas do cabelo

- Coloque a madeixa com a ponta dos cabelos entre o tubo de aquecimento [2] e a pinça [3].
- Feche a pinça [3] para fixar as madeixas.
- Pode modelar as pontas do cabelo, rodando o modelador de caracóis de modo correspondente para fora ou para dentro, antes de o puxar para fora através das pontas de cabelo.
- Não deixe que o aparelho permaneça mais do que aprox. 8 a 10 segundos num ponto. Desta forma, conseguirá os melhores resultados sem enfraquecer demasiado ou danificar o seu cabelo.

Criar caracóis/ondas

- Coloque as pontas de cabelo da madeixa entre o tubo de aquecimento [2] e a pinça [3].
- Feche a pinça [3] para fixar as madeixas.
- Enrole a madeixa no modelador de caracóis no sentido da cabeça.

- Deixe o modelador de caracóis no cabelo 8 a 10 segundos para alcançar o efeito pretendido.
- Abra a pinça [3] e retire cuidadosamente o tubo de aquecimento [2] do caracol.



Indicação

- Dispositivo de desactivação automático: Para sua segurança, o aparelho desliga-se automaticamente após 1 hora.

Após a utilização

- Prima o botão [7]. O aquecimento no modelador de caracóis é desligado.
- Para arrefecer, coloque o modelador de caracóis com o aro de apoio [13] sobre uma superfície estável, horizontal e não inflamável ou segure-o na mão.
- Após cada utilização, retire a ficha da tomada.
- Não enrolar o cabo de ligação à rede [12] em volta do aparelho!
- Guarde o aparelho num local seco e fora do alcance das crianças.
- O aparelho pode ser pendurado num gancho através do olhal de suspensão [11].

7 Limpar e tratar o aparelho

Notas

- O seu aparelho está isento de manutenção.
- Proteja o aparelho de pó, sujidade ou humidade.

Limpeza



Atenção

- Antes da limpeza, retire sempre a ficha da tomada.
- Tenha cuidado para que não entre água no interior do aparelho!

- Não limpe o aparelho na máquina de lavar louça!
- Não utilize quaisquer meios de limpeza agressivos, afiados, abrasivos, corrosivos ou escovas duras!
- Não o limpe com produtos líquidos facilmente inflamáveis!
- O aparelho pode ser limpo com um pano macio, humedecido em água morna.

8 Dados técnicos

Peso	aprox. 330 g
Alimentação de tensão	110-240 V ~, 50/60 Hz
Consumo de energia	30 W
Faixa de temperatura	90 a 160 °C
Classe de protecção	II
Condições ambientais	Autorizado apenas para espaços interiores
Faixa de temperatura permitida	-10 a +40 °C

Reservado o direito a alterações técnicas.

9 Eliminação

No interesse da protecção ambiental, o aparelho não deve ser eliminado juntamente com o lixo doméstico no final da sua vida útil.

A eliminação pode ser feita através de locais de recolha adequados no seu país.



Respeite os regulamentos locais de eliminação de materiais.

Elimine o aparelho de acordo com o regulamento do Conselho relativo a resíduos de aparelhos eléctricos e electrónicos 2002/96/CE – WEEE (Waste Electrical and Electronic Equipment).

No caso de perguntas, dirija-se à autoridade municipal competente em matéria de eliminação de resíduos.

Poderá receber informações sobre locais de recolha para os seus aparelhos usados, p. ex., junto das autoridades locais ou municipais, das empresas locais de recolha de lixo ou do seu comerciante.

Περιεχόμενα

1 Γνωριμία με τη συσκευή.....	84
2 Επεξήγηση συμβόλων	85
3 Ενδεδειγμένη χρήση	85
4 Υποδείξεις ασφαλείας για την υγεία σας ..	85
5 Περιγραφή συσκευής	87
6 Χειρισμός	88
7 Καθαρισμός και περιποίηση της συσκευής	90
8 Τεχνικά χαρακτηριστικά	91
9 Απόρριψη.....	91

Παραδοτέα

- Σίδερο για μπουκλες
- Οι παρούσες οδηγίες χρήσης

1 Γνωριμία με τη συσκευή

Με το σίδερο για μπουκλες μπορείτε να κάνετε μπουκλες ή κύματα στα μαλλιά σας.

Η περιστροφική άρθρωση 360° στο καλώδιο ρεύματος επιτρέπει τον εύκαμπο χειρισμό του σιδερού για μπουκλες.

Λόγω της σύντομης φάσης προθέρμανσης, το σίδερο για μπουκλες είναι έτοιμο προς χρήση ήδη ύστερα από μερικά λεπτά.

Η κεραμική επίστρωση του σωλήνα θέρμανσης και του σφιγκτήρα εξασφαλίζει την ομοιόμορφη κατανομή της θερμότητας και την ομαλή δομή της επιφάνειας. Με αυτό τον τρόπο το σίδερο για μπουκλες γλιστράει εύκολα μέσα από τα μαλλιά και εξασφαλίζει απαλό στυλιζάρισμα των μαλλιών σας.

Η θερμοκρασία που ρυθμίζεται χωρίς διαβαθμίσεις περίπου στους 90 °C - 160 °C

επιτρέπει το επαγγελματικό στυλιζάρισμα διάφορων τύπων μαλλιών.

Ένα σύστημα αυτόματης απενεργοποίησης προστατεύει τη συσκευή από την υπερθέρμανση.

Το σίδερο για μπουκλες έχει αυτόματη μεταγωγή τάσης και προσαρμόζεται σε όλο τον κόσμο στην τοπική τάση δικτύου (110-240 V ~) και συχνότητα δικτύου (50/60 Hz).

Η συσκευή σας είναι κατάλληλη μόνο για τον σκοπό που περιγράφεται σε αυτές τις οδηγίες χρήσης.

Ο κατασκευαστής δεν ευθύνεται για ζημιές που προκλήθηκαν από μη ενδεδειγμένη ή ανεύθυνη χρήση.

2 Επεξήγηση συμβόλων

Στις οδηγίες χρήσης και στη συσκευή χρησιμοποιούνται τα ακόλουθα σύμβολα.



Κίνδυνος

Η συσκευή δεν επιτρέπεται να χρησιμοποιείται κοντά ή μέσα σε νερό (π.χ. νιπτήρας, ντους, μπανιέρα). Κίνδυνος ηλεκτροπληξίας!



Προειδοποίηση

Προειδοποιητική υπόδειξη για κινδύνους τραυματισμού ή κινδύνους για την υγεία σας.



Προσοχή

Υπόδειξη ασφαλείας για πιθανές ζημιές στη συσκευή/στα παρελκόμενα.



Υπόδειξη

Υπόδειξη για σημαντικές πληροφορίες.

3 Ενδεδειγμένη χρήση

Το σίδερο για μπουκλές επιτρέπεται να χρησιμοποιείται αποκλειστικά για να φορμάρετε τις μπουκλές/τα κύματα των μαλλιών σας, για προσωπική χρήση!



Προειδοποίηση

Χρησιμοποιείτε τη συσκευή αποκλειστικά:

- για εξωτερική χρήση
- για το σκοπό για τον οποίο σχεδιάστηκε και με τον τρόπο που αναφέρεται σε αυτές τις οδηγίες χρήσης.

Οποιαδήποτε μη ενδεδειγμένη χρήση μπορεί να είναι επικίνδυνη!

Η συσκευή φέρει σήμανση CE και συμμορφώνεται με τις ακόλουθες οδηγίες ΕΕ:

- 2006/95/ΕΚ Οδηγία για τη χαμηλή τάση
- 2004/108/ΕΚ Οδηγία για την ηλεκτρομαγνητική συμβατότητα

4 Υποδείξεις ασφαλείας για την υγεία σας



Προειδοποίηση

Για την πρόληψη ζημιών στην υγεία, στις ακόλουθες περιπτώσεις συνιστάται οπωσδήποτε να αποφεύγεται η χρήση της συσκευής:

- Σε περίπτωση ορατής ζημιάς της συσκευής, του καλωδίου ρεύματος, του βύσματος ή των παρελκομένων. Σε περίπτωση αμφιβολιών, μην τη χρησιμοποιήσετε και απευθυνθείτε στον

έμπορό σας ή στην αναφερόμενη διεύθυνση εξυπηρέτησης πελατών.

Για την πρόληψη ζημιών στην υγεία, προσέξτε τα ακόλουθα σημεία:

- Πρόσωπα (συμπεριλαμβανομένων των παιδιών) που λόγω των σωματικών, αισθητήριων ή πνευματικών ικανοτήτων τους ή της απειρίας ή έλλειψης γνώσεων τους δεν είναι σε θέση να χρησιμοποιήσουν τη συσκευή με ασφάλεια, δεν επιτρέπεται να χρησιμοποιούν αυτή τη συσκευή χωρίς

επιβλεψη ή οδηγίες ενός υπεύθυνου προσώπου.

- Τα παιδιά πρέπει να επιβλέπονται όταν χρησιμοποιούν τη συσκευή.
- Τραβάτε το καλώδιο από την πρίζα κρατώντας το μόνο από το βύσμα.
- Ως πρόσθετη προστασία συνιστάται η εγκατάσταση μιας διάταξης προστασίας από ρεύμα διαρροής RCD με ονομαστικό ρεύμα απεμπλοκής όχι άνω των 30 mA στο κύκλωμα του λουτρού. Σχετικές πληροφορίες θα λάβετε από τον ηλεκτρολόγο σας.
- Μη χρησιμοποιείτε πρόσθετα εξαρτήματα που δεν συνιστώνται από τον κατασκευαστή ή που δεν προσφέρονται ως παρελκόμενα.
- Προσέχετε, ώστε να μη βρίσκονται εύφλεκτα υγρά κοντά στη συσκευή.
- Αποθέτετε τη συσκευή μόνο πάνω σε άφλεκτη επιφάνεια.
- Μη χρησιμοποιείτε τη συσκευή σε τεχνητά μαλλιά – Κίνδυνος πυρκαγιάς!
- Η συσκευή δεν επιτρέπεται να καλύπτεται – Κίνδυνος πυρκαγιάς!
- Σε καμία περίπτωση δεν επιτρέπεται να ανοίξετε ή να επισκευάσετε εσείς οι ίδιοι τη συσκευή, διότι τότε δεν εξασφαλίζεται πλέον η απρόσκοπτη λειτουργία. Σε περίπτωση μη τήρησης, παύει να ισχύει η εγγύηση.
- Σε περίπτωση βλάβης ή ζημιάς αναθέστε την επισκευή της συσκευής σε ειδικευμένο συνεργείο.
- Αν η συσκευή έχει πέσει ή έχει υποστεί άλλου είδους ζημιάς, δεν επιτρέπεται πλέον να χρησιμοποιείται.
- Μη χρησιμοποιείτε καλώδια προέκτασης στο λουτρό, ώστε σε περίπτωση έκτακτης

ανάγκης να μπορέσετε να φθάσετε γρήγορα στο βύσμα.

- Μη αφήνετε ποτέ τη συσκευή χωρίς επιτήρηση κατά τη διάρκεια της χρήσης.
- Μη χρησιμοποιείτε τη συσκευή στο υπαίθρο.
- Αν παραδώσετε τη συσκευή σε τρίτους πρέπει να παραδώσετε και τις οδηγίες χρήσης.



Κίνδυνος

- Μη χρησιμοποιείτε ποτέ τη συσκευή κοντά σε μπανιέρες, νιπτήρες, ντους ή άλλα σκεύη που περιέχουν νερό ή άλλα υγρά – Κίνδυνος ηλεκτροπληξίας!
- Αν παρόλα τα προληπτικά μέτρα η συσκευή πέσει στο νερό, βγάλτε αμέσως το βύσμα από την πρίζα! Μη βάλετε τα χέρια σας στο νερό!
- Πριν χρησιμοποιήσετε πάλι τη συσκευή αναθέστε τον έλεγχο της σε ειδικευμένο συνεργείο! Κίνδυνος θάνατος από ηλεκτροπληξία!
- Ποτέ μην βυθίζετε τη συσκευή μέσα στο νερό ή σε άλλο υγρό!

Πριν από τη θέση σε λειτουργία



Προειδοποίηση

- Κρατήστε τη συσκευασία μακριά από τα παιδιά - Κίνδυνος ασφυξίας!
- Πριν από τη χρήση της συσκευής πρέπει να απομακρύνετε κάθε υλικό συσκευασίας.
- Συνδέστε τη συσκευή μόνο σε πρίζα με την τάση που αναφέρεται στην πινακίδα τύπου.

5 Περιγραφή συσκευής

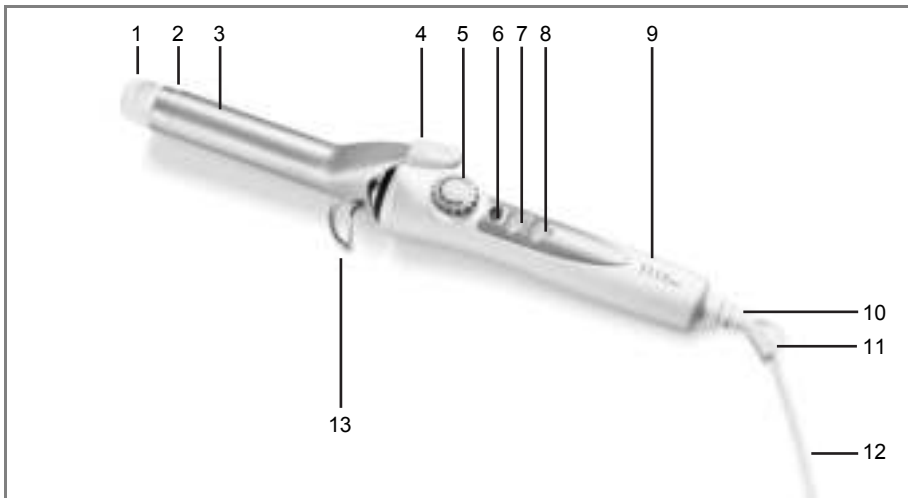

A/A	Ονομασία
1	Πλαστικό καπάκι
2	Σωλήνας θέρμανσης με κεραμική επίστρωση
3	Σφιγκτήρας θέρμανσης με κεραμική επίστρωση
4	Μοχλός για το άνοιγμα του σφιγκτήρα
5	Ρυθμιστής θερμοκρασίας
6	Λυχνία ελέγχου θέρμανσης
7	Πλήκτρο για την απενεργοποίηση της συσκευής

A/A	Ονομασία
8	Πλήκτρο για την ενεργοποίηση της συσκευής
9	Λαβή
10	Περιστροφική άρθρωση 360°
11	Προστασία έναντι λυγίσματος με οπή ανάρτησης
12	Καλώδιο ρεύματος
13	Άγκιστρο τοποθέτησης

6 Χειρισμός

Προσοχή

- Λύνετε το καλώδιο ρεύματος [12] όταν έχει περιστραφεί.
- Μην τραβάτε, περιστρέψετε ή λυγίζετε το καλώδιο ρεύματος [12] και μην το τραβάτε ή τοποθετείτε πάνω από/σε κοφτερά, μυτερά αντικείμενα ή καυτές επιφάνειες.
- Μη σφηνώνετε το καλώδιο ρεύματος [12] π.χ. σε συρτάρια, πόρτες ή ανάμεσα στο σωλήνα θέρμανσης [2] και το σφικτήρα [3].

Προειδοποίηση

- Πατάτε σε στεγνό, μη ηλεκτρικά αγωγίμο υπόβαθρο.
- Βεβαιωθείτε ότι τα χέρια σας είναι στεγνά!
- Τα μαλλιά σας πρέπει να είναι στεγνά!
- Η συσκευή μπορεί να γίνει πολύ καυτή ανάλογα με τη ρύθμιση της θερμοκρασίας και τη διάρκεια της χρήσης. Όταν καίει πιάνετε τη μόνο από τη λαβή [9] – Κίνδυνος εγκαύματος και πυρκαγιάς!
- Μην αγγίζετε το πλαστικό καπάκι [1], το σωλήνα θέρμανσης [2] και το σφικτήρα [3].
- Πιέζετε μόνο στο μοχλό [4] για να ανοίξετε το σφικτήρα [3].
- Μη σφηνώνετε αντικείμενα ανάμεσα στο σωλήνα θέρμανσης [2] και το σφικτήρα [3].
- Θέτετε τη συσκευή αμέσως εκτός λειτουργίας αν είναι χαλασμένη ή παρουσιάζονται δυσλειτουργίες.

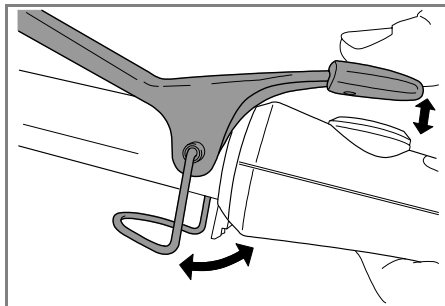

- Ανοίξτε το άγκιστρο τοποθέτησης [13]. Το άγκιστρο τοποθέτησης [13] εμποδίζει τον καυτό σωλήνα θέρμανσης [2] να αγγίξει το υπόβαθρο.
- Τοποθετήστε το σίδερο για μπουύκλες με το άγκιστρο τοποθέτησης [13] σε σταθερό, κατακόρυφο και άκαυστο υπόβαθρο ή κρατήστε το σίδερο για μπουύκλες στο χέρι.
- Πιέστε το πλήκτρο [8].
 - Η θέρμανση στο σίδερο για μπουύκλες ενεργοποιείται.
 - Η φάση προθέρμανσης εμφανίζεται μέσω λυχνίας ελέγχου θέρμανσης [6] που αναβοσβήνει.
 - Η επίτευξη της επιλεγμένης θερμοκρασίας εμφανίζεται μέσω λυχνίας ελέγχου θέρμανσης [6] που ανάβει συνεχώς.
- Το σίδερο για μπουύκλες είναι έτοιμο προς λειτουργία ύστερα από λίγα λεπτά.

Ρύθμιση θερμοκρασίας

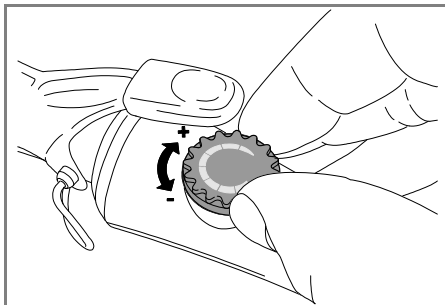

Η θερμοκρασία μπορεί να ρυθμίζεται χωρίς διαβαθμίσεις.

- Με το ρυθμιστικό θερμοκρασίας [5] η θερμοκρασία μπορεί να αυξηθεί (+) ή να μειωθεί (-).

Σας συστήνουμε την ακόλουθη ρύθμιση της θερμοκρασίας:

Βαθμίδα	Τύπος μαλλιών
χαμηλή - μεσαία	Λεπτά, εύθραυστα, βαμμένα ή ξανθισμένα μαλλιά
μεσαία - υψηλή	Κανονικά και δυνατά μαλλιά



Υπόδειξη

- Όσο υψηλότερη είναι η επιλεγμένη θερμοκρασία, τόσο γρηγορότερα θα έχετε το επιθυμητό αποτέλεσμα.

Φορμάρισμα μαλλιών

- Στεγνώστε εντελώς τα μαλλιά σας πριν χρησιμοποιήσετε το σίδερο για μπούκλες.
- Τα μαλλιά πρέπει να είναι καθαρά και χωρίς προϊόντα στυλιζαρίσματος.
- Χτενίστε τα μαλλιά σας με χτένα με χοντρά δόντια για να τα ξεμπλέξετε.
- Χωρίστε τα μαλλιά σε μεμονωμένες τούφες πλάτους περίπου 2 εκατοστών. Κρατήστε την τούφα τεντωμένη.
- Πιέστε το μοχλό [4] για να ανοίξετε το σφιγκτήρα [3].

Φορμάρισμα κορυφών

- Τοποθετήστε την τούφα με την κορυφή ανάμεσα στο σωλήνα θέρμανσης [2] και το σφιγκτήρα [3].
- Κλείστε το σφιγκτήρα [3] για να στερεώσετε την τούφα.
- Μπορείτε να φορμάρετε τις κορυφές στρέφοντας το σίδερο για μπούκλες προς τα έξω ή προς τα μέσα, πριν το τραβήξετε προς τα έξω πάνω από τις κορυφές.
- Μην παραμένετε πάνω από 8 έως 10 δευτερόλεπτα σε ένα μέρος. Έτσι έχετε τα καλύτερα αποτελέσματα χωρίς να ταλαιπωρείτε ή να βλάπτετε τα μαλλιά.

Σχηματισμός μποουκλών/κουμάτων

- Τοποθετήστε την τούφα με τις κορυφές ανάμεσα στο σωλήνα θέρμανσης [2] και το σφιγκτήρα [3].
- Κλείστε το σφιγκτήρα [3] για να στερεώσετε την τούφα.
- Τυλίξτε την τούφα στο σίδερο για μπούκλες με κατεύθυνση προς το κεφάλι.
- Αφήστε το σίδερο για μπούκλες 8 έως 10 δευτερόλεπτα στα μαλλιά για να έχετε το

επιθυμητό αποτέλεσμα δημιουργίας μπουκλών.

- Ανοίξτε το σφιγκτήρα [3] και τραβήξτε προσεκτικά το σωλήνα θέρμανσης [2] από τη μπούκλα.



Υπόδειξη

- Αυτόματη απενεργοποίηση:
Για την ασφάλειά σας η συσκευή απενεργοποιείται αυτόματα ύστερα από 1 ώρα.

Μετά τη χρήση

- Πιέστε το πλήκτρο [7]. Η θέρμανση στο σίδερο για μπουκκλες απενεργοποιείται.
- Τοποθετήστε το σίδερο για μπουκκλες για να κρυώσει με το άγκιστρο τοποθέτησης [13] σε σταθερό, κατακόρυφο και άκαυστο υπόβαθρο ή κρατήστε το σίδερο για μπουκκλες στο χέρι.
- Ύστερα από κάθε χρήση βγάξτε το βύσμα από την πρίζα.
- Μην τυλίγετε το καλώδιο ρεύματος [12] γύρω από τη συσκευή!
- Φυλάσσετε τη συσκευή σε ξηρό μέρος όπου δεν έχουν πρόσβαση παιδιά.
- Η συσκευή μπορεί να αναρτηθεί σε γάντζο από την οπή ανάρτησης [11].

7 Καθαρισμός και περιποίηση της συσκευής

Υποδείξεις

- Η συσκευή δεν απαιτεί συντήρηση.
- Προστατεύετε τη συσκευή από τη σκόνη, τις ακαθαρσίες και την υγρασία.

Καθαρισμός



Προσοχή

- Πριν από τον καθαρισμό βγάξτε πάντοτε το βύσμα από την πρίζα.
- Προσέξτε να μην φθάσει νερό στο εσωτερικό της συσκευής!

- Μην καθαρίζετε τη συσκευή στο πλυντήριο πιάτων!
- Μη χρησιμοποιείτε κοφτερά, μυτερά, σκληρά, καυστικά καθαριστικά ή σκληρές βούρτσες!
- Μην την καθαρίζετε με εύφλεκτα υγρά!
- Η συσκευή μπορεί να καθαριστεί με ένα μαλακό πανί βρεγμένο με ζεστό νερό.

8 Τεχνικά χαρακτηριστικά

Βάρος	περίπου 330 g
Τροφοδοσία τάσης	110-240 V ~, 50/60 Hz
Κατανάλωση ρεύματος	30 W
Εύρος τιμών θερμοκρασίας	90 έως 160°C
Κατηγορία προστασίας	II
Περιβαλλοντικές συνθήκες	Εγκεκριμένη μόνο για χρήση σε κλειστούς χώρους
Επιτρεπόμενη περιοχή θερμοκρασιών	-10 έως +40°C

Διατηρούμε το δικαίωμα για τεχνικές αλλαγές.

9 Απόρριψη

Για λόγους προστασίας του περιβάλλοντος, η συσκευή στο τέλος της διάρκειας ζωής της δεν επιτρέπεται να απομακρυνθεί μαζί με τα οικιακά απορρίμματα.

Η απόρριψη μπορεί να πραγματοποιείται μέσω κατάλληλων σημείων συλλογής στη χώρα σας.



Τηρείτε τους τοπικούς κανονισμούς για την απόρριψη των υλικών.

Αποσύρετε τη συσκευή σύμφωνα με την οδηγία 2002/96/EC – ΑΗΗΕ (Waste Electrical and Electronic Equipment) σχετικά με τα απόβλητα ειδών ηλεκτρικού και ηλεκτρονικού εξοπλισμού.

Σε περίπτωση αποριών, απευθυνθείτε στην αρμόδια για την απόρριψη δημοτική υπηρεσία. Μπορείτε να βρείτε σημεία παραλαβής για παλιές συσκευές π.χ. στην τοπική κοινότητα ή δήμο, στις τοπικές επιχειρήσεις διάθεσης απορριμμάτων ή στον προμηθευτή σας.

