

Gator

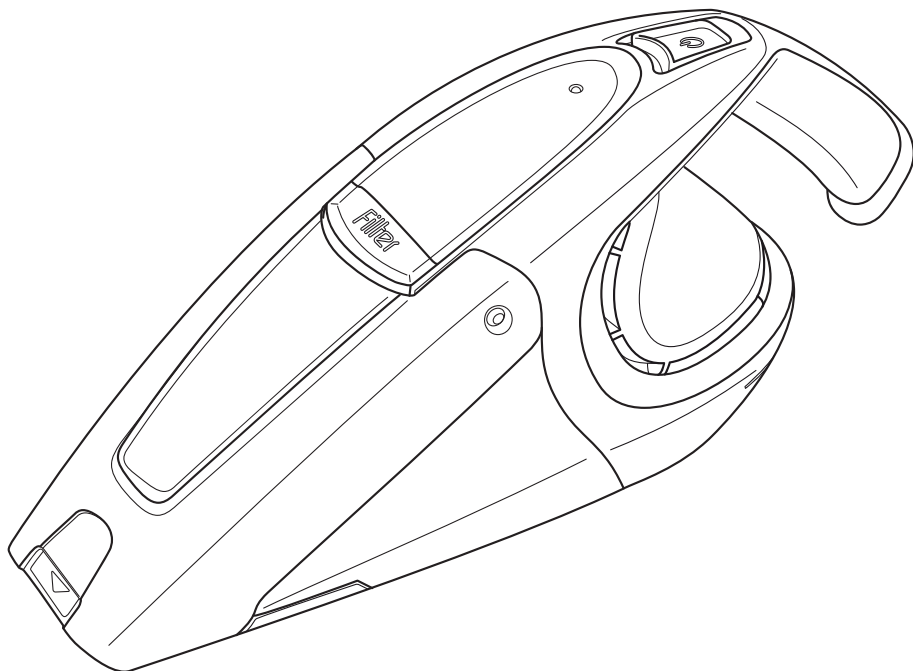

DE Bedienungsanleitung
Akku-Handsauger

GB Operating Manual
Battery powered hand-held
vacuum cleaner

FR Mode d'emploi
Aspirateur à main
à accumulateurs

NL Bedieningshandleiding
Accu-handzuiger

ES Manual de instrucciones
Aspiradora de mano
con acumulador

IT Istruzioni per l'uso
Aspirapolvere manuale
ad accumulatori

TR Kullanım Klavuzu
Şarjlı el süpürgesi

Bedienungsanleitung	3 - 12	DE
Operating Manual.....	13 - 22	GB
Mode d'emploi	23 - 32	FR
Bedieningshandleiding	33 - 42	NL
Manual de instrucciones	43 - 52	ES
Istruzioni per l'uso	53 - 62	IT
Kullanma Klavuzu	63 - 72	TR

1 Übersicht über Ihren Gator



Vielen Dank!

Es freut uns, dass Sie sich für den Akku-Handsauger „Gator“ entschieden haben! Wir danken Ihnen für den Kauf und das entgegengebrachte Vertrauen.

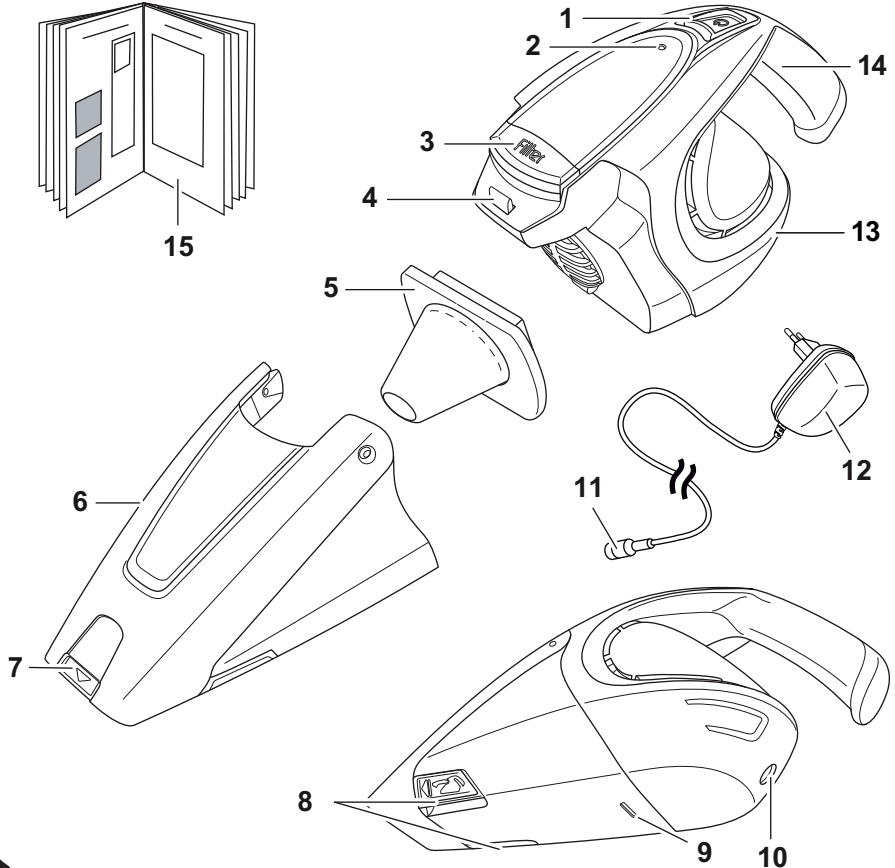
Lieferumfang/Geräteteile:



1

- | | |
|--|---|
| 1 Ein-/Aus-Schalter („  “) | 9 untere Arretierung für den Staubbehälter |
| 2 Ladekontrollleuchte | 10 Steckbuchse zum Anschließen des Netzteiladapters |
| 3 Entriegelungstaste für den Staubbehälter („Filter“) | 11 Netzteiladapter |
| 4 obere Arretierung für den Staubbehälter | 12 Netzteilanschlussstecker |
| 5 Textil-Dauerfilter | 13 Motoreinheit |
| 6 Staubbehälter | 14 Handgriff |
| 7 Fugendüse | 15 Bedienungsanleitung |
| 8 Tasten zur Staubbehälterentleerung („  “) | |

2 Sicherheitshinweise

2.1 zur Bedienungsanleitung

Wichtige Hinweise sind besonders gekennzeichnet:



WARNUNG:

Warnt vor Gefahren für Ihre Gesundheit und zeigt mögliche Verletzungsrisiken auf.



ACHTUNG:

Weist auf mögliche Gefährdungen für das Gerät oder andere Gegenstände hin.

HINWEIS:

Hebt Tipps und Informationen hervor.

Lesen Sie die Bedienungsanleitung vollständig durch, bevor Sie mit dem Gerät arbeiten.

Bewahren Sie die Anleitung gut auf. Falls Sie das Gerät an Dritte weitergeben, geben Sie auch die Bedienungsanleitung mit.

Die Nichtbeachtung dieser Anleitung kann zu schweren Verletzungen oder Schäden am Gerät führen.

Für Schäden, die aufgrund der Nichtbeachtung dieser Bedienungsanleitung entstehen, übernehmen wir keine Haftung.

2.2 zu bestimmten Personengruppen

■ Diese Geräte können von Kindern ab 8 Jahren und darüber und von Personen mit verringerten physischen, sensorischen oder mentalen Fähigkeiten oder Mangel an Erfahrung und/oder Wissen benutzt werden, wenn sie beaufsichtigt werden oder bezüglich des sicheren Gebrauchs des Gerätes unterwiesen wurden und die daraus resultierenden Gefahren verstanden haben. Kinder dürfen nicht mit dem Gerät spielen. Reinigung und Benutzer-Wartung dürfen nicht durch Kinder ohne Beaufsichtigung durchgeführt werden.

■ Aus Sicherheitsgründen raten wir als Hersteller dringend, dass Kinder, gleich welchen Alters, nicht mit dem Gerät umgehen. Kinder, gleich welchen Alters, können die Gefahren, die von diesem Gerät ausgehen, definitiv nicht kennen oder verstehen. Bewahren Sie das Gerät für diesen Personenkreis unzugänglich auf.

■ Verpackungsmaterialien dürfen nicht zum Spielen verwendet werden. Es besteht Erstickungsgefahr.

2.3 zu den Akkus

Das Gerät enthält wiederaufladbare Akkus. Bei falschem Umgang mit Akkus besteht Verletzungs- und Explosionsgefahr.

■ Schließen Sie die Akkus niemals kurz, d. h. berühren Sie niemals beide Pole zur gleichen Zeit, insbesondere nicht mit elektrisch leitenden Gegenständen.

■ Verwenden Sie ausschließlich das mitgelieferte Netzteil zum Aufladen der Akkus. Laden Sie die Akkus keinesfalls mit einem anderen Netzteil. Nutzen Sie das mitgelieferte Netzteil wiederum ausschließlich zum Aufladen der Akkus dieses Geräts.

■ Nehmen Sie die Akkus nicht auseinander.

■ Setzen Sie die Akkus niemals hohen Temperaturen aus.

■ Bei falscher Anwendung kann Flüssigkeit aus den Akkus austreten. Diese kann zu Hautreizungen führen. Vermeiden Sie den Kontakt mit der Flüssigkeit. Bei Kontakt die Flüssigkeit mit viel Wasser abspülen. Wenn die Flüssigkeit in die Augen gelangt, sofort 10 min. mit Wasser ausspülen und unverzüglich einen Arzt aufsuchen.

■ Sollte es erforderlich sein, die Akkus auszutauschen, wenden Sie sich an einen Fachhändler oder den Royal Appliance Kundendienst. Ersetzen Sie die Akkus niemals selbst. Ersetzen Sie die Akkus erst recht nicht durch andere Akkus oder Batterien. Für Schäden durch unsachgemäß ausgetauschte Akkus übernehmen wir keine Haftung.

2 Sicherheitshinweise

2.4 zur Stromversorgung

Das Gerät wird mit elektrischem Strom aufgeladen und betrieben, dabei besteht grundsätzlich die Gefahr eines elektrischen Schlags. Achten Sie daher besonders auf Folgendes:

- Fassen Sie das Netzteil niemals mit nassen Händen an.
- Tauchen Sie Gerät oder Netzteil niemals in Wasser oder andere Flüssigkeiten und halten Sie es von Regen und Nässe fern.
- Wenn Sie das Netzteil aus der Steckdose herausziehen wollen, ziehen Sie immer direkt am Netzteil. Ziehen Sie niemals am Netzteilkabel.

- Missbrauchen Sie das Netzteilkabel nicht zum Tragen des Netzteils.
- Achten Sie darauf, dass das Netzteilkabel nicht geknickt, eingeklemmt oder überfahren wird oder mit Hitzequellen in Berührung kommen kann.
- Laden Sie das Gerät nur, wenn die auf dem Netzteil angegebene elektrische Spannung mit der Spannung Ihrer Steckdose übereinstimmt.
- Kontrollieren Sie das Netzteilkabel vor dem Benutzen des Netzteils auf eventuelle Beschädigungen.

2.5 zur bestimmungsgemäßen Verwendung

- Das Gerät darf nur im Haushalt eingesetzt werden. Es ist für eine gewerbliche Nutzung nicht geeignet.
- Der Akku-Handsauger ist ausschließlich für das Aufsaugen kleiner Mengen Staub zu verwenden. Jede weitere Verwendung gilt als nicht bestimmungsgemäß und ist untersagt.

Verboten ist insbesondere:

- Die Verwendung in der Nähe von explosiven oder leicht entzündlichen Stoffen. Es besteht Brand- oder Explosionsgefahr.
- Die Aufbewahrung oder das Aufladen des Geräts im Freien. Es besteht die Gefahr, dass Regen und Schmutz das Gerät zerstören.
- Das Hineinstecken von Gegenständen in die Öffnungen des Gerätes. Es könnte überhitzen.
- Das selbstständige Umbauen oder Reparieren des Geräts oder seines Netzteils.

■ Verboten ist zudem das Saugen von:

- Menschen, Tieren, Pflanzen, insbesondere Haaren, Fingern und anderen Körperteilen sowie am Körper befindlichen Kleidungsstücken. Sie könnten eingezogen werden und schwere Verletzungen hervorrufen.
- glühender Asche, brennenden Zigaretten oder Streichhölzern. Es kann zum Brand kommen.
- Wasser und anderen Flüssigkeiten. Feuchtigkeit im Inneren kann zum Kurzschluss führen.
- Toner (für Laserdrucker, Kopierer usw.). Es besteht Brand-/Explosionsgefahr.
- spitzen Gegenständen, wie Glassplintern, Nägeln usw. sowie Gips, Zement, Bauschutt, Schminke, Puder usw. Das Gerät kann beschädigt werden.

2.6 falls das Gerät defekt ist

- Betreiben Sie niemals ein defektes Gerät. Wenn das Netzteilkabel dieses Gerätes beschädigt wird, muss es durch den Hersteller oder seinen Kundendienst oder eine ähnlich qualifizierte Person ersetzt werden, um Gefährdungen zu vermeiden.

- Geben Sie ein defektes Gerät zur Reparatur an einen Fachhändler oder den Royal Appliance Kundendienst (▷ Kapitel 9.2, „Garantie“).

3 Vor dem Gebrauch

3.1 Auspacken

1. Packen Sie das Gerät und sein Zubehör aus.
2. Überprüfen Sie den Inhalt auf Unversehrtheit und Vollständigkeit (Abb. 1).

HINWEIS:

Sollten Sie einen Transportschaden bemerken, wenden Sie sich umgehend an Ihren Händler.

⚠ ACHTUNG:

Transportieren/versenden Sie das Gerät stets in der Originalverpackung, damit es keinen Schaden nimmt. Heben Sie dazu die Verpackung auf. Entsorgen Sie nicht mehr benötigtes Verpackungsmaterial entsprechend den in Ihrem Land geltenden Vorschriften.

3.2 Akkus laden

⚠ WARNUNG:

Verletzungsgefahr durch unsachgemäßes Aufladen! Verwenden Sie ausschließlich das mitgelieferte Netzteil zum Aufladen der Akkus.

⚠ ACHTUNG:

Achten Sie auf möglichst vollständige Lade- und Entladezyklen. Vermeiden Sie Ladezeiten von über 16 Stunden. Diese verkürzen die Lebensdauer der Akkus.

HINWEIS:

Ein eingeschaltetes Gerät kann nicht aufgeladen werden.

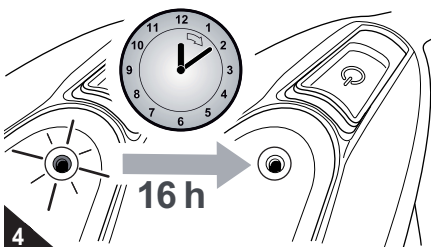
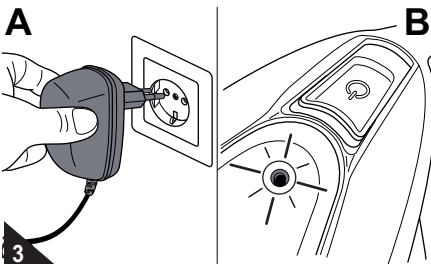
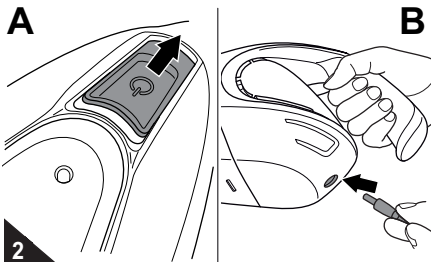

1. Stellen Sie sicher, dass der Ein-/Aus-Schalter nicht in Position „EIN“ steht (Abb. 2/A).
2. Stecken Sie den Netzteiladapter in die dafür vorgesehene Steckbuchse am Griff des Handsaugers (Abb. 2/B).
3. Stecken Sie nun den Stecker des Netzteils in eine Steckdose, an der die auf dem Typenschild ausgewiesene Spannung anliegt (Abb. 3/A). Die Ladekontrollleuchte beginnt zu leuchten (Abb. 3/B).

HINWEIS:

Die Ladekontrollleuchte leuchtet, bis die Akkus vollständig geladen sind.

4. Lassen Sie die Akkus nun ca. 16 Stunden aufladen, bis die Ladekontrollleuchte erlischt (Abb. 4).
5. Ziehen Sie das Netzteil aus der Steckdose sowie aus dem Gerät.

Ihr Handsauger ist jetzt einsatzbereit.

4 Gebrauch

4.1 Fugendüse verwenden

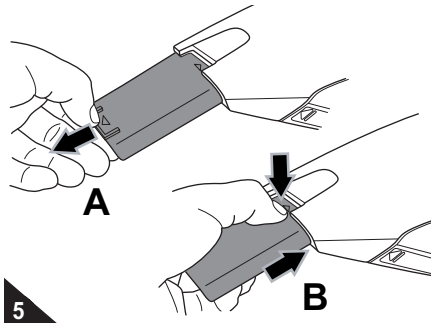

■ Die **Fugendüse (Abb. 5)** dient zum Saugen schwer zugänglicher Zwischenräume.

ACHTUNG:

Verwenden Sie nur intakte Düsen. Andernfalls könnten Oberflächen beschädigt werden.

HINWEIS:

Je nach Bedarf können Sie die Düse wie abgebildet ausfahren (Abb. 5/A) oder entriegeln und wieder versenken (Abb. 5/B).

4.2 Ein- und Ausschalten

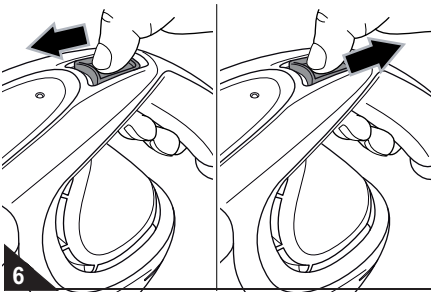

1. Zum Ein- bzw. Ausschalten des Handsaugers schieben Sie den Ein-/Aus-Schalter („“) nach vorn oder zurück (Abb. 6).

4.3 Staubbehälter leeren



■ Der kompakte Staubbehälter kann nur eine begrenzte Menge Schmutz aufnehmen, daher leeren Sie ihn am besten nach jedem Saugvorgang.

1. Halten Sie den Handsauger kopfüber in einen Mülleimer.
2. Drücken Sie nun die Entleerungstasten „“ an der Unterseite des Geräts, um den Staubbehälter zu öffnen (Abb. 7).
3. Klopfen Sie Staubrückstände vorsichtig aus oder entfernen Sie diese von Hand.
4. Kontrollieren Sie bei dieser Gelegenheit sogleich den Textil-Dauerfilter.
5. Klappen Sie den Staubbehälter wieder zu.
6. Falls der Textil-Dauerfilter verschmutzt ist, reinigen Sie ihn, [▷ Kapitel 5.1, „Filter reinigen“](#).

5 Wartung

5.1 Filter reinigen

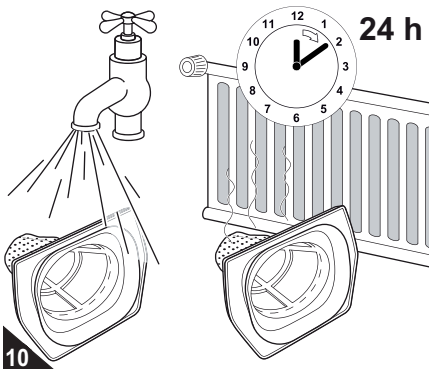
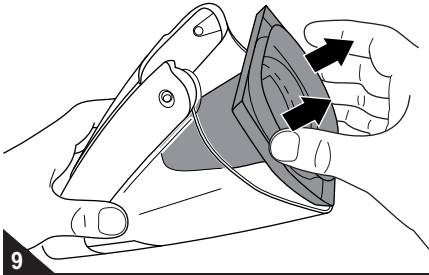
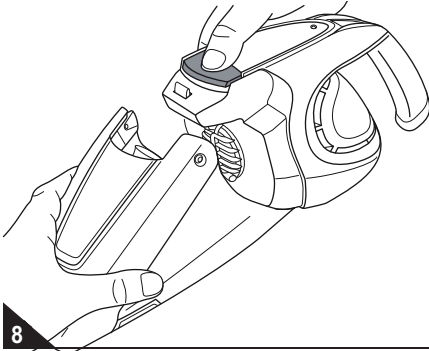

■ Der Filter kann nach einiger Zeit verschmutzen. Deshalb ist es wichtig, dass Sie ihn regelmäßig kontrollieren und bei Bedarf reinigen.

■ Falls der Filter beschädigt ist, ersetzen Sie diesen umgehend (▷Kapitel 6.2, „Zubehör- und Ersatzteile“).

Zum Kontrollieren/Reinigen des Filters gehen Sie wie folgt vor:

1. Schalten Sie das Gerät aus.
2. Leeren Sie den Staubbehälter, ▷Kapitel 4.3, „Staubbehälter leeren“.
3. Lösen Sie den Staubbehälter von der Motoreinheit, indem Sie die Entriegelungstaste „Filter“ drücken (Abb. 8).
4. Entnehmen Sie den Textil-Dauerfilter aus dem Staubbehälter (Abb. 9).
5. Klopfen Sie den Filter aus und entfernen Sie grobe Verschmutzungen von Hand.
6. Sollte dies nicht genügen, spülen Sie den Textil-Dauerfilter unter fließendem Wasser aus (Abb. 10).
7. Lassen Sie den Filter nach der Nassreinigung zirka 24 Stunden bei Raumtemperatur trocknen. Setzen Sie ihn erst wieder ein (▷Kapitel 5.2, „Filter einsetzen“), wenn er vollkommen trocken ist.
8. Kontrollieren Sie auch den entleerten Staubbehälter. Wischen Sie ihn bei Bedarf mit einem leicht feuchten Tuch aus.

⚠ ACHTUNG:

Verwenden Sie keine Bürsten mit harten Borsten, Reinigungsmittel, Scheuermittel oder Alkohol, da diese das Gehäuse beschädigen können.

5 Wartung

5.2 Filter einsetzen

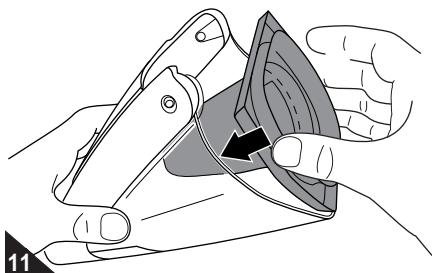

⚠ ACHTUNG:

Betreiben Sie das Gerät nie, ohne dass der Filter im Staubbehälter eingesetzt ist. Der Motor könnte sonst beschädigt werden.

1. Setzen Sie den Textil-Dauerfilter zurück in den Staubbehälter (Abb. 11).

HINWEIS:

Sie können den Textil-Dauerfilter konstruktionsbedingt nur in der korrekten Lage wieder einsetzen.

5.3 Gerät zusammensetzen

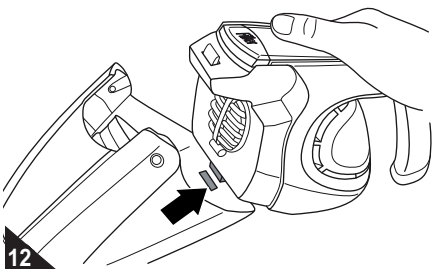

1. Setzen Sie den Staubbehälter so an, dass die Nut unten im Staubbehälter (Abb. 12/ Pfeil) in die Nase an der Unterseite der Motoreinheit greift.

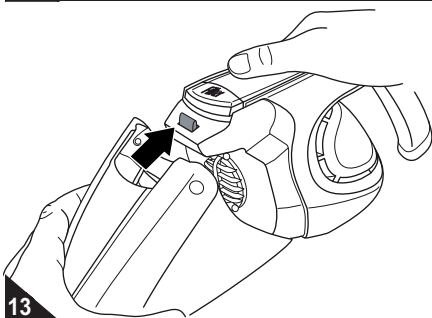

2. Klappen Sie den Staubbehälter dann oben kräftig an (Abb. 13/Pfeil). Er muss hör- und spürbar einrasten.
3. Prüfen Sie den Staubbehälter auf festen Sitz.

6 Problembehebung

6.1 Bevor Sie das Gerät einsenden

! WARNUNG:
Verletzungsgefahr! Verwenden oder laden Sie niemals ein defektes Gerät! Bevor Sie auf Problemsuche gehen, schalten Sie das Gerät aus und ziehen Sie das Netzteil aus der Steckdose.

Überprüfen Sie anhand nebenstehender Tabelle, ob Sie das Problem selbst beseitigen können.

Problem	mögliche Ursache / Lösung
Ladekontrollleuchte leuchtet beim Laden nicht	Netzteil ist nicht korrekt eingesteckt. Prüfen Sie, ob Stecker bzw. Netzteiladapter korrekt in ihren Buchsen sitzen (▷ Kapitel 3.2, „Akkus laden“).
	Ein-/Aus-Schalter („  “) befindet sich in Stellung „Ein“. Schalten Sie das Gerät aus (▷ Kapitel 4.2, „Ein- und Ausschalten“).
	Akkus sind vollständig aufgeladen. Ziehen Sie das Netzteil aus der Steckdose sowie aus dem Gerät. Ihr Handsauger ist jetzt einsatzbereit.

Problem	mögliche Ursache / Lösung
Gerät lässt sich nicht einschalten oder hört plötzlich auf zu saugen	Akkus sind leer. Laden Sie die Akkus (▷ Kapitel 3.2, „Akkus laden“).
	Überhitzungsschutz hat angesprochen (z. B. aufgrund eines stark verschmutzten Filters o. Ä.). <ol style="list-style-type: none"> Schalten Sie das Gerät aus. Beseitigen Sie die Ursache der Überhitzung. Warten Sie zirka 45 Minuten. Das abgekühlte Gerät können Sie wieder einschalten.
Gerät nimmt keinen oder kaum Schmutz auf	Staubbehälter überfüllt. Leeren/reinigen Sie den Staubbehälter (▷ Kapitel 4.3, „Staubbehälter leeren“).
	Filter verschmutzt. Reinigen Sie den Filter (▷ Kapitel 5.1, „Filter reinigen“).

HINWEIS:
Wenn Sie das Problem mit Hilfe dieser Tabelle nicht beheben konnten, kontaktieren Sie uns, ▷ Kapitel 9.2, „Garantie“.

6.2 Zubehör- und Ersatzteile

Folgende Zubehörteile sowie Ersatzteile können nachbestellt werden:

Artikelnr.	Beschreibung
0135001	1 Textil-Dauerfilter

Sie erhalten diese:

- per Telefon: **01805 15 85 08***
- per E-Mail: **Ersatzteilshop@dirdevil.de**
- per Fax oder per Post:
▷ Seite 90, „International Service“
- über unseren Onlineshop auf:
www.dirdevil.de

■ oder bei den Firmen:

Service-Versand Ina Riedmüller
Frankenstraße 34
89233 Neu-Ulm
Deutschland
Tel.: **+49 (0) 1805 15 85 08***
Fax: + 49 (0) 7307 - 41 56
Riedmueller.service@t-online.de

Staubsauger-Center Feuerbach KG
Corneliusstraße 75
40215 Düsseldorf
Deutschland
Tel.: **+49 (0) 1805 15 85 08***
Fax: + 49 (0) 211 - 37 04 97
dirdevil-service@t-online.de
www.dirdevil-service.de

(*0,14 €/Minute aus dem deutschen Festnetz;
deutscher Mobilfunkhöchstpreis 0,42 €/Minute)

8 Entsorgung

8.1 Umweltschutz

ACHTUNG:

Gefahr von Umweltschäden! Das Gerät enthält Akkus, die nicht in den Hausmüll gelangen dürfen. Geben Sie das Gerät und die ausgebauten Akkus separat zur Entsorgung an die entsprechenden Sammelstellen, an Ihren Händler oder direkt an Royal Appliance.



Wenn das Gebrauchsende des Geräts, insbesondere der Akkus, erreicht ist oder wenn etwa Funktionsstörungen auftreten, machen Sie das ausgediente Gerät unbrauchbar, indem Sie die Akkus ausbauen.

Die Filterelemente sind aus umweltverträglichen Materialien hergestellt und können im Hausmüll entsorgt werden.

8.2 Ausbauen der Akkus

WARNUNG:

Verletzungsgefahr durch unsachgemäßen Umgang mit Akkus!

- Schließen Sie die Akkus niemals kurz, d. h. berühren Sie niemals beide Pole zur gleichen Zeit, insbesondere nicht mit elektrisch leitenden Gegenständen.
- Nehmen Sie die Akkus niemals auseinander.
- Setzen Sie die Akkus niemals hohen Temperaturen aus.
- Bei unsachgemäßem Umgang kann Flüssigkeit aus den Akkus austreten. Diese kann zu Hautreizungen führen. Vermeiden Sie den Kontakt mit der Flüssigkeit.

WARNUNG:

Verletzungsgefahr durch unsachgemäßes Austauschen der Akkus!

- Sollte es erforderlich sein, die Akkus auszutauschen, wenden Sie sich an einen Fachhändler oder den Royal Appliance Kundendienst.
- Ersetzen Sie die Akkus niemals selbst.
- Ersetzen Sie die Akkus erst recht nicht durch andere Akkus oder Batterien.

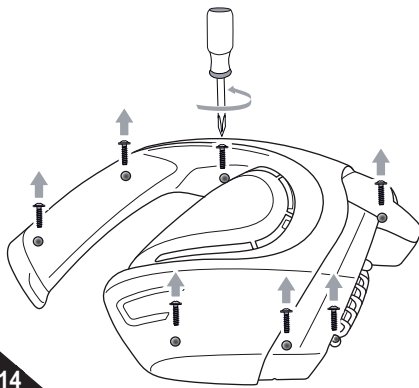

1. Betreiben Sie das Gerät so lange, bis die Akkus vollkommen leer gelaufen sind und der Motor des Geräts stoppt.
2. Lösen Sie die 7 Schrauben an der Seite der Motoreinheit mit einem Kreuzschlitzschraubendreher (Abb. 14).
3. Nehmen Sie die Abdeckung ab.
4. Entnehmen Sie die eingebauten Akkus.
5. Setzen Sie die Abdeckung wieder auf und schrauben Sie die 7 Schrauben wieder fest.
6. Geben Sie das Gerät und die ausgebauten Akkus nun separat zur Entsorgung an die entsprechenden Sammelstellen, an Ihren Händler oder direkt an Royal Appliance.

9 Technische Daten und Garantie

9.1 Technische Daten

Geräteart	: Akku-Handsauger Gator [M135 (0-9)]
Netzteil Eingang	: 100-240 V~, 50/60 Hz
Netzteil Ausgang	: 15 VDC, 300 mA

ACHTUNG:

Verwenden Sie ausschließlich das mitgelieferte Netzteil zum Aufladen der Akkus. Laden Sie die Akkus keinesfalls mit einem anderen Netzteil. Nutzen Sie das mitgelieferte Netzteil wiederum ausschließlich zum Aufladen der Akkus dieses Geräts.

Batterietyp	: Ni-MH 9,6 V DC, 1500 mAh
Ladezeit	: 16 h
maximale Betriebsdauer	: ≥ 6 min
Staubbehälter	: 180 ml, auswaschbar
Gewicht ohne Netzteil	: ca. 1,2 kg



Technische und gestalterische Änderungen im Zuge stetiger Produktverbesserungen vorbehalten.
© Royal Appliance International GmbH

9.2 Garantie

Wir übernehmen für das von uns vertriebene Gerät eine Garantie von 24 Monaten ab Kaufdatum. Innerhalb dieser Garantiezeit beseitigen wir nach unserer Wahl durch Reparatur oder Austausch des Gerätes oder des Zubehörs (Schäden an Zubehörteilen führen nicht automatisch zum Umtausch des kompletten Gerätes) unentgeltlich alle Mängel, die auf Material- oder Herstellungsfehlern beruhen.

Von der Garantie sind Schäden ausgenommen, die auf unsachgemäßen Gebrauch (Betrieb mit falscher Stromart/-spannung, Anschluss an ungeeignete Stromquellen, Bruch usw.) zurückzuführen sind, normaler Verschleiß und Mängel, die den Wert oder die Gebrauchstauglichkeit des Gerätes nur unerheblich beeinflussen.

Bei Eingriffen durch eine nicht von uns autorisierte Stelle oder bei Verwendung anderer als original Royal Appliance Ersatzteile erlischt die Garantie. Verschleißteile fallen nicht unter die Garantie und sind deshalb kostenpflichtig! Die Garantie tritt nur in Kraft, wenn das Kaufdatum durch Stempel und Unterschrift des Händlers auf der Garantiekarte bestätigt ist oder eine Rechnungskopie dem eingeschickten Gerät beiliegt. Garantieleistungen bewirken weder eine Verlängerung der Garantiezeit, noch beginnt dadurch ein Anspruch auf eine neue Garantie!

Versenden Sie das Gerät mit entleertem Staubbehälter und einer kurzen Fehlerbeschreibung in Blockschrift. Versehen Sie das Anschreiben mit dem Vermerk „Zur Garantie“. Senden Sie es zusammen mit der Garantiekarte oder einer Rechnungskopie an:



Royal Appliance International GmbH
Abt. Kundenservice
Jagenbergstraße 19
41468 Neuss
Deutschland
Tel.: +49 (0) 180 / 501 50 50*
Fax: +49 (0) 2131 / 60 90 60 95
info@dirdevil.de
www.dirdevil.de

Dirt Devil
macht schlauer sauber

SERVICE-HOTLINE

0180 501 50 50*

In Deutschland stehen wir Ihnen für Fragen, Anregungen oder bei Problemen gerne zur Verfügung.

Mo.-Fr. 8-20 Uhr

* 0,14€/Min. aus dem deutschen Festnetz
(deutscher Mobilfunkhöchstpreis 0,42€/Min.)

1 Overview of your Gator

Thank you!

We are pleased that you decided on the "Gator" battery powered hand-held vacuum cleaner!
Thanks for your purchase and your confidence in us.

Parts/scope of delivery

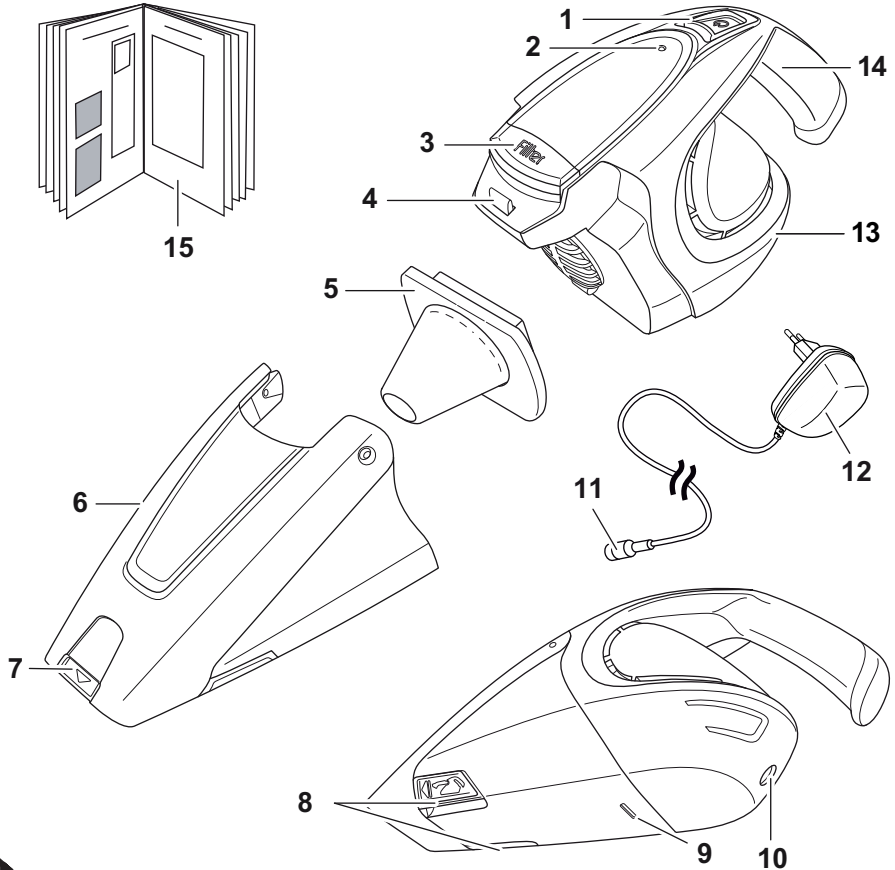

1

- | | |
|--|--|
| 1 On/Off switch ("⏻") | 9 Lower latch for the dust container |
| 2 Charging indication light | 10 Socket for connecting the mains adapter |
| 3 Release button for the dust container ("Filter") | 11 Mains adapter |
| 4 Upper latch for the dust container | 12 Mains adapter plug |
| 5 Permanent textile filter | 13 Motor unit |
| 6 Dust container | 14 Handle |
| 7 Crevice nozzle | 15 Operating Manual |
| 8 Buttons for emptying the dust container ("⏻") | |

2 Safety notices

2.1 Re: Operating Manual

Important notices are specially marked:



WARNING:

Warning concerning health hazards describing possible risks of injury.



ATTENTION:

Warning concerning possible dangers to the appliance or other objects.

NOTE:

Highlights tips and information.

Read this operating manual completely before using the appliance.

Keep the operating manual for reference. If you pass the appliance on to someone else, give them the operating manual as well.

Non-compliance with these instructions can lead to serious injuries or damage to the appliance.

We assume no liability for damage that occurs as a result of non-compliance with this operating manual.

2.2 Re: Certain groups of persons

■ This appliance can be used by children aged from 8 years and above and persons with reduced physical, sensory or mental capabilities or lack of experience and knowledge if they have been given supervision or instruction concerning use of the appliance in a safe way and understand the hazards involved. Children shall not play with the appliance. Cleaning and user maintenance shall not be made by children without supervision.

■ For reasons of safety we strongly recommend that even children aged from 8 years and above do not operate the device as they definitely cannot understand all specific dangers arising from it. Keep the appliance out of reach of people of these groups.

■ Packing material must not be used to play with. There is danger of suffocation.

2.3 Re: Rechargeable batteries

The appliance contains rechargeable batteries. Wrong handling of the batteries can cause injury and explosion.

■ Never short-circuit the batteries, i.e. never touch both poles simultaneously, especially with metal objects.

■ Only use the mains adapter supplied with the appliance for charging the rechargeable batteries. Never charge the batteries with another mains adapter. Only use the mains adapter supplied with the appliance for charging the batteries of this appliance.

■ Never dismantle the batteries.

■ Never expose the batteries to high temperatures.

■ Wrong use can cause fluid to leak from the batteries. This can cause skin irritations. Avoid any contact with the fluid. If fluid gets onto your skin, wash it away with lots of water. If the fluid comes into contact with your eyes, immediately rinse them with water for 10 minutes and consult a doctor.

■ If it becomes necessary to replace the batteries, contact a specialist dealer or Royal Appliance Customer Services. Never exchange the batteries yourself, and by no means replace the batteries with batteries of a different type. We assume no liability for any damage resulting from improperly replaced batteries.

2 Safety notices

2.4 Re: Power supply

The appliance is charged and operated with electricity, so there is a principle risk of electric shock. So please especially observe the following:

- Never touch the mains adapter with wet hands.
- Never immerse the appliance or the AC adapter in water or other fluids and keep them away from rain and moisture.
- If you want to pull the power unit out of the socket, always pull directly on the plug. Never pull the mains adapter's power cord.

- Do not carry the mains adapter by its power cord.
- Take care that the mains adapter's power cord is not bent, pinched, rolled over or gets in contact with heat sources.
- Only charge the appliance if the voltage indicated on the mains adapter matches the voltage of your socket.
- Always check the mains adapter's power cord for possible damages before using it.

2.5 Re: Appropriate Use

- This appliance may only be used in households. It is not suitable for industrial or commercial use.
- The battery powered hand-held vacuum cleaner must be used exclusively for vacuuming up small quantities of dust. Any other use is considered inappropriate and is prohibited.

It is especially forbidden:

- To use the appliance near explosive or easily flammable substances. There is danger of fire or explosion.
- To store or charge the appliance outdoors. There is danger of rain and dirt destroying the appliance.
- To stick objects into the appliance's openings. It could overheat.
- To modify or repair the appliance or the mains adapter on your own.

■ It is also forbidden to vacuum up:

- parts of persons, animals, plants, especially hair, fingers and other parts of the body as well as pieces of clothing worn on the body. They could be pulled in and cause severe injuries.
- hot ash, burning cigarettes or matches. This could cause a fire.
- water and other liquids. Moisture inside the appliance can cause a short-circuit.
- toner (for laser printers, copying machines, etc.). There is danger of fire or explosion.
- pointed objects, such as glass shards, nails, etc. as well as plaster, cement, rubble, makeup, facial powder, etc. They can damage the appliance.

2.6 If the appliance is defective

- Never use a defective appliance. If the power cord of the mains adapter for this appliance is damaged it must be replaced by the manufacturers, their authorised service representative or a similarly qualified person to avoid danger.

- Bring or send defective appliances to a specialist dealer or to Royal Appliance Customer Services for repair (▷ *Chapter 8.2, "Warranty"*).

3 Before use

3.1 Unpacking

1. Unpack the appliance and all its accessories.
2. Check the contents for completeness and possible damages (Fig. 1).

NOTE:

Immediately contact your dealer if you have found damage resulting from transport.

⚠ ATTENTION:

Always transport or ship the appliance in its original packaging to avoid damage. Keep the packaging for such an event. Dispose of no longer needed packaging material according to the laws of your country of residence.

3.2 Charging the batteries

⚠ WARNING:

Danger of injury due to incorrect charging! Only use the mains adapter supplied with the appliance for charging the rechargeable batteries.

⚠ ATTENTION:

Take care to fully charge and then fully discharge the batteries. Avoid charging for more than 16 hours. This would reduce the batteries' service life.

NOTE:

The appliance cannot be charged when switched on.

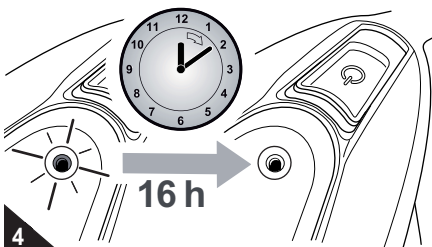
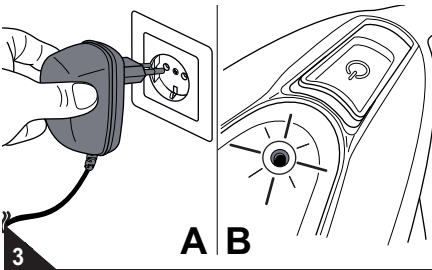
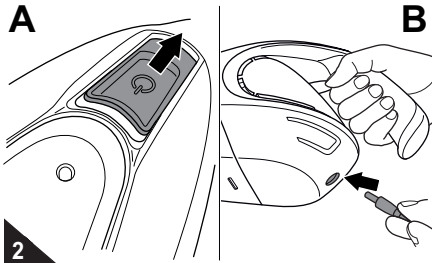

1. Make sure that the on/off switch is not in the "ON" position (Fig. 2/A).
2. Connect the mains adapter to the provided socket on the handle of the vacuum cleaner (Fig. 2/B).
3. Now connect the power plug of the mains adapter to a socket that carries the voltage indicated on the type plate (Fig. 3/A). The charging indication light goes on (Fig. 3/B).

NOTE:

The charging indication light remains lit until the batteries are fully charged.

4. Now charge the batteries for approx. 16 hours, until the charging indication light goes out (Fig. 4).
5. Disconnect the mains adapter from the socket and from the appliance.

Your hand-held vacuum cleaner is now ready for use.

4 Operation

4.1 Using the crevice nozzle

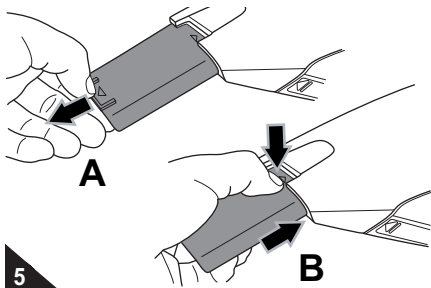

■ The **crevice nozzle (Fig. 5)** is for vacuuming hard to reach nooks.

⚠ ATTENTION:

Use only intact nozzles. Otherwise, surfaces might be damaged.

NOTE:

To suit the task, you can extend the nozzle as shown (Fig. 5/A) or unlatch it and push it back in (Fig. 5/B).

4.2 Switching on and off

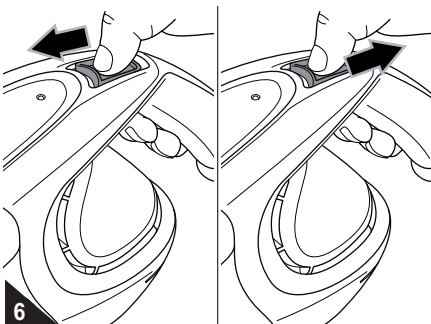

1. To switch the hand-held vacuum cleaner on or off, push the on/off switch ("⏻") forwards or backwards (Fig. 6).

4.3 Emptying the dust container

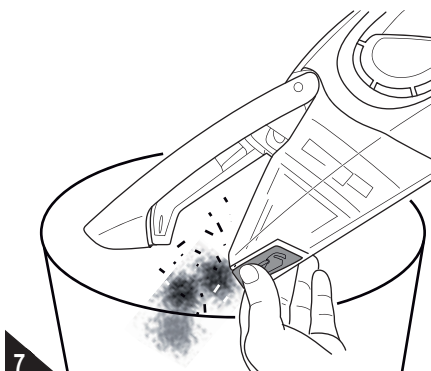

■ As the compact dust container can only hold a limited amount of dirt, it is best to empty it after each vacuuming session.

1. Hold the dust container upside down into a dustbin.
2. Now push the emptying buttons "⏻" on the bottom side of the appliance to open the dust container (Fig. 7).
3. Carefully tap out any remaining dust or remove it by hand.
4. Also check the permanent textile filter on this occasion.
5. Fold the dust container shut again.
6. If the permanent textile filter is dirty, clean it, ▶ *Chapter 5.1, "Cleaning the filter"*.

5 Maintenance

5.1 Cleaning the filter

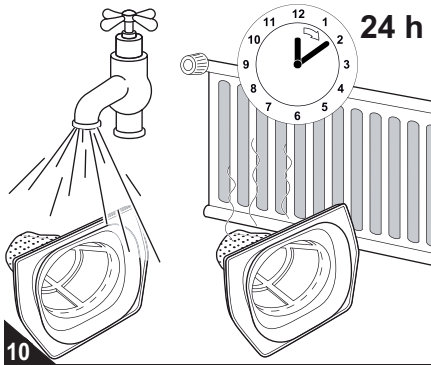
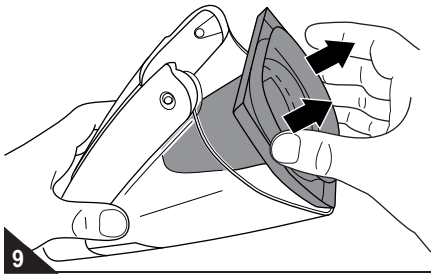
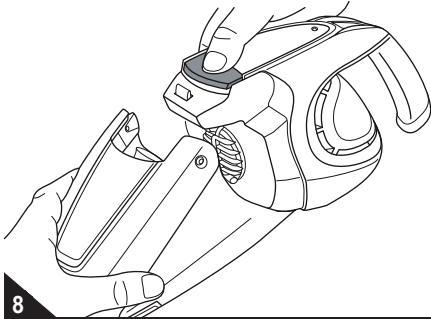

■ The filter can get dirty during prolonged use. Therefore, it is important to check it regularly and clean it if necessary.

■ If you see that the filter is damaged, replace it immediately (▷Chapter 6.2, "Accessories and spare parts").

To check and clean the filter, proceed as follows:

1. Switch off the appliance.
2. Empty the dust container, ▷Chapter 4.3, "Emptying the dust container".
3. Separate the dust container from the motor unit by pressing the release button "Filter" (Fig. 8).
4. Remove the permanent textile filter from the dust container (Fig. 9).
5. Tap the dust out of the filter and remove coarse dirt by hand.
6. If this is insufficient, thoroughly rinse the permanent textile filter under running water (Fig. 10).
7. Let the filter dry for approx 24 hours at room temperature after cleaning it with water. Only put it back in place (▷Chapter 5.2, "Fitting the filter") when it is completely dry.
8. Also check the empty dust container. If necessary, wipe it clean with a slightly damp cloth.

△ ATTENTION:

Do not use hard brushes, cleaning or scouring agents or alcohol, as these might damage the appliance's housing.

5 Maintenance

5.2 Fitting the filter

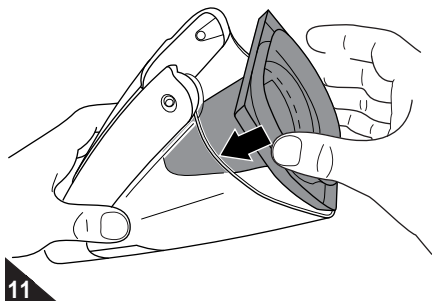

⚠ ATTENTION:

Never operate the appliance without the filter correctly fitted inside the dust container. Otherwise, the motor might be damaged.

1. Put the permanent textile filter back into the dust container (Fig. 11).

NOTE:

The permanent textile filter is designed so that it only fits in the correct position.

5.3 Assembling the appliance

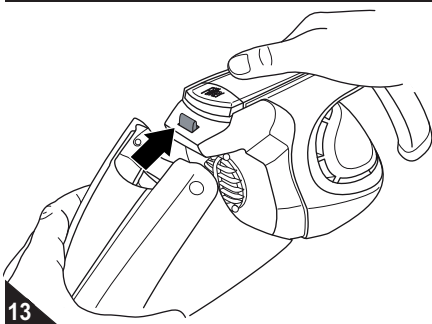
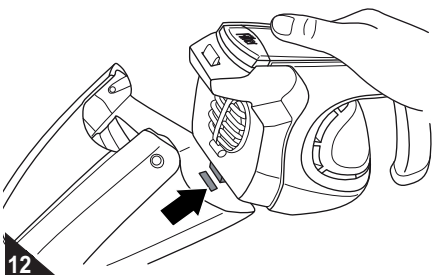

1. Fit the dust container in such a way that the groove in the bottom of the container (Fig. 12/arrow) engages the tab on the bottom side of the motor unit.
2. Then fold the dust container back into place, pushing firmly on the top side (Fig. 13/arrow) You must feel and hear it clicking into place.
3. Check that the dust container is fitted securely.

6 Troubleshooting

6.1 Before you send in the appliance

⚠ WARNING:

Danger of injury! Never use or charge a defective appliance! Always switch off the appliance and disconnect it from the mains before starting troubleshooting .

See if you can solve the problem yourself by following the steps of the table below.

Problem	Possible cause / solution
The appliance will not start or suddenly stops running.	The batteries are empty. Charge the batteries (▷ <i>Chapter 3.2, "Charging the batteries"</i>).
	The overheating protection has tripped (possibly due to blocked suction channels, filters, or similar). 1. Switch off the appliance. 2. Remove the cause of the overheating. 3. Wait for about 45 minutes. After the appliance has cooled off, you may switch it on again.
	The batteries are fully charged. Disconnect the mains adapter from the socket and from the appliance. Your hand-held vacuum cleaner is now ready for use.

Problem	Possible cause / solution
The charging indication light is not lit during charging	The mains adapter is not plugged in. Check if the plug and the mains adapter are fitted correctly in their sockets (▷ <i>Chapter 3.2, "Charging the batteries"</i>).
	On/off switch ("⏻") is in the "on" position. Switch off the appliance (▷ <i>Chapter 4.2, "Switching on and off"</i>).
The appliance does not pick up dust	The dust container is full. Empty / clean the dust container (▷ <i>Chapter 4.3, "Emptying the dust container"</i>).
	The filter is dirty. Clean the filter (▷ <i>Chapter 5.1, "Cleaning the filter"</i>).

NOTE:

If you cannot solve the problem following this table, please contact us, ▷ *Chapter 8.2, "Warranty"*.

6.2 Accessories and spare parts

You can order spare parts:

Item no.	Description
0135001	1 Permanent textile filter

These are available at the Dirt Devil online shop at: www.dirtdevil.de
or from
▷ *page 74, "International Service"*

7 Disposal

7.1 Environmental protection

ATTENTION:

Danger of pollution! The appliance contains rechargeable batteries that must not be disposed of in your domestic waste. Give the appliance and the removed batteries separately to the respective disposal points, to your dealer or directly to Royal Appliance.



When the appliance, especially the batteries, have reached the end of their service life or when dysfunctions recur, disable the appliance by removing the batteries.

The filter elements are made from environmentally compatible materials and can be disposed of with the domestic waste.

GB

7.2 Removing the batteries

WARNING:

Improper replacement of the batteries can cause injury!

- If it becomes necessary to replace the batteries, contact a specialist dealer or Royal Appliance Customer Services.
- Never replace the batteries yourself.
- By no means replace the original batteries by batteries of a different type.

WARNING:

Danger of injury by improper handling of batteries!

- Never short-circuit the batteries, i.e. never touch both poles simultaneously, especially with metal objects.
- Never dismantle the batteries. Never expose the batteries to high temperatures.
- Improper handling can lead to liquid leaking from the batteries. This can cause skin irritations. Avoid any contact with the fluid.

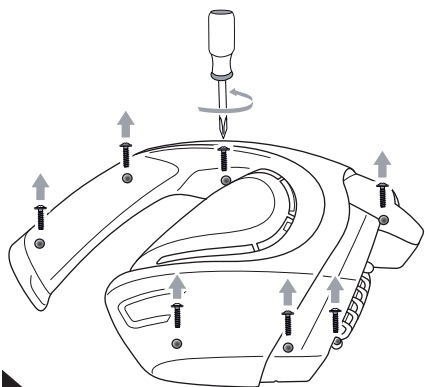

14

1. Run the appliance until the batteries are completely empty and the motor stops.
2. Loosen the 7 screws on the side of the motor unit with a Philips screwdriver (Fig. 14).
3. Remove the cover.
4. Take out the built-in batteries.
5. Refit the cover and fasten it with the 7 screws.
6. Give the appliance and the removed batteries to the respective separate disposal points, to your dealer or directly to Royal Appliance.

8 Technical data and warranty

8.1 Technical data

Type of appliance : Battery powered hand-held vacuum cleaner
Gator [M135 (0-9)]

Mains adapter input: 100-240 V~,
50/60 Hz

Mains adapter out- : 15 V DC,
put 300 mA

ATTENTION:

Only use the mains adapter supplied with the appliance to charge the batteries. Never charge the batteries with another mains adapter. Only use the mains adapter supplied with the appliance for charging the batteries of this appliance.

Type of battery : Ni-MH
9,6 V DC, 1500 mAh

Charging time: : 16 h

Maximum operating : ≥ 6 min
time

Dust container : 180 ml, washable

weight without : approx. 1.2 kg
Mains adapter



Technical and design specifications may be changed in the course of continuous product improvement.
© Royal Appliance International GmbH

8.2 Warranty

We grant a warranty of 24 months from the date of purchase for the distributed appliance.

Within this warranty period, we will remove all defects free of charge that are due to material or manufacturing faults, either by repair work or replacing the appliance or accessories, at our discretion (damage to accessory parts does not automatically lead to the entire appliance being replaced).

The warranty does not cover damage due to improper use (operating on the wrong power type/voltage, connecting to unsuitable power sources, breakage, etc.), normal wear and defects that only insignificantly affect the value or the serviceability of the appliance.

Intrusions by unauthorised parties or the use of parts other than Original Royal Appliance Spare Parts cause the warranty to become null and void. Consumable parts are not included in the warranty and are therefore at the customer's expense!

The warranty is only valid if the date of purchase has been acknowledged by the dealer's stamp and signature on the warranty card or if a copy of the invoice is included with sent-in appliance. Warranty work does not extend the warranty period nor does it constitute a claim for a new warranty!

Send us the appliance with its dust container empty and a short description of the defect in printed letters. Head your accompanying letter with the notice "warranty claim". Send it to the following address, including the warranty card or a copy of the purchase slip:



▷page 74, „International Service“

1 Aperçu de votre Gator

Merci beaucoup !

Nous sommes heureux de vous compter parmi les utilisateurs de l'aspirateur à main à accumulateurs "Gator" ! Nous vous remercions de cet achat et de votre confiance.

Pièces fournies à la livraison / parties de l'appareil :

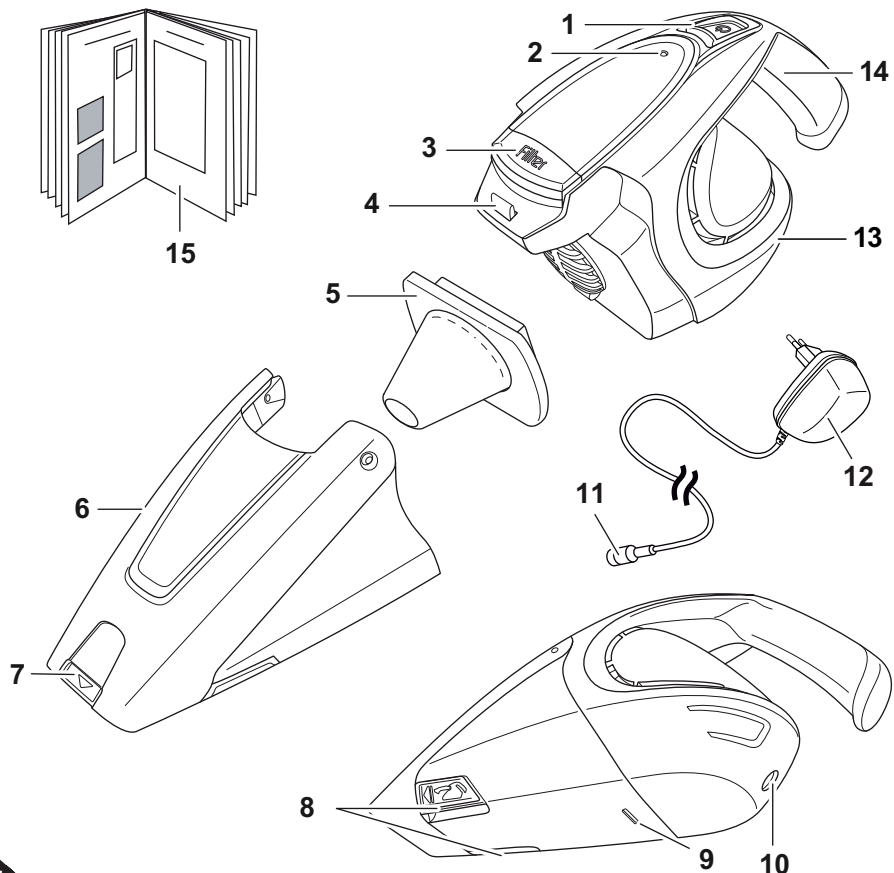

- 1 Interrupteur marche-arrêt ("⏻")
- 2 Voyant lumineux de contrôle de charge
- 3 Bouton de déverrouillage du bac à poussière ("Filter")
- 4 Ergot supérieur de fixation du bac à poussière
- 5 Filtre textile permanent
- 6 Bac à poussière
- 7 Suceur long
- 8 Boutons de vidange du bac à poussière ("↔")

- 9 Ergot inférieur de fixation du bac à poussière
- 10 Fiche femelle de raccordement du bloc d'alimentation
- 11 Bloc d'alimentation
- 12 Fiche de raccordement du bloc d'alimentation
- 13 Bloc du moteur
- 14 Poignée
- 15 Mode d'emploi

2 Consignes de sécurité

2.1 concernant ce mode d'emploi

Les informations importantes sont particulièrement mises en évidence. Veuillez lire intégralement ce mode d'emploi avant de vous servir de l'appareil. Conservez précieusement ce mode d'emploi. Donnez toujours le mode d'emploi à toute personne se servant de l'appareil.

Le non respect de ce mode d'emploi peut entraîner des blessures graves ou des dommages irréparables à l'appareil.

Nous déclinons toute responsabilité pour des dommages résultant du non respect de ce mode d'emploi.



AVERTISSEMENT:

Nous attirons votre attention sur les dangers pouvant mettre en péril votre santé et vous informons sur les risques de blessures.



ATTENTION:

Nous vous rendons attentifs aux risques pour l'appareil ou pour tout autre objet.

REMARQUE:

Met en évidence des astuces et des informations.

2.2 concernant certains groupes de personnes

■ Ces appareils peuvent être utilisés par des enfants d'au moins 8 ans et par des personnes se caractérisant par des capacités physiques, sensorielles ou mentales réduites ou disposant de peu d'expérience et/ou de connaissances. Elles doivent cependant avoir été rendues attentives à une utilisation sûre de cet appareil et des dangers qu'impliquent son utilisation. Le nettoyage de l'appareil et les tâches de maintenance pouvant être effectuées par l'utilisateur de l'appareil ne doivent pas être exécutées par des enfants si ceux-ci ne sont pas sous surveillance.

■ Pour des raisons de sécurité, le fabricant conseille instamment de ne pas laisser les enfants, indépendamment de leur âge, manipuler l'appareil. Les enfants, indépendamment de leur âge, ne peuvent définitivement pas percevoir ou comprendre les dangers qui résultent de l'emploi de cet appareil. Rangez l'appareil hors de portée des personnes répondant à ces critères.

■ Les enfants ne doivent pas jouer avec cet appareil. Ne jouez pas avec le matériel d'emballage. Il existe un risque d'asphyxie.

2.3 concernant les accumulateurs

L'appareil contient des accumulateurs rechargeables. En cas d'utilisation inappropriée, il existe un risque de blessures et d'explosion.

■ Ne court-circuitez jamais les accumulateurs, c'est-à-dire ne touchez jamais les deux pôles simultanément, en particulier avec des objets conduisant le courant électrique.

■ Utilisez pour le chargement des accumulateurs uniquement le bloc d'alimentation fourni à la livraison. Ne rechargez en aucun cas les accumulateurs avec un autre bloc d'alimentation. Utilisez de même le bloc d'alimentation fourni à la livraison que pour le chargement des accumulateurs.

■ Ne séparez jamais les accumulateurs.

■ N'exposez jamais les accumulateurs à de hautes températures.

■ Du liquide peut s'écouler des accumulateurs en cas d'utilisation incorrecte. Cela peut provoquer des irritations de la peau. Évitez tout contact avec le liquide. En cas de contact avec ce liquide, rincez abondamment avec de l'eau. Si le liquide atteint les yeux, rincez immédiatement avec de l'eau pendant 10 min et rendez-vous immédiatement chez un médecin.

■ S'il est nécessaire de remplacer les accumulateurs, contactez votre revendeur agréé ou le service après-vente de Royal Appliance. Ne remplacez jamais vous-même les accumulateurs. Ne remplacez à plus forte raison pas les accumulateurs par d'autres piles ou accumulateurs. Nous déclinons toute responsabilité pour des dommages dus à une utilisation d'accumulateurs remplacés de manière non conforme.

2 Consignes de sécurité

2.4 concernant l'alimentation électrique

L'appareil est chargé par du courant électrique et fonctionne avec ce dernier, ce qui entraîne par principe un risque d'électrocution. Respectez par conséquent les points ci-dessous :

- Ne jamais toucher au bloc d'alimentation avec des mains mouillées.
- Assurez-vous que le cordon d'alimentation n'est pas plié, coincé, écrasé ou encore en contact avec une source de chaleur.
- Pour débrancher le bloc d'alimentation, tirez toujours sur la fiche. Ne tirez jamais sur le cordon du bloc d'alimentation.

■ Ne plongez jamais l'appareil ou le bloc d'alimentation dans de l'eau ou tout autre liquide et conservez-les à l'abri de la pluie et de l'humidité.

- Ne transportez pas le bloc d'alimentation par son cordon d'alimentation.
- Ne chargez l'appareil que si la tension du bloc d'alimentation correspond bien à celle de la prise.
- Contrôlez si le cordon du bloc d'alimentation est endommagé avant de vous servir du bloc d'alimentation.

2.5 concernant les conditions d'utilisation conformes aux prescriptions

■ Cet appareil convient exclusivement à un usage domestique. Toute utilisation à titre professionnel est strictement interdite.

■ L'aspirateur à main à accumulateurs doit être exclusivement utilisé pour l'aspiration de petites quantités de poussière. Toute autre utilisation est considérée comme non conforme et est interdite.

Cette interdiction concerne en particulier :

- L'utilisation à proximité de matières explosives ou facilement inflammables, car il y a un risque d'incendie et d'explosion.
- L'entreposage ou la mise en charge de l'appareil à l'extérieur. La pluie et la saleté peuvent occasionner des dommages irréparables à l'appareil.
- L'introduction d'objets dans les ouvertures de l'appareil, ce dernier pourrait surchauffer.
- La modification ou la réparation de l'appareil ou de son dispositif de mise en charge, dans la mesure où elles seraient effectuées par vous-même.

■ Il est en outre interdit de se servir de cet appareil :

- sur des être humains, des animaux, des plantes et d'aspirer en particulier des cheveux, des doigts et d'autres parties du corps, ainsi que des habits portés par des personnes. Ils peuvent être aspirés et entraîner des blessures graves.
- pour aspirer des cendres incandescentes, des cigarettes ou des allumettes non éteintes. Il y a un risque d'incendie.
- pour aspirer de l'eau ou tout autre liquide. Toute humidité à l'intérieur de l'appareil peut entraîner un court-circuit.
- pour aspirer du toner (par ex. pour des imprimantes laser, des copieurs, etc.). Il y a un risque d'incendie et/ou d'explosion.
- pour aspirer des objets pointus tels que des éclats de verre, des clous, etc. ainsi que du plâtre, du ciment, des gravats de chantier, du maquillage, de la poudre, etc. L'appareil pourrait être endommagé.

2.6 En cas de défectuosité de l'appareil

■ N'utilisez jamais un appareil défectueux. Si le cordon d'alimentation de cet appareil est endommagé, faites-le remplacer par le fabricant, son service après-vente ou toute personne ayant des compétences similaires, ceci afin d'éviter tout danger.

■ Amenez l'appareil à réparer dans un magasin spécialisé ou auprès du service après-vente Royal Appliance (▷ *Chapitre 8.2*, „Garantie“).

3 Avant utilisation

3.1 Déballage

1. Déballiez l'appareil et ses accessoires.
2. Vérifiez si le contenu est bien complet et ne présente aucuns dommages (ill. 1).

REMARQUE:

Si vous constatez des défauts ou des dommages dus au transport, contactez immédiatement votre revendeur.

⚠ ATTENTION:

Transportez / expédiez l'appareil uniquement dans son emballage d'origine afin d'éviter tout dommage. Conservez à cet effet soigneusement l'emballage. Jetez les emballages dont vous n'avez plus besoin en tenant compte des réglementations nationales et locales en vigueur.

3.2 Mise en charge des accumulateurs

⚠ AVERTISSEMENT:

Une mise en charge non conforme peut causer des blessures ! Utilisez pour le chargement des accumulateurs uniquement le bloc d'alimentation fourni à la livraison.

⚠ ATTENTION:

Prenez garde à si possible respecter des cycles complets de recharge et décharge. Évitez des temps de mise en charge qui dépassent 16 heures. Cela réduit la longévité des accumulateurs.

REMARQUE:

Lorsque l'appareil est enclenché, il ne peut pas être rechargé.

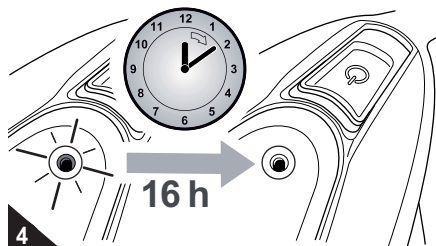
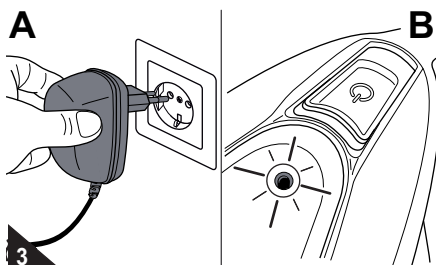
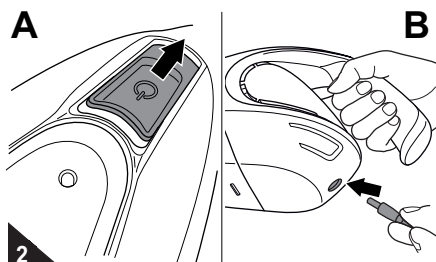

1. Assurez-vous que l'interrupteur marche/arrêt ne se trouve sur la position "enclenché" (ill. 2/A).
2. Connectez la bloc d'alimentation dans la fiche femelle prévue à cet effet placée en-dessous de la poignée de l'aspirateur à main (ill. 2/B).
3. Connectez maintenant la fiche du bloc d'alimentation à une prise dont la tension correspond à celle indiquée sur la plaque signalétique (ill. 3/A). Le voyant lumineux de contrôle de charge s'allume (ill. 3/B).

REMARQUE:

Le voyant lumineux de contrôle de charge reste allumé jusqu'à ce que les accumulateurs soient entièrement chargés.

4. Mettez maintenant en charge les accumulateurs durant environ 16 heures, jusqu'à ce que le voyant lumineux de contrôle de mise en charge s'éteigne (ill. 4).
5. Déconnectez le bloc d'alimentation aussi bien de la prise que de l'appareil. Votre aspirateur à main est maintenant prêt à l'emploi.

4 Utilisation de l'appareil

4.1 Utilisation du suceur long

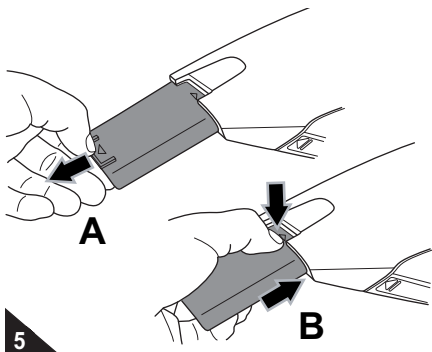

■ Le **suceur long** (ill. 5) sert au nettoyage d'interstices difficilement accessibles.

⚠ ATTENTION:

N'utilisez que des buses en parfait état. Les surfaces peuvent sinon être endommagées.

REMARQUE:

En fonction des besoins, vous pouvez retirer les buses selon l'illustration (ill. 5/A) ou les déverrouiller et les remettre à nouveau en place (ill. 5/B).

4.2 Enclenchement et déclenchement

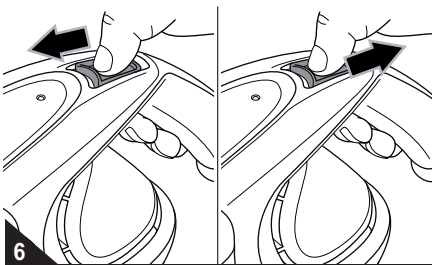

1. Pour mettre en marche et arrêter l'aspirateur à main, couisissez l'interrupteur d'enclenchement / déclenchement ("⏻") vers l'avant ou l'arrière (ill. 6).

4.3 Vidange du bac à poussière

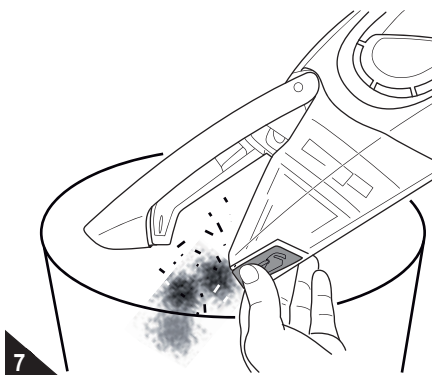

■ Le bac à poussière compact ne peut contenir qu'une quantité limitée de saissures, c'est pourquoi il est préférable de le vider après chaque utilisation.

1. Tenez l'aspirateur à main à l'envers bien au fond d'une poubelle.
2. Appuyez maintenant sur les boutons de vidange "↔" sur la face inférieure de l'appareil afin d'ouvrir le bac à poussière (ill. 7).
3. Tapotez sur l'appareil pour faire tomber les résidus de poussière ou retirez ceux-ci à la main.
4. Profitez de cette occasion pour contrôler le filtre textile permanent.
5. Remettez à nouveau en place le bac à poussière.
6. Au cas où le filtre textile permanent est sale, nettoyez-le, ▸ *Chapitre 5.1, „Nettoyage du filtre“.*

5 Entretien

5.1 Nettoyage du filtre

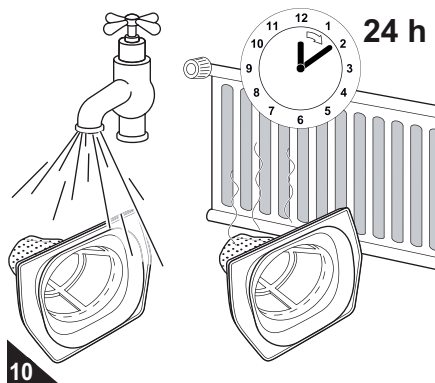
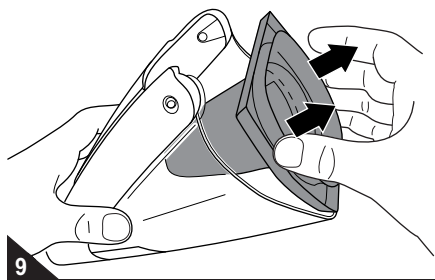
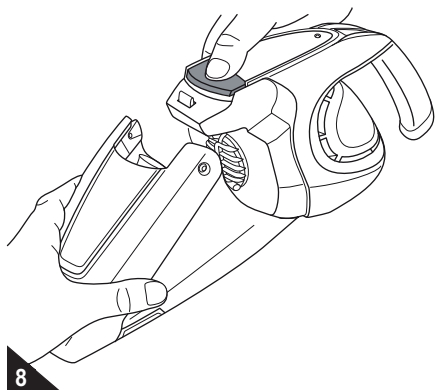

■ Le filtre peut se salir après un certain temps. C'est pourquoi il est important qu'il soit régulièrement contrôlé et nettoyé si nécessaire.

■ Si vous constatez que le filtre est défectueux, remplacez-le immédiatement, ▷ *Chapitre 6.2, „Pièces de rechange et accessoires“*

Pour contrôler / nettoyer le filtre, procédez comme suit :

1. Arrêtez l'appareil.
2. Videz le bac à poussière, ▷ *Chapitre 4.3, „Vidange du bac à poussière“*.
3. Séparez le bac à poussière du bloc du moteur en appuyant le bouton de déverrouillage "Filter" (ill. 8).
4. Retirez de l'aspirateur le filtre textile permanent (ill. 9).
5. Tapotez le filtre et retirez à la main les salissures de plus grande taille.
6. Si cela n'était pas encore suffisant, rincez le filtre textile permanent à l'eau courante (ill. 10).
7. Après le nettoyage, faites sécher le filtre durant environ 24 heures à température ambiante. Remettez-le en place (▷ *Chapitre 5.2, „Remise en place du filtre“*) uniquement une fois qu'il est bien sec.
8. Contrôlez aussi le bac à poussière après qu'il ait été vidé. Essuyez-le le cas échéant avec chiffon légèrement humide.

⚠ ATTENTION:

N'utilisez en aucun cas des brosses dures, des produits de nettoyage, des détergents ou de l'alcool, car cela pourrait endommager le boîtier.

5 Entretien

5.2 Remise en place du filtre

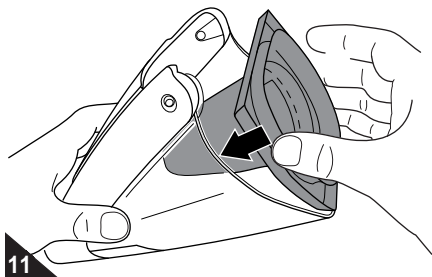

⚠ ATTENTION:

Ne vous servez jamais de l'appareil sans que le filtre ait correctement été remis en place dans le bac à poussière. Le moteur pourrait sinon être endommagé.

1. Remettez en place le filtre textile permanent dans le bac à poussière (ill. 11).

REMARQUE:

Pour des raisons de conception, le filtre textile permanent ne peut se remettre en place que s'il est dans sa position correcte.

5.3 Réassemblage de l'appareil

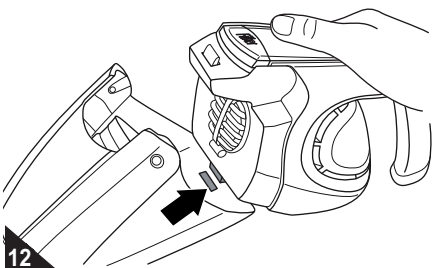

1. Remettez en place le bac à poussière de telle manière que la rainure en bas du bac à poussière (ill. 12/flèche) s'insère dans le tenon de la face inférieure du bloc du moteur.

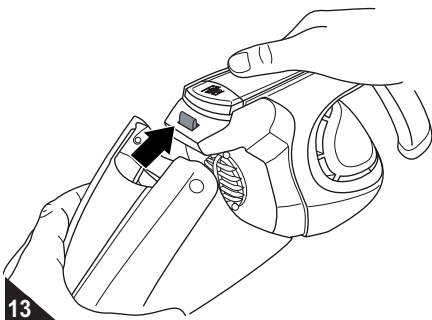

2. Rabattez ensuite énergiquement le bac à poussière vers le haut (ill. 13/flèche). Vous entendez et percevez qu'il s'emboîte correctement.
3. Vérifiez que le bac à poussière soit bien en place.

6 Élimination des anomalies

6.1 Avant l'envoi de l'appareil



AVERTISSEMENT:

Risque de blessures ! N'utilisez ou ne rechargez jamais un appareil défectueux ! Avant de chercher la cause de l'anomalie, arrêtez l'appareil et retirez la fiche du bloc d'alimentation.

Veillez vérifier, en vous aidant du tableau ci-dessous, si vous ne pouvez pas remédier vous-même à l'anomalie.

Problème	Cause possible / solutions
L'appareil ne s'enclenche pas ou s'arrête soudainement d'aspirer	Les accumulateurs sont déchargés. Rechargez les accumulateurs (▷ <i>Chapitre 3.2, „Mise en charge des accumulateurs“</i>).
	La protection contre les surchauffes s'est déclenchée (par exemple à cause d'un fort encrassement du filtre ou pour une raison semblable). <ol style="list-style-type: none">1. Arrêtez l'appareil.2. Recherchez la cause de la surchauffe.3. Attendez environ 45 minutes. Une fois l'appareil refroidi, vous pouvez le remettre en marche.
	Les accumulateurs sont complètement chargés. Déconnectez le bloc d'alimentation aussi bien de la prise que de l'appareil. Votre aspirateur à main est maintenant prêt à l'emploi.

Problème	Cause possible / solutions
Le voyant lumineux de contrôle de charge ne s'allume pas durant la mise en charge	Le bloc d'alimentation n'est pas correctement branché. Contrôlez si la fiche ou/et le bloc d'alimentation sont correctement branchés (▷ <i>Chapitre 3.2, „Mise en charge des accumulateurs“</i>).
	L'interrupteur d'enclenchement / déclenchement ("⏻") se trouve sur la position "enclenché". Arrêtez l'appareil (▷ <i>Chapitre 4.2, „Enclenchement et déclenchement“</i>).
L'appareil n'aspire pas ou presque pas	Le bac à poussière est trop plein. Videz / nettoyez le bac à poussière (▷ <i>Chapitre 4.3, „Vidange du bac à poussière“</i>).
	Le filtre est encrassé. Nettoyez le filtre (▷ <i>Chapitre 5.1, „Nettoyage du filtre“</i>).

REMARQUE:

Si vous ne pouvez pas remédier vous-même à une anomalie au moyen de ce tableau, prenez contact avec nous, ▷ *Chapitre 8.2, „Garantie“*.

6.2 Pièces de rechange et accessoires

Vous pouvez commander ultérieurement les pièces de rechange :

Numéro d'article	Description
0135001	1 filtre textile permanent

Vous trouvez celui-ci dans la boutique en ligne de Dirt Devil sous www.dirtdevil.de ou auprès des entreprises suivantes :
▷ *Page 74, „International Service“*

7 Élimination

7.1 Protection de l'environnement

⚠ ATTENTION:

Prenez garde de ne pas polluer l'environnement ! L'appareil est équipé d'accumulateurs qui ne doivent pas être jetés dans les ordures ménagères. Remettez séparément l'appareil et les accumulateurs préalablement retirés de l'appareil à un point de collecte, à votre revendeur ou directement à Royal Appliance.



Lorsque l'appareil et les accumulateurs en particulier sont arrivés en fin de vie ou cessent de fonctionner correctement, rendez l'appareil inutilisable en retirant les accumulateurs.

Les éléments de filtre sont conçus avec des matériaux écologiques et peuvent être mis à la poubelle.

7.2 Retrait des accumulateurs

⚠ AVERTISSEMENT:

Il existe un risque de se blesser en cas de manipulation non conforme des accumulateurs !

- Ne court-circuitez jamais les accumulateurs, c'est-à-dire ne touchez jamais les deux pôles simultanément, en particulier avec des objets conduisant le courant électrique.
- Ne séparez jamais les accumulateurs.
- N'exposez jamais les accumulateurs à de hautes températures.
- Du liquide peut s'écouler des accumulateurs en cas de manipulation incorrecte. Cela peut provoquer des irritations de la peau. Évitez tout contact avec le liquide.

⚠ AVERTISSEMENT:

Il y a un risque de blessures en cas d'échange inapproprié des accumulateurs !

- S'il est nécessaire de remplacer les accumulateurs, contactez votre revendeur agréé ou le service après-vente de Royal Appliance.
- Ne remplacez jamais vous-même les accumulateurs.
- Ne remplacez en aucun cas les accumulateurs par d'autres accumulateurs ou des piles.

1. Utilisez l'appareil jusqu'à ce que les accumulateurs soient complètement déchargés et que le moteur de l'appareil s'arrête.
2. Retirez les 7 vis sur le côté de l'unité du moteur au moyen d'un tournevis à tête en croix (ill. 14).
3. Retirez le couvercle
4. Retirez les accumulateurs
5. Remettez à nouveau le couvercle et vissez à nouveau fermement les 7 vis de l'unité du moteur.
6. Remettez séparément l'appareil et les accumulateurs maintenant retirés de l'appareil à un point de collecte, à votre revendeur ou directement à Royal Appliance.

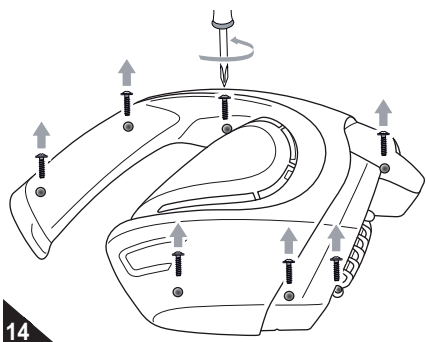

14

8 Caractéristiques techniques et garantie

8.1 Caractéristiques techniques

Type d'appareil : Aspirateur à main à accumulateurs
Gator [M135 (0-9)]

Courant d'entrée du : 100-240 V~,
bloc d'alimentation 50/60 Hz

Courant de sortie du : 15 V sous courant
bloc d'alimentation continu, 300 mA

ATTENTION:

Utilisez pour le chargement des accumulateurs uniquement le bloc d'alimentation fourni à la livraison. Ne rechargez en aucun cas les accumulateurs avec un autre bloc d'alimentation. Utilisez de même le bloc d'alimentation fourni à la livraison que pour le chargement des accumulateurs de cet appareil.

Type d'accumulateur : Ni-MH
9,6 V CC, 1500 mAh

Temps de mise en charge : 16 heures

Durée maximale de fonctionnement : ≥ 6 min

Bac à poussière : 180 ml, lavable

Poids sans bloc d'alimentation : env. 1,2 kg



Toutes les modifications d'ordre technique ou conceptuel liées à l'évolution du produit sont réservées.
© Royal Appliance International GmbH

8.2 Garantie

Nous assurons une garantie de 24 mois sur votre appareil à compter de la date d'achat.

Pendant la garantie, nous nous réservons le droit de réparer ou de remplacer l'appareil ou ses accessoires gratuitement (des accessoires endommagés n'impliquent pas forcément le remplacement de l'appareil) afin de remédier à tout défaut lié au matériel ou à la fabrication.

Tout dommage résultant d'une utilisation non conforme (emploi d'une tension ou d'un courant erroné, branchement à une prise non adaptée ou lorsque l'appareil est cassé etc.) est exclu de la garantie, de même que l'usure et les défauts liés à l'usage normal de l'appareil qui n'influencent pas le bon fonctionnement de l'appareil.

En cas d'intervention d'une personne ou d'un service non habilité ou lors de l'utilisation de pièces détachées ne provenant pas de Royal Appliance, les droits de garantie deviennent caducs. Les pièces sujettes à usure sont exclues de la garantie et leur remplacement est payant !

La garantie s'applique uniquement lorsque la date d'achat, le tampon du revendeur et sa signature figurent sur le bon de garantie ou si une copie de la facture sont joints à l'appareil. Les prestations de garantie n'impliquent en aucune façon le prolongement de la durée de garantie ou un droit à une nouvelle garantie !

Expédiez l'appareil en ayant pris soin de vider le bac à poussière et en indiquant brièvement et en majuscule les causes de l'anomalie. Mentionnez "Zur Garantie" ("Appareil sous garantie") sur l'étiquette d'envoi. N'oubliez pas d'y joindre le bon de garantie ainsi qu'une copie du ticket de caisse ou de la facture et envoyez le tout à l'adresse suivante :



▷ Page 74, „International Service“

DE

Royal Appliance International GmbH
Abt. Kundenservice
Jagenbergstraße 19
41468 Neuss
DEUTSCHLAND
Tel.: +49 (0) 180 - 501 50 50*
Tel. Ersatzteile: +49 (0) 1805 15 85 08*
Fax: +49 (0) 2131 - 60 90 60 95
www.dirtdevil.de
info@dirtdevil.de
Ersatzteile: Ersatzteilshop@dirtdevil.de
*0,14 €/Minute aus dem deutschen Festnetz
(deutscher Mobilfunkhöchstpreis 0,42 €/Minute)

AT

Zmugg Elektronik Service
und Vertriebes. M.b.H.
Fabriksgasse 27
8020 Graz
ÖSTERREICH
Tel. +43 - 316 - 77 21 20
Fax +43 - 316 - 77 21 20 10
Tel. Ersatzteile: +43 - 316 - 77 21 20 14
Fax Ersatzteile: +43 - 316 - 77 21 20 15
zmuggelektronik@utanet.at

BE

Z.E.S. Goes B.V.
T.a.v. afd. Service
Pearyweg 1
4462 GT Goes
NEDERLAND
Tel: +31 - 113 - 24 07 00
Fax: +31 - 113 - 24 07 50
dirtdevil@zesgoes.nl

CH

Bluepoint-Service SAGL
Via Cantonale 14
6917 Barbengo
SWITZERLAND
Tel. +41 (0)91 980 49 73
E-Mail: info@bluepoint-service.ch
www.bluepoint-service.ch

CZ

Le Cygne electronic service spol. s r.o.
Jablonecká 722/8
190 00 Praha 9
ČESKÁ REPUBLIKA
Tel: +420 - 28 68 83 940
Fax: +420 - 28 68 85 064
servis@lce.cz

ES

Royal Appliance Espana, SL
Royal, Dirt Devil, Stellar
C/Cronos, Nº 20 , Portal 2 , 3º 13
28037 Madrid
ESPAÑA
Tel: +34 - 902 - 43 06 63

FR

OPM France Nant'Est entreprise
33 rue du bois Briand
44316 Nantes cdx 3
FRANCE
Tel. +33 - 2 - 40 49 64 25
Fax +33 - 2 - 40 93 96 22
www.opm-france.com

HR

TD "MEDJIMURKA" D.D.
Trg Republike 6
40000 Čakovec
HRVATSKA
Tel.: +385 - 40 - 31 27 60
Fax: +385 - 40 - 32 86 61

HU

Aspico Kft.
Puskás Tivadar út.4.
9027 Győr
MAGYARORSZÁG
Tel.: +36 - 96 - 51 12 91
szerviz@aspico.hu

IT

Smart s.r.l.
Via Tintoretto, 12
21012, Cassano Magnago, (VA)
ITALIA
Assistenza Tecnica: 199 24 44 24
Orari: 9:00 - 13:00h / 14:00 - 18:00h
Fax: +39 0331 181 21 37
info-dirtdevil@smartsrl.net

NL

Z.E.S. Goes B.V.
T.a.v. afd. Service
Pearyweg 1
4462 GT Goes
NEDERLAND
Tel: +31 - 113 - 24 07 00
Fax: +31 - 113 - 24 07 50
dirtdevil@zesgoes.nl

PL

Obsługa Gwarancyjna i Serwisowa
QUADRA-NET Sp. z o.o.
61-888 Poznań, ul. Składowa 5
infolinia: 66 444 88 00

Dystrybutor i Gwarant
DSV Sp. z o.o. S.K.A. Gdynia,
Plac Kaszubski 8

SI

Strojinc Ciril s.p.
Koseskega ul. 1a
1000 Ljubljana
SLOVENIJA
Tel: +386 -1- 42 28 489

SK

Aspico Slovakia s r.o.
Kracanska 40/104
92901 Dunajská Streda
SLOVAKIA
Tel: +421 - 31 - 55 11 815

DE NUR GÜLTIG MIT RECHNUNGSKOPIE!

GB VALID ONLY INCLUDING A COPY OF THE PURCHASE SLIP!

FR VALABLE UNIQUEMENT AVEC UNE COPIE DE LA FACTURE!

NL ALLEEN GELDIG MET KOPIE VAN DE REKENING!

ES ¡VÁLIDO SÓLO CON COPIA DE FACTURA!

IT VALIDO SOLO SE CORREDATO DA UNA COPIA DELLA FATTURA!

TR SADECE FATURA SURETİ İLE GEÇERLİDİR!



Royal

Gator [M135]

**Garantiekarte • Warranty Card • Card de garantie • Garantiekaart
Certificado de garantía • Tagliando di garanzia • Garanti Kartı**

Name • Name • Nom • Naam • Nombres y apellidos • Nome • İsim

Straße und Hausnummer • Street and house number • Rue et numéro de maison • Straat en huisnummer • Calle y número • Via e numero civico • Sokak ve ev no

PLZ und Ort • Zip code and town • Numéro postal et lieu • Postcode en plaats • C.P. y ciudad • CAP e località • Posta kodu ve yer

E-Mail • email • Courriel • E-mail • Correo electrónico • e-mail • E-Posta

Telefon mit Vorwahl • Phone number with area code • Téléphone avec indicatif • Telefoon met kengetal • Telefono con prefijo • Telefono con prefisso • Şehirlerarası kodla telefon

**Fehlerbeschreibung • Description of the malfunction • Description du problème
Omschrijving van de fout • Descripción del fallo • Descrizione del difetto • Hata tanımı:**

Bitte diesen Abschnitt ausschneiden und dem Gerät beilegen. • Please detach this part and send it in with the appliance.
Veuillez détacher cette partie et la joindre à l'appareil. • Dit deel a.u.b. uitknippen en bij het apparaat leggen.
Por favor, recorte este resguardo y añádelo al aparato. • Per cortesia ritagliare questa sezione e allegarla all'apparecchio.
Lütfen bu bölümü kesin ve cihazın yanına ekleyin.





Royal Appliance International GmbH
Jagenbergstraße 19
41468 Neuss
Germany

info@dirdevil.de
www.dirdevil.de

☎ +49 (0) 1805 - 10 90 19*
☎ +49 (0) 2131 - 60 90 60 95

DE

* 0,14 €/Minute aus dem deutschen Festnetz, deutscher Mobilfunkhöchstpreis 0,42 €/Minute;

Die Gebühren für Telefonate aus dem Ausland (also außerhalb von Deutschland) richten sich nach den Preisen der jeweiligen ausländischen Anbieter und der jeweils aktuellen Tarife.

GB

* € 0.14 per minute from German landlines, maximum German mobile phone tariff € 0.42 per minute.

The cost of calls from abroad—outside Germany—depend upon the current prices of the respective foreign telephone company.

FR

* 0,14 € par minute depuis le réseau fixe allemand, 0,42 € par minute au maximum depuis le réseau mobile allemand;

Les coûts des appels depuis l'étranger (donc hors de l'Allemagne) dépendent des prix fixés par les opérateurs étrangers et des tarifs actuellement en vigueur.

NL

* 0,14 €/minuut vanuit het Duitse vaste telefoonnet, vanuit het Duitse mobiele netwerk max. 0,42 €/minuut;

De kosten voor telefoongesprekken vanuit het buitenland (dus buiten Duitsland) richten zich naar de prijzen van de betreffende buitenlandse aanbieders en de betreffende actuele tarieven.

ES

* 0,14 €/minuto desde la red fija alemana, precio máximo alemán para telefonía móvil 0,42 €/minuto;

Las tasas para las llamadas telefónicas desde el extranjero (fuera de Alemania) se orientan a los precios de cada servidor extranjero y a las correspondientes tarifas actuales.

IT

* 0,14 €/minuto da rete fissa tedesca, prezzo massimo per la telefonia mobile tedesca 0,42 €/minuto;

Le tariffe delle chiamate dall'estero (ovvero da fuori Germania) dipendono dai prezzi degli operatori telefonici stranieri e dalle tariffe di volta in volta in vigore.

TR

* Almanya'da sabit hatlardan 0,14 €/dakika; Alman mobil telefon azami fiyatı 0,42 €/dakika;

Yurtdışından (yani Almanya dışından) yapılan aramaların ücretleri ilgili yurtdışı operatörün fiyatlarına ve her defasında güncel tarifelerine göre belirlenir.