

DynaMESH-System: Bis zu 4 Fahrer
Sprechanlage - bis zu 0,8 km pro Fahrer
MEMS-Mikrofone ohne Arm

EXO-COM
THE BETTER WAY TO CONNECT
BENUTZERHANDBUCH



POWERED BY



INDEX

<u>PACKUNGSINHALT</u>	<u>2</u>	<u>KOPPELUNG DER SPRECHANLAGE FÜR GRUPPEN</u>	<u>11</u>
<u>LED-ANZEIGE</u>	<u>3</u>	<u>SPRECHANLAGE EIN/AUS</u>	<u>12</u>
<u>MIKROFON/LAUTSPRECHER INSTALLATION</u>	<u>4</u>	<u>GERÄT ZURÜCKSETZEN</u>	<u>12</u>
<u>INSTALLATION DES CONTROLLERS</u>	<u>5</u>	<u>KOPPELUNG EINER UNIVERSELLEN SPRECHANLAGE</u>	<u>13</u>
<u>INSTALLATION DES AKKUS</u>	<u>5</u>	<u>MUSIK TEILEN</u>	<u>14-15</u>
<u>KABELVERLEGUNG</u>	<u>6</u>	<u>LADEN DES AKKUS</u>	<u>15</u>
<u>TELEFONKOPPELUNG</u>	<u>7</u>	<u>SPRACHAUSWAHL FÜR DIE SPRACHFÜHRUNG</u>	<u>16-18</u>
<u>GERÄT MIT DER APP KOPPELN</u>	<u>8</u>	<u>FIRMWARE AKTUALISIERUNG</u>	<u>19-21</u>
<u>GRUNDLAGEN</u>	<u>9</u>	<u>MONTAGEADAPTER</u>	<u>22</u>
<u>MUSIK</u>	<u>10</u>	<u>ADAPTERMONTAGE</u>	<u>23-24</u>
<u>AKTIVER SIRI/GOOGLE ASSISTANT</u>	<u>10</u>	<u>WICHTIGE HINWEISE UND GARANTIEINFORMATIONEN</u>	<u>25-34</u>

Packungsinhalt

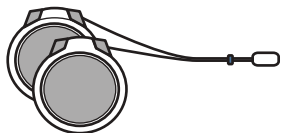
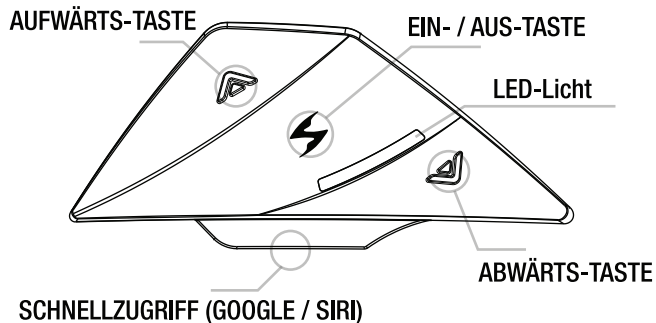

MIKROFON & LAUTSPRECHER

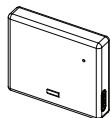

AKKU



USB-C-KABEL



VELCRO

2 x Kreisform für Mikrofon & Lautsprecher
3 x Ellipsenform zur Kabelführung



SCHNELLSTARTANLEITUNG
- EN, FR, DE, ES, IT

NUR IN EINZELHANDELSVERPACKUNGEN

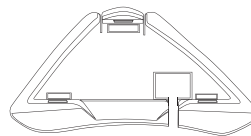

für den
EXO-COM Controller



für den
EXO-COM Akku

MONTAGEADAPTER

LED-Anzeige

BLAU Blinkt - Einschaltet
- Telefonanruf läuft
Leuchtet - Akku voll geladen

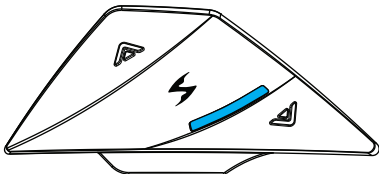

ROT Blinkt - Ausschalten
- Akku schwach
Leuchtet - Akku lädt

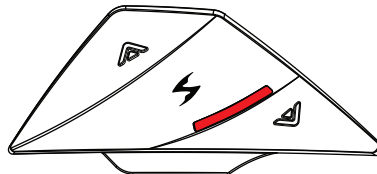

VIOLETT Blinkt - Interkom Kopplungsmodus
Leuchtet - Akku defekt

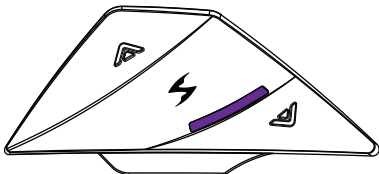

BLAU / ROT Abwechselndes Blinken
- Bluetooth
Kopplungsmodus
- Eingehender Anruf Telefonanruf
- Musik Kopplungsmodus

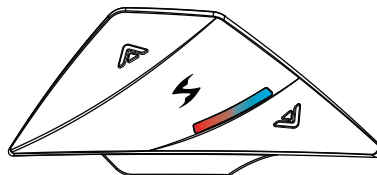

GRÜN Blinkt
- Interkom verbunden

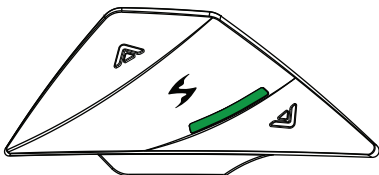

Installation des Controllers

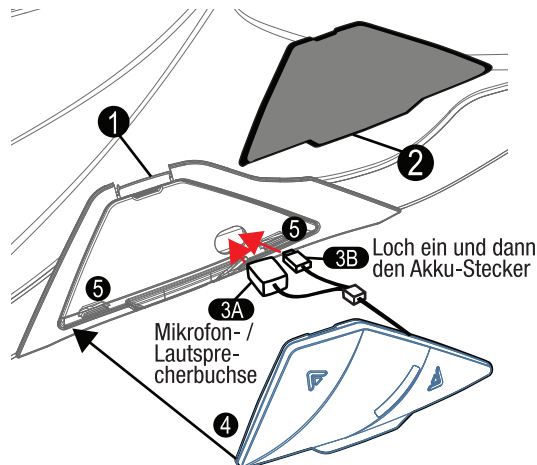

Drücken Sie den Verriegelungshebel (1) nach oben, um die EXO-COM Controller-Abdeckung (2) zu entfernen, und führen Sie zuerst die Mikrofon- / Lautsprecherbuchse (3A) in das Loch ein und dann den (3B) Akku-Stecker.

Installieren Sie den EXO-COM Controller (4) und stellen Sie sicher, dass er richtig auf den zwei Noppen (5) an der Unterseite positioniert ist.

Verbinden Sie die Buchse (3A) des Mikrofons / Lautsprechers mit dem Stecker.

Kehren Sie den Vorgang um, um den EXO-COM zu entfernen.

Mikrofon/Lautsprecher Installation

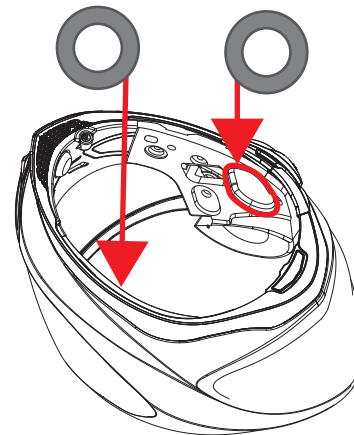

1. EINSETZEN DES KREISFÖRMIGEN KLETTVERSCHLUSSES

Der Kreisklettverschluss muss möglicherweise zuerst an den Lautsprechertaschen angebracht werden, um das Mikrofon / den Lautsprecher zu befestigen.

1) Entfernen Sie die Einlage vollständig (siehe vorherige Seite).

2) Suchen Sie die Lautsprecherfächer auf dem EPS, ziehen Sie das Aufkleberpapier am Klettverschluss ab und kleben Sie jeweils einen Klettverschluss ein.

2. MIKROFON/ LAUTSPRECHER-INSTALLATION

Nachdem der Klettverschluss richtig im Lautsprecherfach sitzt, ziehen Sie das Aufkleberpapier auf dem Stoff (der mit dem Klettverschluss verbunden ist) ab und befestigen Sie ihn an der Rückseite des Mikrofons / Lautsprechers.

Befestigen Sie das Mikrofon / den Lautsprecher am Klettverschluss. Stellen Sie sicher, dass das Mikrofon unten positioniert ist und das Mikrofonloch nach vorne zeigt (die beste Position, um Stimmen aufzunehmen).

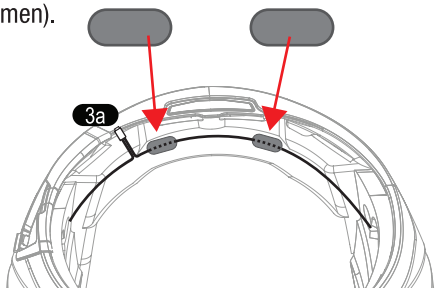

Legen Sie das Mikrofon- / Lautsprecherkabel auf die Rückseite des unteren EPS (siehe Abbildung oben). Sie können es mit dem ellipsenförmigen Klettverschluss fixieren.

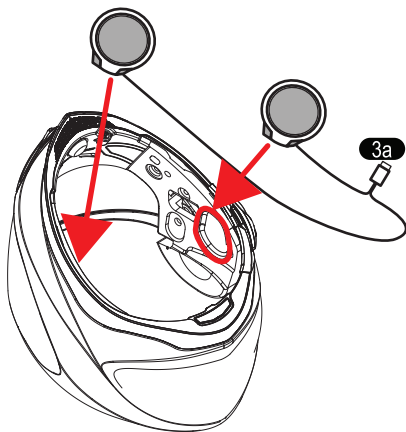

Installation des Akkus

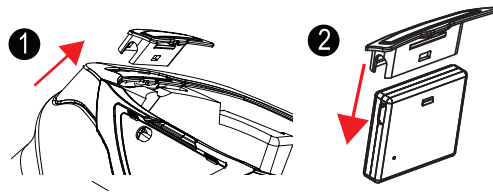

1. Entfernen Sie die Abdeckung des Akkus von der Rückseite / Unterseite des Helms.

2. Montieren Sie den Akku.

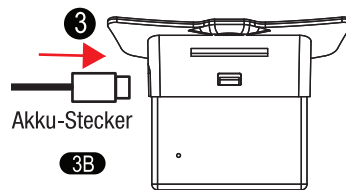

3. Stecken Sie den Akku-Stecker (3B) in den Akku ein (siehe Abbildung oben).

Kabelverlegung

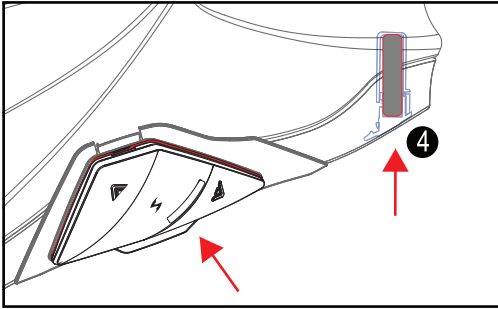

4. Setzen Sie den Akku wieder in den Steckplatz ein, wo sich zuvor die Akkufachabdeckung befand.

Stellen Sie sicher, dass der EXO-COM Controller, der Akku, das Mikrofon / der Lautsprecher und dessen Kabel richtig positioniert sind.

Ausführliche Informationen zur Verwendung des EXO-COM Controllers finden Sie in der EXO-COM-Kurzanleitung oder im Benutzerhandbuch, indem Sie den QR-Code in der EXO-COM-Kurzanleitung scannen.

HINWEIS: ÜBERPRÜFEN SIE NACH DEM EINSETZEN DER EINLAGE OB SICH EIN TEIL DES EXO-COM DRAHTS AUF DEM DRUCKKNOPFVERSCHLUSS BEFINDET. DIES KANN DAZU FÜHREN, DASS DIE DRAHTVERBINDUNG UNTERBROCHEN WIRD WENN DER VERSCHLUSS ZU STARK AUF DEN DRAHT DRÜCKT.

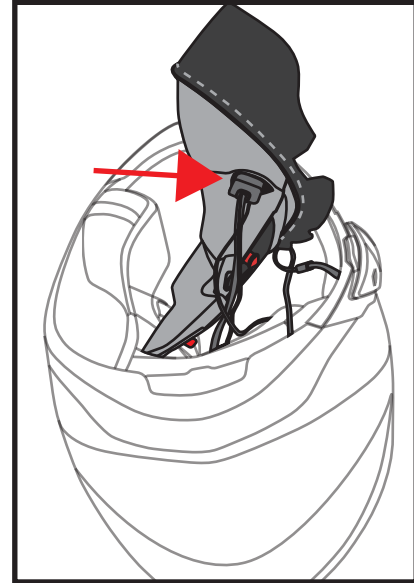

Stecken Sie die Drähte in die Tasche des Wangenpolsters. Dies hilft Ihnen, die Kabel aufzuräumen.

Telefonkoppelung

1

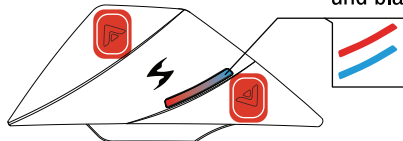

Die LED blinkt rot und blau.

Halten Sie die Aufwärts- und Abwärts-Tasten 2 Sekunden lang gedrückt.

2



Suchen Sie nach EXO-Com in der Bluetooth-Geräteleiste Ihres Telefons und tippen Sie auf den Namen, um das Gerät zu koppeln.

3



Die LED leuchtet blau, wenn das Gerät gekoppelt ist und für Anrufe / Medien-Streaming bereit ist.

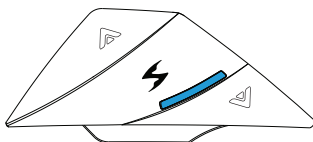

► Eingehenden Anruf entgegennehmen



Drücken Sie die Ein- / Aus-Taste einmal, oder sagen Sie einfach "Hallo".

► Eingehenden Anruf beenden / ablehnen



Halten Sie die Ein- / Aus-Taste 2 Sekunden lang gedrückt.

► Anruf wechseln



Drücken Sie die Ein- / Aus-Taste.

► Wahlwiederholung

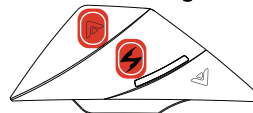

Halten Sie die An- + Aufwärts-Tasten 2 Sekunden lang gedrückt.

Gerät mit der App koppeln



1. Schalten Sie das EXO-Com ein und koppeln Sie sie zuerst mit dem Telefon.
2. Drücken Sie einmal EIN-/AUS-.
3. Nun ist es bereit, mit der App zu verbinden.

1 Homepage



2 Geräteverbindung



3 Geräteinformationen



4 Konfiguration

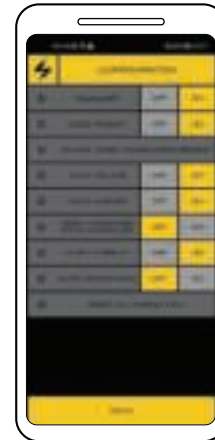

Firmware-Aktualisierung

Einfaches Firmware-aktualisierung: Klicken Sie auf die Schaltfläche "FIRMWARE AKTUALISIEREN" und befolgen Sie die Anweisungen auf dem Bildschirm.

Firmware aktualisieren über PC: Besuchen Sie www.uclear.eu(EU) oder www.uclear.digital.com(Nordamerika)

Grundlagen



Drücken



Drücken
Sie zweimal



Halten Sie sie 2 Sekunden
lang gedrückt.



Halten Sie sie 5 Sekunden
lang gedrückt.



Taste gedrückt halten,
bis sich das Licht ändert.

Einschalten

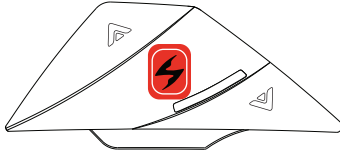

Halten Sie sie 2 Sekunden
lang gedrückt.

Ausschalten



Halten Sie sie 5 Sekunden
lang gedrückt.

Lautstärke erhöhen

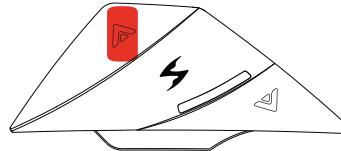

Drücken Sie die
Aufwärts-Taste.

Laustärke runter

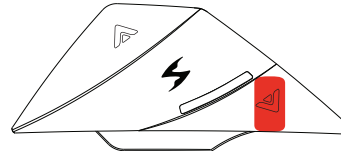

Drücken Sie die
Abwärts-Taste.

► Wiedergabe



Drücken Sie die Ein- / Aus-Taste zweimal.

|| Pause



Drücken Sie die Ein- / Aus-Taste einmal.

►► Titel überspringen

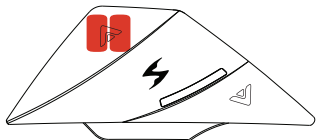

Drücken Sie die Aufwärts-Taste zweimal.

◀◀ Zurück

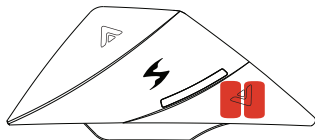

Drücken Sie die Abwärts-Taste zweimal.

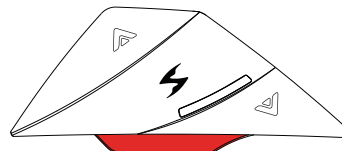

Drücken Sie die SCHNELLZUGRIFFSTASTE zweimal und warten Sie auf den Ton.

Produktunterstützung und Benutzerhandbuch herunterladen

[SCORPIONSPTS.EU](https://scorpionsports.eu) (EU)
[SCORPIONUSA.COM](https://scorpionusa.com) (USA)



[SCORPIONSPTS.EU](https://scorpionsports.eu) (EU)



[SCORPIONEXO.COM](https://scorpionexo.com) (USA)

Koppelung der Sprechanlage für Gruppen

Ersteinrichtung

1

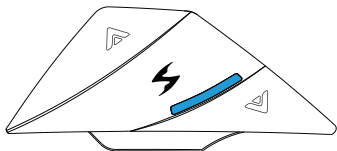

Wenn die EXO-COM eingeschaltet ist,

2

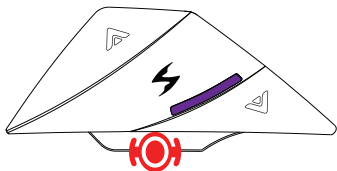

Halten Sie die Schnellzugriffstaste 5 Sekunden lang gedrückt, bis die LED lila blinkt.

Überprüfen Sie vor dem nächsten Schritt, ob alle zu koppelnden Einheiten lila blinken.

3

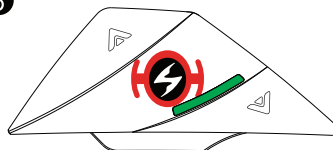

Drücken Sie die Ein- / Aus-Taste an einem EXO-Com-Gerät, um den Koppelungsvorgang zu starten. Das Gerät blinkt grün, sobald es angeschlossen ist.

4

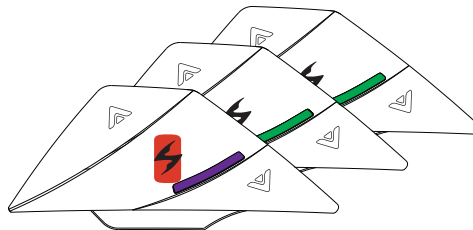

Die letzte zu koppelnde Einheit blinkt noch 15 Sekunden lang lila, bevor der Koppelungsvorgang abgeschlossen ist.

Optional : Sie können den Vorgang manuell beenden, indem Sie die Ein- / Aus-Taste einmal drücken.

Nach der ersten Koppelung

► Sprechanlage verbinden



Halten Sie die Aufwärts-Taste 2 Sekunden lang gedrückt.

► Sprechanlage ausschalten

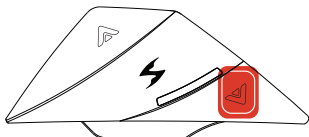

Halten Sie die Abwärts-Taste 2 Sekunden lang gedrückt.

► Mikrophon stummschalten/aktivieren



Drücken Sie 3x kurz die Power Taste

Gerät zurücksetzen

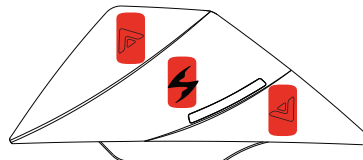

Drücken Sie die Aufwärts + Ein-/Aus- + Power Taste + Abwärts einmal gleichzeitig.

HINWEIS: Durch das Zurücksetzen mit 3 Tasten wird das Gerät neu gestartet. Ihr EXO-COM Gerät wird NICHT auf die Werkseinstellungen zurückgesetzt und Einstellungen oder Koppelungen werden nicht gelöscht.

Verwenden Sie zum manuellen Neustarten von EXO-COM Geräten den 3-Tasten-Reset (Ihre Einstellungen werden dadurch nicht gelöscht).

Drücken Sie jeweils einige Sekunden lang die Tasten EIN/AUS + HOCH + RUNTER und schalten Sie das Gerät anschließend wieder ein.

Wenn sich das Gerät nicht einschalten lässt, versuchen Sie es erneut, während es am Ladegerät angeschlossen ist. Wenn sich das EXO-COM Gerät nach dem Aufladen nicht einschaltet oder die Firmware-Aktualisierung nicht funktioniert wenden Sie sich bitte an den UCLEAR-Support.

Koppelung einer universellen Sprechanlage

- 1 Intercom Verbindung (mit anderen Marken) einrichten

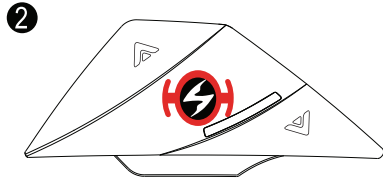

Drücken Sie im Aus-Modus die Ein / Aus-Taste, bis die LED violett leuchtet

3

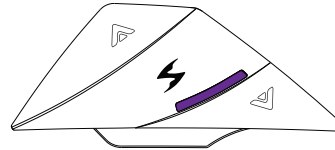

Wenn die LED violett leuchtet, nehmen Sie Ihren Finger von der Taste und warten Sie, bis die LED grün leuchtet

4

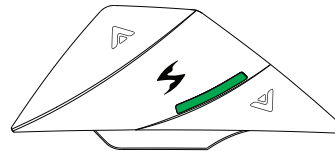

Wenn die LED grün leuchtet, sind Sie erfolgreich verbunden. Wenn die LED violett leuchtet, fahren Sie erneut mit Schritt 1 fort.

1 EXO-Com A

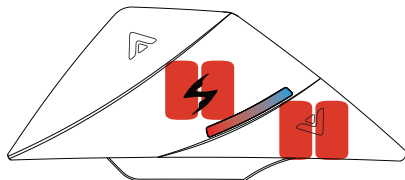

Im **INGESCHALTETEN** Zustand:
POWER und DOWN Taste 2x schnell
drücken. Die LED beginnt **blau** und **rot**
zu blinken.

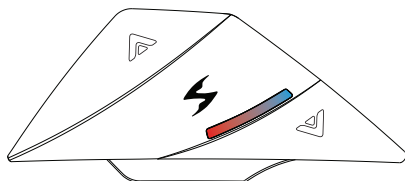

EXO-COM A ist das Hauptgerät von
dem die Musik übertragen wird. Der
Wiedergabe/Pause Befehl an
EXO-COM A betrifft beide Headsets.

2 EXO-Com B

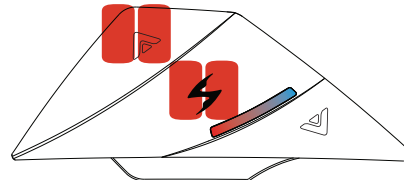

Im **INGESCHALTETEN** Zustand:
POWER und UP Taste 2x schnell
drücken. Die LED beginnt **blau** und **rot**
zu blinken.

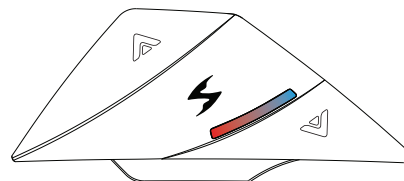

EXO-COM B empfängt die Musik, kann
aber die Musik auch Beenden /
vorrübergehend Anhalten ohne
EXO-COM A zu beeinflussen.

3 EXO-Com A & B

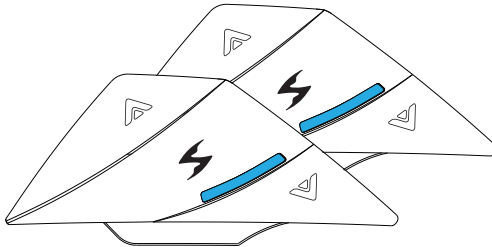

Beide EXO-COM Headsets beginnen blau zu blinken, wenn die Kopplung erfolgreich war.

Die Kontrolle der Musikwiedergabe und der Lautstärke ist auf Seite 10 beschrieben.

Beispiel: 2x kurz die POWER Taste drücken, um die Musik zu starten.

Die POWER Taste einmal kurz drücken um Musik anzuhalten

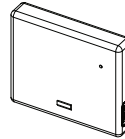

Zum Laden des Akkus empfehlen wir die Verwendung des im Lieferumfang enthaltenen USB-C-Kabels.

Die LED leuchtet während des Ladevorgangs rot.
Die LED leuchtet blau, wenn sie voll aufgeladen ist.

Sprachauswahl für die Sprachführung

Es kann von 7 Sprachen ausgewählt werden:

- Englisch, Französisch, Deutsch, Spanisch, Italienisch, Chinesisch, Koreanisch

Die voreingestellte Sprache ist Englisch und Französisch.

Die Einstellungen für die Sprachführung können Sie mit einem PC oder einer App (iOS, Android) anpassen.

2-3 Min. per PC-Update
10 Min. per App (Andorid)
4 Std. per App (Apple iOS)

Wir empfehlen die Verwendung von PC oder Android anstelle von Apple iOS, da Apple iOS nur eine langsame BLE-Datenübertragung unterstützt.

① KONFIGURATION auswählen

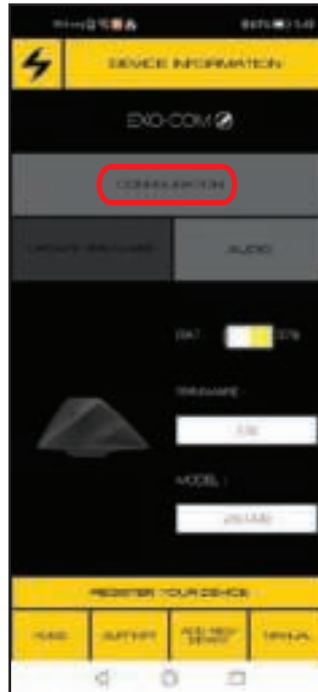

② SPRACHFÜHRUNG auswählen



③ Sprache auswählen



④ Download bestätigen



⑤ Download und Firmware-Aktualisierung

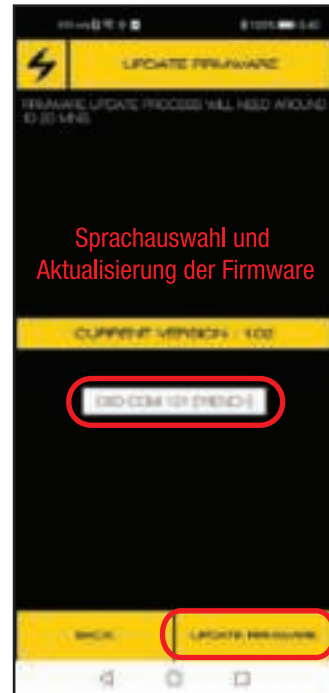

Sprachauswahl und
Aktualisierung der Firmware

⑥ Firmware aktualisieren



⑦ Starten Sie nach der Sprachaktualisierung neu

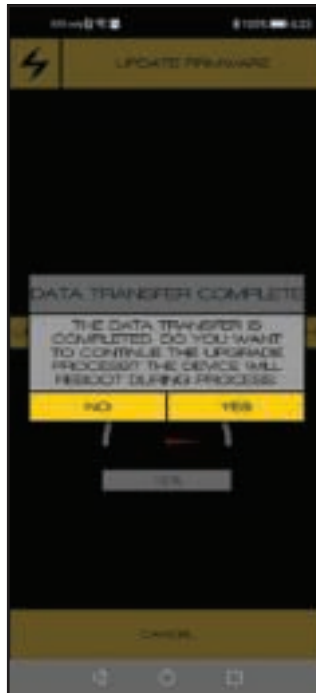

⑧ Aktualisierung abschließen



Die Firmware-Aktualisierung erfolgt über

Methode 1: EXO-COM Mobile App

Methode 2: PC oder Mac

2-3 Min. per PC-Update

10 Min. per App (Android)

4 Std. per App (Apple iOS)

Wir empfehlen die Verwendung von PC oder Android anstelle von Apple iOS, da Apple iOS nur eine langsame BLE-Datenübertragung unterstützt.

Methode 1

Firmware-Aktualisierung mit Android / Apple iOS

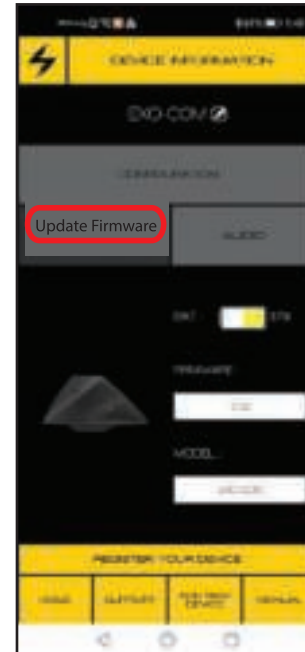

Verbinden Sie das Gerät mit der EXO-COM Mobile App wie auf Seiten 7-8 beschrieben. Tippen Sie auf "FIRMWARE AKTUALISIEREN" und befolgen Sie die Anweisungen auf dem Bildschirm.

Methode 2

Firmware-Aktualisierung mit PC oder Mac

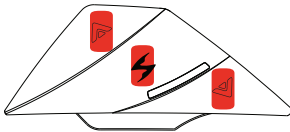

1. Drücken Sie alle drei vorderen Tasten gleichzeitig, um die EXO-COM Einheit zurückzusetzen. Die LED erlischt während des Zurücksetzens.



2. Nachdem Sie die drei Tasten losgelassen haben, halten Sie die Ein- / Aus-Taste **SOFORT** etwa drei Sekunden lang gedrückt, bis die LED wieder erlischt.

Die LED ist aus und EXO-COM befindet sich jetzt im Update-Modus.



3. Starten Sie den EXO-COM Firmware-Aktualisierungsassistenten.

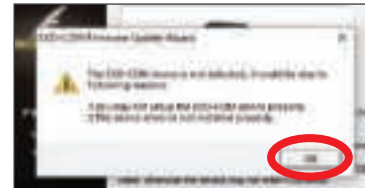

4. Klicken Sie auf "OK".

Wenn die Warnung "Gerät nicht erkannt" angezeigt wird, wiederholen Sie bitte Schritt 1 und 2.



5. Klicken Sie auf "Weiter".



7. Klicken Sie auf "Fertig stellen". Firmware-Aktualisierung abgeschlossen.



6. Überprüfen Sie die gewünschte Sprache und klicken Sie auf "Weiter".

Montageadapter

Nur im EXO-Com-Einzelhandelspaket enthalten
oder separat als einzelnes Zubehörteil erhältlich.

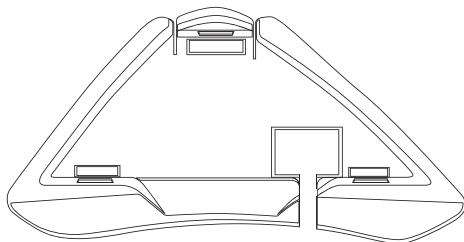

**Montageadapter für
den EXO-COM Controller**

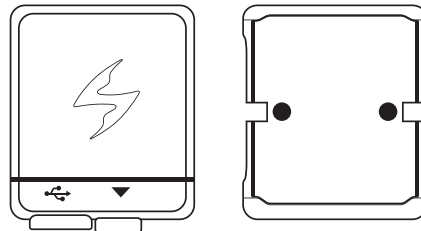

**Montageadapter für
den EXO-COM Akku**

- Der Montageadaptersatz ist nur für EXO-COM Benutzer von EXO HX1, EXO S1 und EXO-Tech Carbon gedacht.
- Wir empfehlen, EXO-COM Klebestreifen nicht mehr als einmal anzubringen / abzunehmen.

Haftungsausschluss

Der Montageadaptersatz wurde ausschließlich für Scorpion EXO HX1, EXO S1 und EXO-Tech Carbon entwickelt.
Der Montageadaptersatz darf in Europa nur mit den aufgeführten Modellen verkauft, vertrieben und verwendet.
Bei Installation auf anderen Scorpion-Modellen oder anderen Helmmarken, oder der Benutzung für andere Zwecke erlischt die EXO-COM Garantie.

Adaptermontage

Montage des EXO-COM Controllers

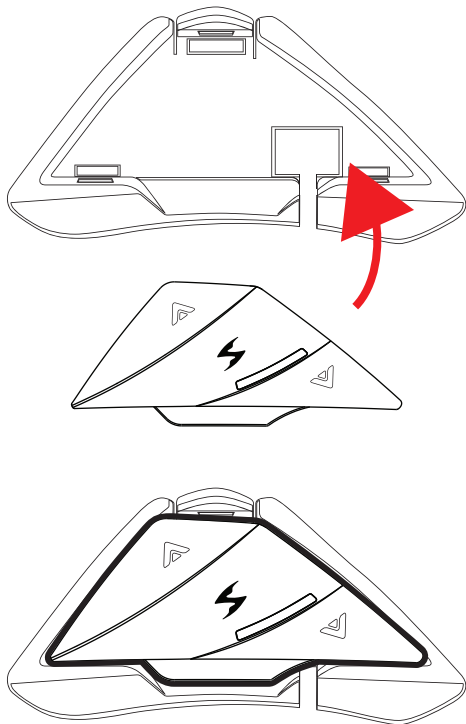

Montage des EXO-COM Akkus

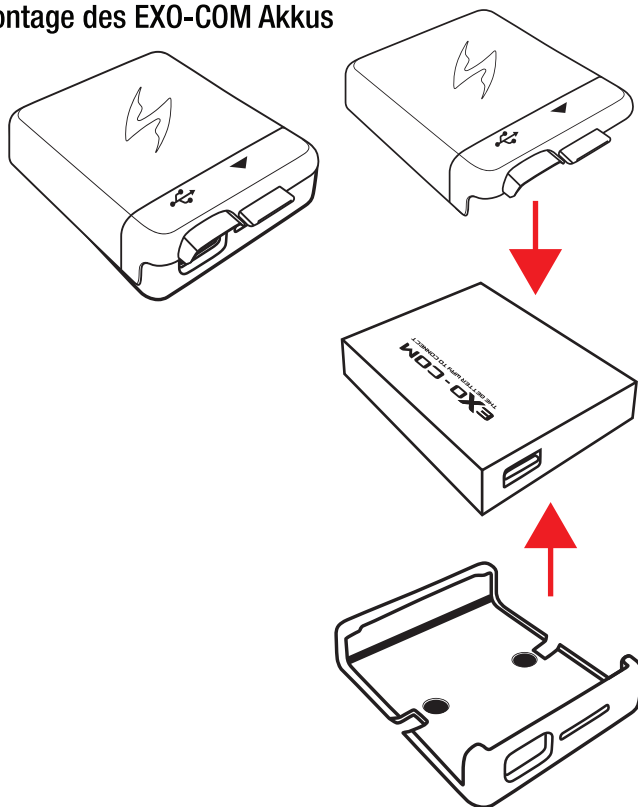

Ausschließlich kompatible Modelle

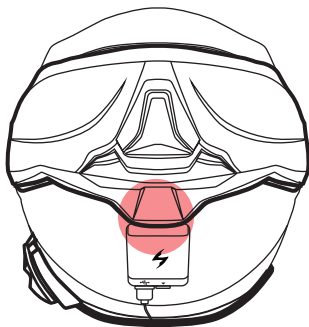
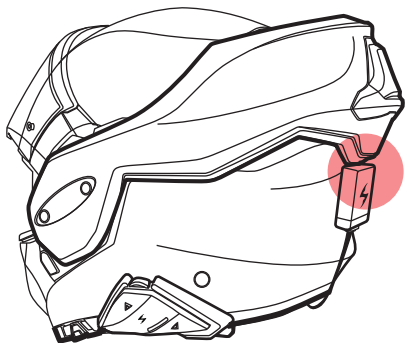

Für EXO-Tech Carbon, bitte überprüfen Sie, dass zwischen dem Kinnbügel und dem Akkugehäuse ausreichend Platz vorhanden ist.

EXO-S1

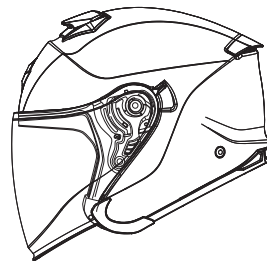

EXO-HX1



EXO-TECH
(Carbon)

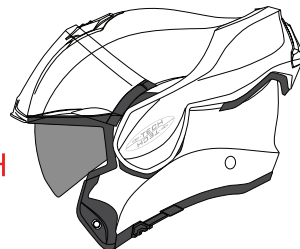

AKKU WARNUNG

Die UCLEAR™ /ScorpionExo® Helm-Headsets enthalten einen wiederaufladbaren Lithium-Ionen Polymer Akku. Um die Gefahr von Bränden oder Verbrennungen zu verringern, dürfen Sie den Akku nicht demontieren, quetschen, durchstechen, die Kontakte kurzschließen und ihn nicht im Feuer oder Wasser entsorgen.

HINWEISE ZUM AUFLADEN

Um das Risiko von Verletzungen, Stromschlägen, Bränden oder Schäden an Geräten zu verringern, befolgen Sie bitte alle folgenden Anweisungen:

- Tauchen Sie das Headset, das Netzteil und die Lautsprecher nicht in Wasser ein.
- Montieren, platzieren oder verwenden Sie das Produkt nicht in der Nähe von Wärmequellen wie z.B. Herd, Heizkörper, Ofen, Toaster, Kaffeemaschine oder anderen Geräten, die Wärme abgeben.
- Verwenden Sie zum Aufladen des Headsets stets das mitgelieferte Netzteil und das im Lieferumfang enthaltene Kabel. Die Verwendung eines falschen Netzteils zum Laden des Produkts kann zu dauerhaften Schäden am Produkt führen und die Garantie erlöschen lassen.

GARANTIE

Ungeachtet der gesetzlichen Gewährleistung gilt für das Produkt eine Garantie von 2 Jahren (Haupteinheit) und 1 Jahr (Zubehör) vom Hersteller ab dem Kaufdatum. Bitte legen Sie den Kaufbeleg vor, wenn Sie den Artikel an den Lieferanten zurücksenden.

Die Garantie erstreckt sich nur auf Material- und Herstellungsfehler. Die Garantie erlischt durch unbefugte Reparaturen, Zweckentfremdung, Fehlanwendung, Manipulation des Produkts, Modifikationen, Aktualisierungen oder Folgen von Verstößen gegen die in der Produktbroschüre dargelegten Richtlinien oder durch eine der in dieser Broschüre oder in unserer technischen Veröffentlichung aufgeführten Handlungen, die von Zeit zu Zeit der Öffentlichkeit zugänglich gemacht werden und die die Garantie aufgehoben hätten. Die Garantie erstreckt sich nicht auf die Datenwiederherstellung und physische Schäden durch Nutzung, Schäden infolge von Unfällen, Lagerung, Verlust oder Datenverlust oder Schäden während Reparaturen oder Transporten. Der Absender trägt alle Transportkosten für funktionsfähige Produkte, die jedoch als fehlerhaft erklärt wurden.

BESCHRÄNKUNGEN DER GARANTIE

Alle Produktgarantien für das Produkt von UCLEAR™ /ScorpionExo® sind auf die im Produkthandbuch genannten beschränkt.

VERZICHT UND HAFTUNGSAUSSCHLUSS

BITwave Pte Ltd. /Kido Sports Co., Ltd. und alle seine Bevollmächtigten, Vertreter, Distributoren, Lieferanten und Wiederverkäufer sind nicht haftbar und werden von jeglichen Rechtsstreitigkeiten, Forderungen, Schulden, Forderungen, Klagen und Haftungen freigestellt, die sich direkt oder indirekt aus dem Betrieb oder der Verwendung des Produkts für Schäden, Verluste, Beeinträchtigungen, Schmerzen, Leiden, Unannehmlichkeiten, Verluste und Verletzungen, einschließlich Krankheiten, Belastungen, Brüche, teilweise und/oder vollständige Lähmungen, Tod oder andere Krankheiten, die eine schwere Behinderung entweder für Personen, den Benutzer, andere Dritte, deren Besitz oder für Güter und Fahrzeuge verursachen könnten, Eigenschaften, Vermögenswerte unter anderem einschließlich Ihrer eigenen, die von Personen, Organisationen oder Dritten, ob physisch oder anderweitig, erlitten werden und die Ihnen in Zukunft in vollem Umfang durch die Nutzung, den Betrieb, die Fehlfunktion, die Zweckentfremdung, die Entsorgung oder die Reparatur des Produkts oder durch andere Gründe, Bedingungen oder Umstände oder Versuche, dies zu tun, erlaubt sein könnten, unabhängig davon, ob BITwave Pte Ltd. /Kido Sports Co., Ltd. oder einer seiner Vertreter, Partner, Bevollmächtigten, Vertriebspartner, Lieferanten, Wiederverkäufer, Designer, Hersteller oder andere in seiner Liefer- und Vertriebskette oder beteiligte Dritte fahrlässig, unterlässt.

VERZICHT UND HAFTUNGSAUSSCHLUSS (FORTSETZUNG)

Alle Risiken aus dem Betrieb oder der Nutzung des Produkts liegen ausschließlich und vollständig beim Benutzer dieses Produkts, beim Erstkäufer oder bei Dritten, die die volle Verantwortung für alle Verletzungen, Verluste und/oder Schäden übernehmen, unabhängig davon, ob sie ganz oder teilweise durch Fahrlässigkeit, Unterlassungen oder sonstiges Verhalten anderer verursacht wurden, einschließlich derer von BITwave Pte Ltd. /Kido Sports Co., Ltd. und allen seinen Vertretern, Partnern, Agenten, Vertriebspartnern, Lieferanten, Wiederverkäufern und allen anderen in seiner Liefer- und Vertriebskette, entweder aufgrund von Fahrlässigkeit oder Unterlassungen des Designers oder Herstellers oder beteiligter Dritter.

Halten Sie sich immer an die örtlichen Gesetze und Verkehrsvorschriften. Wenn die Verwendung des Produkts durch Gesetze und Vorschriften, einschließlich der Verkehrsgesetze Ihres Landes, nicht gestattet oder erlaubt ist, warnen wir Sie davor, gegen solche Einschränkungen vorzugehen. Sie tragen die volle Verantwortung für Verstöße gegen Gesetze und Vorschriften.

Sie dürfen den Betrieb oder die Verwendung des Produkts oder den Versuch, es von Personen einschließlich Ihnen selbst zu verwenden, nicht zulassen, um die Sicherheit von Personen einschließlich Ihrer eigenen zu gefährden oder Fahrzeugen, Eigentum, Gegenständen, Vieh, Beständen, Vermögenswerten und dergleichen unter keinen Umständen Schaden zuzufügen. Sie oder andere Benutzer des Produkts sind verpflichtet, alle erforderlichen Sicherheitsvorkehrungen und Vorsichtsmaßnahmen zu treffen und auf alle Umgebungsbedingungen zu achten.

VERZICHT UND HAFTUNGSAUSSCHLUSS (FORTSETZUNG)

Verwenden Sie das Produkt nicht, wenn Sie körperlich nicht in der Lage sind, dies auf sichere Weise zu tun, wenn Sie während des Betriebs Alkohol oder eine bewusstseinsverändernde Substanz konsumiert haben oder konsumieren werden, sodass Ihre Wachsamkeit beeinträchtigt wird, oder wenn Sie irgendwelche medizinischen Beschränkungen oder Bedürfnisse haben, die Ihre Fähigkeiten, dies auf sichere Weise zu tun, beeinträchtigen könnten. Wir warnen vor den damit verbundenen, unvorhersehbaren und unbegrenzten Risiken und Gefahren bei der Verwendung des Produkts im Straßenverkehr, einschließlich Verletzungen oder Krankheiten, Belastungen, Brüchen, teilweiser und/oder vollständiger Lähmung, Tod oder anderen Krankheiten, die zu einer schweren Behinderung aufgrund jeglicher Ursachen führen können. Dieses Produkt darf nur von Personen im Alter von achtzehn (18) Jahren und darüber verwendet werden, sofern die Warnhinweise, Risiken und Nutzungsbedingungen vollumfänglich verstanden wurden. Sie bestätigen, dass Sie diese Haftungsfreistellung gelesen und die Bedingungen vollständig verstanden haben und dass Sie wesentliche Rechte durch die Nutzung oder den Versuch der Nutzung des Produkts aufgeben.

KORREKTE ENTSORGUNG DIESES PRODUKTS

Entsorgen Sie dieses Produkt nicht zusammen mit anderen Haushaltsabfällen am Ende seiner Nutzungsdauer. Es gibt ein separates Sammelsystem für gebrauchte Elektronikprodukte in Übereinstimmung mit den gesetzlichen Bestimmungen, die eine ordnungsgemäße Behandlung, Rückgewinnung und Recycling erfordern. Privatanwender müssen sich entweder an den Händler, bei dem sie dieses Produkt gekauft haben oder an ihre örtliche Gemeindeverwaltung wenden, um zu erfahren, wo und wie sie dieses Produkt zum umweltfreundlichen Recycling bringen können. Geschäftskunden müssen sich an ihre Lieferanten wenden und sich an die Allgemeinen Geschäftsbedingungen des Kaufvertrages halten. Dieses Produkt sollte nicht mit anderen gewerblichen Abfällen zur Entsorgung vermischt werden.

PRODUKT INFORMATION

BITwave Pte Ltd. /Kido Sports Co., Ltd. und alle seine Vertreter, Bevollmächtigten, Distributoren, Lieferanten oder Wiederverkäufer sind nicht verantwortlich für Folgen, die sich aus Fehlern oder Auslassungen in der Anleitung oder direkt oder indirekt aus der Verwendung der hierin enthaltenen Informationen ergeben. BITwave Pte Ltd. /Kido Sports Co., Ltd. behält sich das Recht vor, das Produktdesign oder die Bedienungsanleitung ohne Einschränkungen und ohne jegliche Verpflichtung zur Benachrichtigung der Benutzer zu ändern oder zu verbessern. Alle Informationen hier sind zum Zeitpunkt des Drucks korrekt.

Die neuesten Versionen des Produkts, der Firmware und des Zubehörs finden Sie unter www.uleardigital.com.

PERSONLICHE SICHERHEIT

Öffnen Sie nicht die Versiegelung der Hardware, manipulieren, reparieren oder modifizieren Sie keine Teile. Bringen Sie das Produkt nicht mit metallischen Gegenständen, Teilen oder chemischen Produkten in Kontakt. Ein Verstoß gegen die oben genannten Bestimmungen führt zu möglichen Brandgefahren und Unfällen. Wenden Sie sich bei Fehlfunktionen Ihres Produkts bitte an den technischen Support oder an Ihren lokalen Lieferanten.

TECHNISCHER SUPPORT (NORDAMERIKA)

Für weitere Infos besuchen Sie bitte unsere Webseite:
WWW.SCORPIONUSA.COM (USA)

TECHNISCHER SUPPORT (EUROPA)

SCORPIONSPORTS.EU (EU)

URHEBERRECHTE

Copyright © 2018 BITwave Pte Ltd. Alle Rechte vorbehalten.
Kein Teil dieser Bedienungsanleitung darf ohne vorherige schriftliche Genehmigung von BITwave Pte Ltd. in irgendeiner Form oder Prozess reproduziert werden.

LIZENZEN

Die Marke UCLEAR™ und das Logo sind ausschließliches Eigentum der BITwave Pte Ltd. Jede Verwendung der Marke durch Dritte ohne vorherige schriftliche Genehmigung der BITwave Pte Ltd. stellt eine Verletzung der gesetzlichen Rechte dar.
Die Marke Bluetooth™ ist Eigentum von Bluetooth SIG und wird unter Lizenz von BITwave Pte Ltd. verwendet.

IC SAR STATEMENT

Dieses EUT entspricht der SAR für die allgemeine Bevölkerung / unkontrollierte Expositionsgrenzwerte in IC RSS-102 und wurde gemäß den in IEEE 1528 und IEC 62209 festgelegten Messmethoden und -verfahren getestet. Dieses Gerät sollte mit einem Mindestabstand von 5 mm zwischen der Antenne und Ihrem Kopf installiert und betrieben werden. Dieses Gerät und seine Antenne(n) darf nicht in der Nähe von oder zusammen mit anderen Antennen oder Sendern betrieben werden.

FCC/SAR KONFORMITÄTSERKLÄRUNG

Änderungen oder Modifikationen an diesem Gerät, die nicht ausdrücklich vom Hersteller zugelassen sind, können zum Verlust der allgemeinen Betriebserlaubnis führen. Dieses Gerät wurde getestet und entspricht den Grenzwerten für ein digitales Gerät der Klasse B gemäß Teil 15 der FCC-Vorschriften. Diese Grenzwerte sollen einen angemessenen Schutz vor schädlichen Störungen in einer Wohnumgebung bieten. Dieses Gerät verursacht und verwendet Energie im Radiofrequenzbereich und kann auf solchen Frequenzen ausstrahlen. Falls es nicht in Übereinstimmung mit den Anweisungen installiert und verwendet wird, kann es Störungen der Funkkommunikation verursachen. Es gibt jedoch keine Garantie dafür, dass bei einer bestimmten Installation keine Störungen auftreten können. Wenn dieses Gerät schädliche Störungen des Radio- oder TV-Empfangs erzeugt, was durch das Aus- und Einschalten des Geräts ermittelt werden kann, sollte der Anwender versuchen, die Störungen durch eine oder mehrere der folgenden Maßnahmen zu beheben:

- Die Empfangsantenne neu ausrichten/aufstellen.
- Den Abstand zwischen dem Gerät und dem Empfänger vergrößern.
- Schließen Sie das Gerät an eine Steckdose an, die nicht an den Stromkreis des Empfängers angeschlossen ist.
- Fragen Sie den Händler oder einen erfahrenen Radio- und Fernstechniker um Rat.

FCC/ SAR KONFORMITÄTSERKLÄRUNG

Dieses Gerät entspricht den FCC-Grenzwerten für Strahlenbelastung, die für eine unkontrollierte Umgebung dargelegt werden. Der Endverbraucher muss die spezifischen Betriebsanleitungen befolgen, um die Einhaltung der RF-Belastung zu gewährleisten. Dieser Sender und seine Antenne(n) darf nicht in der Nähe von oder zusammen mit anderen Antennen oder Sendern betrieben werden. Die tragbare Vorrichtung wurde entwickelt, um die von der Federal Communications Commission (USA) festgelegten Anforderungen an die Exposition gegenüber Funkwellen zu erfüllen. Diese Anforderungen legen einen SAR-Grenzwert von 1,6 W/kg fest, gemittelt über ein Gramm Gewebe. Der höchste SAR-Wert, der nach dieser Norm bei der Produktzertifizierung für die Verwendung bei ordnungsgemäßem Tragen am Körper angegeben wurde, beträgt 0,919 W/kg.

Hinweis: Der Hersteller ist nicht verantwortlich für Radio- oder Fernsehstörungen, die durch unbefugte Änderungen an diesem Gerät verursacht werden. Solche Änderungen können die Berechtigung des Benutzers zum Betrieb des Geräts aufheben.

CE/ SAR KONFORMITÄTSERKLÄRUNG

Dieses Gerät entspricht den CE-Grenzwerten für Strahlenbelastung, die für eine unkontrollierte Umgebung dargelegt werden. Der Endverbraucher muss die spezifischen Betriebsanleitungen befolgen, um die Einhaltung der RF-Belastung zu gewährleisten.

Diese Anforderungen legen einen SAR-Grenzwert von 2,0 W/kg fest, gemittelt über ein Gramm Gewebe. Um die oben genannte Anforderung zu erfüllen, sollte das Gerät im Normalbetrieb mindestens 5 mm vom menschlichen Körper entfernt aufgestellt werden.



Powered by
 UCLEAR

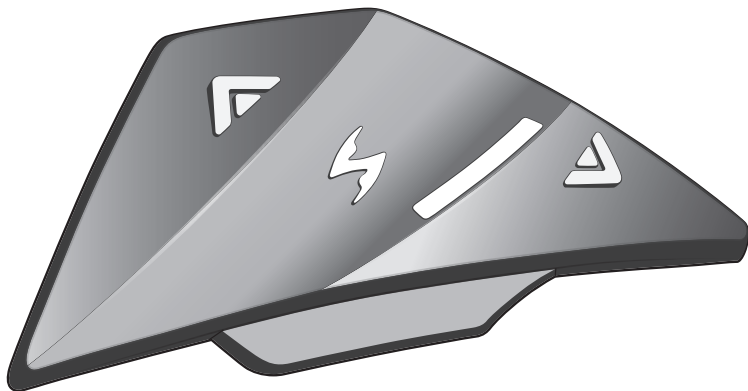

4-Rider DynaMESH Intercom
Intercom Range: Up to 0.8KM
(.5 mile) per person
Dual Boomless Microphones

EXO-COM
THE BETTER WAY TO CONNECT
USER MANUAL



POWERED BY



EXO-COM

THE BETTER WAY TO CONNECT

USER MANUAL

INDEX

<u>PACKAGE CONTENTS</u>	2	<u>INTERCOM GROUP PAIRING SETUP</u>	11
<u>LED INDICATOR</u>	3	<u>INTERCOM CONTROL</u>	12
<u>SPEAKER/MIC INSTALLATION</u>	4	<u>RESET</u>	12
<u>CONTROLLER INSTALLATION</u>	5	<u>INTERCOM PAIRING SETUP (OTHER BRAND)</u>	13
<u>BATTERY INSTALLATION</u>	5	<u>MUSIC SHARING</u>	14-15
<u>WIRE STORAGE</u>	6	<u>BATTERY RECHARGE</u>	15
<u>ACTIVATE PHONE PAIRING</u>	7	<u>VOICE PROMPT LANGUAGE SETTING</u>	16-18
<u>PAIRING EXO-COM TO APP</u>	8	<u>FIRMWARE UPDATE</u>	19-21
<u>BASIC CONTROL</u>	9	<u>MOUNTING ADAPTER</u>	22
<u>MUSIC</u>	10	<u>MOUNTING ADAPTER ASSEMBLE</u>	23-24
<u>ACTIVATE SIRI/GOOGLE ASSISTANT</u>	10	<u>IMPORTANT NOTICES & WARRANTY INFO</u>	25-34



Package Contents

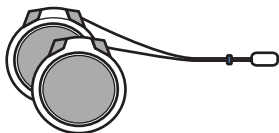
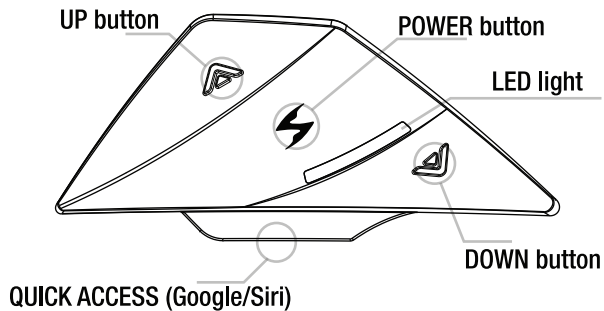

MIC/SPEAKER

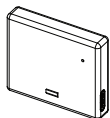

BATTERY



USB-C CABLE



VELCRO

2 x Circular Velcro for Speaker/Mic,
3 x Capsule Velcro for wire management



QUICK START GUIDE
- EN, FR, DE, ES, IT

RETAIL PACKAGE ONLY

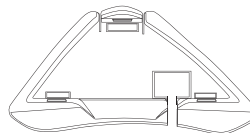

MOUNTING ADAPTER

Mounting Adapter for
EXO-COM controller



Mounting Adapter for
EXO-COM battery

LED Indicator

BLUE Blinking - Power on state
Double Blink - Phone call in progress
Music Playing

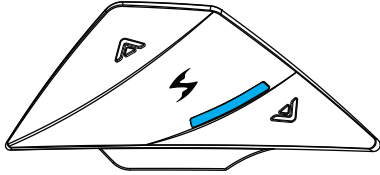

RED Blinking - Powering off
Battery low

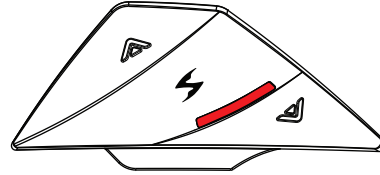

PURPLE Blinking - Intercom Pairing Mode

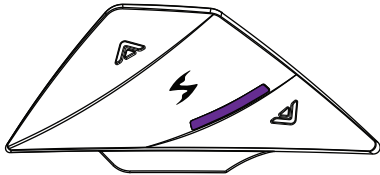

BLUE/RED Alternate - Bluetooth phone pairing mode
Blinking - Music Share Pairing, Incoming call

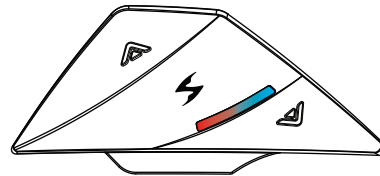

GREEN Blinking - Intercom connected

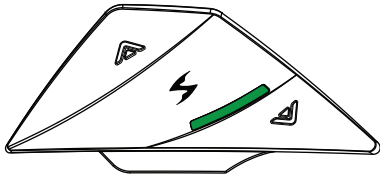

Mic/Speaker Installation

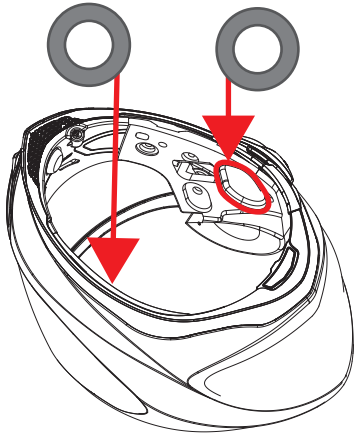

1. INSTALLING CIRCLE VELCRO

Circle Velcro may need to be attached to the speaker pockets first to fix the mic/speaker.

- 1) Remove the liner completely referring to helmet manual.
- 2) Find the speaker pockets on EPS, peel off the sticker paper on Velcro, and put one of each circle Velcro inside them.

2. MIC/SPEAKER INSTALLATION

After the Velcro sits properly on the speaker pocket, peel off the sticker paper on the Fabric (that was paired to Velcro), and attach it to the back of mic/speaker.

Attach the mic/speaker to the Velcro. Make sure the mic is positioned at bottom, and mic hole is facing front (for best position to accept voices).

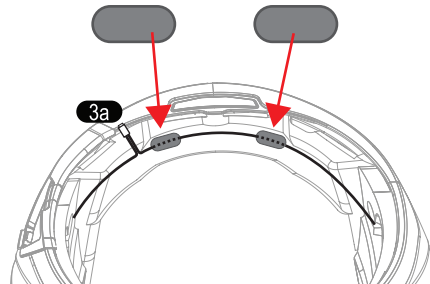
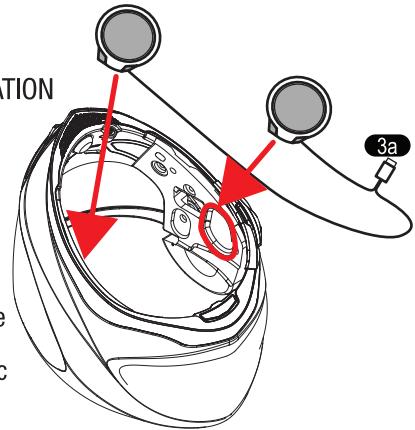

Put the mic/speaker cable on the back of bottom EPS referring to the above picture. You can tidy it up by fixing it with Ellipse Velcro.

Make sure the male connector (3a) is properly positioned to be paired with female connector (3A) in the Controller.

Controller Installation

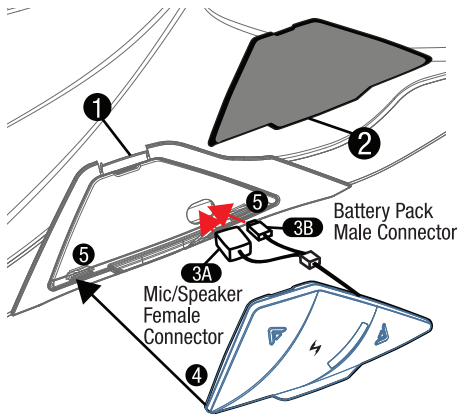

Push up the Locking Lever (1) to remove EXO-COM Controller Cover (2), and put Mic/Speaker Female Connector (3A) into the hole first, and then Battery Pack Male Connector (3B) referring to the above picture.

Install the EXO-COM Controller (4), and make sure it is properly positioned by sitting on two bumps (5) at the bottom.

Connect the mic/speaker's female connector (3A) to its male connector (3a).

Reverse the process to remove the EXO-COM.

Battery Installation

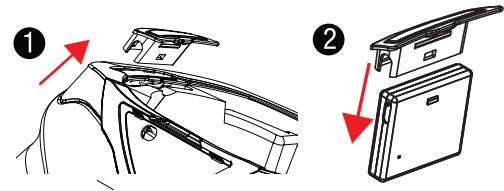

1. Remove the Battery Pack Cover from the back/bottom side of the helmet.

2. Assemble it to the Battery Pack.

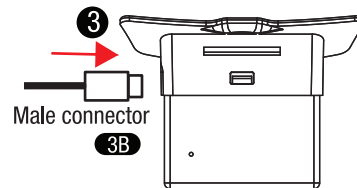

3. Plug the Battery Pack male connector (3B) to the Battery Pack referring to the above picture.

Wire Storage

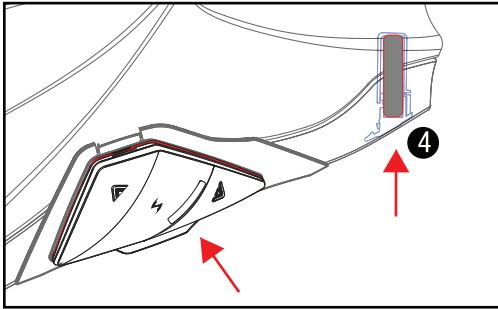

4. Put the Battery Pack back to the slot where the Battery Pack Cover is originally positioned.

Make sure the EXO-COM Controller, the Battery Pack Assembly, Mic/Speaker and its wire are all properly set.

To find detailed information about using the EXO-COM Controller, refer to the EXO-COM Quick Start Guide, or User's Manual by scanning QR code in the EXO-COM Quick Start Guide.

NOTE: WHEN YOU RE-INSTALL THE LINER, CHECK IF ANY PART OF EXO-COM WIRE IS ON THE LINER SNAP HOLE. IT MAY CAUSE WIRE DISCONNECTION IF THE SNAP STRONGLY PUSHES THE WIRE.

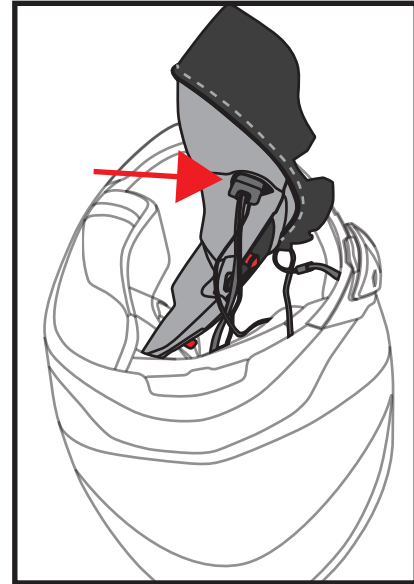

Put the wires into the pocket of left cheek pad. It will help you ride comfortably.

Activate Phone Pairing

1

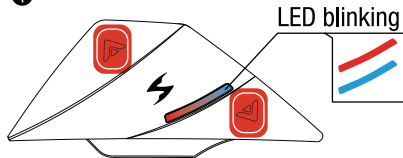

Hold UP+DOWN 2 sec.

2



Find EXO-Com in your phone's Bluetooth device list, and tap the name to pair the device.

3

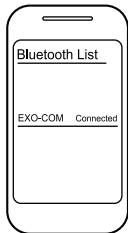

Once paired, LED turns blue. Device is ready for calls and media streaming.

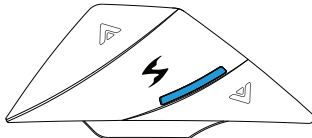

► Pick up Incoming Call



Press POWER once, or just say "Hello"

► End / Reject Incoming Call



Hold POWER 2 sec.

► Swap Call



Press POWER once

► Last Number Redial



Hold POWER+UP 2 sec.

Pairing EXO-COM to App

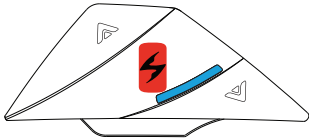

1. Turn on the EXO-Com, and pair it to the phone first.
2. Press POWER once.
3. Now it is ready to connect to the app.

1 Homepage

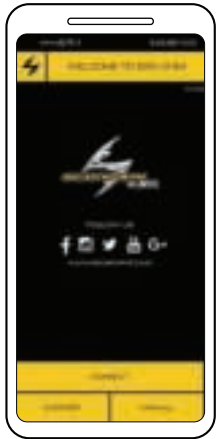

2 Connect EXO-Com



3 Device Information



4 Configuration



Firmware Update

Easy firmware update: Click update button on EXO-COM app, and follow on-screen instructions.

Firmware update via PC: Visit www.uclear.eu or www.ucleardigital.com (North America)

Basic Control



Press



Press Twice



Hold 2 sec.



Hold 5 sec.



Hold until light changes

On

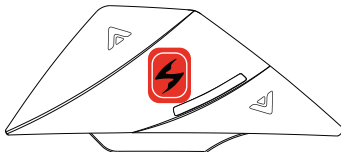

Hold POWER 2 sec.

Off



Hold POWER 5 sec.

Volume Up

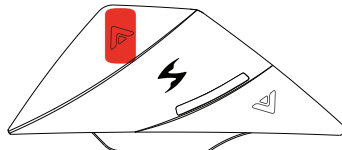

Press UP once.

Volume Down

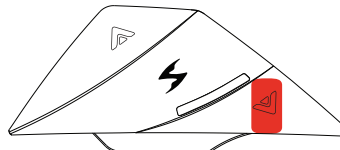

Press DOWN once.

Music

▶ Play



Press POWER x 2 times

|| Pause



Press POWER once

▶▶ Skip track

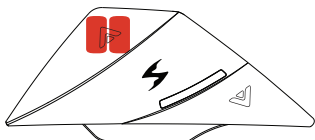

Press UP x 2 times.

◀◀ Backtrack

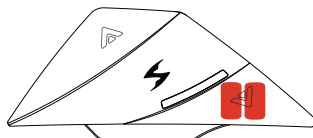

Press DOWN x 2 times.

Activate Siri/Google Assistant

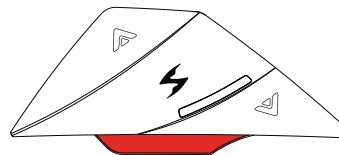

Press QUICK ACCESS twice, wait for tone

Product Support & Manual Download

SCORPIONSPTS.EU (EU)
SCORPIONUSA.COM (USA)



SCORPIONSPTS.EU (EU)



SCORPIONEXO.COM (USA)

Intercom Group Pairing Setup

The initial setup

1

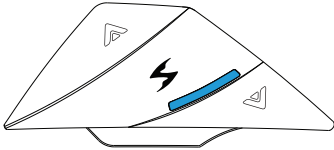

Power ON Status

2

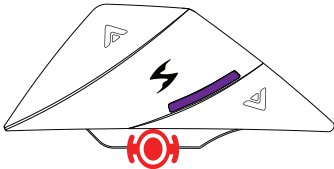

Press and hold QUICK ACCESS for 5 secs until LED blinks purple.

Verify all units to be paired are blinking purple before next step.

3

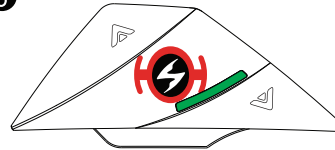

Press POWER on one EXO-COM device to initiate pairing process. The units will blink green once they are connected.

4

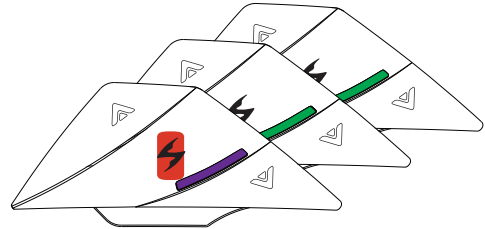

The last unit to pair continues to blink purple for 15 secs before system ends the pairing process.

Optional: Press POWER once on the last unit blinking purple to end pairing manually.

Intercom Control

After initial setup

► Intercom Connect

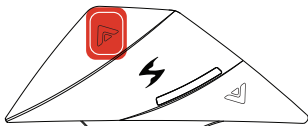

Hold UP 2 sec.

► Intercom Disconnect

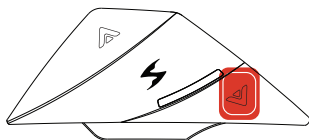

Hold DOWN 2 sec.

► Microphone Mute/Unmute



Press POWER 3 times

Reset

Reset

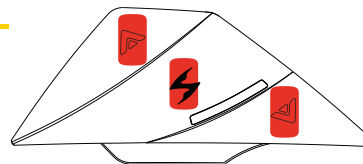

Press UP+POWER+DOWN together once

NOTE: 3-Button reset is a clearing/reboot process. It will NOT reset your EXO-COM device to factory defaults, or erase settings or pairings.

To manually reboot EXO-COM devices, use the 3-button reset (does not erase your settings).

Press & hold POWER + UP + DOWN at the same for a few seconds.

Afterwards, power the unit back on. If the unit does not power on, try resetting again while it is plugged into its charger.

If you experience further problems, please contact UCLEAR Support.

Intercom Pairing Setup (Other Brand)

Intercom Pairing (Other Brand) Setup

- 1 Set up other brand in "Phone Pairing mode"
(please refer to other brand user manual)

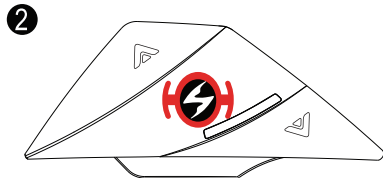

From OFF MODE,
Press POWER until LED turns
to purple (about 15 sec.)

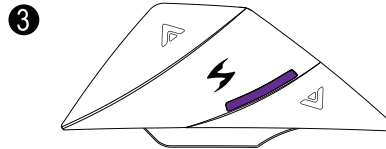

If the LED is purple, take off
your hand from the device,
and wait until LED turns green.

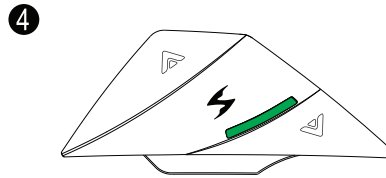

If the LED is green, you are
successfully connected. If the
LED is purple, go back to step 1.

1 EXO-Com A

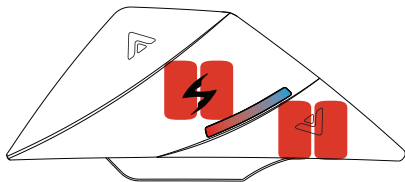

- Power ON state.
- Press Power and Down twice quickly.
- LED indicator will blink **blue** and **red**

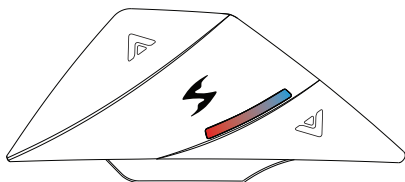

- Primary unit is the device paired to the phone that is playing the music
- Play/pause commands on Primary unit will affect both devices.

2 EXO-Com B

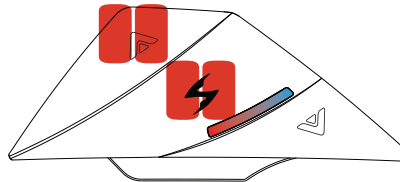

- Power ON state.
- Press Power and Up twice quickly.
- LED indicator will blink **blue** and **red**

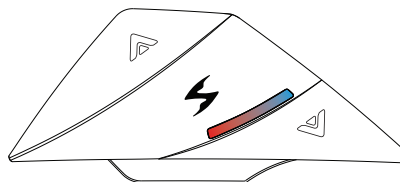

- Secondary unit will receive the music shared by primary unit.
- Play/pause commands on Secondary unit will not affect Primary unit.

3 EXO-Com A & B

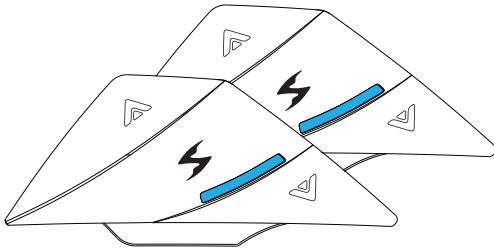

- Both EXO-COM units will start blinking blue when pairing completes.
- Control music playback and volume as shown on 'Music'

Example: Press POWER twice to start music play.
Press POWER once to pause music.

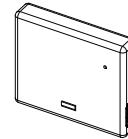

To charge the battery, we recommend using the USB-C cable included into the package.

LED turns red while charging.
LED turns blue when fully charged.

Voice Prompt Language Setting

7 Languages are prepared :

- English, French, German, Spanish, Italian, Chinese, Korean

English and French are default setting.

If you need to change the voice prompt setting, you can change it via PC or APP(iOS, Android)

2-3 min. via PC update

10 min. via App(Android)

4 hrs. via App(Apple iOS)

We recommend using PC or Android rather than Apple iOS as Apple iOS only supports a slow BLE data transmission.

① Select CONFIGURATION

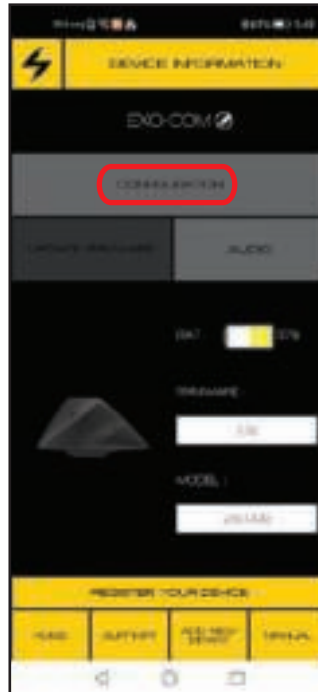

② Select VOICE PROMPT



3 Select Language



4 Confirm Download

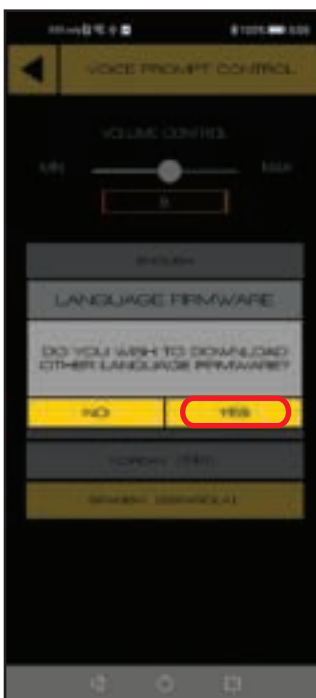

5 Download and Firmware Update

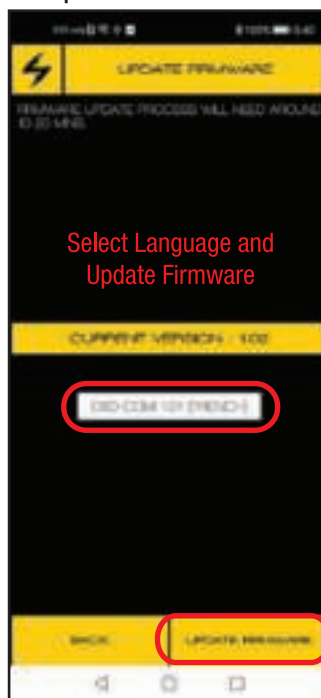

6 Update Firmware



7 Update the Language and Reboot



8 Complete the Update



Firmware Update can be done via

Method 1. EXO-COM Mobile App

Method 2. PC or Mac

2-3 min. via PC update

10 min. via App(Android)

4 hrs. via App(Apple iOS)

We recommend using PC or Android rather than Apple iOS as Apple iOS only supports a slow BLE data transmission.

Method 1

Firmware Update via Android/Apple iOS

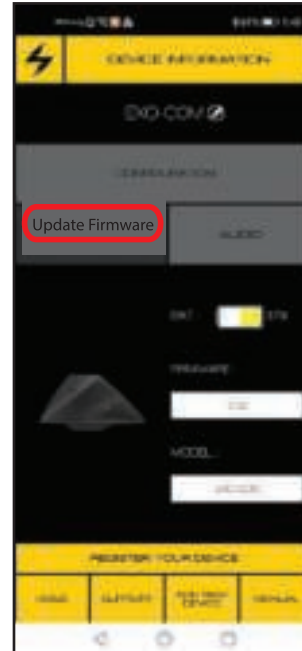

Connect device to EXO-COM Mobile App as shown on pages 7-8. Tap 'UPDATE FIRMWARE' and follow on-screen instructions.

Firmware Update

Method 2

Firmware Update via PC or Mac



1. Press all three front buttons simultaneously to reset the EXO-COM unit. The LED will switch off during this reset.



2. After releasing the three buttons, **IMMEDIATELY** press and hold the power button for about three seconds until the LED goes off again.

The LED is off, and EXO-COM is now in the update mode.



3. Start EXO-COM firmware Update Wizard

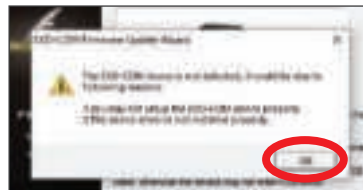

4. Click 'OK'

If you see the 'device not detected' alert, please repeat steps 1 & 2.



5. Click 'Next'



7. Click 'Finish'. Firmware update completed.



6. Check the language you want, and click 'Next'

Mounting Adapter

Included only in EXO-Com retail package, or sold separately as an individual accessory part.

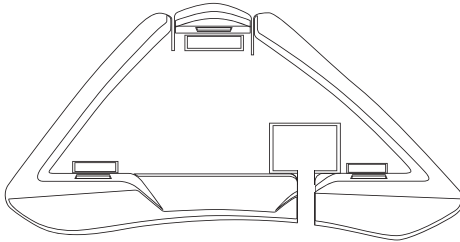

Mounting Adapter for EXO-COM controller

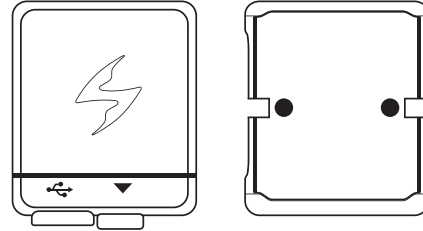

Mounting Adapter for EXO-COM battery

- Mounting Adapter kit is for EXO-COM users who have EXO HX1, EXO S1, EXO-Tech Carbon only.
- We do not recommend attaching/detaching EXO-COM mount adhesives more than once.

Disclaimer

Mounting Adapter kit is designed for the Scorpion EXO HX1, EXO S1, and EXO-Tech Carbon exclusively. Mounting Adapter kit is intended to be sold, distributed, and used in Europe with the listed models only.

If installed on any other Scorpion model or any other helmet brand, or used for unintended purpose, the EXO-Com warranty will be considered void.

Mounting Adapter Assembly

Mounting Adapter assembly for EXO-COM controller

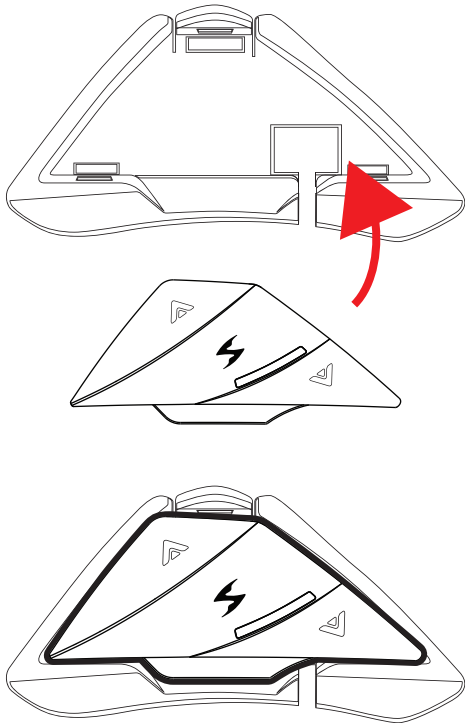

Mounting Adapter assembly for EXO-COM battery

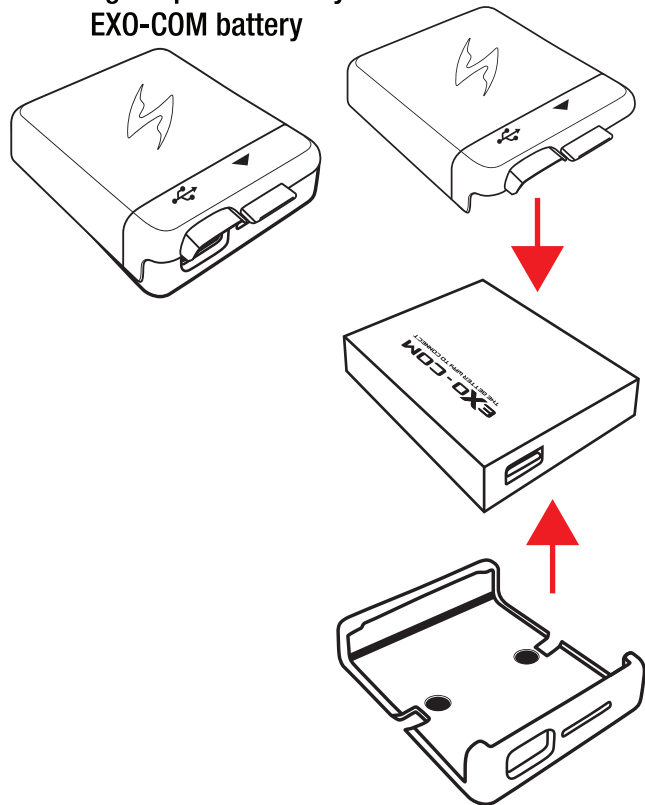

Exclusively Compatible Models

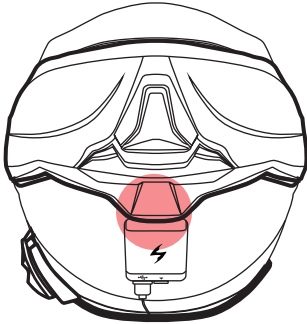
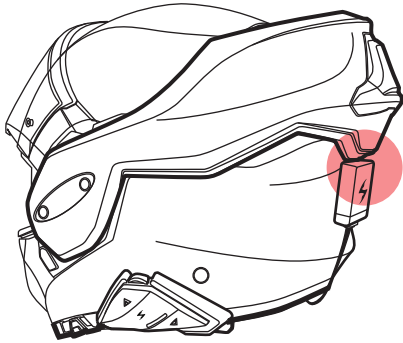

For EXO-Tech Carbon, please check if there is enough space between chin bar and battery housing.

EXO-S1

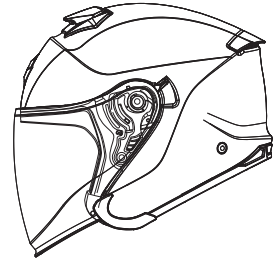

EXO-HX1

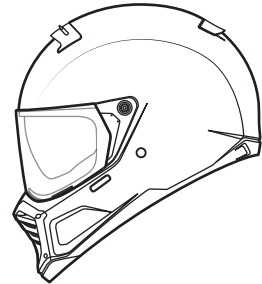

EXO-TECH
(Carbon)

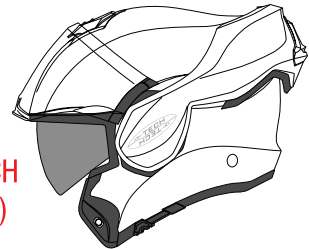

BATTERY WARNING

The UCLEAR™ /ScorpionExo® helmet communicator contains a rechargeable lithium ion polymer battery. To reduce risks of fire or burns, do not disassemble, crush, puncture, short external contacts or dispose in fire or water.

CHARGING NOTICE

To reduce the risk of personal injury, electrical shock, fire or damage to equipments, please follow all the instructions below:

- Do not immerse the product, AC adaptor or speakers in water.
- Do not install, place or use the product near any source of heat for example: stove, radiator, oven, toaster, coffee maker or other apparatus that gives off heat.
- Always use the provided AC power adaptor and cable included in the package to charge the product. Use of any incorrect power supply to charge the product may cause permanent damage to the product and render the warranty void.

WARRANTY

Without prejudice of legal warranty, the product is covered under a 2 year warranty (control units), and 1 year warranty (accessories) by manufacturer from the date of purchase. Please produce the proof of purchase when you return the item to the supplier.

The warranty covers material and manufacturing defects only.

The warranty is voided by any unauthorized repairs, misuse, misapplication, tampering of the product, modifications, upgrading or results of any failures to follow the guidelines as set out in the product brochure by any of the actions specified in this brochure or anywhere in our technical publishing released to the public from time to time which would have voided the warranty.

Warranty does not cover data recovery and physical deterioration due to use, damages resulting from accidents, storage, loss or data loss or damage during repairs or transits.

The sender will bear all transportation charges for functioning products but which were declared defective.

All product warranties for the product by UCLEAR™ /ScorpionExo® are limited to those mentioned in the product manual.

LIMITATIONS OF WARRANTY

All product warranties for the product by UCLEAR™ /ScorpionExo® are limited to those mentioned in the product manual.

WAIVER AND DISCLAIMER

BITwave Pte Ltd. /Kido Sports Co., Ltd. and all their representatives, agents, distributors, suppliers and resellers shall not be liable and will be held harmless from any and all litigation, claims, debts, demands, actions and liability which may arise, directly or indirectly, from operating or using the product for any damages, losses, distress, pain, suffering, discomfort, loss and injuries including bodily harm illness, strains, fractures, partial and/or total paralysis, death or other ailments that could cause serious disability either to any persons, or any parties whether the user or other third parties or their possessions, or to any goods, vehicles, properties, assets among others including your own suffered by any persons, organizations, or any third parties whether physical or otherwise and which may accrue to you in the future, to the fullest extent permitted by law as a result of the use, operation, malfunctioning, misuse, disposal or repairs of the product or any other reasons, conditions or circumstances or attempts to do so whether due negligence, omissions or otherwise of BITwave Pte Ltd. /Kido Sports Co., Ltd. or any of their representatives, partners, agents, distributors, suppliers, resellers, designer, manufacturer or any others in its supply and distribution chain or any third parties involved.

WAIVER AND DISCLAIMER (CON'T)

All risks from operating or usage of the product rest solely and entirely with the user of this product, the original purchaser or any third parties, who assumes full responsibility for all injuries, losses and/ or damages, whether caused in whole or in part by the negligence, omissions or other conduct of others, including that of BITwave Pte Ltd. /Kido Sports Co., Ltd. and all their representatives, partners, agents, distributors, suppliers, resellers and all others in its supply and distribution chain either due to the designer's or manufacturer's negligence or omissions or any third parties involved. Always comply with the local law and traffic regulations. Where use of the product is not permitted or allowed by any laws and regulations including the traffic laws of your country, we warn you not to go against such restrictions.

You will bear the full responsibilities of any breaches of law and regulations.

You should not allow the operations or use of the product or any attempts to use it by any persons including yourself to compromise anyone's safety including your own or to cause harm to any vehicles, property, objects, livestock, inventories, assets and the like under any circumstances.

You or any users of the product are to take all necessary safety measures and precautions and to remain alert to all surrounding conditions.

WAIVER AND DISCLAIMER (CON'T)

You are warned not to operate the product if you are not physically capable of doing so in a safe manner, if you have or will consume any alcohol or any mind-altering substance during its operation so that your alertness is compromised or if you have any medical conditions or needs that may compromise your abilities to do so in a safe manner.

We warn you of the inherent, unforeseeable and unlimited risks and dangers in using the product while in traffic, including injury or illness, strains, fractures, partial and/or total paralysis, death or other ailments that could cause serious disability due to any causes.

This product is only for use by persons eighteen (18) years of age and above who have understood the warnings, risks and the terms of use. You confirm that you have read this release of liability and fully understand its terms and that you have given up substantial rights by using or attempting to use the product.

CORRECT DISPOSAL OF THIS PRODUCT

Do not dispose this product with other household wastes at the end of its working life.

There is a separate collection system for used electronic products in accordance with legislation that requires proper treatment, recovery and recycling.

Household users should contact either the retailer where they purchased this product, or their local government office, for details of where and how they can take this item for environmentally safe recycling.

Business users should contact their suppliers and refer to the terms and conditions of the purchase contract.

This product should not be mixed with other commercial wastes for disposal.

PRODUCT INFORMATION

BITwave Pte Ltd. /Kido Sports Co., Ltd. and all their representatives, agents, distributors, suppliers or resellers shall not be held responsible for any consequences arising from any errors or omissions in the guide or resulting directly or indirectly from the use of the information herein. BITwave Pte Ltd. /Kido Sports Co., Ltd. reserves the right to amend or improve the product design or user guide without any restrictions and without any obligation to notify users.

All information here is accurate as of the date of printing.

Please check for latest versions of the product, firmware and accessories at www.ucleardigital.com.

PERSONAL SAFETY

Do not open the seal of the hardware, tamper, repair or modify any parts.

Do not touch the product with metal objects or parts or chemical products.

Violation of the above will lead to potential fire hazards and mishaps.

Please contact the technical support or your local supplier if your product malfunctions.

TECHNICAL SUPPORT (NORTH AMERICA)

For technical or warranty support, please visit:
WWW.SCORPIONUSA.COM (USA)

TECHNICAL SUPPORT (EUROPE)

SCORPIONSPORTS.EU (EU)

COPYRIGHTS

Copyright © 2018 BITwave Pte Ltd. All rights reserved.

No part of this guide may be reproduced in any form or by any process whatsoever without prior written consent from BITwave Pte Ltd.

LICENCES

The UCLEAR™ trademark and logo is exclusively owned by BITwave Pte Ltd.

Any use of the mark by any other parties without prior written permission of BITwave Pte Ltd. constitutes an infringement of legal rights.

The Bluetooth™ trademark is owned by Bluetooth SIG and is used under license by BITwave Pte Ltd.

IC SAR STATEMENT

This EUT is compliance with SAR for general population/uncontrolled exposure limits in IC RSS-102 and had been tested in accordance with the measurement methods and procedures specified in IEEE 1528 and IEC 62209.

This equipment should be installed and operated with minimum distance 0 mm between the radiator and your head.

This device and its antenna(s) must not be co-located or operating in conjunction with any other antenna or transmitter.

Cet appareil est conforme aux limites d'exposition DAS incontrôlée pour la population générale de la norme CNR-102 d'Industrie Canada et a été testé en conformité avec les méthodes de mesure et procédures spécifiées dans IEEE 1528 et IEC 62209. Cet équipement doit être installé et utilisé avec une distance minimale de 0 mm entre le radiateur et votre tête. Cet appareil et sa ou ses antennes ne doivent pas être co-localisés ou fonctionner en conjonction avec tout autre antenne ou transmetteur. Cété testé en conformité avec les méthodes de mesure et procédures spécifiées dans IEEE 1528 et IEC 62209. Cet équipement doit être installé et utilisé avec une distance minimale de 0 mm entre le radiateur et votre tête. Cet appareil et sa ou ses antennes ne doivent pas être co-localisés ou fonctionner en conjonction avec tout autre antenne ou transmetteur.

FCC/SAR COMPLIANCE STATEMENT

Changes or modifications not expressly approved by the party responsible for compliance could void the user's authority to operate the equipment. This equipment has been tested and found to comply with the limits for a Class B digital device, pursuant to Part 15 of the FCC Rules. These limits are designed to provide reasonable protection against harmful interference in a residential installation.

This equipment generates, uses and can radiate radio frequency energy and, if not installed and used in accordance with the instructions, may cause harmful interference to radio communications.

However, there is no guarantee that interference will not occur in a particular installation.

If this equipment does cause harmful interference to radio or television reception, which can be determined by turning the equipment off and on, the user is encouraged to try to correct the interference by one or more of the following measures:

- Reorient or relocate the receiving antenna.
- Increase the separation between the equipment and receiver.
- Connect the Equipment into an outlet on a circuit different from that to which the receiver is connected.
- Consult the dealer or an experienced radio/TV technician for help.

Notice

FCC/SAR COMPLIANCE STATEMENT

This equipment complies with FCC radiation exposure limits set forth for an uncontrolled environment. End user must follow the specific operating instructions for satisfying RF exposure compliance. This transmitter must not be co-located or operating in conjunction with any other antenna or transmitter. The portable device is designed to meet the requirements for exposure to radio waves established by the Federal Communications Commission (USA). These requirements set a SAR limit of 1.6 W/kg averaged over one gram of tissue. The highest SAR value reported under this standard during product certification for use when properly worn on the body is 0.919 W/kg.

Note: The manufacturer is not responsible for any radio or tv interference caused by unauthorized modifications to this equipment. Such modifications could void the user's authority to operate the equipment.

CE SAR COMPLIANCE STATEMENT

This equipment complies with CE radiation exposure limits set forth for an uncontrolled environment. End user must follow the specific operating instructions for satisfying RF exposure compliance. These requirements set a SAR limit of 2.0 W/kg averaged over one gram of tissue. To meet the above requirement, the device should be placed at least 5mm away from human body in normal use condition.



Powered by



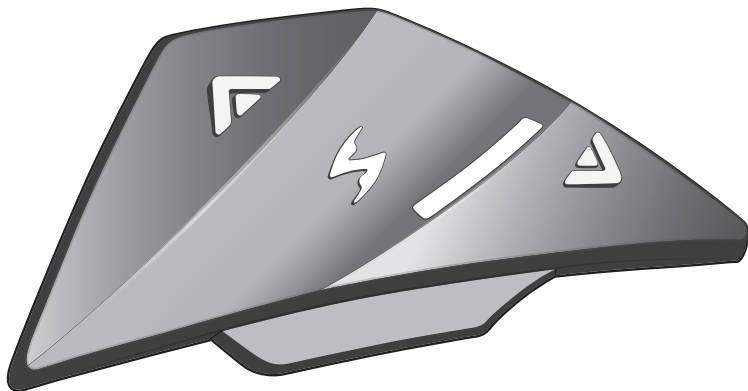

Sistema DynaMESH: hasta 4 motociclistas

Intercomunicador hasta 0.8km

por motociclista

Micrófonos Boomless MEMS

EXO-COM

THE BETTER WAY TO CONNECT

MANUAL DEL USUARIO



POWERED BY



ÍNDICE

<u>CONTENIDOS DEL PAQUETE</u>	<u>2</u>	<u>EMPAREJAMIENTO DE GRUPO DE INTERCOMUNICADOR</u>	<u>11</u>
<u>TESTIGO LED</u>	<u>3</u>	<u>INTERCOMUNICADOR ENCENDIDO / APAGADO</u>	<u>12</u>
<u>INSTALACIÓN DEL MICRÓFONO/ALTAVOZ</u>	<u>4</u>	<u>REINICIAR</u>	<u>12</u>
<u>INSTALACIÓN DEL CONTROLADOR</u>	<u>5</u>	<u>EMPAREJAMIENTO DE INTERCOMUNICADOR UNIVERSAL</u>	<u>13</u>
<u>INSTALACIÓN DE LA BATERÍA</u>	<u>5</u>	<u>COMPARTIR MÚSICA</u>	<u>14-15</u>
<u>ALMACENAMIENTO DE CABLES</u>	<u>6</u>	<u>CARGANDO LA BATERÍA</u>	<u>15</u>
<u>EMPAREJAMIENTO DE TELÉFONO</u>	<u>7</u>	<u>CONFIGURACIÓN DEL IDIOMA DE LA VOZ DE GUÍA</u>	<u>16-18</u>
<u>EMPAREJAR EL DISPOSITIVO AL APP</u>	<u>8</u>	<u>ACTUALIZACIÓN DE FIRMWARE</u>	<u>19-21</u>
<u>CONTROL BASICO</u>	<u>9</u>	<u>ADAPTADOR DE MONTAJE</u>	<u>22</u>
<u>MÚSICA</u>	<u>10</u>	<u>CONUNTO DE ADAPTADOR DE MONTAJE</u>	<u>23-24</u>
<u>ACTIVAR SIRI/GOOGLE ASSISTANT</u>	<u>10</u>	<u>AVISOS IMPORTANTES E INFORMACIÓN DE GARANTÍA</u>	<u>25-34</u>

Contenidos del paquete

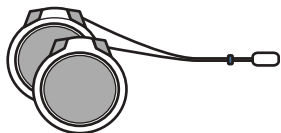
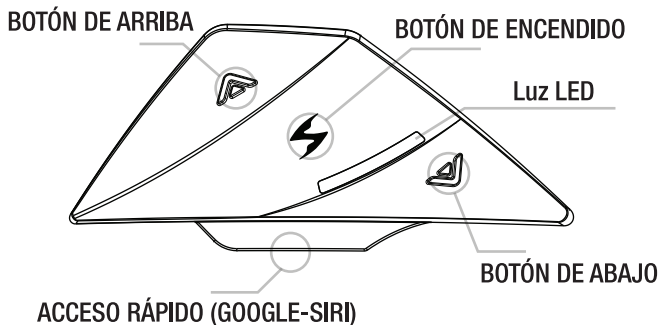

MICRÓFONO & ALTAVOZ

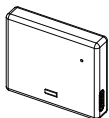

BATERÍA



CABLE USB-C



VELCRO

2 x forma de círculo para altavoz / micrófono,
3 x forma de elipse para la gestión de cables



QUICK START GUIDE
- EN, FR, DE, ES, IT

APLICABLE SOLO AL PAQUETE MINORISTA

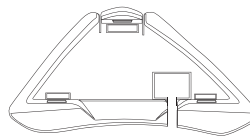

ADAPTADOR DE MONTAJE
para controlador
EXO-COM

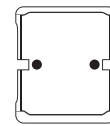

para batería
EXO-COM

Testigo LED

AZUL Parpadeando - Estado encendido
- Llamada en curso
Fijo - Batería totalmente cargada

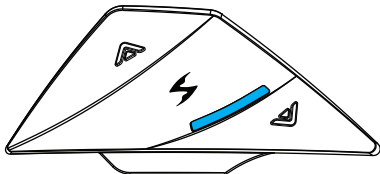

ROJO Parpadeando - Apagando
- Batería baja
Fijo - Batería cargando

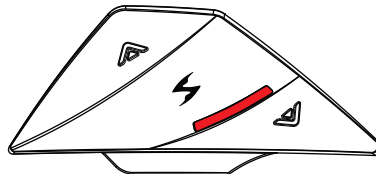

PURPURA Parpadeando - Modo de emparejamiento
de intercomunicador
Fijo - Batería defectuosa

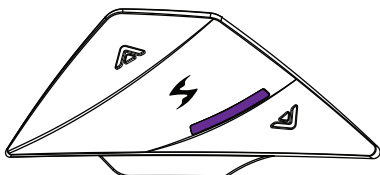

AZUL / ROJO Parpadeo alterno - Emparejamiento Bluetooth
- Llamada entrante
Parpadeando - Compartir música

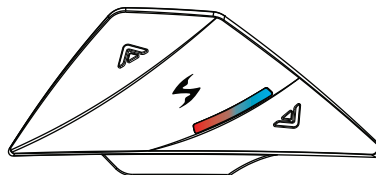

VERDE Parpadeando - Intercomunicador conectado

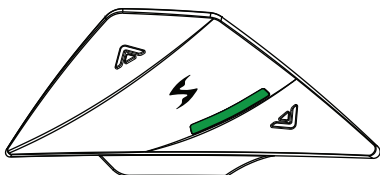

Instalación del Controlador

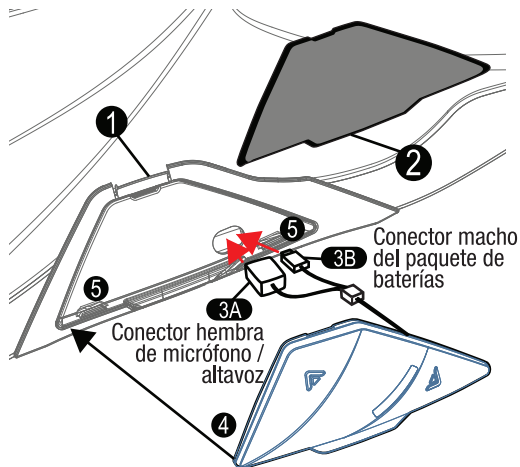

Empuje hacia arriba la palanca de bloqueo (1) para quitar la cubierta del controlador EXO-COM (2) y coloque el conector hembra de micrófono / altavoz (3A) en el orificio primero y luego el conector macho del paquete de baterías (3B) consultando la imagen de arriba.

Instale el controlador EXO-COM (4) y asegúrese de que esté correctamente colocado sobre dos nudos (5) en la parte inferior.

Conecte el conector hembra del micrófono / altavoz (3A) a su conector macho (3a).

Revertir el proceso para quitar el EXO-COM.

Instalación del Micrófono/Altavoz

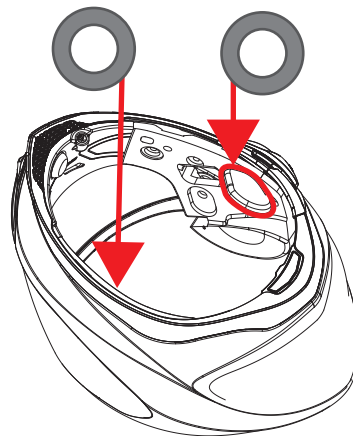

1. INSTALACIÓN DEL CÍRCULO VELCRO

Tal vez el círculo Velcro necesite bolsillo de altavoces para sujetar el micrófono/altavoz.

- 1) Retire el revestimiento completamente consultando la página anterior.
- 2) Busque los bolsillos de los altavoces en EPS, retire el papel adhesivo de Velcro y coloque uno de cada círculo de Velcro dentro de ellos.

2. INSTALACIÓN DEL MICRÓFONO/ALTAVOZ

Después de que el Velcro se fije correctamente en el bolsillo del altavoz, despegue el papel adhesivo de la tela (que estaba emparejado al Velcro) y conéctelo a la parte posterior del micrófono / altavoz.

Conecte el micrófono / altavoz al Velcro. Asegúrese de que el micrófono esté colocado en la parte inferior y que el orificio del micrófono esté orientado hacia el frente (para una mejor posición para aceptar voces).

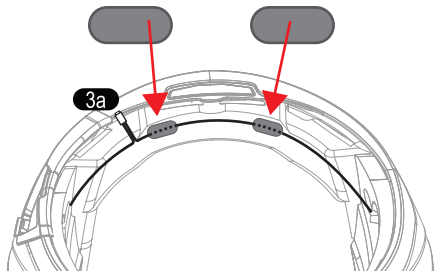
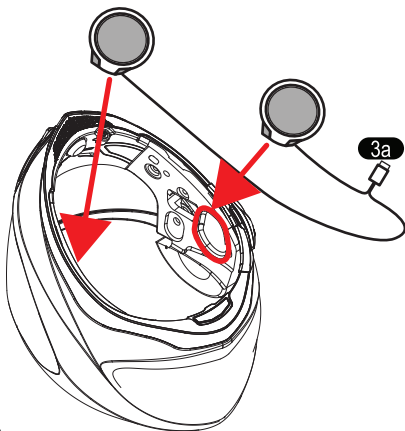

Coloque el cable del micrófono / altavoz en la parte posterior del EPS inferior consultando la imagen de arriba. Puedes arreglarlo fijándolo con Ellipse Velcro.

Asegúrese de que el conector macho (3a) esté correctamente posicionado para emparejarse con el conector hembra (3A) en el controlador.

Instalación de la batería

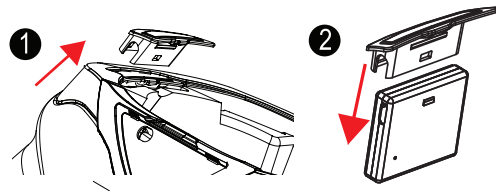

1. Retire la tapa del paquete de baterías de la parte posterior / inferior del casco.

2. Monte el paquete de batería

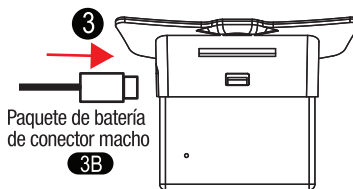

3. Enchufe el conector macho del paquete de baterías (3B) al paquete de baterías consultando la imagen de arriba.

Almacenamiento de cables

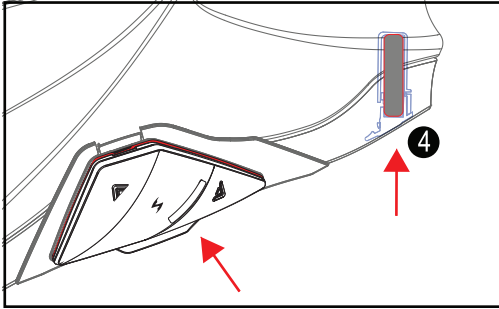

4. Vuelva a colocar el paquete de batería a la posición donde la tapa del paquete de batería está posicionada originalmente.

Asegúrese de que el controlador EXO-COM, el conjunto de la batería, el micrófono / altavoz y su cable están configurados correctamente.

Controlador, consulte la Guía de inicio rápido EXO-COM, o el Manual del usuario escaneando el código QR en EXO-COM Guía de inicio rápido.

NOTA: CUANDO VUELVA A INSTALAR EL LINER, COMPRUEBE SI LA PIEZA DE EXO-COM WIRE SE ENCUENTRA EN EL ORIFICIO DEL LINER. PUEDE CAUSAR LA DESCONEXIÓN DEL CABLE SI EL GANCHO FUERTE EMPUJA EL ALAMBRE.

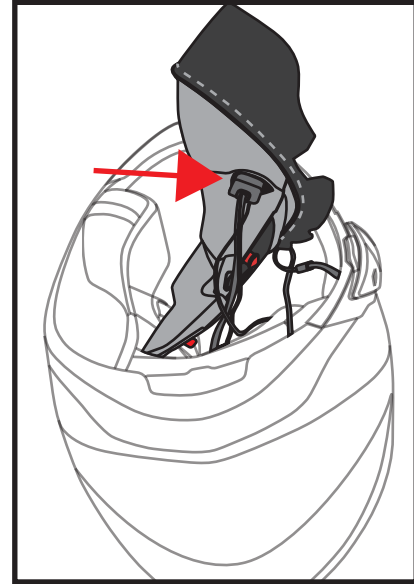

Coloque los cables en el bolsillo de la espuma lateral. Esto le ayuda a ordenar los cables.

Emparejamiento de teléfono

1

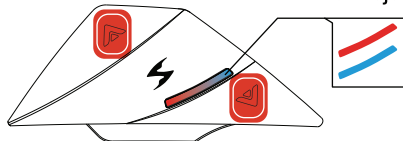

El LED parpadea en rojo y azul.

Mantenga presionado por 2 segundos Arriba+Abajo

2



Encuentra EXO-Com en la lista de dispositivos Bluetooth del teléfono y toque el nombre para emparejar el dispositivo.

3



El LED se vuelve azul cuando el dispositivo está emparejado y listo para llamadas / transmisión de medios.

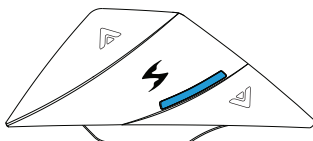

► Responder llamada entrante



Presione el botón de encendido una vez.

► Finalizar/Rechazar llamada entrante



Presionar el botón de encendido por 2 segundos.

► Cambiar llamada



Presionar el botón de encendido una vez.

► Volver a marcar el botón de encendido.



Presionar por 2 segundos los botones de encendido+arriba.

Emparejar el dispositivo al App



1. Encender el EXO-COM y conéctelo teléfono primero.
2. Presione ENCENDIDO una vez.
3. Ahora está listo para conectarse a la app.

1 Página de inicio



2 Conexión de dispositivo



3 Información del dispositivo



4 Configuración

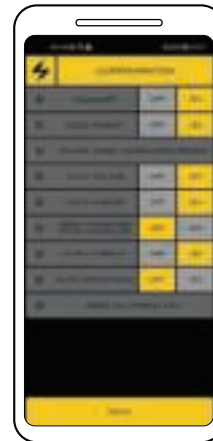

Actualización del Firmware

Actualización fácil de firmware: haga clic en el botón "ACTUALIZAR FIRMWARE" y siga las instrucciones en pantalla.

Actualización de firmware a través de PC: visite [www.uclear.eu\(EU\)](http://www.uclear.eu(EU)) o [www.ucleardigital.com\(Norteamérica\)](http://www.ucleardigital.com(Norteamérica))

Control Básico



Presionar



Presionar dos veces



Manténgalo durante 2 segundos.



Manténgalo durante 5 segundos.



Sostenga hasta que cambie la luz.

Encender



Manténgalo durante 2 segundos.

Apagar



Manténgalo durante 5 segundos.

Sube el volumen

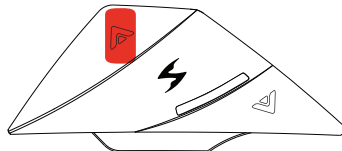

Presione el botón de arriba una vez.

Bajar el volumen

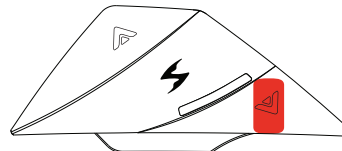

Presione el botón de encendido una vez.

Música

► Reproducir



Presionar el boton
Encendido dos veces.

|| Pausar



Presionar el boton
Encendido una vez.

►► Saltar pista

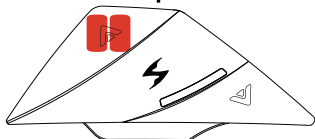

Presionar el boton
Arriba dos veces.

◀◀ Volver atrás

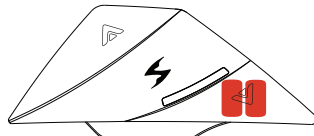

Presionar el boton
Abajo dos veces.

Activar Siri/Google Assistant

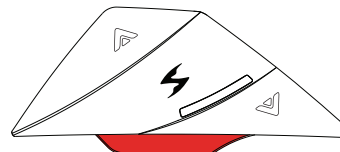

Presionar dos veces ACCESO RÁPIDO,
y esperar el tono.

Soporte y Descarga de Productos del Manual de Usuario

SCORPIONSPTS.EU (EU)
SCORPIONUSA.COM (USA)



SCORPIONSPTS.EU (EU)



SCORPIONEXO.COM (USA)

Emparejamiento de grupo de intercomunicador

Configuración inicial

1

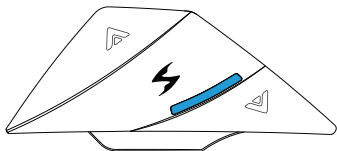

Cuando el EXO-COM está encendido,

2

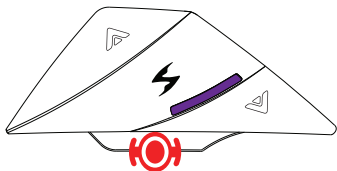

Mantenga presionado Acceso rápido durante 5 segundos hasta que el LED parpadee en violeta.

Compruebe que todas las unidades que se van a emparejar parpadean en violeta antes del siguiente paso.

3

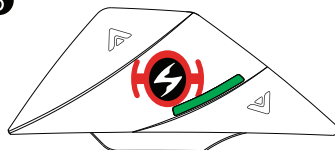

Presione el botón de encendido en cualquier dispositivo EXO-Com para iniciar el proceso de emparejamiento. La unidad parpadeará en verde una vez que estén conectados.

4

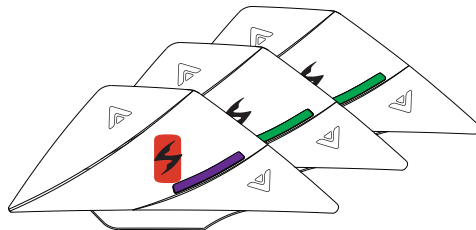

La última unidad que se emparejará seguirá parpadeando en violeta durante 15 segundos antes de finalizar el proceso de emparejamiento. Elección opcional: Puede finalizar el proceso manualmente presionando el botón de Encendido una vez.

Intercomunicador Encendido / Apagado

Después de emparejarlo inicialmente

► Conexión de intercomunicador



Mantenga presionado el botón Arriba durante 2 segundos.

► Desconexión del intercomunicador

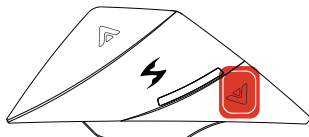

Mantenga pulsado el botón Abajo durante 2 segundos.

► Silenciar / Recuperar micrófono



Pulse Encendido 3 veces.

Reiniciar

Reiniciar

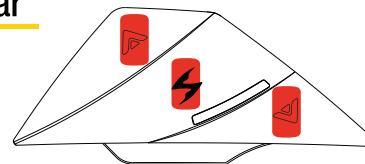

Presione Arriba + Encendido + Abajo juntos una vez.

Advertencia: el reinicio del 3-botón es un borrado/reinicio de proceso. No restablecerá su dispositivo EXO-COM predeterminados de fábrica o borrar las configuraciones o emparejamientos.

Para reiniciar manualmente los dispositivos EXO-COM, use el 3-botón de reinicio (no borra su configuración).

Presione los botones POWER + UP + DOWN al mismo tiempo unos segundos. Luego, vuelva a encender la unidad.

Si no se enciende, intente reiniciar nuevamente mientras está enchufada en su cargador.

Si el dispositivo EXO-COM no se enciende después de haber cargado o actualizado el firmware, comuníquese con el soporte de UCLEAR.

Emparejamiento de intercomunicador universal

- 1 Prepare el dispositivo de otro estilo para el "emparejamiento de intercomunicador universal", consultando el manual del dispositivo.

2



Desde el modo Apagado, presione Encendido hasta que el LED se vuelva violeta.
(aproximadamente 15 seg.)

3

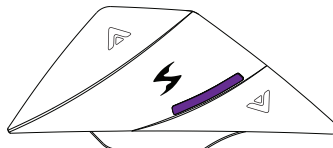

Si el LED es violeta, retire la mano del dispositivo y espere hasta que el LED se vuelva verde.

4

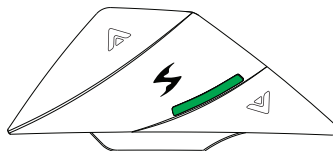

Si el LED está en verde, está conectado correctamente. Si el LED es violeta, vuelva al paso 1.

1 EXO-Com A

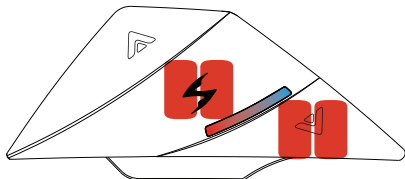

- Estado de Encendido.
- Presione Encendido y Abajo dos veces rápidamente.
- El indicador LED parpadeará en azul y rojo.

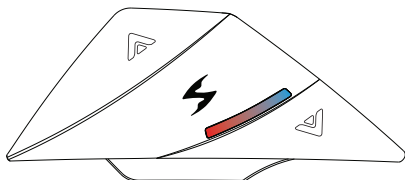

- La unidad principal es el dispositivo emparejado con el teléfono que reproduce la música.
- Los comandos de reproducir / pausar en la unidad principal afectarán a ambos dispositivos.

2 EXO-Com B

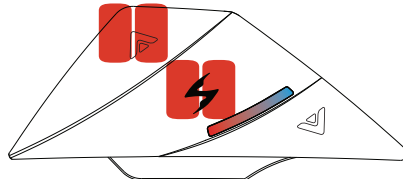

- Estado de Encendido.
- Presione Encendido y Arriba dos veces rápidamente.
- El indicador LED parpadeará en azul y rojo.

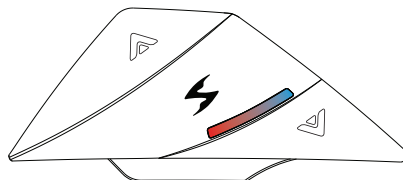

- La unidad secundaria recibirá la música compartida por la unidad principal.
- Los comandos de reproducir / pausar en la unidad secundaria no afectarán a la unidad principal.

Cargando la batería

3 EXO-COM A & B

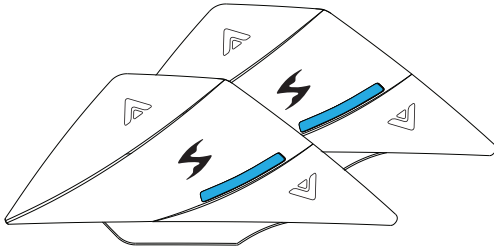

- Ambas unidades EXO-COM comenzarán a parpadear en azul cuando se complete el emparejamiento.
- Controla la reproducción y el volumen de la música como se muestra en "Música"

Ejemplo: presione Encendido dos veces para iniciar la reproducción de música. Presione Encendido una vez para pausar la música.

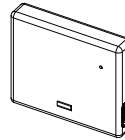

Para cargar la batería, recomendamos el uso del cable USB-C incluido en el paquete.

El LED se vuelve rojo durante la carga.
El LED se vuelve azul cuando está completamente cargado.

Configuración del idioma de la voz de guía

Se preparan 7 idiomas:

- Inglés, francés, alemán, español, italiano, chino, coreano

El inglés y el francés son la configuración predeterminada.

Si desea configurar la voz de guía rápidamente, puede cambiarla a través de PC o APLICACIÓN (iOS, Android)

Actualización por PC : de 2 a 3 min.

Por App(Android) : 10 min.

Por App(iOS) : 4 horas

Recomendamos usar PC o Android en lugar de Apple iOS.

Apple iOS solo admite una transmisión de datos BLE por eso puede ser muy lenta.

1 Selección de Configuración

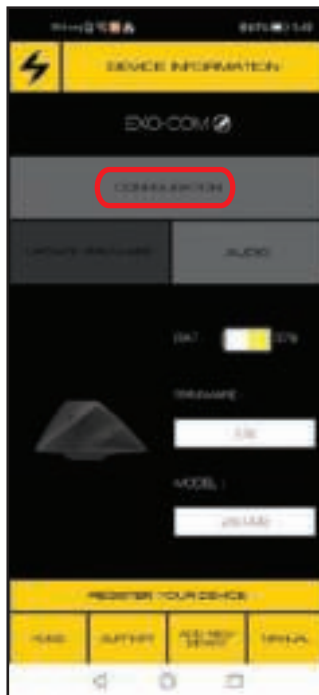

2 Selección de Voz de guía



3 Selección de Idioma



4 Confirmación de Descarga



5 Descarga y actualización de Firmware

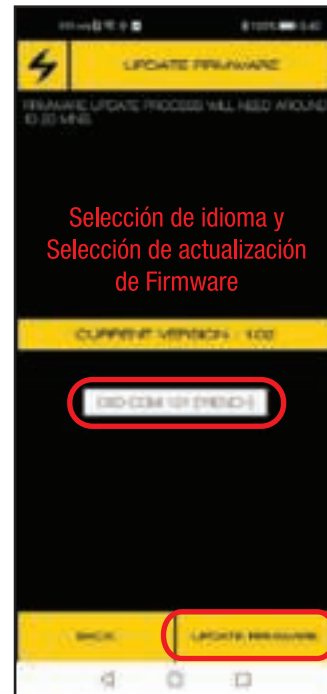

Selección de idioma y
Selección de actualización
de Firmware

6 Actualice Firmware



7 Reinicie después de actualizar el idioma



8 Finalización de la actualización



Método de actualización de Firmware

Método 1. App Móvil EXO-COM

Método 2. PC o Mac

Actualización por PC : de 2 a 3 min.

Por App(Android) : 10 min.

Por App(iOS) : 4 horas

Recomendamos usar PC o Android en lugar de Apple iOS.
Apple iOS solo admite una transmisión de datos BLE por eso puede ser muy lenta.

Method 1

Actualización de Firmware por Android o Apple iOS

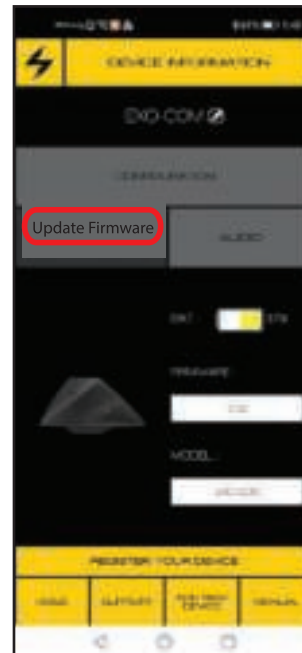

Conectar el dispositivo a la aplicación móvil EXO-COM como se muestra en las páginas 7-8. Toca "Update Firmware (Actualizar Firmware)" y seguir las instrucciones en pantalla.

Method 2

Actualización del Firmware por PC o Mac



1. Reinicie EXO-COM presionando los 3 botones al mismo tiempo. Se apagará cuando el LED reinicie.



2. Suelte los 3 botones, presione **inmediatamente** el botón de encendido y manténgalo presionado aproximadamente 3 segundos hasta que el LED se apague nuevamente.

Si el LED se apaga, entonces el EXO-COM ha entrado en el modo de actualización.



3. Encienda el programa de actualización de firmware EXO-COM asistente.

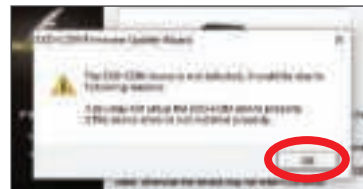

4. Presione "OK"

Si aparece el mensaje de advertencia "Dispositivo no detectado", continúe con los pasos 1 y 2 nuevamente.



5. Click "Continuar"

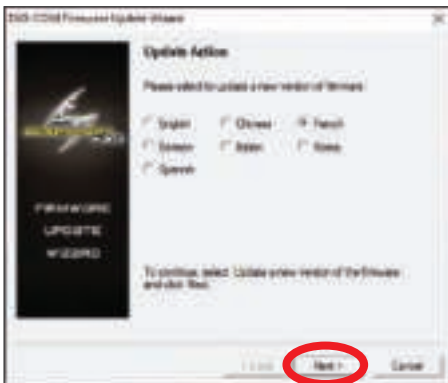

6. Después de seleccionar el idioma deseado, seleccione "continuar"



7. Presione "Finalizar". La actualización de Firmware está finalizada.

Adaptador de montaje

Incluido solo en el paquete minorista EXO-Com, o se vende por separado como accesorio individual.

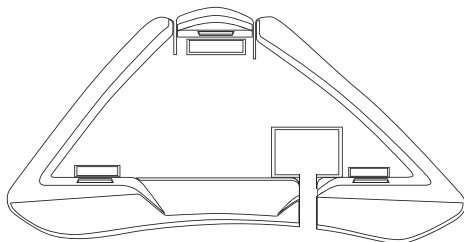

Adaptador de montaje para controlador EXO-COM

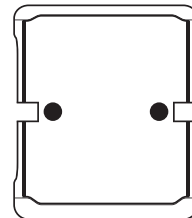
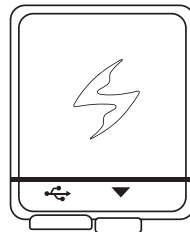

Adaptador de montaje para batería EXO-COM

- El adaptador de montaje es solo para EXO HX1, EXO S1, EXO-Tech carbon.
- No se recomienda adjuntar/quitar varias veces el adaptador de montaje EXO-COM.

Descargo de responsabilidad

El kit de adaptador de montaje está diseñado exclusivamente para Scorpion EXO HX1, EXO S1 y EXO-Tech Carbon. El kit de adaptador de montaje está destinado a la venta, distribuido y utilizado en Europa solo con los modelos enumerados. Si se instala en cualquier otro modelo de Scorpion o cualquier otra marca de casco, o se usa para un propósito no previsto, la garantía EXO-Com se considerará nula.

Conunto de Adaptador de montaje

Conjunto de Adaptador de montaje para Controlador EXO-COM

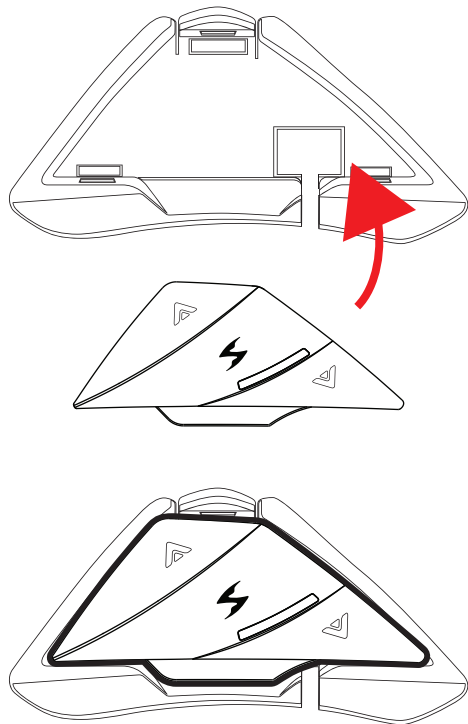

Conjunto de Adaptador de montaje para Batería EXO-COM

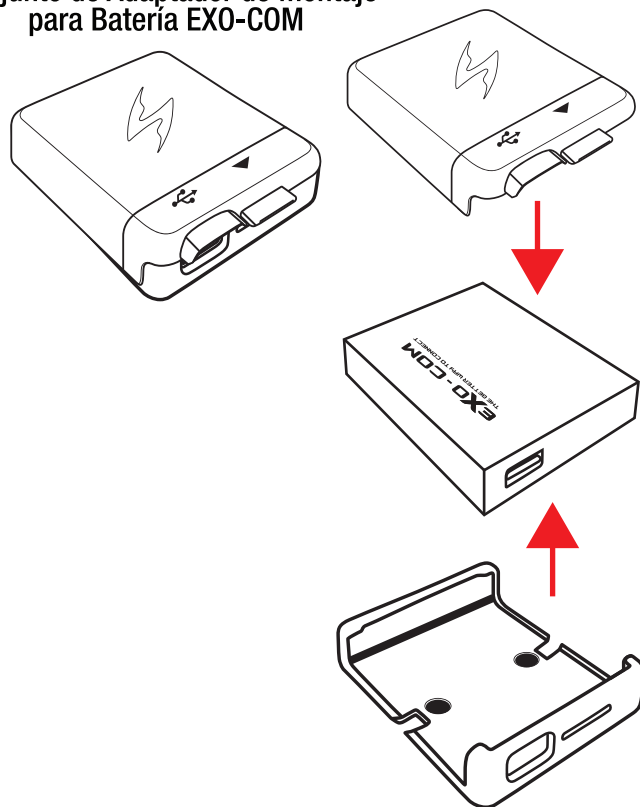

Modelos Compatibles

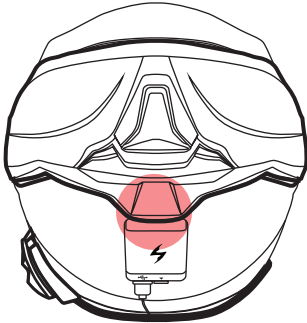
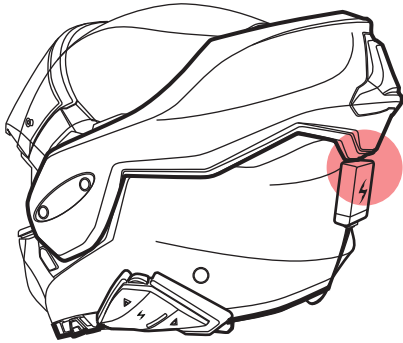

Para EXO-Tech Carbon, por favor, verifique el espacio entre la mentonera y el adaptador de montaje de la batería

EXO-S1

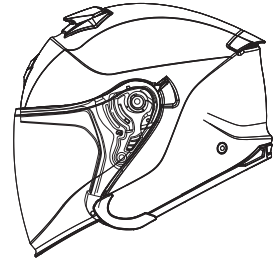

EXO-HX1



EXO-TECH
(Carbon)

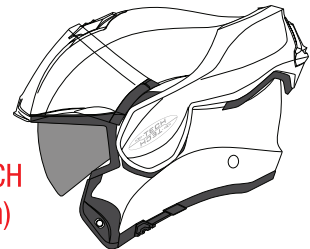

ADVERTENCIA DE BATERÍA

El comunicador de casco UCLEAR™ /ScorpionExo® contiene una batería de polímero de litio ión recargable. Para reducir el riesgo de incendio o quemaduras, no desmonte, aplaste, perforo, exponga los contactos externos o deseche el producto en el fuego o el agua

INFORMACIÓN DE CARGA

Para reducir el riesgo de daños personales, electrocución, incendio o daños al equipo, siga estas instrucciones:

- No sumerja el producto, el adaptador CA ni los altavoces en agua.
- No instale, coloque ni use el producto cerca de fuentes de calor, como: fogones, radiadores, hornos, tostadoras, cafeteras ni otros aparatos que emitan calor.
- Use siempre el adaptador de alimentación CA y el cable incluidos en el embalaje para cargar el producto. El uso de una fuente de alimentación incorrecta para cargar el producto puede causar daños permanentes y anularía la garantía.

GARANTÍA

Sin perjuicio de la garantía legal, este producto está cubierto por una garantía por 2 años (unidades de control) y una garantía de 1 año (accesorios) por el fabricante desde la fecha de compra. Proporcione la prueba de compra cuando devuelva el producto al distribuidor.

La garantía solamente cubre defectos de fabricación y materiales. La garantía será anulada por reparaciones no autorizadas, mal uso, mala aplicación, manipulación del producto, modificaciones, actualizaciones o resultado de cualquier desobediencia de las orientaciones establecidas en el folleto del producto o cualquier acción especificada en este folleto o en cualquier publicación técnica presentada al público periódicamente que pueda anular la garantía. La garantía no cubre recuperación de datos ni el deterioro físico por uso, daños resultantes de accidentes, almacenamiento, pérdidas o pérdida de datos o daños durante reparaciones o transporte. El remitente se encargará de todos los costes de transporte para productos funcionales que se hayan declarado defectuosos.

LIMITACIONES DE GARANTÍA

Todas las garantías del producto por UCLEAR™ /ScorpionExo® se limitan a las mencionadas en el manual del producto.

RENUNCIA DE RESPONSABILIDAD

BITwave Pte Ltd. /Kido Sports Co., Ltd. y sus representantes, agentes, distribuidores, proveedores y vendedores no serán responsables y estarán protegidos de cualquier litigio, reclamación, deuda, demanda, acción y responsabilidad que pueda surgir, directa o indirectamente, de usar el producto por cualquier perjuicio, pérdida, problema, dolor, sufrimiento, incomodidad, pérdidas y daños incluyendo daños corporales, forzamientos, fracturas, parálisis parcial y/o total, muerte u otros problemas que puedan causar una incapacidad grave para personas, o para cualquier parte tanto si el usuario como terceros o sus posesiones, o cualquier bien, vehículo, propiedad o recursos, entre otros incluidos sus propios sufridos por cualquier persona, organización o terceros, tanto físicos como de otro tipo, y que puedan serle atribuidos en el futuro, dentro de los límites permitidos por la ley como resultado del uso, avería, mal uso, eliminación o reparación del producto o cualquier otro motivo, condición o circunstancia o intentos de acción debidos a negligencia, omisiones, u otro tipo de BITwave Pte Ltd. /Kido Sports Co., Ltd. o cualquiera de sus representantes, socios, agentes, distribuidores, proveedores, vendedores, diseñador, fabricante o cualquier otro en su cadena de provisión y distribución o terceros implicados.

RENUNCIA DE RESPONSABILIDAD (CONTINUACIÓN)

Todos los riesgos de uso del producto son responsabilidad exclusiva del usuario de este producto, el comprador original o terceros, que asumen toda la responsabilidad por daños, pérdidas y/o perjuicio, tanto causados total o parcialmente por negligencia, omisión o la conducta de terceros, incluyendo la de BITwave Pte Ltd. /Kido Sports Co., Ltd. y sus representantes, socios, agentes, distribuidores, proveedores, vendedores y toda otra parte en la cadena de provisión y distribución, sea por negligencia del diseñador o el fabricante u omisiones por terceros implicados. Cumpla siempre con la legislación local y las normas de tráfico. Cuando no se permita usar este producto por cualquier legislación y normativa, incluyendo las leyes de tráfico de su país, le advertimos que no debe vulnerarlas. Será plenamente responsable de violar cualquier ley o normativa. No deje usar el producto ni intentar usar el producto a personas, incluyéndole a usted mismo, para comprometer la seguridad de cualquier persona, incluyendo la propia, o causar daños a vehículos, propiedades, objetos, animales, productos, recursos y similares en ninguna circunstancia. Usted o cualquier usuario del producto deben tomar todas las medidas de seguridad y precauciones necesarias y estar alerta del entorno.

RENUNCIA DE RESPONSABILIDAD (CONTINUACIÓN)

Se le advierte que no use el producto si no es capaz físicamente de hacerlo de modo seguro, si ha consumido o va a consumir alcohol o sustancias psicotrópicas durante su uso, de forma que su alerta se vea comprometida o si tiene problemas médicos o necesidades que puedan comprometer su capacidad de hacerlo de forma segura.

Le advertimos de los riesgos y peligros inherentes, imprevisibles e ilimitados al usar el producto dentro del tráfico, incluyendo heridas o enfermedad, tirones, fracturas, parálisis parcial y/o total, muerte u otros problemas que pueden causar incapacidad grave por cualquier motivo.

Este producto solamente debe ser usado por personas de dieciocho (18) años de edad o más, y que comprendan los riesgos, advertencias y términos de uso.

Confirma que ha leído esta renuncia de responsabilidad y comprende por completo sus términos, y que rechaza sus derechos correspondientes al usar o intentar usar el producto.

ELIMINACIÓN CORRECTA DE ESTE PRODUCTO

No deseche este producto con otros residuos domésticos al final de su vida útil. Existen sistemas de recogida independientes para productos electrónicos usados de acuerdo con la ley que precisan de un tratamiento, recuperación y reciclaje adecuados.

Los usuarios domésticos deberán contactar con el vendedor en el que adquirieron este producto, o su gobierno local para obtener detalles del lugar y modo en el que pueden entregar este producto para su reciclaje respetuoso con el medioambiente. Los usuarios comerciales deberán contactar con su proveedor y atenerse a los términos y condiciones del contrato de compra. Este producto no debe mezclarse con otros residuos comerciales para su eliminación.

INFORMACIÓN DEL PRODUCTO

BITwave Pte Ltd. /Kido Sports Co., Ltd. y sus representantes, agentes, distribuidores, proveedores o vendedores no serán responsables de cualquier resultado provocado por errores u omisiones en la guía o que resulten directamente o indirectamente del uso de la información aquí contenida. BITwave Pte Ltd. /Kido Sports Co., Ltd. se reservan el derecho de modificar o mejorar el diseño del producto o la guía del usuario sin restricciones y sin obligación de notificarlo a los usuarios.

Toda la información contenida es precisa en la fecha de impresión.

Compruebe las últimas versiones del producto, firmware y accesorios en www.uclcardigital.com.

SEGURIDAD PERSONAL

No abra el sello del hardware, manipule, repare ni modifique ninguna pieza. No toque el producto con objetos metálicos, piezas ni productos químicos. Vulnerar estas instrucciones puede provocar riesgos de incendio y otros problemas. Contacte con el soporte técnico de su proveedor local si el producto funciona incorrectamente.

SOPORTE TÉCNICO (NORTEAMÉRIKA)

Para obtener información adicional, visite nuestro sitio web en:
WWW.SCORPIONUSA.COM (USA)

SOPORTE TÉCNICO (EUROPA)

SCORPIONSPTS.EU (EU)

COPYRIGHTS

Copyright © 2018 BITwave Pte Ltd. Todos los derechos reservados.
Ninguna parte de esta guía puede ser reproducida de ninguna forma o proceso sin el consentimiento previo por escrito de BITwave Pte Ltd.

LICENCIAS

La marca comercial y logotipo UCLEAR™ son propiedad exclusiva de BITwave Pte Ltd. Cualquier uso de la marca por terceros sin permiso previo por escrito de BITwave Pte Ltd. constituyen una vulneración de derechos legales. La marca comercial Bluetooth™ es propiedad de Bluetooth SIG y es utilizado bajo licencia por BITwave Pte Ltd.

DECLARACIÓN IC SAR

Este EUT cumple con SAR para los límites de población general/exposición incontrolada de IC RSS-102 y ha sido probado de acuerdo con los métodos de medición y procedimientos especificados en IEEE 1528 e IEC 62209. Este equipo debe ser instalado y usado con una distancia mínima de 0mm entre el radiador y su cabeza. Este dispositivo y su(s) antena(s) no debe(n) colocarse ni usarse junto con otra antena o transmisor.

DECLARACION DE CUMPLIMIENTO FCC/SAR

Los cambios o modificaciones no aprobadas explícitamente por la parte responsable del cumplimiento pueden anular la autoridad del usuario de usar el equipo. Este equipo ha sido probado y cumple con los límites de un dispositivo digital de Clase B, según el apartado 15 de las normas FCC. Estos límites están diseñados para proporcionar una protección razonable contra interferencias dañinas en una instalación doméstica. El equipo genera, usa y puede radiar energía de radiofrecuencia, y podría causar interferencias perjudiciales a

comunicaciones de radio si no se instala y usa según las instrucciones. Sin embargo, no existe ninguna garantía de que no se produzcan interferencias en una instalación concreta. Si este equipo causa interferencias dañinas en la recepción de radio o televisión, lo que puede determinarse apagando y encendiendo el equipo, se recomienda al usuario intentar corregir las interferencias con una o varias de las medidas siguientes:

- Reorientar o recolocar la antena receptora.
- Aumentar la separación entre el equipo y el receptor.
- Conectar el equipo a una toma de corriente o circuito distinto de aquél al que esté conectado el receptor.
- Consultar al vendedor o a un técnico experimentado de radio/TV para obtener ayuda.

DECLARACION DE CUMPLIMIENTO FCC/SAR

Este equipo cumple con los límites de exposición a radiación de la FCC establecidos para un entorno sin control. El usuario final debe cumplir con las instrucciones de uso específicas para satisfacer el cumplimiento de exposición a RF. Este transmisor no debe colocarse ni usarse junto con otra antena o transmisor. El dispositivo portátil está diseñado para cumplir con los requisitos de exposición a ondas de radio establecidos por la Comisión Federal de Comunicaciones (EE.UU.). Estos requisitos establecen un límite SAR de 1,6 W/kg de media sobre un gramo de tejidos. El valor SAR más alto informado según esta normativa durante la certificación del producto para el uso cuando se lleve correctamente en el cuerpo es 0,919 W/kg.

Nota: El fabricante no es responsable de interferencias de radio o tv causadas por modificaciones no autorizadas al dispositivo. Dichas modificaciones pueden anular la autoridad del usuario para usar el equipo.

DECLARACION DE CUMPLIMIENTO SAR CE

Este equipo cumple con los límites de exposición a radiación de la CE establecidos para un entorno sin control. El usuario final debe cumplir con las instrucciones de uso específicas para satisfacer el cumplimiento de exposición a RF.

Estos requisitos establecen un límite SAR de 2,0 W/kg de media sobre un gramo de tejidos. Para cumplir con los requisitos anteriores, el dispositivo debe colocarse como mínimo a 5mm de distancia del cuerpo humano en condiciones de uso normales.



Powered by



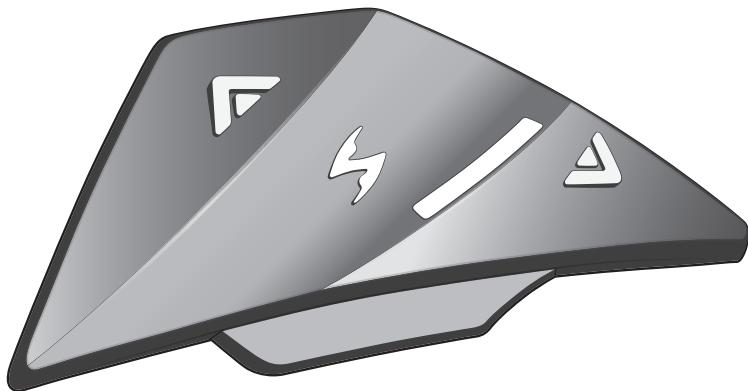

Intercom DynaMESH pour 1 à 4 motards

Portée de 800m entre chaque motard

Double micro intégrés

EXO-COM

THE BETTER WAY TO CONNECT

MODE D'EMPLOI



POWERED BY



EXO-COM

THE BETTER WAY TO CONNECT

MODE D'EMPLOI

INDICE

<u>CONTENU DU PACK</u>	<u>2</u>	<u>COUPLAGE DES GROUPES D'INTERCOM</u>	<u>11</u>
<u>INDICATEUR LED</u>	<u>3</u>	<u>COMMANDE D'INTERCOM ON/OFF</u>	<u>12</u>
<u>INSTALLATION DU MICRO/HAUT-PARLEUR</u>	<u>4</u>	<u>RÉINITIALISER</u>	<u>12</u>
<u>INSTALLATION DU CONTRÔLEUR</u>	<u>5</u>	<u>APPARIEMENT UNIVERSEL / MULTIMARQUES DE L'INTERCOM</u>	<u>13</u>
<u>INSTALLATION DU PACK BATTERIE</u>	<u>5</u>	<u>PARTAGE DE MUSIQUE</u>	<u>14-15</u>
<u>STOCKAGE DE FIL</u>	<u>6</u>	<u>CHARGER LA BATTERIE</u>	<u>15</u>
<u>APPARIEMENT DU TÉLÉPHONE</u>	<u>7</u>	<u>RÉGLAGE DE LA LANGUE</u>	<u>16-18</u>
<u>APPARIEMENT DE L'EXO-COM À L'APPLICATION</u>	<u>8</u>	<u>MISE À JOUR DU MICROLOGICIEL</u>	<u>19-21</u>
<u>DÉMARRER</u>	<u>9</u>	<u>ADAPTATEUR DE MONTE</u>	<u>22</u>
<u>MUSIQUE</u>	<u>10</u>	<u>ASSEMBLAGE DE L'ADAPTATEUR DE MONTE</u>	<u>23-24</u>
<u>ACTIVER L'ASSISTANT SIRI/GOOGLE</u>	<u>10</u>	<u>INFORMATIONS IMPORTANTES ET GARANTIE</u>	<u>25-34</u>

Contenu du pack

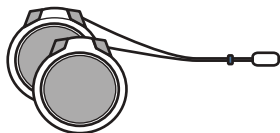
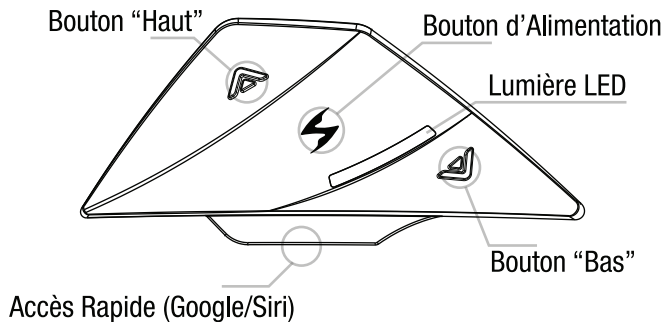

Microphone et Haut-parleur

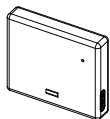

Batterie



Câble USB-C



VELCRO

2 x Velcro circulaire pour micro et haut-parleur
3 x capsule Velcro pour la gestion des fils



GUIDE DE DÉMARRAGE RAPIDE
- EN, FR, DE, ES, IT

VENTE AU DÉTAIL UNIQUEMENT

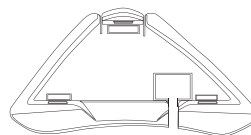

ADAPTATEUR DE MONTE
pour contrôleur
EXO-COM

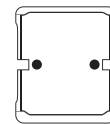

pour la batterie
EXO-COM

Indicateur LED

BLEU Clignotement - En cours d'initialisation
Allumé - Appel en cours
- Musique

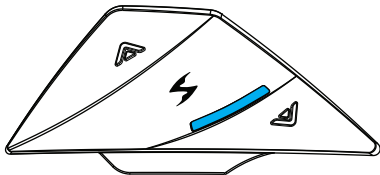

ROUGE Clignotement
- En cours de mise hors-tension
- Niveau de batterie faible

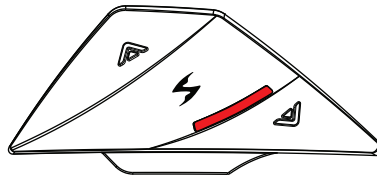

VIOLET Clignotement - Interphone en
mode association

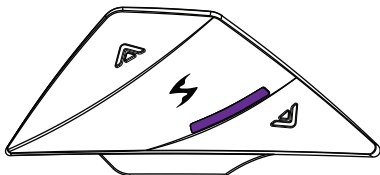

BLEU / ROUGE Clignotement en alternance
- Mode d'association Bluetooth en cours
- Réception d'un appel
- Partage De La Musique

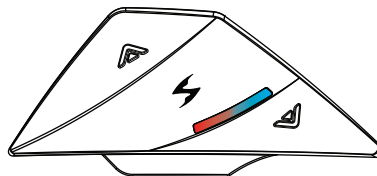

VERT Clignotement
- Interphone connecté

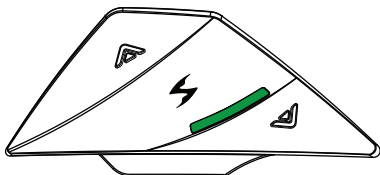

Installation Du Contrôleur

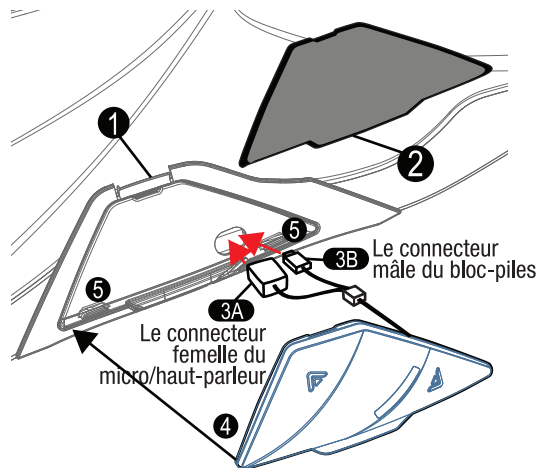

Poussez le levier de verrouillage (1) vers le haut pour retirer le couvercle du contrôleur EXO-COM (2), et mettre le connecteur femelle du micro/haut-parleur (3A) dans le trou d'abord, puis le connecteur mâle du bloc-piles (3B) se référant à l'image ci-dessus.

Installez le contrôleur EXO-COM (4), et assurez-vous qu'il est correctement positionné en reposant sur deux bosses (5) en bas.

Branchez le connecteur femelle du micro/haut-parleur (3A) à son connecteur mâle (3a).

Inversez le processus pour retirer l'EXO-COM.

Installation du Micro/Haut-parleur

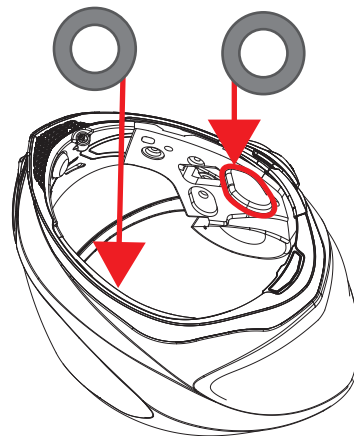

1. INSTALLATION DU VELCRO CIRCULAIRE

Il peut être nécessaire d'attacher des velcros circulaires aux poches des haut-parleurs d'abord pour fixer le micro/haut-parleur.

1) Retirez complètement les mousses de votre casque en vous référant à son manuel d'utilisation.

2) Enlevez le papier de protection des autocollants velcros des oreillettes et placez les au fond des emplacements prévus à cet effet.

2. INSTALLATION DU MICRO/ HAUT-PARLEUR

Une fois le velcro bien en place, placez l'oreillette. Assurez-vous que le micro est bien positionné en bas et que le trou du micro est face à l'avant pour être le mieux placé pour recevoir les voix

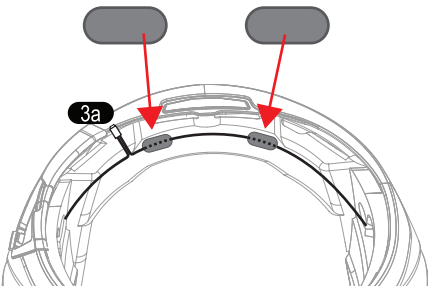
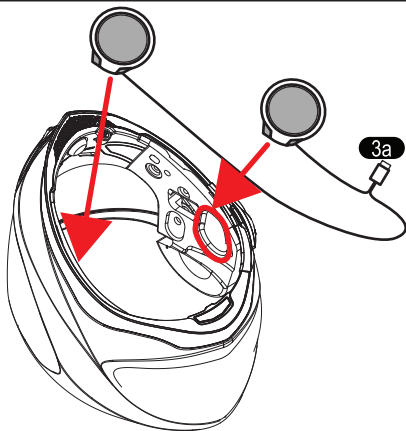

Faites passer le câble des oreillettes le long de l'EPS au niveau du bas de votre nuque en vous référant à l'image ci-dessus. Vous pouvez utiliser les velcros fournis pour le maintenir.

Assurez-vous que le connecteur mâle (3a) est correctement positionné pour se coupler au connecteur femelle (3A) du contrôleur.

Installation du Pack Batterie

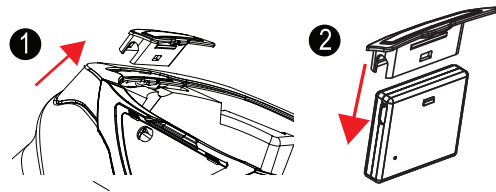

1. Retirez le couvercle du compartiment batterie de l'arrière de votre casque.

2. Assemblez le avec la batterie de votre EXO-COM.

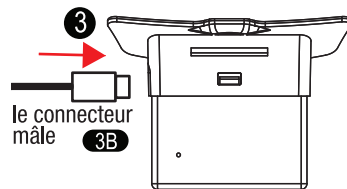

3. Branchez le connecteur mâle (3B) du contrôleur au pack batterie en vous référant à l'image ci-dessus.

Rangement des câbles

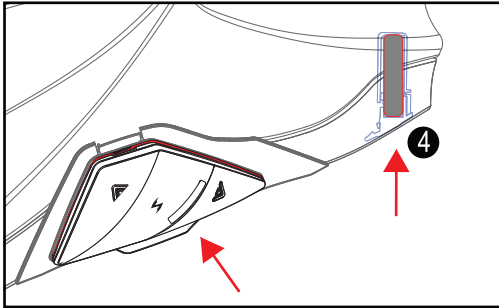

4. Remplacez le bloc-batterie dans son compartiment.

Assurez-vous du bon fonctionnement de l'appareil.

Pour trouver des informations détaillées sur le fonctionnement de l'EXO-COM, reportez-vous au guide de démarrage rapide de l'EXO-COM, ou au manuel de l'utilisateur en scannant le QR code dans le Guide de démarrage rapide de l'EXO-COM.

Note : Lorsque vous remettez les moudes de votre casque en place, vérifiez qu'aucun câble ne bloque les boutons-pression au remontage. Cela peut provoquer une déconnexion du câble et/ou l'endommager.

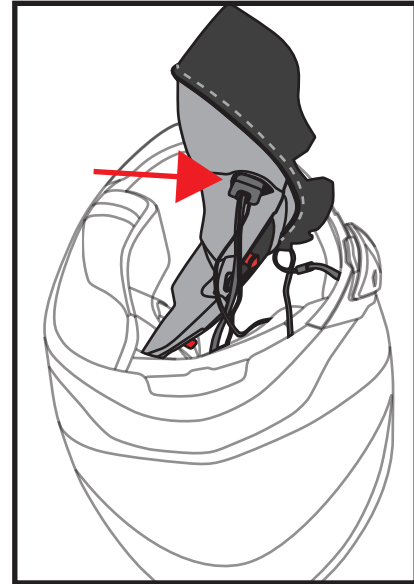

Pour un confort optimal, placez les câbles dans la poche de mousse de joue prévue à cet effet.

Appariement du téléphone

1

La LED clignote en rouge et bleu.

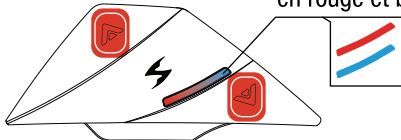

Maintenez la touche Up+Down enfoncée pendant 2 secondes.

2



Trouvez EXO-Com dans la liste des appareils Bluetooth de votre téléphone et appuyez sur le nom pour appairer l'appareil.

3

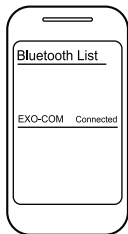

Le voyant devient bleu lorsque l'appareil est jumelé et prêt pour les appels et la diffusion multimédia.

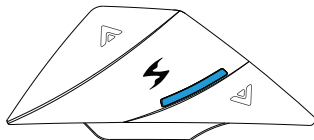

► Prendre un appel entrant



Appuyez une fois sur le bouton, ou dites simplement "Allô".

► Terminer/refuser un appel entrant



Maintenez le bouton Power enfoncé pendant 2 secondes.

► Changer d'appel



Appuyer une fois sur le bouton

► Recomposition du dernier numéro



Maintenez les boutons d'alimentation +Haut pendant 2 secondes.

Appariement de l'EXO-COM à l'application



1. Allumez l'EXO-COM et associez-le d'abord au téléphone.
2. Appuyez une fois sur ALLUMER.
3. Il est maintenant prêt à se connecter à l'application.

1 Page d'accueil



2 Connexion de l'EXO-COM



3 Informations sur le contrôleur



4 Configuration



Mise à jour du micrologiciel

Mise à jour facile du micrologiciel: cliquez sur le bouton de bouton de "METTRE LE MICROLOGICIEL A JOUR" et suivez les instructions à l'écran.

Mise à jour du micrologiciel via PC: Vistez [www.uclear.eu\(EU\)](http://www.uclear.eu(EU)) ou www.ucleardigital.com (Amérique du Nord)

Démarrer



Presser



Presser
deux fois



Maintenez-le enfoncé
pendant 2 secondes.



Maintenez-le enfoncé
pendant 5 secondes.



Maintenez la touche enfoncée
jusqu'à ce que la lumière change

Allumer

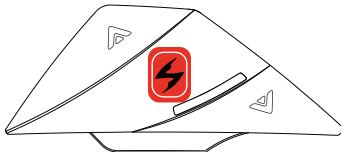

Maintenez-le enfoncé pendant
2 secondes.

Eteindre



Maintenez-le enfoncé pendant
5 secondes.

Monter le volume

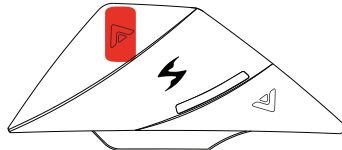

Pressez le bouton
"Haut" une fois.

Baisser le volume

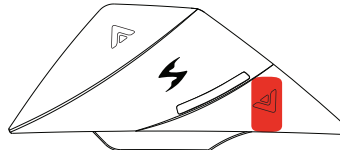

Pressez le bouton
"Bas" une fois.

Musique

► Lecture



Appuyez 2 fois sur le bouton d'alimentation.

|| En pause



Appuyez le bouton une fois.

►► Sauter le morceau



Appuyez le bouton "Haut" deux fois.

◀◀ Revenir en arrière



Appuyez le bouton "Bas" deux fois.

Activer l'Assistant Siri/Google

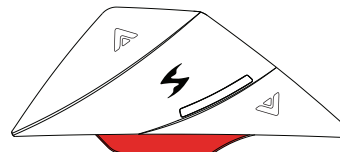

Appuyez deux fois sur "ACCES RAPIDE", et attendez la tonalité.

Support produit et Téléchargement du Manuel de l'utilisateur

SCORPIONSPORTS.EU (EU)
SCORPIONUSA.COM (USA)



SCORPIONSPORTS.EU (EU)



SCORPIONEXO.COM (USA)

Couplage des groupes d'intercom

Le couplage initial

1

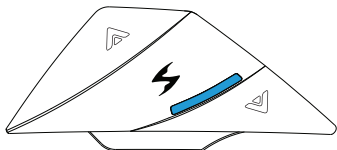

Lorsque l'EXO-COM est sous tension,

2

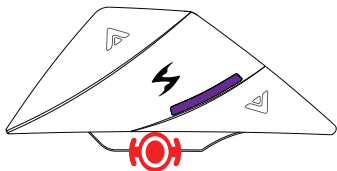

Appuyez et maintenez la touche Accès rapide pendant 5 secondes jusqu'à ce que le voyant clignote en violet.

Vérifiez que toutes les unités à coupler clignotent en violet avant l'étape suivante.

3

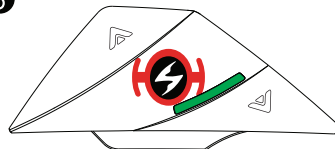

Appuyez sur le bouton d'alimentation de n'importe quel appareil EXO-Com pour lancer le processus d'appariement.

L'appareil clignotera en vert une fois qu'ils seront connectés.

4

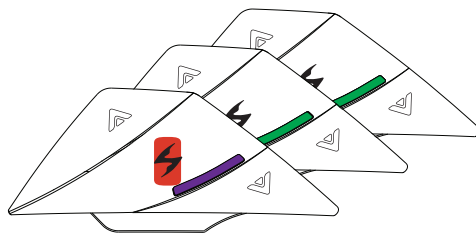

La dernière unité à être appariée continue de clignoter en violet pendant 15 secondes avant que le processus d'appariement ne soit terminé.

Choix optionnel: Vous pouvez terminer le processus manuellement en appuyant une fois sur le bouton d'alimentation.

Commande d'intercom ON/OFF

Après la configuration initiale

► Connexion intercom



Maintenez le bouton "Haut"
pendant 2 secondes.

► Déconnexion de l'intercom

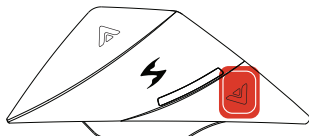

Maintenez le bouton "Bas"
pendant 2 secondes.

► Couper/Activer le microphone



Appuyez le bouton 3 fois.

Réinitialisez

Réinitialisez

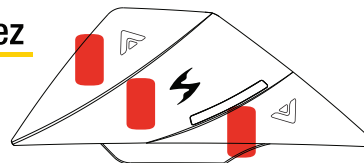

Appuyez une fois sur
Haut + ALLUMER + Bas en même temps.

REMARQUE : La réinitialisation à 3 boutons est un processus de redémarrage manuel. Elle ne réinitialise PAS votre appareil EXO-COM aux valeurs par défaut de l'usine ni n'efface les réglages ou les appariements.

Pour redémarrer manuellement les appareils EXO-COM, utilisez la réinitialisation à 3 boutons (n'efface pas vos paramètres). Appuyez simultanément sur les touches POWER + UP + DOWN pendant quelques secondes.

Ensuite, remettez l'appareil sous tension. Si l'appareil ne s'allume pas, essayez de le réinitialiser à nouveau lorsqu'il est branché sur son chargeur.

Si l'appareil EXO-COM ne s'allume pas après le chargement ou la mise à jour du micrologiciel, il est peut-être bloqué en mode "mise à jour".

Dans ce cas, veuillez contacter le support UCLEAR.

Appariement universel / multimarkes de l'Intercom

- 1 Placez l'interphone de l'autre marque en mode appariement (en vous référant à son guide d'utilisation).

2

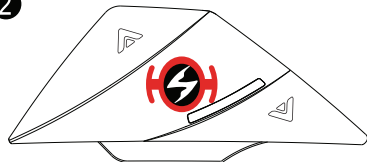

EXO-COM éteint, maintenez POWER jusqu'à ce que la LED passe au violet (environ 15 sec.).

3

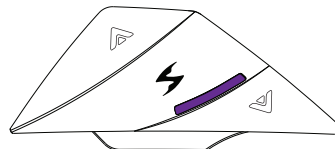

Une fois la LED mauve, laissez l'appareil jusqu'à ce qu'elle passe au vert.

4

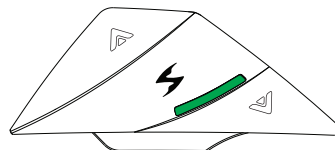

La LED est verte: vous êtes bien connecté. Si la LED est mauve recommencez à l'étape 1

1 EXO-Com A

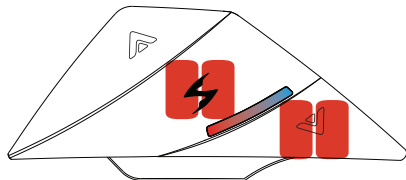

Dispositif ALLUMÉ.
Appuyez deux fois rapidement sur les boutons d'alimentation et BAS.
Le voyant LED clignote deux fois en **bleu** et en **rouge**.

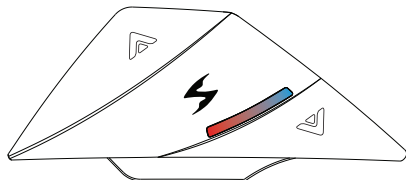

Le EXO-COM A sera l'unité maître, qui transmettra la musique.
Les commandes Lecture/Pause effectuées sur le EXO-COM A affectent les deux dispositifs.

2 EXO-Com B

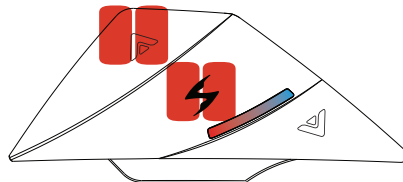

Dispositif ALLUMÉ.
Appuyez deux fois rapidement sur les boutons d'alimentation et HAUT.
Le voyant LED clignote deux fois en **bleu** et en **rouge**.

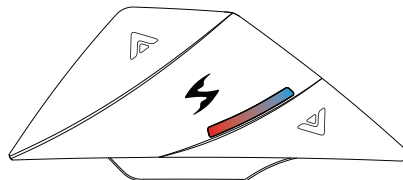

Le EXO-COM B recevra la musique, mais il peut également mettre en lecture/couper le son sans affecter le EXO-COM A.

③ EXO-Com A & B

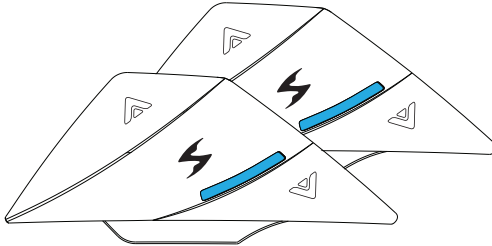

Les deux EXO-COM clignotent en **bleu** une fois l'association terminée.

Référez vous à la partie "Musique" du manuel pour les contrôles

Par exemple : Appuyez sur le bouton d'alimentation deux fois pour démarrer la lecture.

Appuyez sur le bouton d'alimentation une fois pour mettre la musique en pause.

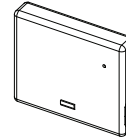

Pour charger la batterie, nous vous recommandons d'utiliser le câble USB-C inclus dans l'emballage.

La LED devient rouge pendant le charge.
La LED devient bleu lorsqu'elle est complètement chargée.

Réglage de la langue

7 Langues sont préparées :

- Anglais, français, allemand, espagnol, Italien, Chinois, Coréen

L'anglais et le français sont les paramètres par défaut.

Si vous avez besoin de changer le paramètre de langue, vous pouvez le changer via PC ou APP (iOS, Android).

2-3 min. via mise à jour PC
10 min. via App(Android)
4 hrs. via App(Apple iOS)

Nous recommandons d'utiliser un PC ou Android plutôt qu'Apple iOS car Apple iOS ne supporte qu'une transmission de données BLE lente.

1 Sélectionnez CONFIGURATION

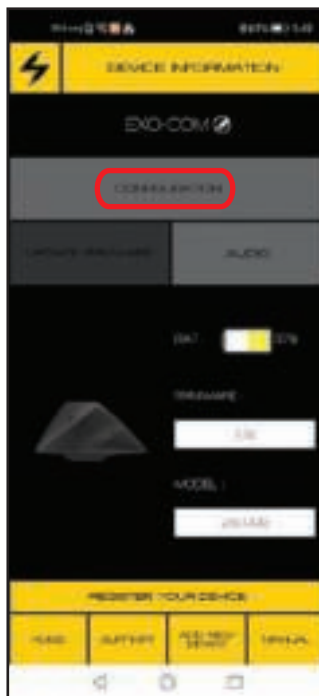

2 Sélectionnez GUIDE VOCAL



3 Sélectionnez la langue



4 Confirmer le téléchargement

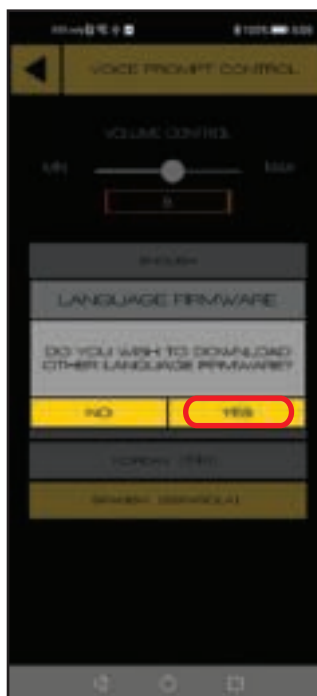

5 Télécharger et mettre à jour le micrologiciel

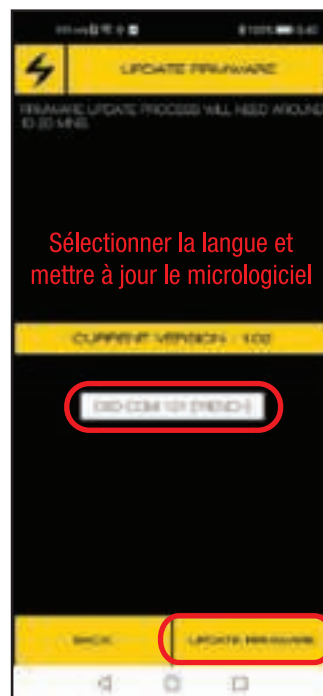

Sélectionner la langue et mettre à jour le micrologiciel

6 Mettre à jour le micrologiciel

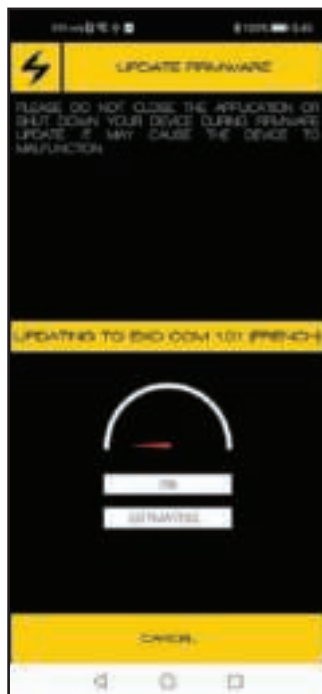

7 Mettre à jour la langue et Redémarrer

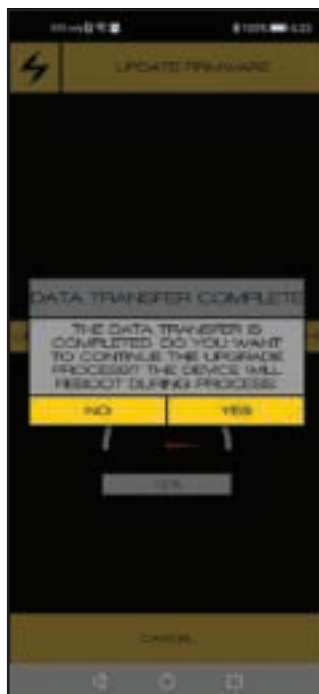

8 Terminez la mise à jour



La mise à jour du micrologiciel peut être effectuée via

Méthode 1. Application mobile EXO-COM

Méthode 2. PC ou Mac

2-3 min. via mise à jour PC

10 min. via App(Android)

4 hrs. via App(Apple iOS)

Nous recommandons d'utiliser un PC ou Android
plutôt qu'Apple iOS car Apple iOS ne supporte
qu'une transmission de données BLE lente.

Méthode 1

Mise à jour du micrologiciel via
Android/Apple iOS

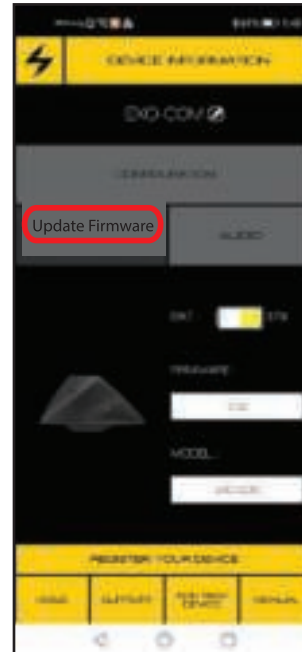

Connecter l'appareil à l'application mobile EXO-COM
comme indiqué aux pages 7-8. Appuyez sur
'METTRE A JOUR LE MICROGICIEL' et suivez les
instructions à l'écran.

Méthode 2

Mise à jour du micrologiciel via
PC ou Mac

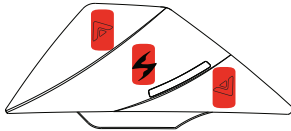

1. Appuyez simultanément sur les trois boutons avant simultanément pour réinitialiser l'unité EXO-COM. La LED s'éteint pendant cette réinitialisation.



2. après avoir relâché les trois boutons, appuyez **IMMÉDIATEMENT** sur le bouton d'alimentation et maintenez-le enfoncé pendant environ trois secondes jusqu'à ce que la LED s'éteigne.

La LED est éteinte, et l'EXO-COM est maintenant en mode de mise à jour.



3. Lancez l'assistant de mise à jour du firmware de l'EXO-COM.

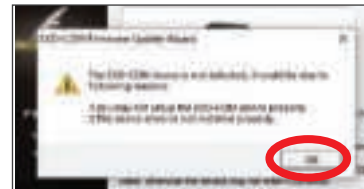

4. Cliquez sur 'OK'.

Si vous voyez l'alerte 'dispositif non détecté', veuillez répéter les étapes 1 et 2.



5. Cliquez sur "Suivant".



7. Cliquez sur "Finish" (Terminer).
La mise à jour du micrologiciel est terminée.



6. Cochez la langue souhaitée,
et cliquez sur "Suivant".

Adaptateur de montage

Inclus uniquement dans l'emballage de vente au détail EXO-Com ou vendu séparément en tant qu'accessoire individuel.

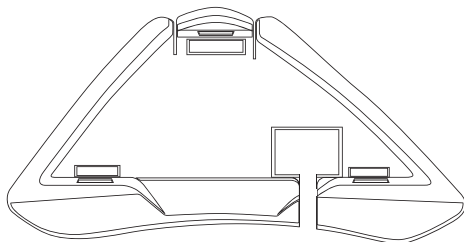

Adaptateur de montage pour contrôleur EXO-COM.

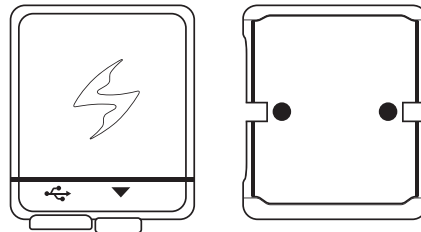

Adaptateur de montage pour batterie EXO-COM.

- Le kit d'adaptateur de montage est destiné aux utilisateurs d'EXO-COM qui possèdent un EXO HX1, un EXO S1 ou un EXO-Tech Carbon uniquement.
- Nous ne recommandons pas d'attacher/détacher les adhésifs de montage EXO-COM plus d'une fois.

Clause de non-responsabilité

Le kit d'adaptateur de montage est conçu exclusivement pour les Scorpion EXO HX1, EXO S1 et EXO-Tech Carbon. Le kit d'adaptateur de montage est destiné à être vendu, distribué et utilisé en Europe avec les modèles listés uniquement. S'il est installé sur tout autre modèle Scorpion ou toute autre marque de casque, ou s'il est utilisé à des fins non prévues, la garantie EXO-Com sera considérée comme nulle.

Assemblage de l'adaptateur de monte

Adaptateur de monte pour contrôleur EXO-COM.

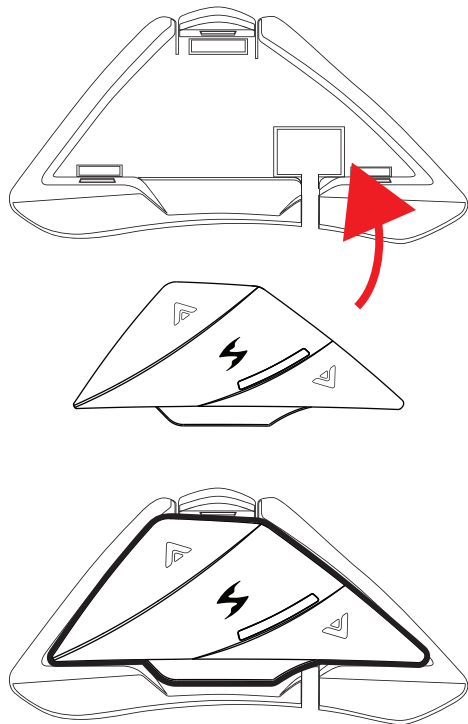

Adaptateur de monte pour batterie EXO-COM.

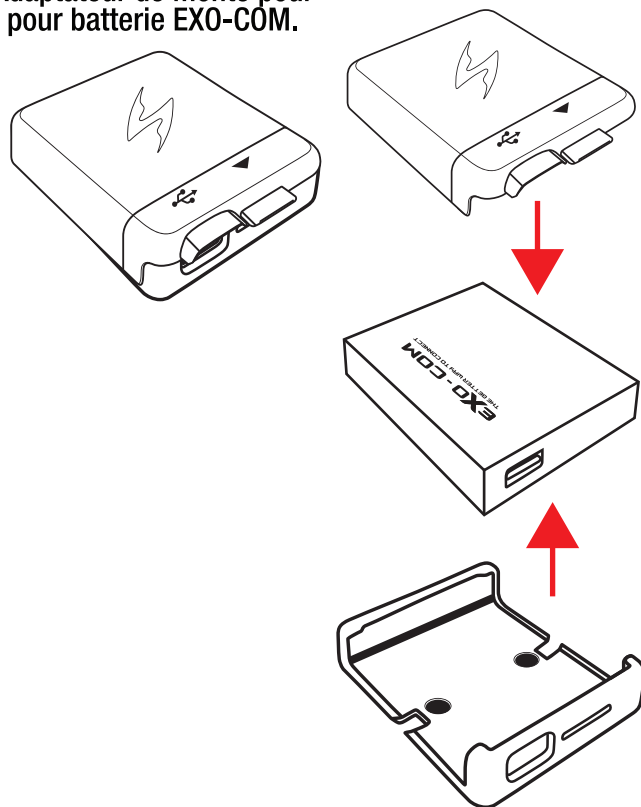

Modèles compatibles exclusivement

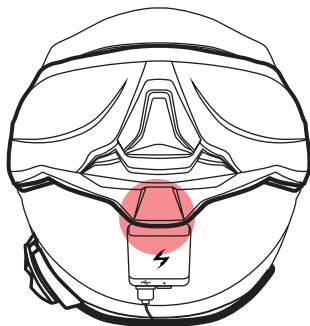
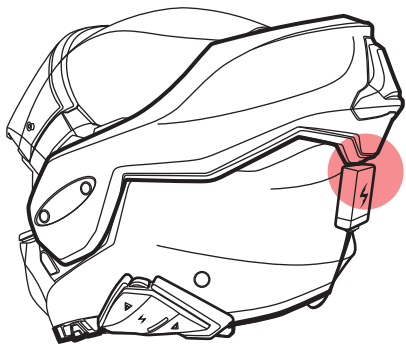

Pour EXO-Tech Carbon, veuillez vérifier s'il y a suffisamment d'espace entre la mentonnière et le logement de la batterie.

EXO-S1

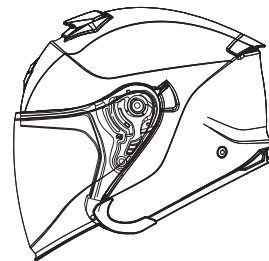

EXO-HX1



EXO-TECH
(Carbon)

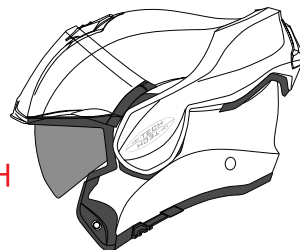

AVERTISSEMENT SUR LA BATTERIE

Le dispositif de communication de casque UCLEAR™ /ScorpionExo® contient une batterie rechargeable au polymère lithium-ion. Pour réduire les risques d'incendie ou de brûlures, ne démontez pas, n'écrasez pas, ne percez pas et ne mettez pas les contacts de la batterie en court-circuit. Ne pas jeter la batterie dans un feu ni dans l'eau.

REMARQUE POUR LA RECHARGE

Pour réduire les risques de blessure, d'électrocution, d'incendie ou de dommages matériels, veuillez respecter les instructions ci-dessous.

- N'immergez pas le produit, l'adaptateur secteur ou les haut-parleurs dans l'eau.
- N'installez pas et ne positionnez pas le produit à proximité d'une source de chaleur : par exemple un poêle, un radiateur, un four, un grille-pain, une machine à café ou tout autre appareil générant de la chaleur.
- Utilisez toujours l'adaptateur secteur et le câble inclus avec le produit pour le charger. L'utilisation d'une source d'alimentation incorrecte pour charger le produit peut l'endommager de manière irréversible et annuler la garantie

GARANTIE

Sans préjudice de la garantie légale, le produit est couvert par une garantie de 2 ans (unités de contrôle) et de 1 an (accessoires) par le fabricant à compter de la date d'achat. Veuillez inclure la preuve d'achat lorsque vous retournez l'article au fournisseur.

La garantie ne couvre que les défauts de matériau et de fabrication. La garantie est annulée par toute réparation non autorisée, mauvaise utilisation, mauvaise application, altération du produit, modification, mise à niveau ou résultat de tout manquement à suivre les directives énoncées dans la brochure du produit ou par l'une des actions spécifiées dans cette brochure ou n'importe où dans notre publication technique rendue publique occasionnellement, ce qui aurait annulé la garantie.

La garantie ne couvre pas la récupération des données et la détérioration physique due à l'utilisation, les dommages résultant d'accidents, le stockage, la perte ou la perte de données ou les dommages subis pendant les réparations ou les transits.

L'expéditeur prendra en charge tous les frais de transport des produits fonctionnels mais qui ont été déclarés défectueux.

LIMITATIONS DE LA GARANTIE

Toutes les garanties applicable au produits UCLEAR™ /ScorpionExo® se limitent à celles mentionnées dans le mode d'emploi du produit.

RENONCIATION ET DÉNI DE RESPONSABILITÉ

BITwave Pte Ltd. /Kido Sports Co., Ltd. et tous leurs représentants, agents, distributeurs, fournisseurs et revendeurs ne seront pas responsables et seront déchargés de tout litige, réclamation, dette, demande, action et responsabilité pouvant découler, directement ou indirectement, de l'exploitation ou de l'utilisation du produit pour tout dommage, perte, détresse, douleur, souffrance, inconfort, perte et blessures, y compris les maladies corporelles, les tensions, les fractures, la paralysie partielle et / ou totale, la mort ou d'autres affections qui pourraient causer une invalidité grave à toute personne ou à toutes les parties, que ce soit l'utilisateur ou d'autres tiers ou leurs biens, ou à tout bien, véhicule, propriété, actif, y compris le vôtre, subi par des personnes, des organisations ou tout tiers, physique ou non, et qui peut vous incomber dans le futur, dans toute la mesure permise par la loi en raison de l'utilisation, du fonctionnement, du mauvais fonctionnement, de la mauvaise utilisation, de l'élimination ou des réparations du produit ou de toute autre raison, condition ou circonstance ou tentative de le faire, que ce soit la négligence, les omissions ou autres de BITwave Pte Ltd. /Kido Sports Co., Ltd. ou de l'un de leurs représentants, partenaires, agents, distributeurs, fournisseurs, revendeurs, concepteurs, fabricants ou tout autre membre de sa chaîne d'approvisionnement et de distribution ou de tout tiers impliqué.

RENONCIATION ET DÉNI DE RESPONSABILITÉ(SUITE)

Tous les risques découlant du fonctionnement ou de l'utilisation du produit incombent uniquement et entièrement à l'utilisateur de ce produit, à l'acheteur d'origine ou à tout tiers, qui assume l'entière responsabilité de toutes les blessures, pertes et / ou dommages, qu'ils soient causés en tout ou en partie par la négligence, les omissions ou tout autre comportement d'un tiers, y compris celle de BITwave Pte Ltd. /Kido Sports Co., Ltd. et de tous leurs représentants, partenaires, agents, distributeurs, fournisseurs, revendeurs et tous les autres membres de sa chaîne d'approvisionnement et de distribution, en raison de la négligence ou des omissions du concepteur ou du fabricant ou d'un tiers les parties impliquées. Respectez toujours les lois locales et le code de la route en vigueur. Lorsque l'utilisation du produit n'est pas autorisée ou autorisée par les lois et réglementations, y compris le code de la route de votre pays, nous vous prévenons de ne pas aller à l'encontre de telles restrictions. Vous assumerez l'entière responsabilité de toute infraction à la loi et aux règlements.

Vous ne devez pas autoriser les opérations ou l'utilisation du produit ou toute tentative d'utilisation par des personnes, y compris vous-même, compromettant la sécurité de quiconque, y compris la vôtre, ou pouvant endommager des véhicules, des biens, des objets, du bétail, des inventaires, des actifs et similaires, quelles que soient les circonstances. Vous ou tout utilisateur du produit devez prendre toutes les mesures de sécurité et précautions nécessaires et rester attentif à toutes les conditions environnantes.

RENONCIATION ET DÉNI DE RESPONSABILITÉ(SUITE)

Vous êtes averti de ne pas utiliser le produit si vous n'êtes pas physiquement capable de le faire de manière sûre, si vous avez ou allez consommer de l'alcool ou toute substance altérant l'esprit pendant son utilisation afin que votre vigilance ne soit pas compromise ou si vous en souffrez de conditions médicales ou besoins qui peuvent compromettre vos capacités à le faire en toute sécurité. Nous vous avertissons des risques et dangers inhérents, imprévisibles et illimités liés à l'utilisation du produit sur la route, y compris des blessures ou des maladies, des tensions, des fractures, une paralysie partielle et / ou totale, la mort ou d'autres affections qui pourraient causer une invalidité grave due à une cause quelconque. Ce produit est destiné à être utilisé uniquement par des personnes de dix-huit (18) ans et plus qui ont compris les avertissements, les risques et les conditions d'utilisation. Vous confirmez que vous avez lu cette décharge de responsabilité et que vous en comprenez parfaitement les termes et que vous avez renoncé à des droits substantiels en utilisant ou en tentant d'utiliser le produit.

ÉLIMINATION CORRECTE DE L'APPAREIL

Ne jetez pas ce produit avec d'autres déchets ménagers à la fin de sa durée de vie. Il existe un système de collecte séparé pour les produits électroniques usagés conformément à la législation qui exige un traitement, une récupération et un recyclage appropriés.

Les utilisateurs domestiques doivent contacter soit le détaillant où ils ont acheté ce produit, soit leur bureau gouvernemental local, pour savoir où et comment ils peuvent emporter cet article pour un recyclage respectueux de l'environnement. Les utilisateurs professionnels doivent contacter leurs fournisseurs et se référer aux termes et conditions du contrat d'achat. Ce produit ne doit pas être mélangé avec d'autres déchets commerciaux pour l'élimination.

INFORMATION SUR LE PRODUIT

BITwave Pte Ltd. /Kido Sports, Co., Ltd. et tous leurs représentants, agents, distributeurs, fournisseurs ou revendeurs ne seront pas tenus responsables des conséquences résultant d'erreurs ou d'omissions dans le guide ou résultant directement ou indirectement de l'utilisation des informations contenues dans ce document. BITwave Pte Ltd. /Kido Sports, Co., Ltd. se réserve le droit de modifier ou d'améliorer la conception du produit ou le guide de l'utilisateur sans aucune restriction et sans aucune obligation de notifier les utilisateurs.

Toutes les informations contenues dans ce document sont exactes à la date d'impression. Veuillez vérifier les dernières versions du produit, du micrologiciel et des accessoires sur www.uclcardigital.com.

SÉCURITÉ PERSONNELLE

N'ouvrez pas le boîtier du produit, n'altérez, ne réparez et ne modifiez pas l'une de ses pièces. Ne touchez pas le produit avec des objets ou des pièces métalliques ou des produits chimiques. Le non-respect des informations ci-dessus entraîneront des risques d'incendie et d'autres dangers. Veuillez contacter l'assistance technique ou votre revendeur local en cas de défaillance du produit.

ASSISTANCE TECHNIQUE (AMERIQUE DU NORD)

Pour obtenir plus d'informations, veuillez visiter notre site Internet à l'adresse :
WWW.SCORPIONUSA.COM (USA)

ASSISTANCE TECHNIQUE (EUROPE)

SCORPIONSPORTS.EU (EU)

COPYRIGHTS

Copyright © 2018 BITwave Pte Ltd. Tous droits réservés.

Aucune partie de ce guide ne peut être reproduite sous quelque forme ou par quelque procédé que ce soit sans le consentement écrit préalable de BITwave Pte Ltd.

LICENCES

La marque et le logo UCLEAR™ sont la propriété exclusive de BITwave Pte Ltd.

Toute utilisation de la marque par toute autre partie sans l'autorisation écrite préalable de BITwave Pte Ltd. constitue une violation des droits légaux.

La marque Bluetooth™ est la propriété de Bluetooth SIG et est utilisée sous licence par BITwave Pte Ltd.

DECLARATION DAS IC

Cet EUT est conforme à la DAS pour la population générale / limites d'exposition non contrôlées exposées dans IC RSS-102 et a été testé conformément aux méthodes et procédures de mesure spécifiées dans IEEE 1528 et IEC 62209.

Cet équipement doit être installé et utilisé à une distance minimum de 0 mm entre le radiateur et votre tête. Ce dispositif et sa ou ses antenne(s) doit être co-installé ou utilisé conjointement avec toute autre antenne ou transmetteur.

DÉCLARATION DE CONFORMITÉ FCC / DAS

Les changements ou modifications non expressément approuvés par la partie responsable de la conformité peuvent annuler le droit de l'utilisateur à utiliser l'équipement. Cet équipement a été testé et confirmé comme respectant les limites d'un appareil numérique de classe B, dans le respect de la partie 15 des règles de la FCC.

Ces limites sont conçues pour offrir une protection raisonnable contre l'émission d'interférences dangereuses dans une zone résidentielle. Cet équipement génère, utilise et peut émettre de l'énergie radiofréquence et, s'il n'est pas installé et utilisé conformément aux instructions, peut provoquer des interférences nuisibles aux communications radio.

Cependant il est impossible de garantir qu'aucune interférence ne sera émise dans un environnement particulier.

Si cet équipement crée des interférences néfastes à la réception d'un poste radio ou d'une télévision, ce que vous pouvez confirmer en éteignant puis en allumant l'appareil, il est recommandé que l'utilisateur essaye de corriger l'interférence en appliquant une ou plusieurs des mesures suivantes :

- Repositionner ou relocaliser l'antenne réceptrice.
- Augmenter la distance entre l'équipement et le récepteur.
- Brancher l'équipement à une prise située sur un circuit différent de celui auquel le récepteur est branché.
- Prendre contact avec le revendeur ou un technicien radio/TV expérimenté pour obtenir de l'aide.

DÉCLARATION DE CONFORMITÉ FCC / DAS

Cet équipement est conforme aux limites d'exposition aux radiations FCC établies pour un environnement non contrôlé. L'utilisateur final doit suivre les instructions d'utilisation spécifiques pour satisfaire la conformité à l'exposition aux RF. Cet émetteur ne doit pas être situé à proximité ou fonctionner en conjonction avec une autre antenne ou un autre émetteur. L'appareil portable est conçu pour répondre aux exigences d'exposition aux ondes radio établies par la Federal Communications Commission (USA). Ces exigences fixent une limite DAS de 1,6 W/kg en moyenne sur un gramme de tissu. La valeur DAS la plus élevée signalée en vertu de cette norme lors de la certification du produit à utiliser lorsqu'il est correctement porté sur le corps est de 0,919 W/kg.

Note: Le fabricant n'est pas responsable des interférences radio ou TV causées par des modifications non autorisées de cet équipement. De telles modifications pourraient annuler le droit de l'utilisateur à utiliser l'équipement

DÉCLARATION DE CONFORMITÉ FCC / DAS CE

Cet équipement est conforme aux limites d'exposition aux radiations FCC établies pour un environnement non contrôlé. L'utilisateur final doit suivre les instructions d'utilisation spécifiques pour satisfaire la conformité à l'exposition aux RF. Ces exigences fixent une limite DAS de 2,0 W/kg en moyenne sur un gramme de tissu. Pour répondre aux exigences ci-dessus, l'appareil doit être placé à au moins 5 mm du corps humain dans des conditions normales d'utilisation.



Powered by



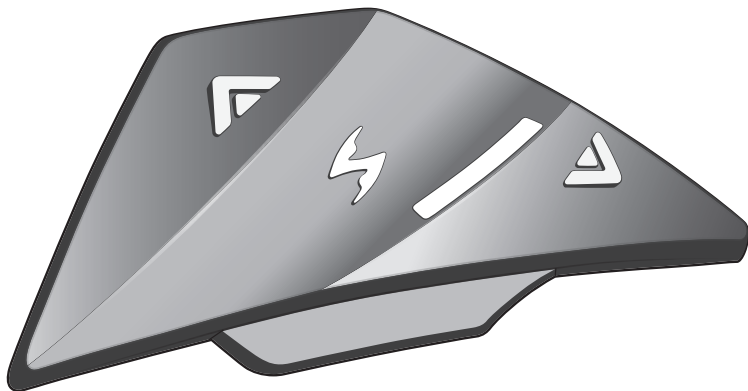

Sistema DynaMESH: Fino a 4 motociclisti

Intercom fino a 0.8km per motociclista

Microfoni MEMS senza asta

EXO-COM

THE BETTER WAY TO CONNECT

MANUALE UTENTE



POWERED BY



INDICE

<u>CONTENUTO DEL PACCHETTO</u>	<u>2</u>	<u>ACCOPIAMENTO INTERCOM DI GRUPPO</u>	<u>11</u>
<u>INDICATORI LED</u>	<u>3</u>	<u>ACCENSIONE/SPEGNIMENTO DI INTERCOM</u>	<u>12</u>
<u>INSTALLAZIONE MICROFONO/ALTOPARLANTE</u>	<u>4</u>	<u>RESET</u>	<u>12</u>
<u>INSTALLAZIONE DI CONTROLLER</u>	<u>5</u>	<u>ACCOPIAMENTO INTERCOM CON ALTRI BRAND</u>	<u>13</u>
<u>INSTALLAZIONE BATTERIE</u>	<u>5</u>	<u>CONDIVISIONE DI MUSICA</u>	<u>14-15</u>
<u>DEPOSITO CAVI</u>	<u>6</u>	<u>RICARICA DELLA BATTERIA</u>	<u>15</u>
<u>ACCOPIAMENTO TELEFONO</u>	<u>7</u>	<u>IMPOSTAZIONE LINGUA PROMPT VOCALE</u>	<u>16-18</u>
<u>ACCOPIARE L'EXO-COM ALL'APP</u>	<u>8</u>	<u>AGGIORNA FIRMWARE</u>	<u>19-21</u>
<u>CONTROLLO DI BASE</u>	<u>9</u>	<u>ADATTATORE PER MONTAGGIO</u>	<u>22</u>
<u>MUSICA</u>	<u>10</u>	<u>ASSEMBLAGGIO ADATTATORE PER MONTAGGIO</u>	<u>23-24</u>
<u>ATTIVA SIRI/GOOGLE ASSISTANT</u>	<u>10</u>	<u>AVVISI IMPORTANTI E INFORMAZIONI SULLA GARANZIA</u>	<u>25-34</u>

Contenuto del pacchetto

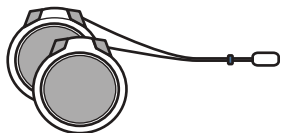
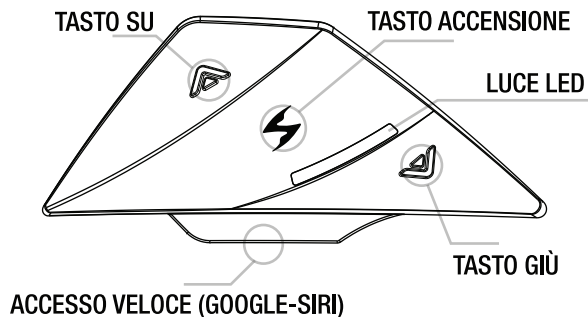

MICROFONO & ALTOPARLANTE

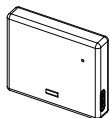

BATTERIA



CAVO USB-C



VELCRO

2 x forma de cerchio per microfono & altoparlante
3 x forma de ellisse per la gestione del filo



GUIDA VELOCE
- EN, FR, DE, ES, IT

ESCLUSIVAMENTE PER LA VENDITA AL DETTAGLIO

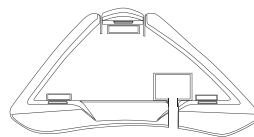

ADATTATORE PER MONTAGGIO
per montaggio per
controller EXO-COM

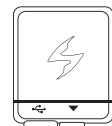

per montaggio per
batteria EXO-COM

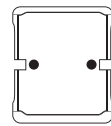

Indicatori LED

BLU Lampeggiante - Stato acceso
- Chiamata in corso
Fissa - Batteria completamente carica

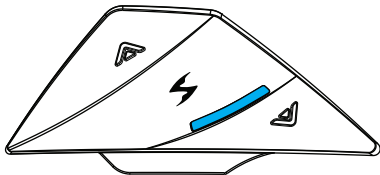

ROSSA Lampeggiante - Spegnimento
- Batteria scarica
Fissa - Batteria in ricarica

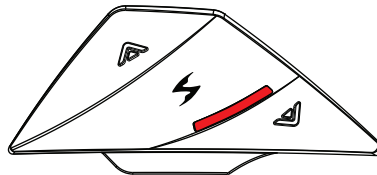

VIOLA Lampeggiante - Modalità accoppiamento
interfono Fissa
- Problema alla batteria

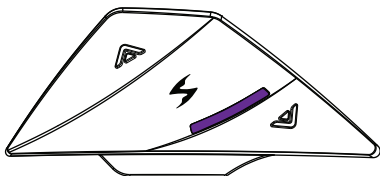

BLU / ROSSA Lampeggiante alternata - Modalità accoppiamento
Bluetooth
- Chiamata in entrata
Fissa - Condivisione di musica

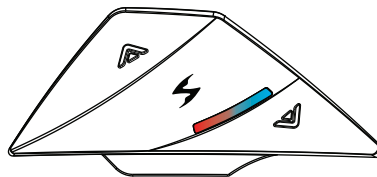

VERDE Lampeggiante - Interfono connesso

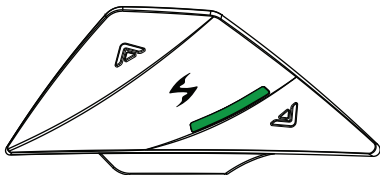

Installazione di Controller

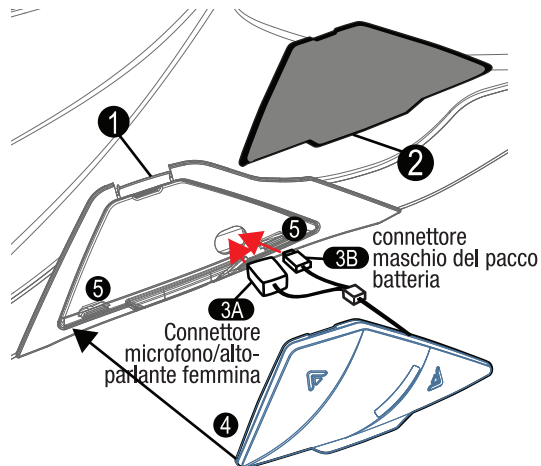

Spingere verso l'alto la leva di blocco (1) per rimuovere la Copertura del Controller EXO-COM (2), e mettere il connettore microfono/altoparlante femmina (3A) prima nel foro e poi nel connettore maschio del pacco batteria (3B) facendo riferimento all'immagine qui sopra.

Installare il controller EXO-COM (4), e assicurarsi che sia correttamente posizionato su due sporgenze (5) nella parte inferiore.

Collegare il connettore femmina del microfono/altoparlante (3A) al suo connettore maschio.

Seguire il processo inverso per rimuovere l'EXO-COM.

Installazione Microfono/Altoparlante

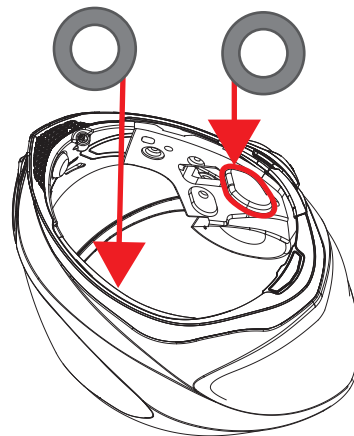

1. INSTALLARE IL VELCRO CIRCOLARE

Potrebbe essere necessario applicare un velcro circolare alle sedi degli altoparlanti prima di fissare il microfono/altoparlante.

1) Rimuovere completamente il supporto facendo riferimento alla pagina precedente.

2) Individuare le sedi dell'altoparlante su EPS, staccare la carta adesiva su velcro, e posizionare un supporto in velcro all'interno della sede.

Installazione Batterie

2. INSTALLAZIONE MICROFONO/ALTOPARLANTE

Dopo che il velcro è posizionato correttamente sulla sede dell'altoparlante, staccare la carta adesiva sul tessuto (che è stato abbinato al velcro), e fissarlo sul retro del microfono / altoparlante.

Fissare il microfono/altoparlante al velcro. Assicurarsi che il microfono sia posizionato in basso, e il foro del microfono si trovi di fronte (posizione più favorevole per captare i suoni).

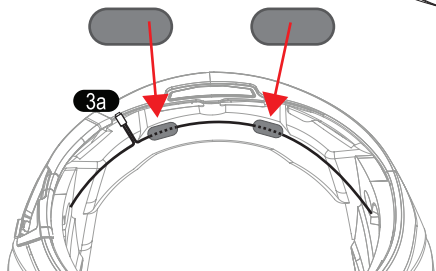
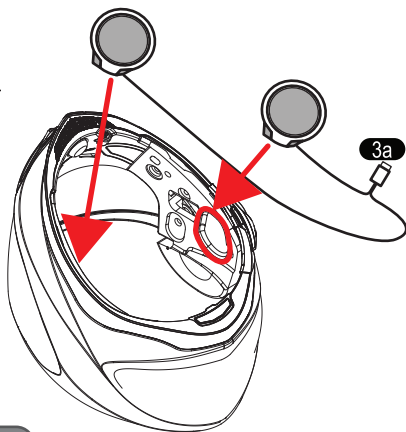

Mettere il cavo microfono/altoparlante sul retro dell'EPS inferiore facendo riferimento alla foto qui sopra. È possibile riordinare fissandolo con il velcro ellittico.

Assicurarsi che il connettore maschio (3a) sia posizionato correttamente per essere accoppiato con il connettore femmina (3A) nel Controller.

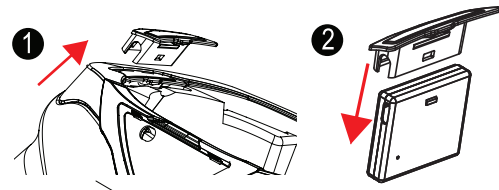

1. Rimuovere il coperchio delle Batterie dal retro/basso lato del casco.

2. Assemblarlo con le Batterie.

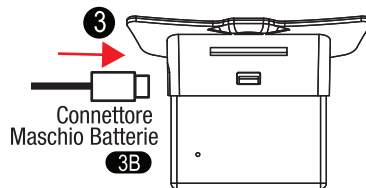

3. Collegare il connettore maschio delle Batterie (3B) alle Batterie indicate nella foto qui sopra.

Deposito Cavi

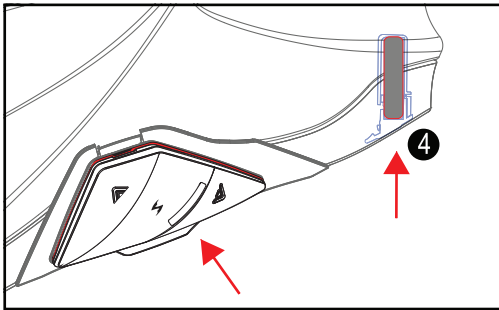

4. Rimettere le batterie nella fessura dove il coperchio delle batterie era posizionato originariamente.

Assicurarsi che il controller EXO-COM, le batterie, il microfono/altoparlante e il suo filo sono tutti correttamente posizionati.

Per trovare informazioni dettagliate sull'utilizzo del Controller EXO-COM fai riferimento alla Guida Rapida EXO-COM, o al Manuale d'Uso mediante scansione del codice QR nella Guida Rapida EXO-COM.

NOTA: QUANDO REINSTALLI IL SUPPORTO, CONTROLLA SE QUALCHE PARTE DEL CAVO DELL'EXO-COM SI TROVA NEL FORO DI CHIUSURA. QUEST'ULTIMO POTREBBE CAUSARE DISCONNESSIONI SE IL CAVO VIENE PREMUTO IN MODO PARTICOLARMENTE FORTE.

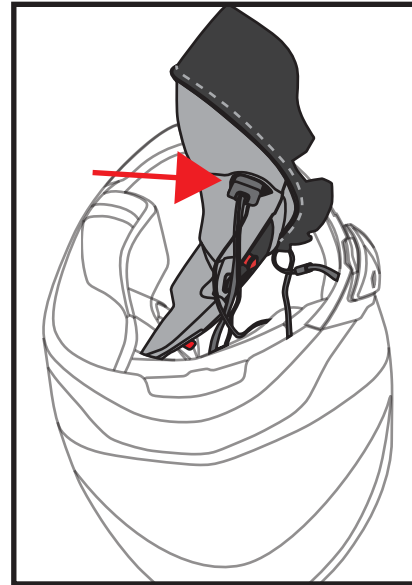

Metti i fili nella tasca del guardariale. Questo ti aiuta a mettere in ordine i cavi.

Accoppiamento Telefono

1

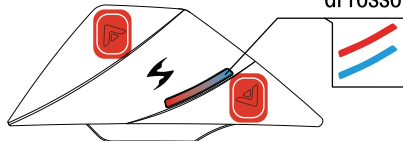

I LED si illuminano di rosso e blu.

Tieni premuto Su+Giù per 2 sec.

2



Trova EXO-Com nell'elenco dei dispositivi Bluetooth del tuo telefono e tocca il nome per associare il dispositivo.

3



Il LED diventa blu quando il dispositivo è accoppiato, e pronto per le chiamate/streaming multimediale.

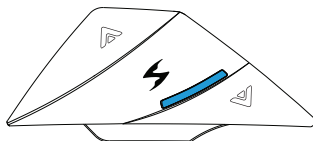

► Rispondi ad una Chiamata in Arrivo



Premi una pulsante una volta o di semplicemente "Pronto".

► Termina/rifiuta una Chiamata in Arrivo



Tieni premuto il pulsante Accensione per 2 secondi.

► Scambia la Chiamata



Premi una volta il pulsante Accensione.

► Richiama l'ultimo numero



Tieni premuti i pulsanti Accensione+Su per 2 secondi.

Accoppiare l'EXO-COM all'App



1. Accendere l'EXO-COM e collegarlo prima al telefono.
2. Premere ACCENSIONE una volta.
3. Ora sei pronto per connetterti all'app.

1 Homepage



2 Connetti a EXO-COM



3 Informazione da EXO-COM



4 Configurazione

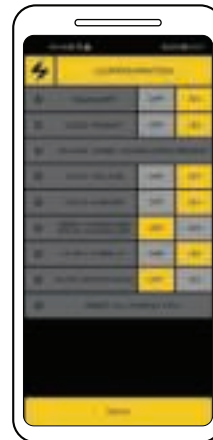

Aggiornamento Firmware

Facile aggiornamento del firmware: fare clic sul pulsante "AGGIORNA FIRMWARE" e seguire le istruzioni sullo schermo.

Aggiornamento del firmware tramite PC: visitare [www.uclear.eu\(EU\)](http://www.uclear.eu(EU)) o [www.ucleardigital.com\(Nord America\)](http://www.ucleardigital.com(Nord America))

Controllo di Base



Premi



Premi due volte



Tieni premuto per 2 sec.



Tieni premuto per 5 sec.



Tieni premuto finchè la luce non cambia

Accensione



Tieni premuto per 2 sec.

Spegnimento



Tieni premuto per 5 sec.

Alza il volume

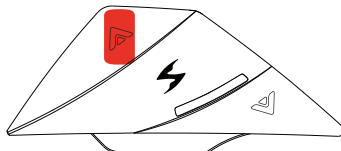

Premi il tasto Su una volta.

Abbassa il volume

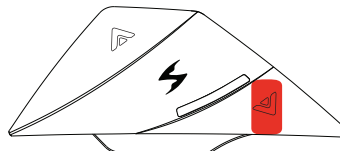

Premi il tasto Giù una volta.

Musica

▶ Riproduci



Premi Accensione due volte.

|| Pausa



Premi Accensione una volta.

▶▶ Salta la traccia

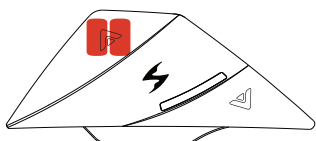

Premi Su 2 volte.

◀◀ Indietro

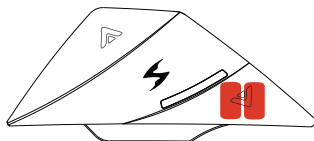

Premi Giù 2 volte.

Attiva Siri/Google Assistant

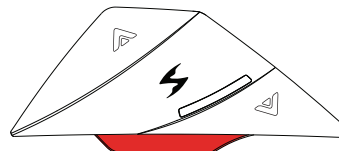

Premi una volta il pulsante Accesso Rapido e chiama Siri/Google.

Scarica il Manuale d'Uso Contatto per la Garanzia

SCORPIONSPTS.EU (EU)
SCORPIONUSA.COM (USA)



SCORPIONSPTS.EU (EU)



SCORPIONEXO.COM (USA)

Accoppiamento Intercom di Gruppo

L'accoppiamento iniziale

1

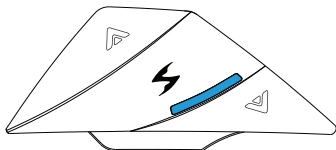

Quando l'EXO-COM é acceso,

2

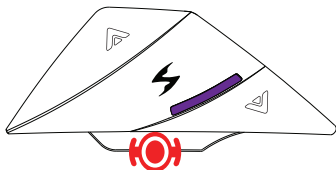

Premi e tieni premuto Accesso Rapido per 5 secondi fino a quando il LED lampeggia in viola.

Verificare che tutte le unità da accoppiare lampeggino in viola prima del passaggio successivo.

3



Premi il pulsante Accensione su qualsiasi dispositivo EXO-Com per avviare il processo di accoppiamento. L'unità lampeggerà in verde una volta collegata.

4

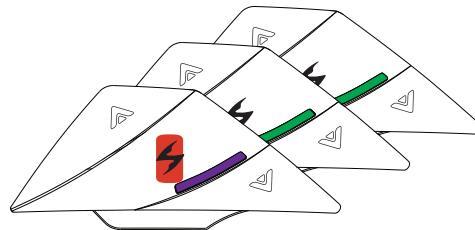

L'ultima unità da accoppiare continua a lampeggiare in viola per 15 secondi prima che il processo di accoppiamento sia terminato.

Scelta facoltativa: Puoi terminare il processo manualmente premendo una volta il pulsante Accensione.

Accensione/ Spegnimento di Intercom

Dopo l'accoppiamento iniziale

► Connessione intercom



Tieni premuto il tasto Su per 2 secondi.

► Disconnessione intercom

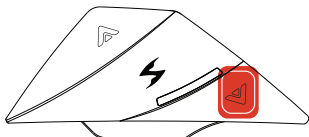

Tieni premuto il tasto Giù per 2 secondi.

► Disattivazione/Attivazione microfono



Premere il tasto Alimentazione 3 volte

Reset

Reset

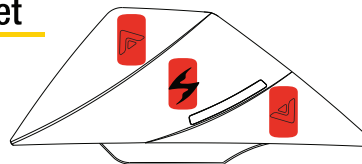

Premi insieme Su+Accensione+Giù una volta.

NOTA: il reset a 3 pulsanti è un processo per cancellare/riavviare. **NON** resetterà il tuo dispositivo EXO-COM alle impostazioni di fabbrica o cancellerà le impostazioni o gli accoppiamenti.

Per riavviare manualmente i dispositivi EXO-COM, usa il reset a 3 pulsanti (non cancella le tue impostazioni). Tieni premuti contemporaneamente ACCENSIONE + SU + GIÙ per pochi secondi. Quindi, riaccendi l'unità.

Se l'unità non si accende, prova a resettare di nuovo mentre è collegata nel suo caricatore.

Se il dispositivo EXO-COM non si accende dopo la ricarica o l'aggiornamento del firmware, potrebbe essere bloccato in "modalità aggiornamento".

Se riscontri ulteriori problemi, contatta il supporto UCLEAR.

Accoppiamento Intercom con Altri Brand

- 1 Posizionare in modalità
“accoppiamento telefono”

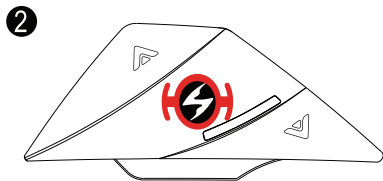

Quando il dispositivo è spento, premere il pulsante POWER finché la luce viola si accenda (circa 15 secondi)

3

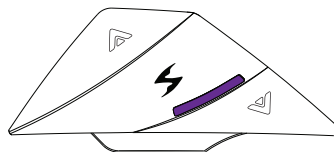

Quando la luce è viola, togliere la mano dalla centralina ed aspettare che la luce cambi in verde

4

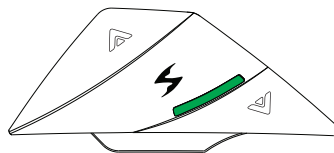

Se la luce diventa verde, hai connesso con successo i 2 sistemi di comunicazione.
Se la luce è rimane viola, tornare indietro al passaggio 1

1 EXO-Com A

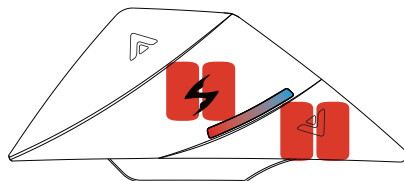

Stato ACCESO.
Premere velocemente due volte il tasto
ALIMENTAZIONE & GIÙ. La spia LED
lampeggia in **blu** e **rosso**.

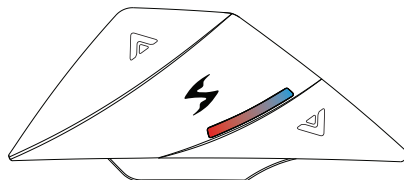

Il EXO-COM A è l'unità master che
trasmette la musica.
Il comando riproduzione/pausa sul
EXO-COM A controlla entrambi
i dispositivi.

2 EXO-Com B

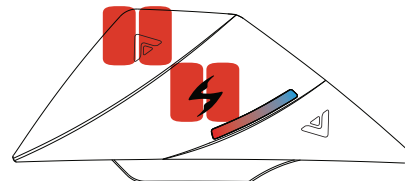

Stato ACCESO.
Premere velocemente due volte il tasto
ALIMENTAZIONE & SU. La spia LED
lampeggia in **blu** e **rosso**.

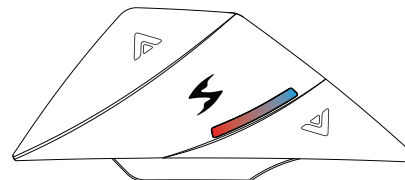

Il EXO-COM B riceve la musica,
ma è possibile anche riprodurre/silenziare
la musica senza avere effetti sul
EXO-COM A.

Ricarica della Batteria

3 EXO-Com A & B

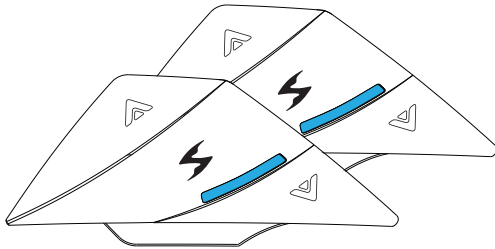

Entrambe le unità EXO-COM iniziano a lampeggiare in blu quando l'accoppiamento è stato completato. La riproduzione della musica e il controllo del volume avviene come mostrato alle pagine 10.

Esempio: premere due volte il tasto ALIMENTAZIONE per avviare la riproduzione della musica. Premere una volta il tasto ALIMENTAZIONE per mettere in pausa la musica

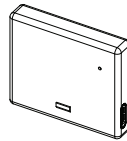

Per caricare la batteria, consigliamo di utilizzare il cavo USB-C incluso nella confezione.

Il LED diventa rosso durante la ricarica.

Il LED diventa blu quando è completamente carico.

Impostazione Lingua Prompt Vocale

Sono disponibili 7 lingue:

- Inglese, francese, tedesco, spagnolo, italiano, cinese, coreano

L'inglese e il francese sono impostati di default.

Se devi cambiare l'impostazione del prompt vocale, puoi cambiarla tramite PC o APP (iOS, Android)

2-3 min. aggiornamento via PC

10 min. via App(Android)

4 ore. via App(Apple iOS)

Consigliamo di usare il PC o Android piuttosto che Apple iOS poiché Apple iOS supporta solo una trasmissione dati BLE lenta.

① Seleziona CONFIGURAZIONE

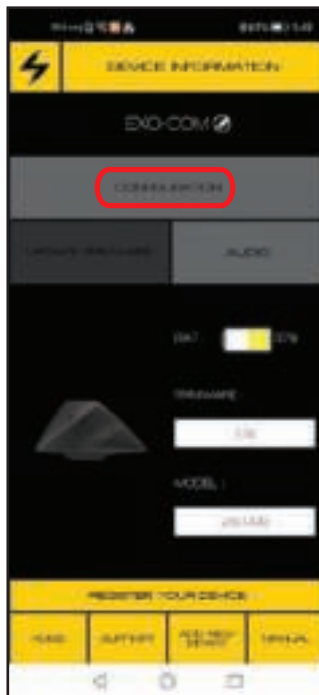

② Seleziona PROMPT VOCALE



③ Seleziona la Lingua



④ Conferma il Download

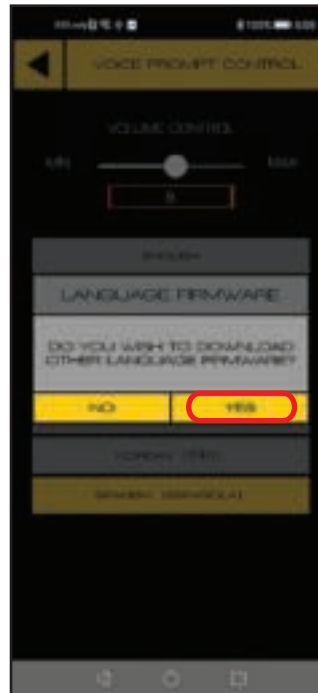

⑤ Scarica e Aggiorna Firmware

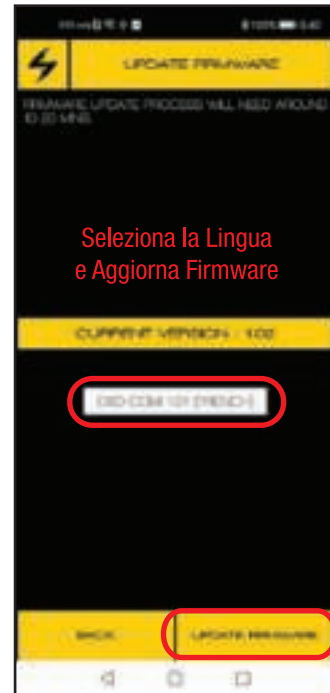

Seleziona la Lingua
e Aggiorna Firmware

6 Aggiorna Firmware



7 Aggiorna la Lingua e Riavvia



8 Completa l'Aggiornamento



L'aggiornamento del firmware può essere effettuato via

Metodo 1. App Mobile EXO-COM

Metodo 2. PC o Mac

2-3 min. aggiornamento via PC

10 min. via App(Android)

4 ore. via App(Apple iOS)

Consigliamo di usare il PC o Android piuttosto che Apple iOS poiché Apple iOS supporta solo una trasmissione dati BLE lenta.

Metodo 1

Aggiornamento Firmware via Android/Apple iOS

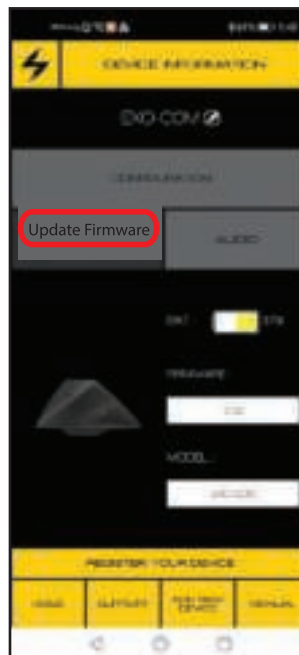

Connetti il dispositivo all'App Mobile EXO-COM come indicato nelle pagine 7-8. Tocca 'AGGIORNA FIRMWARE' e segui le istruzioni a schermo.

Aggiorna Firmware

Metodo 2

Aggiornamento Firmware via PC o Mac



1. Premi tutti e tre i pulsanti anteriori contemporaneamente per resettare l'unità EXO-COM. Il LED si spegnerà durante questo reset.



2. Dopo aver rilasciato i tre pulsanti, premi **IMMEDIATAMENTE** e tieni premuto il pulsante di accensione per circa tre secondi fino a quando il LED si spegne di nuovo.

Il LED è spento ed EXO-COM è ora in modalità aggiornamento.



3. Avvia il Wizard dell'Aggiornamento di EXO-COM

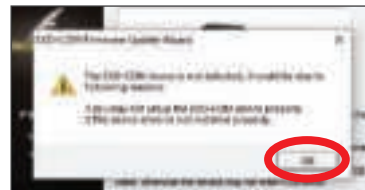

4. Clicca su 'OK'

Se vedi la notifica 'dispositivo non rilevato', ripeti i passaggi 1 e 2.



5. Clicca su 'Successivo'



7. Clicca 'Finito'. Aggiornamento firmware completato.



6. Spunta la lingua che vuoi e clicca su 'Avanti'.

Adattatore per Montaggio

Incluso solo nella confezione al dettaglio EXO-Com
o venduto separatamente come parte accessoria individuale.

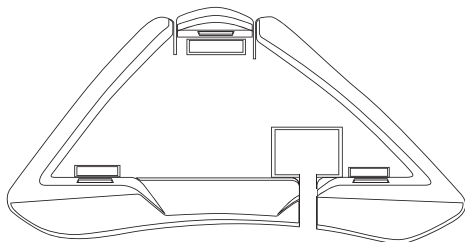

Adattatore per montaggio per
controller EXO-COM

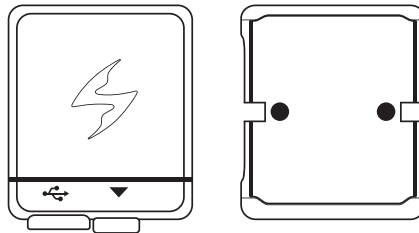

Adattatore per montaggio per
batteria EXO-COM

- Il kit Adattatore per Montaggio è per gli utilizzatori di EXO-COM che possiedono EXO HX1, EXO S1, EXO-Tech Carbon.
- Non consigliamo di attaccare/staccare gli adesivi di montaggio EXO-COM più di una volta.

Disclaimer

Il kit Adattatore per Montaggio è progettato esclusivamente per Scorpion EXO HX1, EXO S1, and EXO-Tech Carbon. Il kit Adattatore per Montaggio è vendibile, distribuibile ed utilizzabile, in Europa solo con i modelli indicati. Se installato su qualsiasi altro modello Scorpion o qualsiasi altra marca di caschi, o usato per scopi non previsti, la garanzia EXO-Com sarà considerata nulla.

Assemblaggio Adattatore per Montaggio

Assemblaggio Adattatore per Montaggio per controller EXO-COM

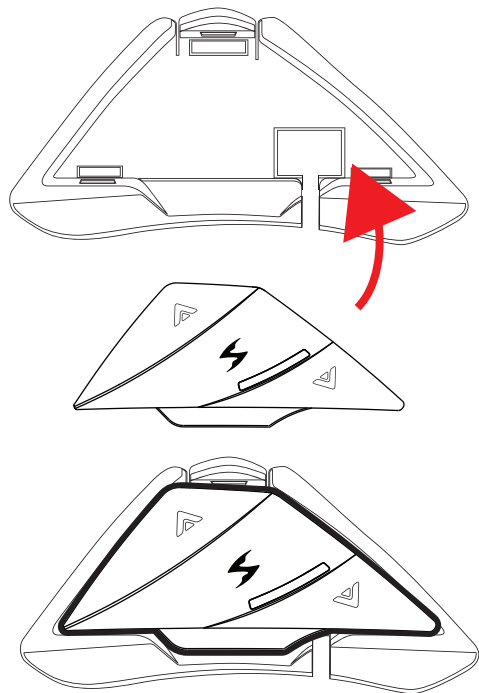

Assemblaggio Adattatore per Montaggio per batteria EXO-COM

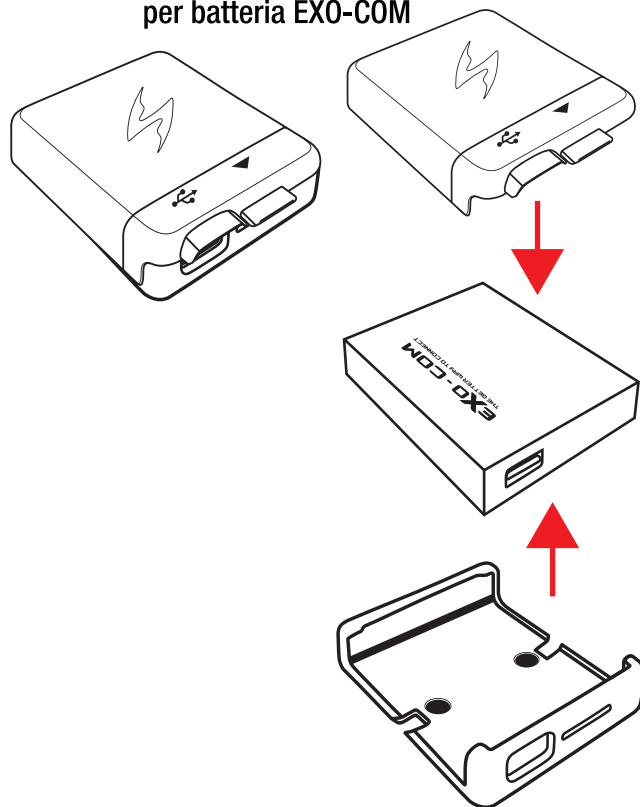

Modelli Esclusivamente Compatibili

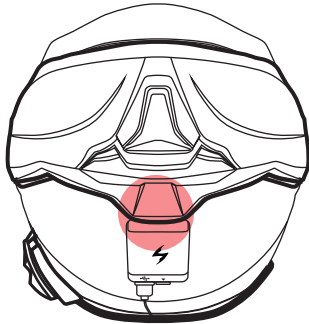
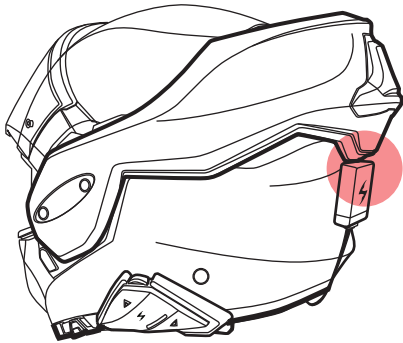

Per EXO-Tech Carbon, controlla se c'è abbastanza spazio tra la mentoniera e il vano batteria.

EXO-S1

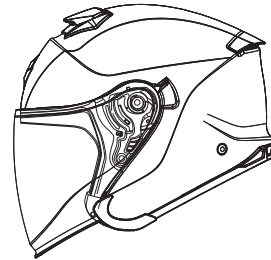

EXO-HX1

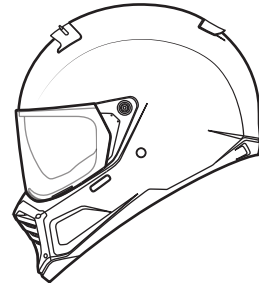

EXO-TECH
(Carbon)

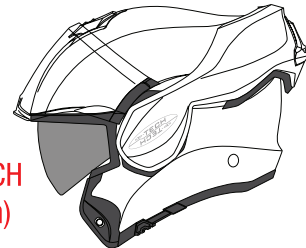

AVVERTENZA SULLA BATTERIA

Il dispositivo di comunicazione per caschi UCLEAR™ /ScorpionExo® presenta una batteria ai polimeri di litio ricaricabile. Per ridurre il rischio di incendio o scottature, non smontare, urtare, forare, mandare i contatti esterni in corto circuito né gettare nel fuoco o in acqua.

NOTA SULLA RICARICA

Per ridurre il rischio di lesioni personali, scosse elettriche, incendi o danni agli apparecchi, attenersi completamente alle istruzioni riportate di seguito:

- Non immergere il prodotto, l'adattatore CA o gli altoparlanti in acqua.
- Non installare, sistemare o utilizzare il prodotto vicino a fonti di calore quali: piani cottura, radiatori, forni, tostapane, macchinette per il caffè e altri apparecchi che producono calore.
- Utilizzare sempre l'adattatore di alimentazione e il cavo CA forniti nella confezione per ricaricare il prodotto. L'utilizzo di un'alimentazione non corretta per ricaricare il prodotto potrebbe causare danni permanenti al prodotto stesso e invalidare la garanzia.

GARANZIA

Fatte salve le garanzie stabilite dalla legge, il prodotto è coperto da una garanzia del produttore di 2 anni (unità di controllo) e di un anno (accessori) dalla data di acquisto. Si prega di fornire la prova di acquisto al momento del reso del prodotto al fornitore.

La garanzia copre esclusivamente difetti nei materiali e di fabbricazione. La garanzia viene invalidata in caso di riparazioni non autorizzate, uso improprio, applicazione impropria, manomissioni del prodotto, modifiche, aggiornamenti o conseguenze derivanti dal mancato rispetto delle linee guida indicate nell'opuscolo del prodotto o delle azioni specificate nel presente opuscolo o in altro materiale tecnico pubblicato periodicamente che potrebbero invalidare la garanzia.

La garanzia non copre il recupero di dati o il deterioramento fisico dovuto all'utilizzo, nonché danni derivanti da incidenti, conservazione, perdita o perdita di dati durante la riparazione o il trasferimento. L'utente dovrà sostenere le spese di trasporto per i prodotti funzionanti che siano stati dichiarati difettosi.

LIMITAZIONI DELLA GARANZIA

Le garanzie relative al prodotto da parte di UCLEAR™ /ScorpionExo® sono limitate a quelle menzionate nel relativo manuale.

DEROGA ED ESCLUSIONE DI RESPONSABILITÀ

BITwave Pte Ltd. /Kido Sports Co., Ltd. e relativi rappresentanti, agenti, distributori, fornitori e rivenditori non potranno essere ritenuti responsabili e verranno manlevati da qualsivoglia controversia, rivendicazione, debito, richiesta, azione e responsabilità che potrebbe emergere, direttamente o indirettamente, dalla messa in funzione o dall'utilizzo del prodotto a seguito di danni, perdite, dispiacere, dolore, sofferenza, malessere, perdita e lesioni, comprese lesioni fisiche come malattia, stiramenti, fratture, paralisi parziale e/o totale, morte o altre indisposizioni che potrebbero causare una grave disabilità a persone o gruppi di persone, che siano l'utente o terze parti o ai relativi possedimenti, oppure problemi a beni, veicoli, proprietà, risorse, tra le altre cose comprese quelle dell'utente, nei confronti di persone, organizzazioni o altre terze parti, sia fisici che non, che potrebbero verificarsi in futuro, nei limiti massimi consentiti dalla legge, a seguito dell'utilizzo, funzionamento, malfunzionamento, uso improprio, smaltimento o riparazione del prodotto o per qualsiasi altra ragione, condizione, circostanza o tentativo di fare ciò, che sia per negligenza, omissione o altro da parte di BITwave/Kido Sports, Co., Ltd. o dei relativi rappresentanti, partner, agenti, distributori, fornitori, rivenditori, designer, produttori o altri all'interno della propria catena di fornitura e distribuzione o eventuali terze parti coinvolte.

DEROGA ED ESCLUSIONE DI RESPONSABILITÀ (CONTINUA)

I rischi legati alla messa in funzione o all'utilizzo del prodotto ricadono esclusivamente e completamente sull'utente del prodotto, l'acquirente originario o eventuali terze parti, che si assumono piena responsabilità per ogni tipo di lesione, perdita e/o danno, causato per intero o in parte da negligenza, omissione o altro tipo di condotta di altri, compreso quello di BITwave Pte Ltd. /Kido Sports Co., Ltd. e relativi rappresentanti, partner, agenti, distributori, fornitori, rivenditori e altri all'interno della propria catena di fornitura e distribuzione, a causa di negligenza od omissioni del designer o del produttore o di eventuali terze parti coinvolte. Osservare sempre la conformità alle norme relative al traffico e alle leggi locali. Nel caso l'uso del prodotto non sia permesso o consentito dalla legge o da altre norme, comprese quelle relative al traffico nel Paese di appartenenza, si consiglia vivamente il rispetto di tali restrizioni. L'utente detiene la piena responsabilità di eventuali violazioni di leggi e norme. Non consentire la messa in funzione o l'utilizzo del prodotto o eventuali tentativi di usarlo da parte di persone, compreso se stesso, nel caso ciò comprometta la sicurezza di altri, compresa la propria, o possa causare danni a veicoli, proprietà, oggetti, animali, beni, risorse e simili, in una qualsivoglia circostanza. L'utente ed eventuali altri utenti del prodotto devono prendere tutte le necessarie misure e precauzioni di sicurezza e vigilare sulle condizioni circostanti.

DEROGA ED ESCLUSIONE DI RESPONSABILITÀ (CONTINUA)

Si avverte di non utilizzare il prodotto se non si hanno le capacità fisiche per farlo in modo sicuro, in caso di consumo di alcol o di sostanze che alterino la percezione durante l'uso e compromettano la capacità di restare vigili, o nel caso si soffra di disturbi medici che possano compromettere le proprie abilità di fare ciò in modo sicuro.

Si avverte l'utente dei rischi e dei pericoli inerenti, imprevisi e variabili derivanti dall'utilizzo del prodotto nel traffico, comprese lesioni o malattia, stiramenti, fratture, paralisi parziale e/o totale, morte o altre indisposizioni che potrebbero causare una grave disabilità per una qualsivoglia causa.

Il prodotto è inteso per essere utilizzato esclusivamente da persone di età pari o superiore a diciotto (18) anni che hanno compreso le avvertenze, i rischi e i termini di utilizzo.

L'utente conferma di avere letto il presente riepilogo delle responsabilità e di avere compreso completamente i relativi termini e di avere rinunciato a significativi diritti accettando o provando a utilizzare il prodotto.

CORRETTO SMALTIMENTO DEL PRODOTTO

Non smaltire il prodotto con gli altri rifiuti domestici al termine del ciclo di vita. Esiste un sistema di raccolta diverso per le apparecchiature elettroniche usate in conformità alle leggi, che richiede trattamento, recupero e riciclo adeguati.

Gli utenti privati devono contattare il rivenditore dal quale hanno acquistato il prodotto oppure gli enti locali per informazioni su dove e come portare il prodotto per un'adeguata procedura di riciclo. Gli utenti aziendali devono rivolgersi ai propri fornitori e fare riferimento ai termini e alle condizioni del loro contratto di acquisto. Non mischiare il prodotto con altri rifiuti commerciali per lo smaltimento.

INFORMAZIONI SUL PRODOTTO

BITwave Pte Ltd. /Kido Sports Co., Ltd. e relativi rappresentanti, agenti, distributori, fornitori o rivenditori non saranno ritenuti responsabili di eventuali conseguenze derivanti da errori od omissioni nella guida o che risultino direttamente o indirettamente dall'uso delle informazioni qui contenute. BITwave Pte Ltd. /Kido Sports Co., Ltd. si riserva il diritto di modificare o migliorare il design del prodotto o la guida utente senza alcuna restrizione e senza alcun obbligo di informare gli utenti. Le informazioni qui contenute sono corrette alla data di pubblicazione. Verificare l'ultima versione del prodotto, del firmware e degli accessori su www.ucleardigital.com.

SICUREZZA PERSONALE

Non rompere il sigillo dell'hardware, né manomettere, riparare o riparare alcun componente. Non toccare il prodotto con oggetti o componenti metallici oppure con prodotti chimici. Il mancato rispetto di quanto sopra potrebbe causare un potenziale pericolo di incendio e incidenti. Contattare l'assistenza tecnica o il rivenditore locale in caso di malfunzionamento del prodotto.

ASSISTENZA TECNICA (NORD AMERICA)

Per ulteriori informazioni, visitare il nostro sito web all'indirizzo:
WWW.SCORPIONUSA.COM (USA)

ASSISTENZA TECNICA (EUROPA)

SCORPIONSPORTS.EU (EU)

COPYRIGHTS

Copyright © 2018 BITwave Pte Ltd. Tutti i diritti riservati. Non è consentito riprodurre in alcuna forma o mediante alcun processo parti della presente guida senza il preventivo consenso scritto di BITwave Pte Ltd.

LICENZE

Il marchio e il logo UCLEAR™ sono di esclusiva proprietà di BITwave Pte Ltd. L'eventuale utilizzo del marchio da parte di terzi senza il preventivo consenso scritto di BITwave Pte Ltd rappresenta una violazione dei diritti stabiliti dalla legge.

Il marchio Bluetooth™ è di proprietà di Bluetooth SIG ed è utilizzato sotto licenza da BITwave Pte Ltd.

DICHIARAZIONE SAR IC (INDUSTRY OF CANADA)

Questa apparecchiatura sottoposta a test è conforme ai limiti di esposizione SAR per la popolazione in genere/in ambiente non controllato indicati nella norma IC RSS-102 ed è stata testata in conformità ai metodi e alle procedure di misurazione specificati nelle norme IEEE 1528 e IEC 62209. La presente apparecchiatura deve essere installata e messa in funzione a una distanza minima di 0 mm dalla testa. Non collocare o mettere in funzione il dispositivo e la relativa antenna in concomitanza con altre antenne o trasmettitori.

DICHIARAZIONE DI CONFORMITÀ FCC/SAR

Cambi o modifiche non approvati espressamente dall'ente responsabile della conformità possono invalidare l'autorità dell'utente a mettere in funzione l'apparecchiatura. La presente apparecchiatura è stata testata ed è risultata conforme ai limiti per un dispositivo digitale di Classe B, ai sensi della Parte 15 delle norme FCC. Tali limiti sono stati ideati per fornire un'adeguata protezione nei confronti di interferenze dannose in installazioni residenziali. La presente apparecchiatura genera, utilizza e può irradiare energia a radio frequenza e, se non installata e utilizzata conformemente alle istruzioni, può causare interferenze dannose alle radiocomunicazioni.

Tuttavia, non vi è alcuna garanzia che l'interferenza non si verifichi in una particolare installazione. Nel caso in cui la presente apparecchiatura causi interferenze dannose alla ricezione radio o televisiva, il che potrebbe essere determinato dall'accensione e dallo spegnimento dell'apparecchiatura, l'utente è incoraggiato a tentare di correggere l'interferenza mediante una o più delle misure seguenti:

- Orientare o posizionare nuovamente l'antenna di ricezione.
- Aumentare la distanza tra l'apparecchiatura e il ricevitore.
- Collegare l'apparecchiatura a una presa su un circuito diverso da quello a cui è collegato il ricevitore.
- Consultare il rivenditore o un tecnico radio/TV esperto per assistenza.

DICHIARAZIONE DI CONFORMITÀ FCC/SAR

La presente attrezzatura è conforme ai limiti FCC in materia di esposizione a radiazioni stabiliti per un ambiente non controllato. L'utente finale deve attenersi alle specifiche istruzioni d'uso per soddisfare la conformità all'esposizione a RF. Non collocare o mettere in funzione il trasmettitore in concomitanza con altre antenne o trasmettitori. Il dispositivo portatile è ideato per soddisfare i requisiti per l'esposizione alle onde radio stabiliti dalla Commissione Federale per le Comunicazioni degli Stati Uniti. Tali requisiti stabiliscono un limite SAR di 1,6 W/kg in media su un grammo di tessuto. Tenendo come riferimento questo standard, il più alto valore SAR rilevato durante la certificazione del prodotto per l'uso, quando indossato adeguatamente sul corpo, è di 0,919 W/kg.

Note: il produttore declina qualsiasi responsabilità per eventuali interferenze radio o TV causate da modifiche non autorizzate alla presente apparecchiatura. Tali modifiche potrebbero invalidare l'autorità dell'utente a mettere in funzione l'apparecchiatura.

DICHIARAZIONE DI CONFORMITÀ SAR CE

La presente apparecchiatura è conforme ai limiti CE in materia di esposizione a radiazioni stabiliti per un ambiente non controllato. L'utente finale deve attenersi alle specifiche istruzioni d'uso per soddisfare la conformità all'esposizione a RF.

Tali requisiti stabiliscono un limite SAR di 2,0 W/kg in media su un grammo di tessuto.

Per rispettare tali requisiti, sistemare il dispositivo a una distanza di almeno 5 mm dal corpo umano in condizioni di utilizzo normali.



Powered by

