

# Always here to help you

Register your product and get support at  
[www.philips.com/welcome](http://www.philips.com/welcome)

HP3621

Question?  
Contact  
Philips



# PHILIPS

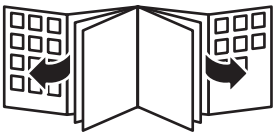

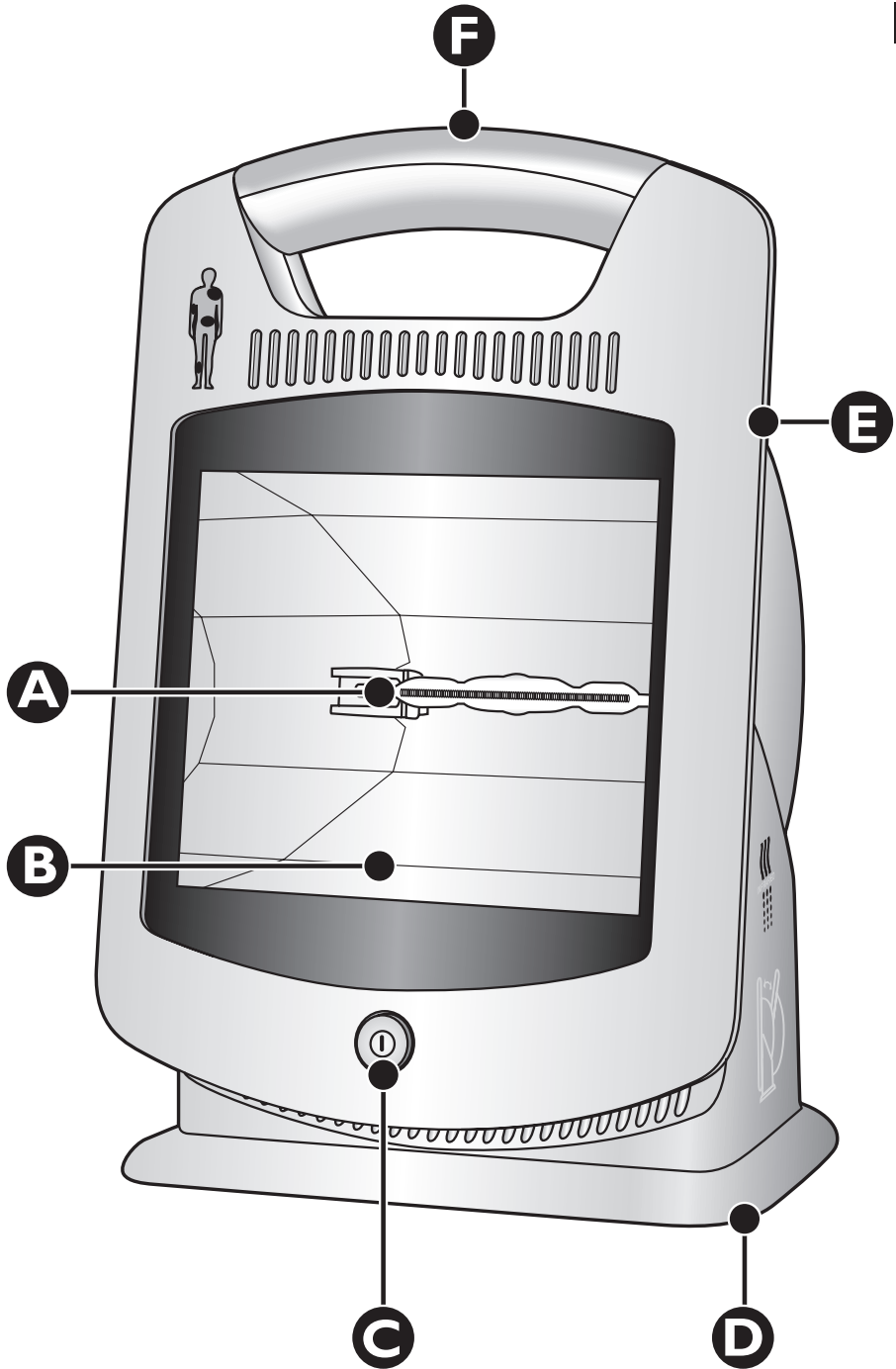



<b>ENGLISH</b>	<b>6</b>
<b>DEUTSCH</b>	<b>13</b>
<b>ESPAÑOL</b>	<b>21</b>
<b>FRANÇAIS</b>	<b>29</b>
<b>ITALIANO</b>	<b>37</b>
<b>NEDERLANDS</b>	<b>45</b>
<b>PORTUGUÊS</b>	<b>53</b>

## Introduction

Congratulations on your purchase and welcome to Philips! To fully benefit from the support that Philips offers, register your product at [www.philips.com/welcome](http://www.philips.com/welcome).

With the InfraCare, you can comfortably treat muscle and joint problems and relieve muscle and joint pain at home. Just like the sun, the appliance emits infrared light. The special filter only passes the type of light required to achieve the intended therapeutic effect. The InfraCare can also be used for relaxation, preparation for a massage or as a part of a cosmetic treatment.

## General description (Fig. 1)

- A Infrared halogen lamp
- B Filter
- C On/off button
- D Base
- E Lamp housing with adjustable angle
- F Handgrip

## Important

### General

- The symbols on the InfraCare have the following meaning:
  - 1 This symbol warns you against hot surfaces (Fig. 2).
  - 2 This symbol indicates that you have to read the user manual carefully before you use the appliance. Save the user manual for future reference (Fig. 3).
  - 3 This symbol indicates that this appliance is double insulated (Class II) (Fig. 4).
- This appliance meets the requirements of Medical Device Directive MDD93/42/EEC.

### Danger

- Water and electricity are a dangerous combination! Do not use this appliance in wet surroundings (e.g. in the bathroom or near a shower or swimming pool).
- Do not let water run into the appliance or spill water onto the appliance.

### Warning

- Check if the voltage indicated on the appliance corresponds to the local mains voltage before you connect the appliance.
- If the mains cord is damaged, you must have it replaced by Philips, a service centre authorised by Philips or similarly qualified persons in order to avoid a hazard.

- Do not leave the appliance unattended when it is switched on.
- This appliance is not intended for use by persons with reduced physical, sensory or mental capabilities, or lack of experience and knowledge, unless they have been given supervision or instruction concerning use of the appliance by a person responsible for their safety.
- This appliance is not intended for use by children. Children should be supervised to ensure that they do not play with the appliance.
- This appliance is intended for the treatment of muscle and joint pain and muscle and joint stiffness, not for the treatment of abdominal, facial and other sorts of pain.
- To prevent overheating of the skin, avoid very short treatment distances. The warmth should be comfortable throughout the treatment.
- To prevent eye damage, do not look into the light of the lamp when it is on.
- Do not fall asleep during treatment.
- Prevent the treatment area from cooling down too fast immediately after treatment.
- If there is no improvement after 6-8 treatments, stop using the appliance and consult your doctor.
- ***Contraindications for InfraCare treatment:***
- Do not use the appliance without consulting your doctor first if you suffer from severe diseases such as heart disease, acute inflammatory diseases, thrombosis, blood coagulation disorders, adrenal suppression, systemic lupus erythematosus or malignant diseases.
- Do not use the appliance if you are oversensitive to infrared light or if you have oedema. If in doubt, consult your doctor.
- Do not use the appliance if you are insensitive to infrared radiation and heat due to a disease (e.g. advanced diabetes) or the use of painkillers. If in doubt, consult your doctor.
- Do not use the appliance if you suffer from conditions associated with nerve demyelination such as carpal tunnel syndrome, multiple sclerosis and ulnar neuropathy. If in doubt, consult your doctor.
- Do not use the appliance if you have an implanted device, particularly not if it is located in the vicinity of the treatment area. If in doubt, consult your doctor.

## 8 ENGLISH

- If you are pregnant, do not use the appliance to treat areas close to your abdomen or your lower back area, to avoid overheating of these areas. If in doubt, consult your doctor.
- Do not use the appliance if you have a swelling or an inflammation, as heat could aggravate the complaints. If in doubt, consult your doctor.
- Do not use the appliance on damaged or irritated skin or on wounds. If in doubt, consult your doctor.
- Do not use the appliance to treat areas on which you have recently applied topical counterirritants (creams or ointments containing e.g. menthol), as this can cause a mild inflammatory reaction.

### **Caution**

- If the wall socket used to power the appliance has poor connections, the plug of the appliance becomes hot. Make sure you plug the appliance into a properly connected wall socket.
- Do not subject the appliance to heavy shocks.
- Always unplug the appliance after use and in case of a power failure.
- Place the appliance on a stable, level surface. Make sure there is at least 15cm free space around it to prevent overheating.
- Do not use the appliance at room temperatures lower than 10°C or higher than 35°C.
- Make sure the vents in the back of the appliance remain open during use.
- Do not cover the appliance with, for example, a cloth or a piece of clothing when it is switched on.
- The appliance is equipped with an automatic protection against overheating. If the appliance is insufficiently cooled (e.g. because the cooling vents are covered), the appliance switches off automatically. Unplug the appliance and remove the cause of overheating. Once the appliance has cooled down, it can be switched on again. To do so, plug the appliance in again and press the on/off switch.
- Let the appliance cool down for approx. 15 minutes before you clean or store it.
- If you have just been swimming or have just taken a shower, make sure you dry your skin properly before you use this appliance.
- Never use the appliance when the filter is damaged, broken or missing.



## Electromagnetic fields (EMF)

This Philips appliance complies with all applicable standards and regulations regarding exposure to electromagnetic fields.

### Using the appliance

#### The effects of the InfraCare

The InfraCare produces infrared light, which penetrates deeply into the skin and warms the tissues. The warmth modulates the neuronal signals to the brain and thus reduces pain. Warmth also stimulates the blood circulation and dilates the blood vessels, which accelerates the transport of substances necessary to rebuild and nourish the body's tissues. Furthermore, infrared light speeds up the metabolic process and the removal of waste substances from the body. Because it makes tissue more pliable, warmth also reduces stiffness and makes joints more flexible. Because of these effects, treatment with the InfraCare can temporarily relieve pain due to muscle and joint problems, and it is suitable for cosmetic use.

*Note: Please read the 'Warning' section in chapter 'Important' and follow the instructions given there before you use the appliance.*

#### Applications

##### Therapeutic applications

The InfraCare is a local warmth therapy appliance. Possible therapeutic applications:

- Treatment of occasional or chronic muscle pains, stiff muscles and stiff joints.
- Treatment of lower-back ache.

##### Cosmetic applications

*Note: Remove all make-up from your face before treatment to ensure optimal results.*

The InfraCare keeps your facial skin healthy and clean because of its stimulating effect on the blood circulation.

- Infrared light opens the pores of the skin. This allows better cleaning of the skin.
- As a result of the infrared light, creams or other skincare products are absorbed better and more quickly by the skin.

##### Other applications

You can also use the InfraCare for the following purposes:

- Muscle relaxation
- Preparation for a massage

*Note: For more information about the health benefits, see [www.philips.com](http://www.philips.com), search word InfraCare (Fig. 5)*

#### Preparing for use

- 1** Fully unwind the mains cord.
- 2** Place the appliance on a stable, level surface and make sure there is at least 15cm free space around it to prevent overheating (Fig. 6).

The appliance can be used in many different ways. Below you find some examples.

- To treat a sore shoulder, a sore neck or part of your upper back area, place the appliance on a table and tilt the lamp housing backwards. Sit down on a chair or stool with your back towards the lamp (Fig. 7).
- To treat a lower-back ache, place the appliance on a table beside a chair. Sit down on a chair or stool with your back towards the lamp (Fig. 8).
- To treat a sore elbow, place the appliance on a table and sit down beside it (Fig. 9).
- To treat a sore calf, place the appliance on the floor and tilt the lamp housing backwards. Sit down on a chair or stool (Fig. 10).

## 10 ENGLISH

- For a cosmetic treatment, place the appliance on a table and sit down on a chair in front of the appliance. Tilt the lamp housing backwards so that the beam of light is directed towards your face (Fig. 11).

**3** To adjust the direction of the light beam, tilt the lamp housing forwards or backwards (Fig. 12).

**4** Sit or lie down at the right distance from the appliance.

- At a distance of 25-30cm to the body, the InfraCare treats an area of about 30cm by 20cm (w x h). At a larger distance, the area treated becomes larger and the infrared light and therefore the heat less intense. At a smaller distance, the area treated is smaller and the infrared light and therefore the heat more intense.
- Make sure the distance between your body and the appliance is large enough to prevent accidental contact with the hot filter.
- **Choose a distance at which the heat is comfortable and increase the distance if the heat becomes too intense.**

*Note: The heat of the appliance does not reach its full intensity until several minutes after you switch on the appliance. This does not mean, however, that the appliance is not effective during these first minutes.*

### **Duration of treatment**

---

The duration of the treatment depends on the type of treatment and the person to be treated. Treatment of a single muscle or joint should last approximately 15 minutes. If necessary, the treatment can be repeated several times a day. A longer treatment time than 15 minutes does not lead to better results. You can repeat the course of several treatments a day on several consecutive days to get a result. If there is no improvement after 6-8 treatments, stop using the appliance and consult your doctor. For chronic problems, the appliance can be used for longer periods of time, as long as you follow the instructions given in the 'Warning' section in chapter 'Important'.

### **Using the InfraCare**

---

- 1** Put the mains plug in the wall socket.
- 2** Press the on/off button to switch on the appliance.
- 3** After use, press the on/off button to switch off the appliance.

### **Cleaning**

Unplug the appliance and let it cool down for about 15 minutes before you clean it.

Never use scouring pads, abrasive cleaning agents or aggressive liquids such as petrol or acetone to clean the appliance.

- 1** Clean the lamp housing and the base with a moist cloth. Do not let any water run into the appliance.
- 2** You can clean the outside of the filter with a soft cloth sprinkled with some methylated spirits.

### **Storage**

Do not let the mains cord come into contact with the filter when the filter is hot.

- 1** Unplug the appliance and let it cool down for about 15 minutes before you store it.
  - Always lift or carry the appliance by its handgrip (Fig. 13).
- 2** Store the InfraCare in a dry place.

## Replacement

### Filter

The filter protects against exposure to undesired light.

**If the filter is damaged or broken, do not use the appliance anymore. Contact the Philips Consumer Care Centre for information.**

*Note: If the filter breaks or becomes damaged during the guarantee period, contact the Philips Consumer Care Centre to have the appliance replaced.*

### Lamp

The effectiveness of the lamp does not diminish in the course of time.

**Do not attempt to replace the lamp if the lamp stops working. Contact the Philips Consumer Care Centre for information.**

*Note: If the lamp stops working during the guarantee period, do not attempt to replace it yourself, but contact the Philips Consumer Care Centre to have the appliance replaced.*

## Environment

- This symbol on a product means that the product is covered by European Directive 2012/19/EU. Inform yourself about the local separate collection system for electrical and electronic products. Follow local rules and never dispose of the product with normal household waste. Correct disposal of old products helps prevent negative consequences for the environment and human health. (Fig. 14)

## Guarantee and support

If you need information or support, please visit [www.philips.com/support](http://www.philips.com/support) or read the separate worldwide guarantee leaflet.

## Troubleshooting

This chapter summarises the most common problems you could encounter with the appliance. If you are unable to solve the problem with the information below, contact the Consumer Care Centre in your country.

Problem	Possible cause	Solution
The appliance does not go on.	The plug is not inserted into the wall socket properly.	Put the plug in the wall socket properly.
	There is a power failure.	Connect another appliance to check if the power supply works.
	The lamp is defective.	Contact the Philips Consumer Care Centre.
	The mains cord is damaged.	If the mains cord is damaged, you must have it replaced by Philips, a service centre authorised by Philips or similarly qualified persons in order to avoid a hazard.

### Specifications

<b>Model</b>	<b>HP3621</b>
Rated voltage (V) Hong Kong/Singapore/Europe	230
Rated voltage (V) China/Korea	220
Rated voltage (V) Malaysia	240
Rated voltage (V) Taiwan	110
Rated frequency (Hz) Hong Kong/Singapore/ Europe	50/60
Rated frequency (Hz) China/Malaysia	50
Rated frequency (Hz) Korea/Taiwan	60
Rated input (W)	200
Class	II
Classification	not classified
Ingress of water	IPX0
IR type	IR-A/B/C
Irradiance (W/m <sup>2</sup> )	approx. 750
Field dimensions (in cm <sup>2</sup> )	30x20
Battery type	not applicable

### Operation conditions

Temperature	from +10°C to +35°C
Relative humidity	from 30% to 90%

### Storage conditions

Temperature	from -20°C to +50°C
Relative humidity	from 30% to 90% (no condensation)

Circuit diagrams, component part lists and other technical descriptions are available on request. As user of this appliance, you should take measures to prevent the occurrence of electromagnetic interference or other types of interference between this appliance and other appliances.

## Einführung

Herzlichen Glückwunsch zu Ihrem Kauf und willkommen bei Philips! Um die Unterstützung von Philips optimal nutzen zu können, registrieren Sie Ihr Produkt bitte unter [www.philips.com/welcome](http://www.philips.com/welcome). Mit InfraCare können Sie ganz bequem zu Hause Verspannungen behandeln sowie Muskel- und Gelenkschmerzen lindern. Ähnlich der Sonne strahlt das Gerät Infrarotlicht aus. Der spezielle Filter lässt nur die Strahlen durch, die für die therapeutische Anwendung erforderlich sind. Sie können InfraCare auch zur Entspannung, zur Vorbereitung auf eine Massage oder als Teil einer kosmetischen Behandlung verwenden.

## Allgemeine Beschreibung (Abb. 1)

- A Infrarot-Halogenlampe
- B Filter
- C Ein-/Ausschalter
- D Gerätebasis
- E Lampengehäuse mit verstellbarem Neigungswinkel
- F Handgriff

## Wichtig

### Allgemeines

- Die Symbole auf dem InfraCare-Gerät haben folgende Bedeutungen:
  - 1 Dieses Symbol warnt vor heißen Oberflächen (Abb. 2).
  - 2 Dieses Symbol bedeutet, dass Sie die Bedienungsanleitung vor Gebrauch des Geräts sorgfältig durchlesen müssen. Bewahren Sie sie für eine spätere Verwendung auf (Abb. 3).
  - 3 Dieses Symbol bedeutet, dass dieses Gerät zweifach isoliert ist (Klasse II) (Abb. 4).
- Dieses Gerät erfüllt die Anforderungen der Richtlinie MDD93/42/EEC für medizinische Geräte.

### Gefahr

- Wasser und Strom sind eine gefährliche Kombination! Benutzen Sie das Gerät nicht in feuchter Umgebung (z. B. im Badezimmer, in der Nähe einer Dusche oder eines Schwimmbeckens).
- Achten Sie darauf, dass kein Wasser in das Gerät gelangt oder darüber verschüttet wird.

### Warnung

- Prüfen Sie, bevor Sie das Gerät in Betrieb nehmen, ob die Spannungsangabe auf dem Gerät mit der örtlichen Netzspannung übereinstimmt.
- Um Gefährdungen zu vermeiden, darf ein defektes Netzkabel nur von einem Philips Service-Center, einer von Philips autorisierten Werkstatt

oder einer ähnlich qualifizierten Person durch ein Original-Ersatzkabel ersetzt werden.

- Lassen Sie das Gerät nicht unbeaufsichtigt, solange es eingeschaltet ist.
- Dieses Gerät ist für Benutzer mit eingeschränkten physischen, sensorischen oder psychischen Fähigkeiten bzw. ohne jegliche Erfahrung oder Vorwissen nur dann geeignet, wenn eine angemessene Aufsicht oder ausführliche Anleitung zur Benutzung des Geräts durch eine verantwortliche Person sichergestellt ist.
- Kinder sollten dieses Gerät nicht benutzen. Achten Sie darauf, dass Kinder nicht mit dem Gerät spielen.
- Dieses Gerät wurde für die Linderung von Schmerzen und Verspannungen in Muskeln und Gelenken entwickelt und eignet sich nicht für die Behandlung von Unterleibs-, Gesichts- oder anderen Schmerzen.
- Halten Sie bei der Behandlung ausreichend Abstand zum Gerät, um ein Überhitzen der Haut zu vermeiden. Die Wärme sollte sich während der gesamten Anwendung angenehm anfühlen.
- Um Augenverletzungen zu vermeiden, blicken Sie bei eingeschaltetem Gerät nicht in die Lampe.
- Achten Sie darauf, dass Sie während der Behandlung nicht einschlafen.
- Achten Sie darauf, dass die behandelte Körperpartie nach der Anwendung nicht zu schnell auskühlt.
- Stellt sich nach 6-8 Anwendungen keine Linderung der Beschwerden ein, benutzen Sie das Gerät nicht weiter und konsultieren Sie Ihren Arzt.
- **Wichtige Hinweise für die Behandlung mit InfraCare:**
- Konsultieren Sie vor Gebrauch des Geräts zunächst Ihren Arzt, wenn Sie an schweren Erkrankungen wie zum Beispiel Herzerkrankungen, akuten Entzündungen, Thrombose, Blutgerinnungsstörungen, Nebennierenerkrankungen, systemischem Lupus erythematodes oder anderen bösartigen Krankheiten leiden.
- Benutzen Sie das Gerät nicht, wenn Sie überempfindlich auf Infrarotlicht reagieren oder wenn Sie ein Ödem haben. Konsultieren Sie im Zweifelsfall Ihren Arzt.
- Benutzen Sie das Gerät nicht, wenn Sie aufgrund einer Krankheit (z. B. fortgeschrittener Diabetes) oder der Einnahme von

Schmerzmitteln unempfindlich gegenüber infraroter Bestrahlung und Wärme sind. Konsultieren Sie im Zweifelsfall Ihren Arzt.

- Benutzen Sie das Gerät nicht, wenn Sie an einer demyelinisierenden Erkrankung leiden wie z. B. dem Karpaltunnelsyndrom, an multipler Sklerose oder am Nervus ulnaris Syndrom. Konsultieren Sie im Zweifelsfall Ihren Arzt.
- Benutzen Sie das Gerät nicht, wenn Sie Träger eines Implantats sind, besonders, wenn sich dieses im Bereich der zu behandelnden Körperteile befindet. Konsultieren Sie im Zweifelsfall Ihren Arzt.
- Wenn Sie schwanger sind, benutzen Sie das Gerät nicht in der Nähe Ihres Unterleibs oder Ihres unteren Rückens, um Überhitzungen in diesen Bereichen zu vermeiden. Konsultieren Sie im Zweifelsfall Ihren Arzt.
- Benutzen Sie das Gerät nicht bei Schwellungen oder Entzündungen, da Wärme die Beschwerden verstärken kann. Konsultieren Sie im Zweifelsfall Ihren Arzt.
- Verwenden Sie das Gerät nicht auf Wunden, verletzter oder gereizter Haut. Konsultieren Sie im Zweifelsfall Ihren Arzt.
- Verwenden Sie das Gerät nicht in Bereichen, die Sie kürzlich mit Gegenreizmitteln äußerlich behandelt haben (Cremes oder Salben, die z. B. Menthol enthalten), da diese eine leichte Entzündung verursachen können.

### **Achtung**

- Bei fehlerhafter Verkabelung der Steckdose, an der das Gerät betrieben wird, erhitzt sich der Stecker. Achten Sie darauf, dass Sie das Gerät an einer ordnungsgemäß verkabelten Steckdose anschließen.
- Das Gerät darf keinen harten Stößen ausgesetzt werden.
- Ziehen Sie nach jedem Gebrauch und auch bei Stromausfall den Netzstecker aus der Steckdose.
- Stellen Sie das Gerät auf eine stabile, ebene und waagerechte Fläche. Halten Sie um das Gerät herum mindestens 15 cm frei, um eine Überhitzung zu vermeiden.
- Verwenden Sie das Gerät nicht bei Zimmertemperaturen unter 10° C oder über 35° C.
- Die Lüftungsschlitze an der Rückseite des Geräts dürfen während des Gebrauchs nicht abgedeckt werden.

- Decken Sie das Gerät während der Anwendung nicht mit Tüchern, Kleidungsstücken usw. ab.
- Das Gerät ist mit einem automatischen Überhitzungsschutz ausgestattet. Wird es nicht ausreichend gekühlt (z. B. weil die Lüftungsschlitze abgedeckt sind), schaltet es sich automatisch aus. Ziehen Sie den Netzstecker aus der Steckdose und beseitigen Sie die Überhitzungsursache. Sobald das Gerät abgekühlt ist, kann es wieder eingeschaltet werden. Stecken Sie dazu den Netzstecker wieder in die Steckdose und drücken Sie den Ein-/Ausshalter.
- Lassen Sie das Gerät ca. 15 Minuten lang abkühlen, bevor Sie es reinigen oder wegräumen.
- Trocknen Sie sich unmittelbar nach dem Schwimmen oder Duschen gründlich ab, bevor Sie das Gerät benutzen.
- Verwenden Sie das Gerät keinesfalls, wenn der Filter beschädigt oder zerbrochen ist oder ganz fehlt.

### **Elektromagnetische Felder**

Dieses Philips Gerät erfüllt sämtliche Normen und Regelungen bezüglich der Exposition in elektromagnetischen Feldern.

## **Das Gerät benutzen**

### **Die Wirkung von InfraCare**

InfraCare erzeugt Infrarotlicht, das tief in die Hautschichten eindringt und das Körpergewebe wärmt. Wärme verändert die neuronalen Signale, die an das Gehirn gesendet werden, und lindert so Schmerzen. Sie regt die Blutzirkulation an und erweitert die Blutgefäße, wodurch der Transport der für die Regeneration und Versorgung des Körpergewebes benötigten Nährstoffe beschleunigt wird. Infrarotlicht regt zudem den Stoffwechsel an und sorgt für einen schnelleren Abbau von Abfallstoffen. Da Wärme das Körpergewebe flexibler macht, wirkt sie sich positiv auf die allgemeine Beweglichkeit aus und lindert Gelenkversteifungen.

Aufgrund dieser positiven Wirkung kann InfraCare zeitweise durch Muskel- und Gelenksbeschwerden verursachte Schmerzen lindern. Außerdem eignet es sich für kosmetische Anwendungen.

*Hinweis: Lesen Sie den Abschnitt "Warnhinweis" im Kapitel "Wichtig", und folgen Sie den dort enthaltenen Anweisungen, bevor Sie das Gerät benutzen.*

### **Anwendungsmöglichkeiten**

#### **Therapeutische Anwendungsmöglichkeiten**

InfraCare ist ein Gerät für die lokale Wärmetherapie. Mögliche therapeutische

Anwendungsmöglichkeiten:

- Behandlung bei gelegentlich auftretenden oder chronischen Muskelschmerzen, steifen Muskeln und steifen Gelenken.
- Behandlung von Schmerzen im Bereich der Lendenwirbelsäule.

#### **Kosmetische Anwendungen**

*Hinweis: Um optimale Ergebnisse zu erzielen, sollten Sie Ihr Gesicht vor der Behandlung vollständig abschminken.*



Durch die stimulierende Wirkung auf die Blutzirkulation sorgt InfraCare für einen gesunden und reinen Teint.

- Infrarotlicht erweitert die Poren und ermöglicht eine besonders tiefenwirksame Hautreinigung.
- Nach der Behandlung mit Infrarotlicht werden Cremes und andere Hautpflegeprodukte besser und schneller von der Haut aufgenommen.

### Weitere Anwendungsmöglichkeiten

Sie können InfraCare auch für folgende Zwecke benutzen:

- Muskelentspannung
- Vorbereitung auf eine Massage

*Hinweis: Weitere Informationen über die Vorteile des Geräts für Ihre Gesundheit finden Sie im Internet unter [www.philips.com](http://www.philips.com), Stichwort InfraCare (Abb. 5).*

### Für den Gebrauch vorbereiten

---

**1** Wickeln Sie das Netzkabel vollständig ab.

**2** Stellen Sie das Gerät auf eine stabile, ebene und waagerechte Unterlage. Halten Sie um das Gerät herum mindestens 15 cm Platz frei, um eine Überhitzung zu vermeiden (Abb. 6).

Das Gerät kann in unterschiedlicher Weise eingesetzt werden. Nachstehend haben wir einige Beispiele aufgeführt.

- Um Schmerzen im Schulter-, Nacken oder oberen Rückenbereich zu behandeln, stellen Sie das Gerät auf einen Tisch, und kippen Sie das Lampengehäuse nach hinten. Setzen Sie sich mit dem Rücken zur Lampe auf einen Stuhl oder Hocker (Abb. 7).
- Um Schmerzen im unteren Rückenbereich zu behandeln, stellen Sie das Gerät auf einen Tisch neben einem Stuhl. Setzen Sie sich mit dem Rücken zur Lampe auf einen Stuhl oder Hocker (Abb. 8).
- Um einen schmerzenden Ellbogen zu behandeln, stellen Sie das Gerät auf einen Tisch und setzen Sie sich daneben (Abb. 9).
- Um Schmerzen in der Wade zu behandeln, stellen Sie das Gerät auf den Boden und kippen Sie das Lampengehäuse nach hinten. Setzen Sie sich auf einen Stuhl oder Hocker (Abb. 10).
- Für eine kosmetische Behandlung stellen Sie das Gerät auf einen Tisch, und setzen Sie sich auf einen Stuhl davor. Kippen Sie das Lampengehäuse nach hinten, sodass der Lichtstrahl direkt auf Ihr Gesicht gerichtet ist (Abb. 11).

**3** Sie können die Richtung des Infrarot-Lichtstrahls durch Kippen des Lampengehäuses nach vorne oder hinten verändern (Abb. 12).

**4** Setzen bzw. legen Sie sich immer im richtigen Abstand vor das Gerät.

- In einem Abstand von 25 - 30 cm zum Körper behandelt InfraCare einen Bereich von ca. 30 cm x 20 cm (Breite x Höhe). Je größer der Abstand, umso größer wird die Behandlungsfläche, um so mehr nimmt aber auch die Wärmeintensität ab. Bei geringerem Abstand ist der Behandlungsbereich kleiner, das Infrarotlicht und damit die Wärme jedoch intensiver.
- Achten Sie darauf, dass der Abstand zwischen Ihrem Körper und dem Gerät groß genug ist, um einen versehentlichen Kontakt mit dem heißen Filter zu vermeiden.
- **Wählen Sie eine Entfernung, aus der die Wärme angenehm ist, und erhöhen Sie die Entfernung, wenn es Ihnen zu warm wird.**

*Hinweis: Das Gerät erreicht erst einige Minuten nach dem Einschalten seine volle Wärmeintensität. Das bedeutet jedoch nicht, dass es in den ersten Minuten weniger wirksam ist.*

### Anwendungsdauer

---

Die Dauer der Behandlung hängt von der Person und der jeweiligen Anwendung ab.

Die Behandlung eines einzelnen Muskels oder Gelenks sollte ungefähr 15 Minuten dauern und kann bei Bedarf mehrmals am Tag wiederholt werden. Eine längere Behandlungsdauer als 15 Minuten führt nicht zu besseren Ergebnissen. Sie können einen Zyklus von mehreren Behandlungen pro Tag

## 18 DEUTSCH

mehrere Tage hintereinander durchführen, um ein Ergebnis zu erzielen. Stellt sich nach 6 bis 8 Anwendungen keine Linderung der Beschwerden ein, benutzen Sie das Gerät nicht weiter, und konsultieren Sie Ihren Arzt. Bei chronischen Beschwerden können Sie das Gerät auch für längere Zeitspannen verwenden, solange Sie den Anweisungen im Abschnitt "Warnhinweis" im Kapitel "Wichtig" folgen.

### InfraCare benutzen

---

- 1 Stecken Sie den Netzstecker in eine Steckdose.
- 2 Drücken Sie den Ein-/Ausschalter, um das Gerät einzuschalten.
- 3 Drücken Sie nach Gebrauch den Ein-/Ausschalter, um das Gerät auszuschalten.

### Pflege

Ziehen Sie den Netzstecker, und lassen Sie das Gerät ca. 15 Minuten lang abkühlen, bevor Sie es reinigen.

Benutzen Sie zum Reinigen des Geräts keine Scheuerschwämme und -mittel oder aggressive Flüssigkeiten wie Benzin oder Azeton.

- 1 Reinigen Sie Lampengehäuse und Gerätebasis mit einem feuchten Tuch. Achten Sie darauf, dass kein Wasser in das Gerät gelangt.
- 2 Die Außenseite des Filters können Sie mit einem weichen Tuch reinigen, auf das Sie etwas Spiritus gegeben haben.

### Aufbewahrung

Lassen Sie das Netzkabel nicht mit dem heißen Filter in Kontakt kommen.

- 1 Ziehen Sie den Netzstecker, und lassen Sie das Gerät ca. 15 Minuten lang abkühlen, bevor Sie es wegräumen.
  - Heben bzw. tragen Sie das Gerät immer am Handgriff (Abb. 13).
- 2 Bewahren Sie das InfraCare-Gerät an einem trockenen Ort auf.

### Ersatz

#### Filter

Der Filter schützt vor unerwünschter Lichteinstrahlung.

Benutzen Sie das Gerät nicht bei beschädigtem oder zerbrochenem Filter. Kontaktieren Sie das Philips Service-Center, dort erhalten Sie weitere Informationen.

*Hinweis: Sollte innerhalb der Garantiezeit der Filter beschädigt oder zerbrochen sein, können Sie das Gerät über das Philips Service-Center austauschen lassen.*

#### Lampe

Die Lampe verliert im Laufe der Zeit nicht an Wirksamkeit.

Versuchen Sie nicht, eine defekte Lampe selbst auszuwechseln. Kontaktieren Sie das Philips Service-Center, dort erhalten Sie weitere Informationen.

*Hinweis: Sollte innerhalb der Garantiezeit die Lampe defekt sein, versuchen Sie nicht, diese selbst auszuwechseln. Sie können das Gerät über das Philips Service-Center austauschen lassen.*

## Umwelt

- Befindet sich dieses Symbol auf der Maschine, gilt für diese Maschine die Europäische Richtlinie 2012/19/EU. Informieren Sie sich über die örtlichen Bestimmungen zur getrennten Entsorgung von elektrischen und elektronischen Produkten. Befolgen Sie die örtlichen Bestimmungen, und entsorgen Sie Ihre Maschine niemals über den normalen Hausmüll. Durch die korrekte Entsorgung von Altgeräten werden Umwelt und Menschen vor negativen Folgen geschützt. (Abb. 14)

## Garantie und Support

Für Unterstützung und weitere Informationen besuchen Sie die Philips Website unter [www.philips.com/support](http://www.philips.com/support), oder lesen Sie die internationale Garantieschrift.

## Fehlerbehebung

In diesem Kapitel sind die häufigsten Probleme aufgeführt, die beim Gebrauch Ihres Geräts auftreten können. Sollten Sie ein Problem mithilfe der nachstehenden Informationen nicht beheben können, wenden Sie sich bitte an das Philips Service-Center in Ihrem Land.

Problem	Mögliche Ursache	Lösung
Das Gerät schaltet sich nicht ein.	Der Stecker wurde nicht richtig in die Steckdose gesteckt.	Stecken Sie den Stecker richtig in die Steckdose.
	Ein Stromausfall liegt vor.	Schließen Sie ein anderes Gerät an, um zu prüfen, ob die Stromversorgung funktioniert.
	Die Lampe ist defekt.	Setzen Sie sich mit einem Philips Service-Center in Verbindung.
Das Netzkabel ist beschädigt.		Ist das Netzkabel defekt, darf es nur von einem Philips Service-Center, einer von Philips autorisierten Werkstatt oder einer ähnlich qualifizierten Person durch ein Original-Ersatzkabel ausgetauscht werden, um Gefährdungen zu vermeiden.

**Technische Daten**

<b>Modell</b>	<b>HP3621</b>
Nennspannung (V) Hongkong/Singapur/Europa	230
Nennspannung (V) China/Korea	220
Nennspannung (V) Malaysia	240
Nennspannung (V) Taiwan	110
Nennfrequenz (Hz) Hongkong/Singapur/Europa	50/60
Nennfrequenz (Hz) China/Malaysia	50
Nennfrequenz (Hz) Korea/Taiwan	60
Nenneingangsleistung (W)	200
Klasse	II
Klassifizierung	nicht klassifiziert
Eintreten von Wasser	IPX0
IR-Typ	IR-A/B/C
Lichtleistung (W/m <sup>2</sup> )	ca. 750
Anwendungsfläche (in cm <sup>2</sup> )	30 x 20
Batterietyp	keine Angabe

**Betrieb**

Temperatur	von +10 °C bis +35 °C
Relative Luftfeuchtigkeit	von 30% bis 90%

**Aufbewahrung**

Temperatur	von -20°C bis +50°C
Relative Luftfeuchtigkeit	von 30% bis 90% (keine Kondensation)

Schalt diagramme, Teilleisten und sonstige technische Beschreibungen auf Anfrage.  
 Als Benutzer dieses Geräts sollten Sie dafür Sorge tragen, dass keine elektromagnetischen oder sonstigen Störungen zwischen dem Gerät und anderen Geräten auftreten.

## Introducción

Enhorabuena por la compra de este producto y bienvenido a Philips. Para sacar el mayor partido de la asistencia que Philips le ofrece, registre su producto en [www.philips.com/welcome](http://www.philips.com/welcome).

Con InfraCare, puede tratar cómodamente problemas musculares y de las articulaciones, y aliviar el dolor en casa. Al igual que el sol, el aparato emite luz infrarroja. El filtro especial sólo deja pasar el tipo de luz necesaria para lograr el efecto terapéutico deseado. InfraCare también puede ser utilizado para la relajación de alguna parte de su cuerpo, la preparación de un masaje o como parte de un tratamiento estético.

## Descripción general (fig. 1)

- A Lámpara infrarroja halógena
- B Filtro
- C Botón de encendido/apagado
- D Base
- E Carcasa de la lámpara con ángulo ajustable
- F Mango

## Importante

### General

- Los símbolos de InfraCare tienen el siguiente significado:
  - 1 Este símbolo le avisa sobre las superficies calientes (fig. 2).
  - 2 Este símbolo le indica que debe leer atentamente el manual de usuario antes de utilizar el aparato. Consérvelo por si necesitara consultarlo en el futuro (fig. 3).
  - 3 Este símbolo indica que el aparato tiene un doble aislamiento (Clase II) (fig. 4).
- Este aparato cumple los requisitos de la Directiva MDD 93/42/EEC sobre dispositivos médicos.

### Peligro

- El agua y la electricidad son una combinación peligrosa. No utilice este aparato en ambientes húmedos (por ej., en el baño o cerca de una ducha o una piscina).
- No deje que entre agua en el aparato o que se derrame agua sobre el mismo.

### Advertencia

- Antes de enchufar el aparato, compruebe si el voltaje indicado en el mismo se corresponde con el voltaje de red local.
- Si el cable de alimentación está dañado, debe ser sustituido por Philips o por un centro de servicio autorizado por Philips, con el fin de evitar situaciones de peligro.

- No deje el aparato sin vigilancia mientras esté encendido.
- Este aparato no debe ser usado por personas con su capacidad física, psíquica o sensorial reducida, ni por quienes no tengan los conocimientos y la experiencia necesarios, a menos que sean supervisados o instruidos acerca del uso del aparato por una persona responsable de su seguridad.
- Este aparato no debe ser usado por niños. Asegúrese de que los niños no jueguen con él.
- Este aparato está diseñado sólo para el tratamiento de dolores musculares y de las articulaciones, no para el tratamiento de dolores abdominales, faciales o de otro tipo.
- Para evitar el sobrecalentamiento de la piel, no realice el tratamiento demasiado cerca. El calor debe ser tolerable durante todo el tratamiento.
- Para evitar daños oculares, no mire a la luz de la lámpara mientras está encendida.
- No se quede dormido durante el tratamiento.
- Evite que la zona de tratamiento se enfríe demasiado rápido inmediatamente después del tratamiento.
- Si no experimenta una mejoría después de 6 a 8 sesiones de tratamiento, deje de utilizar el aparato y consulte a su médico.
- ***Contraindicaciones para el tratamiento de InfraCare:***
- No utilice el aparato sin consultar a su médico primero si padece enfermedades graves, como enfermedades cardíacas, enfermedades inflamatorias agudas, trombosis, alteraciones de la coagulación sanguínea, insuficiencia suprarrenal, lupus eritematoso cutáneo o cáncer.
- No utilice el aparato si es demasiado sensible a la luz infrarroja o si padece edema. En caso de duda, consulte a su médico.
- No utilice el aparato si es insensible a la radiación y el calor infrarrojo debido a una enfermedad (por ejemplo, la diabetes avanzada) o el uso de analgésicos. En caso de duda, consulte a su médico.
- No utilice el aparato si padece enfermedades relacionadas con la desmielinización de los nervios, como el síndrome del túnel carpiano, esclerosis múltiple o compresión del nervio ulnar. En caso de duda, consulte a su médico.

- No utilice el aparato si tiene un dispositivo implantado, especialmente si está localizado cerca de la zona de tratamiento. En caso de duda, consulte a su médico.
- Si está embarazada, no utilice el aparato para tratar zonas próximas al abdomen ni la parte inferior de la espalda, para evitar el sobrecalentamiento de estas áreas. En caso de duda, consulte a su médico.
- No utilice el aparato si tiene una hinchazón o una inflamación, ya que el calor podría agravar la dolencia. En caso de duda, consulte a su médico.
- No utilice el aparato sobre la piel dañada o irritada, ni en heridas. En caso de duda, consulte a su médico.
- No utilice el aparato para tratar zonas en las que haya aplicado recientemente contrairritantes tópicos (cremas o ungüentos que contengan mentol, por ejemplo), ya que podría provocar una leve reacción inflamatoria.

### **Precaución**

- Si la toma de corriente donde se enchufa el aparato tiene una conexión defectuosa, la clavija del aparato se calentará. Asegúrese de enchufar el aparato a una toma de corriente con buena conexión.
- Evite los golpes fuertes al aparato.
- Desenchufe siempre el aparato después de usarlo, y en caso de que se produzca un corte del suministro eléctrico.
- Coloque el aparato en una superficie estable y plana. Asegúrese de que hay, como mínimo, 15 cm de espacio libre alrededor para evitar que se caliente en exceso.
- No utilice el aparato a una temperatura ambiente por debajo de 10 °C o que supere los 35 °C.
- Asegúrese de que las rejillas de ventilación de la parte posterior del aparato permanezcan abiertas mientras se usa.
- No cubra el aparato con, por ejemplo, un paño mientras esté encendido.
- El aparato está equipado con una protección automática contra el sobrecalentamiento. Si el aparato no se enfría lo suficiente (por ejemplo, porque las rejillas de refrigeración estén tapadas), se apagará automáticamente. Desenchufe el aparato y elimine la causa del sobrecalentamiento. Una vez que se haya enfriado,

podrá encenderlo de nuevo. Para ello, vuelva a enchufar el aparato y pulse el interruptor de encendido/apagado.

- Antes de limpiar o guardar el aparato, deje que se enfríe durante unos 15 minutos.
- Si acaba de nadar o de ducharse, asegúrese de que su piel esté totalmente seca antes de utilizar el aparato.
- No utilice nunca el aparato sin filtro o con el filtro dañado o roto.

### **Campos electromagnéticos (CEM)**

Este aparato de Philips cumple los estándares y las normativas aplicables sobre exposición a campos electromagnéticos.

## **Uso del aparato**

### **Los efectos de InfraCare**

InfraCare produce luz infrarroja que penetra profundamente en la piel y calienta los tejidos. El calor modula las señales neuronales al cerebro y reduce así el dolor. El calor también estimula la circulación sanguínea y dilata los vasos sanguíneos, lo que acelera el transporte de sustancias necesarias para regenerar y nutrir los tejidos corporales. Además, la luz infrarroja acelera el proceso metabólico y la eliminación de sustancias de desecho del cuerpo. Hace que los tejidos sean más maleables, por lo que también reduce la rigidez y flexibiliza las articulaciones.

A causa de estos efectos, el tratamiento con InfraCare puede aliviar temporalmente dolores musculares y problemas de las articulaciones, y además es ideal para fines estéticos.

*Nota: Lea la sección “Advertencia” en el capítulo “Importante” y siga las instrucciones de la sección antes de utilizar el aparato.*

### **Aplicaciones**

#### **Usos terapéuticos**

InfraCare es un aparato de tratamiento por calor local. Sus posibles usos terapéuticos son:

- Tratamiento de dolores musculares ocasionales o crónicos, músculos agarrotados y articulaciones rígidas.
- Tratamiento de dolores en la zona lumbar.

#### **Aplicaciones cosméticas**

*Nota: Desmaquillese completamente la cara antes del tratamiento para garantizar unos resultados óptimos.*

InfraCare mantiene su piel facial sana y limpia debido a su efecto estimulante de la circulación sanguínea.

- La luz infrarroja abre los poros de la piel, lo cual permite una mejor limpieza de la misma.
- Como efecto de la luz infrarroja, la piel absorbe las cremas y otros productos de cuidado facial mejor y más rápidamente.

#### **Otros usos**

También puede utilizar InfraCare para lo siguiente:

- Relajación muscular
- Preparación para un masaje

*Nota: Si desea más información sobre los beneficios para la salud, visite [www.philips.com](http://www.philips.com) y busque el término InfraCare (fig. 5).*



## Preparación para su uso

---

- 1** Desenrolle completamente el cable de red.
- 2** Coloque el aparato en una superficie estable y plana, y asegúrese de que hay, como mínimo, 15 cm de espacio libre alrededor para evitar que se caliente en exceso (fig. 6).  
Puede utilizar el aparato de muchas formas diferentes. A continuación encontrará algunos ejemplos.
  - Para tratar el dolor de hombros, de cuello o de zonas de la parte superior de la espalda, coloque el aparato sobre una mesa e incline la carcasa de la lámpara hacia atrás. Siéntese en una silla o taburete con la espalda mirando hacia la lámpara (fig. 7).
  - Para tratar el dolor de la zona lumbar, coloque el aparato sobre una mesa junto a una silla y siéntese en ésta o en un taburete con la espalda mirando hacia la lámpara (fig. 8).
  - Para tratar el dolor de codo, coloque el aparato sobre una mesa y siéntese junto al aparato (fig. 9).
  - Para tratar un dolor en la pantorrilla, coloque el aparato en el suelo, incline la carcasa de la lámpara hacia atrás y siéntese en una silla o taburete (fig. 10).
  - Para un tratamiento estético, coloque el aparato sobre una mesa y siéntese en una silla frente al aparato. Incline la carcasa de la lámpara hacia atrás de modo que el haz de luz se dirija hacia su cara (fig. 11).
- 3** Para ajustar la dirección del haz de luz incline la carcasa de la lámpara hacia delante o hacia atrás (fig. 12).
- 4** Siéntese o tumbese a una distancia adecuada del aparato.
  - A una distancia entre 25 y 30 cm del cuerpo, InfraCare trata una zona de unos 30 cm por 20 cm (an. x al.). A más distancia se amplía la zona de tratamiento, así como la luz infrarroja y, por lo tanto, el calor es menos intenso. A menos distancia, la zona de tratamiento es menor, así como la luz infrarroja y, por lo tanto, el calor es más intenso.
  - Asegúrese de que la distancia entre el cuerpo y el aparato es suficiente como para evitar el contacto accidental con el filtro caliente.
  - **Elija una distancia desde la cual el calor le resulte agradable y distánciese aún más si el calor llega a ser demasiado intenso.**

*Nota: El calor del aparato no alcanza su intensidad máxima hasta unos minutos después de haberlo encendido. Sin embargo, esto no significa que el aparato no sea eficaz durante esos primeros minutos.*

## Duración del tratamiento

---

La duración del tratamiento depende del tipo de tratamiento y la persona que lo va a recibir. El tratamiento de un solo músculo o articulación debe durar aproximadamente 15 minutos. Si es necesario, el tratamiento puede repetirse varias veces al día. Una duración del tratamiento más larga de 15 minutos no produce mejores resultados. Puede repetir varios tratamientos al día durante varios días consecutivos para conseguir resultados. Si no experimenta una mejoría tras 6 a 8 sesiones de tratamiento, deje de utilizar el aparato y consulte a su médico. Para problemas crónicos, el aparato puede utilizarse durante espacios de tiempo más largos, siempre que siga las instrucciones que aparecen en la sección "Advertencia" en el capítulo "Importante".

## Uso de InfraCare

---

- 1** Enchufe la clavija de red a la toma de corriente.
- 2** Pulse el botón de encendido/apagado para encender el aparato.
- 3** Pulse el botón de encendido/apagado para apagar el aparato tras utilizarlo.

## Limpieza

Antes de limpiar el aparato, desenchúfelo y deje que se enfríe durante unos 15 minutos.

No utilice estropajos, agentes abrasivos ni líquidos agresivos, como gasolina o acetona, para limpiar el aparato.

- 1** Limpie la carcasa de la lámpara y la base con un paño húmedo. No deje que entre agua en el aparato.
- 2** Puede limpiar la parte exterior del filtro con un paño suave impregnado con unas gotas de alcohol metílico.

## Almacenamiento

No permita que el cable de red entre en contacto con el filtro cuando éste esté caliente.

- 1** Antes de guardar el aparato, desenchúfelo y deje que se enfríe durante unos 15 minutos.
  - Levante o transporte el aparato siempre por el asa (fig. 13).
- 2** Guarde InfraCare en un lugar seco.

## Sustitución

### Filtro

El filtro protege contra la exposición a luz no deseada.

Deje de utilizar el aparato si el filtro está dañado o roto. Para obtener más información, póngase en contacto con el Servicio de Atención al Cliente de Philips.

*Nota: Si el filtro se rompe o se daña durante el periodo de garantía, póngase en contacto con el Servicio de Atención al Cliente de Philips para que sustituyan el aparato.*

### Lámpara

La eficacia de la lámpara no disminuye con el tiempo.

No intente sustituir la lámpara si ésta deja de funcionar. Para obtener más información, póngase en contacto con el Servicio de Atención al Cliente de Philips.

*Nota: Si la lámpara deja de funcionar durante el periodo de garantía, no intente sustituirla. Póngase en contacto con el Servicio de Atención al Cliente de Philips para que sustituyan el aparato.*

## Medio ambiente

- Este símbolo en un producto significa que el producto cumple con la directiva europea 2012/19/UE. Infórmese acerca del sistema de reciclaje de productos eléctricos y electrónicos en su localidad. Siga la normativa local y no deseche el producto con la basura normal del hogar. La correcta eliminación de los productos antiguos ayuda a evitar consecuencias negativas para el medio ambiente y la salud humana. (fig. 14)

## Garantía y asistencia

Si necesita ayuda o más información, visite [www.philips.com/support](http://www.philips.com/support) o lea el folleto de garantía mundial independiente.

## Guía de resolución de problemas

En este capítulo se resumen los problemas más frecuentes que pueden surgir. Si no puede resolver el problema con la siguiente información, póngase en contacto con el Servicio de Atención al Cliente de su país.

Problema	Posible causa	Solución
El aparato no se enciende.	La clavija no se ha enchufado correctamente a la toma de corriente.	Enchufe el aparato correctamente a la toma de corriente.
	Hay un corte en el suministro de energía.	Conecte otro aparato para verificar que funciona la fuente de alimentación.
	La lámpara está defectuosa.	Póngase en contacto con el Servicio de Atención al Cliente de Philips.
	El cable de alimentación está dañado.	Si el cable de alimentación está dañado, debe ser sustituido por Philips o por un centro de servicio autorizado por Philips, con el fin de evitar situaciones de peligro.

### Especificaciones

Modelo	HP3621
Voltaje nominal (V) Hong Kong/Singapur/Europa	230
Voltaje nominal (V) China/Corea	220
Voltaje nominal (V) Malasia	240
Voltaje nominal (V) Taiwán	110
Frecuencia nominal (Hz) Hong Kong/Singapur/Europa	50/60
Frecuencia nominal (Hz) China/Malasia	50
Frecuencia nominal (Hz) Corea/Taiwán	60
Potencia nominal de entrada (W)	200
Clase	II
Clasificación	no clasificado
Resistencia al agua	IPX0
Tipo de infrarrojos	IR-A/B/C
Irradiación (W/m <sup>2</sup> )	aprox. 750
Dimensiones del campo (en cm <sup>2</sup> )	30 × 20
Tipo de pila	no aplicable

**Condiciones de funcionamiento**

Temperatura de +10°C a +35°C

Humedad relativa de 30% a 90%

**Condiciones de almacenamiento**

Temperatura de -20°C a +50°C

Humedad relativa de 30% a 90% (sin condensación)

Si lo desea, solicite los diagramas del circuito, las listas de componentes y demás descripciones técnicas.

Como usuario de este aparato, debería tomar las medidas necesarias para evitar interferencias electromagnéticas o de otro tipo entre este y otros aparatos.

## Introduction

Félicitations pour votre achat et bienvenue dans l'univers Philips ! Pour profiter pleinement de l'assistance Philips, enregistrez votre produit sur le site à l'adresse suivante : [www.philips.com/welcome](http://www.philips.com/welcome).

Avec InfraCare, vous pouvez soulager les problèmes musculaires et articulaires chez vous, en tout confort. Tout comme le soleil, l'appareil émet des rayons infrarouges. Le filtre spécial laisse uniquement passer les rayons nécessaires à l'effet thérapeutique recherché. InfraCare peut également être utilisé pour la détente, la préparation au massage ou dans le cadre d'un traitement cosmétique.

## Description générale (fig. 1)

- A Lampe halogène infrarouge
- B Filtre
- C Bouton marche/arrêt
- D Base
- E Logement de la lampe avec angle réglable
- F Poignée

## Important

### Général

- Les symboles sur l'InfraCare ont les significations suivantes :
  - 1 Ce symbole vous met en garde contre les surfaces chaudes (fig. 2).
  - 2 Ce symbole indique que vous devez lire le mode d'emploi avec attention avant d'utiliser l'appareil. Conservez ce mode d'emploi pour un usage ultérieur (fig. 3).
  - 3 Ce symbole indique que cet appareil bénéficie d'une double isolation (classe II) (fig. 4).
- Cet appareil répond aux normes de la directive européenne relative aux dispositifs médicaux 93/42/CEE.

### Danger

- L'eau et l'électricité ne font pas bon ménage ! N'utilisez jamais l'appareil dans un environnement humide (dans la salle de bain ou près d'une douche ou d'une piscine par exemple).
- Veillez à ne pas faire pénétrer d'eau dans l'appareil ni à en renverser sur celui-ci.

### Avertissement

- Avant de brancher l'appareil, vérifiez que la tension indiquée sur l'appareil correspond à la tension supportée par le secteur local.

- Si le cordon d'alimentation est endommagé, il doit être remplacé par Philips, par un Centre Service Agréé Philips ou par un technicien qualifié afin d'éviter tout accident.
- Ne laissez jamais l'appareil branché sans surveillance.
- Cet appareil n'est pas destiné à être utilisé par des personnes ne disposant pas de toutes leurs capacités physiques, sensorielles ou mentales, ou par des personnes manquant d'expérience ou de connaissances en la matière, à moins que celles-ci ne soient sous surveillance ou qu'elles n'aient reçu des instructions quant à l'utilisation de l'appareil par une personne responsable de leur sécurité.
- Cet appareil n'est pas destiné à être utilisé par des enfants. Veillez à ce que les enfants ne puissent pas jouer avec l'appareil.
- Cet appareil est destiné au traitement des douleurs ou raideurs articulaires ou musculaires, il ne convient pas pour le traitement des douleurs au niveau de l'abdomen, du visage ou des autres douleurs.
- Pour éviter de surchauffer la peau, évitez de la flasher à très courte distance. La chaleur doit rester supportable pendant toute la durée de l'opération.
- Pour éviter toute affection oculaire, ne fixez pas la lampe en cours de fonctionnement.
- Évitez de vous endormir en cours de traitement.
- Faites en sorte que la zone traitée ne refroidisse pas trop vite après le traitement.
- Si vous n'observez aucune amélioration après 6 à 8 séances, cessez d'utiliser l'appareil et consultez votre médecin.
- **Contre-indications au traitement avec InfraCare :**
- N'utilisez pas l'appareil sans consulter votre médecin au préalable si vous souffrez de maladies graves telles qu'une maladie cardiaque, des maladies inflammatoires aiguës, une thrombose, des troubles de la coagulation sanguine, une suppression surrénale, un lupus érythémateux systémique ou des maladies malignes.
- N'utilisez pas l'appareil si vous présentez une hypersensibilité aux rayons infrarouges ou si vous souffrez d'œdème. En cas de doute, consultez votre médecin.

- N'utilisez pas l'appareil si vous êtes insensible au rayonnement infrarouge et à la chaleur en raison d'une maladie (par exemple de diabète sévère) ou de l'utilisation d'analgésiques. En cas de doute, consultez votre médecin.
- N'utilisez pas l'appareil si vous souffrez de pathologies associées à la démyélinisation telles que le syndrome du canal carpien, la sclérose en plaques et le syndrome canalaire du nerf cubital. En cas de doute, consultez votre médecin.
- N'utilisez pas l'appareil si vous avez un appareil implanté, surtout s'il est localisé à proximité de la zone ciblée. En cas de doute, consultez votre médecin.
- Si vous êtes enceinte, n'utilisez pas l'appareil pour traiter des zones proche de votre abdomen ou la région lombaire, afin de ne pas chauffer excessivement ces zones. En cas de doute, consultez votre médecin.
- N'utilisez pas l'appareil si vous souffrez d'une enflure ou d'une inflammation car la chaleur pourrait aggraver les symptômes. En cas de doute, consultez votre médecin.
- N'utilisez pas l'appareil sur une peau lésée ou irritée ou sur des blessures. En cas de doute, consultez votre médecin.
- N'utilisez pas l'appareil pour traiter des zones sur lesquelles vous avez récemment appliqué des révulsifs topiques (crèmes ou onguents contenant par exemple du menthol), car ceci peut causer une légère réaction inflammatoire.

### **Attention**

- Si la prise secteur utilisée est en mauvais état, la fiche de l'appareil risque de surchauffer. Veillez à brancher l'appareil sur une prise secteur en bon état de marche.
- Ne soumettez pas l'appareil à des chocs violents.
- Débranchez toujours l'appareil après utilisation et en cas de panne de courant.
- Posez l'appareil sur une surface stable et plane en veillant à laisser un espace libre de 15 cm tout autour pour éviter les surchauffes.
- N'utilisez pas l'appareil lorsque la température de la pièce est inférieure à 10 °C ou supérieure à 35 °C.

- En cours de fonctionnement, n'obtenez pas les orifices de ventilation à l'arrière de l'appareil.
- Ne recouvrez pas l'appareil, par exemple d'un vêtement, s'il est allumé.
- L'appareil est équipé d'un système de protection intégré contre les surchauffes. Si le refroidissement est insuffisant (en cas d'obstruction des aérations, par exemple), l'appareil s'éteint automatiquement. Débranchez l'appareil et éliminez la cause de la surchauffe. Une fois refroidi, l'appareil peut être remis sous tension. Pour ce faire, rebranchez l'appareil et appuyez sur le bouton marche/arrêt.
- Laissez l'appareil refroidir pendant 15 minutes environ avant de le nettoyer ou le ranger.
- Si vous venez de nager ou de prendre une douche, séchez-vous parfaitement avant d'utiliser l'appareil.
- N'utilisez pas l'appareil si le filtre est endommagé, cassé ou absent.

### **Champs électromagnétiques (CEM)**

Cet appareil Philips est conforme à toutes les normes et à tous les règlements applicables relatifs à l'exposition aux champs électromagnétiques.

## **Utilisation de l'appareil**

### **Effets d'InfraCare**

InfraCare émet des rayons infrarouges qui pénètrent en profondeur dans la peau et réchauffent les tissus musculaires. La chaleur module les signaux envoyés au cerveau par les neurones, ce qui réduit la douleur. La chaleur stimule également la circulation du sang et dilate les vaisseaux sanguins, ce qui accélère le transport des substances nécessaires pour reconstruire et nourrir les tissus musculaires. La lumière infrarouge accélère aussi le processus métabolique et l'évacuation des déchets. De plus, en assouplissant les tissus, la chaleur réduit la raideur et rend les articulations plus flexibles. C'est pourquoi l'utilisation d'InfraCare peut soulager temporairement la douleur causée par des problèmes musculaires et articulaires et est également adaptée pour une utilisation cosmétique.

*Remarque : Veuillez lire la section « Avertissement » du chapitre « Important » et suivez les instructions fournies avant d'utiliser l'appareil.*

### **Applications**

#### **Applications thérapeutiques**

InfraCare est un appareil de thérapie à application locale. Ses applications thérapeutiques possibles sont :

- Traitement des douleurs et raideurs musculaires et articulaires chroniques ou occasionnelles.
- Traitement des douleurs lombaires (lumbago).

#### **Applications cosmétiques**

*Remarque : Pour des résultats optimaux, débarrassez votre visage de toute trace de maquillage avant le traitement.*

Par l'effet stimulant d'InfraCare sur la circulation sanguine, la peau du visage reste saine et propre.

- La lumière infrarouge ouvre les pores de la peau, favorisant le nettoyage de l'épiderme.



- Sous son action, les crèmes et autres produits de soins cutanés pénètrent mieux et plus rapidement dans la peau.

### Autres applications

Vous pouvez également utiliser InfraCare pour :

- Détendre vos muscles
- Vous préparer à un massage

*Remarque : Pour plus d'informations sur les bienfaits d'InfraCare pour la santé, rendez-vous sur le site Web [www.philips.com](http://www.philips.com) et effectuez une recherche sur « InfraCare » (fig. 5).*

### Avant utilisation

---

- 1 Déroulez complètement le cordon d'alimentation.**
- 2 Posez l'appareil sur une surface stable et plane, et assurez-vous de laisser un espace libre de 15 cm tout autour pour éviter les surchauffes (fig. 6).**  
L'appareil peut être utilisé de plusieurs manières. Vous trouverez quelques exemples ci-dessous.
  - Pour soulager les douleurs au niveau des épaules, de la nuque ou du haut du dos, placez l'appareil sur une table, inclinez la lampe vers l'arrière et asseyez-vous sur une chaise ou un tabouret, dos à la lampe (fig. 7).
  - Pour traiter des douleurs lombaires, placez l'appareil sur une table et asseyez-vous sur une chaise ou un tabouret, dos à la lampe (fig. 8).
  - Pour traiter une douleur au niveau du coude, placez l'appareil sur une table et asseyez-vous à côté (fig. 9).
  - Pour traiter une douleur au niveau du mollet, placez l'appareil sur le sol, inclinez la lampe vers l'arrière et asseyez-vous sur une chaise ou sur un tabouret (fig. 10).
  - Pour un traitement cosmétique, placez l'appareil sur une table et asseyez-vous sur une chaise face à la lampe. Inclinez la lampe vers l'arrière de manière à diriger les rayons vers votre visage (fig. 11).
- 3 Pour régler l'orientation des rayons infrarouges, inclinez la lampe vers l'avant ou vers l'arrière (fig. 12).**
- 4 Asseyez-vous ou allongez-vous à une distance correcte de l'appareil.**
  - À une distance de 25-30 cm du corps, InfraCare traite une zone d'environ 30 cm sur 20 cm (L x H). À une distance plus élevée, la zone traitée est plus large, mais l'intensité des rayons infrarouges et de la chaleur diminue. À une distance moindre, la zone traitée est plus petite, mais l'intensité des rayons infrarouges et de la chaleur augmente.
  - Assurez-vous que la distance séparant votre corps de l'appareil est suffisamment grande pour éviter tout contact accidentel avec le filtre, qui devient très chaud.
  - **Choisissez une distance à laquelle la chaleur est supportable et augmentez la distance si la chaleur devient trop intense.**

*Remarque : La chaleur dégagée par la lampe atteint son intensité maximale quelques minutes après la mise en marche. L'appareil produit néanmoins ses effets dès les premières minutes de fonctionnement.*

### Durée du traitement

---

La durée du traitement dépend du type de traitement et de la personne à traiter. Le traitement d'un muscle ou d'une articulation dure approximativement 15 minutes. Si nécessaire, le traitement peut être répété plusieurs fois par jour. Une durée de traitement supérieure à 15 minutes n'améliore pas les résultats. Vous pouvez répéter votre série de traitements quotidienne sur plusieurs jours consécutifs pour de meilleurs résultats. S'il n'y a pas d'amélioration après 6 à 8 traitements, cessez d'utiliser l'appareil et consultez votre médecin. Pour les problèmes chroniques, l'appareil peut être utilisé sur de très longues périodes, à condition de suivre les instructions fournies dans la section « Avertissement » du chapitre « Important ».

## Utilisation d'InfraCare

- 1 Branchez le cordon d'alimentation sur la prise secteur.
- 2 Mettez l'appareil en marche en appuyant sur le bouton marche/arrêt.
- 3 Après utilisation, appuyez sur le bouton marche/arrêt pour éteindre l'appareil.

## Nettoyage

Débranchez l'appareil et laissez-le refroidir pendant environ 15 minutes avant de le nettoyer.

N'utilisez jamais d'éponges à récurer, de produits abrasifs ou de détergents agressifs tels que l'essence ou l'acétone pour nettoyer l'appareil.

- 1 Nettoyez le logement de la lampe et le socle à l'aide d'un chiffon humide. Veillez à ne pas faire pénétrer d'eau dans l'appareil.
- 2 Nettoyez l'extérieur du filtre à l'aide d'un chiffon doux humecté d'alcool dénaturé.

## Rangement

Évitez tout contact entre le cordon d'alimentation et le filtre lorsque ce dernier est chaud.

- 1 Débranchez l'appareil et laissez-le refroidir pendant environ 15 minutes avant de le ranger.
  - Tenez toujours l'appareil par sa poignée pour le soulever ou le transporter (fig. 13).
- 2 Rangez l'InfraCare dans un endroit sec.

## Remplacement

### Filtre

Le filtre vous protège contre les rayons nocifs.

Si le filtre est endommagé ou cassé, cessez d'utiliser l'appareil. Pour plus d'informations, contactez le Service Consommateurs Philips.

*Remarque : Si le filtre est cassé ou endommagé au cours de la période de garantie, contactez le Service Consommateurs Philips pour remplacer l'appareil.*

### Lampe

L'efficacité de la lampe ne diminue pas au fil du temps.

Si la lampe ne fonctionne plus, n'essayez pas de la remplacer. Pour plus d'informations, contactez le Service Consommateurs Philips.

*Remarque : Si la lampe ne fonctionne plus au cours de la période de garantie, n'essayez pas de la remplacer, mais contactez le Service Consommateurs Philips pour remplacer l'appareil.*

## Environnement

- La présence de ce symbole sur un produit indique que ce dernier est conforme à la directive européenne 2012/19/UE. Renseignez-vous sur les dispositions en vigueur dans votre région concernant la collecte séparée des appareils électriques et électroniques. Respectez les réglementations locales et ne jetez pas le produit avec les ordures ménagères ordinaires. La mise au rebut correcte d'anciens produits permet de préserver l'environnement et la santé. (fig. 14)

## Garantie et assistance

Si vous avez besoin d'une assistance ou d'informations supplémentaires, consultez le site Web [www.philips.com/support](http://www.philips.com/support) ou lisez le dépliant séparé sur la garantie internationale.

## Dépannage

Ce chapitre présente les problèmes les plus courants que vous pouvez rencontrer avec votre appareil. Si vous ne parvenez pas à résoudre le problème à l'aide des informations ci-dessous, contactez le Service Consommateurs de votre pays.

Problème	Cause possible	Solution
Impossible de mettre l'appareil en marche.	La fiche du cordon d'alimentation n'est pas correctement insérée dans la prise secteur.	Branchez correctement la prise sur la prise murale.
	Il y a une panne de courant.	Connectez un autre appareil pour vérifier si l'alimentation fonctionne.
	La lampe est défectueuse.	Contactez le Service Consommateurs Philips.
	Le cordon d'alimentation est endommagé.	Si le cordon d'alimentation est endommagé, il doit être remplacé par Philips, un Centre Service Agréé ou un technicien qualifié afin d'éviter tout accident.

## Spécificités

Modèle	HP3621
Tension nominale (V) Hong Kong/Singapour/ Europe	230
Tension nominale (V) Chine/Corée	220
Tension nominale (V) Malaisie	240
Tension nominale (V) Taiwan	110
Fréquence nominale (Hz) Hong Kong/Singapour/ Europe	50/60
Fréquence nominale (Hz) Chine/Malaisie	50
Fréquence nominale (Hz) Corée/Taiwan	60
Puissance nominale (W)	200
Classe	II
Classification	Non classifié
Entrée d'eau	IPX0
Type IR	IR-A/B/C
Irradiation (W/m <sup>2</sup> )	environ 750
Dimensions de la zone traitée (cm <sup>2</sup> )	30 × 20
Type de batterie	sans objet

**Conditions de fonctionnement**

Température	de +10 °C à +35 °C
Taux d'humidité relative	de 30 % à 90 %

**Conditions de stockage**

Température	de -20 °C à +50 °C
Taux d'humidité relative	de 30 % à 90 % (sans condensation)

Les schémas de circuits, les nomenclatures et autres descriptions techniques sont disponibles sur demande.

En tant qu'utilisateur de cet appareil, vous devez prendre les mesures nécessaires pour prévenir les interférences électromagnétiques ou tout autre type d'interférence entre cet appareil et les autres appareils domestiques.

## Introduzione

Congratulazioni per l'acquisto e benvenuti in Philips! Per trarre il massimo vantaggio dall'assistenza Philips, registrate il vostro prodotto su [www.philips.com/welcome](http://www.philips.com/welcome)

Con InfraCare, è possibile curare i disturbi muscolari e alle articolazioni e alleviare la sensazione di dolore ad essi associata stando comodamente a casa. L'apparecchio emette luce infrarossa proprio come il sole. Il filtro speciale fa passare solo il tipo di luce richiesta per ottenere l'effetto terapeutico desiderato. InfraCare può essere anche usato per rilassarsi, per prepararsi a un massaggio o come parte integrante di un trattamento cosmetico.

## Descrizione generale (fig. 1)

- A Lampada alogena a infrarossi
- B Filtro
- C Pulsante on/off
- D Base
- E Alloggiamento lampada con angolo regolabile
- F Impugnatura

## Importante

### Indicazioni generali

- I simboli di InfraCare hanno il seguente significato:
  - 1 Questo simbolo avvisa della presenza di superfici incandescenti (fig. 2).
  - 2 Questo simbolo indica che è necessario leggere il manuale utente attentamente prima di utilizzare l'apparecchio. Conservate il manuale per gli usi futuri (fig. 3).
  - 3 Questo simbolo indica che l'apparecchio è dotato di doppio isolamento (Classe II) (fig. 4).
- L'apparecchio è conforme ai requisiti della direttiva europea in materia di dispositivi medici MDD93/42/CEE.

### Pericolo

- Acqua ed elettricità costituiscono una combinazione pericolosa! Non usate l'apparecchio in ambienti umidi (ad es. in bagno, vicino a docce o piscine).
- Evitate il contatto diretto dell'apparecchio con l'acqua.

### Avviso

- Prima di collegare l'apparecchio, verificate che la tensione riportata sulla spina corrisponda alla tensione disponibile.
- Nel caso in cui il cavo di alimentazione fosse danneggiato, dovrà essere sostituito presso i centri autorizzati Philips, i rivenditori specializzati oppure da personale debitamente qualificato, per evitare situazioni pericolose.

- Non lasciate mai l'apparecchio incustodito quando è acceso.
- L'apparecchio non è destinato a persone con capacità mentali, fisiche o sensoriali ridotte, fatti salvi i casi in cui tali persone abbiano ricevuto assistenza o formazione per l'uso dell'apparecchio da una persona responsabile della loro sicurezza.
- L'apparecchio non è destinato a bambini, pertanto fate in modo che non giochino con esso.
- Questo apparecchio consente di curare i dolori muscolari, articolari e la rigidità dei muscoli e delle articolazioni, ma non è adatto per il trattamento dei dolori addominali, del viso e di altra natura.
- Per evitare il surriscaldamento della pelle, non utilizzate l'apparecchio a breve distanza dalla cute. La sensazione di calore dovrebbe essere gradevole per tutta la durata del trattamento.
- Per evitare danni agli occhi, non fissate la luce della lampada quando è accesa.
- Evitate di addormentarvi durante il trattamento.
- Evitate che l'area da trattare si raffreddi troppo velocemente subito dopo la seduta.

Se non si riscontrano miglioramenti dopo 6-8 sedute, interrompete il trattamento e consultate il vostro medico.

- ***Controindicazioni del trattamento con InfraCare***
- Non usate l'apparecchio senza consultare prima un medico se soffrite di malattie gravi come patologie cardiache, infiammazioni gravi, trombosi, disturbi legati alla coagulazione sanguigna, insufficienza renale, lupus eritematoso sistemico o disturbi maligni.
- Non usate l'apparecchio in caso di ipersensibilità alla luce infrarossa o di edema. In caso di dubbi, consultate un medico.
- Non usate l'apparecchio in caso di mancata sensibilità alle radiazioni infrarosse e al calore a seguito di determinate patologie (ad esempio in caso di diabete in fase avanzata) o all'uso di antidolorifici. In caso di dubbi, consultate un medico.
- Non usate l'apparecchio se soffrite di patologie associate alla riduzione della guaina mielinica che ricopre i nervi come sindrome del tunnel carpale, sclerosi multipla e neuropatia ulnare. In caso di dubbi, consultate un medico.

- Non usate l'apparecchio in prossimità di dispositivi sottocutanei. In caso di dubbi, consultate un medico.
- In caso di gravidanza non utilizzate l'apparecchio per il trattamento delle zone in prossimità dell'addome o lombari al fine di evitarne il surriscaldamento. In caso di dubbi, consultate un medico.
- Non utilizzate l'apparecchio in presenza di gonfiori o infiammazioni, in quanto il calore potrebbe aggravare la patologia. In caso di dubbi, chiedete il parere del vostro medico.
- Non usate l'apparecchio su pelle arrossata, irritata o su ferite. In caso di dubbi, consultate un medico.
- Non usate l'apparecchio per il trattamento di zone su cui sono state applicate sostanze per la cura mirata delle irritazioni (creme o pomate contenenti, ad esempio, mentolo), al fine di evitare reazioni infiammatorie leggere.

### **Attenzione**

- Se la presa di corrente a cui viene collegato l'apparecchio presenta collegamenti scadenti, la spina dell'apparecchio potrebbe diventare incandescente. Assicuratevi di collegare l'apparecchio a una presa di corrente integra.
- Evitate urti violenti.
- In caso di mancanza di alimentazione, scollegate sempre l'apparecchio dopo l'uso.
- Posizionate l'apparecchio su una superficie piana e stabile e tenetelo a una distanza di almeno 15 cm da altri oggetti per evitare fenomeni di surriscaldamento.
- Non usate l'apparecchio a una temperatura ambiente inferiore a 10°C o superiore a 35°C.
- Assicuratevi che le aperture di ventilazione poste sul retro dell'apparecchio non siano ostruite durante l'uso.
- Non coprite l'apparecchio, ad esempio con un panno, quando è acceso.
- L'apparecchio è dotato di un dispositivo di protezione automatica contro il surriscaldamento. Se l'apparecchio non è correttamente raffreddato (ad esempio a causa della copertura dei fori di ventilazione), si spegne automaticamente. Scollegate l'apparecchio e rimuovete la causa del surriscaldamento. Una volta che l'apparecchio si è

raffreddato, può essere riacceso. Per fare questo ricollegatelo all'alimentazione e premete l'interruttore on/off.

- Lasciate raffreddare l'apparecchio per circa 15 minuti prima di pulirlo o riporlo.
- Prima di utilizzare l'apparecchio, assicuratevi di asciugare accuratamente le mani e il corpo.
- Non utilizzate in nessun caso l'apparecchio se il filtro è danneggiato, rotto o assente.

### **Campi elettromagnetici (EMF)**

Questo apparecchio Philips è conforme a tutti gli standard e alle norme relativi all'esposizione ai campi elettromagnetici.

## **Modalità d'uso dell'apparecchio**

### **Effetti di InfraCare**

InfraCare produce luce infrarossa che penetra in profondità sotto la cute e riscalda i tessuti. Il calore modula i segnali neuronali diretti al cervello riducendo in questo modo il dolore. Il calore stimola anche la circolazione e dilata i vasi sanguigni accelerando così il trasporto delle sostanze necessarie per ricostruire e nutrire i tessuti del corpo. La luce infrarossa, inoltre, accelera il processo metabolico e la rimozione delle tossine. Il calore, rendendo i tessuti più flessibili, riduce anche la rigidità e rende le articolazioni più elastiche.

Grazie a questi effetti, il trattamento con InfraCare può alleviare temporaneamente i dolori muscolari e alle articolazioni ed è adatto a fini cosmetici.

*Nota: Consultate la sezione "Avvertenza" del capitolo "Importante" e seguite le istruzioni in essa contenute prima di utilizzare l'apparecchio.*

### **Utilizzi**

#### **Applicazioni terapeutiche**

InfraCare è un apparecchio per la terapia mirata a base di calore. Di seguito vengono indicate alcune possibili applicazioni terapeutiche:

- Trattamento di dolori muscolari temporanei o cronici, rigidità muscolare o articolare.
- Trattamento del mal di schiena (zona lombare).

#### **Applicazioni cosmetiche**

*Nota: per ottenere risultati ottimali, rimuovete completamente il trucco dal viso prima di sottoporvi al trattamento.*

InfraCare consente di mantenere la pelle del viso sana e pulita grazie all'effetto stimolante sulla circolazione sanguigna.

- La luce infrarossa dilata i pori, favorendo una migliore pulizia della pelle.
- Se si utilizza la luce a infrarossi, le creme e altri prodotti per la cura della pelle vengono assorbiti in modo più rapido.

#### **Altre applicazioni**

Potete utilizzare InfraCare anche per i seguenti scopi:

- Rilassamento muscolare
- Preparazione ad una seduta di massaggi

*Nota: Per ulteriori informazioni sugli effetti benefici, visitate il sito [www.philips.com](http://www.philips.com) e inserite la parola chiave InfraCare (fig. 5).*



## Predisposizione dell'apparecchio

---

- 1** Srotolate completamente il cavo di alimentazione.
- 2** Posizionate l'apparecchio su una superficie piana e stabile e tenetelo a una distanza di almeno 15 cm dagli altri oggetti per evitare fenomeni di surriscaldamento (fig. 6).  
L'apparecchio si presta a numerose applicazioni. Di seguito vengono presentati alcuni esempi.
  - Per curare il mal di schiena e il torcicollo o i dolori alle spalle, posizionate l'apparecchio su un tavolo, quindi inclinate l'alloggiamento della lampada all'indietro e sedetevi su una sedia o sgabello con la schiena rivolta verso la lampada (fig. 7).
  - Per curare il mal di schiena nella zona lombare, posizionate l'apparecchio su un tavolo accanto a una sedia, quindi sedetevi su una sedia o sgabello con la schiena rivolta verso la lampada (fig. 8).
  - Per curare i dolori a un gomito, appoggiate l'apparecchio su un tavolo, quindi sedetevi su una sedia posizionandola accanto al tavolo (fig. 9).
  - Per curare i dolori a un polpaccio, posizionate l'apparecchio a terra e inclinate l'alloggiamento della lampada all'indietro, quindi sedetevi su una sedia o uno sgabello (fig. 10).
  - Per un trattamento cosmetico, posizionate l'apparecchio su un tavolo e sedetevi su una sedia stando di fronte a quest'ultimo. Inclinate l'alloggiamento della lampada all'indietro assicurandovi di rivolgere i raggi di luce verso il volto (fig. 11).
- 3** Per regolare la direzione dei raggi di luce inclinando l'alloggiamento della lampada in avanti o all'indietro (fig. 12).
- 4** Scegliete la distanza idonea dall'apparecchio.
  - A una distanza di 25-30 cm dal corpo, InfraCare consente il trattamento di una zona di 30 x 20 cm (L x A). A una distanza maggiore, la zona trattata aumenta e la luce infrarossa, e quindi il calore, diminuiscono d'intensità. A una distanza inferiore, l'area trattata è inferiore e la luce infrarossa, e quindi il calore, diventano più intensi.
  - Assicuratevi che la distanza tra il corpo e l'apparecchio sia tale da evitare il contatto accidentale con il filtro incandescente.
  - **Scegliete una distanza di trattamento che risulti confortevole sulla pelle ed aumentatela nel caso in cui il calore diventi troppo intenso.**

*Nota: il calore dell'apparecchio raggiunge la massima intensità dopo alcuni minuti dall'accensione. Tuttavia, l'apparecchio produce i suoi effetti benefici già a partire dai primi minuti di utilizzo.*

## Durata del trattamento

---

La durata del trattamento dipende dal tipo di seduta effettuata e dalla persona che vi si sottopone. Il trattamento di un muscolo singolo o di un'articolazione dovrebbe durare circa 15 minuti. Se necessario, il trattamento può essere ripetuto a più riprese nell'arco di una giornata. Una seduta più lunga di 15 minuti non consente di ottenere risultati migliori. Per ottenere un buon risultato, potete ripetere un ciclo di più sedute nell'arco di un giorno e per più giorni consecutivi. Nel caso in cui non sia riscontrabile un miglioramento dopo 6-8 sedute, non utilizzate più l'apparecchio e consultate un medico. Per problemi cronici, l'apparecchio può essere usato per periodi più lunghi di tempo, a patto che vengano sempre seguite le istruzioni riportate nella sezione "Avvertenza" del capitolo "Importante".

## Uso di InfraCare

---

- 1** Inserite la spina nella presa di corrente a muro.
- 2** Premete il pulsante on/off per accendere l'apparecchio.
- 3** Dopo l'utilizzo, premete il pulsante on/off per spegnere l'apparecchio.

## Pulizia

Scollegate l'apparecchio e lasciatelo raffreddare per circa 15 minuti prima di pulirlo.

non usate prodotti o sostanze abrasive o detergenti aggressivi, come benzina o acetone, per pulire l'apparecchio.

- 1** Pulite l'alloggiamento e la base dell'apparecchio con un panno umido. Evitate il contatto diretto con l'acqua.
- 2** Pulite la superficie esterna del filtro con un panno morbido inumidito di alcool metilico.

## Conservazione

Evitate che il cavo di alimentazione venga a contatto con il filtro quando questo è caldo.

- 1** Scollegate l'apparecchio e lasciatelo raffreddare per circa 15 minuti prima di pulirlo.
  - Sollevate o trasportate l'apparecchio servendovi sempre dell'impugnatura (fig. 13).
- 2** tenete InfraCare in un luogo asciutto.

## Sostituzione

### Filtro

Il filtro protegge dall'esposizione a raggi indesiderati.

Non utilizzate l'apparecchio se il filtro è danneggiato o rotto. Per ulteriori informazioni, contattate il Centro Assistenza Clienti Philips.

*Nota: Se il filtro si rompe o si danneggia durante il periodo coperto da garanzia, potete richiedere la sostituzione dell'apparecchio presso il Centro Assistenza Clienti Philips.*

### Lampada

L'efficacia della lampada rimane inalterata nel tempo.

Non tentate di sostituire la lampada in caso di malfunzionamento. Per ulteriori informazioni, contattate il Centro Assistenza Clienti Philips.

*Nota: Se la lampada smette di funzionare durante il periodo coperto da garanzia, non tentate di sostituirla da soli, ma richiedete la sostituzione dell'apparecchio presso il Centro Assistenza Clienti Philips.*

## Tutela dell'ambiente

- Questo simbolo indica che il prodotto è conforme alla Direttiva Europea 2012/19/EU. Informatevi sulle normative locali relative alla raccolta differenziata dei prodotti elettrici ed elettronici ed attenetevi a quest'ultime. Non smaltite mai questi prodotti con gli altri rifiuti domestici. Lo smaltimento corretto dei vostri prodotti usati contribuisce a prevenire potenziali effetti negativi sull'ambiente e sulla salute. (fig. 14)

## Garanzia e assistenza

Per assistenza o informazioni, visitate il sito Web all'indirizzo [www.philips.com/support](http://www.philips.com/support) oppure leggete l'opuscolo della garanzia internazionale.

## Risoluzione dei problemi

In questo capitolo vengono riportati i problemi più ricorrenti legati all'uso dell'apparecchio. Se non riuscite a risolvere i problemi con le informazioni seguenti, vi preghiamo di contattare il Centro Assistenza Clienti Philips del vostro paese.

Problema	Possibile causa	Soluzione
L'apparecchio non si accende.	La spina non è stata inserita correttamente nella presa di corrente a muro.	Inserite correttamente la spina nella presa di corrente a muro.
	Si è verificato un blackout.	Collegate un altro apparecchio per controllare se quest'ultimo viene alimentato.
	La lampada è difettosa.	Contattate il Centro Assistenza Clienti Philips.
	Il cavo di alimentazione è danneggiato.	Nel caso in cui il cavo di alimentazione fosse danneggiato dovrà essere sostituito presso i centri autorizzati Philips, i rivenditori specializzati oppure da personale debitamente qualificato, per evitare situazioni pericolose.

## Specifiche

Modello	HP3621
Tensione caratteristica (V) Hong Kong/Singapore/Europa	230
Tensione caratteristica (V) Cina/Korea	220
Tensione caratteristica (V) Malesia	240
Tensione caratteristica (V) Taiwan	110
Frequenza caratteristica (Hz) Hong Kong/Singapore/Europa	50/60
Frequenza caratteristica (Hz) Cina/Malesia	50
Frequenza caratteristica (Hz) Korea/Taiwan	60
Alimentazione caratteristica (W)	200
Classe	II
Classificazione	non classificato
Ingresso di acqua	IPX0
Tipo IR	IR-A/B/C
Irradiazione (W/m <sup>2</sup> )	circa 750
Dimensioni campo (in cm <sup>2</sup> )	30 × 20 cm
Tipo di batteria	non applicabile

**Condizioni operative**

Temperatura	da + 10°C a + 35°C
-------------	--------------------

Umidità relativa	da 30% a 90%
------------------	--------------

**Condizioni di conservazione**

Temperatura	da - 20°C a + 50°C
-------------	--------------------

Umidità relativa	da 30% a 90% (senza condensa)
------------------	-------------------------------

Gli schemi elettrici, l'elenco dei componenti e altre descrizioni tecniche sono disponibili su richiesta. Evitate l'insorgere di interferenze elettromagnetiche o altri tipi di interferenza tra questo apparecchio e altri dispositivi.

## Introductie

Gefeliciteerd met uw aankoop en welkom bij Philips! Als u volledig wilt profiteren van de ondersteuning die Philips biedt, registreer uw product dan op [www.philips.com/welcome](http://www.philips.com/welcome). Met de InfraCare kunt u op comfortabele wijze thuis spier- en gewrichtsproblemen behandelen en spier- en gewrichtspijnen verlichten. Net zoals de zon, straalt het apparaat infrarood licht uit. Het speciale filter laat alleen het soort licht door dat nodig is om het bedoelde therapeutische effect te bereiken. De InfraCare kan ook worden gebruikt voor ontspanning, voorbereiding voor een massage of als onderdeel van een cosmetische behandeling.

## Algemene beschrijving (fig. 1)

- A Infrarood halogeenlamp
- B Filter
- C Aan/uitknop
- D Voet
- E Lampbehuizing met instelbare hoek
- F Handgreep

## Belangrijk

### Algemeen

- De symbolen op de InfraCare hebben de volgende betekenis:
  - 1 Dit symbool waarschuwt u voor hete oppervlakken (fig. 2).
  - 2 Dit symbool geeft aan dat u de gebruiksaanwijzing aandachtig door moet lezen voor u het apparaat gaat gebruiken. Bewaar de gebruiksaanwijzing om deze indien nodig te kunnen raadplegen (fig. 3).
  - 3 Dit symbool geeft aan dat het apparaat dubbel is geïsoleerd (Klasse II) (fig. 4).
- Dit apparaat voldoet aan de eisen van de Richtlijn Medische Hulpmiddelen MDD 93/42/EG.

### Gevaar

- Water en elektriciteit vormen een gevaarlijke combinatie! Gebruik dit apparaat daarom niet in een vochtige omgeving (bijv. in de badkamer of in de buurt van een douche of zwembad).
- Laat geen water in het apparaat lopen of op het apparaat terechtkomen.

### Waarschuwing

- Controleer of het voltage dat wordt aangegeven op het apparaat, overeenkomt met de plaatselijke netspanning voordat u het apparaat aansluit.

- Indien het netsnoer beschadigd is, moet u het laten vervangen door Philips, een door Philips geautoriseerd servicecentrum of personen met vergelijkbare kwalificaties om gevaar te voorkomen.
- Laat het apparaat niet onbeheerd achter wanneer het ingeschakeld is.
- Dit apparaat is niet bedoeld voor gebruik door personen met verminderde lichamelijke, zintuiglijke of geestelijke vermogens, of die gebrek aan ervaring of kennis hebben, tenzij iemand die verantwoordelijk is voor hun veiligheid toezicht op hen houdt of hen heeft uitgelegd hoe het apparaat dient te worden gebruikt.
- Dit apparaat is niet bedoeld voor gebruik door kinderen. Houd toezicht op kinderen om te voorkomen dat ze met het apparaat gaan spelen.
- Dit apparaat is bedoeld voor de behandeling van spier- en gewrichtspijn en spier- en gewrichtsstijfheid en niet voor de behandeling van buikpijn, aangezichtspijn en andere soorten pijn.
- Vermijd heel korte behandelafstanden om oververhitting van de huid te voorkomen. De warmte dient gedurende de hele behandeling aangenaam te zijn.
- Kijk niet in het licht van de lamp als deze aan is om schade aan uw ogen te voorkomen.
- Val niet in slaap tijdens de behandeling.  
Voorkom dat het behandelgebied te snel afkoelt onmiddellijk na behandeling.
- Als er na 6-8 behandelingen geen verbetering optreedt, stop dan met het gebruik van het apparaat en raadpleeg uw arts.
- **Contra-indicaties voor InfraCare behandeling:**
- Gebruik het apparaat niet zonder uw dokter eerst te raadplegen indien u aan ernstige ziekten, zoals hartkwalen, acute ontstekingen, trombose, bloedstollingsziekten, bijniersuppressie, systemische lupus erythematosus of kwaadaardige ziekten, lijdt.
- Gebruik het apparaat niet indien u overgevoelig bent voor infrarood licht of indien u oedeem hebt. Raadpleeg bij twijfel uw arts.
- Gebruik het apparaat niet indien u ongevoelig bent voor infrarode straling en warmte als gevolg van een ziekte (bijv. ernstige diabetes) of het gebruik van pijnstillers. Raadpleeg bij twijfel uw arts.

- Gebruik het apparaat niet indien u lijdt aan een aandoening die verband houdt met demyelinisatie van de zenuwen, zoals carpaaltunnelsyndroom, multiple sclerose en ulnaris neuropathie. Raadpleeg bij twijfel uw arts.
- Gebruik het apparaat niet indien u een elektrisch implantaat hebt, met name als dit zich in de buurt van het behandelgebied bevindt. Raadpleeg bij twijfel uw arts.
- Indien u zwanger bent, gebruik het apparaat dan niet om gebieden dicht bij uw buik of uw onderrug te behandelen, om oververhitting van deze gebieden te voorkomen. Raadpleeg bij twijfel uw dokter.
- Gebruik het apparaat niet als u een zwelling of een ontsteking hebt, omdat de warmte de klachten zou kunnen verergeren. Als u twijfelt, raadpleeg dan uw arts.
- Gebruik het apparaat niet op beschadigde of geïrriteerde huid of op wonden. Raadpleeg bij twijfel uw dokter.
- Gebruik het apparaat niet om gebieden te behandelen waarop u onlangs een plaatselijke anti-irritant hebt aangebracht (crèmes of zalven die bijv. menthol bevatten), aangezien dit een milde ontstekingsreactie kan veroorzaken.

### **Let op**

- Als het stopcontact dat wordt gebruikt om het apparaat van stroom te voorzien, slecht is aangesloten, wordt de stekker van het apparaat heet. Zorg ervoor dat u het apparaat aansluit op een goed aangesloten stopcontact.
- Stel het apparaat niet bloot aan zware schokken.
- Haal na gebruik en bij een stroomstoring altijd de stekker uit het stopcontact.
- Plaats het apparaat op een stabiele, vlakke ondergrond. Zorg ervoor dat er minstens 15 cm vrije ruimte rondom het apparaat is om oververhitting te voorkomen.
- Gebruik het apparaat niet bij kamertemperaturen lager dan 10 °C of hoger dan 35 °C.
- Zorg ervoor dat de ventilatieopeningen in de achterzijde van het apparaat tijdens gebruik open blijven.
- Bedek het apparaat niet met bijvoorbeeld een lap of een kledingstuk wanneer het ingeschakeld is.

- Het apparaat is voorzien van een automatische beveiliging tegen oververhitting. Als het apparaat onvoldoende wordt gekoeld, bijvoorbeeld doordat de ventilatieopeningen afgedekt zijn, schakelt het apparaat automatisch uit. Haal de stekker uit het stopcontact en neem de oorzaak van de oververhitting weg. Als het apparaat is afgekoeld, kan het apparaat weer worden ingeschakeld. Steek de stekker weer in het stopcontact en druk op de aan/uitknop.
- Laat het apparaat ongeveer 15 minuten afkoelen voordat u het schoonmaakt of opbergt.
- Als u zojuist hebt gezwommen of een douche hebt genomen, zorg er dan voor dat u uw huid goed hebt afgedroogd voordat u dit apparaat gebruikt.
- Gebruik het apparaat nooit als het filter beschadigd of kapot is of als het ontbreekt.

### **Elektromagnetische velden (EMV)**

Dit Philips-apparaat voldoet aan alle toepasbare richtlijnen en voorschriften met betrekking tot blootstelling aan elektromagnetische velden.

## **Het apparaat gebruiken**

### **De effecten van de InfraCare**

De InfraCare produceert infrarood licht, dat diep in de huid doordringt en de weefsels verwarmt. De warmte past de neuronale signalen naar de hersenen aan en vermindert daardoor pijn. Warmte stimuleert ook de bloedsomloop en verwijdt de bloedvaten, wat het vervoer versnelt van stoffen die nodig zijn voor het herstellen en voeden van de lichaamsweefsels. Verder versnelt infrarood licht het stofwisselingsproces en de afvoer van afvalstoffen uit het lichaam. Omdat warmte weefsel soepeler maakt, vermindert warmte ook gewrichtsstijfheid en maakt gewrichten buigzamer. Dankzij deze effecten kan behandeling met de InfraPhil pijn die veroorzaakt wordt door spier- en gewrichtsproblemen tijdelijk verlichten en daardoor is de InfraCare ook geschikt voor cosmetisch gebruik.

*Opmerking: Lees 'Waarschuwing' in hoofdstuk 'Belangrijk' en volg de instructies die daar worden gegeven voordat u het apparaat gebruikt.*

### **Toepassingen**

#### **Therapeutische toepassingen**

De InfraCare is een apparaat voor plaatselijke warmtetherapie. Mogelijke therapeutische toepassingen:

- Behandeling van incidentele of chronische spierpijn, stijve spieren en stijve gewrichten.
- Behandeling van pijn in de onderrug.

#### **Cosmetische toepassingen**

*Opmerking: Verwijder voor de behandeling alle make-up van uw gezicht. Op deze manier verkrijgt u het beste resultaat.*

De InfraCare houdt de huid van uw gezicht gezond en schoon, omdat de lamp een stimulerend effect heeft op de bloedsomloop.



- Infrarood licht opent de poriën van de huid. Hierdoor is een betere reiniging van de huid mogelijk.
- Door het gebruik van het infrarode licht worden crèmes of andere huidverzorgingsproducten beter en sneller door de huid opgenomen.

### Andere toepassingen

U kunt de InfraCare ook voor de volgende doelen gebruiken:

- Spierontspanning
- Voorbereiding voor een massage

*Opmerking: Zie [www.philips.nl](http://www.philips.nl) (zoekwoord: InfraCare) voor meer informatie over de gezondheidsvoordelen (fig. 5)*

### Klaarmaken voor gebruik

---

**1** Wikkel het netsnoer helemaal af.

**2** Plaats het apparaat op een stabiele, vlakke ondergrond en zorg ervoor dat er minstens 15 cm vrije ruimte rondom het apparaat is om oververhitting te voorkomen (fig. 6).

Het apparaat kan op veel verschillende manieren worden gebruikt. Hieronder vindt u enkele voorbeelden.

- Plaats het apparaat op een tafel, kantel de lampbehuizing naar achteren en ga op een stoel of kruk zitten met uw rug naar de lamp toe om een pijnlijke schouder, nek of bovenrug te behandelen (fig. 7).
- Plaats het apparaat op een tafel naast een stoel en ga op een stoel of kruk zitten met uw rug naar de lamp toe om lage rugpijn te behandelen (fig. 8).
- Plaats het apparaat op een tafel en ga er naast zitten om een pijnlijke elleboog te behandelen (fig. 9).
- Plaats het apparaat op de vloer, kantel de lampbehuizing naar achteren en ga op een stoel of kruk zitten om een pijnlijke kuit te behandelen (fig. 10).
- Plaats voor een cosmetische behandeling het apparaat op een tafel en ga op een stoel voor het apparaat zitten. Kantel de lampbehuizing naar achteren zodat de lichtstraal op uw gezicht is gericht (fig. 11).

**3** Pas de richting van de lichtstraal aan door de lampbehuizing naar voren of naar achteren te kantelen (fig. 12).

**4** Ga op de juiste afstand van het apparaat zitten of liggen.

- Op een afstand van 25-30 cm van het lichaam behandelt de InfraCare een gebied van ongeveer 30 cm bij 20 cm (b x h). Op een grotere afstand is het behandelde gebied groter en het infrarode licht en de warmte minder sterk. Op een kleinere afstand is het behandelde gebied kleiner en het infrarode licht en de warmte sterker.
- Zorg ervoor dat de afstand tussen uw lichaam en het apparaat groot genoeg is om onbedoeld contact met het hete filter te voorkomen.
- **Kies een afstand waarop de warmte aangenaam en is vergroot de afstand indien de warmte te intens wordt.**

*Opmerking: De warmte van het apparaat bereikt pas enkele minuten nadat u het apparaat hebt ingeschakeld de volle sterkte. Dat wil echter niet zeggen dat het apparaat niet effectief is tijdens de eerste minuten.*

### Duur van behandeling

---

De duur van de behandeling hangt af van het soort behandeling en de persoon die behandeld wordt. Behandeling van een enkele spier of een enkel gewricht moet ongeveer 15 minuten duren. Zo nodig kan de behandeling enkele malen per dag worden herhaald. Een langere behandeltijd dan 15 minuten leidt niet tot betere resultaten. U kunt de kuur van verscheidene behandelingen per dag op enkele opeenvolgende dagen herhalen om resultaat te krijgen. Indien er geen verbetering is na 6-8 behandelingen, stop dan met het gebruik van het apparaat en raadpleeg uw dokter. Bij chronische problemen kan het apparaat voor langere perioden worden gebruikt, zolang u de instructies in 'Waarschuwing' in hoofdstuk 'Belangrijk' opvolgt.

### De InfraCare gebruiken

---

- 1 Steek de stekker in het stopcontact.
- 2 Druk op de aan/uitknop om het apparaat in te schakelen.
- 3 Druk na gebruik op de aan/uitknop om het apparaat uit te schakelen.

### Schoonmaken

Haal de stekker uit het stopcontact en laat het apparaat ongeveer 15 minuten afkoelen voordat u het gaat schoonmaken.

Gebruik nooit schuurspunten, schurende schoonmaakmiddelen of agressieve vloeistoffen zoals benzine of aceton om het apparaat schoon te maken.

- 1 Maak de lampbehuizing en de voet schoon met een vochtige doek. Voorkom dat er water in het apparaat loopt.
- 2 U kunt de buitenkant van het filter schoonmaken met een zachte doek die is besprenkeld met wat brandspiritus.

### Opbergen

Voorkom dat het netsnoer in aanraking komt met het filter wanneer het filter warm is.

- 1 Haal de stekker uit het stopcontact en laat het apparaat ongeveer 15 minuten afkoelen voordat u het opbergt.
  - Pak het apparaat altijd beet bij de handgreep als u het wilt dragen of optillen (fig. 13).
- 2 Berg de InfraCare op een droge plaats op.

### Vervanging

#### Filter

Het filter beschermt tegen blootstelling aan ongewenst licht.

Als het filter beschadigd of kapot is, gebruik het apparaat dan niet meer. Neem contact op met het Philips Consumer Care Centre voor informatie.

*Opmerking: Als het filter kapotgaat of beschadigd raakt tijdens de garantieperiode, neem dan contact op met het Philips Consumer Care Centre om het apparaat te laten vervangen.*

#### Lamp

De effectiviteit van de lamp neemt niet af in de loop van de tijd.

Probeer de lamp niet te vervangen als deze het niet meer doet. Neem contact op met het Philips Consumer Care Centre voor informatie.

*Opmerking: Probeer de lamp niet zelf te vervangen als deze het tijdens de garantieperiode niet meer doet, maar neem contact op met het Philips Consumer Care Centre om het apparaat te laten vervangen.*

**Milieu**

- Dit symbool op een product betekent dat het product voldoet aan EU-richtlijn 2012/19/EG. Win inlichtingen in over de gescheiden inzameling van afval van elektrische en elektronische producten. Volg de lokale regels en gooi het product nooit weg bij het gewone huishoudelijke afval. Door u op de juiste manier van oude producten te ontdoen, voorkomt u negatieve gevolgen voor het milieu en de volksgezondheid. (fig. 14)

**Garantie en ondersteuning**

Als u informatie of ondersteuning nodig hebt, ga dan naar [www.philips.com/support](http://www.philips.com/support) of lees het 'worldwide guarantee'-vouwblad.

**Problemen oplossen**

Dit hoofdstuk behandelt in het kort de problemen die u kunt tegenkomen tijdens het gebruik van het apparaat. Als u er niet in slaagt het probleem op te lossen met behulp van de onderstaande informatie, neem dan contact op met het Consumer Care Centre in uw land.

Probleem	Mogelijke oorzaak	Oplossing
Het apparaat gaat niet aan.	De stekker zit niet goed in het stopcontact.	Steek de stekker goed in het stopcontact.
	Er is een stroomstoring.	Sluit een ander apparaat aan om te controleren of de stroomvoorziening werkt.
	De lamp is defect.	Neem contact op met het Philips Consumer Care Centre.
	Het netsnoer is beschadigd.	Indien het netsnoer beschadigd is, moet u het laten vervangen door Philips, een door Philips geautoriseerd servicecentrum of personen met vergelijkbare kwalificaties om gevaar te voorkomen.

**Specificaties**

Model	HP3621
Nominale spanning (V) Hongkong/Singapore/ Europa	230
Nominale spanning (V) China/Korea	220
Nominale spanning (V) Maleisië	240
Nominale spanning (V) Taiwan	110
Nominale frequentie (Hz) Hongkong/Singapore/ Europa	50/60
Nominale frequentie (Hz) China/Maleisië	50
Nominale frequentie (Hz) Korea/Taiwan	60
Nominaal ingangsvermogen (W)	200

<b>Model</b>	<b>HP3621</b>
Klasse	II
Classificatie	niet geïndiceerd
Waterbestendigheid	IPX0
IR-type	IR-A/B/C
Stralingsdichtheid (W/m <sup>2</sup> )	circa 750
Veldafmetingen (in cm <sup>2</sup> )	30 x 20
Batterijtype	niet van toepassing

**Gebruiksomstandigheden**

Temperatuur	van +10 °C tot +35 °C
Relatieve vochtigheid	van 30% tot 90%

**Opbergomstandigheden**

Temperatuur	van -20 °C tot +50 °C
Relatieve vochtigheid	van 30% tot 90% (geen condens)

Schakeldiagrammen, lijsten met onderdelen en andere technische omschrijvingen zijn op aanvraag beschikbaar.

Als de gebruiker van dit apparaat, dient u maatregelen te treffen om elektromagnetische storingen of andere storingen tussen dit apparaat en andere apparaten te voorkomen.

## Introdução

Parabéns pela sua compra e seja bem-vindo à Philips! Para tirar todo o partido da assistência fornecida pela Philips, registe o seu produto em [www.philips.com/welcome](http://www.philips.com/welcome).

Com o InfraCare, pode tratar confortavelmente os problemas nos músculos e nas articulações e aliviar dores em casa. Tal como o sol, o aparelho emite luz infravermelha. O filtro especial deixa passar apenas a luz necessária para obter o efeito terapêutico pretendido. O InfraCare também pode ser usado para relaxamento, preparação para uma massagem ou como parte de um tratamento cosmético.

## Descrição geral (fig. 1)

- A Lâmpada de halógeno de infravermelhos
- B Filtro
- C Botão ligar/desligar
- D Base
- E Compartmento da lâmpada com ângulo ajustável
- F Pega

## Importante

### Geral

- Os símbolos do InfraCare têm o seguinte significado:
  - 1 Este símbolo avisa-o quando as superfícies estão quentes (fig. 2).
  - 2 Este símbolo indica que tem de ler cuidadosamente o manual do utilizador antes de utilizar o aparelho. Guarde o manual do utilizador para uma eventual consulta futura (fig. 3).
  - 3 Este símbolo indica que este aparelho possui isolamento duplo (Classe II) (fig. 4).
- Este aparelho cumpre os requisitos da directiva MDD93/42/CEE sobre os aparelhos utilizados para fins médicos.

### Perigo

- A água e a electricidade formam uma combinação perigosa! Não utilize este aparelho em ambientes húmidos (p. ex. na casa de banho ou perto de chuveiros ou piscinas).
- Não deixe entrar água no aparelho, nem derrame água sobre o mesmo.

### Aviso

- Verifique se a voltagem indicada no aparelho corresponde à voltagem eléctrica local antes de o ligar.
- Se o fio estiver danificado, deve ser sempre substituído pela Philips, por um centro de assistência autorizado da Philips ou por pessoal devidamente qualificado para se evitarem situações de perigo.

- Não deixe o aparelho ligado sem vigilância.
- Este aparelho não deve ser utilizado por pessoas com capacidades físicas, sensoriais ou mentais reduzidas, ou com falta de experiência e conhecimento, a não ser que lhes tenha sido dada supervisão ou instruções relativas à utilização do aparelho por uma pessoa responsável pela sua segurança.
- Este aparelho não deve ser utilizado por crianças. As crianças devem ser vigiadas para assegurar que não brincam com o aparelho.
- Este aparelho destina-se ao tratamento de dores e rigidez nos músculos e nas articulações, não ao tratamento de dores abdominais, faciais e outros tipos de dor.
- Para evitar sobreaquecimento da pele, evite distâncias de tratamento muito curtas. O calor deve ser confortável durante todo o tratamento.
- Para evitar danos na visão, não olhe directamente para a luz da lâmpada enquanto estiver ligada.
- Não adormeça durante o tratamento.  
Evite que a área de tratamento arrefeça demasiado rápido imediatamente depois de tratamento.
- Se não verificar melhorias após 6-8 tratamentos, pare de utilizar o aparelho e consulte o seu médico.
- ***Contra-indicações para o tratamento com InfraCare:***
- Não use o aparelho sem consultar o seu médico primeiro se sofre de doenças graves tais como doenças cardíacas, doenças inflamatórias agudas, trombose, problemas de coagulação sanguínea, supressão adrenal, lúpus eritematoso sistémico ou doenças malignas.
- Não use o aparelho se é hipersensível à luz infravermelha nem se tem edema. Em caso de dúvida, consulte o seu médico.
- Não use o aparelho se é insensível à radiação infravermelha e ao calor devido a uma doença (por exemplo, diabetes avançada) ou ao uso de analgésicos. Em caso de dúvida, consulte o seu médico.
- Não use o aparelho se sofre de condições associadas com nervos desprovidos de mielina tais como síndrome do túnel carpal, esclerose múltipla e neuropatia do nervo ulnar. Em caso de dúvida, consulte o seu médico.

- Não use o aparelho se tem um dispositivo implantado, particularmente se este está localizado na proximidade da área de tratamento. Em caso de dúvida, consulte o seu médico.
- Se está grávida, não use o aparelho para tratar áreas perto do seu abdómen nem da região lombar, para evitar o sobreaquecimento destas áreas. Em caso de dúvida, consulte o seu médico.
- Não utilize o aparelho se tiver um inchaço ou uma inflamação, uma vez que pode piorar o seu estado. Em caso de dúvida, consulte o seu médico.
- Não use o aparelho em pele danificada ou irritada nem em feridas. Em caso de dúvida, consulte o seu médico.
- Não use o aparelho para tratar áreas em que aplicou recentemente emolientes tópicos (cremes ou pomadas contendo, por exemplo, mentol), uma vez que pode causar uma reacção inflamatória ligeira.

### **Cuidado**

- Se a tomada eléctrica utilizada para o aparelho não possuir ligações adequadas, a ficha do aparelho irá aquecer. Certifique-se de que liga o aparelho a uma tomada eléctrica adequada.
- Não sujeite o aparelho a choques violentos.
- Desligue sempre o aparelho após a utilização e caso exista uma falha de energia.
- Coloque o aparelho numa superfície estável e plana. Certifique-se de que deixa um intervalo de, pelo menos, 15 cm à volta do aparelho para evitar que sobreaqueça.
- Não utilize o aparelho em temperaturas ambiente inferiores a 10 °C ou superiores a 35 °C.
- Certifique-se de que os orifícios de ventilação na parte de trás do aparelho estão abertos durante a utilização.
- Não cubra o aparelho com, por exemplo um pano ou roupa, quando este estiver ligado.
- O aparelho está equipado com uma protecção automática contra sobreaquecimento. Se o aparelho não estiver a ser refrigerado de forma adequada (por exemplo, se os orifícios de ventilação estiverem tapados), o aparelho desliga-se automaticamente. Desligue o aparelho e elimine a causa de sobreaquecimento. Assim que o aparelho arrefecer,

pode voltar a ser ligado. Para o fazer, introduza a ficha na tomada e prima o botão ligar/desligar:

- Deixe o aparelho arrefecer durante aproximadamente 15 minutos antes de o limpar ou guardar.
- Se esteve a nadar ou tomou um duche, certifique-se de que seca a pele de forma adequada antes de utilizar o aparelho.
- Nunca utilize o aparelho se este não possuir filtro ou se o filtro estiver danificado ou partido.

### **Campos electromagnéticos (CEM)**

Este aparelho Philips cumpre todas as normas e regulamentos aplicáveis relativos à exposição a campos electromagnéticos.

## **Utilizar o aparelho**

### **Os efeitos do InfraCare**

○ InfraCare produz luz infravermelha, que penetra profundamente na pele e aquece os tecidos. O calor modula os sinais neurológicos para o cérebro, reduzindo a dor. O calor também estimula a circulação sanguínea e dilata os vasos sanguíneos, acelerando o transporte das substâncias necessárias para a reconstrução e nutrição dos tecidos do corpo. Além disso, a luz infravermelha acelera o processo metabólico e a remoção das substâncias rejeitadas pelo organismo. Uma vez que torna os tecidos mais elásticos, o calor também reduz a rigidez e aumenta a flexibilidade das articulações.

Devido a estes efeitos, o tratamento com o InfraCare pode aliviar temporariamente a dor derivada de problemas nos músculos ou nas articulações e é adequado para uso cosmético.

*Nota: Leia a secção de “Aviso” no capítulo “Importante” e siga as instruções dadas antes de usar o aparelho.*

### **Aplicações**

#### **Aplicações terapêuticas**

○ InfraCare é um aparelho para terapia por aquecimento localizado. Possíveis aplicações terapêuticas:

- Tratamento de dores musculares ocasionais ou crónicas, músculos e articulações rígidos.
- Tratamento de dores na região lombar.

#### **Aplicações cosméticas**

*Nota: Remova toda a maquilhagem da sua face antes de efectuar qualquer tratamento, para garantir óptimos resultados.*

○ InfraCare mantém a pele da sua face saudável e limpa, devido ao seu efeito estimulante na circulação sanguínea.

- A luz infravermelha abre os poros da pele, o que permite obter uma melhor limpeza da pele.
- Como resultado da luz infravermelha, os cremes e outros produtos de beleza para o rosto são absorvidos de uma forma mais rápida e mais eficaz.

#### **Outras aplicações**

Pode também usar o InfraCare para os seguintes fins:

- Relaxamento muscular
- Preparação para uma massagem



*Nota: Para obter mais informações sobre os benefícios para a saúde, consulte o site [www.philips.com](http://www.philips.com) e introduza a palavra de pesquisa “InfraCare” (fig. 5)*

### Preparar para a utilização

---

- 1** Desenrole completamente o fio de alimentação.
- 2** Coloque o aparelho numa superfície estável e plana e certifique-se de que deixa um intervalo de, pelo menos, 15 cm à volta do aparelho para evitar o sobreaquecimento (fig. 6).  
 O aparelho pode ser utilizado de muitas formas diferentes. Abaixo encontra alguns exemplos de utilização.
  - Para tratar dores nos ombros, pescoço ou na parte superior das costas, coloque o aparelho numa mesa e incline o alojamento da lâmpada para trás. Sente-se numa cadeira ou num banco com as costas voltadas para a lâmpada (fig. 7).
  - Para tratar dores na parte inferior das costas, coloque o aparelho numa mesa ao lado de uma cadeira. Sente-se numa cadeira ou num banco com as costas voltadas para a lâmpada (fig. 8).
  - Para tratar cotovelos doridos, coloque o aparelho numa mesa e sente-se ao lado da mesa (fig. 9).
  - Para tratar barrigas das pernas doridas, coloque o aparelho no chão e incline o alojamento da lâmpada para trás. Sente-se numa cadeira ou num banco (fig. 10).
  - Para um tratamento cosmético, coloque o aparelho numa mesa e sente-se numa cadeira em frente ao aparelho. Incline o compartimento da lâmpada para trás, de forma a que o raio de luz atinja para a sua face (fig. 11).
- 3** Para ajustar a direcção do raio de luz, incline o alojamento da lâmpada para a frente ou para trás (fig. 12).
- 4** Sente-se ou deite-se à distância correcta do aparelho.
  - A uma distância de 25-30 cm do corpo, o InfraCare trata uma área com cerca de 30 cm por 20 cm (l x a). A uma distância maior, a área tratada torna-se maior e a luz infravermelha é menos intensa. A uma distância menor, a área tratada é menor e, por isso, o aquecimento através da luz infravermelha é mais intenso.
  - Certifique-se de que a distância entre o seu corpo e o aparelho é suficientemente grande para evitar o contacto accidental com o filtro quente.
  - **Escolha uma distância em que o calor é confortável e aumente a distância se o calor se tornar demasiado intenso.**

*Nota: O calor do aparelho só atinge a sua intensidade total vários minutos após o aparelho ter sido ligado. Isto não significa, contudo, que não seja eficaz nos primeiros minutos.*

### Duração do tratamento

---

A duração do tratamento depende do tipo de tratamento e da pessoa a ser tratada. O tratamento de um único músculo ou articulação deve durar aproximadamente 15 minutos. Se necessário, o tratamento pode ser repetido várias vezes por dia. Um tempo de tratamento superior a 15 minutos não conduz a melhores resultados. Pode repetir a rotina de vários tratamentos por dia em vários dias consecutivos para obter resultados. Se não verificar melhorias após 6-8 tratamentos, pare de utilizar o aparelho e consulte o seu médico. Para problemas crónicos, o aparelho pode ser utilizado durante períodos de tempo mais longos, desde que siga as instruções dadas na secção “Aviso” no capítulo “Importante”.

### Utilizar o InfraCare

---

- 1** Introduza a ficha de alimentação na tomada eléctrica.
- 2** Prima o botão ligar/desligar para ligar o aparelho.
- 3** Após a utilização, prima o botão ligar/desligar para desligar o aparelho.

## Limpeza

Desligue o aparelho e deixe-o arrefecer durante cerca de 15 minutos antes de o limpar.

Nunca utilize esfregões, agentes de limpeza abrasivos ou líquidos agressivos, tais como petróleo ou acetona, para limpar o aparelho.

- 1** Limpe o compartimento da lâmpada e a base com um pano húmido. Não deixe que entre água para o aparelho.
- 2** Pode limpar o exterior do filtro com um pano macio borrifado com algumas gotas de álcool desnatado.

## Arrumação

Não deixe que o fio de alimentação entre em contacto com o filtro enquanto o filtro estiver quente.

- 1** Desligue o aparelho e deixe-o arrefecer durante cerca de 15 minutos antes de o guardar.  
- Levante e transporte o aparelho utilizando a pega (fig. 13).
- 2** Guarde o InfraCare num local seco.

## Substituição

### Filtro

O filtro protege contra a exposição a luz indesejada.

Se o filtro estiver danificado ou partido, deixe de utilizar o aparelho. Para obter mais informações, contacte o Centro de Assistência ao Cliente Philips.

*Nota: Se o filtro se partir ou ficar danificado durante o período abrangido pela garantia, contacte o Centro de Assistência ao Cliente Philips para que se proceda à substituição do aparelho.*

### Lâmpada

A eficácia da lâmpada não diminui ao longo do tempo.

Não tente substituir a lâmpada se esta deixar de funcionar. Para obter mais informações, contacte o Centro de Assistência ao Cliente Philips.

*Nota: Se a lâmpada deixar de funcionar durante o período abrangido pela garantia, não tente substituí-la; contacte o Centro de Assistência ao Cliente Philips para que se proceda à substituição do aparelho.*

## Meio ambiente

- Este símbolo num produto significa que o produto está abrangido pela Directiva Europeia 2012/19/UE. Informe-se sobre o sistema de recolha selectiva local para produtos eléctricos e electrónicos. Cumpra as regras locais e nunca coloque o produto nos resíduos domésticos comuns. A eliminação correcta de produtos usados ajuda a evitar consequências nocivas para o meio ambiente e para a saúde pública. (fig. 14)

## Garantia e assistência

Se precisar de informações ou assistência, visite [www.philips.com/support](http://www.philips.com/support) ou leia o folheto da garantia mundial em separado.

## Resolução de problemas

Este capítulo resume os problemas mais comuns que pode ter com o aparelho. Se não conseguir resolver o problema com as informações fornecidas a seguir, contacte o Centro de Apoio ao Cliente do seu país.

Problema	Possível causa	Solução
O aparelho não se liga.	A ficha não está correctamente encaixada na tomada eléctrica.	Ligue a ficha à tomada eléctrica correctamente.
	Há uma falha de energia.	Ligue outro aparelho para verificar se a fonte de alimentação funciona.
	A lâmpada é defeituosa.	Contacte o Centro de Assistência ao Cliente Philips.
	O fio de alimentação está danificado.	Se o fio de alimentação estiver danificado, deve ser sempre substituído pela Philips, por um centro de assistência autorizado da Philips ou por pessoal devidamente qualificado para se evitarem situações de perigo.

### Especificações

Modelo	HP3621
Voltagem efectiva (V) Hong Kong/Singapura/Europa	230
Voltagem efectiva (V) China/Coreia	220
Voltagem efectiva (V) Malásia	240
Voltagem efectiva (V) Taiwan	110
Frequência efectiva (Hz) Hong Kong/Singapura/Europa	50/60
Frequência efectiva (Hz) China/Malásia	50
Frequência efectiva (Hz) Coreia/Taiwan	60
Potência efectiva de entrada (W)	200
Classe	II
Classificação	sem classificação
Entrada de água	IPX0
Tipo de IV	IV-A/B/C
Irradiação (W/m <sup>2</sup> )	aprox. 750
Dimensões do campo (em cm <sup>2</sup> )	30x20
Tipo de bateria	não aplicável

**Condições de funcionamento**

Temperatura de +10°C a +35°C

Humidade relativa de 30% a 90%

**Condições de arrumação**

Temperatura de -20°C a +50°C

Humidade relativa de 30% a 90% (sem condensação)

Os diagramas dos circuitos, a lista de componentes e outras descrições técnicas são disponibilizadas mediante pedido.

Como utilizador deste aparelho, deve tomar as medidas necessárias para evitar a ocorrência de interferência electromagnética ou outros tipos de interferência entre este e outros aparelhos.



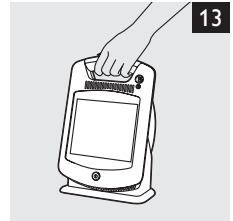
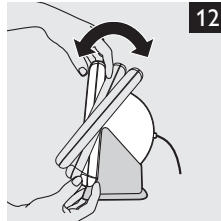
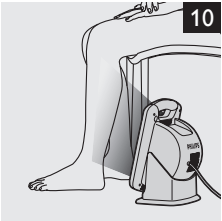
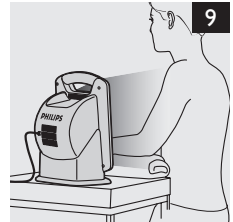
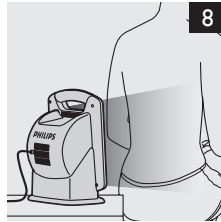
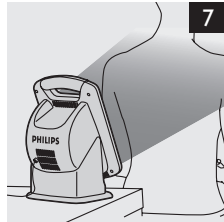
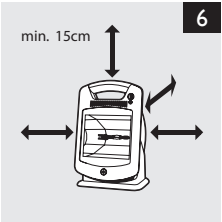
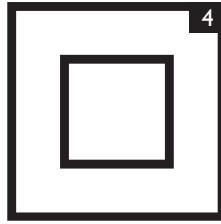

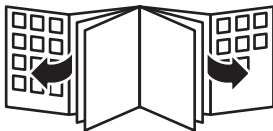



[www.philips.com](http://www.philips.com)

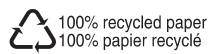

4222.100.3589.1