

 soundmaster®



**DEUTSCH  
ENGLISH  
FRANÇAIS**

**NEDERLANDS  
ESPAÑOL  
PORTUGUÊS**



**CD9180**

**HINWEISE ZUM UMWELTSCHUTZ**



Dieses Produkt darf am Ende seiner Lebensdauer nicht über den normalen Haushaltsabfall entsorgt werden, sondern muss an einem Sammelpunkt für das Recycling von elektrischen und elektronischen Geräten abgegeben werden. Das Symbol auf dem Produkt, in der Gebrauchsanleitung oder auf der Verpackung weist darauf hin.

Die Werkstoffe sind gemäß ihrer Kennzeichnung wiederverwertbar. Mit der Wiederverwendung, der stofflichen Verwertung oder anderen Formen der Verwertung von Altgeräten, leisten Sie einen wichtigen Beitrag zum Schutze unserer Umwelt.

Bitte fragen Sie bei Ihrer Gemeindeverwaltung nach der zuständigen Entsorgungsstelle.

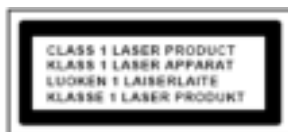

**VORSICHT – UNSICHTBARE LASERSTRAHLUNG TRITT AUS, WENN DER DECKEL GEÖFFNET, UND DIE SICHERHEITVERRIEGELUNG**



Zur Vermeidung von Stromschlägen darf dieses Gerät nicht geöffnet werden. Es enthält keine Bauteile, die vom Benutzer gewartet oder repariert werden können. Wartungs- und Reparaturarbeiten dürfen nur vom Fachpersonal ausgeführt werden.

**Sicherheits- / Umwelt- / Aufstellhinweise**

- Das Gerät ausnahmslos nur in trockenen Innenräumen betreiben.
- Niemals mit Feuchtigkeit in Verbindung bringen
- Schützen Sie das Gerät vor tropfenden oder spritzenden Flüssigkeiten, und stellen Sie keine mit Flüssigkeit gefüllten Gefäße (z. B. Vasen) auf das Gerät.
- Niemals das Gerät öffnen. **STROMSCHLAGEFAHR !** Dies ist nur Fachpersonal gestattet.
- Schließen Sie das Gerät nur an eine vorschriftsmäßig installierte und geerdete Netzsteckdose an. Die Netzspannung muss mit den Angaben auf dem Typenschild des Gerätes übereinstimmen.
- Achten Sie darauf, dass im Betrieb das Netzkabel niemals nass oder feucht wird. Das Netzkabel darf nicht eingeklemmt oder anderweitig beschädigt werden.
- Der Netzstecker muss immer leicht erreichbar sein, um das Gerät vom Stromnetz zu nehmen.
- Der Netzstecker dient als Trennvorrichtung und muss ohne Schwierigkeiten benutzbar sein.
- Achten Sie beim Verlegen des Netzkabels darauf, dass es beim Betrieb des Gerätes nicht zu einer Stolperfalle werden kann.
- Lassen Sie beschädigte Netzstecker oder Netzkabel sofort von dem Kundenservice austauschen.
- Ziehen Sie bei Gewitter oder einer längerer Abwesenheit (z.B. Urlaub) den Netzstecker und entnehmen Sie ggf. die Batterien.
- Kinder sollten das Gerät nur unter Aufsicht Erwachsener betreiben.
- Das Gerät ausnahmslos nur mit einem trockenen Abstaubtuch reinigen.  
KEINE REINIGUNGSMITTEL oder TÜCHER mit GROBEN Material verwenden!!!
- Das Gerät keiner Sonnenbestrahlung oder anderen Hitzequellen aussetzen.
- Stellen Sie das Gerät so auf, dass kein Hitzestau entstehen kann, also frei und gut belüftet.
- Achten Sie darauf, dass an den Seiten ein Mindestabstand von 10 cm besteht, um eine ausreichende Luftzirkulation zu gewährleisten.
- Decken Sie niemals die Belüftungsöffnungen zu!!!

CD9180 / Deutsche Bedienungsanleitung

- Lassen Sie das Gerät während des Gebrauchs nicht unbeaufsichtigt.
- Offene Brandquellen, wie z.B. brennende Kerzen, dürfen nicht auf das Gerät gestellt werden.
- Es dürfen keine mit Flüssigkeit befüllten Behälter (z.B. Vasen) auf oder in die Nähe des Gerätes gestellt werden.
- Das Gerät an einem sicheren, erschütterungsfreien Platz aufstellen.
- Gerät möglichst weit entfernt von Computern und Mikrowellengeräten platzieren, da es sonst evtl. zu Empfangsstörungen im Radiobetrieb kommen kann.
- Benutzen Sie das Gerät nicht, wenn es Beschädigungen aufweist, wenn es heruntergefallen ist oder nicht einwandfrei funktioniert.
- Prüfen Sie das Gerät, das Netzkabel sowie den Netzstecker regelmäßig auf sichtbare Beschädigungen. Verwenden Sie das Gerät auf keinen Fall, wenn Sie Beschädigungen festgestellt haben.
- Sie dürfen das Gehäuse nicht öffnen oder reparieren. In diesem Falle ist die Sicherheit nicht gegeben und die Garantie erlischt. Reparaturen sind ausschließlich durch einen Service-Center/Kundencenter auszuführen.
- Das Gerät verfügt über einen „Klasse 1 Laser“. Setzen Sie sich nicht dem Laserstrahl aus, dies kann zu Augenverletzungen führen.
- Verwenden Sie nur Batterien, die frei von Quecksilber & Cadmium sind.
- Verbrauchte Batterien sind Sonderabfall und gehören NICHT in den Hausmüll!!! Geben Sie diese Ihrem Händler zurück oder entsorgen Sie diese an geeigneten Sammelstellen Ihrer Stadt oder Gemeinde.
- Batterien dürfen nicht in die Hände von Kindern gelangen. Kinder können Batterien verschlucken. Wurde eine Batterie verschluckt, muss sofort medizinische Hilfe in Anspruch genommen werden.
- Überprüfen Sie regelmäßig die Batterien um ein Auslaufen der Batterie zu vermeiden.
- Batterien dürfen keiner Hitze (z. B. Sonnenbestrahlung), Feuer ausgesetzt werden.
- ACHTUNG: Explosionsgefahr bei falscher Batteriehandhabung. Nur durch den selben oder baugleichen Batterietyp ersetzen.

Ihr Gehör liegt Ihnen und auch uns am Herzen. Deshalb seien Sie bitte vorsichtig beim Gebrauch dieses Gerätes.

Wir empfehlen: Vermeiden Sie hohe Lautstärken.

**Einstellen einer sicheren Lautstärke**

- Beim ständigen Hören lauter Musik gewöhnt sich Ihr Gehör daran und lässt die Lautstärke geringer erscheinen. Was normal erscheint, kann schon lange zu laut und gesundheitsschädlich sein. Stellen Sie zu Ihrer eigenen Sicherheit die Lautstärke niedrig ein, **BEVOR SICH IHR GEHÖR DARAN GEWÖHNT.**
- Erhöhen Sie die Lautstärke langsam
- Die Hörschäden können weit reichend und nicht heilbar sein.
- Wenden Sie sich bei Hörproblemen bitte unverzüglich an Ihren Hausarzt.
- **ERHÖHEN SIE DIE LAUTSTÄRKE NICHT WEITER**, wenn Sie bereits komfortabel ist.



Verbrauchte Batterien sind Sonderabfall und gehören NICHT in den Hausmüll! Als Verbraucher sind Sie gesetzlich verpflichtet, alle Batterien und Akkus, egal ob sie Schadstoffe \*) enthalten oder nicht, zur umweltschonenden Entsorgung zurückzugeben.

Sie können alle Batterien und Akkus bei den öffentlichen Sammelstellen in Ihrer Gemeinde oder dort unentgeltlich abgeben, wo Batterien und Akkus der betreffenden Art verkauft werden.

Batterien und Akkus bitte nur in entlademem Zustand abgeben.

\*) gekennzeichnet mit Cd = Cadmium; Hg = Quecksilber; Pb = Blei

## BEDIENELEMENTE

- |                                    |                        |
|------------------------------------|------------------------|
| 1. Album + (MP3) / Anti-Shock (CD) | 9. Batteriefach        |
| 2. Equalizer                       | 10. CD Fach Öffnung    |
| 3. MODE / PROG Taste               | 11. Lautstärkeregler   |
| 4.  << Titelsprung / -suche        | 12. Kopfhöreranschluss |
| 5. STOP Taste                      | 13. DC Netzbuchse      |
| 6. Wiedergabe / Pause Taste        | 14. Ladeschalter       |
| 7. >>  Titelsprung / -suche        | 15. Ladeanzeige        |
| 8. LCD Anzeige                     |                        |

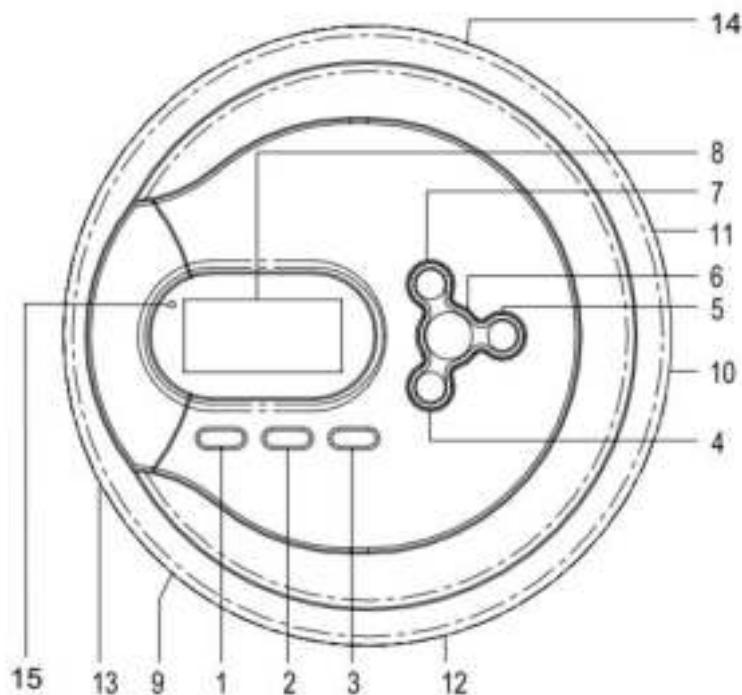

## INBETRIEBNAHME

### Batteriebetrieb

### **A C H T U N G !!!**

Bei Betrieb mit herkömmlichen Batterien unbedingt den Ladeschalter

(14) „**RECHARGE**“ auf die Position „**OFF**“ stellen, ansonsten erhitzen sich die Batterien und können womöglich explodieren.



1. Öffnen Sie das Batteriefach (9) an der Unterseite.
2. Legen Sie 2 Stück UM-3/AA 1.5V Batterien polrichtig (wie im Batteriefach abgebildet +/-) in das Batteriefach ein und schließen es. Wir empfehlen Ihnen Alkaline Batterien zu nutzen.

#### Hinweis

- Falls Sie den CD-Spieler mit Batterien benutzen wollen, muss der AC/DC Netzadapter vom Gerät getrennt werden und der Schalter RECHARGE auf Position OFF stehen.
- Bitte mischen Sie nicht alte und erschöpfte Batterien oder unterschiedliche Typen
- Bei längerer Nichtbenutzung entnehmen Sie bitte die Batterien.

#### **AC/DC Netzadapter (DC 4.5V 600mA )**

1. Stellen Sie sicher, dass Ihr Hausstromnetz mit dem Typenschild des Netzadapter übereinstimmt.
2. Schließen Sie den Netzadapter an die Buchse (13) an verbinden es mit Ihrer Steckdose.\*

#### **AKKUBETRIEB**

Dieses Gerät kann den spezifizierten Akku in ca. 15 Stunden vollständig aufladen.

Die Akkus (NICHT im Lieferumfang enthalten) sollten vor der Erstinbetriebnahme geladen werden, weil sie wenig Leistung haben oder wenn sie über längere Zeit nicht benutzt wurden (über 60 Tage).

1. Das Akkufach öffnen und zwei empfohlene Akkus einlegen, auf Polarität achten.  
**(Beide Akkus müssen aus aufladbarem Nickel-Metall (Ni-MH) sein, ansonsten können die Akkus auslaufen.)**
2. Das AC-Netzteil einstecken und den Ladeschalter „RECHARGE“ auf „ON“ stellen, um die Aufladung zu starten.  
**(Nur das mitgelieferte AC-Netzteil mit Ladeset verwenden.)**
3. Nach 15 Stunden. Bitte das AC-Netzteil abstecken und den Ladeschalter auf Aus stellen.  
**(Nicht länger als 24 Stunden durchgehend laden. Ansonsten kann sich die Akkuleistung verschlechtern.)**  
**Hinweis : • Sie können während des Ladevorgangs DISKS abspielen.**
4. Wenn sich die Betriebsdauer drastisch verkürzt, auch wenn die Ni-MH-Akkus ordnungsgemäß geladen sind, kaufen Sie neue Ni-MH-Akkus.

Bei der ersten Aufladung oder nach längerer Zeit kann die Abspielzeit kürzer sein. In diesem Fall die Akkus mehrere Male laden und entladen.

## CD BETRIEB

### Klangeffekt – Equalizer

Während der Wiedergabe können Sie zwischen folgenden Klänge (Equalizer) wählen: " BBS, Pop, Jazz, Rock, and Classic". Drücken Sie hierbei wiederholt die Taste EQ (2) bis Ihr gewünschter Effekt angewählt wurde. In der LCD Anzeige erscheint der jeweilige Indikator. Um den Equalizer abzuschalten, drücken Sie wiederholt die Taste EQ (2) bis kein dieser o.g. Indikator in der LCD Anzeige erscheint.

### Gerät ein- bzw. ausschalten







Gerät einschalten: Drücken Sie die Taste PLAY/PAUSE (6).

Gerät ausschalten: Drücken Sie erneut die Taste STOP (5)

### Erste Schritte

1. Schließen Sie den beiliegenden Ohrhörer an die Anschlussbuchse PHONE JACK (12).
2. Schieben Sie leicht den OPEN Schalter (10) nach rechts, um das CD-Fach zu öffnen. Legen Sie eine CD mit bedruckter Seite nach oben zeigend in das CD-Fach ein und schließen es.
3. Das Gerät liebt nun die CD ein, was einige Sekunden dauern kann und beginnt anschließend automatisch mit der Wiedergabe des ersten Titels.

### Hauptfunktionen

PLAY/PAUSE Taste 	—	Drücken, um Wiedergabe zu starten Drücken, um Wiedergabe kurz zu unterbrechen
STOP Taste ■	—	Drücken, um Wiedergabe zu beenden Taste erneut drücken, um Gerät auszuschalten
SKIP/SEARCH Tasten 	—	Kurz drücken, um nächsten  oder vorherigen  Titel. Drücken und halten, um Schnellsuchlauf vorwärts  oder rückwärts  zu starten.
DIR UP/ASP Taste	—	Anti-Shock-Funktion ak-/deaktivieren (bei CD) — Album+ Funktion (MP3)

### Hörspielfunktion (Resume)

Das Gerät ist mit einer Hörspielfunktion ausgestattet, welche die CD automatisch wieder an der Position startet, wo diese zuletzt gestoppt wurde. **ACHTUNG**, dies funktioniert nur, wenn zwischenzeitlich keine andere CD in das Gerät gelegt wurde. Möchten Sie wieder mit Titel 1 starten, Taste FR so oft drücken, bis Titel 1 in der Anzeige erscheint.

## Automatische Abschaltung

Falls der CD-Spieler für ca. 30 Sekunden inaktiv ist, schaltet dieser sich automatisch ab.

## Abspielmöglichkeiten

MODE Taste — Es gibt 3 verschiedene Abspielmöglichkeiten: ( für CD ) :

### A. Wiederholfunktion

Während der Wiedergabe

- Taste MODE (3) drücken, um aktuellen Titel zu wiederholen.
- Der Wiederholindikator  1 erscheint in der LCD Anzeige.

Während der Wiedergabe

- Taste MODE (3) 2x drücken, um alle Titel zu wiederholen.
- Der Wiederholindikator  ALL erscheint in der LCD-Anzeige.

**Hinweis** – Um die Funktion zu deaktivieren, drücken Sie so oft die Taste MODE bis alle Wiederholindikatoren in der LCD Anzeige erlischt sind.

### B. Anspielfunktion

Während der Wiedergabe

- Taste MODE (3) 3x drücken.
- Der INT Indikator erscheint in der LCD Anzeige.
- Drücken Sie die PLAY/PAUSE Taste, um die Anspielfunktion aller Titel für 10 Sekunden zu starten.

**Hinweis** – Um die Funktion zu deaktivieren, drücken Sie so oft die Taste MODE, bis der INT Indikator in der LCD Anzeige erlischt ist.

### C. Zufallswiedergabe

Während der Wiedergabe

- Taste MODE (3) 4x drücken.
- Der SHUF Indikator erscheint in der LCD Anzeige.
- Drücken Sie die PLAY/PAUSE Taste, um die Zufallswiedergabe zu starten.

**Hinweis** – Um die Funktion zu deaktivieren, drücken Sie so oft die Taste MODE, bis der SHUF Indikator in der LCD Anzeige erlischt ist.

MODE Taste — Es gibt 3 verschiedene Abspielmöglichkeiten: ( für CD-MP3 ) :

### A. Wiederholfunktion

Während der Wiedergabe

- Taste MODE (3) drücken, um aktuellen Titel zu wiederholen.
- Der Wiederholindikator  1 erscheint in der LCD Anzeige.

Während der Wiedergabe

- Taste MODE (3) 2x drücken, um alle Titel zu wiederholen.
- Der Wiederholindikator  ALL erscheint in der LCD-Anzeige.

Während der Wiedergabe

- Taste MODE (3) 3x drücken, um das aktuelle Album zu wiederholen
- Der Wiederholindikator  erscheint in der LCD Anzeige.

**Hinweis** – Um die Funktion zu deaktivieren, drücken Sie so oft die Taste MODE, bis der SHUF Indikator in der LCD Anzeige erlischt ist.

**B. Anspielfunktion**Während der Wiedergabe

- Taste MODE (3) 4x drücken.
- Der INT Indikator erscheint in der LCD Anzeige.
- Drücken Sie die PLAY/PAUSE Taste, um die Anspielfunktion aller Titel für 10 Sekunden zu starten.





**Hinweis** – Um die Funktion zu deaktivieren, drücken Sie so oft die Taste MODE, bis der INT Indikator in der LCD Anzeige erlischt ist.

**C. Zufallswiedergabe**Während der Wiedergabe

- Taste MODE (3) 5x drücken.
- Der SHUF Indikator erscheint in der LCD Anzeige.
- Drücken Sie die PLAY/PAUSE Taste, um die Zufallswiedergabe zu starten.

**Hinweis** – Um die Funktion zu deaktivieren, drücken Sie so oft die Taste MODE, bis der SHUF Indikator in der LCD Anzeige erlischt ist.

**Titelprogrammierung für CD-Formate**





1. Im Stopp-Modus, drücken Sie die PROG Taste (3).
2.  erscheint in der Anzeige.
3. Wählen Sie mit der Taste  oder  Ihr gewünschtes Lied aus.
4. Drücken Sie die PROG Taste (3), um die Eingabe zu bestätigen und das Lied zu speichern.
5. Wiederholen Sie die Schritte 3 – 4 bis gewünschte Titel gespeichert sind. (max. 64)
6. Drücken Sie die  Taste, um die Wiedergabe zu starten.
7. Um die Wiedergabe zu stoppen, drücken Sie die STOP Taste.
8. Um die Titelprogrammierung zu löschen, stoppen Sie die Wiedergabe durch die STOP Taste und öffnen Sie das CD Fach.



## Titelprogrammierung für CD-MP3 Formate

1. Im Stopp-Modus, drücken Sie die PROG Taste (3).
2. „PGM 000 01“ erscheint in der Anzeige. „000“ = Titelnummer / „01“ = Speicherplatz
3. Drücken Sie die Taste DIR UP/ASP Taste (1), um das gewünschte Album anzuwählen.

PGM 000 01 01 , „01“ = Albumnummer

4. Wählen Sie mit der Taste  oder  Ihr gewünschtes Lied aus
5. Drücken Sie die PROG Taste (3), um die Eingabe zu bestätigen und das Lied zu speichern.
6. Wiederholen Sie die Schritte 3-5 bis gewünschte Titel gespeichert sind. (max. 64)
7. Die Taste  drücken, um Wiedergabe zu starten.
6. Drücken Sie die  Taste, um die Wiedergabe zu starten.
7. Um die Wiedergabe zu stoppen, drücken Sie die STOP Taste.
8. Um die Titelprogrammierung zu löschen, stoppen Sie die Wiedergabe durch die STOP Taste und öffnen Sie das CD Fach.

## ASP (Anti-Schock-Funktion)

Der Player ist mit dem neuesten Anti-Shock ausgestattet. Die Funktion wird bei MP3 Nutzung automatisch eingeschaltet. Bei CD/CD-R/RW Taste DIR.UP/ASP (1) drücken. → „ASP“ erscheint in der Anzeige. Deaktivierung der Anti-Schock-Funktion, Taste DIR.UP/ASP (1) erneut drücken.

## Anzeige geringer Batteriekapazität

In der Anzeige wird  angezeigt, sobald die Batterien getauscht werden sollen bzw. die Kapazität der Batterien fast leer ist.

## Lautstärkebegrenzung abschalten

Um nach dem Einschalten des Geräts Ihr Gehör zu schützen, ist nur eine begrenzte Lautstärke verfügbar. Sie können diese „Lautstärkebegrenzung“ abschalten.

- 1 »EQ« gedrückt halten.– Display: »High« blinkt.
- 2 Gleich im Anschluss die Taste »EQ« nochmals kurz drücken.

**Hinweis:** ■ Die Lautstärkebegrenzung wird nach dem Abschalten oder Wechseln der Disk wieder aktiviert.

## **Technische Daten**

Spannungsversorgung:       :   2×UM-3/AA 1.5V Batterien (Batterien nicht inkl.)  
  DC 4.5V (600mA)AC/DC Adapter (inklusive )

## **Hersteller**

Wörlein GmbH  
Gewerbestrasse 12  
D 90556 Cadolzburg  
Tel.: +49 9103 71 67 – 0  
Fax.: +49 9103 71 67 – 12  
Email.: [info@woerlein.com](mailto:info@woerlein.com)  
Web: [www.woerlein.com](http://www.woerlein.com)

Technische Änderungen und Druckfehler vorbehalten

Copyright by Woerlein GmbH, 90556 Cadolzburg, [www.woerlein.com](http://www.woerlein.com)

Vervielfältigung nur mit ausdrücklicher Genehmigung der Woerlein GmbH

## ENVIRONMENTAL PROTECTION



Do not dispose of this product with the normal household waste at the end of its life cycle. Return it to a collection point for the recycling of electrical and electronic devices. This is indicated by the symbol on the product, user manual or packaging.

The materials are reusable according to their markings. By reusing, recycling or other forms of utilization of old devices you make an important contribution to the protection of our environment.

Please contact your local authorities for details about collection points.

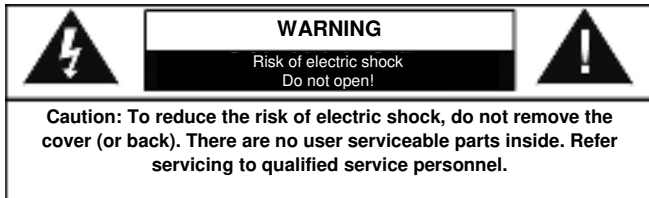

This symbol indicates the presence of dangerous voltage inside the enclosure, sufficient enough to cause electric shock.



This symbol indicates the presence of important operating and maintenance instructions for the device.

### Safety, Environmental and Setup Instructions

- Use the device in dry indoor environments only.
- Protect the device from humidity.
- Do not open the device. **RISK OF ELECTRIC SHOCK!** Refer opening and servicing to qualified personnel.
- Connect this device to a properly installed and earthed wall outlet only. Make sure the mains voltage corresponds with the specifications on the rating plate.
- Make sure the mains cable stays dry during operation. Do not pinch or damage the mains cable in any way.
- A damaged mains cable or plug must immediately be replaced by an authorized service center.
- In case of lightning, immediately disconnect the device from the mains supply.
- Children should be supervised by parents when using the device.
- Clean the device with a dry cloth only.  
Do NOT use CLEANING AGENTS or ABRASIVE CLOTHS!
- Do not expose the device to direct sunlight or other heat sources.
- Install the device at a location with sufficient ventilation in order to prevent heat accumulation.
- Do not cover the ventilation openings!
- Install the device at a safe and vibration-free location.
- Install the device as far away as possible from computers and microwave units; otherwise radio reception may be disturbed.
- Do not open or repair the enclosure. It is not safe to do so and will void your warranty. Repairs only by authorized service/ customer center.
- Only use mercury and cadmium-free batteries.
- Used batteries are hazardous waste and NOT to be disposed of with the household waste!!!  
Return the batteries to your dealer or to collection points in your community.
- Keep batteries away from children. Children might swallow batteries.  
Contact a physician immediately if a battery was swallowed.
- Check your batteries regularly to avoid battery leakage.
- Batteries shall not be exposed to excessive heat such as sunshine, fire or the like.
- CAUTION: Danger of explosion if battery is incorrectly replaced  
Replace only with the same or equivalent type



Used batteries are hazardous waste and NOT to be disposed of with the household waste! As a consumer you are legally obligated to return all batteries for environmentally responsible recycling - no matter whether or not the batteries contain harmful substances \*).

Return batteries free of charge to public collection points in your community or to shops selling batteries of the respective kind

Only return fully discharged batteries.

\*) marked Cd = cadmium, Hg = mercury, Pb = lead

## LOCATION OF CONTROLS

- |                            |                        |
|----------------------------|------------------------|
| 1. Dir UP / ASP button     | 9. Battery compartment |
| 2. EQ button               | 10. Open knob          |
| 3. MODE / PROG button      | 11. Volume knob        |
| 4. SKIP / SEARCH DN button | 12. Phone jack         |
| 5. STOP button             | 13. DC jack            |
| 6. PLAY / PAUSE button     | 14. Recharge switch    |
| 7. SKIP / SEARCH UP button | 15. Recharge Indicator |
| 8. LCD display             |                        |

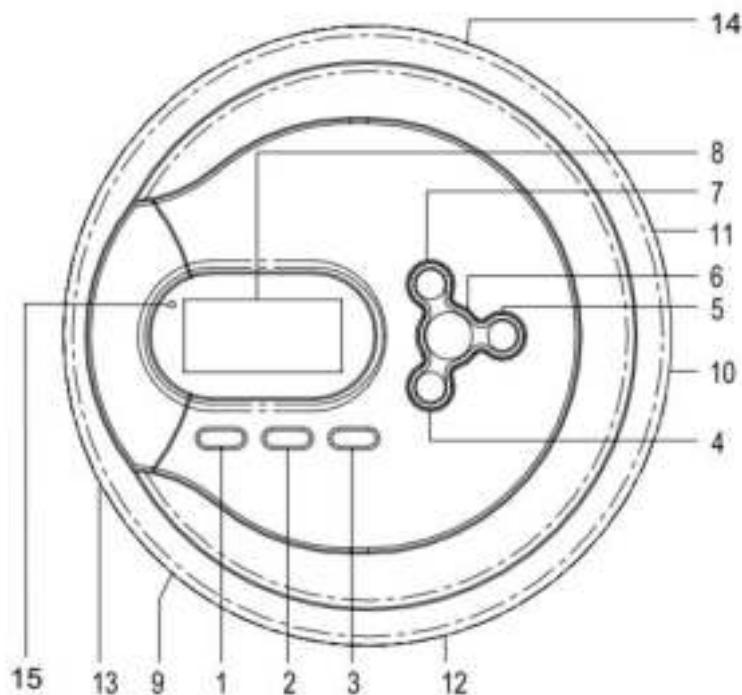

## PREPARATION BEFORE USING

### Battery Installation

### **ATTENTION !!!**

On operation with standard/conventional batteries, be sure that the charging switch „RECHARGE“ (14) is on „OFF“ position, otherwise the batteries may become hot and may explode.



1. Open Battery Compartment cover.
2. Insert 2 batteries ( UM-3, "AA", LR6 or equivalent ) in the correct polarity as indicated.  
(Heavy duty batteries are recommended).
3. Close the cover properly.

\*In order to operate the player on batteries, the optional AC/DC adaptor must be disconnected from the DC 4.5V Jack.

### AC—DC Adaptor

\*Before connection, make sure the AC voltage of the adaptor correspond to your local AC outlet voltage.

1. Plug the DC output of the adaptor to the DC 4.5V jack.
2. Connect the adaptor (4.5V/600mA with polarity  ) to a power outlet.

### RECHARGEABLE BATTERY OPERATION

This unit can fully recharge the specified rechargeable battery, in approximately 15 hours. The rechargeable batteries (NOT supplied) should be recharged before they are used for the first time because they are low in power or if they have not been used for a long period (over 60 days).

1. Open the battery compartment cover and insert two of the recommended rechargeable batteries, matching polarity. (1.2V 650mA).  
**(Both batteries must be of rechargeable nickel-cadmium type, otherwise the batteries may explode or leak.)**
2. Plug in the AC adaptor and set the Recharge switch to ON position to start charging.  
**(Use only the AC adaptor supplied with the set for charging.)**
3. After 15 hours. Please unplug the AC adaptor and switch the Recharge switch to the off position.  
**(Do not charge continuously for 24 hours or more. Doing so can cause the performance of the rechargeable battery to deteriorate.)**  
**Note : • You may play DISCS whilst charging the batteries.**
4. If the operating time decreases drastically even when the rechargeable nickel-cadmium batteries are properly recharge, purchase a new set of rechargeable nickel-cadmium batteries.
5. When charging for the first time or after a long time, playing time may be reduced. In this case, charge and discharge the batteries several times.

## DISC PLAYING







### Sound Effects

During playback you can choose between the following Sound Effects: "BBS, Pop, Jazz, Rock, and Classic", by pressing EQ BUTTON repeatedly. To turn off the effects, press the EQ BUTTON repeatedly until the "Sound Effects" indicator disappears.

### Getting Start

1. Insert the headphone/earphone plug to PHONE JACK.
2. Press the OPEN KNOB, and then the door opens, put a disc into the CD compartment with label side upward.
3. Push the disc gently around the centre area until it clicks so that the disc fits into the pivot.  
(To remove the disc: pick up the disc, holding the edge, while pressing the pivot gently.)
4. Close the door and press the PLAY/PAUSE BUTTON once.
5. The Display will show the total number of tracks/files/directories of the disc, and then it begins to play the first track/file.

### General Operation

PLAY/PAUSE BUTTON 	—	Press once to start playback in the original order. Press again to stop the disc play temporarily.
STOP BUTTON 	—	Press once to stop playback. Press again to turn off power.
SKIP/SEARCH BUTTONS 	—	Press once to skip to next track  or back to previous track  . Press continuously to search forward  or backward  .
DIR UP/ASP BUTTON	—	ASP ON/OFF ( For CD ). Directory UP ( For MP3 Disc ).

### Resume function

This player is equipped with a resume function, means CD-disc will automatic start at position, where CD-disc was stopped by last use. **ATTENTION**, this function works only, when no other CD-disc was insert in meantime into the player. If you wish to start with track 1, press FR button frequently until track 1 shown into display.

### Automatic Turn Off (Auto Power Off)

If the player is in STOP mode for approximately 30 seconds, it will turn off automatically.

## Various Playing Modes

MODE BUTTON — There are 3 kinds of function: ( FOR CD ) :

### A. Repeat Play

During Play Mode

- Press the MODE BUTTON once to play current track repeatedly.
- The repeat indicator  1 will appear in the display.

During Play Mode

- Press the MODE BUTTON twice to play the entire disc repeatedly.
- The repeat indicator  ALL will appear in the display.

**NOTE** - To cancel REPEAT PLAY simply press the MODE BUTTON until the repeat Indicator disappears.

### B. Intro Scan,

During Play Mode

- Press the MODE BUTTON three times.
- The INT indicator will appear in the display.
- Press the PLAY BUTTON to play the first 10 seconds of each track on the disc.

**NOTE** - To cancel INTRO SCAN, simply press the MODE BUTTON until the INT indicator disappears.

### C. Random Play

During Play Mode

- Press the MODE BUTTON four times.
- The SHUF indicator will appear in the display.
- Press the PLAY BUTTON, all the tracks on the disc will be played in random sequence. After all the tracks have been played, the system will stop automatically.

**NOTE** - To cancel RANDOM PLAY, simply press the MODE BUTTON until the SHUF indicator disappears.

MODE BUTTON — There are 3 kinds of function: ( FOR MP3 DISC ) :

### A. Repeat Play

During Play Mode

- Press the MODE BUTTON once to play current track repeatedly.
- The repeat indicator  1 will appear in the display.

During Play Mode

- Press the MODE BUTTON twice to play the ENTIRE DISC repeatedly.
- The repeat indicator  ALL will appear in the display.

During Play Mode

- Press the MODE BUTTON three times to play the current DIRECTORY repeatedly.
- The repeat indicator  will appear in the display.

**NOTE** - To cancel  **REPEAT PLAY**, simply press the **MODE** button until the repeat indicator disappears.

## B. Intro Scan

### During Play Mode

- Press the MODE BUTTON four times.
- The INT indicator will appear in the display.
- Press the PLAY BUTTON to play the first 10 seconds of each track on the disc.

**NOTE** - To cancel INTRO SCAN, simply press the MODE BUTTON until the INT indicator disappears.







## C. Random Play

### During Play Mode



- Press the MODE BUTTON five times.
- The SHUF indicator will appear in the display.
- Press the PLAY BUTTON, all the files on a disc to be played in a random sequence and after all files are played, system will stop automatically.

**NOTE** - To cancel RANDOM PLAY, simply press the MODE BUTTON until the SHUF indicator disappears.





## Program Play ( FOR CD )

1. In stop mode, press the PROG BUTTON to make program memory.
2. "00 01" will be displayed, "00" means track number to memory and "01" means program number.
3. Press  or  button to select the desired track.
4. Press the PROG BUTTON to enter the track into memory, the program numbers which will be increment one step.
  - ※ The program no. "01" has become "02" on the display.
5. Repeat step 3 and 4 until memory is full. ( 64 tracks )
6. Press  BUTTON to start the program play.
7. To stop the program play, press the STOP BUTTON.
8. For program play in step " 7 ", press the PROG BUTTON, then the  BUTTON.
9. To check the program memory, in program play mode, press the  or  BUTTONS.
10. To erase the program memory, open the door or turn off the power.

## Program Play ( FOR MP3 )

1. In stop mode, press the PROG BUTTON to make program memory.
2. "PGM 000 01" will be displayed, "000" means file number, "01" means program number.
3. Press the DIR UP/ASP BUTTON to select the desired directory, the display will become "PGM 000 01 01", "01" means directory number.
4. Press the  or  BUTTONS to select the desired file.
5. Press the PROG BUTTON to enter the directory and file into memory. The program number which will be increment one step.
  - ※ The program no. "01" has become "02" on the display.
6. Repeat step 3 and 5 until memory is full. ( 64 files ).



7. Press  BUTTON to start the program play.
8. To stop the program play, press the STOP BUTTON.
9. For program play in step " 8 ", press the PROG BUTTON &  BUTTON.
10. To check the program memory, in program play mode, press the  or  BUTTONS.
11. To erase the program memory, open the door or turn off the power.
  - ※ If you do not need to select directory but only select files, the above step 3 can be skipped.

### Digital Anti- Shock Operation

The DIGITAL ANTI-SHOCK PROTECTION function uses semiconductor memory to prevent the unit from skipping when the unit is subjected to shocks and vibration during play.

When the PLAY/PAUSE BUTTON is pressed and the power turns on, the "ASP" appears and the Digital Anti-Shock Protection function turns on automatically.

### LOW BATTERY ALERT

When the low battery indicator  appears on the display, please prepare to replace the new batteries.

### Switch off the volume restriction

To protect your hearing, after switching on the device, only reduced volume is available. You can switch off this "Volume restriction".

- 1 »EQ« press and hold.– Display: »HIGH« flashes for 5 seconds.
- 2 Press again the »EQ« button to switch off the volume restriction.
- 3 Switch off the "Volume restriction" with »EQ«.

**Note:** ■ The volume restriction is reactivated after switching off or changing the disk.

### SPECIFICATIONS

Output Power	:	≥ 80dB ( 32 Ω )
Freq. Response	:	100 ~ 20000 Hz
Power Source	:	2×UM-3"AA" LR6 size batteries ( batteries not included ) 4.5v(600mA) AC-DC adaptor
Dimensions	:	141mm(W) × 140mm(D) × 26mm(H)

\*\* For improvement purposes, specification and design are subject to change without notice. \*\*

## PROTECTION DE L'ENVIRONNEMENT



Ne jetez pas ce produit avec les ordures ménagères lorsqu'il est usagé. Retournez-le à un point de collecte pour le recyclage des appareils électriques et électroniques. Cette recommandation est indiquée par le symbole sur le produit, le mode d'emploi ou l'emballage.

Les composants sont réutilisables en fonction de leur marquage. En réutilisant, recyclant ou employant autrement les vieux appareils, vous contribuerez de façon significative à la protection de notre environnement.

Veuillez contacter vos collectivités locales pour vous renseigner sur les points de collecte.

	<b>ATTENTION</b> Risque d'électrocution Ne pas ouvrir!	
<b>Attention!</b> Pour réduire le risque d'électrocution, ne retirez pas le couvercle (ou l'arrière). L'utilisateur ne peut entretenir aucune pièce à l'intérieur. Confiez l'entretien à un personnel qualifié.		



Ce symbole indique la présence d'une tension dangereuse à l'intérieur de l'appareil, qui est suffisante pour provoquer un choc électrique.



Ce symbole indique la présence de consignes importantes de fonctionnement et d'entretien de pour l'appareil.

### Consignes de sécurité, d'environnement et d'installation

- N'utilisez l'appareil qu'à l'intérieur dans un lieu sec
- Protégez l'appareil contre l'humidité
- N'ouvrez pas l'appareil **RISQUE D'ELECTROCUTION !** Faites effectuer l'ouverture et l'entretien par un personnel qualifié
- Ne connectez cet appareil qu'à une prise murale correctement installée et reliée à la terre Assurez-vous que la tension principale corresponde aux recommandations de la plaque d'indice
- Assurez-vous que le câble d'alimentation reste au sec pendant le fonctionnement. Ne pincez pas le câble et ne l'endommagez d'aucune façon
- Un câble de réseau ou une prise abimés doivent être immédiatement remplacés par un centre agréé.
- En cas de tonnerre, débranchez immédiatement l'appareil de l'alimentation.
- Les enfants doivent être surveillés par leurs parents lorsqu'ils utilisent l'appareil.
- Ne nettoyez l'appareil qu'avec un tissu sec.  
N'utilisez PAS de PRODUITS DETERGENTS ou de CHIFFONS ABRASIFS !
- N'exposez pas l'appareil à la lumière directe du soleil ou toute autre source de chaleur
- Installez l'appareil dans un emplacement suffisamment ventilé pour éviter une accumulation de chaleur.
- Ne recouvrez pas les grilles d'aération !
- Installez l'appareil dans un emplacement sécurisé et sans vibrations.
- Ne pas installer l'appareil à proximité d'ordinateurs et fours à micro-ondes; sinon la réception de radio pourrait être perturbée.
- Ne pas ouvrir ou réparer l'appareil. Cela est dangereux et annulerait la garantie. La réparation doit être uniquement effectuée que par un centre de réparations / service agréé.
- N'utilisez que des piles au mercure et sans cadmium.
- Les piles usagées sont des déchets dangereux et ne doivent PAS être jetées avec les ordures ménagères !!! Ramenez les piles à votre point de vente ou aux points de collecte de votre ville.
- Eloignez les piles des enfants. Les enfants pourraient avaler les piles. En cas d'ingestion d'une pile, contactez immédiatement un médecin.
- Vérifiez régulièrement vos piles pour éviter les fuites.
- Las baterías no deberán estar expuestas a un calor excesivo como el sol, el fuego o similares.
- PRECAUCIÓN: Peligro de explosión si la batería se sustituye incorrectamente  
Reemplace sólo con el mismo tipo o equivalente



Les piles usages sont des déchets dangereux et ne doivent PAS être jetées avec les ordures ménagères ! La loi impose aux consommateurs de disposer de toutes les piles pour un recyclage écologique – et ce que les piles soient de contenance dangereuse ou pas\*).

U kunt batterijen gratis terugbrengen naar openbare inzamelingspunten in uw gemeente of bij winkels die de betreffende soort batterijen verkopen.

Alleen volledig lege batterijen.

\*) met de markering Cd = cadmium, Hg = kwik, Pb = lood

## Emplacement des commandes

- |                                      |                            |
|--------------------------------------|----------------------------|
| 1. Touche dir. UP / ASP              | 10. Bouton d'ouverture     |
| 2. Bouton EQ                         | 11. Bouton de volume       |
| 3. Bouton MODE / PROG                | 12. Prise pour écouteurs   |
| 4. Bouton RETOUR / RECHERCHE ARRIÈRE | 13. Prise CC               |
| 5. Bouton ARRÊT                      | 14. Bouton de rechargement |
| 6. Bouton LECTURE / PAUSE            | 15. Voyant de rechargement |
| 7. Bouton AVANCE / RECHERCHE AVANT   |                            |
| 8. Affichage de l'écran LCD          |                            |
| 9. Compartiment à piles              |                            |

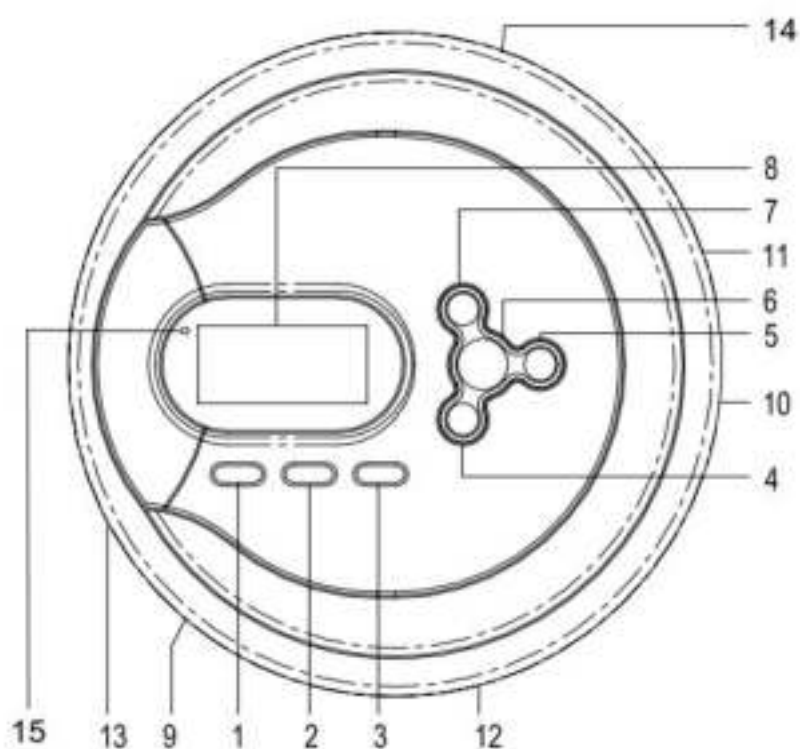

## Préparation à l'utilisation

### Installation des piles

### **ATTENTION !**

Lorsque l'appareil fonctionne sur batteries standards/classiques, vérifiez que l'interrupteur de charge « **RECHARGE** » (14) est en position

« **OFF** », sinon les batteries surchaufferont et risqueront d'exploser.



1. Ouvrez le cache du compartiment à piles.
2. Insérez 2 piles (UM-3, « AA », LR6 ou équivalent) en respectant la polarité indiquée.  
(L'utilisation de piles longue durée est recommandée).
3. Refermez le cache correctement.

\*Pour que le lecteur fonctionne sur piles, le transformateur facultatif CA/CC doit être débranché de la prise CC 4,5V.

### **Adaptateur CA—CC**

\*Avant le branchement, assurez-vous que la tension CA du transformateur corresponde à la tension CA locale.

1. Branchez la sortie CC du transformateur à la prise CC 4,5V.
2. Branchez le transformateur (4,5V/600mA avec Polarité ) à la prise de courant.

### **FONCTIONNEMENT DU RECHARGEMENT DES PILES**

Cet appareil peut complètement recharger la pile rechargeable spécifiée en environ 15 heures.

Les piles rechargeables (NON fournies) devraient être rechargées avant la première utilisation car leur puissance est faible ou lorsqu'elles n'ont pas été utilisées pendant une longue période de temps (au-delà de 60 jours).

1. Ouvrez le cache du compartiment des piles et insérez deux des piles rechargeables recommandées, avec la polarité correspondante. (1.2V 650mA).  
**(Les deux piles doivent être de type rechargeable nickel-cadmium, autrement les piles peuvent exploser ou fuir.)**
2. Branchez l'adaptateur CA et mettez le bouton de Recharge sur la position Marche (On) pour commencer le rechargement.  
**(N'utilisez que l'adaptateur CA fourni avec l'appareil pour le rechargement.)**
3. Après 15 heures. Veuillez débrancher l'adaptateur CA et mettez le bouton de Rechargement sur la position Arrêt (Off).  
**(Ne pas recharger continuellement pendant 24 heures ou au-delà. Cette action peut entraîner la détérioration de la performance des piles rechargeables.)**  
**NB : • La lecture des disques (DISCS) est possible durant le rechargement des**

**piles.**

4. Si la durée de fonctionnement diminue considérablement même lorsque les piles rechargeables de nickel-cadmium sont correctement rechargées, achetez un nouveau paquet de piles rechargeables nickel-cadmium.
5. Lors du premier rechargement ou après une longue période de temps, la durée de lecture peut diminuer. Dans ce cas, chargez et déchargez plusieurs fois les piles.

## LECTURE DE DISQUE









### Effets de son

Pendant la lecture, vous pouvez choisir différents effets de son : « BBS, pop Jazz, Rock, et CLASSIQUE » en appuyant sur le bouton EQ à plusieurs reprises. Pour désactiver les effets, appuyez sur le bouton EQ plusieurs fois jusqu'à ce que l'indicateur « Effets son » disparaisse.

### Mise en marche

1. Insérez la prise du casque/ des écouteurs dans la prise pour ECOUTEURS.
2. Appuyez sur le bouton d'OUVERTURE. Le lecteur s'ouvre. Insérez un disque dans le lecteur de CD avec les inscriptions vers le haut.
3. Poussez délicatement le disque dans la zone centrale jusqu'à ce qu'il s'enclenche et s'insère sur le pivot.  
(Pour retirer le disque : soulevez le disque, en le tenant par les bords, tout en appuyant délicatement sur le pivot central.)
4. Refermez le lecteur et appuyez sur le bouton LECTURE/PAUSE une seule fois.
5. Le nombre total de pistes/fichiers/répertoires du disque s'affiche sur l'écran, puis le lecteur lance la lecture de la première piste ou du premier fichier.

### Fonctionnement général

- Bouton LECTURE/PAUSE  — Appuyez une fois pour lancer la lecture dans l'ordre original  
Appuyez à nouveau pour arrêter la lecture du disque temporairement.
- BOUTON D'ARRÊT ■ — Appuyez une fois pour arrêter la lecture.  
Appuyez à nouveau pour éteindre l'appareil.
- BOUTONS DE RECHERCHE   — Appuyez une fois sur  pour passer à la piste suivante ou sur  pour revenir à la piste précédente.  
Maintenez le bouton  appuyé pour effectuer une recherche vers l'avant ou appuyez sur  pour effectuer la recherche vers l'arrière.
- DIR HAUT/ASP  — Bouton Marche/Arrêt ASP (pour CD).  
— RÉPERTOIRE (pour disque MP3).

### Arrêt automatique de l'appareil

Si le lecteur est en mode STOP pendant environ 30 secondes, il s'éteint automatiquement.

### **La fonction de reprise**

Ce lecteur est équipé d'une fonction de reprise, signifie CD-disque de démarrage automatique à la position où CD-disque a été arrêté par la dernière utilisation. Attention, cette fonction ne fonctionne que lorsque aucun autre CD-disque a été inséré en attendant dans le lecteur. Si vous souhaitez commencer par la piste 1, appuyez sur la touche FR fréquemment jusqu'à ce que la piste 1 montrée dans l'affichage.

### **Les différents modes de lecture**

**BOUTON MODE**— Il existe 3 types de fonctions : (Pour les CD) :

#### **A. Relecture**

Pendant la lecture

- Appuyez une fois sur le BOUTON MODE pour relire la plage en cours plusieurs fois.
- Le signe de « Répétition »  apparaît à l'écran.

Pendant la lecture

- Appuyez deux fois sur le BOUTON MODE pour relire la totalité du disque plusieurs fois.
- Le signe de « Répétition »  ALL apparaît à l'écran.

**REMARQUE** – Pour annuler la RÉPÉTITION DE LA LECTURE, appuyez simplement sur le BOUTON MODE jusqu'à ce que l'indication « Répétition » disparaisse.

#### **B. Lecture des introductions**

Pendant la lecture

- Appuyez trois fois sur le BOUTON MODE.
- Le voyant « INT » apparaît à l'écran.
- Appuyez sur le BOUTON LECTURE pour lire les 10 premières secondes de chaque plage du disque.

**REMARQUE** – Pour annuler la LECTURE DES INTRODUCTIONS, il suffit d'appuyer sur le BOUTON MODE jusqu'à ce que le voyant INT disparaisse.

#### **C. Lecture aléatoire**

Pendant la lecture

- Appuyez quatre fois sur le BOUTON MODE.
- L'indication SHUF apparaît à l'écran.
- Appuyez sur le BOUTON LECTURE. Les pistes du disque seront lues de façon aléatoire. Une fois que toutes les pistes ont été lues, le système s'arrête automatiquement.

**REMARQUE** – Pour annuler la LECTURE ALEATOIRE, il suffit d'appuyer sur le BOUTON MODE jusqu'à ce que le voyant SHUF disparaisse.

BOUTON MODE— Il existe 3 types de fonctions : ( MP3 disque ) :

#### **A. Relecture**

Pendant la lecture

- Appuyez une fois sur le BOUTON MODE pour relire la plage en cours plusieurs fois.
- Le signe de « Répétition »  1 apparaît à l'écran.

Pendant la lecture

- Appuyez deux fois sur le BOUTON MODE pour lire la totalité du disque plusieurs fois.
- Le signe de « Répétition »  ALL apparaît à l'écran.

Pendant la lecture

- Appuyez trois fois sur le BOUTON MODE pour lire le REPERTOIRE en cours plusieurs fois.
- Le voyant Répétition  apparaît à l'écran

**REMARQUE** – Pour annuler **RÉPÉTITION DE LA LECTURE**, appuyez simplement sur le bouton **MODE** jusqu'à ce que le voyant Répétition disparaisse.

#### **B. Analyse Intro B.**

Pendant la lecture

- Appuyez quatre fois sur le BOUTON MODE.
- Le voyant « INT » apparaît à l'écran.
- Appuyez sur le BOUTON LECTURE pour lire les 10 premières secondes de chaque plage du disque.

**REMARQUE** – Pour annuler INTRO ANALYSE, appuyez simplement sur le BOUTON MODE jusqu'à ce que le voyant INT disparaisse.







#### **C. Lecture aléatoire**

Pendant la lecture







- Appuyez cinq fois sur le BOUTON MODE.
- Le voyant SHUF apparaît à l'écran.
- Appuyez sur le BOUTON DE LECTURE, tous les fichiers seront lus de façon aléatoire. Une fois que tous les fichiers ont été lus, le système s'arrête automatiquement.

**REMARQUE** – Pour annuler la LECTURE ALÉATOIRE, appuyez simplement sur le bouton MODE jusqu'à ce que le voyant SHUF disparaisse.

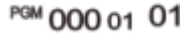
### Lecture de programme (pour CD)

1. En mode ARRÊT, appuyez sur le BOUTON PROG pour réaliser des listes de lecture.
2. L'indication «  » s'affiche, « 00 » indique le numéro de la piste en mémoire et « 01 » indique le numéro du programme.
3. Appuyez sur le bouton  ou  pour sélectionner la piste désirée.
4. Appuyez sur le BOUTON PROG pour accéder à la piste en mémoire, les numéros de programmes augmenteront de 1 à chaque fois.  
※Le programme « 01 » deviendra « 02 » à l'écran.
5. Répétez les étapes 3 et 4 jusqu'à ce que la mémoire soit pleine (64 pistes).
6. Appuyez sur le BOUTON  pour lancer la lecture de programme.
7. Pour arrêter la lecture du programme, appuyez sur le BOUTON ARRÊT.
8. Pour lire le programme à l'étape « 7 », appuyez sur la BOUTON PROG, puis sur le BOUTON .
9. Pour vérifier la mémoire de programme, en mode lecture de programme, appuyez sur les BOUTONS  ou .
10. Pour effacer la mémoire de programme, ouvrez le lecteur ou éteindre l'appareil.

### Lecture de programme (pour MP3)

1. En mode ARRÊT, appuyez sur le BOUTON PROG pour faire des listes de lecture.
2. L'indication «  » s'affiche, "000" indique le numéro du dossier et « 01 » indique le numéro du programme.
3. Appuyez sur le BOUTON DIR/ASP pour sélectionner le répertoire désiré,  
l'indication «  » s'affichera sur l'écran, « 01 » correspond au numéro du répertoire
4. Appuyez sur le  ou les BOUTONS  pour sélectionner le fichier désiré.
5. Appuyez sur la BOUTON PROG pour accéder au répertoire et au fichier dans la mémoire.  
Le numéro de programme augmentera de 1 à chaque fois.  
※Le programme « 01 » deviendra « 02 » à l'écran.
6. Répétez les étapes 3 et 5 jusqu'à ce que la mémoire soit pleine (64 fichiers).
7. Appuyez sur le BOUTON  pour lancer la lecture de programme.
8. Pour arrêter la lecture du programme, appuyez sur le BOUTON ARRÊT.
9. Pour lire un programme à l'étape « 8 », appuyez sur les BOUTONS PROG et .
10. Pour vérifier la mémoire de programme, en mode lecture de programme, appuyez sur les boutons  ou .
11. Pour effacer la mémoire de programme, ouvrez le lecteur ou éteindre l'appareil.  
※Si vous n'avez pas besoin de sélectionner un répertoire, mais uniquement des fichiers, l'étape 3 ci-dessus peut être ignorée.



## **Protection numérique contre les chocs**

La fonction de PROTECTION NUMÉRIQUE CONTRE LES CHOCS utilise une mémoire à semi-conducteurs permettant d'éviter le saut du fichier ou partie de fichier en cas de chocs ou de vibrations pendant la lecture.

Lorsque le BOUTON LECTURE/PAUSE est enclenché et que l'appareil est allumé, le signe « ASP », apparaît et la Protection numérique contre les chocs s'active automatiquement.

## **AVERTISSEMENT de pile faible**

Lorsque le voyant de pile faible  s'affiche à l'écran, les piles devront être remplacées très prochainement.

## **Eteignez la limitation du volume**

Après avoir allumé l'appareil, afin de protéger votre audition, seule la diminution du volume est possible. Il vous est possible de désactiver cette 'Limitation du volume'.

**1** 'EQ' maintenir enfoncé - Affichage : 'ELEVE' clignote pendant 5 secondes.

**2** Appuyez à nouveau sur la »EQ« bouton d'éteindre la restriction de volume.

**3** Eteignez la 'Limitation du volume' avec 'EQ'

**NB** : ■ La limitation du volume est réactivée après l'arrêt ou le changement de disque.

## **Spécifications**

Puissance de sortie :  $\geq 80\text{dB}$  (32  $\Omega$ )

Fréquence réponse : 100 Hz ~ 20000 Hz

Puissance d'alimentation : 2 piles UM-3 « AA » LR6 (non incluses) de 4,5V (600mA)

Transformateur CA-CC

Dimensions : 141mm(P) × 140mm(L) × 26mm(h)

\*\* Dans un souci d'amélioration continue, les caractéristiques et la conception du produit peuvent faire l'objet de modifications sans préavis. \*\*

## MILIEUBESCHERMING



Gooi dit product niet weg bij het huishoudafval aan het einde van de levensduur ervan. Breng het product terug naar een inzamelingspunt voor hergebruik van elektrische en elektronische apparatuur. Dit wordt aangegeven door dit symbool op het product, in de gebruiksaanwijzing of op de verpakking.

De materialen zijn herbruikbaar volgens de markeringen. Door materiaal te recyclen of oude apparaten op een andere manier te hergebruiken draagt u bij aan het bescherming van ons milieu.

Neem a.u.b. contact op met uw gemeente voor informatie over inzamelingspunten.

	<b>WAARSCHUWING</b> Risico voor een elektrische schok Niet openen!	
Waarschuwing: Verwijder de behuizing (of achterzijde) niet, om het risico op elektrische schokken te verkleinen. Geen voor de gebruiker te onderhouden onderdelen binnenin het apparaat. Laat reparatie over aan gekwalificeerd onderhoudspersoneel.		



Dit symbool wijst op de aanwezigheid van een gevaarlijke spanning binnenin de behuizing, die groot genoeg is om elektrische schokken te veroorzaken.



Dit symbool wijst de gebruiker op de aanwezigheid van belangrijke gebruiks- en onderhoudsinstructies voor het apparaat.

### Veiligheids-, milieu- en instellingsaanwijzingen

- Gebruik het apparaat alleen binnenshuis in een droge omgeving.
- Bescherm het apparaat tegen vocht.
- Open het apparaat niet. **ELECTRISCHE SCHOKGEVAAR!** Laat opening en reparatie over aan gekwalificeerd onderhoudspersoneel.
- Sluit dit apparaat alleen aan op een goed geïnstalleerd en geaard stopcontact. Zorg ervoor dat de netspanning overeenkomt met het de specificaties op het etiket.
- Zorg ervoor dat het electriciteits snoer droog blijft tijdens gebruik. Zorg ervoor dat het electriciteits snoer niet afgeknepen of op een andere manier beschadigd wordt.
- Beschadigde snoeren of stekkers moeten meteen vervangen worden door geautoriseerd onderhoudspersoneel.
- In geval van bliksem moet de stekker onmiddellijk uit het stopcontact getrokken worden.
- Wanneer kinderen het apparaat gebruiken, moeten de ouders toezicht houden.
- Reinig het apparaat alleen met een droge doek.  
Gebruik **GEEN SCHOONMAAKMIDDELEN** of **SCHUURSPONSJES!**
- Stel het apparaat niet bloot aan direct zonlicht of andere hittebronnen.
- Installeer het apparaat op een plaats met voldoende ventilatie, om oververhitting te voorkomen.
- Dek de ventilatieopeningen niet af!
- Installeer het apparaat op een veilige en vibratie-vrije plaats.
- Installeer het apparaat zo ver mogelijk uit de buurt van computers en magnetrons; anders kan de radio-ontvangst gestoord worden.
- Open de behuizing niet en probeer het apparaat niet te repareren. Dit is gevaarlijk en doet uw garantie vervallen. Reparaties mogen alleen uitgevoerd worden door geautoriseerd onderhoudspersoneel.
- Gebruik alleen kwik- en cadmium-vrije batterijen.
- Gebruikte batterijen zijn gevaarlijk afval en mogen **NIET** weggegooid worden bij het huishoudelijk afval!!! Breng de batterijen terug naar uw handelaar of naar inzamelingspunten in uw gemeente.
- Houd batterijen buiten bereik van kinderen. Kinderen kunnen batterijen per ongeluk inslikken. Raadpleeg onmiddellijk een dokter wanneer een kind een batterij ingeslikt heeft.
- Controleer uw batterijen regelmatig om batterijlekkage te voorkomen.
- Batterijen mogen niet worden blootgesteld aan extreme hitte, zoals zonlicht, vuur of dergelijke.
- LET OP: Explosiegevaar als de batterij verkeerd wordt vervangen  
Vervang alleen door hetzelfde of een gelijkwaardig type



Gebruikte batterijen zijn gevaarlijk afval en mogen **NIET** weggegooid worden bij het huishoudelijk afval!!! Als consument bent u wettelijk verplicht alle batterijen terug te brengen voor milieuvriendelijk hergebruik - of de batterijen gevaarlijke stoffen\*) bevatten of niet.

U kunt batterijen gratis terugbrengen naar openbare inzamelingspunten in uw gemeente of bij winkels die de betreffende soort batterijen verkopen.

Alleen volledig lege batterijen.

\*) met de markering Cd = cadmium, Hg = kwik, Pb = lood

## LOKATIE VAN DE BEDIENINGSELEMENTEN

- |                                  |                               |
|----------------------------------|-------------------------------|
| 1. Map OMHOOG / ASP toets        | 8. LCD scherm                 |
| 2. EQ toets                      | 9. Batterij compartiment      |
| 3. MODE / PROG toets             | 10. Open knop                 |
| 4. OVERSLAAN / ZOEK OMLAAG toets | 11. Volumeknop                |
| 5. STOP toets                    | 12. Hoofdtelefoon aansluiting |
| 6. AFSPELEN / PAUZE toets        | 13. Stroomaansluiting         |
| 7. OVERSLAAN / ZOEK OMHOOG toets | 14. Oplaadschakelaar          |
|                                  | 15. Oplaadindicator           |

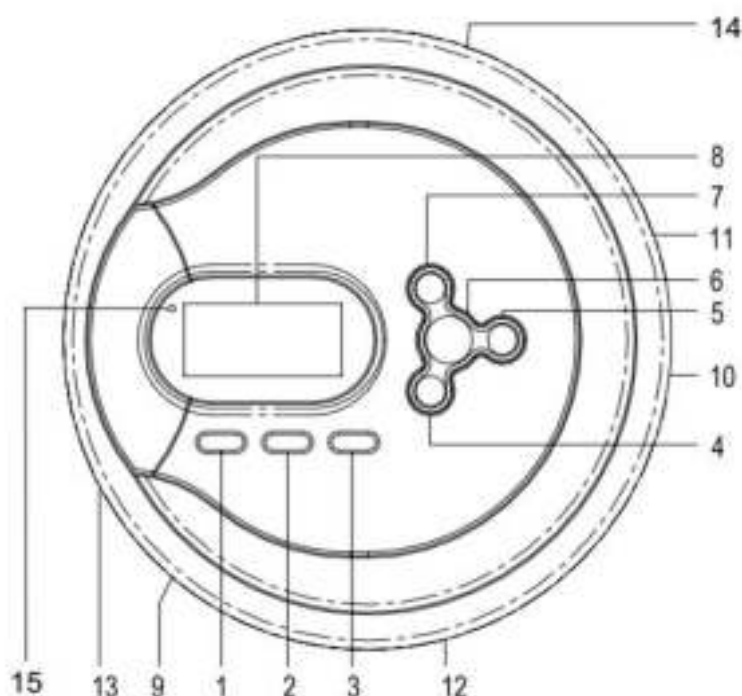

## VOORBEREIDEN VOOR GEBRUIK

### Batterij Installatie

#### **LET OP !!!**

In het geval van werking met standaard/conventionele batterijen, dient u er zeker van te zijn dat de laadschakelaar „OPLADEN“ (14) zich in de „UIT“ stand bevindt, omdat de batterijen anders warm kunnen worden en kunnen exploderen.



1. Open het deksel van het Batterij Compartment.
2. Plaats 2 batterijen (UM-3, "AA", LR6 of gelijkwaardig) met de polariteit zoals aangegeven. (Goede kwaliteit batterijen worden aanbevolen).
3. Sluit het deksel goed.

\*Om de speler op batterijen te laten werken dient de stroom-adapter niet aangesloten te zijn op de DC 4,5V aansluiting.

### **Stroomadapter**

\*Controleer voordat u de stekker in het stopcontact steekt, of het voltage van de adapter overeenkomt met het voltage uit uw stopcontact.

1. Steek DC uitvoer van de adapter in de DC 4,5V aansluiting.
2. Steek de stekker van de adapter (4,5V/600mA met polariteit ) in een stopcontact.

### **WERKING OPLAADBARE BATTERIJEN**

Dit apparaat kan de gespecificeerde batterijen volledig opladen in ongeveer 15 uur.

De oplaadbare batterijen (NIET bijgeleverd) dienen te worden opgeladen voordat ze voor de eerste keer worden gebruikt of als ze voor een langere periode niet zijn gebruikt (langer dan 60 dagen), omdat de batterijen dan over een laag vermogen beschikken.

1. Open de klep van het batterijencompartiment en voer twee aangeraden oplaadbare batterijen (1.2V 650mA) in, en let hierbij op een juiste polariteit.  
**(Beide batterijen dienen oplaadbare nikkel-cadmium batterijen te zijn, omdat de batterijen anders mogelijk kunnen exploderen of lekken)**
2. Sluit de AC-adapter aan en stel de oplaadschakelaar in op de AAN stand om het opladen te starten. **(Gebruik uitsluitend de bij de oplaadset geleverde AC-adapter)**
3. Koppel de AC-adapter na 15 uur opladen los en schakel de oplaadschakelaar naar de UIT stand.  
**(Laad niet langer dan 24 uur achter elkaar op. Dit kan leiden tot een**

**verslechtering van**

**de prestatie van de oplaadbare batterijen)**

**Opmerking: • U kunt tijdens het opladen van de batterijen CD's afspelen.**

4. Indien de werkingstijd drastisch afneemt, dient u een nieuwe set oplaadbare nikkel-cadmium batterijen aan te schaffen.
5. Wanneer de batterijen voor de eerste keer of na een langere periode worden opgeladen, kan de afspeeltijd gereduceerd zijn. In dit geval dienen de batterijen meerdere malen te worden opgeladen en ontladen.

## CDS AFSPELEN







### Geluidseffecten

U kunt tijdens het afspelen kiezen uit de volgende Geluidseffecten: "BBS, Pop, Jazz, Rock, en Klassiek", door herhaaldelijk op de EQ TOETS te drukken. Om de effecten uit te schakelen drukt u herhaaldelijk op de EQ TOETS totdat de "Geluidseffecten" indicator verdwijnt.

### Beginnen

1. Steek de stekker van de koptelefoon in de KOPTELEFOONAANSLUITING.
2. Druk op de OPEN KNOP en het deksel opent, plaats een CD in het CD compartiment met het label naar boven.
3. Druk de CD voorzichtig rond het midden totdat deze vastklikt en goed in de spil past. (Om een CD uit te nemen pakt u de CD vast bij de rand terwijl u gelijktijdig de spil voorzichtig indrukt.)
4. Sluit het deksel en druk eenmaal op de AFSPELEN/PAUZE TOETS.
5. Het scherm toont het totaal aantal nummers/bestanden/mappen op de CD en begint dan het eerste nummer/bestand af te spelen.

### Algemeen Gebruik

AFSPEEL/PAUZE TOETS 	— Druk eenmaal in, om af te spelen in originele volgorde. Druk opnieuw in om tijdelijk met het afspelen van de CD te stoppen.
STOP TOETS ■	— Druk eenmaal in om te stoppen met afspelen. Druk opnieuw in om de stroom uit te schakelen.
OVERSLAAN/ZOEK TOETSEN 	— Druk eenmaal in om naar het volgende nummer te springen  of terug naar het vorige nummer  . Druk constant in om vooruit te zoeken  of terug  .
MAP OMHOOG/ASP TOETS	— ASP AAN/UIT ( Voor CD ). — Map OMHOOG ( Voor MP3 CDs ).

### Resume-functie

Deze speler is voorzien van een CV-functie, betekent CD-disc zal automatisch starten op positie, waar de cd-schijf werd gestopt door het laatste gebruik. LET OP, deze functie werkt alleen, als er geen andere CD-disc was insert in tussentijd in de speler. Als u wilt beginnen met nummer 1, druk op de knop FR vaak tot spoor 1 getoond in display.

### Automatisch Uitschakelen (Auto Uit)

Als de speler ongeveer 30 seconden in STOP mode heeft gestaan, schakelt deze automatisch uit.

## Verschillende Afspelen Modes

MODE TOETS — Er zijn 3 functies beschikbaar: ( VOOR CD ) :

### Herhaald Afspelen

Tijdens Afspelmood

- Druk eenmaal op de MODE TOETS om het huidige nummer herhaald af te spelen.
- Het herhaal symbool  1 verschijnt op het scherm.

Tijdens Afspelmood

- Druk tweemaal op de MODE TOETS om de hele CD herhaald af te spelen..
- Het herhaal symbool  ALL verschijnt op het scherm.

**OPMERKING** - Om HERHAALD AFSPLEEN te verlaten druk u eenvoudigweg de MODE TOETS in tot het herhaal Symbool verdwijnt.

### B. Intro Scan,

Tijdens Afspelmood

- Druk driemaal op de MODE TOETS.
- Het INT symbool verschijnt op het scherm.
- Druk op de AFSPELEN TOETS om de eerste 10 seconden van ieder nummer op de CD af te spelen.

**OPMERKING** - Om INTRO SCAN te verlaten druk u eenvoudigweg de MODE TOETS in tot het INT symbool verdwijnt.

### C. Willekeurig Afspelen

Tijdens Afspelmood

- Druk viermaal op de MODE TOETS.
- Het WILL symbool verschijnt op het scherm.
- Druk op de AFSPEEL TOETS, alle nummers op de CD worden in willekeurige volgorde afgespeeld.

Na het afspelen van alle nummers stopt de speler automatisch.

**OPMERKING** - Om WILLEKEURIG AFSPLEEN te verlaten druk u eenvoudigweg de MODE TOETS in tot het WILL symbool verdwijnt.

MODE TOETS — Er zijn 3 functies beschikbaar: ( VOOR MP3 CDS ) :

## A. Herhaald Afspelen

### Tijdens Afspeelmode

Druk eenmaal op de MODE TOETS om het huidige nummer herhaald af te spelen.

- Het herhaal symbool  1 verschijnt op het scherm.

### Tijdens Afspeelmode

- Druk tweemaal op de MODE TOETS om de HELE CD herhaald af te spelen..

- Het herhaal symbool  ALL verschijnt op het scherm.

### Tijdens Afspeelmode

- Druk driemaal op de MODE TOETS om de huidige MAP herhaald af te spelen..

- Het herhaal  symbool verschijnt op het scherm.

**OPMERKING** - Om **HERHAALD AFSPELEN**, te verlaten druk u eenvoudigweg op de **MODE** toets totdat het herhaal symbool verdwijnt.

## B. Intro Scan

### Tijdens Afspeelmode

- Druk viermaal op de MODE TOETS.
- Het INT symbool verschijnt op het scherm.
- Druk op de AFSPELEN TOETS om de eerste 10 seconden van ieder nummer op de CD af te spelen.

**OPMERKING** - Om INTRO SCAN te verlaten druk u eenvoudigweg de MODE TOETS in tot het INT symbool verdwijnt.

## C. Willekeurig Afspelen

### Tijdens Afspeelmode







- Druk vijfmaal op de MODE TOETS.
- Het WILL symbool verschijnt op het scherm.
- Druk op de AFSPEEL TOETS, alle nummers op de CD worden in willekeurige volgorde afgespeeld en na het afspelen van alle nummers stopt het systeem automatisch.

**OPMERKING** - Om WILLEKEURIG AFSPELEN te verlaten druk u eenvoudigweg de MODE TOETS in tot het WILL symbool verdwijnt.

### Programma Afspelen ( VOOR CD )

1. Druk in stop mode op de PROG TOETS om het geheugen te programmeren.
2. "0000 01" verschijnt, " 00" betekent muzieknnummer naar geheugen en "01" is de geheugenplaats
3. Druk op de  of  toets om het gewenste nummer te selecteren.
4. Druk op de PROG TOETS om het nummer in het geheugen op te slaan, de programmanummers nemen in stappen van één toe.  
※ Programmanr. "01" is "02" geworden op het scherm.
5. Herhaal stappen 3 en 4 totdat het geheugen vol is. ( 64 nummers )
6. Druk op de  TOETS om het programma af te spelen.
7. Om te stoppen met afspelen van het programma drukt u op de STOP TOETS.
8. Voor het herstarten van het programma na stap " 7 ", drukt u op de PROG TOETS, en dan op de  TOETS.
9. Om het programmageheugen te controlen, in programma afspeelmode, drukt u op de  of  TOETSEN.
10. Om het programma te verwijderen opent u het deksel of schakelt het apparaat uit.

### Programma Afspelen ( VOOR MP3S )

1. Druk in stop mode op de PROG TOETS om het geheugen te programmeren.
2. "PGM 000 01" verschijnt, " 000" betekent muzieknnummer en "01" is de geheugenplaats.
3. Druk op de MAP OMHOOG/ASP TOETS om de gewenste map te selecteren, op het scherm verschijnt " PGM 000 01 01 ", "01" is het nummer van de map.
4. Druk op de  of  TOETSEN om het gewenste bestand te selecteren.
5. Druk op de PROG TOETS om de map en het bestand in het geheugen op te slaan. Het programmanummer wordt met één opgehoogd.  
※ Programmanr. "01" is "02" geworden op het scherm.
6. Herhaal stappen 3 en 5 totdat het geheugen vol is. ( 64 bestanden )
7. Druk op de  TOETS om het programma af te spelen.
8. Om te stoppen met afspelen van het programma drukt u op de STOP TOETS.
9. Voor het herstarten van het programma na stap " 8 ", drukt u op de PROG TOETS, en dan op de  TOETS.
10. Om het programmageheugen te controlen, in programma afspeelmode, drukt u op de  of  TOETSEN.
11. Om het programma te verwijderen opent u het deksel of schakelt het apparaat uit.  
※ Als u geen map, maar alleen bestanden hoeft te selecteren, dan kan de bovenstaande stap 3 worden overgeslagen.



## Digitale Antischok Functie

De DIGITALE ANTISCHOK BEVEILIGING functie gebruikt halfgeleider geheugen om te voorkomen dat het apparaat overslaat als het wordt blootgesteld aan schokken en trillingen tijdens het afspelen.

Als de AFSPEEL/PAUZE TOETS is ingedrukt als de stroom wordt ingeschakeld dan verschijnt "ASP" en de Digitale Antischok Beveiliging wordt automatisch ingeschakeld.

## LEGE BATTERIJ WAARSCHUWING

Als het lege batterij symbool  op het scherm verschijnt, vervang dan de batterijen door nieuwe.

## De volumebeperking uitschakelen

Ter bescherming van uw gehoor is er na het inschakelen van het apparaat uitsluitend verminderd volume beschikbaar. U kunt deze "volumebeperking" uitschakelen.

- 1 »EQ« ingedrukt houden – Weergave: »HOOG« knippert voor 5 seconden.
- 2 Druk nogmaals op de »EQ« knop om-off het volume beperking.
- 3 Schakel de "volumebeperking" uit met »EQ«.

**Opmerking:** ■ De volumebeperking wordt opnieuw geactiveerd na het uitschakelen van het apparaat of na het verwisselen van de CD.

## SPECIFICATIES

Vermogen	:	≥ 80dB ( 32 Ω )
Freq. Bereik	:	100 ~ 20000 Hz
Stroombron	:	2xUM-3"AA" LR6 type batterijen ( batterijen niet meegeleverd ) 4,5v(600mA) stroomadapter
Afmetingen	:	141mm(B) × 140mm(D) ×26mm(H)

\*\* Specificaties en ontwerp zijn aan wijzigingen zonder voorafgaande berichtgeving onderhevig, en behoefte van verbeteringen. \*\*

## PROTECCIÓN MEDIOAMBIENTAL



No elimine este producto con la basura doméstica al terminar su vida útil. Lívelo a un punto de recogida para reciclado de aparatos eléctricos y electrónicos. Esto se indica mediante el símbolo en el producto, en el manual de usuario o en el embalaje.

Los materiales son reutilizables conforme a los símbolos. Al reutilizar, reciclar u otras formas de utilización de aparatos antiguos, está contribuyendo a proteger el medio ambiente.

Consulte a las autoridades la información sobre los puntos de recogida.

	<b>ADVERTENCIA</b> Riesgo de sacudida eléctrica ¡No abrir!	
Precaución: Para evitar el riesgo de sacudida eléctrica, no retire la tapa (o parte posterior). No hay piezas útiles en el interior. Consulte cualquier reparación a personal cualificado.		



Este símbolo indica la presencia de tensión peligrosa en el interior, la suficiente para provocar una sacudida eléctrica.



Este símbolo indica la presencia de instrucciones de funcionamiento y mantenimiento importantes para el aparato.

### **Medidas de seguridad, medioambientales y de montaje**

- Utilice el aparato solo en entornos secos e interiores.
- Proteja el aparato de la humedad.
- No abra el aparato. ¡**PELIGRO DE SACUDIDA ELÉCTRICA!** Consulte con personal cualificado para su apertura y reparación.
- Conecte el aparato a una toma de corriente correctamente instalada y con conexión a tierra. Asegúrese de que la tensión de la red se corresponde con la que aparece en las especificaciones.
- Asegúrese de que el cable permanece seco durante el funcionamiento. No pinche ni dañe el cable de conexión a red de ningún modo.
- Un cable de red dañado o clavija debe ser reemplazado inmediatamente por el centro de reparación autorizado.
- En caso de tormenta, desenchufe de la red inmediatamente.
- Los padres deberán supervisar a los niños cuando utilicen el aparato.
- Limpie el aparato solamente con un paño seco.  
NO utilice LIMPIADORES NI PAÑOS ABRASIVOS
- No exponga el aparato a la luz solar directa o a otras fuentes de calor.
- Instale el aparato en un lugar con suficiente ventilación con el fin de evitar acumulación de calor.
- No cubra las aberturas de ventilación.
- Coloque el aparato en un lugar seguro y sin vibraciones.
- Coloque el aparato lo más lejos posible de ordenadores y microondas, de otro modo puede resultar afectada la recepción de la radio.
- No abra ni repare el aparato. No es seguro hacerlo y anula la garantía. Las reparaciones solo las pueden realizar los centros de atención al cliente autorizados.
- Utilice solo baterías sin mercurio y cadmio.
- Las baterías utilizadas son residuos peligrosos y no se deben desechar con la basura doméstica. Lleve las baterías a su proveedor o a los puntos de recogida de su comunidad.
- Mantenga las baterías lejos de los niños. Podrían tragarse las baterías. En caso de tragarse una batería, consulte a un médico inmediatamente.
- Compruebe las baterías regularmente para evitar fugas.  
Las baterías no deberán estar expuestas a un calor excesivo como el sol, el fuego o similares.
- PRECAUCIÓN: Peligro de explosión si la batería se sustituye incorrectamente  
Reemplace sólo con el mismo tipo o equivalente



Las baterías utilizadas son residuos peligrosos y No se deben desechar con la basura doméstica. Como consumidor está legalmente obligado a llevar todas las baterías para un reciclaje de manera responsable, no importa si las baterías contienen o no sustancias perjudiciales.

Lleve las baterías sin gasto alguno a los puntos de recogida públicos de su comunidad o a las tiendas que venden baterías del tipo correspondiente.

Entregue solo baterías totalmente descargadas.

\*) marcado Cd = cadmio, Hg = mercurio, Pb = plomo

## UBICACIÓN DE LOS CONTROLES

- |  |                                  |
|--|----------------------------------|
| 1. Botón Directorio ARRIBA /<br>PROTECCIÓN ANTI GOLPES | 8. Pantalla LCD                  |
| 2. Botón ECUALIZADOR                                   | 9. Compartimento de las baterías |
| 3. Botón MODO / PROGRAMA                               | 10. Perilla de apertura          |
| 4. Botón SALTAR / BUSCAR ABAJO                         | 11. Perilla de volumen           |
| 5. Botón PARAR   | 12. Entrada de teléfono          |
| 6. Botón REPRODUCIR / PAUSA                            | 13. Entrada de CC                |
| 7. Botón SALTAR / BUSCAR<br>ARRIBA                     | 14. Interruptor de Recarga       |
|  | 15. Indicador de Recarga         |

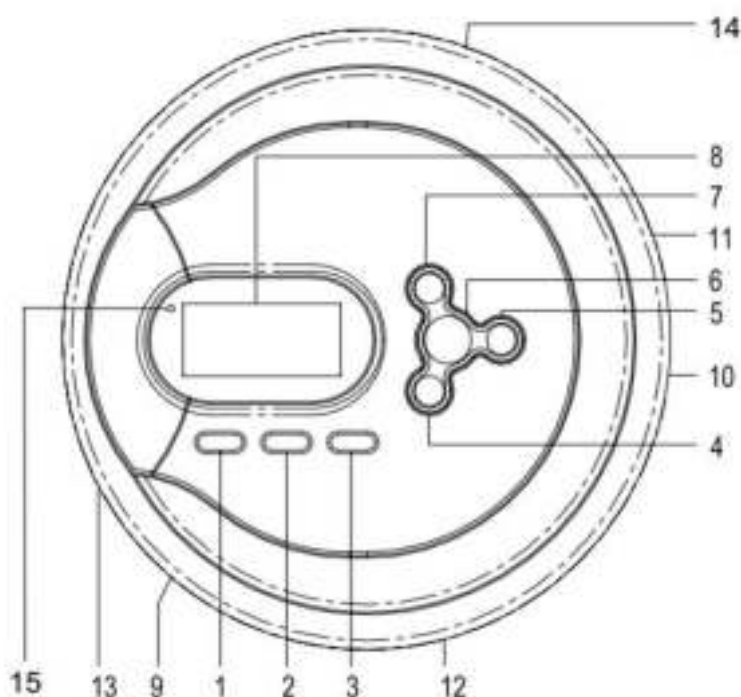

## PREPARACIÓN ANTES DE SU USO

### Instalación de las baterías

### ¡¡¡ATENCIÓN!!!

Con funcionamiento con baterías estándares/convencionales, asegúrese de que el interruptor de carga „**RECARGA**“ (14) esté en posición

„**APAGADO**“, o las baterías podrían calentarse y explotar.



1. Abra la tapa del compartimento de las baterías.
2. Introduzca dos baterías (UM-3, "AA", LR6 o equivalente) con la polaridad correcta, tal y como se indica. (Se recomiendan baterías de alto rendimiento).
3. Cierre la tapa de manera correcta.

\*Para utilizar el reproductor con baterías, se debe desconectar el adaptador de CC/CA de la entrada de CC de 4,5 V.

### Adaptador CA-CC

\*Antes de realizar la conexión, asegúrese de que la tensión de CA del adaptador se corresponde con la de la toma de CA local.

1. Enchufe la salida de CC del adaptador a la entrada de CC de 4,5 V.
2. Conecte el adaptador (4,5 V/600 mA con polaridad ) a una toma de corriente.

### FUNCIONAMIENTO DEL CARGADOR DE PILAS RECARGABLES

Esta unidad puede recargar completamente las pilas recargables especificadas en aproximadamente 15 horas.

Las pilas recargables (NO incluidas) se deberán recargar antes de utilizar por primera vez, porque están bajas de potencia o si no se han utilizado durante un periodo largo (más de 60 días).

1. Abra la tapa del compartimento de las baterías e inserte dos de las pilas recargables, con la polaridad correcta. (1.2V 650 mA).

**(Las dos pilas deben ser tipo recargables de níquel-cadmio, de otro modo las pilas pueden explotar o tener fuga).**

2. Enchufe el adaptador de CA y ajuste el interruptor de Recarga en la posición de encendido (ON) para que comience a cargar.

**(Utilice solo el adaptador de CA suministrado con el kit de carga).**

3. Después de 15 horas. Desenchufe el adaptador de CA y coloque el interruptor de Recarga en posición de apagado (OFF).

**(No cargue de manera ininterrumpida durante 24 horas o más horas. Ello podría causar deterioro en el rendimiento de la batería recargable).**

**Nota: • Se pueden reproducir DISCOS mientras se recargan las pilas.**

4. Si el tiempo de funcionamiento se reduce de manera importante incluso cuando las pilas recargables de níquel-cadmio se han cargado correctamente, compre un nuevo juego de pilas recargables de níquel-cadmio.
5. Al cargar por primera vez o después de largo tiempo, puede reducirse el tiempo de reproducción. En este caso, cargar y descargar las pilas varias veces.

## **REPRODUCCIÓN DE CD**







### **Efectos de sonido**

Durante la reproducción podrá elegir entre los siguientes efectos de sonido: "BBS, Pop, Jazz, Rock y Clásica", pulsando repetidamente el BOTÓN ECUALIZADOR. Para desactivar los efectos, pulse el BOTÓN ECUALIZADOR repetidamente hasta que desaparezca el indicador de "efectos de sonido".

### **Primeros pasos**

1. Introduzca la clavija del auricular/audífono en el ENCHUFE DE TELÉFONO.
2. Pulse la PERILLA DE APERTURA y cuando se abra la puertecilla, introduzca un disco en el compartimento para CD con la parte de la etiqueta mirando hacia arriba.
3. Empuje el disco con suavidad alrededor de la zona central hasta que haga clic, de manera que el disco se acople en el pivote. (Para extraer el disco: levántelo cogiéndolo del borde, mientras presiona el pivote suavemente).
4. Cierre la puerta y pulse el BOTÓN REPRODUCIR/PAUSA una vez.
5. La pantalla mostrará el número total de canciones/archivos/directorios del disco y a continuación comenzará la reproducción de la primera canción/archivo.

### **Funcionamiento general**

- BOTÓN REPRODUCIR/PAUSA  — Pulse una vez para comenzar la reproducción siguiendo el orden original. Pulse otra vez para detener la reproducción temporalmente.
- BOTÓN PARAR ■ — Pulse una vez para detener la reproducción.  
Pulse de nuevo para apagar la unidad.
- BOTONES SALTAR/BUSCAR  — Pulse una vez para saltar una canción y pasar a la siguiente  o para volver a la canción anterior  .  
Pulse continuamente para buscar hacia adelante  o hacia atrás  .
- BOTÓN DIRECTORIO ARRIBA/PROTECCIÓN ANTI GOLPES
- PROTECCIÓN ANTI GOLPES ENCENDIDA/APAGADA (Para CD).
  - Directorio ARRIBA (Para discos MP3).

### **Función de reanudación**

Este reproductor está equipado con una función de hoja de vida, los medios CD-disco el arranque automático de la posición, en CD-disco fue detenido por el último uso. ATENCIÓN, esta función sólo funciona cuando no hay otro CD-disco fue inserto en tanto en el reproductor. Si desea comenzar con la pista 1, presione el botón FR frecuencia hasta que la pista 1 se muestra en pantalla.

## Apagado automático (Desconexión automática)

Si el reproductor permanece en el modo PARAR durante aproximadamente 30 segundos, se apagará automáticamente.

## Diversos modos de reproducción

BOTÓN MODO - Existen 3 tipos de función: (PARA CD):

### A. Repetir la reproducción

Durante el modo de reproducción

- Pulse el BOTÓN MODO una vez para reproducir la canción actual repetidamente.
- El indicador de repetición  aparecerá en la pantalla.

Durante el modo de reproducción

- Pulse el BOTÓN MODO una vez para reproducir la canción actual repetidamente.
- El indicador de repetición  aparecerá en la pantalla.

**NOTA** – Para cancelar la REPETICIÓN DE REPRODUCCIÓN sencillamente pulse el BOTÓN MODO hasta que desaparezca el indicador de repetición.

### B. Escanear introducciones

Durante el modo de reproducción

- Pulse el BOTÓN MODO tres veces.
- El indicador de INT aparecerá en la pantalla.
- Pulse el BOTÓN REPRODUCIR para escuchar los primeros 10 segundos de todas las canciones del disco.

**NOTA** – Para cancelar el ESCANEADO DE INTRODUCCIONES, sencillamente pulse el BOTÓN MODO hasta que el indicador INT indicador de repetición.

### C. Reproducción aleatoria

Durante el modo de reproducción

- Pulse el BOTÓN MODO cuatro veces.
- El indicador de ALEATORIA aparecerá en la pantalla.
- Pulse el BOTÓN REPRODUCIR, se reproducirán todas las canciones del disco en una secuencia aleatoria.

Quando se hayan reproducido todas las canciones aleatoriamente, el sistema se detendrá automáticamente.

**NOTA** – Para cancelar la REPRODUCCIÓN ALEATORIA, sencillamente pulse el BOTÓN MODO hasta que desaparezca el indicador ALEATORIA.

BOTÓN MODO - Existen 3 tipos de función: (PARA DISCO MP3):

### **A. Repetir la reproducción**

Durante el modo de reproducción

- Pulse el BOTÓN MODO una vez para reproducir la canción actual repetidamente.
- El indicador de repetición  aparecerá en la pantalla.

Durante el modo de reproducción

- Pulse el BOTÓN MODO dos veces para reproducir el DISCO COMPLETO repetidamente.
- El indicador de repetición  aparecerá en la pantalla.

Durante el modo de reproducción

- Pulse el BOTÓN MODO tres veces para reproducir el DIRECTORIO actual repetidamente.
- El indicador de repetición  aparecerá en la pantalla.

**NOTA** – Para cancelar la **REPETICIÓN DE REPRODUCCIÓN** sencillamente pulse el botón **MODO** hasta que desaparezca el indicador de repetición.

### **B. Escanear introducciones**

Durante el modo de reproducción

- Pulse el BOTÓN MODO cuatro veces.
- El indicador de INT aparecerá en la pantalla.
- Pulse el BOTÓN REPRODUCIR para escuchar los primeros 10 segundos de todas las canciones del disco.

**NOTA** – Para cancelar el ESCANEO DE INTRODUCCIONES, sencillamente pulse el BOTÓN MODO hasta que el indicador INT desaparezca.







### **C. Reproducción aleatoria**

Durante el modo de reproducción









- Pulse el BOTÓN MODO cinco veces.
- El indicador de ALEATORIA aparecerá en la pantalla.
- Pulse el BOTÓN REPRODUCIR, se reproducirán todos los archivos de un disco en una secuencia aleatoria y después de que se hayan reproducido, el sistema se detendrá automáticamente.

**NOTA** – Para cancelar la REPRODUCCIÓN ALEATORIA, sencillamente pulse el BOTÓN MODO hasta que desaparezca el indicador ALEATORIA.

## Reproducción de programas (PARA CD)

1. En el modo parar, pulse el BOTÓN PROGRAMA para crear la memoria de un programa.
2. Se mostrará “ 00 01”, donde “00” indica el número de canción y “01” indica el número de programa.
3. Pulse el botón  o  para seleccionar la canción deseada.
4. Pulse el BOTÓN PROGRAMA para introducir la canción en la memoria, los números de programa aumentarán en uno.  
※El programa nº “01” se ha convertido en el “02” en la pantalla.
5. Repita los pasos 3 y 4 hasta que la memoria esté llena. (64 canciones)
6. Pulse el BOTÓN  para iniciar la reproducción del programa.
7. Para detener la reproducción del programa, pulse el BOTÓN PARAR.
8. Para reproducir un programa en el paso “7”, pulse el BOTÓN PROGRAMA y a continuación el BOTÓN .
9. Para comprobar la memoria del programa, en el modo de reproducción de programas, pulse los BOTONES  o .
10. Para borrar la memoria de programas, abra la puerta o apague la unidad.

## Reproducción de programas (PARA MP3)

1. En el modo parar, pulse el BOTÓN PROGRAMA para crear la memoria de un programa.
2. Se mostrará “ 000 01”, donde “000” indica el número de archivo y “01” indica el número de programa.
3. Pulse el BOTÓN DIRECTORIO ARRIBA/PROTECCIÓN ANTI GOLPES hasta el directorio deseado, la pantalla mostrará “ 000 01 01”, donde “01” indica el número de directorio.
4. Pulse los botones  o  para seleccionar el archivo deseado.
5. Pulse el BOTÓN PROGRAMA para introducir el directorio y el archivo en la memoria. El número de programa aumentará en uno.  
※El programa nº “01” se ha convertido en el “02” en la pantalla.
6. Repita los pasos 3 y 5 hasta que la memoria esté llena. (64 archivos).
7. Pulse el BOTÓN  para iniciar la reproducción del programa.
8. Para detener la reproducción del programa, pulse el BOTÓN PARAR.
9. Para reproducir un programa en el paso “8”, pulse el BOTÓN PROGRAMA y el BOTÓN .
10. Para comprobar la memoria del programa, en el modo de reproducción de programas, pulse los BOTONES  o .
11. Para borrar la memoria de programas, abra la puerta o apague la unidad.  
※Si no necesita seleccionar directorios y en lugar de ello solo necesita seleccionar archivos, puede omitir el paso 3.



## **Funcionamiento de la protección digital anti golpes**

La FUNCIÓN DIGITAL ANTI GOLPES utiliza la memoria de semiconductores para evitar que la unidad se salte canciones cuando recibe golpes o vibraciones durante la reproducción.

Cuando se pulsa el BOTÓN REPRODUCIR/PAUSA y se enciende la unidad, aparece "PROTECCIÓN ANTI GOLPES" y la función de protección digital anti golpes se activa automáticamente.

## **AVISO DE BATERÍA BAJA**

Cuando aparece el indicador  de batería baja en la pantalla, prepárese para cambiar las baterías por unas nuevas.

### **Desconecte la limitación del volumen**

Para proteger sus oídos, después de conectar el aparato, solo está habilitado el volumen reducido. Se puede desconectar esta "limitación de volumen".

- 1 »EQ« mantenga pulsado.– Pantalla: »ALTO« parpadea durante 5 segundos.
- 2 Pulse de nuevo el »Botón EQ« de desconexión de la restricción de volumen.
- 3 Desconecte la "Limitación de volumen" con »EQ«.

**Nota:** ■ La limitación de volumen se reactiva después de desconectar o cambiar el disco.

## **ESPECIFICACIONES**

Potencia producida	:	≥ 80dB (32 Ω)
Respuesta de frecuencia	:	100 ~ 20000 Hz
Alimentación	:	2 baterías de tamaño UM-3"AA" LR6 (baterías no incluidas) Adaptador de CA-CC de 4,5 v (600 mA)
Dimensiones	:	141 mm de ancho × 140 mm de profundidad × 26 mm de altura

\*\*A fin de introducir mejoras, las especificaciones y el diseño están sujetos a cambios sin previo aviso. \*\*

## PROTECCÃO AMBIENTAL



Não junte este aparelho juntamente com os resíduos domésticos no final do seu ciclo de vida útil. Coloque-o num ponto de recolha para reciclagem de aparelhos eléctricos e electrónicos. Isto é indicado pelo símbolo no aparelho, manual do utilizador ou na embalagem.

Os materiais são reutilizáveis de acordo com as marcas respectivas. Ao reutilizá-los, reciclá-los ou qualquer outra forma de utilização de aparelhos antigos, está a contribuir de forma importante para a protecção do nosso ambiente.

Contacte as suas autoridades locais para obter informações sobre pontos de recolha.

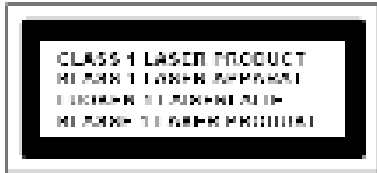

**CUIDADO – RADIAÇÃO LASER INVISÍVEL QUANDO ABRIR A TAMPA OU PREMIR O FECHO DE SEGURANÇA. EVITE EXPOSIÇÃO AO FEIXE LASER.**

	<b>AVISO</b> Risco de choque eléctrico. Não abrir!	
Cuidado: Para reduzir o risco de choque eléctrico, não retire a tampa (ou o revestimento traseiro). Não existem no interior peças passíveis de serem substituídas pelo utilizador. Permita que a assistência técnica seja efectuada por um técnico qualificado.		



Este símbolo indica a presença de tensão perigosa no interior do aparelho, suficiente para provocar choques eléctricos.



Este símbolo indica a presença de instruções de funcionamento e manutenção importantes para o aparelho.

### Instruções de Segurança, Ambientais e de Configuração

- Utilize o aparelho apenas em ambientes internos e secos.
- Proteja o aparelho da humidade.
- Não abra o aparelho. **RISCO DE CHOQUE ELÉCTRICO!** Permita que o aparelho seja aberto e assistido por um técnico qualificado.
- Ligue este aparelho apenas a uma tomada de parede devidamente instalada com terra. Certifique-se de que a tensão da rede eléctrica corresponde com as especificações da placa informativa do aparelho.
- Certifique-se de que o cabo de alimentação permanece seco durante o funcionamento. Não trilhe ou danifique o cabo de alimentação de forma alguma.
- Um cabo de alimentação danificado deve ser imediatamente substituído por um centro de assistência técnica autorizado.
- Em caso de ocorrência de trovoadas, desligue imediatamente o aparelho da tomada.
- As crianças devem supervisionadas por um adulto responsável quando utilizarem o aparelho.
- Limpe o aparelho apenas com um pano seco.  
**NÃO utilize PRODUTOS DE LIMPEZA ou PANOS ABRASIVOS!**
- Não exponha o aparelho a luz solar directa ou a outras fontes de calor.
- Instale o aparelho num local com ventilação suficiente para evitar a acumulação de calor.
- Não cubra as aberturas de ventilação!
- Instale o aparelho num local seguro e sem vibrações.
- Instale o aparelho o mais longe possível de computador e fornos microondas; caso contrário, a recepção de rádio poderá sofrer interferências.
- Não abra ou repare o revestimento. Não é seguro fazê-lo e irá anular a sua garantia. As reparações devem ser efectuadas apenas por um serviço/centro autorizado de assistência.
- O aparelho está equipado com um "Laser Classe 1". Evite exposição ao feixe laser, dado que este poderá provocar lesões oculares.
- Utilize apenas pilhas sem mercúrio nem cádmio.
- As pilhas usadas são um resíduo perigoso e **NÃO** devem ser colocadas juntamente com os resíduos domésticos!!! Coloque as pilhas num dos pontos de recolha da sua localidade.
- Mantenha as pilhas afastadas das crianças. Estas poderão engolir as pilhas. Se uma pilha for engolida, contacte imediatamente um médico.
- Verifique as suas pilhas regularmente para evitar derramamento das mesmas.



**As pilhas usadas são um resíduo perigoso e NÃO devem ser colocadas juntamente com os resíduos domésticos!** Enquanto consumidor, está **legalmente obrigado** a depositar **todas as pilhas** num local adequado para uma reciclagem ambientalmente responsável – independentemente de as pilhas conterem ou não substâncias perigosas\*).

**Coloque as pilhas gratuitamente num dos pontos de recolha públicos na sua localidade ou em lojas que comercializem pilhas do mesmo tipo.**

**Coloque apenas pilhas completamente descarregadas.**

\*) marcadas Cd = cádmio, Hg = mercúrio, Pb = chumbo

## LOCALIZAÇÃO DOS CONTROLOS

- |   |                             |
|---|-----------------------------|
| 1. Botão Dir PARA CIMA / ASP              | 8. Visor LCD                |
| 2. Botão EQ                               | 9. Compartimento das pilhas |
| 3. Botão MODO / PROG                      | 10. Botão de abertura       |
| 4. Botão SALTAR / PESQUISAR<br>PARA BAIXO | 11. Botão de volume         |
| 5. Botão PARAR                            | 12. Conector de telefone    |
| 6. BOTÃO REPRODUZIR / PAUSA               | 13. Conector CC             |
| 7. Botão SALTAR / PESQUISAR<br>PARA CIMA  | 14. Interruptor de recarga  |
|   | 15. Indicador de recarga    |

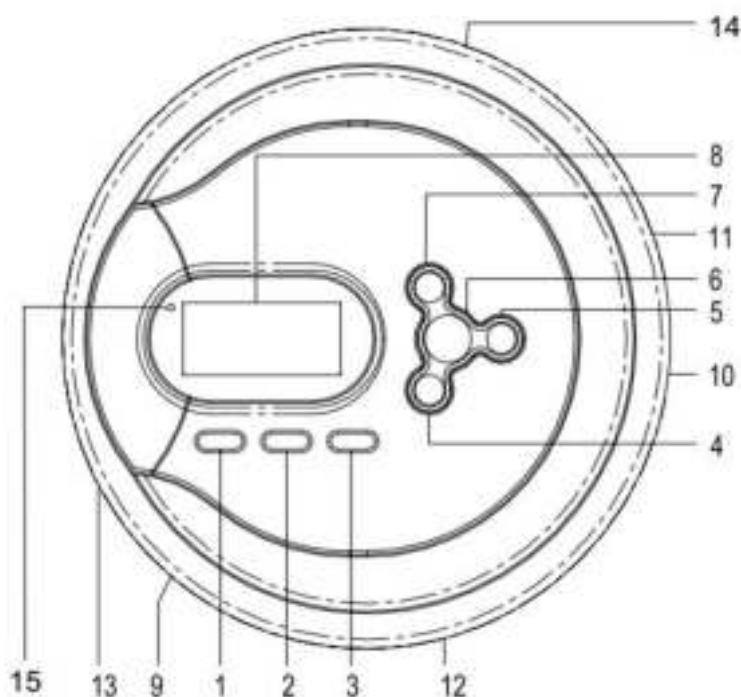

## PREPARAÇÃO ANTES DA UTILIZAÇÃO

### **ATENÇÃO!!!**

Se trabalhar com pilhas normais/convencionais, certifique-se de que o interruptor de carregamento "**RECHARGE**" (Recarregar) (14) está na posição "**OFF**" (Desligado), caso contrário as pilhas podem ficar quentes e explodir.



## Instalação das Pilhas

1. Abra a tampa do compartimento das pilhas.
2. Introduza 2 pilhas (UM-3, “AA”, LR6 ou equivalente) na polaridade correcta conforme indicado. (Recomenda-se a utilização de pilhas de longa duração).
3. Feche correctamente a tampa.

\*Para utilizar o leitor com pilhas, é necessário desligar o transformador CA/CC opcional do conector de 4,5 V CC.

## Transformador CA—CC

\*Antes de ligar, certifique-se de que a tensão CA do transformador corresponde à tensão da tomada CA da sua área.

1. Ligue a saída CC do transformador ao conector de 4,5 V CC.
2. Ligue o adaptador (4,5 V/600 mA com polaridade ) a uma tomada eléctrica.
  1. Abra a tampa do compartimento da bateria e insira duas baterias recarregáveis recomendadas, coincidindo a polaridade. (1.2V 650mA).  
**(Ambas as baterias deverão ser de tipo níquel-cádmio recarregáveis, caso contrário, as baterias poderão explodir ou derramar.)**
  2. Ligue o adaptador AC e configure o botão Recarregar para a posição ON para começar a carregar.  
**(Utilize apenas o adaptador AC fornecido com o conjunto para carregar.)**
  3. Após 15 horas. Por favor, desligue o adaptador AC e ligue o interruptor de Recarga para a posição off.  
**(Não carregue continuamente durante 24 horas ou mais. Ao fazê-lo poderá fazer com que o desempenho da bateria recarregável se deteriore.)**  
**Nota: • Poderá tocar DISCOS enquanto as baterias carregam.**
4. Se a o tempo de funcionamento diminuir drasticamente mesmo quando as baterias de níquel-cádmio recarregáveis estiverem bem carregadas, adquira um novo conjunto de baterias.
5. Quando carregar pela primeira vez ou após um longo período de tempo, o tempo de reprodução poderá ser reduzido. Neste caso, carregue e descarregue as baterias várias vezes.

## REPRODUÇÃO DE DISCOS

### Efeitos de Som

Durante a reprodução, pode optar entre os seguintes Efeitos de Som: “ BBS, Pop, Jazz, Rock e Clássica”, premindo repetidamente o BOTÃO EQ. Para desligar os efeitos, prima repetidamente o BOTÃO EQ até o indicador “Efeitos de Som” desaparecer.

## Iniciação





1. Introduza a ficha dos auscultadores/auricular no CONECTOR DE AUSCULTADORES.
2. Prima o BOTÃO DE ABERTURA e, quando a porta se abrir, coloque um disco no compartimento de CDs com a face com a etiqueta voltada para cima.
3. Pressione cuidadosamente o disco em torno da área central até fazer clique, para que o disco encaixe no eixo. (Para retirar o disco: retire o disco, segurando pela extremidade, enquanto pressiona cuidadosamente o eixo.)
4. Feche a porta e prima uma vez o BOTÃO REPRODUZIR/PAUSA.
5. O visor indicará o número total de faixas/ficheiros/directórios do disco e, em seguida, começa a reproduzir a primeira faixa/ficheiro.

## Funcionamento Geral

**BOTÃO REPRODUZIR/PAUSA**  — Prima uma vez para iniciar a reprodução pela ordem original.

Prima novamente para parar temporariamente a reprodução do disco.

**BOTÃO PARAR**  — Prima uma vez para parar a reprodução. Prima novamente para desligar a alimentação.

**BOTÕES SALTAR/PESQUISAR**  — Prima uma vez para saltar para a faixa seguinte  ou para voltar à faixa anterior  . Prima continuamente para pesquisar para a frente  ou para trás  .

**BOTÕES DIR PARA CIMA/ASP** — LIGAR/DESLIGAR ASP (para CD).  
— Directório PARA CIMA (para disco MP3).

## Função Resume

Este aparelho está equipado com uma função de resumo, significa CD-disco será automático iniciará na posição, onde CD-disco foi parado pela última utilização. ATENÇÃO, esta função só funciona, quando nenhum outro CD-disco foi inserir no entanto para o jogador. Se você quiser começar com a faixa 1, pressione o botão FR com frequência até a faixa 1 mostrado na tela.

## Desactivar Automaticamente (Desligar Automaticamente)

Se o leitor estiver em modo PARADO durante cerca de 30 segundos, desligar-se-á automaticamente.

## Vários Modos de Reprodução

**BOTÃO MODO** — Existem 3 tipos de função: (PARA CD):

### A. Reprodução Repetida

Durante o Modo de Reprodução

- Prima uma vez o BOTÃO MODO para reproduzir repetidamente a faixa actual.
- O indicador de repetição  aparecerá no visor.

### Durante o Modo de Reprodução

- Prima duas vezes o BOTÃO MODO para reproduzir repetidamente todo o disco.
- O indicador de repetição  ALL aparecerá no visor.

**NOTA** – Para cancelar a REPRODUÇÃO REPETIDA, basta premir o BOTÃO MODO até o indicador de repetição desaparecer.

### **B. Leitura de Introduções**

#### Durante o Modo de Reprodução

- Prima três vezes o BOTÃO MODO.
- O indicador INT aparecerá no visor.
- Prima o BOTÃO REPRODUZIR para reproduzir os primeiros 10 segundos de cada faixa do disco.

**NOTA** – Para cancelar a LEITURA DE INTRODUÇÕES, basta premir o BOTÃO MODO até o indicador INT desaparecer.

### **C. Reprodução Aleatória**

#### Durante o Modo de Reprodução

- Prima quatro vezes o BOTÃO MODO.
- O indicador ALEAT. aparecerá no visor.
- Prima o BOTÃO REPRODUZIR; todas as faixas do disco serão reproduzidas em sequência aleatória.

Uma vez reproduzidas todas as faixas, o sistema pára automaticamente.

**NOTA** – Para cancelar a REPRODUÇÃO ALEATÓRIA, basta premir o BOTÃO MODO até o indicador ALEAT. desaparecer.

BOTÃO MODO — Existem 3 tipos de função: (PARA DISCO MP3):

### **A. Reprodução Repetida**

#### Durante o Modo de Reprodução

- Prima uma vez o BOTÃO MODO para reproduzir repetidamente a faixa actual.
- O indicador de repetição  1 aparecerá no visor.

#### Durante o Modo de Reprodução

- Prima duas vezes o BOTÃO MODO para reproduzir repetidamente TODO O DISCO.
- O indicador de repetição  ALL aparecerá no visor.

#### Durante o Modo de Reprodução

- Prima três vezes o BOTÃO MODO para reproduzir repetidamente o DIRECTÓRIO actual.
- O indicador de  repetição aparecerá no visor.

**NOTA** – Para cancelar a **REPRODUÇÃO REPETIDA**, basta premir o botão **MODO** até o indicador de repetição desaparecer.

## B. Leitura de Introduções

### Durante o Modo de Reprodução

- Prima quatro vezes o BOTÃO MODO.
- O indicador INT aparecerá no visor.
- Prima o BOTÃO REPRODUZIR para reproduzir os primeiros 10 segundos de cada faixa do disco.

**NOTA** – Para cancelar a LEITURA DE INTRODUÇÕES, basta premir o BOTÃO MODO até o indicador INT desaparecer.







## C. Reprodução Aleatória

### Durante o Modo de Reprodução









- Prima cinco vezes o BOTÃO MODO.
- O indicador ALEAT. aparecerá no visor.
- Prima o BOTÃO REPRODUZIR; todos os ficheiros do disco serão reproduzidos em sequência aleatória e uma vez reproduzidos todos os ficheiros, o sistema pára automaticamente.

**NOTA** – Para cancelar a REPRODUÇÃO ALEATÓRIA, basta premir o BOTÃO MODO até o indicador ALEAT. desaparecer.

## Reprodução de Programa (PARA CD)

1. Em modo parado, prima o BOTÃO PROG para criar uma memória de programa.
2.  será apresentado, “00” representa o número da faixa a memorizar e “01” representa o número do programa.
3. Prima os BOTÕES  ou  para seleccionar o ficheiro pretendido.
4. Prima o BOTÃO PROG para introduzir a faixa na memória. Os números de programa serão incrementados em um passo.  
※ O programa n.º “01” passa para “02” no visor.
5. Repita os passos 3 e 4 até a memória estar completa. ( 64 faixas )
6. Prima o BOTÃO  para iniciar a reprodução do programa.
7. Para parar a reprodução do programa, prima o BOTÃO PARAR.
8. Para reproduzir o programa no passo “7”, prima o BOTÃO PROG e, em seguida, o BOTÃO .
9. Para verificar a memória de programa, no modo de reprodução de programa, prima os BOTÕES  ou .
10. Para apagar a memória de programa, abra a porta ou desligue a alimentação.

## Reprodução de Programa (PARA MP3)

1. Em modo parado, prima o BOTÃO PROG para criar uma memória de programa.
2. “” será apresentado, “000” representa o número do ficheiro, “01” representa o número do programa.
3. Prima o BOTÃO DIR PARA CIMA/ASP para seleccionar o directório pretendido, o visor apresentará a indicação “”, em que “01” representa o número do directório.
4. Prima os BOTÕES  ou  para seleccionar o ficheiro pretendido.
5. Prima o BOTÃO PROG para introduzir o directório e o ficheiro na memória. O número do programa será incrementado em um passo.  
※ O programa n.º “01” passa para “02” no visor.
6. Repita os passos 3 e 5 até a memória estar completa. (64 ficheiros).
7. Prima o BOTÃO  para iniciar a reprodução do programa.
8. Para parar a reprodução do programa, prima o BOTÃO PARAR.
9. Para reproduzir o programa no passo “8”, prima o BOTÃO PROG e o BOTÃO .
10. Para verificar a memória de programa, no modo de reprodução de programa, prima os BOTÕES  ou .
11. Para apagar a memória de programa, abra a porta ou desligue a alimentação.  
※ Se não for necessário seleccionar um directório mas seleccionar apenas ficheiros, pode ignorar o passo 3 acima.

## Operação da Função Anti-Choque Digital

A função de PROTECÇÃO ANTI-CHOQUE DIGITAL utiliza a memória semicondutora para evitar saltos quando a unidade sofre choques e vibrações durante a reprodução.

Quando o BOTÃO REPRODUÇÃO/PAUSA é premido e a alimentação se liga, é apresentada a indicação “ASP” e a função de Protecção Anti-Choque é automaticamente activada.



## **ALERTA DE PILHA FRACA**

Quando o indicador de pilha fraca  aparece no visor, deverá estar preparado para colocar pilhas novas.

## **Desligar a restrição de volume**

Para proteger a sua audição, após ligar o dispositivo, só está disponível o volume reduzido. Poderá desligar a "Restrição de volume".

1 »EQ« prima e mantenha premido.– Exibe: »HIGH (ALTO)« pisca durante 5 segundos.

2 Desligue a "Restrição de Volume" com »EQ«.

**Nota:** ■ A restrição de volume é reactivada após desligar ou alterar a memória.

## **ESPECIFICAÇÕES**

Potência de saída	:	≥ 80dB (32 Ω)
Resp. em frequência	:	100 ~ 20000 Hz
Fonte de alimentação	:	2×pilhas UM-3"AA" tamanho LR6 (pilhas não incluídas) Transformador CA-CC de 4,5 V (600 mA)
Dimensões	:	141 mm (L) × 140 mm (P) × 26 mm (A)

\*\* Para fins de melhoramento, as especificações e o desenho estão sujeitos a alterações sem aviso prévio. \*\*