

# auronic

NL - Handleiding - Jumpstarter met compressor

EN - User manual - Jumpstarter with compressor

FR - Manuel d'utilisation - Démarreur avec compresseur

**NL:** p.2-11

Model/Modèle: AU3196

**EN:** p.12-21

**FR:** p.22-31

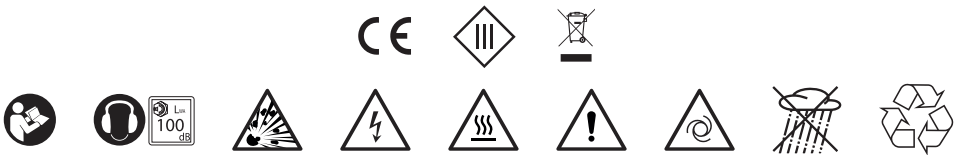
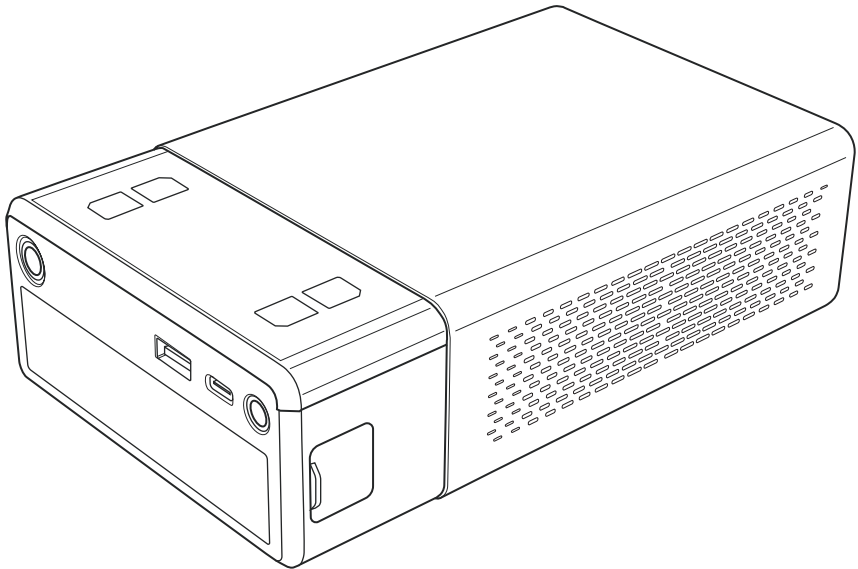

CHN  
MADE IN CHINA



Lees de instructies  
Please read the manual  
Veuillez lire ce mode d'emploi

## o Introductie

- Bedankt dat je hebt gekozen voor een Auronic product! Volg altijd de veiligheidsvoorschriften voor veilig gebruik. Mochten er vragen zijn over het product, neem dan contact met ons op via e-mail: [service@auronic.nl](mailto:service@auronic.nl).

### Beoogd gebruik

- Dit consumentenproduct is een draagbare jumpstarter voor accu's, die in noodgevallen extra stroom levert aan accusystemen van voertuigen van 12V die zijn aangesloten op benzine- of dieselmotoren. Dit product is niet geschikt voor accu's met een veel lagere spanning dan de nominale 12V, of voor systemen met een nominale voeding van 24V. Het product biedt ook een geïntegreerde LED-licht om de directe omgeving te verlichten en een USB-A-aansluiting om te fungeren als powerbank voor USB-oplaadapparatuur. Bovendien heeft het systeem een geïntegreerde luchtcompressor om kleine autobanden, fietsbanden, (strand)opblaasbanden en dergelijke op te blazen. Het apparaat is niet geschikt voor industriële en commerciële omgevingen. Dit apparaat moet worden beschermd tegen de elementen en mag niet worden gebruikt door kinderen, zuigelingen of personen met beperkte handigheid of kennis.
- Dit product is uitsluitend bestemd voor de doeleinden beschreven in de handleiding. Elk ander gebruik dat niet voor het beoogde doel is gedefinieerd, kan schade aan het apparaat veroorzaken en een mogelijke gevaarlijke omgeving met gevaar voor letsel creëren.
- De leverancier is vrijgesteld van aansprakelijkheid voor enig letsel of schade veroorzaakt door het gebruik van het product buiten het beoogde gebruik ervan.

## o Waarschuwingen en veiligheidsinstructies

**⚠ Let erop dat het verpakkingsmateriaal niet in handen komt van kinderen. Zij kunnen erin stikken!**

**⚠ Lees voor gebruik de gebruiksaanwijzing aandachtig door en bewaar deze goed!**

- Neem altijd de volgende voorzorgsmaatregelen in acht wanneer u gebruik maakt van 'de jumpstarter met compressor', hierna te noemen 'het product'.

### Algemeen

- Verwijder voor het eerste gebruik al het verpakkingsmateriaal en eventuele stickers.
- Let op de risico's en consequenties die verbonden zijn aan verkeerd gebruik van het product. Verkeerd gebruik van het product kan leiden tot persoonlijk letsel en schade aan het product.
- Haal het product niet uit elkaar, repareer en herstel het product niet. Dit kan schade aan het product aanbrengen. Voor de eigen veiligheid mogen deze onderdelen alleen vervangen worden door geautoriseerd onderhoudspersoneel. Stuur het product altijd naar servicecentrum voor reparaties om schade en persoonlijk letsel te voorkomen.
- Gebruik het product alleen voor de doeleinden aangegeven in deze handleiding.
- Gebruik geen accessoires die niet aangeboden worden door de leverancier. Deze kunnen een gevaar vormen voor de gebruiker en het product beschadigen.
- Controleer voor elk gebruik de onderdelen en accessoires op schade of slijtage (barsten/breuken) die het functioneren negatief kunnen beïnvloeden en vervang ze, als hiervan sprake is, door originele of door de fabrikant aanbevolen onderdelen en accessoires.
- Als het product niet goed functioneert, gevallen of beschadigd is, gebruik het product dan niet en raadpleeg onze klantenservice.
- Als dit de eerste keer is dat je het product gebruikt is het belangrijk om de handleiding en instructies zorgvuldig door te nemen.
- Stel het product niet een langere tijd bloot aan direct zonlicht, extreme temperaturen, vochtigheid of natte omgevingen.
- Ontkoppel het product van alle aangesloten apparaten voordat je het schoonmaakt en sluit alle poorten goed af.

- Gebruik het product altijd op een vlakke ondergrond en zorg voor vrije ruimte onder en rond de motorbehuizing. Houd de ventilatieopeningen aan de onderkant van de motorbehuizing vrij van stof en pluïjes om brand te voorkomen, stel ze nooit bloot aan vloeistoffen en ook niet aan ontvlambare materialen zoals kranten, servetten, theedoeken, etc.
- De buitenkant van het product kan heet worden als het product in gebruik is. Wees dus alert als je de buitenkant aanraakt!
- Bewaar geen explosieve stoffen zoals spuitbussen met een brandbaar drijfgas in de buurt van het product.
- Zorg ervoor dat het product niet nat wordt.
- Houd het product uit de buurt van hitte, ruimtes waar de temperatuur relatief hoog is en hittebronnen zoals ovens.
- Het product is ontworpen en bedoeld voor privégebruik. Gebruik het product niet voor commerciële doeleinden.
- Het product is geschikt voor zowel gebruik binnenshuis als buitenshuis.
- Gebruik het product niet in temperaturen boven de 60°C.
- Doe geen hoes over het product als deze aanstaat.
- Blokkeer de lichtstraal die wordt uitgezonden door het product niet, dit kan oververhitting of schade aan het product veroorzaken.

### Personen

- Het product mag niet gebruikt worden door kinderen jonger dan 8 jaar. Gebruik van het product is alleen toegestaan als er een toezichthouder bij is, die verantwoordelijk is voor de veiligheid van de gebruiker.
- Het product mag niet gebruikt worden door mensen met een fysieke of mentale beperking. Gebruik van het product is alleen toegestaan als er een toezichthouder bij is, die verantwoordelijk is voor de veiligheid van de gebruiker.
- Het reinigen en onderhouden van het product mag niet door kinderen worden uitgevoerd, behalve als ze ouder zijn dan 8 jaar en onder toezicht staan.
- Laat kinderen niet met het product spelen. Gebruik en bewaar het product buiten het bereik van kinderen.
- Laat niemand in of op het product klimmen, zitten, staan of er tegenaan klimmen, om persoonlijk letsel en schade aan het product te voorkomen.
- Houd het product en het snoer buiten het bereik van kinderen jonger dan 8 jaar.
- Laat huisdieren of kleine kinderen niet op het netsnoer kauwen om een elektrische schok te voorkomen.
- Plaats het product buiten bereik van (huis)dieren.

### Gebruik

- Aansluiten en loskoppelen van het stroomcircuit moet gebeuren met droge handen op een droog oppervlak wanneer het product uitgeschakeld is.
- Als het product warmer wordt dan 120°C zal het product automatisch uitschakelen door de oververhittingsbeveiliging. Laat het product afkoelen of wacht minimaal 10-15 minuten voordat je hem weer gebruikt. Als je dit niet doet kan dit tot brandgevaar, persoonlijk letsel of schade aan het product leiden.
- Bescherm je oren tegen het lawaai dat tijdens de werking van de luchtcompressor ontstaat. Gebruik gehoorbeschermingsmiddelen om persoonlijk letsel te voorkomen.
- De verlichting is niet bedoeld als huishoudelijke verlichtingsbron.
- Dek het product niet af als het aanstaat. Leg nooit kussens of dekens op het product of ertegenaan. Dit kan tot brandgevaar, een elektrische schok, persoonlijk letsel of schade aan het product leiden.
- Delen van het product worden heet. Maak het product niet schoon als deze nog warm is. Wacht tot het product is afgekoeld, voordat je hem schoonmaakt.
- Gebruik het product alleen op beschermde plaatsen of uit de buurt van weersinvloeden.
- Gebruik het product alleen in binnen het aangegeven temperatuurbereik.
- Gebruik het product alleen wanneer dat nodig is. Laat het product niet oneindig in bedrijf.
- Gebruik het product niet in de buurt van een bad, een douche, een zwembad, of bij een (was)bak gevuld met water. Raak het product en het stroomsnoer niet met natte handen aan. Zorg ervoor dat het product niet in contact komt met water. Dompel het product niet onder in water. Als er toch water in of op het product komt, zet het product dan direct uit en neem contact op met onze klantenservice.
- Gebruik het product niet in de regen, sneeuw of hagel. Dit kan het product beschadigen.

- Gebruik het product niet wanneer het voertuig rijdt. Dit kan tot persoonlijk letsel of schade aan het product leiden.
- Het product wordt heet als hij aan staat. Raak de hete oppervlakken niet aan. Gebruik het product niet als je gevoelig bent voor hitte. Raak de hete delen van het product niet aan. Gebruik alleen het handvat of de knop.
- Houd het product uit de buurt van extreme warmtebronnen of direct zonlicht.
- Houd ventilatieopeningen die zijn ingebouwd vrij van obstakels. Dit omvat, stof, zand, aarde, beplanting of soortgelijke obstakels. Als je dit niet doet kan dit tot brandgevaar, persoonlijk letsel of schade aan het product leiden.
- Laat het product helemaal afkoelen voordat je hem schoonmaakt of opbergt.
- Laat het product niet onbeheerd achter wanneer het in werking is en bedien het niet met natte handen. Dit geldt voor de startkabels, de luchtcompressor, de USB-oplaadfunctie en het LED-lampje.
- Laat het product niet vallen en stel het product niet bloot aan grote schokken.
- Laat het product niet van grote hoogte vallen en zorg ervoor dat het product niet van je werkblad kan vallen.
- Laat het product nooit onbeheerd als hij in gebruik is.
- Overschrijd de luchtdruk van de aangesloten componenten niet.
- Plaats geen hittebronnen zoals kookapparatuur en barbecues in of in de buurt van het product, dit kan brand en schade veroorzaken.
- Plaats het product niet op plekken waar vaak schokken of trillingen voorkomen. Dit kan leiden tot omvallen van en/of schade aan het product.
- Raak het product niet aan met natte handen, dit kan een schok of ander persoonlijk letsel veroorzaken.
- Raak het product niet aan tijdens het gebruik, het product wordt heet.
- Schijn het licht niet in ogen van mensen of dieren als het product aan staat. Kijk niet in de lichtstraal als het product aan staat.
- Wees voorzichtig bij het aansluiten en loskoppelen van de luchtdrukslang van een luchtdrukontspanner.
- Zet het product alleen aan als de kabels correct zijn aangesloten. Als je dit niet doet kan dit tot brandgevaar, persoonlijk letsel of schade aan het product leiden.
- Zorg ervoor dat het product een stabiel en veilig oppervlak staat, zodat het product niet om kan vallen en er geen water in kan komen.
- Zorg ervoor dat het ventilatiesysteem niet geblokkeerd is als het product aanstaat. Dit kan leiden tot oververhitting. Houdt minimaal 30 cm ruimte vrij rondom het ventilatierooster.

#### Elektra

- Laat de kabel(s) niet over de rand van een tafel of aanrecht hangen.
- Leg de kabel(s) niet op warme oppervlakken of in de buurt van olie.
- Stop de kabel(s) niet onder tapijten of dekens. Zorg ervoor dat de kabel nooit in een wandelgang ligt.
- Verplaats het product niet door aan het snoer te trekken en draai het snoer niet.
- Zorg ervoor dat je niet over de kabel(s) struikelt en dat de kabel(s) niet geknakt of gedraaid is/(zijn), of vastzit(ten).
- Controleer zowel netsnoer als stekker regelmatig op tekenen van schade of slijtage en is daarvan sprake, gebruik het product dan niet en laat het netsnoer en/of de stekker vervangen of repareren door geautoriseerd onderhoudspersoneel.
- Gebruik het product niet als je vermoedt dat de stroomkabel of de stekker beschadigd zijn, om een elektrische schok te voorkomen. Een beschadigde stroomkabel of stekker moeten gerepareerd of vervangen worden door een professional (een geautoriseerde distributeur).
- Gebruik en bewaar het product zo dat de kabels niet beschadigd kunnen raken.
- Als het oppervlak van het product gebarsten is, zet dan het product uit om een elektrische schok te voorkomen.
- Steek nooit voorwerpen in de sleuven aan de buitenkant van het product, u kunt onderdelen raken die onder spanning staan. Dit kan brand en/of elektrische schokken veroorzaken.
- Gebruik alleen de adapter en/of accessoires die door de leverancier geleverd worden om oververhitting, explosies, elektrische schokken, brand, andere schade en persoonlijk letsel te voorkomen.
- Mocht het systeem dat de interne temperatuur regelt niet werken, dan gaat de oververhittingsbeveiliging automatisch aan en zal het product niet meer functioneren. Haal de stekker uit het stopcontact, laat het product compleet afkoelen en herstart het product.

- Als je het product niet gebruikt, ontkoppel hem dan van het product waarop hij aangesloten is.
- Dompel het product, de stroomkabel of de stekker niet onder in water. Als er toch water in of op het product komt, zet het product dan direct uit en neem contact op met onze klantenservice.
- Voorkom kortsluiting. De startkabels mogen elkaar aanraken of met elkaar worden verbonden. Dit kan leiden tot oververhitting en daardoor tot schade aan de batterij/accu of een explosie.
- De startkabels mogen alleen worden gebruikt om de accu van het voertuig van extra stroom te voorzien als deze bijna leeg is. Ze mogen niet worden gebruikt om andere apparaten, componenten of levende wezens van stroom te voorzien.
- Sluit het product niet aan op motoren die de aangegeven capaciteit overschrijden. Dit geldt zowel voor benzine- als voor dieselmotoren.

#### Ontvangen van verzending

- Controleer of de inhoud van het pakket overeenkomt met de pakbon wanneer je de verzending ontvangt. Licht je leverancier in als er onderdelen ontbreken. Lijkt de apparatuur beschadigd, dien dan onmiddellijk een klacht in bij de vervoerder en geef de leverancier een gedetailleerde beschrijving van de schade. Bewaar de beschadigde verpakkingen om je klacht te onderbouwen.

#### Inhoud verpakking

- Auronic Jumpstarter met compressor - Model AU3196 - EAN 8720195257097

##### Bijgevoegde accessoires

- 1x Handleiding
- 1x Lucht slang
- 1x Nozzle set
- 1x Draagtas
- 1x Startkabels
- 1x USB-A naar USB-C kabel

#### Producteigenschappen

##### Productoverzicht

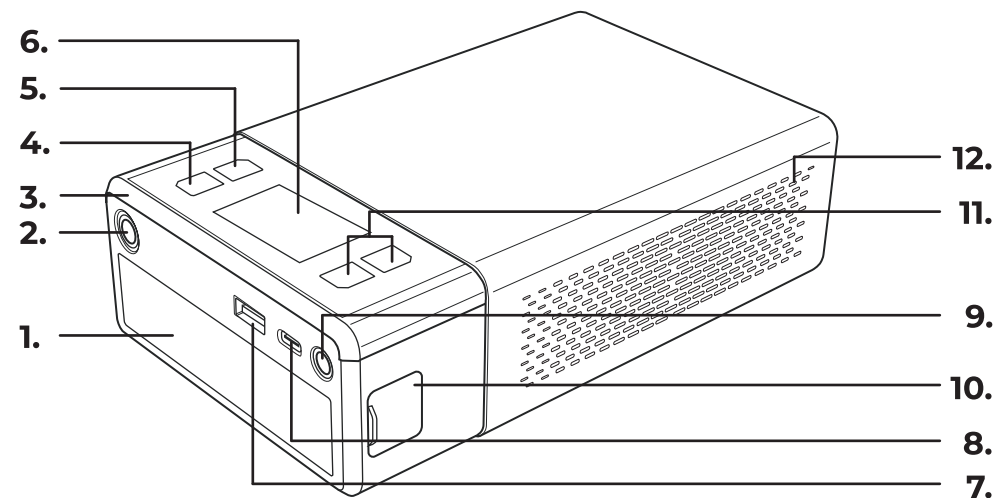

- |                         |                             |
|-------------------------|-----------------------------|
| 1. Lamp                 | 7. USB 5V 2.4A uitvoerpoort |
| 2. Luchttoevoer         | 8. USB-C 5V 2A invoerpoort  |
| 3. Aan/uit lamp         | 9. 15V 10A uitvoerpoort     |
| 4. Modus                | 10. Startkabel-adapterpoort |
| 5. Aan/uit product/pomp | 11. Plus/min                |
| 6. Lcd-scherm           | 12. Ventilatierooster       |

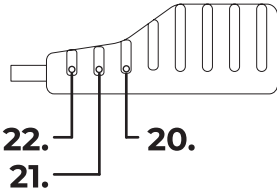
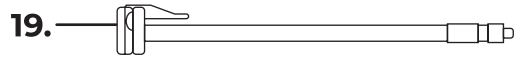
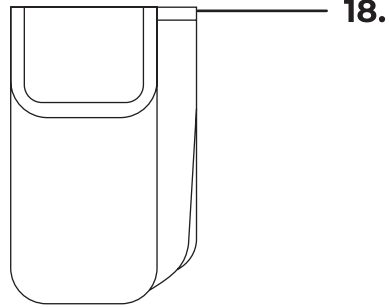
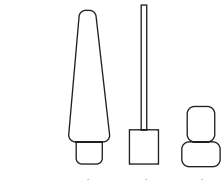
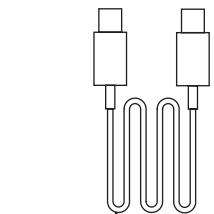
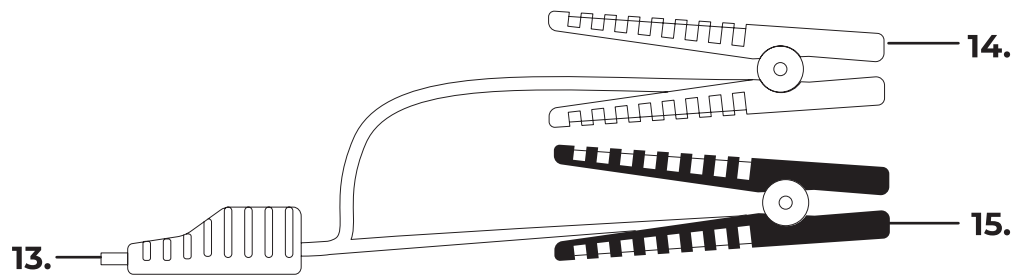

- 13. Startkabel-adapter
- 14. Zwarte startkabel (min / -)
- 15. Rode startkabel (plus / +)
- 16. USB-kabel
- 17. Nozzle set
- 18. Draagtas
- 19. Luchtslang
- 20. Boostmodus
- 21. Groen indicatielicht
- 22. Rood indicatielicht

**Technische data**

Afmeting product	19,1 x 11,5 x 5,4 cm
Afmeting draagtas	10,5 x 24,5 x 10 cm
Gewicht	1,165 kg (±5 g afwijking is mogelijk)
Snoerlengte	USB-kabel: 1 m Luchtslang: 50 cm Startkabel rood: 28 cm Startkabel zwart: 26 cm
Kleur product	Zwart
Kleur LCD-scherm	Groen

Materiaal	Metaal, ABS, PC en canvas (draagtas)
Invoer voltage	Type-C: 5V = 2A
Uitvoer voltage	USB: 5V = 2.4A   15V = 10A Auto jumpstart: 12V
Startstroom	300A
Piekstroom	1200A
Oplaadtijd product	5 - 6 uren (met USB-oplaadkabel)
Accutype	Lithium-ion (NMC)

Accucapaciteit	12 000mAh / 44.4Wh (3000mAh x 4)
Accu vervangbaar	Nee
Bedrijfstemperatuur	-20°C tot 60°C
Bedrijfsvochtigheid	20% - 80%
Opslagtemperatuur	-20°C tot 55°C
Opslagvochtigheid	10% - 90%
Max. geluidsniveau	100 dB
Max. drukvermogen	100 PSI / 7 bar / 690 kPa
Max. luchtvermogen	30 L per min

Lamp standen	Normaal, rode stroboscoop en rode SOS
Overstarten	Tot 25x
Geschikt voor	6L benzine- en 3L diesel-motoren
Niet geschikt voor	Elektrische voertuigen
Automatische uitschakeling	Ja, bij behalen van de gewenste druk.
Levensduur	3 - 5 jaar
IP-waarde	IPx0

**Overige eigenschappen**

- Geschikt voor 12V motoren.
- LCD-scherm.
- Kan als powerbank gebruikt worden.
- Instelbaar op PSI, bar en kPa.
- Inclusief boost-modus om een lege accu op te laden.
- Let op: dit is niet geschikt om vaak te gebruiken. Het omzeilt namelijk de beveiliging van het product.
- Heeft LED-lampjes in de kabel klemmen: licht groen op bij de juiste connectie met de accu.
- Beveiligd tegen: kortsluiting, over-temperatuur, over-piekstroom, over-discharge, overlading, omgekeerde polariteit, omgekeerde lading en over-voltage.

**Instructies voor gebruik**

**Lcd-scherm en bedieningspaneel**

1. Druk op 'Aan/uit product/pomp' om het product in te schakelen. De batterij symbool geeft aan dat het product ingeschakeld is (zie 1).
2. Wissel tussen de verschillende modi door te drukken 'Modus' (zie 2 en 3).
3. Wissel tussen de verschillende modi door te drukken op 'plus (+)' en 'min (-)'.
4. Houdt 'Aan/uit product/pomp' 1 seconde ingedrukt om het product uit te schakelen.

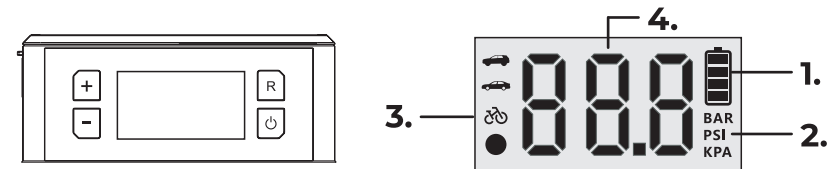

**Verlichting**

1. Druk op 'Aan/uit lamp' om de witte verlichting in te schakelen.
2. Druk nogmaals op de 'Aan/uit lamp' om de rode stroboscoop in te schakelen.
3. Druk nogmaals op de 'Aan/uit lamp' voor de lamp om de rode SOS in te schakelen.
4. Druk nogmaals op de 'Aan/uit lamp' voor de lamp om het uit te schakelen.



## Automatische uitschakeling

- Na 30 seconden inactiviteit zal het product automatisch uitschakelen en in de slaapstand gaan.

## Gebruiken

1. Druk op 'Aan/uit product/pomp' om het product in te schakelen.
2. Druk op 'Modus' om het type pomp te selecteren (zie 4). Het auto-symbool gaat knipperen.
3. Druk op 'plus (+)' en 'min (-)' om te wisselen tussen stationwagen/SUV, fiets en bal.
4. Druk op 'Modus' om je keuze te bevestigen. Het symbool van de gekozen modus gaat knipperen (zie 3).
5. Druk op 'plus (+)' en 'min (-)' om te wisselen tussen bar, PSI en kPa.
6. Druk op 'Modus' om je keuze te bevestigen. Het symbool van de gekozen waarde gaat knipperen (zie 2).
7. Druk op 'Modus'. De huidige luchtdrukwaarde knippert (zie 4).
8. Druk op 'plus (+)' en 'min (-)' om de luchtdrukwaarde aan te passen.
9. Druk herhaaldelijk op 'Modus' om je keuzes eventueel nog aan te passen.
10. Sluit de luchtslang aan op het gewenste voertuig/bal.
11. Druk op 'Aan/uit product/pomp' om te beginnen met pompen.

- De volgende keer dat je het product inschakelt zullen de instellingen van het laatste gebruik worden weergegeven. Als je geen wijzigingen wil aanbrengen, kun je direct beginnen met pompen.
- Wanneer de luchtpompmodus is geselecteerd, toont het lcd-scherm (zie 4) de vooraf ingestelde waarde van de bandenspanning.  
Let op: De vooraf ingestelde waarde is alleen ter referentie. Pas het aan volgens de werkelijke situatie.

Personenauto	2.2 bar
Stationwagen / SUV	2.5 bar
Fiets	2.1 bar
Bal	0.7 bar

## Opladen

### Het product opladen

1. Sluit de USB-C stekker aan op 'USB-C 5V 2A invoerpoort'.
2. Sluit de USB-A stekker aan op een USB-adaptor en steek deze in het stopcontact of steek de USB-A stekker in een USB-stopcontact.
3. Het product wordt nu opgeladen.

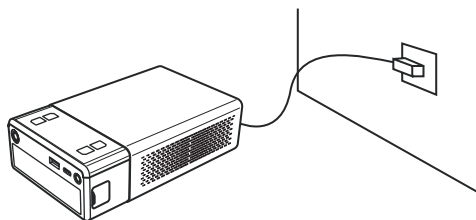

### USB-apparaat opladen (bijv. mobiele telefoon of tablet)

1. Sluit de USB-A stekker aan op 'USB 5V 2.4A uitvoerpoort'.
2. Sluit de USB-C stekker aan op het USB-apparaat dat je wil opladen.
3. Druk op 'Aan/uit product/pomp' om het product in te schakelen en je USB-apparaat op te laden.

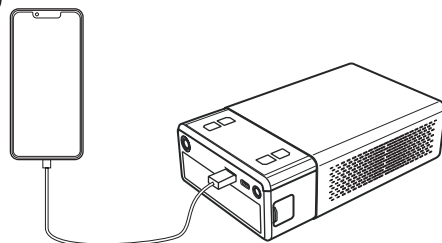

## 12V-elektronica opladen

1. Sluit een geschikte kabel aan op '15V 10A uitvoerpoort'.
  2. Sluit het andere uiteinde van de kabel aan op het 12V-elektronica.
  3. Druk op 'Aan/uit product/pomp' om het product in te schakelen en je 12V-elektronica op te laden.
- Tijdens het opladen gaat het batterij symbool op het product knipperen van onder naar boven. Dit geeft aan dat het opladen actief is.
  - Wanneer de accu van het product minder dan 10% is, knippert het Aan/uit product/pomp-indicatie-licht.
  - Als er 30 seconden geen lading plaatsvindt gaat het product in stand-by stand.

## Auto jumpstarten

1. Zorg ervoor dat het product en het voertuig uitgeschakeld zijn.
  2. Sluit de blauwe startkabel-adaptor aan op het product. (fig. a)
  3. Verbind de rode klem van de startkabels aan op de positieve (+) metalen uiteinde van de accu.
- Elke (auto)accu heeft twee metalen uiteinden. De ene is de positieve knop. Daar staat vaak het teken '+' in het rood. De andere is de negatieve knop en daar staat vaak het teken '-' in het zwart.
4. Verbind de zwart klem van de startkabels aan op de negatieve (-) metalen uiteinde van de accu.
  5. Druk op 'Aan/uit product/pomp' om het product in te schakelen.
  6. Op de blauwe startkabel-adaptor wordt met groen licht aangegeven dat je de kabels correct hebt aangesloten. Ga alleen verder als er continu groen licht brandt. Anders kan dit leiden tot schade aan je accu en het product. (fig. b)

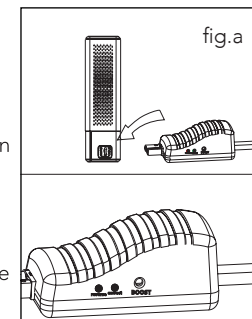

- Als het rood licht brandt en je hoort een geluidssignaal, zijn de startkabels niet correct aangesloten. Zorg ervoor dat je groen licht hebt voordat je het product en het voertuig inschakelt. (fig. c)
  - Als het groen licht knippert, is het accuvermogen van het voertuig te laag om op te laden. Druk in zo'n geval op 'Boostmodus' en wacht tot het groene licht continu brandt. (fig. d)
  - Als er geen licht brandt op de adapter en je hoort geen geluidssignaal, kan het zijn dat de (auto)accu beschadigd is of de startkabels zijn niet goed aangesloten. Controleer of de startkabels correct zijn aangesloten. Druk in zo'n geval op 'Boostmodus' en wacht tot het groene licht continu brandt. (fig. e)
7. Start het voertuig binnen 30 seconden nadat het groene licht continu brandt.
  8. Haal voorzichtig de startkabels los van de (auto)accu als de auto gestart is.  
LET OP: Zorg ervoor dat de startkabels elkaar nooit raken! Dit kan leiden tot brandgevaar, persoonlijk letsel en schade aan het product.
  9. Laat het voertuig een paar minuten draaien.

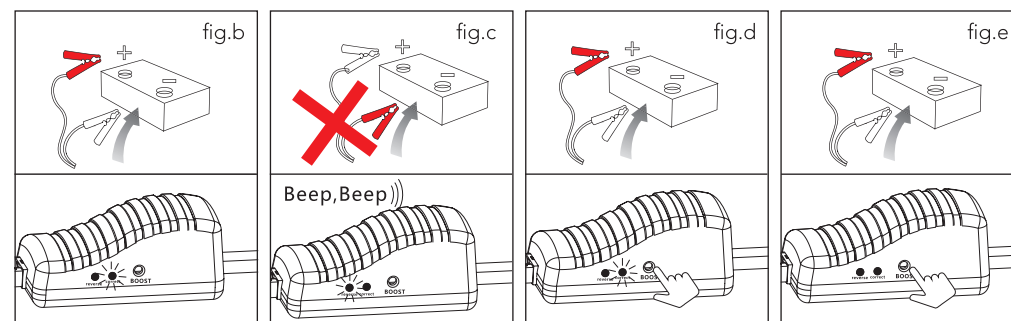

Groen licht brandt continu.

Rood licht brandt continu + geluidssignaal.

Groen licht knippert.

Geen licht en geen geluidssignaal.

## Onderhoud en reiniging

- Reinig het product met een vochtige, schone doek en maak hem goed droog. Gebruik geen schurende of agressieve schoonmaakmiddelen.

## Opslag

- Bewaar het product op een droge, schone plek. Bewaar het product niet in extreem hoge of lage temperaturen.

## Probleemoplossing

Probleem	Oorzaak	Oplossing
Het product gaat niet aan als je op 'Aan/uit' drukt.	De laagspanningsbeveiliging is ingeschakeld.	Laad het product volledig op en probeer het opnieuw.
Het rode licht op de blauwe adapter brandt continu en je hoort een geluidssignaal.	De startkabels zijn niet goed aangesloten op de accu.	<ul style="list-style-type: none"><li>- Verbind de rode klem van de startkabels aan op de positieve (+) metalen uiteinde van de accu. Verbind de zwart klem van de startkabels aan op de negatieve (-) metalen uiteinde van de accu.</li><li>- Gebruik de 'Boostmodus'.</li></ul>
Het groene licht op de blauwe adapter knippert.	<ul style="list-style-type: none"><li>- De accu is beschadigd is.</li><li>- De startkabels zijn niet goed aangesloten op de accu.</li></ul>	<ul style="list-style-type: none"><li>- Verbind de rode klem van de startkabels aan op de positieve (+) metalen uiteinde van de accu. Verbind de zwart klem van de startkabels aan op de negatieve (-) metalen uiteinde van de accu.</li><li>- Gebruik de 'Boostmodus'.</li></ul>
Er brandt geen licht op de blauwe adapter.	<ul style="list-style-type: none"><li>- De accu is beschadigd is.</li><li>- De startkabels zijn niet goed aangesloten op de accu.</li></ul>	<ul style="list-style-type: none"><li>- Verbind de rode klem van de startkabels aan op de positieve (+) metalen uiteinde van de accu. Verbind de zwart klem van de startkabels aan op de negatieve (-) metalen uiteinde van de accu.</li><li>- Gebruik de 'Boostmodus'.</li></ul>

## Weggoien - recyclen

- Denk aan het milieu en lever een bijdrage aan een schonere leefomgeving! Dit product is onderworpen aan de Europese richtlijn (EU) 2012/19/EU. Gooi het product aan het einde van zijn levensduur niet weg met het normale huisvuil, maar lever hem in op een door de overheid aangewezen inzamelpunt om het te laten recyclen.

## Service en garantie

- Indien je service of informatie nodig hebt omtrent je product, neem dan contact op met onze klantenservice via [service@auronic.nl](mailto:service@auronic.nl).
- Wij verlenen 2 jaar garantie op onze producten. De klant dient een aankoopbewijs te kunnen tonen en de garantie dient binnen een periode van 2 jaar na de aankoopdatum geldend te worden gemaakt. Let op de garantie geldt niet: bij schade veroorzaakt door onjuist gebruik of reparatie; voor aan slijtage onderhevige onderdelen; voor gebreken waarvan de klant bij aankoop op de hoogte was; bij defecten door eigen schuld van de klant, bij schade door derden.

## Disclaimer

- Veranderingen onder voorbehoud; specificaties kunnen veranderen zonder opgave van redenen.

## Introduction

- Thank you for choosing a Auronic product! Please always follow the instructions for safe usage. If you have any questions about the product or experience any problems, please contact us by e-mail: [service@auronic.nl](mailto:service@auronic.nl).

### Intended use

- This consumer product is a portable battery jump starter that provides additional power to battery systems of 12V vehicles connected to gasoline or diesel engines in an emergency. This product is not suitable for batteries with a voltage much lower than the rated 12V, or for systems with a rated power supply of 24V. The product also offers an integrated LED light to illuminate the immediate area and a USB-A connector to act as a power bank for USB charging devices. In addition, the system has an integrated air compressor to inflate small car tires, bicycle tires, (beach) inflatable tires and the like. The device is not suitable for industrial and commercial environments. This device should be protected from the elements and should not be used by children, infants or persons with limited dexterity or knowledge.
- This product is intended only for the purposes described in the manual. Any other use not defined for the intended purpose may cause damage to the device and create a potentially hazardous environment with risk of injury.
- The supplier is released from liability for any injury or damage caused by using the product outside of its intended use.

## Warnings and Safety Instructions

**⚠ Please ensure that the packaging is kept out of the reach of children! Risk of suffocation!**

**⚠ Make sure to keep this user manual. Read the manual carefully!**

- Always observe the following precautions when using 'the jumpstarter with compressor', hereinafter referred to as 'the product'.

### General

- Before first use, remove all packaging material and any stickers.
- Be aware of the risks and consequences associated with incorrect use of the product. Improper use of the product can lead to personal injury and damage to the product.
- Do not disassemble, repair or repair the product. This may damage the product. For your own safety, these parts should only be replaced by authorized service personnel. Always send the product to the service center for repairs to avoid damage and personal injury.
- Use the product only for the purposes indicated in this manual.
- Do not use accessories not offered by the supplier. They may pose a danger to the user and damage the product.
- Before each use, inspect the parts and accessories for damage or wear (cracks/breaks) that could impair function and if so, replace them with original parts and accessories recommended by the manufacturer.
- If the product is not working properly, has been dropped or damaged, do not use the product and contact our customer service.
- If this is your first time using the product, it is important to read the manual and instructions carefully.
- Do not expose the product to direct sunlight, extreme temperatures, humidity or wet environments for an extended period of time.
- Disconnect the product from all connected devices before cleaning it and close all ports tightly.
- Always use the product on a flat surface and allow free space under and around the motor housing. To prevent fire, keep the ventilation openings on the underside of the motor housing free of dust and lint, never expose them to liquids or flammable materials such as newspapers, napkins, dish towels, etc.
- The exterior of the product may become hot when the product is in use. So be careful when you touch the outside!

- Do not store any explosive substances like spray cans with a flammable propellant near the product.
- Make sure the product does not get wet.
- Keep the product away from heat, areas where the temperature is relatively high and heat sources such as ovens.
- The product is designed and intended for private use. Do not use the product for commercial purposes.
- The product is suitable for both indoor and outdoor use.
- Do not use the product in temperatures above 60°C.
- Do not put a cover over the product when it is on.
- Do not block the light beam projected by the product, this can lead to overheating or personal injury.

### Persons

- The product should not be used by children under 8 years of age. Use of the product is allowed only when a supervisor is present and responsible for the safety of the user.
- The product must not be used by people with physical or mental disabilities. Use of the product is allowed only when a supervisor is present, who is responsible for the safety of the user.
- Cleaning and maintenance of the product should not be carried out by children unless they are older than 8 years and supervised.
- Do not let children play with the product. Use and store the product out of the reach of children.
- To avoid personal injury and damage to the product, do not allow anyone to climb, sit, stand or climb on the product.
- Keep the product and cord out of the reach of children under 8 years old.
- To avoid electric shock, do not allow pets or small children to chew on the power cord.
- Place the product out of reach of (domestic) animals.

### Use

- Connecting and disconnecting the power circuit should be done with dry hands on a dry surface when the product is turned off.
- If the product gets hotter than 120°C, the product will automatically turn off due to the overheating protection. Allow the product to cool down or wait at least 10-15 minutes before using it again. Failure to do so may result in a fire hazard, personal injury or damage to the product.
- Protect your ears from the noise generated during operation of the air compressor. Use hearing protection equipment to prevent personal injury.
- The lighting is not intended as a household lighting source.
- Do not cover the product when it is on. Never place pillows or blankets on or against the product. This could result in a fire hazard, electric shock, personal injury or damage to the product.
- Parts of the product become hot. Do not clean the product while it is still hot. Wait until the product has cooled down before cleaning it.
- Use the product only in protected areas or away from weather conditions.
- Use the product only in within the specified temperature range.
- Operate only when necessary. Do not leave device in operation indefinitely.
- Do not use the product near a bath, shower, swimming pool, or near a basin or sink filled with water. Do not touch the product and power cord with wet hands. Make sure that the product does not come into contact with water. Do not immerse the product in water. If water does get in or on the product, turn the product off immediately and contact our customer service.
- Do not use the product in rain, snow or hail. This may damage the product.
- Do not use the product when the vehicle is moving. Doing so may result in personal injury or damage to the product.
- The product gets hot when turned on. Do not touch the hot surfaces. Do not use the product if you are sensitive to heat. Do not touch the hot parts of the product. Only use the handle or knob.
- Keep the appliance away from extreme heat sources or direct sunlight.
- Keep vents that are built in free of obstacles. This includes, dust, sand, earth, plants or similar obstacles. Failure to do so may result in a fire hazard, personal injury or damage to the product.
- Let the product cool down completely before cleaning or storing it.
- Do not leave the product unattended when in operation or operate it with wet hands. This applies to the jumper cables, air compressor, USB charging function and LED light.
- Do not drop the product or subject it to large shocks.

- Do not drop the product from a great height and make sure the product cannot fall off your work surface.
- Never leave the product unattended when in use.
- Do not exceed the air pressure of the connected components.
- Do not place heat sources such as cooking equipment and barbecues in or near the product, this may cause fire and damage.
- Do not place the product in areas subject to frequent shock or vibration. This may result in tipping over and/or damage to the product.
- Do not touch the product with wet hands, as this may cause a shock or other personal injury.
- Do not touch the product during use, the product becomes hot.
- Do not shine the light into the eyes of people or animals when the product is on. Do not look into the light beam when the product is on.
- Be careful when connecting and disconnecting the air pressure hose from an air pressure release device.
- Turn on the product only when the cables are properly connected. Failure to do so may result in a fire hazard, personal injury or damage to the product.
- Make sure that the product is on a stable and secure surface, so that the product cannot fall over and no water can enter.
- Make sure that the ventilation system is not blocked when the product is on. This can lead to overheating. Keep at least 30 cm of space around the ventilation grid.

#### Electronics

- Do not let the cable(s) hang over the edge of a table or countertop.
- Do not place the cable(s) on hot surfaces or near oil.
- Do not tuck the cable(s) under rugs or blankets. Make sure the cable is never in a walkway.
- Do not move the product by pulling or twisting the cord.
- Make sure you do not trip over the cable(s) and that the cable(s) are not kinked, twisted, or stuck.
- Periodically inspect both power cord and plug for signs of damage or wear, and if any, do not operate the product and have the power cord and/or plug replaced or repaired by authorized service personnel.
- To avoid electric shock, do not use the product if you suspect that the power cord or plug is damaged. A damaged power cord or plug must be repaired or replaced by a professional (an authorized distributor).
- Use and store the product so that the cables cannot be damaged.
- If the surface of the product is cracked, please turn off the product to avoid electric shock.
- Never insert objects into the slots on the outside of the unit, you may hit live parts. This may cause fire and/or electric shock.
- To avoid overheating, explosion, electric shock, fire, other damage and personal injury, use only the adapter and/or accessories supplied by the supplier.
- Should the internal temperature control system fail, the overheating protection will automatically activate and the product will stop functioning. Unplug the product, let the product cool down completely and restart the product.
- If you are not using the product, disconnect it from the product to which it is connected.
- Do not immerse the product, power cord or plug in water. If water does get inside or on the product, turn the product off immediately and contact our customer service department.
- Prevent short circuits. The jumper cables may not touch or be connected to each other. This may cause overheating, resulting in battery/battery damage or explosion.
- Jumper cables should only be used to provide additional power to the vehicle's battery when it is low. They should not be used to power other devices, components or living things.
- Do not connect the product to engines that exceed the indicated capacity. This applies to both gasoline and diesel engines.

#### Batteries

- Batteries must be installed according to the correct polarity as marked on the product.
- Make sure the cables are connected to the battery terminals with the correct polarity. Refer to the vehicle manual to confirm any requirements before performing the jumpstart procedure.

#### Receiving your shipment

- When receiving your shipment, make sure that the contents are consistent with the packing list. Notify your distributor of any missing items. If the equipment appears to be damaged, file a claim immediately with the carrier and notify your distributor at once, giving a detailed description of any damage. Save the damaged packing container to substantiate your claim.

#### Contents of package

- Auronic Jumpstarter with compressor - Model AU3196 - EAN 8720195257097

##### Included accessories

- 1x User manual
- 1x Carrying bag
- 1x Air hose
- 1x Jumper cables
- 1x Nozzle Set
- 1x USB-A to USB-C cable

#### Product features

##### Product overview

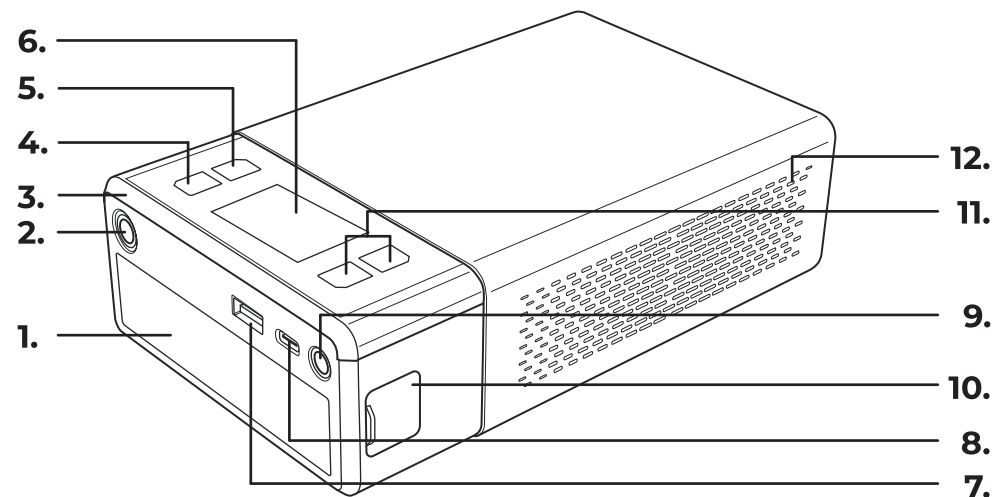

- |                        |                                |
|------------------------|--------------------------------|
| 1. Lamp                | 7. USB 5V 2.4A output port     |
| 2. Air supply          | 8. USB-C 5V 2A input port      |
| 3. On/off lamp         | 9. 15V 10A output port         |
| 4. Mode                | 10. Starter cable adapter port |
| 5. On/off product/pump | 11. Plus/minus                 |
| 6. LCD display         | 12. Ventilation grid           |



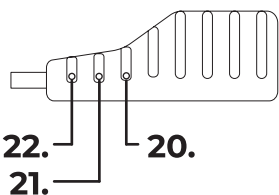
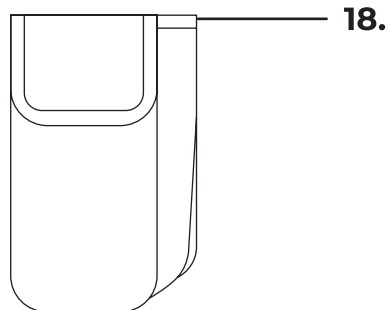
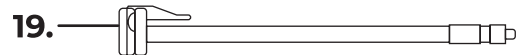
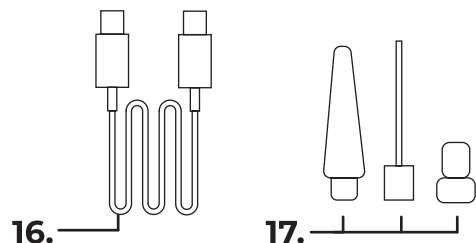
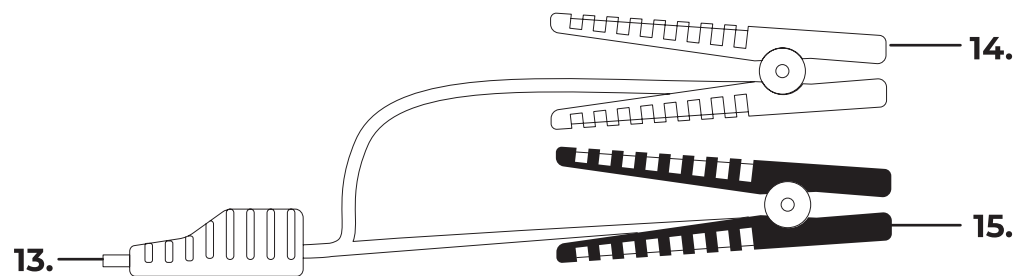

- 13. Jump lead adapter
- 14. Black jumper cable (minus / -)
- 15. Red jumper cable (plus / +)
- 16. USB cable
- 17. Nozzle set
- 18. Carrying case
- 19. Air hose
- 20. Boost mode
- 21. Green indicator light
- 22. Red indicator light

#### Technical data

Product dimensions	19.1 x 11.5 x 5.4 cm
Dimension of carrying case	10.5 x 24.5 x 10 cm
Weight	1.165 kg (±5 g deviation is possible)
Cord length	USB cable: 1 m Air hose: 50 cm Jump cable red: 28 cm Jump lead black: 26 cm
Product color	Black
LCD screen color	Green

Material	Metal, ABS, PC and canvas (carrying bag)
Input voltage	Type-C: 5V==2A
Output voltage	USB: 5V==2.4A   15V==10A Auto jumpstart: 12V
Starting current	300A
Peak current	1200A
Product charging time	5 - 6 hours (with USB charging cable)
Battery type	Lithium-ion (NMC)

Battery capacity	12 000mAh / 44.4Wh (3000mAh x 4)
Replaceable battery	No
Operating temperature	-20°C to 60°C
Operating humidity	20% - 80%
Storage temperature	-20°C to 55°C
Storage humidity	10% - 90%
Max. noise level	100dB
Max. pressure capacity	100PSI / 7bar / 690kPa

Max. air power	30L per min
Lamp modes	Normal, red strobe and red SOS
Over start	Up to 25x
Suitable for	6L gasoline and 3L diesel engines
Not suitable for	Electric vehicles
Automatic shutdown	Yes, upon achieving the desired pressure.
Lifetime	3 - 5 years
IP value	IPx0

#### Other features

- Suitable for 12V motors.
- LCD display.
- Can be used as a power bank.
- Adjustable for PSI, bar and kPa.
- Includes boost mode to recharge a dead battery.
- Please note that this is not suitable for frequent use. This is because it bypasses the security of the product.
- Has LED lights in the cable terminals: lights green when properly connected to the battery.
- Protected against: short circuit, over-temperature, over-peak current, over-discharge, over-charge, reverse polarity, reverse charge and over-voltage.

#### Operating instructions

##### LCD display and control panel

1. Press 'On/Off product/pump' to turn on the product. The battery symbol indicates that the product is on (see 1).
2. Change between the different modes by pressing 'Mode' (see 2 and 3).
3. Switch between modes by pressing 'plus (+)' and 'minus (-)'.
4. Press and hold 'On/off product/pump' for 1 second to switch off the product.

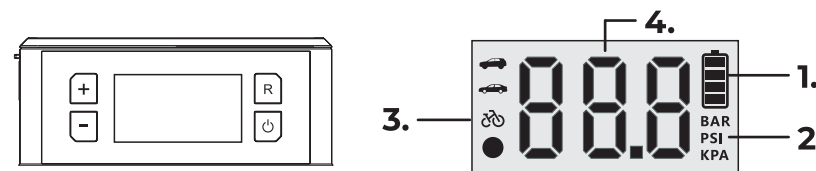

##### Lighting

1. Press 'On/Off lamp' to turn on the white lighting.
2. Press 'On/Off lamp' again to turn on the red strobe.
3. Press 'On/Off lamp' again for the lamp to turn on the red SOS.
4. Press the 'On/Off lamp' in front of the lamp again to turn it off.



### Automatic shutdown

- After 30 seconds of inactivity, the product will automatically turn off and go into sleep mode.

### How to use

1. Press 'On/Off product/pump' to turn on the product.
  2. Press 'Mode' to select the type of pump (see 4). The auto symbol will flash.
  3. Press 'plus (+)' and 'minus (-)' to toggle between station wagon/SUV, bicycle and ball.
  4. Press 'Mode' to confirm your choice. The symbol of the selected mode will flash (see 3).
  5. Press 'plus (+)' and 'minus (-)' to change between bar, PSI and kPa.
  6. Press 'Mode' to confirm your choice. The symbol of the selected value will flash (see 2).
  7. Press 'Mode'. The current air pressure value will flash (see 4).
  8. Press 'plus (+)' and 'minus (-)' to adjust the air pressure value.
  9. Press 'Mode' repeatedly to further adjust your choices if necessary.
  10. Connect the air hose to the desired vehicle/ball.
  11. Press 'On/Off product/pump' to start pumping.
- The next time you turn on the product, the settings from the last use will be displayed. If you do not want to make any changes, you can start pumping immediately.
  - When the air pump mode is selected, the LCD display (see 4) will show the preset value of the tire pressure.
  - Note: The preset value is for reference only. Adjust it according to the actual situation.

Passenger car	2.2 bar
Station wagon / SUV	2.5 bar
Bicycle	2.1 bar
Ball	0.7 bar

### Charging

#### Charging the product.

1. Connect the USB-C plug to 'USB-C 5V 2A input port'.
2. Connect the USB-A plug to a USB adapter and plug it into a power outlet, or plug the USB-A plug into a USB outlet.
3. The product is now charging.

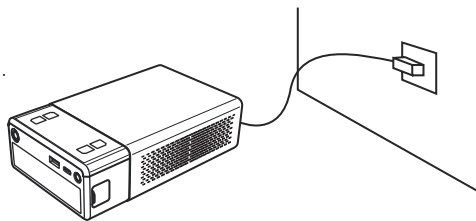

#### USB device charging (e.g., cell phone or tablet)

1. Connect the USB-A plug to 'USB 5V 2.4A output port'.
2. Connect the USB-C plug to the USB device you want to charge.
3. Press 'On/Off product/pump' to turn on the product and charge your USB device.

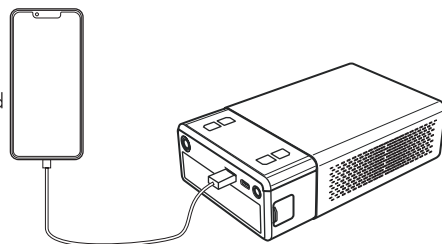

### 12V electronics charging

1. Connect a suitable cable to '15V 10A output port'.
2. Connect the other end of the cable to the 12V electronics.
3. Press 'On/Off product/pump' to turn on the product and charge your 12V electronics.

- While charging, the battery symbol on the product will flash from bottom to top. This indicates that charging is active.
- When the product's battery is less than 10%, the On/Off product/pump indicator light flashes.
- If no charging occurs for 30 seconds, the product goes into standby mode.

### Auto jump start

1. Make sure the product and vehicle are turned off.
  2. Connect the blue jumper cable adapter to the product. (fig. a)
  3. Connect the red terminal of the jumper cables to the positive (+) metal end of the battery.
- Each (car) battery has two metal ends. One is the positive button. That is often where the '+' sign is in red. The other is the negative button and there is often the sign '-' in black.
4. Connect the black terminal of the jumper cables to the negative (-) metal end of the battery.
  5. Press 'On/Off product/pump' to turn on the product.
  6. A green light on the blue jumper cable adapter will indicate that you have connected the cables correctly. Proceed only when green light is on continuously. Otherwise, this may result in damage to your battery and the product. (fig. b)

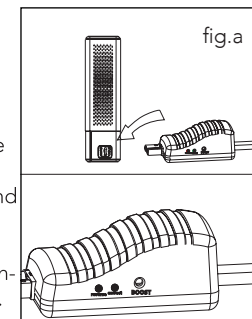

- If the red light is on and you hear a beep, the jumper cables are not connected correctly. Make sure you have a green light before turning on the product and the vehicle. (fig. c)
- If the green light is blinking, the vehicle's battery power is too low to charge. In such a case, press 'Boost Mode' and wait until the green light is on continuously. (fig. d)
- If no light illuminates on the adapter and you hear no audio signal, the (car) battery may be damaged or the jumper cables are not connected properly. Check that the jumper cables are connected correctly. In such a case, press 'Boost Mode' and wait until the green light is on continuously. (fig. e)

### No light and no sound signal.

7. Start the vehicle within 30 seconds after the green light illuminates continuously.
8. Carefully disconnect the jumper cables from the (car) battery once the vehicle has started. CAUTION: Never allow the jumper cables to touch each other! This can result in fire hazard, personal injury and product damage.
9. Let the vehicle run for a few minutes.

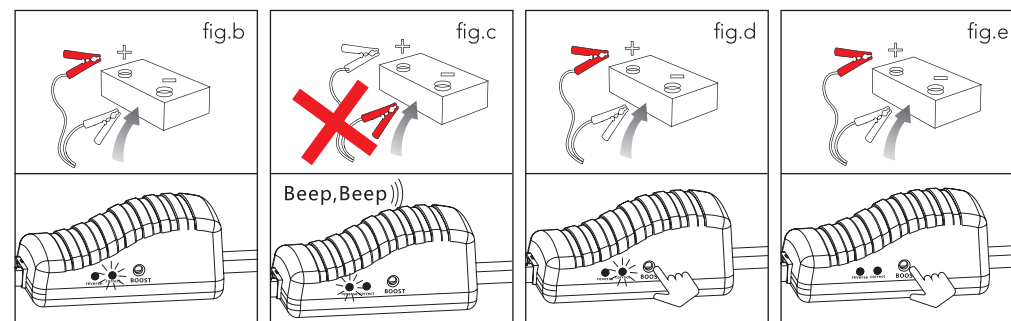

Green light is on continuously.

Red light illuminates continuously + beep.

Green light is blinking.

No light and no sound signal.

## o Maintenance and cleaning

- Clean the product with a damp, clean cloth and dry it well. Do not use abrasive or aggressive cleaning agents.

## o Storage

- Store the product in a clean and dry place. Do not store the device in extreme high or extreme low temperatures.

## o Troubleshooting

Problem	Cause	Solution
The product does not turn on when you press 'Power'.	Low voltage protection is on.	Fully charge the product and try again.
The red light on the blue adapter is on continuously and you hear a beep.	The jumper cables are not properly connected to the battery.	<ul style="list-style-type: none"><li>- Connect the red terminal of the jumper cables to the positive (+) metal end of the battery. Connect the black terminal of the jumper cables to the negative (-) metal end of the battery.</li><li>- Use the 'Boost mode.</li></ul>
The green light on the blue adapter blinks.	<ul style="list-style-type: none"><li>- The battery is damaged.</li><li>- The jumper cables are not properly connected to the battery.</li></ul>	<ul style="list-style-type: none"><li>- Connect the red terminal of the jumper cables to the positive (+) metal end of the battery. Connect the black terminal of the jumper cables to the negative (-) metal end of the battery.</li><li>- Use the 'Boost mode.</li></ul>
There is no light on the blue adapter.	<ul style="list-style-type: none"><li>- The battery is damaged.</li><li>- The jumper cables are not properly connected to the battery.</li></ul>	<ul style="list-style-type: none"><li>- Connect the red terminal of the jumper cables to the positive (+) metal end of the battery. Connect the black terminal of the jumper cables to the negative (-) metal end of the battery.</li><li>- Use the 'Boost mode.</li></ul>

## o Disposal - recycle

- Think about the environment and contribute to a cleaner living environment! This product is subject to the European Directive (EU) 2012/19/EU. At the end of its service life, do not dispose of the product with normal household waste, but deliver it to a collection point designated by the authorities for recycling.

## o Service and warranty

- If you need service or information regarding your product, please contact our Customer Support at [service@auronic.nl](mailto:service@auronic.nl).
- We provide a 2-year warranty on our products. To obtain service during the warranty period, the product needs to be returned with a proof of purchase. Product defects have to be reported within 2 years from the date of purchase. This warranty does not cover damages caused by misuse or incorrect repair; parts subject to wear; defects that the customer was aware of at the time of purchase; damages or defects caused by customer neglect; damages or defects caused by third parties.

## o Disclaimer

- Changes reserved; specifications are subject to change without stating grounds for doing so.

## Introduction

- Merci d'avoir choisi ce produit de Aurolic ! Suivez toujours les instructions pour une utilisation sûre. Si vous avez des questions sur le produit ou si vous rencontrez des problèmes, veuillez nous contacter par courrier électronique : [service@auronic.nl](mailto:service@auronic.nl).

### Utilisation prévue

- Ce produit de consommation est un démarreur de batterie portable qui fournit une puissance supplémentaire aux systèmes de batterie des véhicules 12V connectés à des moteurs à essence ou diesel en cas d'urgence. Ce produit ne convient pas aux batteries dont la tension est bien inférieure à la tension nominale de 12V, ni aux systèmes dont l'alimentation nominale est de 24V. Le produit offre également une lumière LED intégrée pour éclairer l'environnement immédiat et un connecteur USB-A pour servir de banque d'énergie pour les appareils de charge USB. En outre, le système dispose d'un compresseur d'air intégré pour gonfler les petits pneus de voiture, les pneus de vélo, les structures gonflables (de plage) et autres. L'appareil n'est pas adapté aux environnements industriels et commerciaux. Cet appareil doit être protégé des intempéries et ne doit pas être utilisé par des enfants, des nourrissons ou des personnes ayant une dextérité ou des connaissances limitées.
- Ce produit est uniquement destiné à l'usage décrit dans le manuel.
- Le fournisseur est dégagé de toute responsabilité pour toute blessure ou tout dommage causé par l'utilisation du produit en dehors de son usage prévu.

## Avertissements et consignes de sécurité

- ⚠ Veillez à ce que le matériel d'emballage ne tombe pas entre les mains des enfants. Ils pourraient s'étouffer avec !
- ⚠ Lisez attentivement le mode d'emploi avant de l'utiliser et conservez-le dans un endroit sûr !

### Général

- Avant la première utilisation, retirez tous les matériaux d'emballage et tous les autocollants.
- Faites attention aux risques et aux conséquences liés à la maltraitance de le produit. La maltraitance de le produit peut entraîner des dommages corporels et des dégâts à l'appareil ou aux produits qui y sont reliés.
- Ne démontez pas le produit. Ne réparez ou ne restaurez pas l'appareil. Cela peut entraîner des dégâts à l'appareil. Pour votre propre sécurité, les pièces peuvent être remplacées seulement par personnel de maintenance autorisé. Envoyez toujours le produit à un centre de service pour des réparations pour prévenir des dégâts et des dommages corporels.
- Utilisez le produit uniquement pour les buts indiqués dans ce manuel.
- N'utilisez pas d'accessoires non mis à disposition par le fournisseur. Ils peuvent présenter un danger pour l'utilisateur et endommager le produit.
- Après chaque utilisation, contrôlez les pièces et les accessoires pour des signes de dommages ou d'usure (des fissures / des fractures) qui peuvent négativement affecter le fonctionnement du produit. En cas de dommages ou d'usure, remplacez-les par des pièces ou des accessoires originaux ou recommandés par le fabricant.
- Si le produit ne fonctionne pas correctement ou si l'appareil est tombé ou endommagé, ne l'utilisez pas et consultez le service à la clientèle.
- Si c'est la première fois que vous utilisez ce produit, il est important que vous lisiez attentivement le manuel d'utilisation et les instructions.
- N'exposez pas le produit à la lumière directe du soleil, à des températures extrêmes, à l'humidité ou à des environnements humides pendant une période prolongée.
- Déconnectez le produit de tous les appareils connectés avant de le nettoyer et fermez hermétiquement tous les ports.
- L'extérieur du produit peut se réchauffer lors de l'utilisation. Faites donc attention si vous touchez l'extérieur.

- Utilisez le produit toujours sur une surface plane et libérez suffisamment d'espace au-dessous et autour du boîtier du moteur. Gardez les trous de ventilation au-dessous du boîtier du moteur libre de poussière et des peluches pour prévenir les incendies. Ne les exposez jamais aux liquides ni aux matériaux inflammables comme des journaux, des serviettes, des torchons, etc.
- Ne stockez pas de substances explosives telles que des aérosols avec un gaz propulseur inflammable à proximité du produit.
- Veillez à ce que le produit ne soit pas mouillé.
- Gardez l'appareil loin d'humidité, de chaleur, des espaces où la température est élevée et des sources de chaleur comme des fours.
- Le produit est conçu pour l'usage privé. Ne l'utilisez pas pour des fins commerciales.
- Le produit est approprié pour être utilisé à l'intérieur et à l'extérieur.
- N'utilisez pas le produit dans les températures de 60°C et plus.
- Ne pas mettre de couvercle sur le produit lorsqu'il est allumé.
- Ne bloquez pas le rayon de lumière émis du produit, cela peut entraîner une surchauffe ou des dégâts à l'appareil.

### Personnes

- Le produit ne doit pas être utilisé par des enfants de moins de 8 ans. L'utilisation du produit n'est autorisée qu'en présence d'un superviseur, qui est responsable de la sécurité de l'utilisateur.
- Le produit ne doit pas être utilisé par des personnes souffrant d'un handicap physique ou mental. L'utilisation de l'appareil n'est autorisée qu'en présence d'un superviseur, qui est responsable de la sécurité de l'utilisateur.
- Le nettoyage et la maintenance du produit ne doit pas être fait par les enfants, sauf s'ils ont 8 ans ou plus et s'ils sont supervisés.
- Les enfants ne doivent pas jouer avec l'appareil. Utilisez et gardez le produit hors de la portée des enfants.
- Pour éviter toute blessure et tout dommage au produit, ne laissez personne grimper, s'asseoir, se tenir debout ou monter sur le produit.
- Gardez l'appareil et le cordon d'alimentation hors de la portée des enfants de moins de 8 ans.
- Ne laissez pas les animaux domestiques ou les jeunes enfants mâchouiller le cordon d'alimentation pour éviter tout choc électrique.
- Placez le produit hors de portée des animaux (domestiques).

### Utilisation

- La connexion et la déconnexion du circuit électrique doivent être effectuées avec des mains sèches sur une surface sèche lorsque le produit est éteint.
- Si le produit atteint une température supérieure à 120°C, il s'éteint automatiquement en raison de la protection contre la surchauffe. Laissez le produit refroidir ou attendez au moins 10 à 15 minutes avant de l'utiliser à nouveau. Le non-respect de cette consigne peut entraîner un risque d'incendie, des blessures corporelles ou des dommages au produit.
- Protégez vos oreilles du bruit généré par le fonctionnement du compresseur d'air. Utilisez un équipement de protection auditive pour éviter toute blessure corporelle.
- L'éclairage n'est pas destiné à être utilisé comme source d'éclairage domestique.
- Ne couvrez pas le produit quand c'est activé. Ne placez jamais de coussinets ou des couvertures sur ou près de l'appareil. Cela peut entraîner un risque d'incendie, une décharge électrique, des dommages corporels ou des dégâts à l'appareil.
- Quelques pièces du produit se réchauffent. Ne nettoyez pas le produit si c'est encore chaud. Attendez que le produit refroidisse avant que vous le nettoyez.
- N'utilisez le produit que dans des zones protégées ou à l'abri des intempéries.
- N'utilisez le produit que dans la plage de température spécifiée.
- N'utilisez le produit qu'en cas de nécessité. Ne laissez pas le produit en fonctionnement indéfiniment.
- N'utilisez pas le produit à proximité d'un bain, une douche, une piscine ou un lavabo rempli d'eau. Ne touchez pas l'appareil et le cordon d'alimentation avec des mains mouillées. Assurez-vous que l'appareil n'entre pas en contact avec de l'eau. Ne plongez pas l'appareil dans l'eau. S'il entre quand même de l'eau sur ou dans l'appareil, éteignez immédiatement l'appareil et contactez notre service clientèle.
- N'utilisez pas le produit sous la pluie, la neige ou la grêle. Cela pourrait endommager le produit.
- N'utilisez pas le produit lorsque le véhicule est en mouvement. Cela pourrait entraîner des blessures ou endommager le produit.
- Gardez l'appareil à l'abri des sources de chaleur extrême ou des rayons directs du soleil.

- Le produit devient chaud lors de l'utilisation. Ne touchez pas les surfaces chaudes. N'utilisez pas le produit si vous êtes sensible à la chaleur. Ne touchez pas les pièces chaudes du produit. Utilisez uniquement la poignée ou le bouton.
- Veillez à ce que les événements intégrés soient libres de tout obstacle. Cela inclut la poussière, le sable, la terre, les plantes ou autres obstacles similaires. Le non-respect de cette consigne peut entraîner un risque d'incendie, des blessures corporelles ou des dommages au produit.
- Laissez entièrement refroidir le produit avant que vous le nettoyez ou stockiez.
- Ne laissez pas le produit sans surveillance lorsqu'il fonctionne et ne le faites pas fonctionner avec des mains mouillées. Ceci s'applique aux câbles de démarrage, au compresseur d'air, à la fonction de charge USB et à la lampe LED.
- Ne laissez pas tomber le produit et ne le soumettez pas à des chocs importants.
- Ne laissez pas tomber le produit d'une grande hauteur et assurez-vous que le produit ne peut pas tomber de votre surface de travail.
- Ne laissez pas le produit sans surveillance en cours d'utilisation.
- Ne dépassez pas la pression d'air des composants connectés.
- Ne placez pas de sources de chaleur telles que des appareils de cuisson et des barbecues dans ou à proximité du produit, cela pourrait provoquer un incendie et des dommages.
- Ne placez pas le produit dans des endroits soumis à des chocs ou à des vibrations fréquentes. Cela peut entraîner le basculement et/ou l'endommagement du produit.
- Ne touchez pas le produit avec des mains mouillées, cela peut provoquer un choc ou d'autres dommages corporels.
- Ne touchez pas le produit pendant l'utilisation, le produit devient chaud.
- Ne pas diriger la lumière vers les yeux des personnes ou des animaux lorsque le produit est allumé. Ne regardez pas dans le faisceau lumineux lorsque le produit est allumé.
- Faites attention lorsque vous connectez et déconnectez le tuyau de pression d'air d'un dispositif de libération de pression d'air.
- Ne mettez le produit sous tension que lorsque les câbles sont correctement connectés. Le non-respect de cette consigne peut entraîner un risque d'incendie, des blessures corporelles ou des dommages au produit.
- Assurez-vous que le produit est toujours sur une surface stable et sûre afin que le produit ne puisse pas se renverser et que l'eau ne puisse pas entrer dans le produit.
- Assurez-vous que le système de ventilation n'est pas bloqué pendant que le produit est allumé. Cela peut entraîner une surchauffe. Gardez un espace d'au moins 30 cm autour de la grille de ventilation.

#### Équipement électrique

- Ne laissez pas le(s) câble(s) pendre sur le bord d'une table ou d'un comptoir.
- Ne posez pas le(s) câble(s) sur des surfaces chaudes ou à proximité d'huile.
- Ne pas faire passer le(s) câble(s) sous des tapis ou des couvertures. Veillez à ce que le câble ne se trouve jamais dans une allée.
- Ne déplacez pas l'appareil en tirant sur le cordon d'alimentation et ne déformez pas le cordon d'alimentation.
- Assurez-vous que vous ne trébuchez pas sur le(s) câble(s) et que le(s) câble(s) n'est(sont) pas plié(s), tordu(s) ou coincé(s).
- Contrôlez le cordon d'alimentation et la fiche régulièrement pour des signes de dommages ou d'usure. En cas de dommages ou d'usure, n'utilisez pas le produit et laissez remplacer ou réparer le cordon et / ou la fiche par personnel de maintenance autorisé.
- N'utilisez pas le produit si vous suspectez que le cordon d'alimentation ou la fiche sont endommagés pour éviter une décharge électrique. Un cordon d'alimentation endommagé ou une fiche endommagée doivent être remplacés par un professionnel (un distributeur autorisé).
- Utilisez et stockez le produit de manière à ce que les câbles ne puissent pas être endommagés.
- Si la surface du produit est fissurée, éteignez l'appareil pour éviter une décharge électrique.
- N'insérez jamais d'objets dans les fentes situées à l'extérieur de l'appareil, vous pourriez heurter des pièces sous tension. Cela peut provoquer un incendie et/ou un choc électrique.
- Utilisez uniquement l'adaptateur et / ou les accessoires fournis par le fabricant pour éviter une surchauffe, des explosions, des décharges électriques, un incendie, d'autres dégâts et des dommages corporels.
- Si le système qui contrôle la température interne ne fonctionne pas, la protection contre la surchauffe s'allume automatiquement et le produit ne fonctionnera plus. Retirez la fiche de la prise électrique, laissez refroidir le produit entièrement et redémarrez le produit.
- Si vous n'utilisez pas le produit, débranchez-le de l'appareil auquel il est connecté.

- Ne plongez pas l'appareil dans l'eau. S'il entre quand même de l'eau sur ou dans l'appareil, éteignez immédiatement l'appareil et contactez notre service clientèle.
- Évitez les courts-circuits. Les câbles de démarrage ne doivent pas se toucher ou être reliés entre eux. Cela peut entraîner une surchauffe et donc des dommages à la batterie/à l'accumulateur ou une explosion.
- Les câbles de démarrage ne doivent être utilisés que pour fournir une alimentation supplémentaire à la batterie du véhicule lorsque celle-ci est faible. Ils ne doivent pas être utilisés pour alimenter d'autres appareils, composants ou êtres vivants.
- Ne connectez pas le produit à des moteurs qui dépassent la capacité spécifiée. Ceci s'applique aussi bien aux moteurs à essence qu'aux moteurs diesel.

#### Piles

- Les piles doivent être installées dans la bonne polarité comme indiquée sur la balance.
- Assurez-vous que les câbles sont connectés aux bornes de la batterie en respectant la polarité. Consultez le manuel du véhicule pour confirmer toute exigence avant d'effectuer la procédure de démarrage.

### Recevoir la livraison

- Contrôlez si le contenu de la boîte correspond au bon de livraison quand vous recevez la livraison. Informez votre fournisseur s'il manque des pièces. Quand il semble que l'équipement est endommagé, portez immédiatement plainte au transporteur et lui donnez une description détaillée des dommages. Gardez les emballages endommagés pour étayer votre plainte.

### Contenu de la boîte

- Auronic Démarreur avec compresseur - Modèle AU3196 - EAN 8720195257097

#### Accessoires inclus

- 1x Manuel d'utilisation
- 1x Tuyau d'air
- 1x Jeu de buses
- 1x Sac de transport
- 1x Câbles de démarrage
- 1x Câble USB-A vers USB-C

### Caractéristiques du produit

#### Description du produit

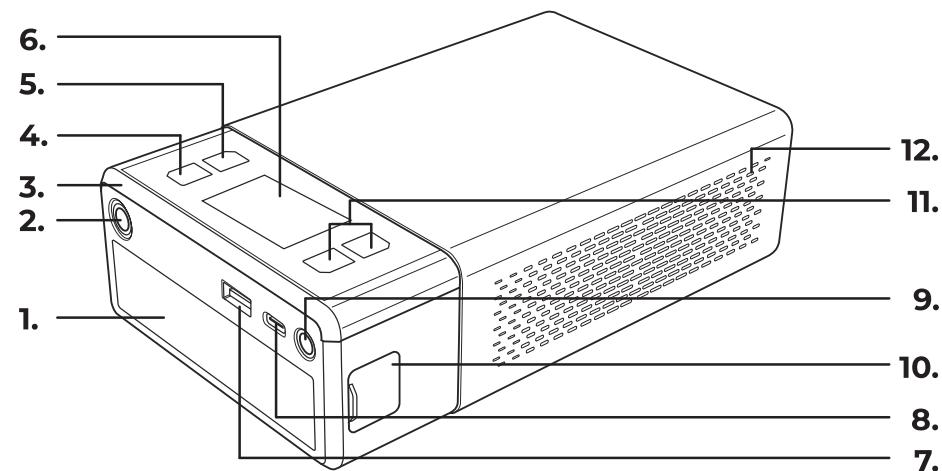

- 1. Lampe
- 2. Alimentation en air
- 3. Marche/arrêt lampe
- 4. Mode
- 5. Marche/arrêt produit/pompe
- 6. Affichage LCD
- 7. Port de sortie USB 5V 2.4A
- 8. Port d'entrée USB-C 5V 2A
- 9. Port de sortie 15V 10A
- 10. Port adaptateur pour câble de démarrage
- 11. Plus/moins
- 12. Grille d'aération



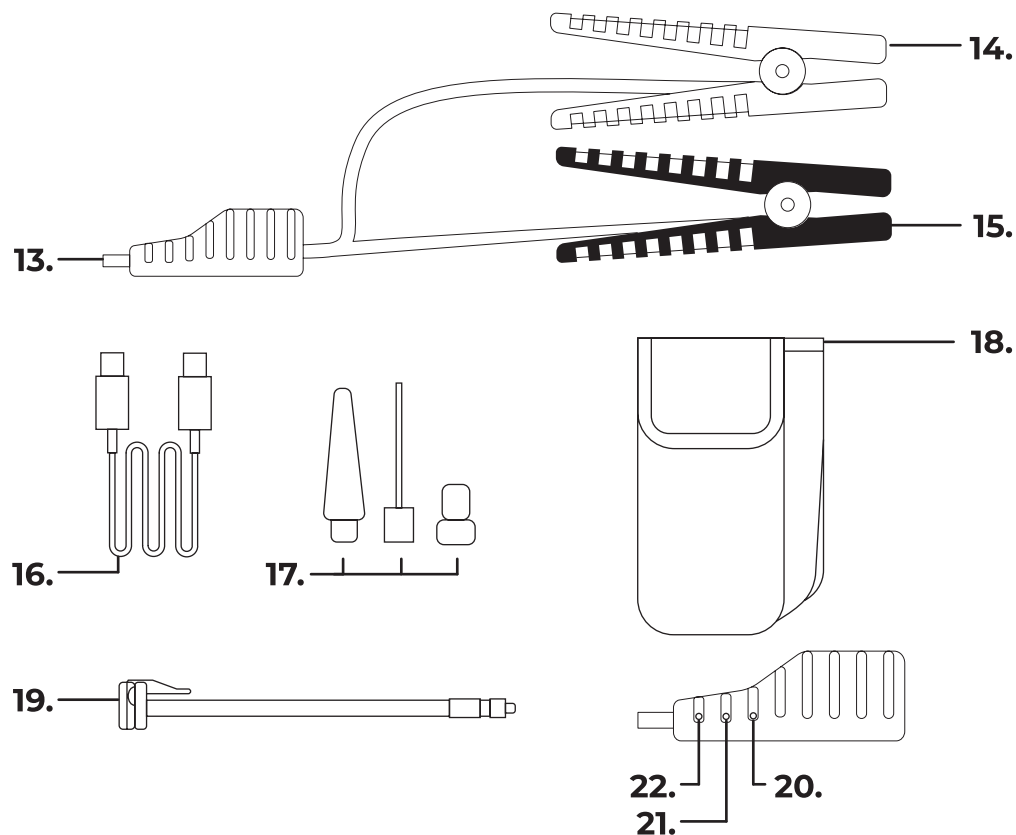

13. Adaptateur de câble de démarreur  
 14. Câble de démarrage noir (moins / -)  
 15. Câble d'appoint rouge (plus / +)  
 16. Câble USB  
 17. Jeu de buses  
 18. Sac de transport  
 19. Tuyau d'air  
 20. Mode Boost  
 21. Voyant lumineux vert  
 22. Voyant lumineux rouge

#### Données techniques

Dimensions du produit	19,1 x 11,5 x 5,4 cm	Écran LCD couleur	Vert
Dimensions de la mallette de transport	10,5 x 24,5 x 10 cm	Matériau	Métal, ABS, PC et toile (étui de transport)
Poids	1,165 kg (une déviation de ±5 g est possible)	Tension d'entrée	Type-C : 5V==2A
Longueur du câble	Câble USB : 1 m Tuyau d'air : 50 cm Câble de saut rouge : 28 cm Câble de saut noir : 26 cm	Tension de sortie	USB : 5V==2.4A   15V==10A Auto jumpstart : 12V
Couleur du produit	Noir	Courant de démarrage	300A
		Courant de crête	1200A
		Temps de charge du produit	5 - 6 heures (avec câble de charge USB)
		Type de batterie	Lithium-ion (NMC)

Capacité de la batterie	12 000mAh / 44,4Wh (3000mAh x 4)	Capacité de pression maximale	100 PSI / 7 bar / 690 kPa
Batterie remplaçable	Non	Sortie d'air max.	30 L par minute
Température de fonctionnement	De -20°C à 60°C	Position des lampes	Normal, stroboscopique rouge et SOS rouge
Humidité de fonctionnement	20% - 80%	Sur démarrage	Jusqu'à 25x
Température de stockage	-20°C à 55°C	Convient pour	Moteurs essence 6L et diesel 3L
Humidité de stockage	10% - 90%	Ne convient pas	Véhicules électriques
Niveau sonore maximal	100 dB	Arrêt automatique	Oui, dès l'obtention de la pression souhaitée.
		Durée de vie	3 - 5 ans
		Valeur IP	IPx0

#### Autres caractéristiques

- Convient aux moteurs 12V.
- Écran LCD.
- Peut être utilisé comme une banque d'alimentation.
- Réglable en PSI, bar et kPa.
- Comprend un mode "boost" pour recharger une batterie vide.
- Remarque : ce produit n'est pas adapté à un usage fréquent. En effet, il permet de contourner la sécurité du produit.
- Possède des voyants lumineux dans les bornes du câble : ils s'allument en vert lorsqu'ils sont correctement connectés à la batterie.
- Protégé contre : le court-circuit, la surchauffe, le courant de pointe, la sur décharge, la surcharge, l'inversion de polarité, la charge inverse et la surtension.

## Instructions d'utilisation

### Écran LCD et panneau de commande

1. Appuyez sur "Marche/arrêt produit/pompe" pour mettre le produit en marche. Le symbole de la batterie indique que le produit est sous tension (voir 1).
2. Passez d'un mode à l'autre en appuyant sur "Mode" (voir 2 et 3).
3. Passez d'un mode à l'autre en appuyant sur "plus (+)" et "moins (-)".
4. Appuyez sur la touche " Marche/arrêt produit/pompe " pendant 1 seconde pour éteindre le produit.

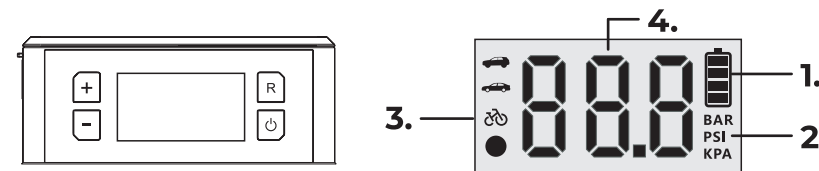

### Éclairage

1. Appuyez sur "Marche/arrêt lampe" pour allumer l'éclairage blanc.
2. Appuyez à nouveau sur la lampe "Marche/arrêt" pour allumer le stroboscope rouge.
3. Appuyez à nouveau sur la touche "Marche/arrêt" de la lampe pour allumer le SOS rouge.
4. Appuyez à nouveau sur la touche "Marche/arrêt" de la lampe pour l'éteindre.



### Arrêt automatique

- Après 30 secondes d'inactivité, le produit s'éteint automatiquement et passe en mode veille.

### Utilisez

1. Appuyez sur "Marche/arrêt produit/pompe" pour mettre le produit en marche.
2. Appuyez sur 'Mode' pour sélectionner le type de pompe (voir 4). Le symbole auto clignote.
3. Appuyez sur les touches "plus (+)" et "moins (-)" pour basculer entre le break/SUV, la moto et le ballon.
4. Appuyez sur 'Mode' pour confirmer votre choix. Le symbole du mode sélectionné clignote (voir 3).
5. Appuyez sur "plus (+)" et "moins (-)" pour basculer entre bar, PSI et kPa.
6. Appuyez sur 'Mode' pour confirmer votre choix. Le symbole de la valeur sélectionnée clignote (voir 2).
7. Appuyez sur 'Mode'. La valeur actuelle de la pression atmosphérique clignote (voir 4).
8. Appuyez sur "plus (+)" et "moins (-)" pour régler la valeur de la pression atmosphérique.
9. Appuyez sur "Mode" à plusieurs reprises pour ajuster vos choix si nécessaire.
10. Connectez le tuyau d'air au véhicule/boule souhaité.
11. Appuyez sur "Marche/arrêt produit/pompe" pour démarrer le pompage.

- La prochaine fois que vous allumez le produit, les paramètres de la dernière utilisation s'affichent. Si vous ne voulez pas faire de modifications, vous pouvez commencer à pomper immédiatement.
- Lorsque le mode pompe à air est sélectionné, l'écran LCD (voir 4) affiche la valeur pré-réglée de la pression du pneu.
- Remarque : la valeur pré-réglée est uniquement une référence. Réglez-la en fonction de la situation réelle.

Voiture de tourisme	2.2 bar
Familiale / SUV	2.5 bar
Bicyclette	2.1 bar
Boule	0.7 bar

### Chargement

#### Chargement du produit

1. Connectez la fiche USB-C au port d'entrée USB-C 5V 2A.
2. Connectez la fiche USB-A à un adaptateur USB et branchez-le sur une prise électrique, ou branchez la fiche USB-A sur une prise USB.
3. Le produit est en cours de chargement.

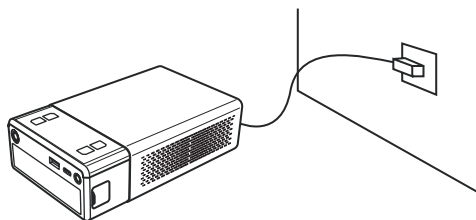

#### Chargement d'un dispositif USB (par exemple, un téléphone portable ou une tablette)

1. Connectez la fiche USB-A au port de sortie USB 5V 2.4A. Branchez la prise USB-C sur le périphérique USB que vous souhaitez charger.
2. Appuyez sur "Marche/arrêt produit/pompe" pour allumer le produit et charger votre dispositif USB.

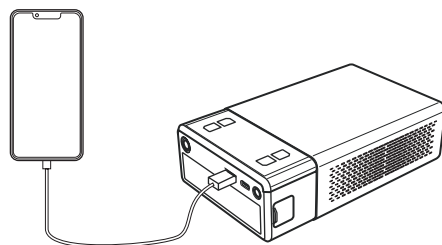

### Chargement de l'électronique 12V

1. Connectez un câble approprié au port de sortie 15V 10A.
  2. Connectez l'autre extrémité du câble à l'électronique 12V.
  3. Appuyez sur "Marche/arrêt produit/pompe" pour allumer le produit et charger vos appareils électroniques 12V.
- Pendant la charge, le symbole de la batterie sur le produit clignote de bas en haut. Cela indique que la charge est active.
  - Lorsque la batterie du produit est inférieure à 10 %, le voyant lumineux Marche/arrêt produit/pompe clignote.
  - Si aucune charge n'a lieu pendant 30 secondes, le produit passe en mode veille.

### Démarrage automatique

1. Assurez-vous que le produit et le véhicule sont éteints.
  2. Connectez l'adaptateur de câble de jumelage bleu au produit. (fig. a)
  3. Connectez la borne rouge des câbles de démarrage à l'extrémité métallique positive (+) de la batterie.
- Chaque batterie (de voiture) a deux extrémités métalliques. L'une est le bouton positif. Il porte souvent le signe '+' en rouge. L'autre est le bouton négatif, où l'on trouve souvent le signe '-' en noir.
4. Connectez la borne noire des câbles de démarrage à l'extrémité métallique négative (-) de la batterie.
  5. Appuyez sur "Marche/arrêt produit/pompe" pour mettre le produit en marche.
  6. Sur l'adaptateur de câble de jumelage bleu, une lumière verte indique que vous avez connecté les câbles correctement. Ne procédez que lorsque le voyant vert est allumé en permanence. Dans le cas contraire, vous risquez d'endommager votre batterie et le produit. (fig. b)

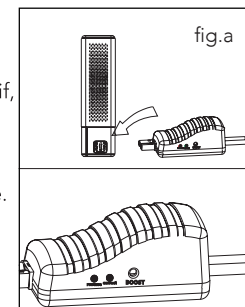

- Si le voyant rouge est allumé et que vous entendez un bip, les câbles de démarrage ne sont pas connectés correctement. Assurez-vous d'avoir la lumière verte avant d'allumer le produit et le véhicule. (fig. c)
- Si le voyant vert clignote, la batterie du véhicule est trop faible pour être chargée. Dans ce cas, appuyez sur "Boost mode" et attendez que le voyant vert soit allumé en permanence. (fig. d)
- Si aucun voyant ne s'allume sur l'adaptateur et que vous n'entendez aucun signal audio, la batterie (de la voiture) est peut-être endommagée ou les câbles de démarrage ne sont pas correctement connectés. Vérifiez que les câbles de démarrage sont correctement connectés. Dans ce cas, appuyez sur "Boost mode" et attendez que le voyant vert soit allumé en permanence. (fig. e)

7. Démarrez le véhicule dans les 30 secondes qui suivent l'allumage continu du témoin vert.
8. Débranchez soigneusement les câbles de démarrage de la batterie (de la voiture) une fois que la voiture a démarré.  
ATTENTION : Veillez à ce que les câbles de démarrage ne se touchent jamais ! Cela peut entraîner un risque d'incendie, des blessures corporelles et des dommages au produit.
9. Faites fonctionner le véhicule pendant quelques minutes.

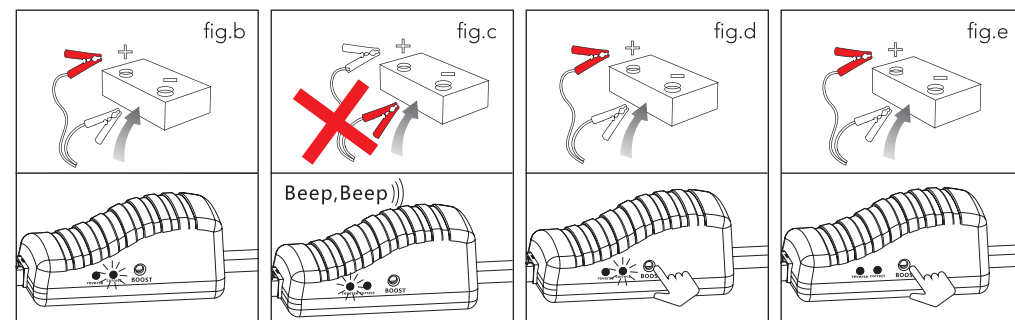

Le voyant vert est allumé en permanence.

Lumière rouge allumée en continu + signal sonore.

Le voyant vert clignote.

Pas de lumière et pas de signal sonore.

## Entretien et nettoyage

- Nettoyez le produit avec un chiffon humide et propre et séchez-le bien. N'utilisez pas de produits de nettoyage abrasifs ou agressifs.

## Stockage

- Stockez le produit dans un endroit sec et propre. Ne stockez pas le produit à des températures extrêmement élevées ou basses.

## Problème – solution

Problème	Cause	Solution
Le produit ne s'allume pas lorsque vous appuyez sur "Marche/arrêt".	La protection contre les basses tensions est activée.	Rechargez complètement le produit et réessayez.
Le voyant rouge de l'adaptateur bleu est allumé en permanence et vous entendez un bip.	Les câbles de démarrage ne sont pas correctement connectés à la batterie.	- Connectez la borne rouge des câbles de démarrage à l'extrémité métallique positive (+) de la batterie. Connectez la borne noire des câbles de démarrage à l'extrémité métallique négative (-) de la batterie. - Utilisez le mode "Boost".
Le voyant vert de l'adaptateur bleu clignote.	La batterie est endommagée. Les câbles de démarrage ne sont pas correctement connectés à la batterie.	- Connectez la borne rouge des câbles de démarrage à l'extrémité métallique positive (+) de la batterie. Connectez la borne noire des câbles de démarrage à l'extrémité métallique négative (-) de la batterie. - Utilisez le mode "Boost".
Il n'y a pas de lumière sur l'adaptateur bleu.	La batterie est endommagée. Les câbles de démarrage ne sont pas correctement connectés à la batterie.	- Connectez la borne rouge des câbles de démarrage à l'extrémité métallique positive (+) de la batterie. Connectez la borne noire des câbles de démarrage à l'extrémité métallique négative (-) de la batterie. - Utilisez le mode "Boost".

## Élimination - recyclage

- Pensez à l'environnement et contribuez à un cadre de vie plus propre ! Ce produit est soumis à la directive européenne (UE) 2012/19/EU. En fin de vie, ne jetez pas le produit avec les déchets ménagers normaux, mais déposez-le dans un point de collecte désigné par les autorités pour le recyclage.

## Service et garantie

- Si vous avez besoin d'un service ou d'informations concernant votre produit, veuillez contacter le service clientèle de Auronic à l'adresse [service@auronic.nl](mailto:service@auronic.nl).
- Auronic offre une garantie de 2 ans sur ses produits. Pour obtenir un service pendant la période de garantie, le produit doit être retourné avec une preuve d'achat. Les défauts du produit doivent être signalés dans un délai de deux ans à compter de la date d'achat. Cette garantie ne couvre pas : les dommages causés par une mauvaise utilisation ou une réparation incorrecte ; les pièces d'usure ; les défauts dont le client avait connaissance au moment de l'achat ; les dommages ou défauts causés par la négligence du client ; les dommages ou défauts causés par des tiers.

## Clause de non-responsabilité

- Sous réserve de modifications ; les spécifications peuvent être modifiées sans justification.

© **LifeGoods B.V.**

Wisselweg 33  
1314CB Almere  
Netherlands  
3/2023 - v.1  
[www.auronic.nl](http://www.auronic.nl)