

reesa®

Cleaning mop

TSA0045
TSA0046

Návod k obsluze **CS**

Bedienungsanleitung **DE**

Owner's manual **EN**

Manuel d'utilisation **FR**

Εγχειρίδιο χρήσης **GR**

Használati utasítás **HU**

Gebruiksaanwijzing **NL**

Instrukcja obsługi **PL**

Manual de utilizare **RO**

Návod na použitie **SK**

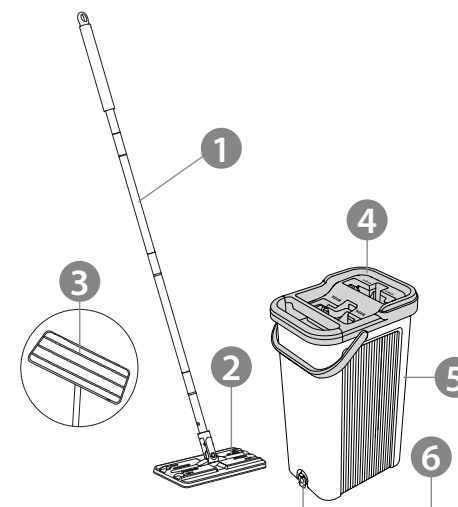

	CS	DE	EN	FR	GR
1	Držák	Griff	Handle	Poignée	Λαβή
2	Hlavice k mopu	Moppkopf	Mop head	Tête de serpillère	Σφουγγαρίστρα
3	Nástavec na mop	Moppkissen	Moping pad	Embout de serpillère	Πατί σφουγγαρίστρας
4	Víko kbelíku	Eimerdeckel	Bucket lid	Couvercle de seau	Καπάκι κάδου
5	Kbelík	Deckel	Bucket	Seau	Κάδος
6	Otvor pro vypouštění vody (pouze model TSA0046)	Wasserablassventil (Nur Modell TSA0046)	Water drain valve (TSA0046 model only)	Orifice d'évacuation d'eau (seul le modèle TSA0046)	Βαλβίδα αποστράγγισης νερού (μόνο μοντέλο TSA0046)

	HU	NL	PL	RO	SK
1	Fogantyú	Houder	Uchwył	Mâner	Rukoväť
2	Felmosófej	Moppkop	Głowica mopa	Cap mop	Hlavica mopu
3	Felmosófej huzat	Dweil	Nakładka mopująca	Lavetă	Stieracia poduška
4	Vödör fedél	Emmerdeksel	Pokrywa wiadra	Capac găleată	Veko vedra
5	Vödör	Emmer	Wiadro	Găleată	Vedro
6	Vízkiöntő nyílás (csak a TSA0046 modellnél)	Gietgat (alleen bij model TSA0046)	Otwór wylewania wody (tylko model TSA0046)	Supapă de scurgere a apei (doar pentru modelul TSA0046)	Otvor na vylíatie vody (iba model TSA0046)

Děkujeme, že jste si koupili zařízení TEESA. Před použitím si pečlivě přečtěte návod k použití a postupujte podle pokynů v něm obsažených. Výrobce neodpovídá za škody způsobené nesprávným používáním zařízení nebo nesprávnou obsluhou.

OTÁZKY BEZPEČNOSTI

Při manipulaci s elektrickým zařízením je třeba dodržovat základní bezpečnostní opatření, aby nedošlo k poškození zařízení nebo zranění, včetně níže uvedených:

1. Před použitím si pozorně přečtěte návod k použití, i když jste dříve podobné zařízení používali. Návod uschovejte pro pozdější využití.
2. Zařízení je určeno pouze pro domácí použití.
3. Zařízení čistěte a skladujte podle pokynů uvedených v části "Čištění a skladování".
4. Toto zařízení smí používat děti mladší 8 let a osoby s omezenými fyzickými, smyslovými nebo duševními schopnostmi, stejně jako osoby, které nemají žádné zkušenosti a nejsou seznámeny se zařízením, pokud je zajištěn dohled nebo školení týkající se používání zařízení takovým způsobem, aby rizika s ním spojená byla srozumitelná. Děti by měly být poučeny, aby s přístrojem nezacházely jako s hračkou. Čištění a údržbu zařízení by neměly provádět děti bez dozoru.
5. Zařízení uchovávejte mimo dosah dětí.
6. Zařízení nepoužívejte k jiným účelům, než je popsáno v níže uvedeném návodu.
7. Zařízení nesmíte opravovat sami. Zařízení neobsahuje žádné součásti, které by uživatel mohl sám opravit. Demontáž zařízení je zakázána.
8. Používejte pouze originální díly.

MONTÁŽ

Spojte části rukojeti dohromady a utáhněte (jak je znázorněno na obrázku).

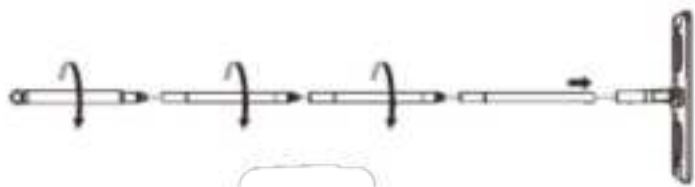

OBSLUHA

Montáž nástavce na mop

Nástavec má tři háčky. Háčky by měly být nasunuty na hlavici mopu a přitlačeny na zbytek nástavce.

Mytí

1. Naplňte přihrádku kbelíku s nápisem „WASH“ vodou a čisticím prostředkem.
2. Složte mop podle obrázku (mop se skládá pouze na jednu stranu).

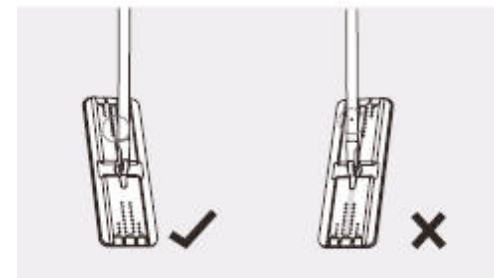

3. Vložte mop do štěrbin kbelíku označené „WASH“ a ujistěte se, že je celý nástavec mokrý.
4. Vložte mop do štěrbin kbelíku označené „DRY“ a vyjměte jej (opakujte několikrát). Při vytažování buďte opatrní, abyste kbelík nepřevrátili.

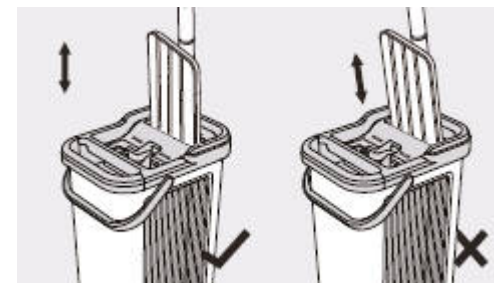

5. Po ukončení mytí je třeba vodu vylít:
 - a. TSA0045: nakloněním kbelíku.
 - b. TSA0046: odšroubováním vypouštěcí zátky kbelíku.

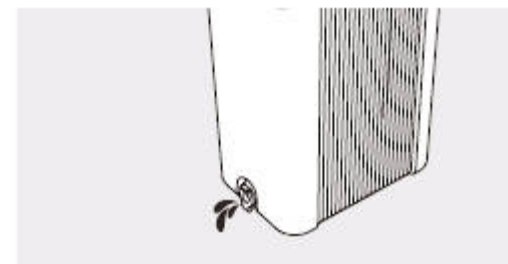

ČIŠTĚNÍ A SKLADOVÁNÍ

- Příložený nástavec na mop je opakovaně použitelný. Lze jej čistit ručně nebo v pračce. Držák by měly být čištěny vlhkým hadříkem.
- Před uskladněním mopu se ujistěte, že jsou všechny jeho části suché.

SPECIFIKACE

TSA0045	TSA0046
2 komory kbelíku: oplachování a sušení	
Vlákna nástavce na mop: mikrovlákno	
Zvedací víko	
Rukojeť pro přenášení	
-	Ventil pro vypouštění vody
Délka rukojeti: 124 cm	Délka rukojeti: 128 cm
Objem kbelíku: 5,7 l	Objem kbelíku: 7,5 l
Rozměry kbelíku: 19 x 15 x 38,5 cm	Rozměry kbelíku: 28,5 x 21,8 x 40,8 cm
Rozměry nástavce na mop: 12 x 33 cm	
Součástí balení jsou 2 nástavce na mop	



Čeština
Správná likvidace výrobku
 (opotřebované elektrické a elektronické vybavení)



Označení umístěné na výrobku anebo v textech, které se ho týkají, poukazuje na skutečnost, že po vypršení doby používání je zakázáno likvidovat tento výrobek společně s ostatním domovním odpadem. Pro to, abyste se vyhnuli škodlivému vlivu na přírodní prostředí a lidské zdraví v důsledku nekontrolované likvidace odpadů, oddělte tento výrobek od odpadů jiného typu a zodpovědně ho recyklujte za účelem propagace opětovného využití hmotných zdrojů coby stálé praxe. Pro více informací ohledně místa a způsobu recyklace tohoto výrobku, která bude bezpečná pro životní prostředí, domácí uživatelé mohou kontaktovat maloobchodní prodejnu, v níž výrobek zakoupili, nebo orgán místní samosprávy. Firemní uživatelé mohou kontaktovat dodavatele a zkontrolovat podmínky kupní smlouvy. Neodstraňujte výrobek společně s ostatními komerčními odpady.

Vyrobena v ČR pro LECHPOL ELECTRONICS Sp. z o.o. Sp.k., ul. Garwolińska 1, 08-400 Miętne, Polsko

SICHERHEITSANLEITUNGEN

Danke für den Kauf des TEESA Gerätes. Bitte lesen Sie diese Betriebsanleitung vor Inbetriebnahme sorgfältig durch, und bewahren diese auf für späteres nachschlagen. Der Händler übernimmt keine Verantwortung für Schäden, die durch unsachgemäße Handhabung und Verwendung des Produktes verursacht werden. Technische Daten können ohne Ankündigung geändert werden.

Um die Gefahr von Beschädigung oder Verletzungen zu vermeiden, befolgen Sie die grundlegenden Sicherheitsvorkehrungen bei der Verwendung elektrischer Geräte, einschließlich der folgenden:

1. Lesen Sie diese Bedienungsanleitung sorgfältig durch, vor Beginn der Installation und Montage. Bewahren Sie die Bedienungsanleitung auf für späteres Nachschlagen.
2. Gerät nur für den Haushaltsgebrauch.
3. Reinigen und bewahren Sie das Gerät auf, gemäß den Anweisungen im Abschnitt "Reinigung und Lagerung".
4. Das Gerät kann von Kindern benutzt werden, die älter als 8 Jahre alt sind und von Personen mit eingeschränkten physischen, sensorischen oder geistigen Fähigkeiten oder Mangel an Erfahrung und Wissen, wenn sie von einer Person beaufsichtigt und geleitet werden, die für ihre Sicherheit zuständig ist, in einer vorsichtigen Art und Weise und die alle Sicherheits-Vorkehrungen verstanden hat und befolgen wird. Kinder sollten nicht mit diesem Gerät spielen. Kinder sollten nicht die Reinigung und Wartung des Gerätes ohne Aufsicht durchführen.
5. Halten Sie das Gerät außerhalb der Reichweite von Kindern.
6. Das Produkt nicht für andere Zwecke verwenden, als in dieser Bedienungsanleitung angegeben.
7. Versuchen Sie nicht, das Gerät selbst zu reparieren. Nur autorisiertes und qualifiziertes Personal darf dieses Gerät reparieren. Das Gerät nicht zerlegen.
8. Verwenden Sie nur autorisiertes Zubehör.

MONTAGE

Verbinden Sie die Teile und drehen diese im Uhrzeigersinn (Siehe Abbildung).

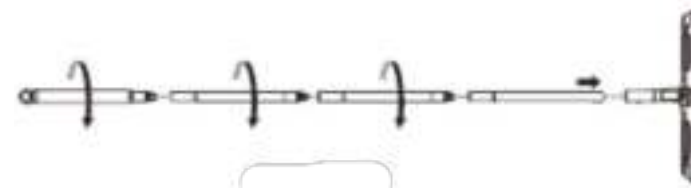

BETRIEB

Montage des Moppkissens

Das Kissen hat drei Haken. Setzen Sie die Haken in den Moppkopf ein und drücken den Rest des Kissens auf den Kopf.

Reinigung

1. Füllen Sie die "WASCHEN [WASH]" Kammer mit Wasser und Reinigungslösung.
2. Falten Sie den Moppkopf gemäß Bild (der Moppkopf faltet sich nur in eine Richtung).

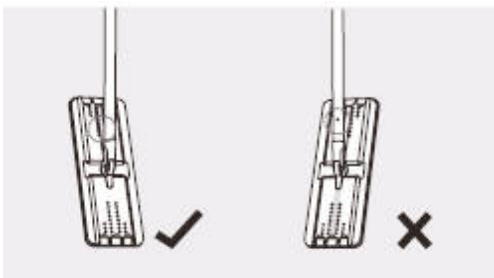

3. Schieben Sie den Moppkopf in die Eimerkammer "WASCHEN [WASH]" und stellen sicher, dass er vollständig nass ist.
4. Setzen Sie den Moppkopf in die Eimerkammer "TROCKNEN [DRY]" ein und nehmen diesen heraus (wiederholen Sie dies einige Male). Achten Sie beim Herausnehmen darauf, dass Sie nicht den Eimer umkippen.

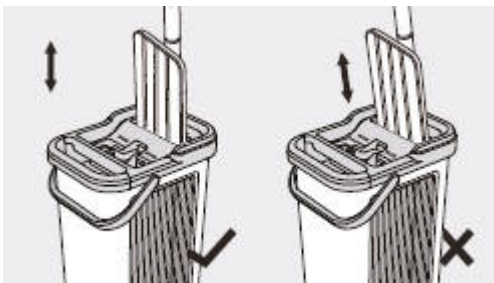

5. Gießen Sie nach Beendigung der Reinigung das Wasser aus:
 - a. TSA0045: durch Kippen des Eimers.
 - b. TSA0046: durch Öffnen des Wasserablassventils.

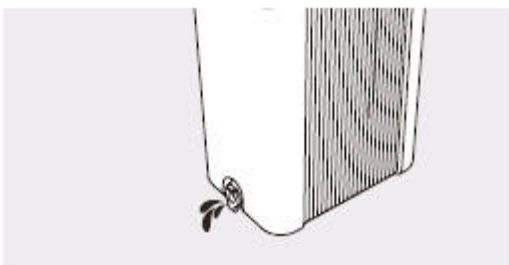

REINIGUNG UND LAGERUNG

- Das mitgelieferte Moppkissen kann mehrfach verwendet werden. Sie können es von Hand oder in einer Waschmaschine reinigen. Reinigen Sie den Griff mit einem feuchten Tuch.
- Stellen Sie vor dem Zerlegen des Mopps zum Lager sicher, dass er vollständig trocken ist.

TECHNISCHE DATEN

TSA0045	TSA0046
2 Eimerkammern: Spülen und Trocknen	
Moppfasern: Mikrofaser	
Abnehmbarer Deckel	
Tragegriff	
-	Wasserablassventil
Grifflänge: 124 cm	Grifflänge: 128 cm
Eimerkapazität: 5,7 l	Eimerkapazität: 7,5 l
Eimerabmessungen: 19 x 15 x 38,5 cm	Eimerabmessungen: 28,5 x 21,8 x 40,8 cm
Abmessungen des Moppkissens: 12 x 33 cm	
2 Moppkissen im Set enthalten	



Deutsch
Korrekte Entsorgung dieses Produkts
(Elektromüll)



(Anzuwenden in den Ländern der Europäischen Union und anderen europäischen Ländern mit einem separaten Sammelsystem)

Die Kennzeichnung auf dem Produkt bzw. auf der dazugehörigen Literatur gibt an, dass es nach seiner Lebensdauer nicht zusammen mit dem normalen Haushaltsmüll entsorgt werden darf. Entsorgen Sie dieses Gerät bitte getrennt von anderen Abfällen, um der Umwelt bzw. der menschlichen Gesundheit nicht durch unkontrollierte Müllbeseitigung zu schaden. Recyceln Sie das Gerät, um die nachhaltige Wiederverwertung von stofflichen Ressourcen zu fördern. Private Nutzer sollten den Händler, bei dem das Produkt gekauft wurde, oder die zuständigen Behörden kontaktieren, um in Erfahrung zu bringen, wie sie das Gerät auf umweltfreundliche Weise recyceln können. Gewerbliche Nutzer sollten sich an Ihren Lieferanten wenden und die Bedingungen des Kaufvertrags konsultieren. Dieses Produkt darf nicht zusammen mit anderem Gewerbemüll entsorgt werden.

Hergestellt in China für LECHPOL ELECTRONICS Sp. z o.o. Sp.k., ul. Garwolińska 1, 08-400 Miętne.

Thank you for purchasing TEESA appliance. Please read this operation instruction carefully before use, and keep it for future use.

Distributor does not take responsibility for damages caused by inappropriate handling and use of the product.

SAFETY INSTRUCTIONS

In order to reduce the injuries or damages, follow basic safety precautions applied when using any electrical device, including the following:

1. Read the entire instruction manual before you start installation and assembly and keep it for future reference. Keep the manual for future reference.
2. Appliance for household use only.
3. Clean and store this device in accordance to instructions listed in Cleaning and storage section.
4. This appliance may be used by children who are above 8 years old and by persons with reduced physical, sensory or mental capabilities, or lack of experience and knowledge, if they are supervised and guided by a person who is responsible for their safety in a cautious manner for all the safety precautions being understood and followed. Children should be supervised to ensure that they do not play with the appliance. Children should not perform cleaning and servicing of the device unsupervised.
5. Keep the device out of the reach of children.
6. Do not use the product for purposes different from displayed in this operating manual.
7. Do not attempt to repair this device yourself. Only authorized and qualified personnel may repair this device. Never disassemble this device.
8. Use only authorized accessories.

ASSEMBLING

Connect the parts and twist them clockwise (as shown on the picture).

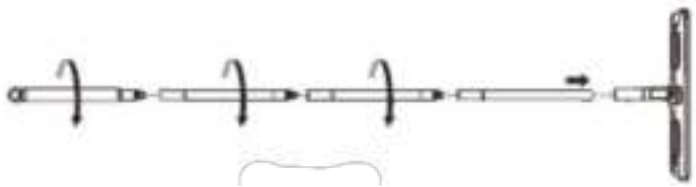

OPERATION

Mounting moping pad

The pad has three hooks. Insert the hooks to the mop head and push the rest of the pad to the head.

Cleaning

1. Fill the "WASH" chamber with water and cleaning solution.
2. Fold the mop head according to the picture (the mop head folds only in one way).

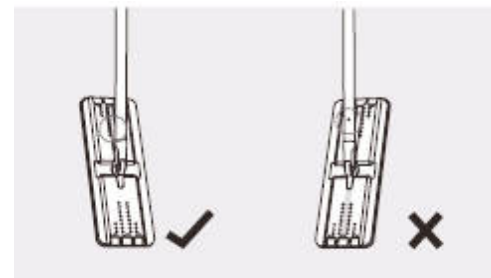

3. Slide the mop head to the bucket chamber "WASH", and make sure, that it is wet all the way.
4. Insert the mop head to the bucket chamber "DRY" and take it out (repeat this a few times). While taking it out, make sure not to tip over the bucket.

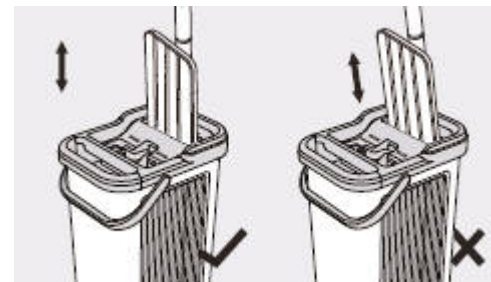

5. After finished cleaning, pour out the water:
 - a. TSA0045: by tipping the bucket.
 - b. TSA0046: by opening the water drain valve.

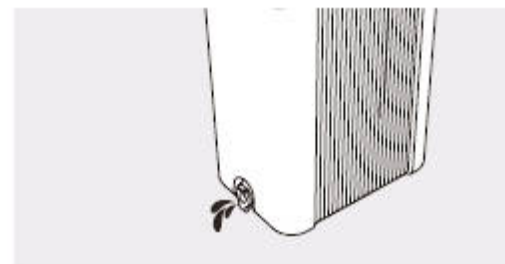

CLEANING AND STORAGE

- Included moping pad can be used multiple times. You can clean it by hand, or in a washing machine. Clean the handle with damp cloth.
- Before disassembling the mop to the storage, make sure that it is completely dry.

SPECIFICATION

TSA0045	TSA0046
2 bucket chambers: rinsing and drying	
Mop fibers: microfibre	
Detachable lid	
Carrying handle	
-	Water drain valve
Handle length: 124 cm	Handle length: 128 cm
Bucket capacity: 5,7 l	Bucket capacity: 7,5 l
Buckets dimensions: 19 x 15 x 38,5 cm	Buckets dimensions: 28,5 x 21,8 x 40,8 cm
Mop pad dimensions: 12 x 33 cm	
2 mop pads included in set	

 **English**
Correct Disposal of This Product
(Waste Electrical & Electronic Equipment)



(Applicable in the European Union and other European countries with separate collection systems) This marking shown on the product or its literature, indicates that it should not be disposed with other household wastes at the end of its working life. To prevent possible harm to the environment or human health from uncontrolled waste disposal, please separate this from other types of wastes and recycle it responsibly to promote the sustainable reuse of material resources. Household users should contact either the retailer where they purchased this product, or their local government office, for details of where and how they can take this item for environmentally safe recycling. Business users should contact their supplier and check the terms and conditions of the purchase contract. This product should not be mixed with other commercial wastes for disposal.

Made in China for LECHPOL ELECTRONICS Sp. z o.o. Sp.k., ul. Garwolińska 1, 08-400 Miętne.

Merci d'avoir acheté l'appareil TEESA. Avant l'utilisation de l'appareil, lire attentivement le mode d'emploi et suivre les consignes d'utilisation y comprises. Le fabricant n'est pas responsable des dommages causés par une utilisation non conforme à l'usage prévu ou par l'exploitation incorrecte de l'appareil.

SÉCURITÉ

Pour éviter les dommages et les blessures, respecter les consignes de sécurité essentielles appliquées pour l'utilisation des appareils électriques, y compris celles détaillées ci-après:

1. Avant l'utilisation, lire attentivement le mode d'emploi, même si un appareil similaire a déjà été utilisé. Garder le mode d'emploi pour le consulter ultérieurement.
2. L'appareil est exclusivement destiné à une utilisation ménagère.
3. Nettoyer et entreposer l'appareil conformément aux consignes indiquées dans la rubrique « Nettoyage et Entreposage ».
4. Cet appareil peut être utilisé par des enfants âgés d'au moins 8 ans et par des personnes ayant des capacités physiques, sensorielles ou mentales réduites ainsi que par des personnes ne possédant pas d'expérience ni de connaissances, si ces personnes sont surveillées ou si des instructions concernant l'utilisation de l'appareil en toute sécurité leur ont été fournies, de manière à ce que tous les risques encourus soient compris. Informer les enfants que cet appareil n'est pas un jouet. Le nettoyage et la maintenance de l'appareil ne doivent pas être réalisés par des enfants sans surveillance.
5. Entreposer l'appareil dans un endroit hors de portée des enfants.
6. Ne pas utiliser l'appareil à d'autres fins que celles décrites dans le présent mode d'emploi.
7. Il est interdit de réparer l'appareil par vous-même. Seules les personnes autorisées et dûment qualifiées peuvent réparer l'appareil. Il est interdit de démonter l'appareil.
8. Ne pas utiliser d'accessoires qui ne sont pas d'origine.

MONTAGE

Connecter les éléments de la poignée et serrer (selon l'image).

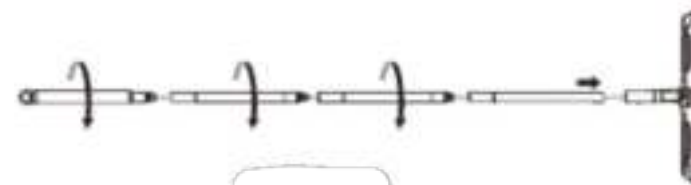

UTILISATION

Montage de l'embout de serpillère

L'embout possède trois accroches. Insérer les accroches sur la tête de serpillère et serrer l'autre partie de l'embout.

Lavage

1. Verser de l'eau et du produit de nettoyage dans la partie du seau indiquée par « WASH ».
2. Monter le balai serpillère conformément à l'image (le balai serpillère peut être monté dans un seul sens).

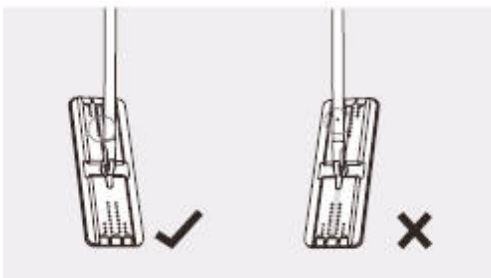

3. Insérer le balai serpillère dans l'orifice du seau indiqué par « WASH » et s'assurer que l'embout entier est mouillé.
4. Insérer le balai serpillère dans l'orifice du seau indiqué par « DRY » et retirer (répéter l'action quelques fois). Faire attention à ne pas renverser le seau en retirant le balai serpillère.

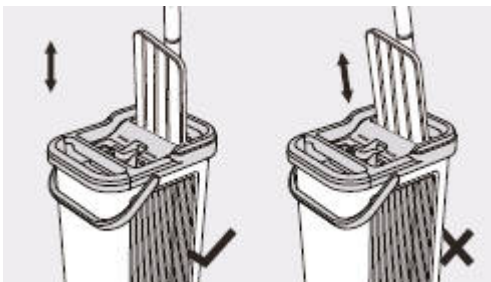

5. Après le nettoyage, déverser l'eau:
 - a. TSA0045: en basculant le seau.
 - b. TSA0046: en ouvrant le robinet de vidange du seau.

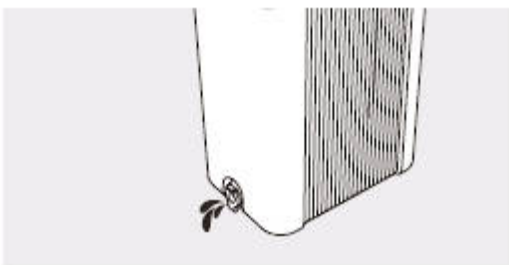

NETTOYAGE ET ENTREPOSAGE

- L'embout de nettoyage fourni est réutilisable. Il peut être lavé à la main ou dans un lave-linge. Nettoyer la poignée à l'aide d'un chiffon humidifié.
- Avant d'entreposer le balai serpillère, s'assurer que tous ces éléments sont secs.

SPÉCIFICATION

TSA0045	TSA0046
2 compartiments de seau : rinçage et séchage	
Franges de l'embout de serpillère : microfibre	
Couvercle mobile	
Poignée de transport	
-	Robinet de vidange d'eau
Longueur de la poignée: 124 cm	Longueur de la poignée: 128 cm
Capacité du seau: 5,7 l	Capacité du seau: 7,5 l
Dimensions du seau: 19 x 15 x 38,5 cm	Dimensions du seau: 28,5 x 21,8 x 40,8 cm
Dimensions de l'embout de serpillère: 12 x 33 cm	
2 embouts de serpillère fournis	



France
Élimination appropriée du produit
(déchets d'équipements électriques et électroniques)



Les marquages apposés sur le produit ou dans les textes y correspondants indiquent que l'appareil, une fois le délai d'usage passé, doit être éliminé avec les autres déchets ménagers. Pour éviter les effets néfastes sur l'environnement et la santé humaine, suite à une élimination de déchets non contrôlée, veuillez séparer le produit des autres déchets et recycler de manière responsable, pour promouvoir la réutilisation des matériaux comme une pratique durable. Pour de plus amples informations concernant le lieu et le recyclage en toute sécurité du produit, les utilisateurs dans les ménages doivent contacter le distributeur chez qui ils ont acheté le produit ou une autorité locale compétente dans le domaine. Les utilisateurs dans les entreprises doivent contacter leur fournisseur et vérifier les conditions du contrat d'achat. Ne pas éliminer le produit avec d'autres déchets commerciaux.

Fabriqué en RPC pour LEHPOL ELECTRONICS Sp. z o.o. Sp.k., ul. Garwolińska 1, 08-400 Miętne.

Σας ευχαριστούμε που αγοράσατε τη συσκευή TEESA. Διαβάστε προσεκτικά αυτήν την οδηγία λειτουργίας πριν από τη χρήση και φυλάξτε την για μελλοντική χρήση. Ο διανομέας δεν φέρει ευθύνη για ζημιές που προκαλούνται από ακατάλληλο χειρισμό και χρήση του προϊόντος.

ΟΔΗΓΙΕΣ ΑΣΦΑΛΕΙΑΣ

Για να μειώσετε τους τραυματισμούς ή τις ζημιές, ακολουθήστε τις βασικές προφυλάξεις ασφαλείας που εφαρμόζονται όταν χρησιμοποιείτε οποιαδήποτε ηλεκτρική συσκευή, συμπεριλαμβανομένων των εξής:

1. Διαβάστε ολόκληρο το εγχειρίδιο οδηγιών πριν ξεκινήσετε την εγκατάσταση και τη συναρμολόγηση και φυλάξτε το για μελλοντική αναφορά. Φυλάξτε το εγχειρίδιο για μελλοντική αναφορά.
2. Συσκευή μόνο για οικιακή χρήση.
3. Καθαρίστε και αποθηκεύστε αυτήν τη συσκευή σύμφωνα με τις οδηγίες που αναφέρονται στην ενότητα Καθαρισμός και αποθήκευση.
4. Αυτή η συσκευή μπορεί να χρησιμοποιηθεί από παιδιά άνω των 8 ετών και από άτομα με μειωμένη σωματική, αισθητηριακή ή διανοητική ικανότητα ή έλλειψη εμπειρίας και γνώσης, εάν εποπτεύονται και καθοδηγούνται από άτομο που είναι υπεύθυνο για την ασφάλειά του ένας προσεκτικός τρόπος για να κατανοούνται και να τηρούνται όλες οι προφυλάξεις ασφαλείας. Τα παιδιά πρέπει να επιβλέπονται για να διασφαλιστεί ότι δεν παίζουν με τη συσκευή. Τα παιδιά δεν πρέπει να εκτελούν καθαρισμό και συντήρηση της συσκευής χωρίς επίβλεψη.
5. Κρατήστε τη συσκευή μακριά από παιδιά.
6. Μη χρησιμοποιείτε το προϊόν για διαφορετικούς σκοπούς από αυτούς που εμφανίζονται σε αυτό το εγχειρίδιο λειτουργίας.
7. Μην επιχειρήσετε να επιδιορθώσετε μόνοι σας αυτήν τη συσκευή. Μόνο εξουσιοδοτημένο και εξειδικευμένο προσωπικό μπορεί να επισκευάσει αυτήν τη συσκευή. Μην αποσυναρμολογείτε ποτέ αυτήν τη συσκευή.
8. Χρησιμοποιείτε μόνο εξουσιοδοτημένα αξεσουάρ.

ΣΥΝΑΡΜΟΛΟΓΗΣΗ

Συνδέστε τα μέρη και περιστρέψτε τα δεξιόστροφα (όπως φαίνεται στην εικόνα).

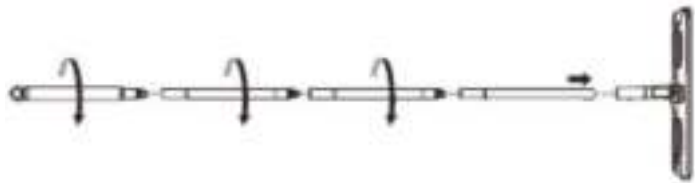

ΛΕΙΤΟΥΡΓΙΑ

Τοποθέτηση πανιού σφουγγαρίστρας

Το πανί έχει τρία άγκιστρα. Τοποθετήστε τα άγκιστρα στην κεφαλή της σφουγγαρίστρας και σπρώξτε το υπόλοιπο πανί στη κεφαλή.

Καθαρισμός

1. Γεμίστε τον θάλαμο "WASH" με νερό και διάλυμα καθαρισμού.
2. Διπλώστε την κεφαλή σφουγγαρίστρας σύμφωνα με την εικόνα (η κεφαλή σφουγγαρίστρας διπλώνεται μόνο με έναν τρόπο).

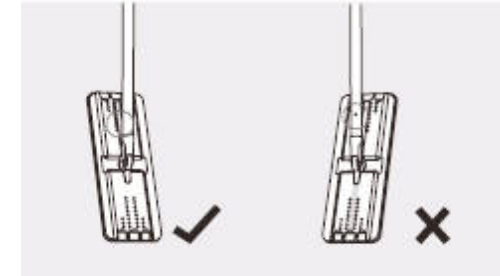

3. Σύρετε την κεφαλή της σφουγγαρίστρας στο θάλαμο κάδου "WASH" και βεβαιωθείτε ότι είναι βρεγμένη εντελώς.
4. Εισαγάγετε την κεφαλή της σφουγγαρίστρας στο θάλαμο κάδου "DRY" και βγάλτε την έξω (επαναλάβετε αυτό μερικές φορές). Ενώ το βγάζετε, φροντίστε να μην αναποδογυρίσετε τον κάδο.

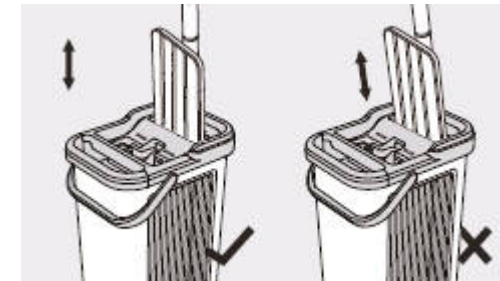

5. Μετά τον τελικό καθαρισμό, αδειάστε το νερό:
 - a. TSA0045: γέρνοντας τον κάδο.
 - b. TSA0046: ανοίγοντας τη βαλβίδα αποστράγγισης νερού.

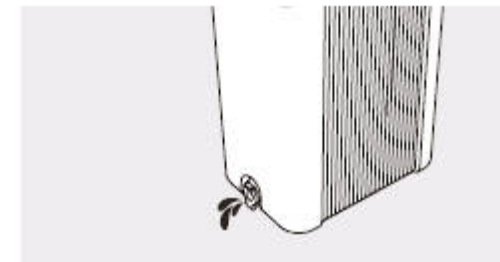

ΚΑΘΑΡΙΣΜΟΣ ΚΑΙ ΑΠΟΘΗΚΕΥΣΗ

- Το συμπεριλαμβανόμενο πανί σφουγγαρίσματος μπορεί να χρησιμοποιηθεί πολλές φορές. Μπορείτε να το καθαρίσετε με το χέρι ή σε πλυντήριο ρούχων. Καθαρίστε τη λαβή με υγρό πανί.
- Πριν αποσυναρμολογήσετε τη σφουγγαρίστρα για να την αποθηκεύσετε, βεβαιωθείτε ότι είναι εντελώς στεγνή.

ΠΡΟΣΔΙΟΡΙΣΜΟΣ

TSA0045	TSA0046
2 θάλαμοι κάδου: ξέπλυμα και αποστράγγιση	
Ίνες σφουγγαρίστρας: μικροΐνες	
Αποσπώμενο καπάκι	
Λαβή μεταφοράς	
-	Βαλβίδα αποστράγγισης νερού
Μήκος λαβής: 124 cm	Μήκος λαβής: 128 cm
Χωρητικότητα κάδου: 5,7 l	Χωρητικότητα κάδου: 7,5 l
Διαστάσεις κάδου: 19 x 15 x 38,5 cm	Διαστάσεις κάδου: 28,5 x 21,8 x 40,8 cm
Διαστάσεις σφουγγαρίστρας: 12 x 33 cm	
Περιλαμβάνονται 2 ανταλλακτικά πανιά σφουγγαρίστρας σετ	

ΒΙΖΤΟΝΣΆΓΙ ΚΈΡΔΈΣΕΚ

Α μερσιονγάλόδások ές σέρυλέσεκ έλκερύλέσε véγεττ τάρτσα βε αζ έλεκτρομοσ βερενδεζέσεκρε νονάρκοζό αλαβετό βίζτονσάγι ίντεζκενδεσεκετ, βελεέρτβε αζ αλάββ ρέσζελετεζεττ σζαβάλυοκατ:

1. Α ηασζνάλατ έλέττ αλαποσν τανυλμάνυοζα άτ εζεν κεζελέσι ύτμυτατότ, μέγ ακκορ ίσ, ηα κοράββαν μάρ ηασζνάλτ εηεζ ηασονλό κέσζυλέκετ. Αζ ύτμυτατότ τάρτσα έλερhető ηελεν ηα κέσζοββί ηεηασζνάλáσζοζ.
2. Α κέσζυλέκετ κίζαρόλαγ οτθονη ηασζνάλατρα.
3. Α κέσζυλέκετ α „Τίζτítás” ές „Τáρολás” ηεζετβετβεν λέírτακ αλαπján κελλ τίζτítατη ές τáρολνη.
4. Αζ αλάββη κέσζυλέκετ ηεγαλάββ 8 έννέλ ιδóσεββ ηεμεκεκε αηάλ κεζεηέτθό ές ηίζικαίλαγ, σζελεμείλαγ, έρζέκίλεγ σέρυλτ σζεμεύεκε αηάλ, τováββá ούλαν σζεμεύεκε αηάλ, κίκ ηεμ ηενδελεκεζεκ τασαζταλεττα, νάγυ ηα κέσζυλέκετ ίσμερετέβε, αμηννύβεν ηελύγευελετ βίζτοσítοτ, νάγυ οκτατάσ τóρτεντ ηα κέσζυλέκετ βίζτονσάγοσ ηασζνάλατáτ ίλετεόλεγ ές αζ εζετ καςποσλατοσ νεσζέληηεζετεκ ηεγερτέσρε ηεμ κερύτεκ. Κί κελλ οκτατνί ηα ηεμεκεκετ, ηογυ ηα κέσζυλέκετ ηεμ ηάτέκσζερ. Ηεμεκεκε ηεμ νεγεζεηεκ ηα κέσζυλέκετ τίζτításáτ, νάγυ κάρβανταρτασáτ ηελύγευελετ ηελέκυλ.
5. Α βερενδεζέσετ ηεμεκεκε αηάλ ηεμ ηοζζάφέρηέτθό ηελεν κελλ τáρολνη.
6. Νε ηασζνάληα ηα κέσζυλέκετ εγυέβ κέλα, ηεη εζεν ηασζνάλατη ύτμυτατόεβαν σζερεπελ.
7. Τίλοσ ηα κέσζυλέκετ σαηάτ κεζύ ηαηίτασ. Κίζαρόλαγ ηεηαηαλεζοττ ές σζακκέπζεττ σζεμεύεκε ηαηίηαηάκ ηα κέσζυλέκετ. Τίλοσ ηα κέσζυλέκετ σζέτσερελέσε.
8. Νε ηασζνάληον ηεμ ερεδετη αλκατράσεκετεκ.

ΌΣΣΕΣΖΕΡΕΛΈΣΕ

Καςποσλν έσσε εγμύσασα ηα βεφογό ρέσζεηε ές κσαροζα ηέσσε (αζ áβράνακ ηεγελερτέον).

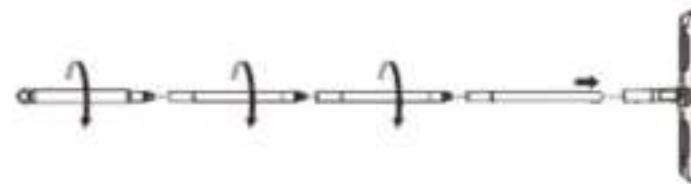

ΚΕΖΕΛΈΣΕ

Felmosófej huzat felszerelése

Α ηεημοσóηεη ηυζατ ηáομ ακασζτόβα ηενδελεκεζίκ. Αζ ακασζτόκατ ηύζα ρά ηα ηεημοσóηεηε ρέσζεττ ρά ηα ηυζατ τováββη ρέσζέτ.



Ελληνικά
Σωστή απόρριψη αυτού του προϊόντος
(Απορρίμματα Ηλεκτρικού & Ηλεκτρονικού Εξοπλισμού)



(Ισχύει στην Ευρωπαϊκή Ένωση και σε άλλες ευρωπαϊκές χώρες με συστήματα χωριστής συλλογής) Αυτή η σήμανση που αναγράφεται στο προϊόν ή στη βιβλιογραφία του, υποδηλώνει ότι δεν θα πρέπει να διατίθεται μαζί με άλλα οικιακά απόβλητα στο τέλος της ζωής του. Για να αποφευχθεί πιθανή βλάβη στο περιβάλλον ή την ανθρώπινη υγεία από την ανεξέλεγκτη απόρριψη των αποβλήτων, διαχωρίστε τα από άλλα είδη αποβλήτων και ανακυκλώστε με υπευθυνότητα για την προώθηση της βιώσιμης επαναχρησιμοποίησης των υλικών πόρων. Οι οικιακοί χρήστες θα πρέπει να επικοινωνήσουν είτε με τον έμπορο λιανικής πώλησης από τον οποίο αγόρασαν αυτό το προϊόν είτε με το γραφείο της τοπικής κυβέρνησης για λεπτομέρειες σχετικά με το πού και πώς μπορούν να πάρουν αυτό το στοιχείο για περιβαλλοντικά ασφαλή ανακύκλωση. Οι επιχειρηματικοί χρήστες πρέπει να επικοινωνούν με τον προμηθευτή τους και να ελέγχουν τους όρους και τις προϋποθέσεις της σύμβασης αγοράς. Το προϊόν αυτό δεν πρέπει να αναμειχθεί με άλλα εμπορικά απόβλητα για απόρριψη.

Κατασκευάστηκε στην Κίνα για την LECHPOL ELECTRONICS Sp. z o.o. Sp.k., ul. Garwolińska 1, 08-400 Miętne.

Felmosás

1. Töltsön vizet és tisztítószert a vödör „WASH” feliratú kamrájába.
2. Csukja össze a mop felmosót az ábrának megfelelően (a mop csak az egyik irányban összecukható).

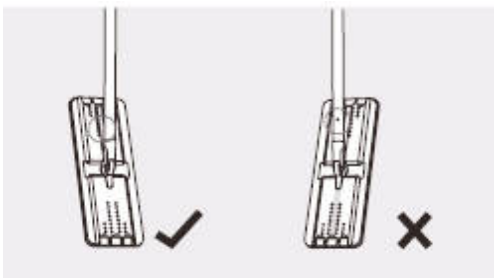

3. Helyezze be a mop felmosót a vödör „WASH” feliratú nyílásába és ellenőrizze hogy a felmosófej huzat teljesen nedves.
4. Helyezze be a mop felmosót a vödör „DRY” feliratú nyílásába és húzza ki (többször ismételje meg a műveletet). A kiemelésekor ügyeljen rá, hogy a vödör ne boruljon fel.

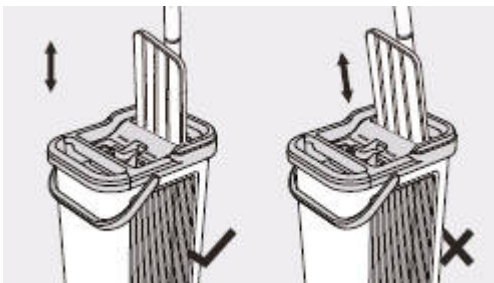

5. A felmosás befejezése után öntse ki a vizet:
 - a. TSA0045: a vödör bedöntésével.
 - b. TSA0046: a vödör leeresztő dugójának kicsavarozásával.

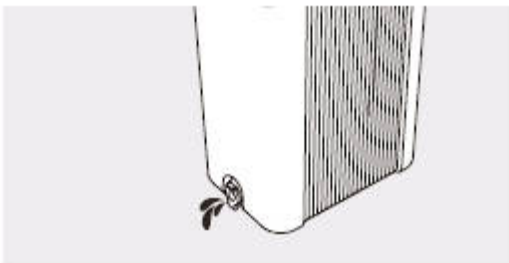

TISZTÍTÁSA ÉS TÁROLÁSA

- A mellékelt felmosófej huzat többször használatos. Mosható kézzel és mosógépben. A befogó tisztítását nedves törlőkendő segítségével végezze.
- A femosó mop eltárolása előtt ellenőrizze, hogy valamennyi része száraz.

JELLEMZŐK

TSA0045	TSA0046
Kétkamrás felmosóvödör: öblítés és szárítás	
Felmosófej huzat anyaga: mikroszál	
Felemelhető fedél	
Hordozó fül	
-	Vízleeresztő szelep
A nyél hossza: 124 cm	A nyél hossza: 128 cm
A vödör űrtartalma: 5,7 l	A vödör űrtartalma: 7,5 l
A vödör mérete: 19 x 15 x 38,5 cm	A vödör mérete: 28,5 x 21,8 x 40,8 cm
Felmosófej huzat mérete: 12 x 33 cm	
A készletben 2 felmosófej huzat	



Magyar
Megfelelő hulladék kezelés
(használt elektromos és elektronikus eszközök)



A terméken vagy a kapcsolódó szövegekben található jelölés azt jelzi, hogy élettartama végén nem szabad más háztartási hulladékkal együtt megsemmisíteni. Az ellenőrizetlen hulladékkezelés következtében a környezet és az emberi egészség károsodásának elkerülése érdekében kérjük, különítse el a terméket más hulladékfajtáktól, a felelősségteljes újrahasznosítás, az anyagi erőforrások újra felhasználásának, mint állandó gyakorlatnak az elősegítése érdekében. A háztartási felhasználók a termék környezetre nem káros újra hasznosításának érdekében vegyék fel a kapcsolatot a kiskereskedői hálózattal, ahol vették a terméket, vagy a helyi hatóságokkal, hogy információt szerezzenek, hogy hol és milyen módon megsemmisíthetik meg a terméket. Az üzleti felhasználóknak kapcsolatba kell lépniük beszállítójukkal, és ellenőrizniük kell a vételi szerződés feltételeit. A terméket nem szabad más kommunális hulladékkal együtt megsemmisíteni.

Gyártotta CHRL a LECHPOL ELECTRONICS Sp. z o.o. számára Sp.k., Garwolińska utca 1, 08-400 Miętne.

Bedankt voor de aankoop van dit apparaat van TEESA. Lees voorafgaand aan gebruik van het apparaat aandachtig de gebruiksaanwijzing en volg de aanwijzingen erin op. De fabrikant stelt zich niet aansprakelijk voor schade ten gevolge van apparaatgebruik in strijd met het beoogde doeleinde of door onjuiste bediening.

VEILIGHEIDSKWESTIES

Om schade of letsel te voorkomen dienen elementaire veiligheidsmaatregelen te worden genomen voor het omgaan met elektrische apparatuur, in het bijzonder de hieronder vermelde maatregelen:

1. Lees voor gebruik de gebruiksaanwijzing zorgvuldig door, ook als u eerder soortgelijke apparatuur heeft gebruikt. Bewaar deze handleiding voor toekomstig gebruik.
2. Het apparaat is alleen bedoeld voor thuisgebruik.
3. Reinig en sla het apparaat op volgens de instructies in het hoofdstuk "Reiniging en opslag".
4. Dit apparaat mag worden gebruikt door kinderen van minstens 8 jaar oud en door mensen met verminderde lichamelijke, zintuiglijke of mentale vermogens, evenals door personen die geen ervaring hebben en niet vertrouwd zijn met het apparaat, mits toezicht wordt gehouden of instructies over het gebruik ervan worden gegeven, zodat de gevaren worden begrepen. Kinderen moeten worden geïnstrueerd om het apparaat niet als speelgoed te behandelen. Reiniging en onderhoud van het apparaat mag onder toezicht door kinderen worden uitgevoerd.
5. Bewaar het apparaat buiten het bereik van kinderen.
6. Gebruik het apparaat niet voor een ander doel dan beschreven in deze handleiding.
7. Het is verboden om het toestel zelf te repareren. Alleen geautoriseerde en gekwalificeerde personen mogen het apparaat repareren. Het is verboden om het apparaat te demonteren.
8. Gebruik alleen originele accessoires.

MONTAGE

Verbind de houderonderdelen met elkaar en draai vast (zoals afgebeeld).

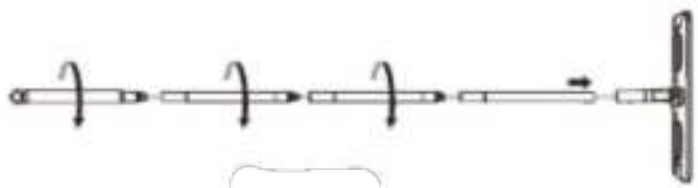

BEDIENING

Montage van het mopopzetstuk

Het opzetstuk heeft drie bevestigingselementen. Schuif de bevestigingselementen op de mopkop en druk het overige deel van het opzetstuk aan.

Wassen

1. Vul het bakje met de aanduiding "WASH" met water en afwasmiddel.
2. Vouw de mop zoals afgebeeld (de mop vouwt slechts naar één kant).

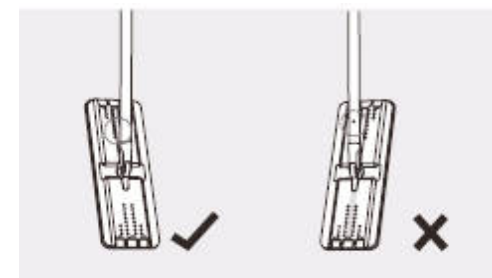

3. Steek de mop in de met "WASH" gemarkeerde opening in de emmer en zorg ervoor dat het hele opzetstuk nat is.
4. Steek de mop in de met "DRY" gemarkeerde opening in de emmer en haal hem eruit (herhaal dit enkele keren). Let er bij het uittrekken op dat de emmer niet omvalt.

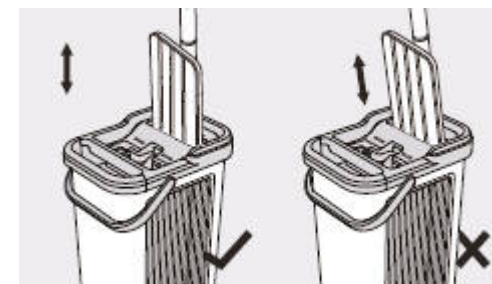

5. Als u klaar bent met wassen, giet u het water weg:
 - a. TSA0045: door de emmer te kantelen.
 - b. TSA0046: door de aftapplug van de emmer los te draaien.

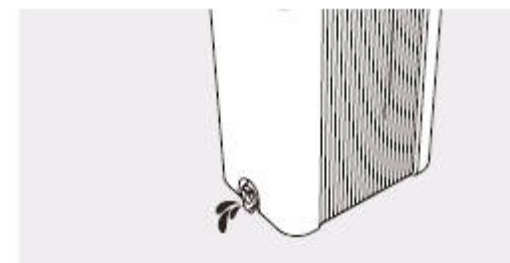

REINIGING EN OPSLAG

- Het meegeleverde mopopzetstuk is herbruikbaar. Het kan met de hand of in de wasmachine worden gewassen. Maak de houder schoon met een vochtige doek.
- Zorg ervoor dat alle onderdelen droog zijn voordat u de mop opvouwt om hem op te bergen.

SPECIFICATIE

TSA0045	TSA0046
2 emmercompartimenten: spoelen en drogen	
Vezels van het mopopzetstuk: microvezel	
Opgetild deksel	
Draaghouder	
-	Klep om water uit te gieten
Lengte handvat: 124 cm	Lengte handvat: 128 cm
Volume emmer: 5,7 l	Volume emmer: 7,5 l
Afmetingen emmer: 19 x 15 x 38,5 cm	Afmetingen emmer: 28,5 x 21,8 x 40,8 cm
Afmetingen mopopzetstuk: 12 x 33 cm	
2 mopopzetstukken meegeleverd	



Netherlands

Juiste manier van het afvoeren van het product (afgedankte elektrische en elektronische toestellen)



De markering op het product of in de ermee verbonden teksten betekent, dat na afloop van de gebruikperiode dient het niet tezamen met ander huisafval verzameld te worden. Om schadelijk invloed op het milieu en menselijke gezondheid door ongecontroleerde afvalverwijdering te voorkomen, vragen wij u om het product afzonderlijk van ander afval te verzamelen en op een verantwoorde manier te recyclen om het hergebruik van de materiele grondstoffen als vaste praktijk te bevorderen. Om meer informatie over de plaats en wijze van veilig recyclage te verkrijgen, dienen de huishoudelijke gebruikers zich met het verkooppunt te contacteren waarin ze het product hebben aangekocht of de lokale overheid. De gebruikers in bedrijven dienen in contact met hun leverancier te komen en de voorwaarden van de verkoopovereenkomst raad te plegen. Verwijder het product niet tezamen met commercieel afval.

Geproduceerd in Volksrepubliek China voor LECHPOL ELECTRONICS, Sp. z o.o. Sp.k., ul. Garwolińska 1, 08-400 Miętne.

Dankjewel voor de aankoop van het apparaat TEESA. Voordat u het apparaat gaat gebruiken, moet u de instructie zorgvuldig lezen en de aanwijzingen in de instructie volgen. De producent aanvaardt geen aansprakelijkheid voor schade voortvloeiend uit het gebruik van het apparaat anderszins dan bestemd is voor het gebruik van het apparaat.

KWESTIE BEZIEPCEENSTWA

Om schade of verwondingen te voorkomen, moet u de volgende veiligheidsmaatregelen in acht nemen:

1. Voordat u het apparaat gaat gebruiken, moet u de instructie zorgvuldig lezen, zelfs in het geval van eerder gebruik van een soortgelijk apparaat. De instructie moet u bewaren voor toekomstig gebruik.
2. Het apparaat is uitsluitend bestemd voor gebruik in een woonruimte.
3. Het apparaat moet worden gereinigd en opgeslagen volgens de aanwijzingen in de sectie "Reinigen en opbergen".
4. Het apparaat kan worden gebruikt door kinderen van ten minste 8 jaar en door personen met beperkte fysieke, geestelijke of mentale capaciteiten, mits zij voldoende kennis hebben van het gebruik van het apparaat, of zij zijn toezicht krijgen van een verantwoordelijke persoon. Het is niet toegestaan het apparaat te gebruiken in een omgeving waar het gebruik van het apparaat kan leiden tot schade aan eigendommen of personen, of het gebruik van het apparaat kan leiden tot schade aan eigendommen of personen, of het gebruik van het apparaat kan leiden tot schade aan eigendommen of personen.
5. Het apparaat moet worden opgeslagen op een plek die niet toegankelijk is voor kinderen.
6. Het apparaat mag niet worden gebruikt voor andere doeleinden dan die beschreven zijn in de instructie.
7. Het is niet toegestaan het apparaat te repareren. Alleen de personen die hiervoor zijn gemachtigd en gekwalificeerd, mogen het apparaat repareren. Het is niet toegestaan het apparaat te demontageren.
8. Het is niet toegestaan het apparaat te gebruiken met niet-originele accessoires.

MONTAŽ

Verbind de delen van de greep en draai ze (volgens de afbeelding).

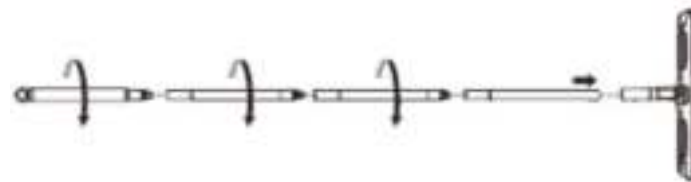

OBSŁUGA

Montaż nakładki mopującej

Nakładka posiada trzy zaczepy. Zaczepy należy wsunąć na głowicę mopa i docisnąć dalszą część nakładki.

Mycie

1. Napełnić przedział wiadra oznaczony „WASH” wodą i środkiem czyszczącym.
2. Złożyć mop zgodnie z ilustracją (mop składa się tylko w jedną stronę).

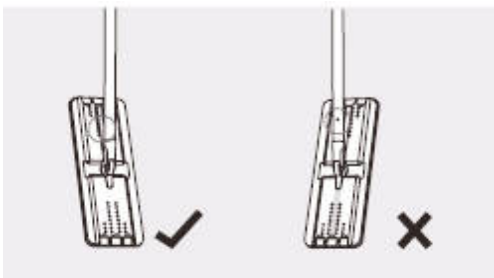

3. Włożyć mop do szczeliny wiadra oznaczonej „WASH” i upewnić się, że cała nakładka jest mokra.
4. Włożyć mop do szczeliny wiadra oznaczonej „DRY” i wyjąć (czynność powtórzyć kilka razy). Przy wyjmowaniu należy uważać, żeby nie przewrócić wiadra.

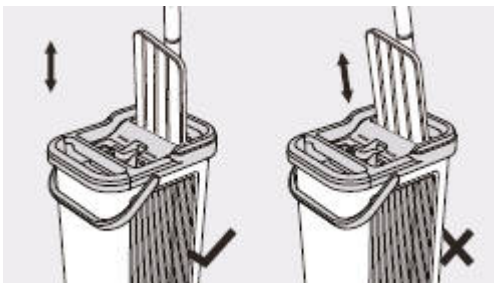

5. Po zakończonym myciu wodę należy wylać:
 - a. TSA0045: przez przechylenie wiadra.
 - b. TSA0046: przez odkręcenie korka spustowego wiadra.

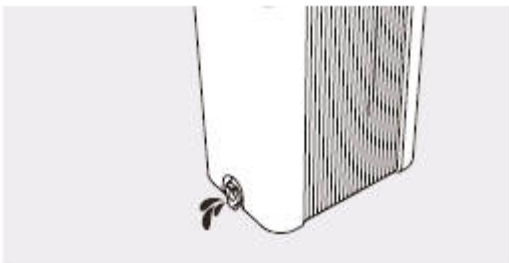

CZYSZCZENIE I PRZECHOWYWANIE

- Dołączona nakładka mopująca jest wielokrotnego użytku. Można ją czyścić ręcznie lub w pralce. Uchwyt należy czyścić przy pomocy wilgotnej ściereczki.
- Przed złożeniem mopa do przechowania, należy upewnić się, że wszystkie jego części są suche.

SPECYFIKACJA

TSA0045	TSA0046
2 komory wiadra: płukanie i suszenie	
Włókna nakładki mopującej: mikrofibra	
Podnoszona pokrywa	
Uchwyt do przenoszenia	
-	Zawór do wylewania wody
Długość rączki: 124 cm	Długość rączki: 128 cm
Pojemność wiadra: 5,7 l	Pojemność wiadra: 7,5 l
Wymiary wiadra: 19 x 15 x 38,5 cm	Wymiary wiadra: 28,5 x 21,8 x 40,8 cm
Wymiary nakładki mopującej: 12 x 33 cm	
W zestawie 2 nakładki mopujące	



Poland
Prawidłowe usuwanie produktu
 (Zużyty sprzęt elektryczny i elektroniczny)



Oznaczenie umieszczone na produkcie lub w odnoszących się do niego tekstach wskazuje, że po upływie okresu użytkowania nie należy usuwać z innymi odpadami pochodzącymi z gospodarstw domowych. Aby uniknąć szkodliwego wpływu na środowisko naturalne i zdrowie ludzi wskutek niekontrolowanego usuwania odpadów, prosimy o oddzielenie produktu od innego typu odpadów oraz odpowiedzialny recykling w celu promowania ponownego użycia zasobów materialnych jako stałej praktyki. W celu uzyskania informacji na temat miejsca i sposobu bezpiecznego dla środowiska recyklingu tego produktu użytkownicy w gospodarstwach domowych powinni skontaktować się z punktem sprzedaży detalicznej, w którym dokonali zakupu produktu, lub z organem władz lokalnych. Użytkownicy w firmach powinni skontaktować się ze swoim dostawcą i sprawdzić warunki umowy zakupu. Produktu nie należy usuwać razem z innymi odpadami komercyjnymi.

Wyprodukowano w CHRL dla LECHPOL ELECTRONICS Sp. z o.o. Sp.K., Ul. Garwolińska 1, 08-400 Miętne.

Va multumim pentru achiziționarea dispozitivului TEESA. Va rugăm să citiți instrucțiunile cu atenție, înainte de utilizarea produsului. Pastrați acest manual de utilizare pentru consultări ulterioare. Distribuitorul nu își asumă responsabilitatea pentru defectiunile cauzate de utilizarea necorespunzătoare a produsului. Specificațiile se pot schimba fără o notificare prealabilă.

INSTRUCȚIUNI PRIVIND SIGURANȚA

Pentru a reduce accidentările sau deteriorările, respectați măsurile de siguranță de bază aplicate atunci când utilizați orice dispozitiv electric, inclusiv următoarele:

1. Citiți cu atenție manualul de instrucțiuni înainte de a începe instalarea și asamblarea produsului și păstrați-l pentru consultări ulterioare.
2. Aparatul este destinat doar pentru uz casnic.
3. Curățați și depozitați produsul conform instrucțiunilor din capitolul Curățare și depozitare.
4. Acest aparat poate fi utilizat de către copii cu vârsta de peste 8 ani și de către persoane cu capacități fizice, senzoriale și mentale reduse sau cu lipsă de experiență sau cunoștințe, doar dacă sunt supravegheați și instruiți de către o persoană responsabilă de siguranța acestora și dacă toate măsurile de siguranță sunt înțelese și respectate. Copiii nu trebuie să se joace cu produsul. Copiii nu trebuie să curețe sau să întrețină produsul, fără supraveghere.
5. Nu lăsați produsul la îndemâna copiilor.
6. Nu utilizați produsul în alte scopuri decât cele afișate în manual.
7. Nu încercați să reparați produsul. Doar personalul calificat și autorizat poate repara dispozitivul. Nu dezasamblați niciodată produsul.
8. Utilizați doar accesorii autorizate.

ASAMBLARE

Conectați elementele și răsuciți-le în sensul acelor de ceasornic (vezi imaginea de mai jos).



UTILIZARE

Montarea lavetei

Laveta are trei cârlige. Introduceți cârligele în capul mopului și împingeți restul lavetei pe capul mopului.

Curățare

1. Umpleți compartimentul "WASH" cu apă și soluție de curățare.
2. Îndoțiți capul mopului conform imaginii (capul de mop se pliază doar într-un singur mod).

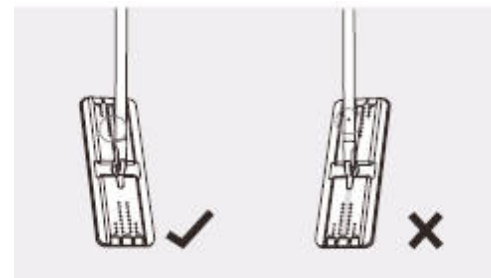

3. Glisați capul mopului în compartimentul "WASH" și asigurați-vă că este ud până la capăt.
4. Introduceți capul mopului în compartimentul "DRY" și scoateți-l (repețiți de câteva ori). În timp ce îl scoateți, asigurați-vă că nu răsturnați găleata.

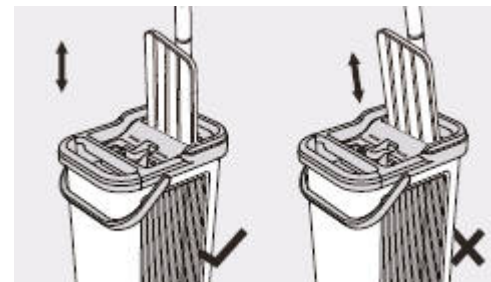

5. După ce ați terminat de curățat, aruncați apa:
 - a. TSA0045: prin înclinarea găleții
 - b. TSA0046: prin deschiderea supapei de scurgere a apei.

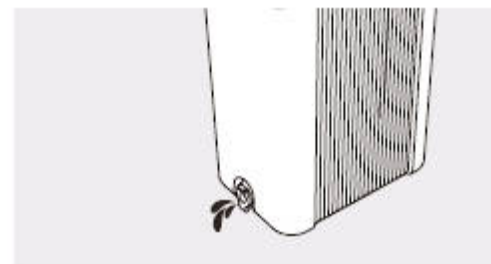

CURĂȚARE ȘI DEPOZITARE

- Laveta poate fi utilizată de mai multe ori. O puteți spăla manual sau în mașina de spălat haine. Curățați mânerul cu un material textil umed.
- Înainte de a demonta modul pentru depozitare, asigurați-vă că este complet uscat.

SPECIFICAȚIE

TSA0045	TSA0046
2 compartimente: clătire și uscare	
Material lavetă: microfibre	
Capac detașabil	
Mâner pentru transport	
-	Supapă de scurgere a apei
Lungime mâner: 124 cm	Lungime mâner: 128 cm
Capacitate găleată: 5,7 l	Capacitate găleată: 7,5 l
Dimensiuni găleată: 19 x 15 x 38,5 cm	Dimensiuni găleată: 28,5 x 21,8 x 40,8 cm
Dimensiuni lavetă: 12 x 33 cm	
2 lavete incluse în set	



Romania
Reciclarea corectă a acestui produs
(reziduuri provenind din aparatura electrică și electronică)



Marcajale de pe acest produs sau menționate în instrucțiunile sale de folosire indică faptul că produsul nu trebuie aruncat împreună cu alte reziduuri din gospodărie atunci când nu mai este în stare de funcționare. Pentru a preveni posibile efecte daunătoare asupra mediului înconjurător sau a sănătății oamenilor datorate evacuării necontrolate a reziduurilor, vă rugăm să separați acest produs de alte tipuri de reziduuri și să-l reciclați în mod responsabil pentru a promova re folosirea resurselor materiale. Utilizatorii casnici sunt rugați să ia legătura fie cu distribuitorul de la care au achiziționat acest produs, fie cu autoritățile locale, pentru a primi informații cu privire la locul și modul în care pot depozita acest produs în vederea reciclării sale ecologice. Utilizatorii instituționali sunt rugați să ia legătura cu furnizorul și să verifice condițiile stipulate în contractul de vânzare. Acest produs nu trebuie amestecat cu alte reziduuri de natură comercială.

Distribuit de Lechpol Electronic SRL, Republicii nr. 5, Resita, CS, ROMANIA.

Ținem să vă mulțumim pentru achiziția dispozitivului TEESA. Vă rugăm să citiți cu atenție acest manual de utilizare și să respectați toate regulile de utilizare. Distribuitorul nu este responsabil pentru daune cauzate de utilizarea necorespunzătoare a produsului.

Parametrii tehnici pot diferi de cei indicați în acest manual de utilizare.

BEZPEČNOSTNÉ PREDPISY

Pri manipulácii s elektrickým zariadením by ste mali dodržiavať základné bezpečnostné opatrenia, aby nedošlo k poškodeniu alebo zraneniu, vrátane nasledujúcich:

1. Pred použitím si pozorne prečítajte návod na obsluhu, aj keď ste už podobný výrobok v minulosti používali. Tento návod si uschovajte pre prípadné neskoršie použitie.
2. Zariadenie je určené iba na domáce použitie.
3. Zariadenie čistite a skladujte podľa pokynov uvedených v kapitole "Čistenie a skladovanie".
4. Spotrebič nesmú obsluhovať deti vo veku do 8 rokov a osoby so zníženými fyzickými, zmyslovými alebo duševnými schopnosťami, rovnako ako osoby, ktoré nemajú vedomosti a skúsenosti potrebné na prevádzku zariadenia; s výnimkou ak bude zabezpečený dohľad a poučenie týkajúce sa používania spotrebiča bezpečným spôsobom a oboznámenie sa s možnými rizikami. Je potrebné poučiť deti, že spotrebič nie je hračka. Deti by nemali vykonávať čistenie a údržbu bez dozoru.
5. Zariadenie uchovávajte mimo dosahu detí.
6. Nepoužívajte zariadenie na iné účely, aké sú uvedené v tomto návode.
7. Je zakázané svojpomocne zariadenie opravovať. Iba oprávnené a kvalifikované osoby môžu vykonávať opravu. Je zakázané zariadenie rozoberať.
8. Nepoužívajte neoriginálne príslušenstvo.

MONTÁŽ

Pospájajte medzi sebou elementy rukoväte a utiahnite ich (podľa obrázka).

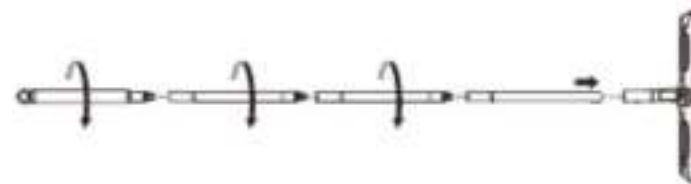

POUŽITIE

Montáž stieracej podušky

Poduška je vybavená tromi háčikmi. Tie nasuňte na hlavu mopu a pritlačte ďalšou časťou podušky.

Umývanie

1. Naplňte časť vedra s označením „WASH“ vodou a čistiacim prostriedkom.
2. Zložte mop podľa obrázka (mop sa zloží iba na jednu stranu).

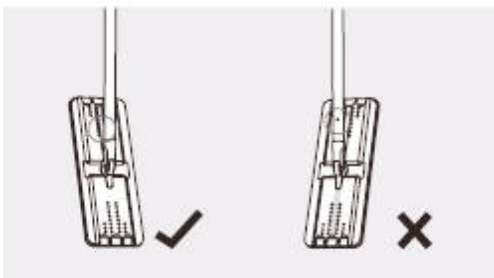

3. Vložte mop do otvoru vedra s označením „WASH“ a uistite sa, že je celá poduška mokrá.
4. Vložte mop do otvoru vedra s označením „DRY“ a vyberte ho (túto činnosť opakujte niekoľkokrát). Pri vyberaní buďte opatrní, aby ste vedro neprevrátili.

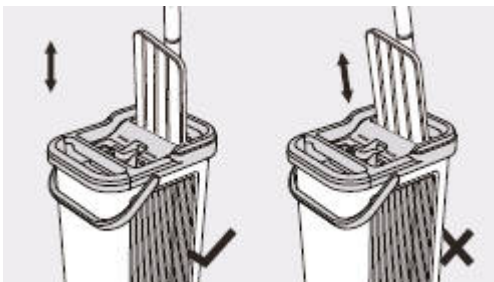

5. Po ukončení umývania treba vodu vyliat:
 - a. TSA0045: naklonením vedra.
 - a. TSA0046: odskrutkovaním vypúšťacej zátky vedra.

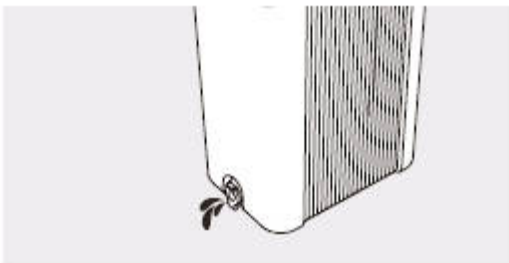

ČISTENIE A SKLADOVANIE

- Pribalená stieracia poduška je opakovane použiteľná. Môže sa čistiť ručne alebo v práčke. Rukoväť čistite vlhkou handričkou.
- Pred uskladnením mopu sa uistite, že sú všetky jeho časti suché.

ŠPECIFIKÁCIA

TSA0045	TSA0046
2 komorové vedro: oplachovanie a sušenie	
Vlákna mopu: mikrovlákno	
Výklopné veko	
Rukoväť na prenášanie	
-	Vypúšťací ventil vody
Dĺžka rukoväte: 124 cm	Dĺžka rukoväte: 128 cm
Objem vedra: 5,7 l	Objem vedra: 7,5 l
Rozmery vedra: 19 x 15 x 38,5 cm	Rozmery vedra: 28,5 x 21,8 x 40,8 cm
Rozmery stieracej podušky: 12 x 33 cm	
V balení 2 stieracie podušky	



Slovensko
Správna likvidácia tohto produktu
(O odpade z elektronických zariadení a ich príslušenstva)



(Platí v Európskej únii a v ostatných európskych krajinách so systémom triedeného odpadu) Toto označenie na výrobku alebo v dokumentácii znamená, že by nemal byť likvidovaný s inými domácimi zariadeniami po skončení svojho funkčného obdobia. Aby sa zabránilo možnému znečisteniu životného prostredia alebo poškodeniu ľudského zdravia nekontrolovanou likvidáciou odpadu, oddelte ich prosíme od ďalších typov odpadov a recyklujte ich zodpovedne a podprite opätovné využitie materiálnych zdrojov. Domáci spotrebitelia by sa mali informovať u predajcu kde tento výrobok zakúpili ako ho správne recyklovať alebo kde by ho mohli odovzdať k recyklácii. Priemyselní používatelia by mali kontaktovať svojho dodávateľa a preveriť podmienky kúpnej zmluvy. Tento výrobok by sa nemal miešať s inými komerčnými produktmi, určenými na likvidáciu.

Vyrobené v Číne pre LECHPOL ELECTRONICS Sp. z o.o. Sp.k., ul. Garwolińska 1, 08-400 Miętne.

teesa®

www.teesa.pl