

**TEAC**

# TN-175

## ANALOG TURNTABLE

OWNER'S MANUAL  
 MODE D'EMPLOI  
 MANUAL DEL USUARIO  
 BEDIENUNGSANLEITUNG  
 MANUALE DI ISTRUZIONI  
 GEBRUIKSAANWIJZING  
 BRUKSANVISNING  
 取扱説明書

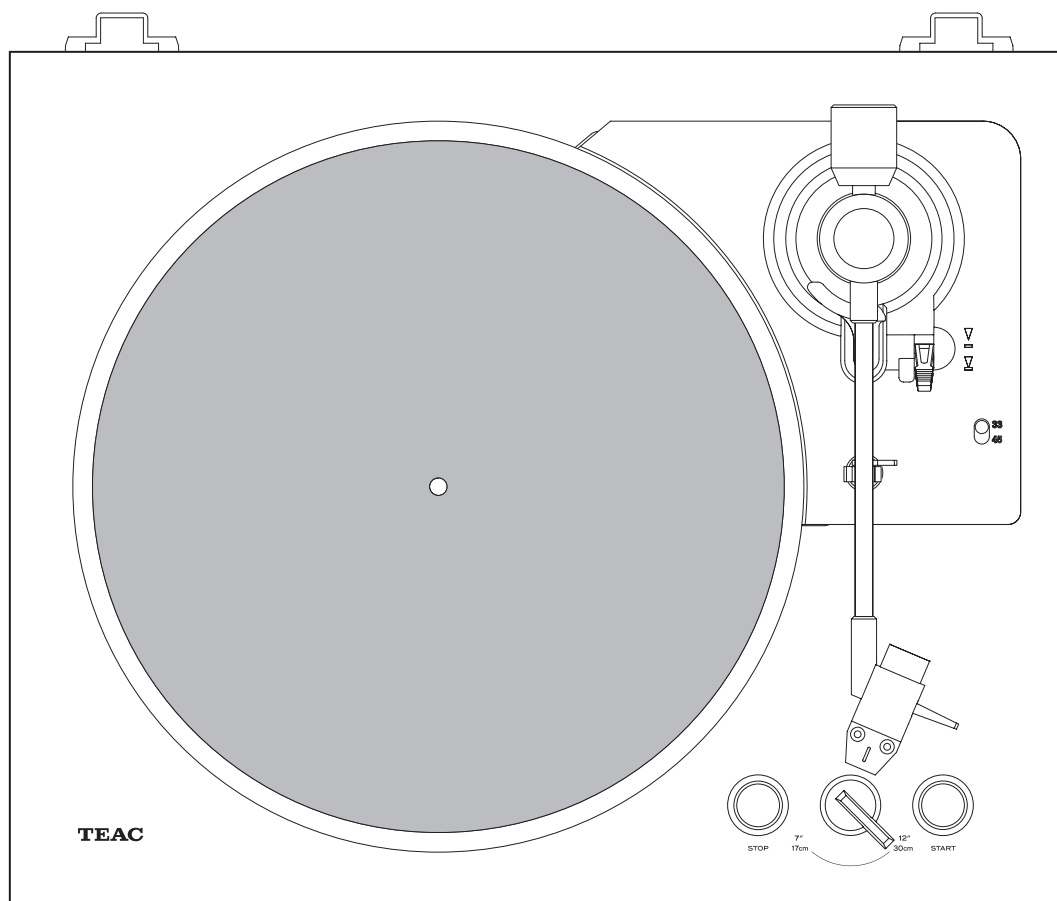

ENGLISH

FRANÇAIS

ESPAÑOL

DEUTSCH

ITALIANO

NEDERLANDS

SVENSKA

日本語

## IMPORTANT SAFETY INSTRUCTIONS

**CAUTION**

**RISK OF ELECTRIC SHOCK  
DO NOT OPEN**

CAUTION: TO REDUCE THE RISK OF ELECTRIC SHOCK, DO NOT REMOVE COVER (OR BACK). NO USER-SERVICEABLE PARTS INSIDE. REFER SERVICING TO QUALIFIED SERVICE PERSONNEL.

The lightning flash with arrowhead in an equilateral triangle is intended to alert the user to the presence of uninsulated "dangerous voltage" within the product's enclosure that could be of sufficient magnitude to constitute a risk of electric shock to persons.



The exclamation point in an equilateral triangle is intended to alert the user to the presence of important operating and maintenance (servicing) instructions in the literature accompanying the appliance.



**WARNING: TO PREVENT FIRE OR SHOCK HAZARD, DO NOT EXPOSE THIS APPLIANCE TO RAIN OR MOISTURE.**

### CAUTION

- DO NOT REMOVE THE EXTERNAL CASES OR CABINETS TO EXPOSE THE ELECTRONICS. NO USER SERVICEABLE PARTS ARE INSIDE.
- IF YOU ARE EXPERIENCING PROBLEMS WITH THIS PRODUCT, CONTACT THE STORE WHERE YOU PURCHASED THE UNIT FOR A SERVICE REFERRAL. DO NOT USE THE PRODUCT UNTIL IT HAS BEEN REPAIRED.
- USE OF CONTROLS OR ADJUSTMENTS OR PERFORMANCE OF PROCEDURES OTHER THAN THOSE SPECIFIED HEREIN MAY RESULT IN HAZARDOUS RADIATION EXPOSURE.

- 1) Read these instructions.
- 2) Keep these instructions.
- 3) Heed all warnings.
- 4) Follow all instructions.
- 5) Do not use this apparatus near water.
- 6) Clean only with dry cloth.
- 7) Do not block any ventilation openings. Install in accordance with the manufacturer's instructions.
- 8) Do not install near any heat sources such as radiators, heat registers, stoves, or other apparatus (including amplifiers) that produce heat.

- 9) Do not defeat the safety purpose of the polarized or grounding-type plug. A polarized plug has two blades with one wider than the other. A grounding type plug has two blades and a third grounding prong. The wide blade or the third prong are provided for your safety. If the provided plug does not fit into your outlet, consult an electrician for replacement of the obsolete outlet.
- 10) Protect the power cord from being walked on or pinched particularly at plugs, convenience receptacles, and the point where they exit from the apparatus.
- 11) Only use attachments/accessories specified by the manufacturer.
- 12) Use only with the cart, stand, tripod, bracket, or table specified by the manufacturer, or sold with the apparatus. When a cart is used, use caution when moving the cart/apparatus combination to avoid injury from tip-over.
- 13) Unplug this apparatus during lightning storms or when unused for long periods of time.
- 14) Refer all servicing to qualified service personnel. Servicing is required when the apparatus has been damaged in any way, such as power-supply cord or plug is damaged, liquid has been spilled or objects have fallen into the apparatus, the apparatus has been exposed to rain or moisture, does not operate normally, or has been dropped.



### CAUTION

- Do not expose this apparatus to drips or splashes.
- Do not place any objects filled with liquids, such as vases, on the apparatus.
- Do not install this apparatus in a confined space such as a book case or similar unit.
- The apparatus should be located close enough to the AC outlet so that you can easily reach the power cord plug at any time.

**IN USA/CANADA, USE ONLY ON 120V SUPPLY.**

### Model for USA

#### Supplier's Declaration of Conformity

Model number: TN-175

Trade name: TEAC

Responsible party:

Pioneer & Onkyo U.S.A. Corporation

Address: 22828 Lockness Avenue, Torrance, CA 90501 U.S.A.

Telephone number: 1-201-785-2600

This device complies with Part 15 of the FCC Rules. Operation is subject to the following two conditions: (1) this device may not cause harmful interference, and (2) this device must accept any interference received, including interference that may cause undesired operation.



#### Information

This equipment has been tested and found to comply with the limits for a Class B digital device, pursuant to Part 15 of the FCC Rules. These limits are designed to provide reasonable protection against harmful interference in a residential installation. This equipment generates, uses, and can radiate radio frequency energy and, if not installed and used in accordance with the instructions, may cause harmful interference to radio communications. However, there is no guarantee that interference will not occur in a particular installation. If this equipment does cause harmful interference to radio or television reception, which can be determined by turning the equipment off and on, the user is encouraged to try to correct the interference by one or more of the following measures:

- Reorient or relocate the equipment and/or the receiving antenna.
- Increase the separation between the equipment and receiver.
- Connect the equipment into an outlet on a circuit different from that to which the receiver is connected.
- Consult the dealer or an experienced radio/TV technician for help.

#### CAUTION

Changes or modifications not expressly approved by the party responsible for compliance could void the user's authority to operate the equipment.

### Model for Canada

Industry Canada's Compliance Statement:

This Class B digital apparatus complies with Canadian ICES-003.

### Model for Europe



This product complies with the European Directives request, and the other Commission Regulations.

### For European Customers

#### Disposal of electrical and electronic equipment and batteries and/or accumulators

- a) All electrical/electronic equipment and waste batteries/accumulators should be disposed of separately from the municipal waste stream via collection facilities designated by the government or local authorities.
- b) By disposing of electrical/electronic equipment and waste batteries/accumulators correctly, you will help save valuable resources and prevent any potential negative effects on human health and the environment.
- c) Improper disposal of waste electrical/electronic equipment and batteries/accumulators can have serious effects on the environment and human health because of the presence of hazardous substances in the equipment.



d) The Waste Electrical and Electronic Equipment (WEEE) symbols, which show wheeled bins that have been crossed out, indicate that electrical/electronic equipment and batteries/accumulators must be collected and disposed of separately from household waste.



If a battery or accumulator contains more than the specified values of lead (Pb), mercury (Hg), and/or cadmium (Cd) as defined in the Battery Directive (2006/66/EC, 2013/56/EU), then the chemical symbols for those elements will be indicated beneath the WEEE symbol.

e) Return and collection systems are available to end users. For more detailed information about the disposal of old electrical/electronic equipment and waste batteries/accumulators, please contact your city office, waste disposal service or the shop where you purchased the equipment.

Company names, product names and logos in this document are the trademarks or registered trademarks of their respective owners.

## Table of contents

IMPORTANT SAFETY INSTRUCTIONS .....	2
Before use .....	3
Preparing the record player .....	3
Connections .....	4
Dust cover .....	4
Names and functions of parts .....	5
Notes about record styluses .....	5
Handling records .....	5
Basic operation .....	6
Troubleshooting .....	7
Specifications .....	7

## Before use

Thank you for choosing TEAC.  
Read this manual carefully to get the best performance from this unit.  
After reading it, keep it in a safe place for future reference.

### Included accessories

Check to be sure the box contains all the included items shown on page 7. Please contact the store where you purchased this unit if any of these items are missing or have been damaged during transportation.

### Precautions for use

- Do not place anything on the dust cover. Objects on the cover might cause noise due to vibrations or fall off, especially during playback.
- Avoid placing the unit in direct sunlight, close to a source of heat or in other similar conditions. Moreover, do not place the unit on an amplifier or any other device that generates heat. Doing so could cause discoloration, deformation or malfunction.
- Also avoid locations that are subject to vibrations or exposed to excessive dust, cold or moisture.
- As the unit could become warm during operation, always leave sufficient space around it for ventilation. When installing this unit, leave a little space (at least 20 cm (8")) between it and other devices and walls to allow good heat dissipation. When placing it in a rack, for example, leave at least 35 cm (13 3/4") open above it and 10 cm (4") open behind it. Failure to provide these gaps could cause heat to build up inside and result in fire.
- DO NOT MOVE THE UNIT DURING PLAYBACK. During playback, the record rotates. Do not lift or move the unit during playback. Doing so may damage the record, the stylus, the cartridge or the unit.
- Always remove the record before relocating or moving this unit. Moving the unit with a record on the platter could damage the record, the stylus and the cartridge or could cause a malfunction.
- The voltage supplied to the unit should match the voltage as printed on the rear panel. If you are in any doubt regarding this matter, consult an electrician.

### Maintenance

Wipe off any dirt on the cabinet and dust cover surfaces using a soft cloth that has been slightly dampened with a diluted neutral cleanser.

- Do not wipe with chemical cleaning cloths, thinner or other chemical agents. Doing so could cause surfaces to lose their luster.

### CAUTION

For safety, disconnect the power cord from the socket before cleaning.

### Using the TEAC Global Site

You can download updates for this unit from the TEAC Global Site: <http://teac-global.com/>

In the TEAC Downloads section, click the desired language to open the Downloads website page for that language.

## Preparing the record player

Keep the unit in standby while setting it up ( **D** on page 4).

### 1 Place the unit on a flat surface.

The heights of the this unit's feet cannot be adjusted, so place it on a level surface.

### 2 Place the rubber mat on the turntable platter.

Place the included rubber mat on the platter before using it.

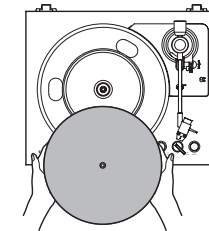

## Connections

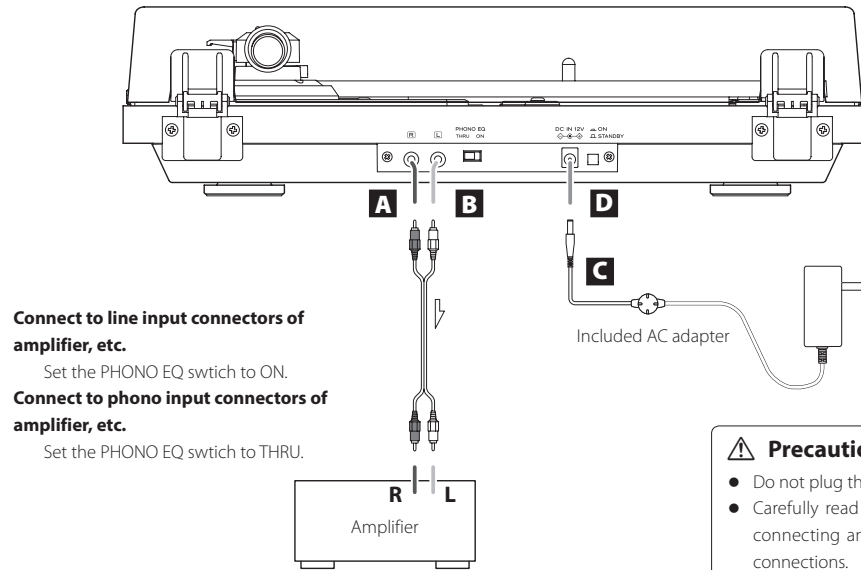

### ⚠ Precautions when making connections

- Do not plug the unit in until after making all connections.
- Carefully read the manuals of the devices that you are connecting and follow their instructions when making connections.

### A Analog audio output connectors (L/R)

These output analog audio signals. The PHONO EQ switch setting changes the type of output signal. Use the included audio cable (or commercially-available ones) to connect other equipment to the output connectors of this unit.



### B PHONO EQ (audio output setting) switch

#### ON

Signals that have been amplified by the built-in equalizer amp are output from the analog audio output connectors (L/R).

#### THRU

The MM cartridge signal is output directly through the analog audio output connectors (L/R).

Use this when connecting to equipment that has PHONO inputs.

- When shipped new from the factory, this is set to ON.

### ATTENTION

When set to ON, if connected to the PHONO inputs of an amplifier, for example, the output from speakers and headphones will be very loud, which could damage equipment or harm hearing.

### C DC input connector

After completing all other connections, connect the included AC adapter to this connector.

Confirm that the power plug of the AC adapter is plugged into a power outlet.

- Do not use any AC adapter other than the one included.
- The included AC adapter has plugs that can be changed. Attach the plug that suits the region where it is being used.

⚠ **Be sure to connect the power cord to an AC outlet that supplies the correct voltage. Connection to an outlet that supplies incorrect voltage could cause fire or electric shock.**

⚠ **Hold the power plug when plugging it into an outlet or unplugging it. Never pull or yank on the power cord.**

⚠ **Unplug the power cord from the outlet when you are not planning to use the unit for an extended period of time.**

### D STANDBY/ON button

Press the STANDBY/ON button to turn the unit on or put it in standby.

## Dust cover

### Attaching the dust cover

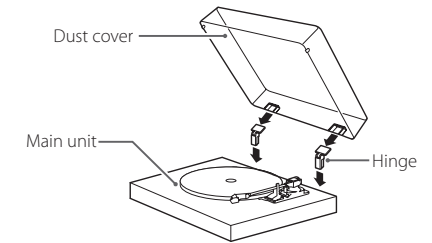

**1** Insert the hinges completely into the hinge holders at the left and right ends of the back of the main unit.

**2** Align the tops of the hinges with the dust cover hinge holders and insert them.

- Close the dust cover during playback. Since doing this prevents skipping caused by unintended contact and blocks external sound pressure, it makes noise less likely to occur.
- Do not open or close it when a record is playing. Doing so could, for example, cause the stylus to skip.
- Keep it closed whenever possible to keep dust out.

### Removing the dust cover

Hold both edges of the dust cover and lift it slowly to remove it along with the hinges from the unit. Then, remove the hinges from the dust cover.

### Opening and closing the dust cover

#### Opening

Hold the front edge of the dust cover and gently lift it open completely until it stops.

The dust cover will stay open in this position.

#### Closing

Gently lower the dust cover until it is closed.

⚠ **Be careful not to pinch your fingers, for example, when opening and closing the dust cover.**

## Names and functions of parts

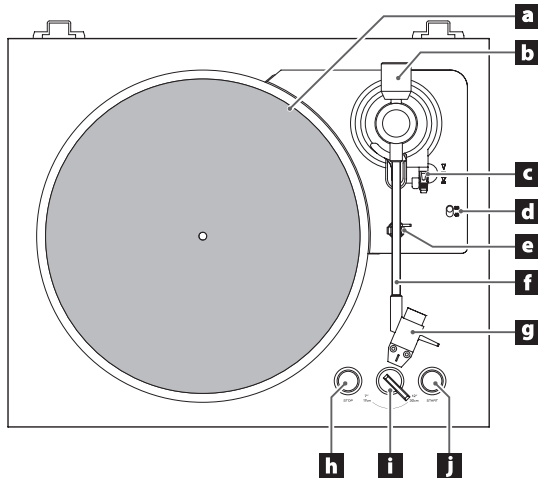

### **a** Platter

Place records centered on the platter.

### **b** Counterweight

### **c** Tonearm lifter lever

Use to raise and lower the tonearm.  
Leave it down normally.

### **d** Rotation speed setting switch

Select the rotation speed indicated on the record to be played.

### **e** Tonearm holder

This is a rest for the tonearm. Move the clasp to the right to release the tonearm before playing a record.

### **f** Tonearm

### **g** Headshell

### **h** STOP button

This stops record playback.

### **i** Record size selection lever

Select the size of the record to be played.

### **j** START button

This starts record playback.

## Notes about record styluses

- If the stylus becomes bent (damaged), it will no longer be able to accurately trace the groove. Since a bent stylus could also damage records and cause malfunction, handle styluses carefully.
- Always use a commercially-available stylus cleaner to clean a stylus. Use of anything other than a stylus cleaner could damage the stylus.

## Replacing the stylus

If the tip of the stylus becomes worn, not only will it worsen the sound quality, it could also damage records. After about 400 hours of playback time, replace the stylus with one that we specify.

Please use an Audio-Technica ATN3600L replacement stylus.

- An Audio-Technica AT3600L VM Type cartridge is installed in this unit.
- Follow the replacement instructions in the manual of the replacement stylus.

### ATTENTION

- Since loud noises could suddenly occur, put the unit into standby before changing the stylus.
- Be careful not to hurt your hand or the equipment.
- Be careful not to allow small children to accidentally swallow styluses.
- Be aware that bent styluses, for example, that result from insufficient customer caution or an outside cause are not covered by the warranty.

**⚠ Cartridge replacement is not possible.**

## Handling records

### Holding records

When holding a record or removing it from its sleeve, avoid touching the grooves or holding the record by its label and edge with one hand or by holding it by its edge with both hands.

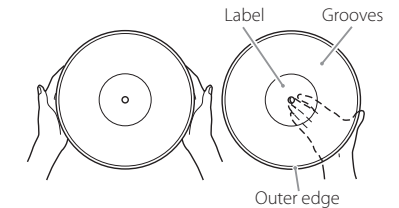

### Cleaning

- Fingerprints and dust on a record can cause noise and the sound to skip, as well as damage the record itself and the stylus. Use a commercially-available record cleaner to clean records. Do not use thinner or anything other than a record cleaner. Such chemicals could harm the surface of the record.
- When using a record cleaner, wipe the surface of the record in a circular motion, following the grooves.



### Precautions for use

- Do not leave records in places that are exposed to direct sunlight or are very hot or very humid. Leaving a record in such a condition for a long time could result in warping, mold growth or other damage.
- Do not stack multiple records or place heavy objects on top of them. Do not leave records at an angle for long amounts of time, either. Doing so could result in warping or other damage.
- Do not allow hard objects to directly touch the audio grooves. Doing so could cause scratches.
- After you finish playing a record, always put it back into its sleeve for storage. Leaving a record unprotected could result in warping or scratching.
- Do not use cracked records.

## Playing records

- Remove the protective cap from the cartridge stylus before using the turntable.

### 1 Press the **STANDBY/ON** button on the back of the unit to turn it on.

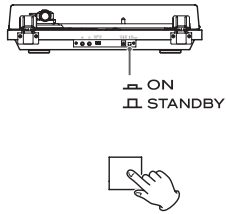

### 2 Open the dust cover slowly.

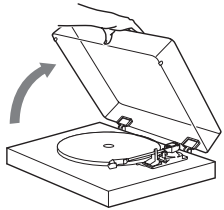

- ⚠** Be careful not to pinch your hand, for example, when opening and closing the dust cover.

### 3 Place a record on the platter.

When playing a 45 RPM large-hole single record, use the included adapter.

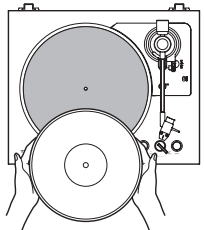

### 4 Turn the record size selection lever to select the record size.

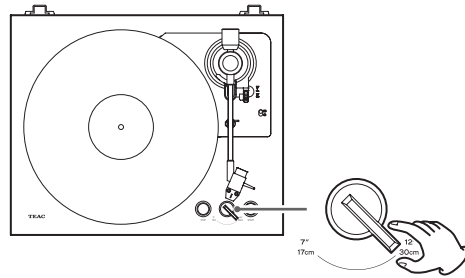

### 5 Select the rotation speed indicated on the record.

The rotation speed can be set to 33 1/3 or 45 RPM.

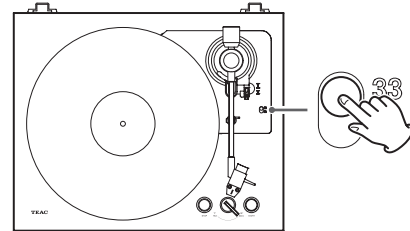

### 6 Press the **START** button to start playback.

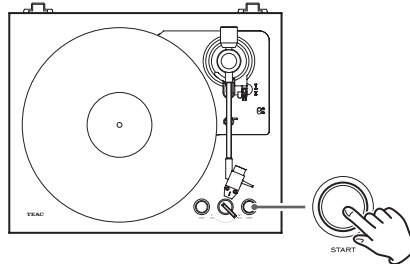

The platter begins to turn, the tonearm moves to the outer edge of the record, the stylus lowers to the record, and playback begins.

- Close the dust cover during playback. Since doing this prevents skipping caused by unintended contact and blocks external sound pressure, it makes noise less likely to occur.
- This playback operation cannot be stopped in the middle.

- ⚠** Do not place anything on top of the dust cover.

#### ATTENTION

- During playback, do not touch the tonearm or the record. Doing so could damage the stylus tip and cause scratches on the record.
- Do not forcibly stop platter rotation during playback. Since this product is not a turntable designed for DJs (direct drive), doing something like this could cause malfunction.

During record playback, feedback could occur if the volume is too loud. If this happens, lower the volume of the amplifier.

## When playback finishes

When the tonearm reaches the lead-out groove of the record, it will automatically rise and return to the tonearm holder, and the platter will stop turning.

## Starting playback from a track in the middle of the record

### 1 Use the tonearm lifter lever to raise the tonearm.

### 2 Move the tonearm so the cartridge stylus is at the track to be played back.

When the tonearm is moved above the record, the platter will start turning.

### 3 Use the tonearm lifter lever to lower the tonearm.

The tonearm lowers slowly until the stylus touches the record and playback begins.

## Stopping playback in the middle

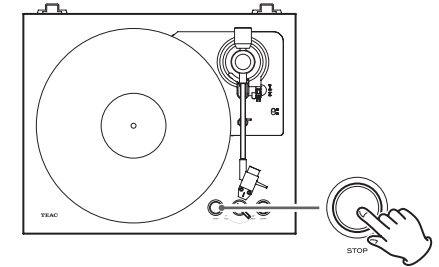

Press the STOP button during playback to make the tonearm rise and return to the tonearm holder. This also stops the platter turning.

## Troubleshooting

If you experience a problem with this unit, please check the following items before requesting service. Something other than this unit could also be the cause of the problem. Please also check that the connected devices are also being used properly. If it still does not operate correctly, contact the retailer where you purchased the unit.

### The unit does not turn on.

- ➔ Confirm that the AC adapter is plugged into an outlet. Then, press the STANDBY/ON button to turn the unit on (page 4).

### There is no sound.

- ➔ When connecting this unit's analog audio output connectors to the audio input connectors of an amplifier or other equipment, set the PHONO EQ (audio output setting) switch to ON (page 4).

### Playback is not possible; there is noise.

- ➔ Remove the protective cap from the cartridge stylus (page 6).
- ➔ Fingerprints and dust on a record can cause noise and the sound to skip. Use a commercially-available record cleaner to clean records (page 5).
- ➔ Clean the stylus (page 5).
- ➔ If the stylus is worn-out, replace it (page 5).
- ➔ Place the unit as far away as possible from TVs, microwave ovens and other devices that emit electromagnetic waves.

### The pitch is wrong.

- ➔ Select the rotation speed indicated on the record (page 6).

### The sound is skipping.

- ➔ Vibrations will cause skipping. Place this unit in a stable location.
- ➔ Clean the record.
- ➔ Do not use scratched records.

### The tonearm does not move even when the START button is pressed.

- ➔ Shift the clasp on the tonearm holder to the right to open it.

### The tonearm will not lower.

- ➔ Use the tonearm lifter lever to lower the tonearm.

### The tonearm moves to a position other than the outer edge of the record.

- ➔ Turn the record size selection lever to select the record size.

## Specifications

### Platter

Drive system	Belt drive
Motor	DC motor
Rotation speed	33 1/3 rpm, 45 rpm
Wow and flutter	0.2% or less
SN ratio	67 dB or higher (A-weighted, 20kHz LPF)
Platter	molded resin 290mm (11 1/2") diameter

### Tonearm

Tonearm type	Static-balanced straight tonearm
Effective tonearm length	207.9 mm
Tracking force	3.5 g

### Cartridge

Type	VM (equivalent to MM)
Output voltage	3.5 mV (1 kHz, 5 cm/s)
Tracking force	3.5 ±0.5 g
Cartridge weight	5 ±0.3 g
Included headshell weight	10 g (including screws, nuts and wires)

- An Audio-Technica AT3600L VM Type cartridge is installed in this unit.  
Note: VM type cartridges have the same characteristics as MM type cartridges.
- Replacement stylus model: Audio-Technica ATN3600L

### ATTENTION

Cartridge replacement is not possible.

### Output voltage

PHONO EQ THRU	2.5 mV
PHONO EQ ON	150 mV
Output connectors	RCA

### General

AC adapter power	
Input	AC 100 V – AC 240 V, 50–60 Hz
Output	DC 12 V, 500 mA
Power consumption	
Standby	0.2 W or less
On (START)	6.0 W or less
Weight	3.5 kg (7 3/4 lb)
Dimensions (W × H × D) (including protrusions)	
When the dust cover is closed	420 × 105 × 355 mm (16 5/8" × 4 1/4" × 14")
When the dust cover is open	420 × 360 × 380 mm (16 5/8" × 14 1/4" × 15")
When the dust cover is removed	420 × 95 × 355 mm (16 5/8" × 3 3/4" × 14")

- Performance data is specified at 20°C.

### Included accessories

- Rubber mat × 1
- 45 RPM adapter × 1
- Dust cover × 1
- Dust cover hinges × 2
- RCA audio cable × 1
- AC adapter (GPE006D-120050-Z) × 1
- Owner's manual (this document, including warranty) × 1
- For information about the warranty, users living in the USA and Canada should see page 50 and the back cover (warranty document). Users living in Europe and other regions should see page 51.
- Specifications and appearance are subject to change without notice.
- Weight and dimensions are approximate.
- Illustrations in this owner's manual might differ slightly from production models.



# INSTRUCTIONS DE SÉCURITÉ IMPORTANTES



**CAUTION**  
**RISK OF ELECTRIC SHOCK**  
**DO NOT OPEN**



ATTENTION : POUR RÉDUIRE LE RISQUE D'ÉLECTROCUTION, NE RETIREZ PAS LE CAPOT (OU L'ARRIÈRE). AUCUNE PIÈCE INTERNE N'EST RÉPARABLE PAR L'UTILISATEUR. CONFIEZ TOUTE RÉPARATION À UN SERVICE APRÈS-VENTE QUALIFIÉ.

Le symbole d'éclair à tête de flèche dans un triangle équilatéral sert à prévenir l'utilisateur de la présence dans l'enceinte du produit d'une « tension dangereuse » non isolée d'une grandeur suffisante pour constituer un risque d'électrocution pour les personnes.



Le point d'exclamation dans un triangle équilatéral sert à prévenir l'utilisateur de la présence d'instructions importantes de fonctionnement et de maintenance (entretien) dans les documents accompagnant l'appareil.



**AVERTISSEMENT : POUR PRÉVENIR LES RISQUES D'INCENDIE ET D'ÉLECTROCUTION, N'EXPOSEZ PAS CET APPAREIL À LA PLUIE NI À L'HUMIDITÉ.**

## ATTENTION

- NE RETIREZ PAS LES CAPOTS EXTERNES OU BOÎTIERS POUR EXPOSER L'ÉLECTRONIQUE. AUCUNE PIÈCE INTERNE N'EST RÉPARABLE PAR L'UTILISATEUR.
- SI VOUS RENCONTREZ DES PROBLÈMES AVEC CE PRODUIT, CONTACTEZ LE MAGASIN OÙ VOUS AVEZ ACHETÉ L'UNITÉ. N'UTILISEZ PAS LE PRODUIT TANT QU'IL N'A PAS ÉTÉ RÉPARÉ.
- L'UTILISATION DE COMMANDES, DE RÉGLAGES OU LE SUIVI DE PROCÉDURES AUTRES QUE CE QUI EST DÉCRIT DANS CE DOCUMENT PEUT PROVOQUER UNE EXPOSITION À UN RAYONNEMENT DANGEREUX.

- 1) Lisez ces instructions.
- 2) Conservez ces instructions.
- 3) Tenez compte de tous les avertissements.
- 4) Suivez toutes les instructions.
- 5) N'utilisez pas cet appareil avec de l'eau à proximité.
- 6) Ne nettoyez l'appareil qu'avec un chiffon sec.
- 7) Ne bloquez aucune ouverture de ventilation. Installez-le conformément aux instructions du fabricant.
- 8) N'installez pas l'appareil près de sources de chaleur telles que des radiateurs, bouches de chauffage, poêles ou autres appareils (y compris des amplificateurs) dégageant de la chaleur.

- 9) Ne neutralisez pas la fonction de sécurité de la fiche polarisée ou de terre. Une fiche polarisée a deux broches, l'une plus large que l'autre. Une fiche de terre a deux broches identiques et une troisième broche pour la mise à la terre. La broche plus large ou la troisième broche servent à votre sécurité. Si la fiche fournie n'entre pas dans votre prise, consultez un électricien pour le remplacement de la prise obsolète.
- 10) Évitez de marcher sur le cordon d'alimentation et de le pincer, en particulier au niveau des fiches, des prises secteur, et du point de sortie de l'appareil.
- 11) N'utilisez que des fixations/accessoires spécifiés par le fabricant.
- 12) Utilisez-le uniquement avec des chariots, socles, trépieds, supports ou tables spécifiés par le fabricant ou vendus avec l'appareil. Si un chariot est utilisé, faites attention à ne pas être blessé par un renversement lors du déplacement de l'ensemble chariot/appareil.
- 13) Débranchez cet appareil en cas d'orage ou de non utilisation prolongée.
- 14) Confiez toute réparation à des techniciens de maintenance qualifiés. Une réparation est nécessaire si l'appareil a été endommagé d'une quelconque façon, par exemple si le cordon ou la fiche d'alimentation est endommagé, si du liquide a été renversé sur l'appareil ou si des objets sont tombés dedans, si l'appareil a été exposé à la pluie ou à l'humidité, s'il ne fonctionne pas normalement, ou s'il est tombé.
  - L'appareil tire un courant nominal de veille de la prise secteur quand son interrupteur POWER ou STANDBY/ON n'est pas en position ON.
  - La fiche secteur est utilisée comme dispositif de déconnexion et doit donc toujours rester disponible.
  - Des précautions doivent être prises en cas d'utilisation d'écouteurs ou d'un casque avec le produit car une pression sonore excessive (volume trop fort) dans les écouteurs ou dans le casque peut causer une perte auditive.



## ATTENTION

- N'exposez pas cet appareil aux gouttes ni aux éclaboussures.
- Ne placez pas d'objet rempli de liquide sur l'appareil, comme par exemple un vase.
- N'installez pas cet appareil dans un espace confiné comme une bibliothèque ou un meuble similaire.
- L'appareil doit être placé suffisamment près de la prise de courant pour que vous puissiez à tout moment attraper facilement la fiche du cordon d'alimentation.

**AUX USA/CANADA, UTILISEZ UNIQUEMENT UNE TENSION D'ALIMENTATION DE 120 V.**

## Modèle pour le Canada

Déclaration de conformité d'Industrie Canada :  
CET APPAREIL NUMÉRIQUE DE LA CLASSE B EST CONFORME À LA NORME NMB-003 DU CANADA



## Modèle pour l'Europe



Ce produit est conforme aux directives européennes et aux autres réglementations de la Commission européenne.

## Pour les consommateurs européens

### Mise au rebut des équipements électriques et électroniques et des piles et/ou accumulateurs

- a) Tout équipement électrique/électronique et pile/accumulateur hors d'usage doit être traité séparément de la collecte municipale d'ordures ménagères dans des points de collecte désignés par le gouvernement ou les autorités locales.
- b) En vous débarrassant correctement des équipements électriques/électroniques et piles/accumulateurs hors d'usage, vous contribuez à la sauvegarde de précieuses ressources et à la prévention de potentiels effets négatifs sur la santé humaine et l'environnement.
- c) Le traitement incorrect des équipements électriques/électroniques et piles/accumulateurs hors d'usage peut avoir des effets graves sur l'environnement et la santé humaine en raison de la présence de substances dangereuses dans les équipements.
- d) Le symbole de déchets d'équipements électriques et électroniques (DEEE), qui représente une poubelle à roulettes barrée d'une croix, indique que les équipements électriques/électroniques et piles/accumulateurs doivent être collectés et traités séparément des déchets ménagers.  
Si une pile ou un accumulateur contient plus que les valeurs de plomb (Pb), mercure (Hg) et/ou cadmium (Cd) spécifiées dans la directive sur les piles et accumulateurs (2006/66/CE, 2013/56/UE), alors les symboles chimiques de ces éléments seront indiqués sous le symbole DEEE.  
  

- e) Des systèmes de retour et de collecte sont disponibles pour l'utilisateur final. Pour des informations plus détaillées sur la mise au rebut des vieux équipements électriques/électroniques et piles/accumulateurs hors d'usage, veuillez contacter votre mairie, le service d'ordures ménagères ou le magasin dans lequel vous avez acquis l'équipement.

Les noms de société et de produit et les logos présents dans ce document sont des marques de commerce ou déposées de leurs détenteurs respectifs.



## Table des matières

INSTRUCTIONS DE SÉCURITÉ IMPORTANTES .....	8
Avant l'utilisation.....	9
Préparation de la platine .....	9
Branchements .....	10
Couvercle anti-poussière .....	10
Parties et fonctions.....	11
Notes sur les pointes pour disque .....	11
Manipulation des disques .....	11
Fonctionnement de base.....	12
Guide de dépannage.....	13
Caractéristiques techniques.....	13

## Avant l'utilisation

Nous vous remercions d'avoir choisi TEAC.  
Lisez ce mode d'emploi avec attention pour tirer les meilleures performances de cette unité.  
Après l'avoir lu, gardez-le en lieu sûr pour vous y référer ultérieurement.

### Accessoires fournis

Vérifiez que l'emballage contient bien tous les éléments indiqués en page 13. Veuillez contacter le magasin dans lequel vous avez acheté cette unité si l'un de ces éléments manque ou a été endommagé durant le transport.

### Précautions d'emploi

- Ne placez rien sur le couvercle anti-poussière. Les objets posés sur le couvercle peuvent provoquer du bruit dû aux vibrations ou tomber, en particulier lors de la lecture.
- Évitez d'exposer l'unité directement au soleil, de la placer près d'une source de chaleur ou dans d'autres conditions similaires. Ne placez pas non plus l'unité sur un amplificateur ou tout autre dispositif dégageant de la chaleur. Cela pourrait causer une décoloration, une déformation ou un mauvais fonctionnement.
- Évitez aussi les endroits sujets aux vibrations ou exposés à une poussière excessive, au froid et à l'humidité.
- Il est possible que l'unité chauffe durant l'utilisation, laissez donc toujours un espace suffisant autour d'elle pour sa ventilation. Quand vous installez cette unité, laissez un peu d'espace (au moins 20 cm) entre elle et les murs et d'autres appareils afin de permettre une bonne dissipation thermique.  
Si vous la placez par exemple dans un rack, laissez au moins 35 cm de libre au-dessus de l'unité et 10 cm derrière elle. Ne pas laisser ces espaces peut faire monter la température au risque d'entraîner un incendie.
- NE DÉPLACEZ PAS L'UNITÉ DURANT LA LECTURE. Durant la lecture, le disque tourne. Ne soulevez et ne déplacez pas l'unité durant la lecture. Vous risqueriez d'endommager le disque, la pointe, la cellule ou l'unité.
- Retirez toujours le disque avant de déplacer ou de transporter cette unité. Transporter cette unité avec un disque sur la platine pourrait endommager le disque, la pointe, la cellule ou provoquer un dysfonctionnement.
- La tension d'alimentation doit correspondre à la tension imprimée sur le panneau arrière. Si vous avez des doutes à ce sujet, consultez un électricien.

### Entretien

Essuyez toute saleté sur les surfaces de l'unité et du couvercle anti-poussière avec un chiffon doux légèrement humidifié par un nettoyeur neutre dilué.

- N'utilisez pas de lingettes de nettoyage imbibées de produit chimique, de diluant ou d'autres agents chimiques. Cela pourrait ternir les surfaces.

### ⚠ ATTENTION

Par sécurité, débranchez le cordon d'alimentation de la prise secteur avant tout nettoyage.

### Utilisation du site mondial TEAC

Vous pouvez télécharger des mises à jour pour cette unité depuis le site mondial TEAC : <http://teac-global.com/>

Dans la section TEAC Downloads (téléchargements TEAC), cliquez sur la langue souhaitée afin d'ouvrir la page de téléchargement du site web pour cette langue.

## Préparation de la platine

Maintenez l'unité en veille pendant son installation (D en page 10).

### 1 Placez l'unité sur une surface plane.

Comme la hauteur des pieds de cette unité ne peut pas être réglée, placez-la sur une surface plane.

### 2 Placez le tapis de platine en caoutchouc sur le plateau.

Placez le tapis de platine en caoutchouc fourni sur le plateau avant utilisation.

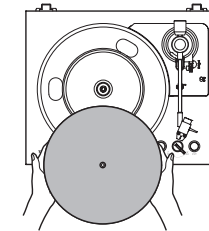

## Branchements

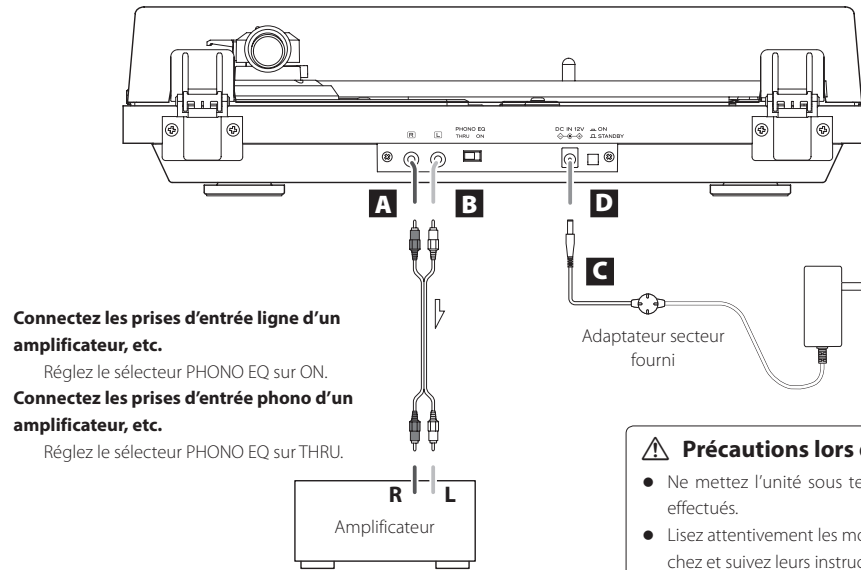

Connectez les prises d'entrée ligne d'un amplificateur, etc.

Réglez le sélecteur PHONO EQ sur ON.

Connectez les prises d'entrée phono d'un amplificateur, etc.

Réglez le sélecteur PHONO EQ sur THRU.

### ⚠ Précautions lors des branchements

- Ne mettez l'unité sous tension qu'une fois tous les branchements effectués.
- Lisez attentivement les modes d'emploi des appareils que vous branchez et suivez leurs instructions quand vous faites les branchements.

### A Prises de sortie audio analogique (L/R)

Ces prises produisent les signaux audio analogiques. Le réglage du sélecteur PHONO EQ change le type de signal produit. Utilisez le câble audio fourni (ou un modèle du commerce) pour raccorder d'autres appareils aux prises de sortie de cette unité.



### B Sélecteur PHONO EQ (réglage de sortie audio)

#### ON

Les signaux amplifiés par l'ampli égaliseur intégré sont produits par les prises de sortie audio analogique (L/R).

#### THRU

Le signal de la cellule MM est directement produit par les prises de sortie audio analogique (L/R). Utilisez cette option pour le branchement d'un équipement ayant des entrées PHONO.

- À la sortie d'usine, ce sélecteur est réglé sur ON.

### ATTENTION

Avec un réglage sur ON, si le branchement est fait aux entrées PHONO d'un amplificateur, par exemple, le son produit par les enceintes et le casque sera très fort, ce qui peut endommager l'équipement ou l'audition.

### C Prise d'entrée d'alimentation CC

Après avoir fait tous les autres branchements, branchez ici l'adaptateur secteur fourni.

Vérifiez que le bloc d'alimentation de l'adaptateur secteur est branché dans une prise secteur.

- N'utilisez aucun autre adaptateur secteur que celui fourni.
- Les broches de l'adaptateur secteur fourni peuvent être changées. Montez les broches qui conviennent à la région d'utilisation.

⚠ **Veillez à brancher le cordon d'alimentation dans une prise secteur fournissant la tension correcte. Le branchement à une prise fournissant une tension incorrecte pourrait entraîner un incendie ou une électrocution.**

⚠ **Tenez le cordon d'alimentation par son bloc quand vous le branchez ou le débranchez. Ne tirez jamais sur le cordon lui-même.**

⚠ **Débranchez le cordon d'alimentation de la prise secteur si vous avez l'intention de laisser l'unité inutilisée de façon prolongée.**

### D Touche STANDBY/ON

Appuyez sur la touche STANDBY/ON pour allumer l'unité ou la mettre en veille (standby).

## Couvercle anti-poussière

### Fixation du couvercle anti-poussière

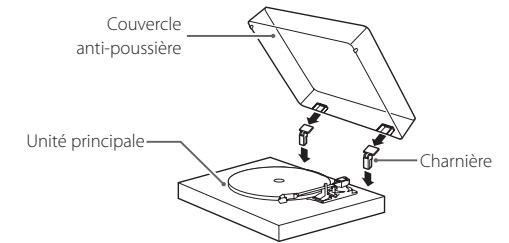

**1** Insérez les charnières à fond dans les porte-charnières aux extrémités gauche et droite de l'arrière de l'unité principale.

**2** Alignez le haut des charnières avec les porte-charnières du couvercle et insérez-les.

- Fermez le couvercle pour la lecture. Comme cela empêche les sauts causés par les contacts involontaires et bloque la pression acoustique externe, le risque de bruit est moindre.
- N'ouvrez pas et ne fermez pas le couvercle pendant qu'un disque est lu. Cela pourrait par exemple faire sauter la pointe.
- Gardez-le fermé autant que possible afin de tenir la poussière à l'écart.

### Dépose du couvercle

Maintenez les deux bords du couvercle et soulevez-le lentement pour l'extraire, avec les charnières, de l'unité. Ensuite, retirez les charnières du couvercle.

### Ouverture et fermeture du couvercle

#### Ouverture

Tenez le bord avant du couvercle et soulevez-le délicatement pour l'ouvrir complètement jusqu'à ce qu'il s'arrête. Le couvercle restera ouvert dans cette position.

#### Fermeture

Abaissez doucement le couvercle jusqu'à ce qu'il soit fermé.

⚠ **Veillez à ne pas vous pincer les doigts, par exemple lors de l'ouverture et de la fermeture du couvercle.**

## Parties et fonctions

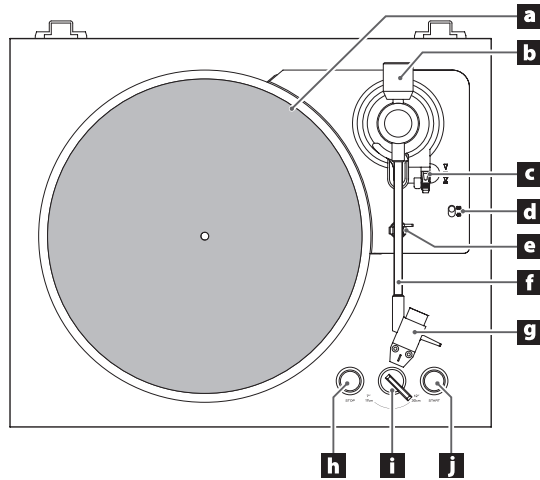

### a Plateau

Placez les disques au centre du plateau.

### b Contrepoids

### c Levier de lève-bras

Permet de lever et d'abaisser le bras de lecture. Laissez-le normalement en position basse.

### d Sélecteur de vitesse de rotation

Sélectionnez la vitesse de rotation indiquée sur le disque à lire.

### e Support de bras de lecture

C'est un support pour poser le bras de lecture. Déverrouillez le loquet vers la droite pour libérer le bras de lecture avant de lire un disque.

### f Bras de lecture

### g Porte-cellule

### h Touche STOP

Arrête la lecture du disque.

### i Sélecteur de taille du disque

Sélectionnez la taille du disque à lire.

### j Touche START

Lance la lecture du disque.

## Notes sur les pointes pour disque

- Si la pointe est tordue (endommagée), elle ne peut plus suivre précisément le sillon. Comme une pointe tordue peut également endommager les disques et provoquer un dysfonctionnement, maniez délicatement les pointes.
- Utilisez toujours un nettoyant de pointe du commerce pour nettoyer les pointes. L'utilisation de tout autre produit pourrait endommager la pointe.

## Remplacement de la pointe

Si l'extrémité de la pointe est usée, cela dégrade la qualité sonore mais endommage également les disques. Après environ 400 heures de lecture, remplacez la pointe par le modèle indiqué.

Veuillez utiliser une pointe de rechange Audio-Technica ATN3600L.

- Une cellule Audio-Technica AT3600L de type VM est installée dans cette unité.
- Suivez les instructions de remplacement dans le manuel de la pointe de rechange.

### ATTENTION

- Comme de forts bruits pourraient soudainement se produire, mettez l'unité en veille avant de changer la pointe.
- Faites attention de ne pas abîmer vos mains ou votre équipement.
- Veillez à ne pas permettre à de petits enfants d'avaler accidentellement les pointes.
- Sachez que les pointes tordues, en raison par exemple d'une insuffisance de soin par l'utilisateur ou d'une cause externe, ne sont pas couvertes par la garantie.

**⚠ La cellule ne peut pas être remplacée.**

## Manipulation des disques

### Tenue des disques

Lors de la prise en mains d'un disque ou de sa sortie de la pochette, évitez de toucher le sillon en maintenant le disque d'une main entre son étiquette et son bord, ou en le tenant avec les deux mains par son bord.

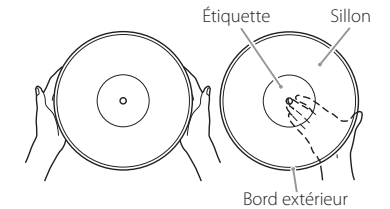

### Nettoyage

- Les traces de doigts et la poussière sur un disque peuvent provoquer du bruit et des sauts de son, ainsi qu'endommager le disque lui-même et la pointe. Utilisez un nettoyant pour disque du commerce pour nettoyer les disques. N'utilisez pas de diluant ni autre chose qu'un nettoyant pour disque. De tels produits chimiques pourraient abîmer la surface du disque.
- Lors de l'utilisation d'un nettoyant pour disque, balayez la surface du disque de façon circulaire, en suivant le sillon.



### Précautions d'emploi

- Ne laissez pas les disques dans des lieux exposés directement à la lumière du soleil ou qui sont très humides ou très chauds. Laisser longtemps un disque dans de telles conditions peut le faire gondoler, entraîner des moisissures ou lui causer d'autres dommages.
- N'empilez pas plusieurs disques et ne placez pas d'objets lourds dessus. Ne laissez pas non plus les disques de façon prolongée en position inclinée. Cela pourrait les faire gondoler ou leur causer d'autres dommages.
- Ne laissez pas des objets durs entrer en contact direct avec le sillon audio. Cela pourrait entraîner des rayures.
- Une fois que vous avez fini de lire un disque, remplacez-le toujours dans sa pochette pour le rangement. Laisser un disque sans protection pourrait le faire gondoler ou le rayer.
- N'employez pas de disques fendus.

## Lecture des disques

- Retirez le capuchon de protection de la pointe de la cellule avant d'utiliser la platine.

### 1 Appuyez sur la touche STANDBY/ON à l'arrière de l'unité pour la mettre sous tension.

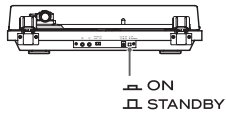

### 2 Ouvrez lentement le couvercle.

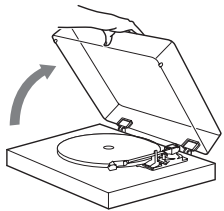

- ⚠** Veillez à ne pas vous pincer les doigts, par exemple lors de l'ouverture et de la fermeture du couvercle.

### 3 Placez un disque sur le plateau.

Pour lire un 45 tr/min à grand trou central, utilisez l'adaptateur fourni.

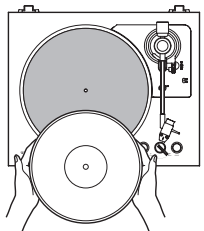

### 4 Tournez le sélecteur de taille de disque pour choisir la taille du disque.

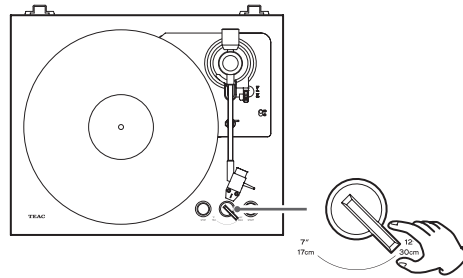

### 5 Sélectionnez la vitesse de rotation indiquée sur le disque.

La vitesse de rotation peut être réglée sur 33 1/3 ou 45 tr/min.

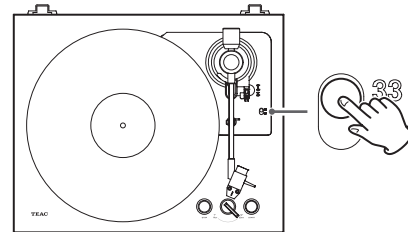

### 6 Appuyez sur la touche START pour lancer la lecture.

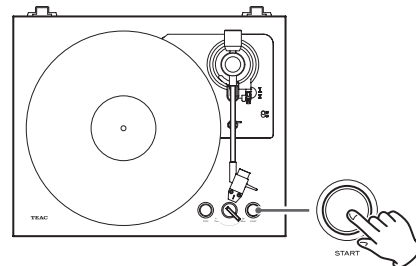

Le plateau commence à tourner, le bras de lecture se déplace à la verticale du bord extérieur du disque, la pointe s'abaisse sur le disque et la lecture commence.

- Fermez le couvercle pour la lecture. Comme cela empêche les sauts causés par les contacts involontaires et bloque la pression acoustique externe, le risque de bruit est moindre.

- Cette opération de lancement de la lecture ne peut pas être interrompue.

**⚠** Ne placez rien sur le couvercle.

#### ATTENTION

- Durant la lecture, ne touchez pas le bras de lecture ni le disque. Vous risqueriez d'endommager la pointe et de provoquer des rayures sur le disque.
- Ne forcez pas le plateau à arrêter sa rotation durant la lecture. Comme ce produit n'est pas une platine tourne-disque conçue pour les DJ (à entraînement direct), cela pourrait provoquer un dysfonctionnement.

Durant la lecture du disque, une réinjection du signal (« larsen ») peut se produire si le volume est trop fort. Si cela se produit, baissez le volume de l'amplificateur.

## Lorsque la lecture est terminée

Lorsque le bras de lecture atteint la fin du sillon sur le disque, il se relève automatiquement, revient sur le support de bras de lecture, et la rotation du plateau s'arrête.

## Lancement de la lecture à partir d'un morceau en milieu de disque

### 1 Utilisez le levier de lève-bras pour soulever le bras de lecture.

### 2 Déplacez le bras de lecture de façon à ce que la pointe de la cellule soit sur le morceau à lire.

Lorsque le bras de lecture est amené au-dessus du disque, le plateau commence à tourner.

### 3 Abaissez le bras de lecture avec le levier de lève-bras.

Le bras de lecture s'abaisse lentement jusqu'à ce que la pointe touche le disque et la lecture commence.

## Interruption de la lecture en cours

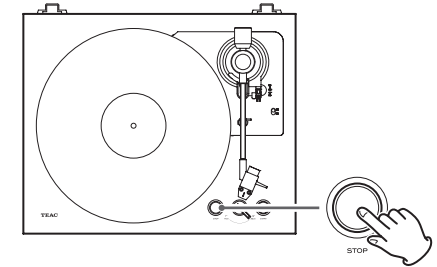

Appuyez sur la touche STOP pendant la lecture pour relever le bras de lecture et le ramener sur son support. Cela arrête également la rotation du plateau.

## Guide de dépannage

Si vous avez un problème avec cette unité, veuillez vérifier les points suivants avant de demander une intervention. Le problème pourrait aussi venir d'ailleurs que de cette unité. Vérifiez aussi que les appareils qui lui sont connectés sont correctement employés.

Si cette unité ne fonctionne toujours pas correctement, contactez le revendeur chez qui vous l'avez achetée.

### L'unité ne s'allume pas.

- ➔ Vérifiez que l'adaptateur secteur est branché à une prise secteur. Puis appuyez sur la touche STANDBY/ON pour allumer l'unité (page 10).

### Il n'y a pas de son.

- ➔ Pour brancher les prises de sortie audio analogique de cette unité aux prises d'entrée audio d'un amplificateur ou d'un autre équipement, réglez le sélecteur PHONO EQ (réglage de sortie audio) sur ON (page 10).

### La lecture est impossible, il y a du bruit.

- ➔ Retirez le capuchon de protection de la pointe de la cellule (page 12).
- ➔ Sur un disque, les traces de doigts et la poussière peuvent causer du bruit et faire sauter le son. Nettoyez les disques avec un nettoyant pour disque du commerce (page 11).
- ➔ Nettoyez la pointe (page 11).
- ➔ Si la pointe est usée, remplacez-la (page 11).
- ➔ Éloignez autant que possible l'unité des téléviseurs, fours à micro-ondes et autres appareils qui émettent des ondes électromagnétiques.

### La hauteur est incorrecte.

- ➔ Sélectionnez la vitesse de rotation indiqué sur le disque (page 12).

### Le son saute.

- ➔ Des vibrations entraînent des sauts. Placez cette unité dans un endroit stable.
- ➔ Nettoyez le disque.
- ➔ N'employez pas de disques rayés.

### Le bras de lecture ne bouge pas même lorsque l'on appuie sur la touche START.

- ➔ Déverrouillez le loquet du bras de lecture vers la droite pour l'ouvrir.

### Le bras de lecture ne s'abaisse pas.

- ➔ Abaissez le bras de lecture avec le levier de lève-bras.

### Le bras de lecture se déplace ailleurs qu'à la verticale du bord extérieur du disque.

- ➔ Tournez le sélecteur de taille de disque pour choisir la taille du disque.

## Caractéristiques techniques

### Plateau

Système d'entraînement	Par courroie
Moteur	Moteur CC
Vitesse de rotation	33 1/3 tr/min, 45 tr/min
Pleurage et scintillement	0,2 % ou moins
Rapport S/B	67 dB ou plus (pondération A, filtre passe-bas 20 kHz)
Plateau	Résine moulée 290 mm de diamètre

### Bras de lecture

Type de bras de lecture	Bras de lecture droit à équilibrage statique
Longueur effective du bras de lecture	207,9 mm
Force d'appui	3,5 g

### Cellule

Type	VM (équivalente à une cellule MM)
Tension de sortie	3,5 mV (1 kHz, 5 cm/s)
Force d'appui	3,5 ± 0,5 g
Poids de la cellule	5 ± 0,3 g
Poids avec porte-cellule	10 g (vis, écrous et fils compris)

- Une cellule Audio-Technica AT3600L de type VM est installée dans cette unité.  
Note : les cellules de type VM ont les mêmes caractéristiques que les cellules de type MM.
- Modèle de pointe de rechange : Audio-Technica ATN3600L

### ATTENTION

La cellule ne peut pas être remplacée.

### Tension de sortie

PHONO EQ THRU	2,5 mV
PHONO EQ ON	150 mV
Prises de sortie	RCA

### Générales

Adaptateur secteur	
Entrée	CA 100 V – CA 240 V, 50–60 Hz
Sortie	CC 12 V, 500 mA
Consommation électrique	
En veille	0,2 W ou moins
En service (START)	6,0 W ou moins
Poids	3,5 kg
Dimensions (L x H x P) (saillies incluses)	
Lorsque le couvercle est fermé	420 x 105 x 355 mm
Lorsque le couvercle est ouvert	420 x 360 x 380 mm
Lorsque le couvercle est retiré	420 x 95 x 355 mm

- Les performances sont spécifiées à 20 °C.

### Accessoires fournis

- Tapis en caoutchouc x 1
- Adaptateur 45 tr/min x 1
- Couvercle anti-poussière x 1
- Charnière du couvercle anti-poussière x 2
- Câble audio RCA x 1
- Adaptateur secteur (GPE006D-120050-Z) x 1
- Mode d'emploi (ce document, y compris la garantie) x 1
- Pour plus d'informations sur la garantie, les utilisateurs vivant aux États-Unis et au Canada doivent consulter la page 50 et le dos de la couverture (document de garantie). Les utilisateurs vivant en Europe et dans d'autres régions doivent consulter la page 51.
- Caractéristiques techniques et aspect sont sujets à changements sans préavis.
- Le poids et les dimensions sont des valeurs approchées.
- Les illustrations de ce mode d'emploi peuvent légèrement différer des modèles de production.

# INSTRUCCIONES IMPORTANTES DE SEGURIDAD



**CAUTION**

**RISK OF ELECTRIC SHOCK  
DO NOT OPEN**



PRECAUCIÓN: PARA REDUCIR EL RIESGO DE DESCARGA ELÉCTRICA, NO quite la cubierta (ni el panel posterior). NO HAY PIEZAS INTERNAS QUE EL USUARIO PUEDA REPARAR. PARA REPARACIONES, REMÍTASE A UN SERVICIO TÉCNICO CUALIFICADO.

El símbolo del rayo acabado en flecha dentro de un triángulo equilátero alerta al usuario de la presencia de un "voltaje peligroso" sin aislar dentro de la carcasa del producto que puede ser de magnitud suficiente como para constituir riesgo de descarga eléctrica para las personas.



El signo de exclamación dentro de un triángulo equilátero alerta al usuario de la presencia de importantes instrucciones de funcionamiento y mantenimiento en la literatura que acompaña al aparato.



**AVISO: PARA EVITAR RIESGO DE INCENDIO O DESCARGAS ELÉCTRICAS, NO EXPONGA ESTE APARATO A LA LLUVIA NI A LA HUMEDAD.**

## PRECAUCIÓN

- NO quite las carcasas externas ni deje al aire la electrónica. ¡EN EL INTERIOR NO HAY PIEZAS QUE EL USUARIO PUEDA MANIPULAR!
- SI EXPERIMENTA PROBLEMAS CON ESTE PRODUCTO, PÓNGASE EN CONTACTO CON EL ESTABLECIMIENTO DONDE ADQUIRIÓ LA UNIDAD PARA SOLICITAR SERVICIO TÉCNICO. NO UTILICE EL APARATO HASTA QUE HAYA SIDO REPARADO.
- EL USO DE CONTROLES, AJUSTES O PROCEDIMIENTOS QUE NO SEAN LOS ESPECIFICADOS EN ESTE MANUAL PUEDE CAUSAR EXPOSICIÓN A RADIACIONES PELIGROSAS.

- 1) Lea estas instrucciones.
- 2) Conserve estas instrucciones.
- 3) Cumpla con lo indicado en los avisos.
- 4) Siga todas las instrucciones.
- 5) No utilice este aparato cerca del agua.
- 6) Límpielo solo con un trapo seco.
- 7) No bloquee ninguna de las ranuras de ventilación. Instale este aparato de acuerdo con las instrucciones del fabricante.
- 8) No instale este aparato cerca de fuentes de calor como radiadores, calentadores, hornos u otros aparatos (incluyendo amplificadores) que produzcan calor.
- 9) No elimine el sistema de seguridad que supone el enchufe polarizado o con toma de tierra. Un enchufe polarizado

tiene dos bornes, uno más ancho que el otro. Uno con toma de tierra tiene dos bornes iguales y una tercera lámina para la conexión a tierra. El borne ancho o la lámina se incluyen para su seguridad. Si el enchufe que venga con la unidad no encaja en su salida de corriente, haga que un electricista cambie su salida anticuada.

- 10) Evite que el cable de corriente quede de forma que pueda ser pisado o quedar retorcido o aplastado, especialmente en los enchufes, receptáculos o en el punto en el que salen del aparato.
- 11) Use solo accesorios / complementos especificados por el fabricante.
- 12) Utilice este aparato solo con un soporte, trípode o bastidor especificado por el fabricante o que se venda con el propio aparato. Cuando utilice un bastidor con ruedas, tenga cuidado al mover la combinación de aparato/bastidor para evitar que vuelque y puedan producirse daños.
- 13) Desconecte este aparato de la corriente durante las tormentas eléctricas o cuando no lo vaya a usar durante un periodo de tiempo largo.
- 14) Dirija cualquier posible reparación solo al servicio técnico oficial. Este aparato deberá ser reparado si se ha dañado de alguna forma, como por ejemplo si el cable de corriente o el enchufe están rotos, si ha sido derramado algún líquido sobre la unidad o algún objeto ha sido introducido en ella, si ha quedado expuesto a la lluvia o la humedad, si no funciona normalmente o si ha caído al suelo en algún momento.



- Este aparato libera corriente nominal no válida para el funcionamiento a través de la toma de corriente, aún cuando el interruptor de encendido y activación (POWER o STANDBY/ON) no esté en la posición de encendido (ON).
- El enchufe que se conecta a la red es el dispositivo de desconexión, por lo que deberá permanecer siempre en perfecto estado de uso.
- Deberá llevar cuidado si utiliza auriculares con este producto, ya que una excesiva presión sonora (volumen) procedente de los mismos puede causar pérdidas de audición.

## PRECAUCIÓN

- No exponga este aparato a salpicaduras ni goteras.
- No coloque objetos que contengan líquidos, como por ejemplo jarrones, sobre el aparato.
- No instale este aparato en lugares cerrados tales como estanterías o similares.
- Este aparato debe situarse lo suficientemente cerca de una toma de electricidad como para poder alcanzar fácilmente el cable de corriente en cualquier momento.

**EN EE. UU./CANADÁ, UTILICE SOLO ALIMENTACIÓN CON CORRIENTE DE 120 V.**

## Modelo para EE. UU.

### Declaración de conformidad del suministrador



Número de modelo: TN-175

Marca comercial: TEAC

Parte responsable: Pioneer & Onkyo U.S.A. Corporation

Dirección: 22828 Lockness Avenue, Torrance, CA 90501 U.S.A.

Número de teléfono: 1-201-785-2600

Este dispositivo cumple con el apartado 15 de las Normas de la FCC. Su funcionamiento está sujeto a las dos siguientes condiciones: (1) este dispositivo no puede causar interferencias perjudiciales y (2) este dispositivo debe aceptar cualquier interferencia recibida, incluidas interferencias que puedan causar anomalías de funcionamiento.

### Información

Se ha comprobado que este equipo cumple con los límites establecidos para los dispositivos digitales de Clase B, de acuerdo con el apartado 15 de las Normas de la FCC. Estos límites están diseñados para proporcionar una protección razonable contra interferencias perjudiciales en instalaciones residenciales. Este equipo genera, utiliza y puede irradiar energía de radiofrecuencia y, si no se instala y se utiliza de acuerdo con las instrucciones, puede causar interferencias perjudiciales en las comunicaciones por radio. Sin embargo, no se puede garantizar que dichas interferencias no se produzcan en instalaciones particulares. Si este equipo causa interferencias perjudiciales en la recepción de radio o televisión, que se comprueban apagando y encendiendo el equipo, se recomienda al usuario que intente corregirla mediante una o varias de las siguientes medidas:

- Reorientar o recolocar el equipo y/o la antena receptora.
- Aumentar la separación entre el equipo y el receptor.
- Conectar el equipo a una toma de electricidad situada en un circuito eléctrico diferente al del receptor.
- Consultar al distribuidor o solicitar ayuda a un técnico de radio/TV con experiencia.

## PRECAUCIÓN

Cualquier cambio o modificación efectuada en este equipo que no haya sido expresamente aprobada por la parte responsable del cumplimiento de los requisitos exigidos podría invalidar el derecho del usuario a utilizar el equipo.

## Modelo para Europa



Este producto cumple con las exigencias de las directivas europeas y con los reglamentos de la Comisión Europea.

## Para consumidores europeos

### Deshacerse de aparatos eléctricos, electrónicos, pilas/baterías y acumuladores

- a) Todos los aparatos eléctricos y electrónicos, y pilas/baterías y acumuladores gastados, deben ser eliminados separados del resto de basura común y únicamente en los "puntos limpios" o bajo los procedimientos especificados por el gobierno o autoridades municipales locales.
- b) Con la eliminación correcta de los equipos eléctricos y electrónicos, y de pilas/baterías y acumuladores gastados, estará ayudando a conservar recursos muy valiosos y a evitar los posibles efectos negativos en la salud humana y en el medio ambiente.
- c) La eliminación incorrecta de los equipos eléctricos y electrónicos, y pilas/baterías y acumuladores, puede producir efectos muy dañinos en el medio ambiente y en la salud humana a causa de las sustancias peligrosas que pueden encontrarse en estos equipos.
- d) El símbolo de Eliminación de Aparatos Eléctricos y Electrónicos (WEEE en inglés), identificado por cubos de basura con ruedas tachados, indican que los equipos eléctricos y electrónicos, y las pilas/baterías y acumuladores, deben ser eliminados de forma totalmente independiente con respecto a la basura doméstica.  
Si una pila/batería o un acumulador contienen más cantidad de los valores especificados de plomo (Pb), mercurio (Hg), y/o cadmio (Cd) según está definido en la Directiva relativa a las pilas (2006/66/CE, 2013/56/UE), entonces los símbolos químicos correspondientes a estos elementos estarán indicados debajo del símbolo WEEE.



- e) Existen sistemas para la eliminación y recogida a disposición del usuario final. Si necesita más información sobre cómo deshacerse de aparatos eléctricos y electrónicos antiguos, así como de pilas/baterías y acumuladores, póngase en contacto con su ayuntamiento, con la correspondiente empresa del servicio de recogida de residuos o con el establecimiento donde adquirió ese aparato.

## Índice

INSTRUCCIONES IMPORTANTES DE SEGURIDAD.....	14
Antes de su utilización .....	15
Preparación del reproductor de discos.....	15
Conexiones .....	16
Tapa .....	16
Nombres y funciones de las partes .....	17
Notas sobre las agujas para discos.....	17
Manejo de los discos .....	17
Funcionamiento básico .....	18
Solución de problemas.....	19
Especificaciones.....	19

Los nombres de empresas, nombres de productos y logotipos que aparecen en este documento son marcas comerciales o registradas de sus respectivos propietarios.

## Antes de su utilización

Gracias por elegir TEAC.  
Lea este manual atentamente para obtener el mejor rendimiento de esta unidad.  
Después de leerlo, guárdelo en un lugar seguro para futuras consultas.

### Accesorios incluidos

Compruebe que la caja contiene todos los accesorios incluidos que se indican en la página 19. Por favor, póngase en contacto con el establecimiento donde adquirió esta unidad si falta cualquiera de estos accesorios o si alguno ha sufrido desperfectos durante el transporte.

### Precauciones de uso

- No coloque nada sobre la tapa. Los objetos situados sobre la tapa podrían causar ruido debido a las vibraciones o caerse, especialmente durante la reproducción.
- No coloque la unidad en entornos donde la temperatura sea alta, como por ejemplo donde reciba luz solar directa o cerca de una fuente de calor, ni tampoco sobre un amplificador o cualquier otro dispositivo que genere calor. Si lo hace, puede causar que se decolore, se deforme o se estropee.
- Evite también sitios que estén sujetos a vibraciones o con excesivo polvo, frío o humedad.
- Dado que la unidad podría calentarse durante el funcionamiento, deje siempre espacio suficiente a su alrededor para una correcta ventilación. Cuando instale la unidad, deje un poco de espacio (al menos 20 cm) entre la unidad y otros dispositivos y paredes para permitir una buena disipación del calor.  
Cuando la coloque en un rack, por ejemplo, deje al menos 35 cm libres por encima de la unidad y 10 cm libres por detrás. Si no deja estos espacios libres, el calor puede acumularse en su interior y provocar fuego.
- NO MUEVA LA UNIDAD DURANTE LA REPRODUCCIÓN. Durante la reproducción, un disco de vinilo gira. No levante ni mueva la unidad durante la reproducción. Si lo hace, podría dañar el disco, la aguja, la cápsula o la unidad.
- Quite siempre el disco antes de mover esta unidad o cambiarla de sitio. Si mueve la unidad con un disco en el plato, podría dañar el disco, la aguja y la cápsula, o podría causar un mal funcionamiento.
- El voltaje suministrado a la unidad debe coincidir con el voltaje impreso en el panel posterior. Si tiene dudas al respecto, consulte a un electricista.

### Mantenimiento

Limpie las superficies de la carcasa y la tapa con un paño suave ligeramente humedecido con un líquido limpiador neutro diluido.

- No utilice gamuzas ni paños impregnados con productos químicos, ni disolvente u otras sustancias químicas, ya que pueden hacer que las superficies pierdan su brillo.

### ⚠ PRECAUCIÓN

Por seguridad, desconecte el cable de corriente de la toma de electricidad antes de proceder a la limpieza.

### Web global de TEAC

Las actualizaciones correspondientes a esta unidad se pueden descargar desde la web global de TEAC: <http://teac-global.com/>

En la sección de descargas (downloads) de TEAC, haga clic en el idioma que desee para abrir la página web de descargas correspondiente a ese idioma.

## Preparación del reproductor de discos

Mantenga la unidad en modo de reposo (standby) mientras la configura (D en la página 16).

### 1 Coloque la unidad sobre una superficie nivelada.

La altura de las patas de esta unidad no se puede ajustar, por lo que deberá colocarla sobre una superficie nivelada.

### 2 Coloque la alfombrilla de goma sobre el plato giradiscos.

Coloque la alfombrilla de goma incluida sobre el plato antes de utilizarlo.

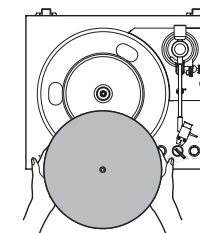



## Conexiones

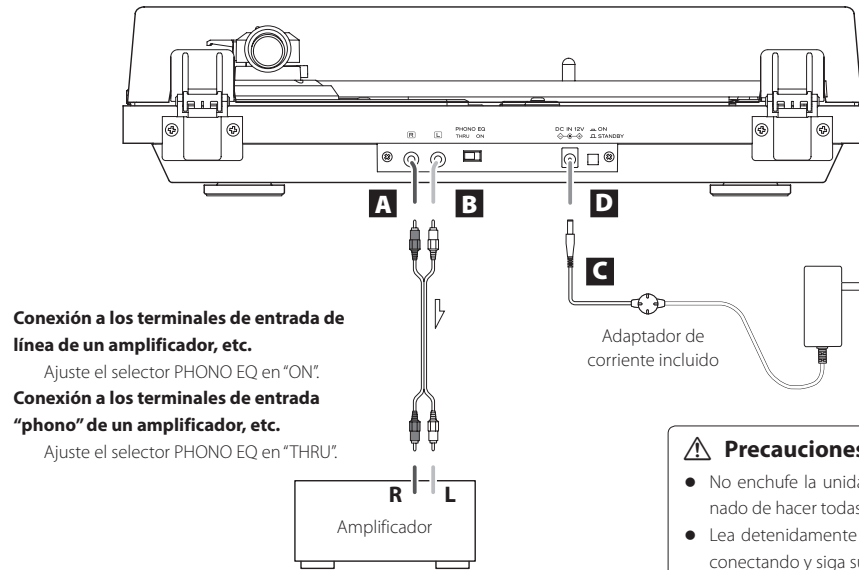

### ⚠ Precauciones al hacer las conexiones

- No enchufe la unidad a la corriente hasta que no haya terminado de hacer todas las conexiones.
- Lea detenidamente los manuales de los dispositivos que está conectando y siga sus instrucciones para hacer las conexiones.

### A Terminales de salida de audio analógico (L/R) (izquierda/derecha)

Por estos terminales salen las señales de audio analógico. El selector PHONO EQ cambia el tipo de señal de salida. Utilice el cable de audio incluido (u otro adquirido en un establecimiento comercial) para conectar otros equipos a los terminales de salida de esta unidad.

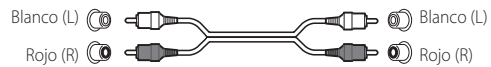

### B Selector PHONO EQ (ajuste de salida de audio)

#### ON

Por los terminales de salida de audio analógico (L/R) (izquierda/derecha) salen las señales que han sido amplificadas por el amplificador ecualizador integrado.

#### THRU

Por los terminales de salida de audio analógico (L/R) (izquierda/derecha) sale directamente la señal de la cápsula MM.

Utilice esta opción cuando conecte esta unidad a un equipo que tenga entradas PHONO.

- Este selector sale de fábrica ajustado en "ON".

### ATENCIÓN

Cuando esté ajustado en "ON", si se conectan las salidas a las entradas PHONO de un amplificador, por ejemplo, la salida por los altavoces y auriculares será a muy alto volumen, y esto puede dañar el equipo o producir lesiones auditivas.

### C Entrada de corriente DC IN 12V

Una vez terminadas todas las demás conexiones, conecte a este terminal el adaptador de corriente incluido. Confirme que el enchufe del adaptador de corriente está enchufado a una toma de electricidad.

- No utilice ningún otro adaptador de corriente que no sea el incluido.
- El adaptador de corriente incluido tiene enchufes que se pueden cambiar. Coloque el enchufe que corresponda al área geográfica donde se esté utilizando.

⚠ **Asegúrese de conectar el cable de corriente a una toma de electricidad que suministre el voltaje correcto. La conexión a una toma con el voltaje incorrecto puede originar fuego o descargas eléctricas.**

⚠ **Sujételo por el enchufe al enchufarlo o desenchufarlo de una toma de electricidad. No tire nunca del cable.**

⚠ **Desenchufe el cable de corriente de la toma de electricidad cuando no vaya a utilizar la unidad durante un largo periodo de tiempo.**

### D Botón STANDBY/ON

Pulse el botón STANDBY/ON para encender (ON) o poner en reposo (STANDBY) la unidad.

## Tapa

### Montaje de la tapa

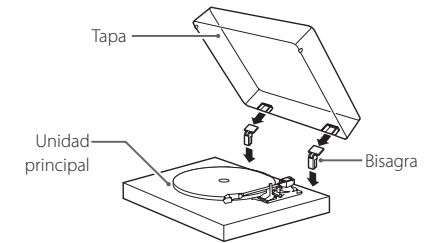

**1** Inserte las bisagras por completo en las sujeciones situadas en los extremos izquierdo y derecho de la parte posterior de la unidad principal.

**2** Alinee las partes de arriba de las bisagras con las sujeciones que para ellas hay en la tapa e insértelas.

- Cierre la tapa durante la reproducción. De este modo se reduce la posibilidad de que se produzcan ruidos, ya que se evitan saltos causados por contactos involuntarios y se bloquea la presión sonora externa.
- No la abra ni la cierre cuando se esté reproduciendo un disco. Si lo hace, la aguja podría saltar, por ejemplo.
- Manténgala cerrada siempre que sea posible para que no entre polvo.

### Cómo quitar la tapa

Sujete ambos bordes de la tapa y levántela lentamente para separarla de la unidad junto con las bisagras. A continuación, quite las bisagras de la tapa.

### Apertura y cierre de la tapa

#### Apertura

Sujete el borde frontal de la tapa y levante suavemente para abrir la tapa hasta que no tenga más recorrido.

La tapa permanecerá abierta en esta posición.

#### Cierre

Baje suavemente la tapa hasta que se cierre.

⚠ **Lleve cuidado de no pillarse los dedos, por ejemplo, al abrir y cerrar la tapa.**

## Nombres y funciones de las partes

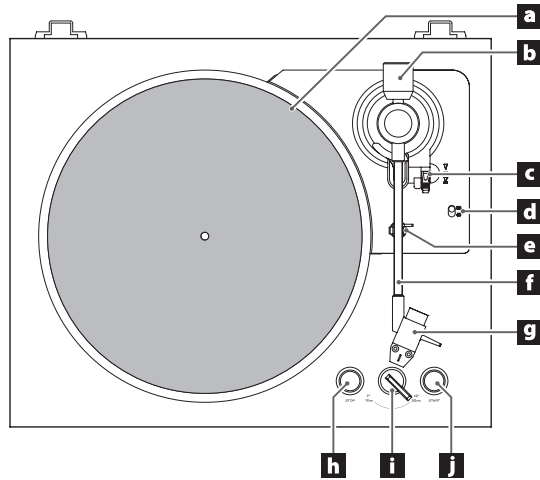

### a Plato

Coloque los discos centrados en el plato.

### b Contrapeso

### c Palanca elevadora del brazo

Se utiliza para subir y bajar el brazo. Normalmente deberá estar bajada.

### d Selector de ajuste de la velocidad de giro

Seleccione aquí la velocidad de giro indicada en el disco que se va a reproducir.

### e Soporte de sujeción del brazo

Esta pieza es donde descansa el brazo. Mueva el cierre hacia la derecha para liberar el brazo antes de reproducir un disco.

### f Brazo

### g Cabezal

### h Botón STOP

Detiene la reproducción del disco.

### i Palanca de selección del tamaño del disco

Seleccione con ella el tamaño del disco que se va a reproducir.

### j Botón START

Inicia la reproducción del disco.

## Notas sobre las agujas para discos

- Si la aguja se dobla (se daña), no podrá seguir los surcos del disco con precisión. Puesto que una aguja doblada puede también dañar los discos o provocar averías, maneje las agujas con mucho cuidado.
- Utilice siempre un limpiador de agujas de los que se pueden adquirir en establecimientos comerciales. El uso de cualquier otra cosa que no sea un limpiador de agujas puede dañar la aguja.

### Sustitución de la aguja

Si la punta de la aguja se desgasta, no solo empeorará la calidad del sonido, también pueden estropearse los discos. Después de aproximadamente 400 horas de reproducción, cambie la aguja por otra según nuestras especificaciones.

Cuando tenga que cambiar la aguja, utilice una Audio-Technica ATN3600L.

- La cápsula instalada en esta unidad es una Audio-Technica AT3600L VM Type.
- Siga las instrucciones de sustitución de la aguja que vengán en el manual de la aguja de repuesto.

### ATENCIÓN

- Puesto que se pueden producir ruidos repentinos a alto volumen, ponga la unidad en reposo (standby) antes de cambiar la aguja.
- Lleve cuidado de no lastimarse la mano o dañar el equipo.
- Lleve cuidado de no permitir que los niños pequeños puedan tragarse las agujas accidentalmente.
- Tenga en cuenta que las agujas dobladas, por ejemplo, algo que se produce porque el usuario no ha tenido el suficiente cuidado o por otra causa ajena al fabricante, no están cubiertas por la garantía.

**⚠ No es posible la sustitución de la cápsula.**

## Manejo de los discos

### Cómo sujetar los discos

Cuando coja un disco o lo saque de su funda, evite tocar los surcos sujetando el disco por su etiqueta central y por el borde con una mano o sujetándolo por los bordes con ambas manos.

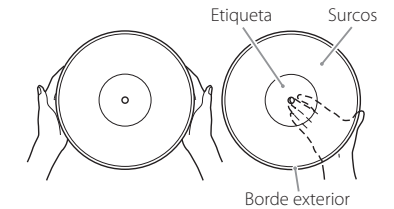

### Limpieza

- Las huellas de dedos y el polvo en un disco pueden causar ruido y hacer que el sonido salte, así como producir daños al propio disco y a la aguja. Utilice un limpiador de discos de los que se pueden adquirir en establecimientos comerciales para limpiar los discos. No utilice disolvente ni nada que no sea un limpiador específico para discos. Dichos productos químicos podrían dañar la superficie del disco.
- Cuando utilice un limpiador de discos, limpie la superficie del disco con movimiento circular, siguiendo los surcos.



### Precauciones de uso

- No deje los discos en sitios donde estén expuestos directamente a la luz del sol o que sean muy calurosos o húmedos. Si deja un disco bajo tales condiciones durante mucho tiempo, podría deformarse, crecer moho o sufrir otros daños.
- No apile múltiples discos o sitúe objetos pesados sobre ellos. Tampoco deje los discos inclinados en ángulo durante excesivo tiempo. Si lo hace, podrían deformarse o sufrir otros daños.
- No permita que objetos duros toquen directamente los surcos de audio. Si esto ocurre, los discos se pueden rayar.
- Después de que haya terminado de reproducir un disco, vuelva siempre a guardarlo en su funda. Dejar un disco sin protección puede causar que se deforme o se raye.
- No utilice discos que estén rotos.

## Funcionamiento básico

### Reproducción de discos

- Quite la cubierta protectora de la aguja de la cápsula antes de utilizar el plato giradiscos.

#### 1 Pulse el botón **STANDBY/ON** en la parte posterior de la unidad para encenderla.

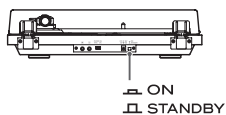

#### 2 Abra la tapa lentamente.

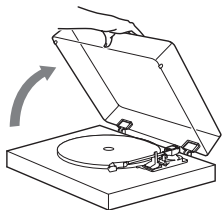

- ⚠ **Lleve cuidado de no pillarse la mano, por ejemplo, al abrir y cerrar la tapa.**

#### 3 Coloque un disco en el plato.

Cuando reproduzca un disco sencillo ("single") de 45 RPM con orificio central grande, utilice el adaptador incluido.

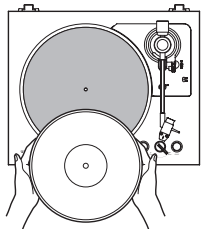

#### 4 Gire la palanca de selección del tamaño del disco.

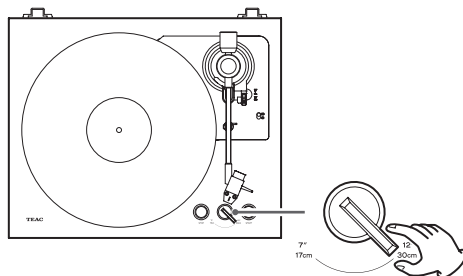

#### 5 Seleccione la velocidad de rotación indicada en el disco.

La velocidad de rotación se puede ajustar en 33 1/3 o 45 RPM.

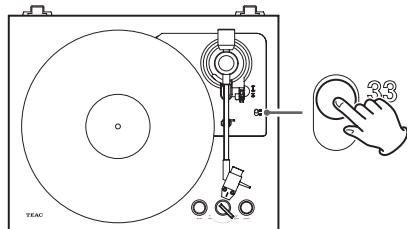

#### 6 Pulse el botón **START** para iniciar la reproducción.

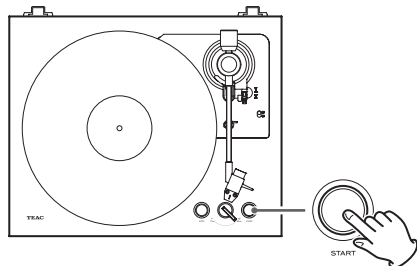

El plato empezará a girar, el brazo se moverá hacia el borde exterior del disco, la aguja descenderá hacia el disco y comenzará la reproducción.

- Cierre la tapa durante la reproducción. De este modo se reduce la posibilidad de que se produzcan ruidos, ya que se evitan saltos causados por contactos involuntarios y se bloquea la presión sonora externa.

- Esta operación de reproducción no se puede detener a medio recorrido.

- ⚠ **No coloque nada sobre la tapa.**

#### ATENCIÓN

- Durante la reproducción no toque ni el brazo ni el disco. Si lo hace, puede dañar la punta de la aguja o rayar el disco.
- No detenga el giro del plato a la fuerza durante la reproducción. Puesto que este no es un plato giradiscos de tipo "direct drive" (tracción directa) diseñado para "DJs", cualquier maniobra de este tipo puede causar una avería.

Durante la reproducción de los discos puede producirse realimentación (pitidos conocidos también como "acoples") si el volumen es demasiado alto. Si esto ocurre, baje el volumen del amplificador.

### Cuando termine la reproducción

Cuando el brazo llegue al surco de salida del disco, se elevará automáticamente y volverá a su soporte de sujeción, y el plato dejará de girar.

### Comenzar la reproducción desde una pista situada en medio del disco

#### 1 Utilice la palanca elevadora del brazo para levantar el brazo.

#### 2 Desplace el brazo de modo que la aguja de la cápsula esté en la pista que se va a reproducir.

Cuando el brazo se mueva por encima del disco, el plato empezará a girar.

#### 3 Utilice la palanca elevadora del brazo para bajar el brazo.

El brazo bajará lentamente hasta que la aguja toque el disco y comenzará la reproducción.

### Parar la reproducción en medio del disco

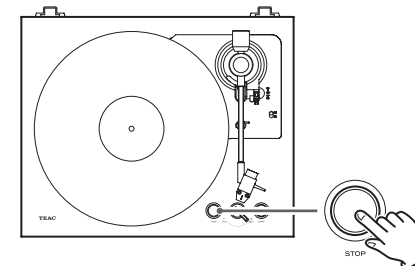

Pulse el botón STOP durante la reproducción para hacer que el brazo se eleve y vuelva a su soporte de sujeción. Esto también detiene el giro del plato.

## Solución de problemas

Si experimenta algún problema con esta unidad, por favor compruebe los apartados siguientes antes de solicitar asistencia técnica. La causa del problema podría no ser esta unidad. Por favor, compruebe también que los dispositivos conectados están siendo utilizados correctamente.

Si aún así la unidad no funciona correctamente, póngase en contacto con el establecimiento donde adquirió la unidad.

### La unidad no se enciende.

- ➔ Confirme que el cable de corriente está enchufado a una toma de electricidad. A continuación, pulse el botón STANDBY/ON para encender la unidad (página 16).

### No hay sonido.

- ➔ Cuando conecte los terminales de salida de audio analógico de esta unidad a los terminales de entrada de audio de un amplificador u otro equipo, ponga el selector PHONO EQ (ajuste de salida de audio) en "ON" (página 16).

### La reproducción no es posible; hay ruido.

- ➔ Quite la cubierta protectora de la aguja de la cápsula (página 18).
- ➔ Las huellas dactilares y el polvo sobre un disco pueden causar ruido y hacer que el sonido salte. Utilice un limpiador de discos de los que se pueden adquirir en establecimientos comerciales para limpiar los discos (página 17).
- ➔ Limpie la aguja (página 17).
- ➔ Si la aguja está gastada, cámbiela (página 17).
- ➔ Coloque la unidad lo más lejos posible de televisores, hornos microondas y otros dispositivos que emitan ondas electromagnéticas.

### El tono (afinación) de reproducción es incorrecto.

- ➔ Seleccione la velocidad de rotación indicada en el disco (página 18).

### El sonido salta.

- ➔ Las vibraciones pueden causar saltos. Coloque esta unidad en un lugar estable.
- ➔ Limpie del disco.
- ➔ No utilice discos rayados.

### El brazo no se mueve aunque se pulse el botón START.

- ➔ Desplace el cierre del soporte de sujeción del brazo hacia la derecha para abrirlo.

### El brazo no baja.

- ➔ Utilice la palanca elevadora del brazo para bajar el brazo.

### El brazo se mueve a una posición que no es el borde exterior del disco.

- ➔ Gire la palanca de selección del tamaño del disco.

## Especificaciones

### Plato

Sistema de tracción	Tracción por correa
Motor	Motor de CC
Velocidad de rotación	33 1/3 rpm, 45 rpm
Lloro y centelleo	0,2 % o menos
Relación señal-ruido	67 dB o superior (ponderado A, 20 kHz LPF)
Plato	Resina moldeada Diámetro de 290 mm

### Brazo

Tipo de brazo	Brazo recto de equilibrio estático
Longitud efectiva del brazo	207,9 mm
Fuerza de apoyo	3,5 g

### Cápsula

Tipo	VM (equivalente a MM)
Voltaje de salida	3,5 mV (1 kHz, 5 cm/s)
Fuerza de apoyo	3,5 ± 0,5 g
Peso de la cápsula	5 ± 0,3 g
Peso incluido el cabezal	10 g (incluyendo tornillos, tuercas y cables)

- La cápsula instalada en esta unidad es una Audio-Technica AT3600L VM Type.

Nota: Las cápsulas de tipo VM tienen las mismas características que las cápsulas de tipo MM.

- Modelo de aguja de repuesto: Audio-Technica ATN3600L

### ATENCIÓN

No es posible la sustitución de la cápsula.

### Voltaje de salida

PHONO EQ THRU	2,5 mV
PHONO EQ ON	150 mV
Terminales de salida	RCA

### General

Adaptador de corriente	
Entrada	CA 100 V–240 V, 50–60 Hz
Salida	CC 12 V, 500 mA
Consumo de corriente	
En reposo (Standby)	0,2 W o menos
En funcionamiento (START)	6,0 W o menos
Peso	3,5 kg
Dimensiones (an. x al. x pro.) (incluyendo salientes)	
Con la tapa cerrada	420 × 105 × 355 mm
Con la tapa abierta	420 × 360 × 380 mm
Con la tapa quitada	420 × 95 × 355 mm

- Datos de rendimiento especificados a 20 °C.

### Accesorios incluidos

- Alfombrilla de goma × 1
- Adaptador de 45 RPM × 1
- Tapa × 1
- Bisagras de la tapa × 2
- Cable de audio RCA × 1
- Adaptador de corriente (GPE006D-120050-Z) × 1
- Manual del usuario (este documento, incluyendo la garantía) × 1
- Los usuarios que vivan en EE. UU. y Canadá encontrarán información sobre la garantía en la página 50 y en la contraportada (documento de garantía). Los usuarios que vivan en Europa y otras áreas deben consultar la página 51.
- Las especificaciones y el diseño están sujetos a cambios sin previo aviso.
- El peso y las dimensiones son aproximados.
- Las ilustraciones de este manual pueden diferir ligeramente de los modelos de producción.

**CAUTION**

**RISK OF ELECTRIC SHOCK  
DO NOT OPEN**

VORSICHT: VERMEIDEN SIE DAS RISIKO EINES STROMSCHLAGS. ENTFERNEN SIE NICHT DIE ABDECKUNG (ODER RÜCKSEITE). DIE BAUTEILE IM GERÄTEINNEREN BEDÜRFTEN NICHT DER WARTUNG DURCH DEN NUTZER. WENDEN SIE SICH IM WARTUNGS-/REPARATURFALL AN DEN QUALIFIZIERTEN SERVICE.

Das Blitzsymbol mit Pfeilspitze in einem gleichseitigen Dreieck weist den Benutzer auf das Vorhandensein einer nicht isolierten „gefährlichen elektrischen Spannung“ im Geräteinneren hin, deren Stärke ausreichen kann, um für Personen ein Stromschlagrisiko darzustellen.



Das Ausrufezeichen in einem gleichseitigen Dreieck weist den Benutzer auf wichtige Bedienungs- und Wartungs- (Reparatur-) Anweisungen in den Dokumentationen hin, die dem Produkt beiliegen.



**WARNUNG: ZUR VERMEIDUNG VON BRAND ODER STROMSCHLAG DARF DIESES GERÄT NICHT REGEN ODER FEUCHTIGKEIT AUSGESETZT WERDEN.**

## WARNUNG

- ENTFERNEN SIE NICHT DAS GEHÄUSE, UM DIE INTERNE ELEKTRONIK FREIZULEGEN. IM GERÄTEINNEREN BEFINDEN SICH KEINE BAUTEILE, DEREN WARTUNG VOM NUTZER VORZUNEHMEN IST.
- SOLLTEN FUNKTIONSTÖRUNGEN AUFTRETEN, KONTAKTIEREN SIE DEN HÄNDLER, BEI DEM SIE DAS GERÄT ERWORBEN HABEN UND BITTEN SIE UM EINEN SERVICETERMIN. VERWENDEN SIE DAS PRODUKT ERST WIEDER, WENN DIE REPARATUR DURCHFÜHRT WURDE.
- DIE VERWENDUNG VON BEDIENELEMENTEN, EINSTELLUNGEN SOWIE DAS ABWEICHEN VON DEN IN DIESEM HANDBUCH BESCHRIEBENEN VERFAHRENSWEISEN KANN ZU GESUNDHEITSGEFÄHRDENDER STRAHLENBELASTUNG FÜHREN.

- 1) Lesen Sie diese Hinweise.
- 2) Bewahren Sie diese Anweisungen auf.
- 3) Beachten Sie alle Warnungen.
- 4) Befolgen Sie alle Anweisungen.
- 5) Elektrische Geräte sollten nie in der Nähe von Wasser betrieben werden.

- 6) Verwenden Sie zum Reinigen stets ein trockenes Tuch.
- 7) Achten Sie darauf, dass Belüftungsöffnungen nicht verdeckt sind. Beachten Sie bei der Installation die entsprechenden Anweisungen des Herstellers.
- 8) Vermeiden Sie Aufstellungsorte in der Nähe von Wärmequellen, wie Heizkörpern, Wärmespeichern, Öfen, Herden oder anderen Geräten (inklusive Verstärkern), die Wärme abstrahlen.
- 9) Umgehen Sie nie die Sicherheitsfunktionen eines verpolungssicheren oder geerdeten Steckers. Verpolungssichere Stecker besitzen zwei Stromkontakte, von denen einer breiter ist als der andere. Geerdete Stecker (Schutzkontaktstecker) besitzen zwei Stromkontakte sowie einen dritten Erdungskontakt. Beide Steckerausführungen dienen der Sicherheit. Falls der vorhandene Stecker nicht in die verwendete Steckdose passt, lassen Sie den Stecker durch einen Elektriker austauschen.
- 10) Achten Sie insbesondere im Bereich von Steckern, Steckdosen sowie dem Netzkabelausschuss/-anschluss darauf, dass nicht auf das Netzkabel getreten oder das Kabel eingeklemmt werden kann.
- 11) Verwenden Sie nur vom Hersteller zugelassene Zubehörartikel.
- 12) Verwenden Sie ausschließlich vom Hersteller empfohlene oder beim Gerätekauf erworbene Rollwagen, Halterungen, Stative, Tische usw. Achten Sie bei Verwendung eines Rollwagens darauf, dass Wagen und Gerät nicht umfallen und Sie verletzen.
- 13) Trennen Sie Ihr Audiosystem während eines Gewitters oder längerer Nichtverwendung vom Spannungsnetz.
- 14) Überlassen Sie alle Reparaturen/Wartungsarbeiten qualifiziertem Fachpersonal. Reparatur oder Wartung sind erforderlich, wenn eine Beschädigung jeglicher Art vorliegt. Beispielsweise, wenn das Netzkabel oder der Netzstecker beschädigt sind, Flüssigkeit oder Gegenstände ins Geräteinnere gelangt sind, das Gerät Regen oder Feuchtigkeit ausgesetzt war, nicht mehr ordnungsgemäß funktioniert oder fallen gelassen wurde.



- Es wird auch dann ein geringer Ruhestrom aus dem Netz bezogen, wenn sich der POWER- oder STANDBY/ON-Schalter nicht in der ON-Position befindet.
- Der Netzstecker dient als Verbindungs-/Trennglied zur Spannungsversorgung. Achten Sie darauf, dass er stets in einwandfreiem Zustand ist.
- Achten Sie bei der Verwendung von Kopfhörern auf Ihr Gehör. Zu hoher Schalldruck von Ohr- oder Kopfhörern kann Hörschäden oder Hörverlust verursachen.

## WARNUNG

- Vermeiden Sie die Einwirkung von Tropf- oder Spritzwasser.
- Stellen Sie niemals Vasen oder andere mit Flüssigkeiten gefüllte Gefäße auf das Gehäuse.
- Eine Installation in geschlossenen Regalsystemen oder ähnlichen Möbelstücken ist nicht zulässig.
- Wählen Sie einen Betriebsort in der Nähe der Wandsteckdose, so dass der Netzstecker jederzeit zugänglich ist.

## Europamodell



Dieses Produkt entspricht den Anforderungen europäischer Richtlinien sowie anderen Verordnungen der Kommission.

## Für Kunden in Europa

### Entsorgung von elektrischen und elektronischen Altgeräten sowie Batterien und Akkus

- a) Sofern ein Produkt, die Verpackung und/oder die begleitende Dokumentation durch das Symbol einer durchgestrichenen Abfalltonne gekennzeichnet ist, unterliegt dieses Produkt den europäischen Richtlinien 2012/19/EU und/oder 2006/66/EG (geändert durch 2013/56/EU) sowie nationalen Gesetzen zur Umsetzung dieser Richtlinien.
- b) Diese Richtlinien und Gesetze schreiben vor, dass Elektro- und Elektronik-Altgeräte sowie Batterien und Akkus nicht in den Hausmüll (Restmüll) gelangen dürfen. Um die fachgerechte Entsorgung, Aufbereitung und Wiederverwertung sicherzustellen, sind Sie verpflichtet, Altgeräte und entladene Batterien/Akkus an den dafür vorgesehenen Orten zu entsorgen.
- c) Durch die ordnungsgemäße Entsorgung solcher Geräte, Batterien und Akkus leisten Sie einen Beitrag zur Einsparung wertvoller Rohstoffe und verhindern potenziell schädliche Auswirkungen auf die Gesundheit der Allgemeinheit und die Umwelt, die durch falsche Abfallentsorgung entstehen können. Die Entsorgung ist für Sie kostenlos.
- d) Falls der Gehalt an Blei (Pb), Quecksilber (Hg) und/oder Cadmium (Cd) in Batterien/Akkus die in der Richtlinie zur Batterieentsorgung (2006/66/EG, 2013/56/EU) angegebenen, zulässigen Höchstwerte übersteigen, wird die Bezeichnung des entsprechenden chemischen Elements oder der Elemente unterhalb der durchgestrichenen Abfalltonne angegeben.
- e) Weitere Informationen zur Wertstoffsammlung und Wiederverwertung von Altgeräten, Batterien und Akkus erhalten Sie bei Ihrer Stadtverwaltung, dem für Sie zuständigen Abfallentsorgungsunternehmen oder der Verkaufsstelle, bei der Sie das Produkt erworben haben.



Firmen- und Produktnamen sowie Logos in diesem Dokument sind Warenzeichen oder eingetragene Warenzeichen ihres jeweiligen Eigentümers.

## Inhaltsverzeichnis

WICHTIGE SICHERHEITSHINWEISE .....	20
Vorbereitung .....	21
Inbetriebnahme des Plattenspielers .....	21
Anschlüsse .....	22
Staubabdeckung .....	22
Bezeichnungen und Funktionen am Gerät .....	23
Anmerkungen zu Tonabnehmern .....	23
Handhabung von Schallplatten .....	23
Grundlegende Bedienung .....	24
Fehlerbehebung .....	25
Spezifikationen .....	25

## Vorbereitung

Vielen Dank, dass Sie sich für ein Produkt von TEAC entschieden haben. Bitte lesen Sie dieses Handbuch sorgfältig durch, damit Sie Ihr Gerät optimal verwenden können. Bewahren Sie das Handbuch an einem sicheren Ort auf, damit Sie zu einem späteren Zeitpunkt darauf zurückgreifen können.

### Zubehör im Lieferumfang

Überprüfen Sie, ob die Verpackung alle auf Seite 25 aufgeführten Zubehörteile enthält. Sofern eine der Komponenten fehlt oder auf dem Transportweg beschädigt wurde, setzen Sie sich bitte mit Ihrem Händler in Verbindung.

### Hinweise zum Betrieb

- Legen Sie keine Gegenstände auf die Staubabdeckung, da diese insbesondere bei der Wiedergabe durch Vibrationen Geräusche verursachen oder herunterfallen könnten.
- Vermeiden Sie die Aufstellung in direktem Sonnenlicht, in der Nähe von Wärmequellen oder an ähnlichen Orten. Stellen Sie das Gerät insbesondere nicht auf einen Verstärker oder andere Geräte, die Wärme erzeugen, da dies zu Verfärbungen und Verformungen des Gehäuses sowie zu Fehlfunktionen führen kann.
- Vermeiden Sie ebenfalls Betriebsorte mit hohem Staubaufkommen und solche, die Erschütterungen, Kälte oder Feuchtigkeit ausgesetzt sind.
- Da sich das Gerät im Betrieb erwärmen kann, lassen Sie um das Gerät herum ausreichend Platz zur Belüftung. Lassen Sie bei der Aufstellung des Geräts Abstand (wenigstens 20 cm) zu anderen Geräten und Wänden, sodass eine ausreichende Belüftung gewährleistet ist. Bei Einbau in einem Rack sollten Sie darüber wenigstens 35 cm und dahinter wenigstens 10 cm Platz lassen. Bei geringeren Abständen kann es zu einem Hitzestau mit Brandgefahr kommen.
- BEWEGEN SIE DAS GERÄT NIEMALS IM BETRIEB. Während der Wiedergabe dreht sich die Schallplatte. Heben Sie das Gerät während der Wiedergabe in keinem Fall an und bewegen Sie es nicht. Andernfalls können die Schallplatte, die Nadel, der Tonabnehmer oder das Gerät beschädigt werden.
- Entfernen Sie immer zuerst die Schallplatte, bevor Sie dieses Gerät an einem anderen Ort aufstellen oder bewegen. Wenn Sie das Gerät bewegen, während sich eine Schallplatte auf dem Plattenteller befindet, kann die Schallplatte, die Nadel und der Tonabnehmer beschädigt werden oder eine Fehlfunktion auftreten.

- Die Versorgungsspannung muss in dem auf der Geräte-rückseite angegebenen Spannungsbereich liegen. Wenn Sie diesbezüglich unsicher sind, wenden Sie sich an eine Elektrofachkraft.

### Wartung

Verwenden Sie zur Reinigung des Gehäuses und der Oberseite des Staubschutzdeckels ein mit einer milden Seifenlösung leicht angefeuchtetes, weiches Tuch.

- Verwenden Sie in keinem Fall chemische Reinigungstücher, Verdüner oder andere chemische Reiniger. Andernfalls könnten die Oberflächen ihren Glanz verlieren.

### ⚠ VORSICHT

Ziehen Sie aus Sicherheitsgründen das Netzkabel aus der Steckdose, bevor Sie das Gerät reinigen.

### Die weltweite Webseite von TEAC

Updates für das Gerät stehen auf der weltweiten Webseite von TEAC zum Download bereit: <http://teac-global.com/>

Klicken Sie im Bereich „Downloads“ auf die gewünschte Sprache, um die Download-Seite für diese Sprache zu öffnen.

## Inbetriebnahme des Plattenspielers

Schalten Sie das Gerät während der Inbetriebnahme in den Standby-Modus (**D** auf Seite 22).

### 1 Stellen Sie das Gerät auf einer ebenen Fläche auf.

Die Höhe der Stellfüße kann bei diesem Gerät nicht eingestellt werden, stellen Sie es daher auf einer ebenen Fläche auf.

### 2 Legen Sie die Gummiauflage auf den Plattenteller.

Legen Sie die mitgelieferte Auflage aus Gummi auf den Teller des Plattenspielers, bevor Sie diesen benutzen.

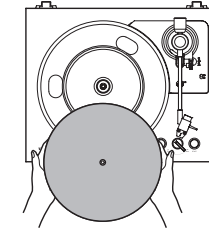



## Anschlüsse

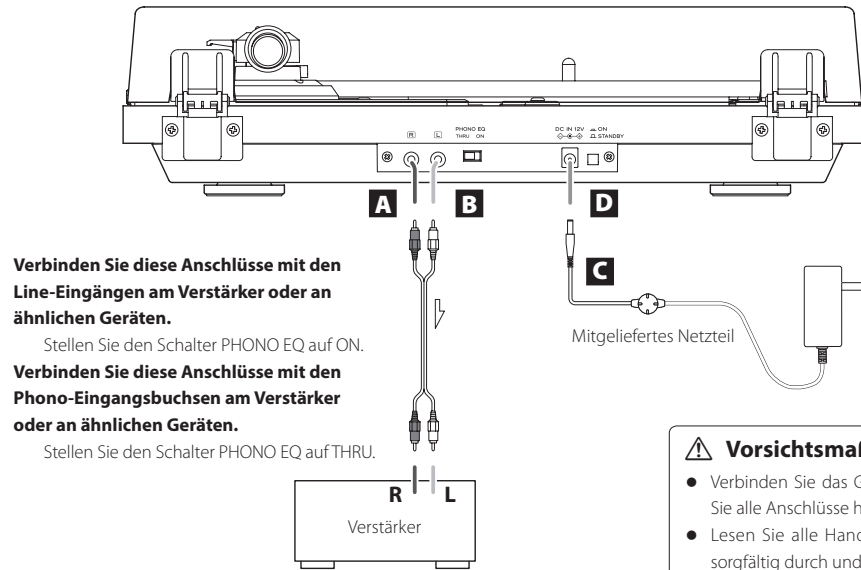

### ⚠️ Vorsichtsmaßnahmen bei der Verkabelung

- Verbinden Sie das Gerät erst dann mit dem Stromnetz, wenn Sie alle Anschlüsse hergestellt haben.
- Lesen Sie alle Handbücher der Geräte, die Sie anschließen, sorgfältig durch und verkabeln Sie diese wie dort beschrieben.

### A Analoge Audioausgänge (L/R)

Über diese Anschlüsse wird das analoge Audiosignal ausgegeben.  
Über den Schalter PHONO EQ wählen Sie dabei die Art des Ausgangssignals.  
Nutzen Sie das mitgelieferte Audiokabel (oder ein anderes handelsübliches Audiokabel), um weitere Geräte mit dem Ausgang dieses Geräts zu verbinden.



### B Schalter PHONO EQ (Einstellung für die Audioausgabe)

#### ON

In dieser Stellung werden die Signale über den internen Phono-Vorverstärker entzerrt, der auch MM-Systeme unterstützt, und über die analogen Audioausgänge (L/R) ausgegeben.

#### THRU

Das Signal des MM-Tonabnehmer-Systems wird direkt über die analogen Audioausgänge (L/R) ausgegeben. In dieser Stellung müssen Sie die PHONO-Eingänge am externen Equipment wählen.

- Ab Werk ist dieser Schalter auf ON voreingestellt.

### ACHTUNG

In der Stellung ON sollten Sie in keinem Fall die PHONO-Eingänge eines Verstärkers verwenden. Andernfalls wird ein besonders lautes Signal über die Lautsprecher und Kopfhörer ausgegeben, das externe Geräte oder auch das Gehör schädigen kann.

### C DC-Netzteilanschluss

Nachdem Sie die gesamte Verkabelung vorgenommen haben, schließen Sie das mitgelieferte Netzteil an dieser Buchse an.

Stellen Sie sicher, dass das Netzteil an einer Netzsteckdose angeschlossen ist.

- Verwenden Sie ausschließlich das Netzteil aus dem Lieferumfang.
- Das mitgelieferte Netzteil hat austauschbare Stecker. Bringen Sie den Stecker an, der für die Region geeignet ist, in der das Gerät verwendet wird.

⚠️ **Schließen Sie das Netzteil nur an einer Netzsteckdose mit der richtigen Spannung an. Der Anschluss an einer Steckdose mit einer falschen Netzspannung kann zu einem Brand oder Stromschlag führen.**

⚠️ **Fassen Sie das Netzteil beim Einstecken oder Abziehen immer am Stecker selbst an. Ziehen oder reißen Sie niemals am Stromkabel selbst.**

⚠️ **Wenn Sie das Gerät für einen längeren Zeitraum nicht verwenden, trennen Sie das Netzteil vom Stromnetz.**

### D Taste STANDBY/ON

Mit der STANDBY/ON-Taste schalten Sie das Gerät ein oder aktivieren den Standby-Modus.

## Staubabdeckung

### Anbringen der Staubabdeckung

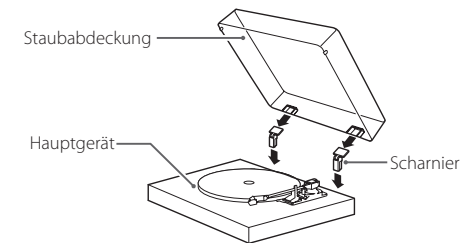

**1** Führen Sie die Scharniere vollständig in die linke und rechte Scharnieröffnung auf der Rückseite des Plattenspielers ein.

**2** Richten Sie die Scharnieroberteile auf die Öffnungen der Staubabdeckung aus und führen Sie sie ein.

- Schließen Sie die Abdeckung bei der Wiedergabe, um ein Springen der Nadel durch Berührung und die Einwirkung externer Schallquellen zu minimieren. Zudem reduzieren Sie etwaige Nebengeräusche.
- Lassen Sie die Abdeckung während der Wiedergabe zu geschlossen. Andernfalls könnte die Nadel springen.
- Um das Eintreten von Staub zu vermeiden, halten Sie die Abdeckung nach Möglichkeit stets geschlossen.

### Abnehmen der Staubabdeckung

Halten Sie die Staubabdeckung an beiden Seiten und heben Sie sie leicht an, um sie zusammen mit den Scharnieren aus dem Gerät herauszuziehen. Anschließend ziehen Sie die Scharniere aus der Staubabdeckung.

### Öffnen und Schließen der Staubabdeckung

#### Öffnen

Fassen Sie die Staubabdeckung am vorderen Rand an und klappen Sie sie vollständig nach oben.

Die Staubabdeckung bleibt nun in dieser Position geöffnet.

#### Schließen

Klappen Sie die Abdeckung nach unten, um sie zu schließen.

⚠️ **Achten Sie beim Öffnen und Schließen darauf, Ihre Finger nicht einzuklemmen.**



## Bezeichnungen und Funktionen am Gerät

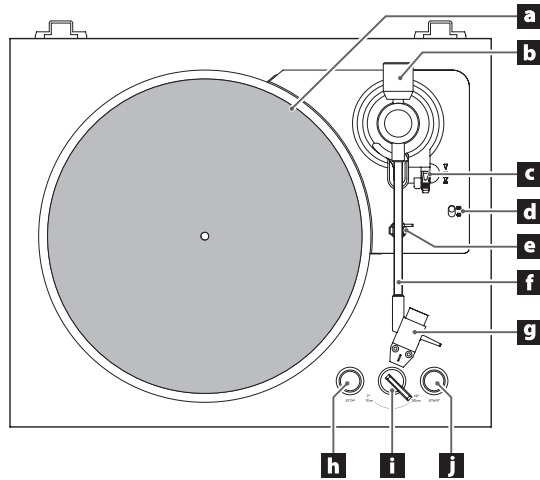

### a Plattenteller

Legen Sie Schallplatten mittig auf den Plattenteller.

### b Gegengewicht

### c Hebel für Tonarmheber

Damit heben Sie den Tonarm an oder senken ihn ab. Normalerweise lassen sie ihn abgesenkt.

### d Drehzahl-Umschalter

Wählen Sie die Umdrehungsgeschwindigkeit, die auf der Schallplatte angegeben ist.

### e Tonarmstütze

Auf dieser Stütze können Sie den Tonarm ablegen. Schieben Sie die Tonarmsicherung nach rechts, um den Tonarm vor dem Abspielen einer Schallplatte freizugeben.

### f Tonarm

### g Systemträger

### h STOP-Taste

Damit beenden Sie die Wiedergabe einer Schallplatte.

### i Hebel zur Auswahl der Plattengröße

Wählen Sie die auf der Schallplatte angegebene Größe aus.

### j START-Taste

Damit starten Sie die Wiedergabe einer Schallplatte.

## Anmerkungen zu Tonabnehmern

- Sofern die Nadel beschädigt oder verbogen wurde, kann diese der Rille auf der Schallplatte nicht mehr exakt folgen. Da eine verbogene Nadel zudem zu Fehlfunktionen und Schäden an der Schallplatte führen kann, behandeln Sie die Nadeln bitte stets mit besonderer Sorgfalt.
- Verwenden Sie zum Reinigen grundsätzlich einen handelsüblichen Nadelreiniger für Schallplatten. Die Verwendung anderer Reinigungsmittel als spezifische Nadelreiniger für Schallplatten kann zu einer Beschädigung der Nadel führen.

## Austauschen der Nadel

Sofern die Nadelspitze Zeichen von Abnutzung aufweist, verschlechtert sich nicht nur die Klangqualität, sondern es besteht auch die Gefahr möglicher Schäden an den Schallplatten. Ersetzen Sie die Nadel nach etwa 400 Spielstunden mit einem von uns spezifizierten Ersatztyp.

Verwenden Sie bitte eine Ersatznadel vom Typ Audio-Technica ATN3600L.

- In diesem Gerät ist ein Audio-Technica AT3600L VM-Tonabnehmer installiert.
- Folgen Sie beim Austausch der Anleitung, die der Ersatznadel beiliegt.

## ACHTUNG

- Um plötzliche laute Geräusche zu vermeiden, schalten Sie das Gerät auf Standby, bevor Sie mit dem Tausch der Nadel beginnen.
- Achten Sie darauf, sich nicht zu verletzen oder das Gerät zu beschädigen.
- Sorgen Sie dafür, dass keine kleinen Kinder Zugriff auf die Nadeln haben, da sie diese verschlucken könnten.
- Beachten Sie, dass verbogene Nadeln, die beispielsweise auf unzureichende Sorgfalt des Anwenders oder externe Ursachen zurückzuführen sind, nicht von der Gewährleistung abgedeckt werden.

**⚠ Ein Austausch des Tonabnehmersystems ist nicht möglich.**

## Handhabung von Schallplatten

### Umgang mit Schallplatten

Wenn Sie eine Schallplatte halten oder aus ihrer Hülle nehmen, vermeiden Sie es, die Rillen zu berühren, indem Sie die Platte entweder mit einer Hand am Label und am Rand oder mit beiden Händen am Rand halten.

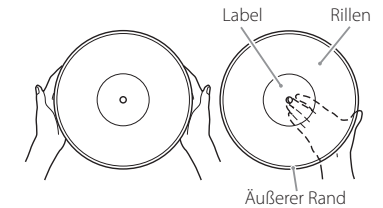

### Reinigung

- Fingerabdrücke und Staub können bei der Wiedergabe zu Störgeräuschen und Aussetzern führen und darüber hinaus die Schallplatte und die Nadel beschädigen. Verwenden Sie zum Reinigen einen handelsüblichen Schallplattenreiniger. Verwenden Sie in keinem Fall Verdüner, sondern ausschließlich spezielle Schallplattenreiniger. Andere chemische Mittel können die Oberfläche der Schallplatte beschädigen.
- Wenn Sie Schallplattenreiniger verwenden, wischen Sie in kreisenden Bewegungen entlang der Rillen über die Schallplatte.



### Hinweise zum Betrieb

- Lassen Sie Schallplatten nicht in direktem Sonnenlicht, an sehr feuchten oder heißen Orten liegen. Eine längere Lagerung an solchen Orten kann zu Verformungen, Schimmelbildung und anderen Schäden an der Schallplatte führen.
- Legen Sie Schallplatten nicht aufeinander und legen Sie keine schweren Gegenstände darauf. Stellen Sie Schallplatten in keinem Fall für längere Zeit schräg auf, da auch dies zu Verformungen und anderen Schäden führen kann.
- Bringen Sie keine harten Gegenstände mit den Rillen in Kontakt, da es dabei zu Kratzern kommen kann.
- Stecken Sie Ihre Schallplatten nach dem Abspielen zur Aufbewahrung wieder in ihre Hüllen. Eine ungeschützte Schallplatte kann sich verformen oder verkratzen.
- Spielen Sie keine Schallplatte ab, die einen Sprung hat.

## Wiedergabe von Schallplatten

- Entfernen Sie die Schutzkappe des Tonabnehmersystems, bevor Sie den Plattenspieler verwenden.

### 1 Drücken Sie die Taste **STANDBY/ON** auf der Geräterückseite, um das Gerät einzuschalten.

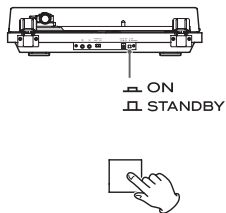

### 2 Öffnen Sie langsam die Staubabdeckung.

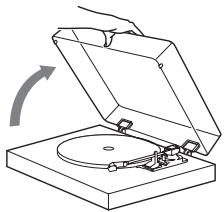

- ⚠ Achten Sie beim Öffnen und Schließen der Abdeckung darauf, Ihre Finger nicht einzuklemmen.**

### 3 Legen Sie eine Schallplatte auf den Plattenteller.

Wenn Sie eine Vinyl-Single mit 45 Umdrehungen pro Minute ohne Single-Stern wiedergeben möchten, verwenden Sie den mitgelieferten Puck-Adapter.

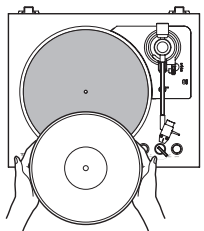

### 4 Stellen Sie die Plattengröße mit dem Hebel zur Auswahl der Plattengröße ein.

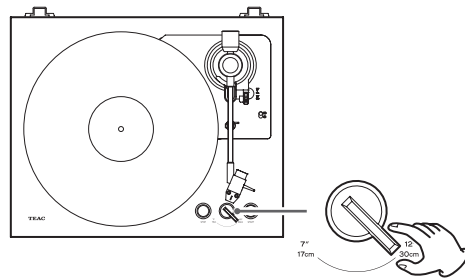

### 5 Wählen Sie die auf der Schallplatte angegebene Umdrehungsgeschwindigkeit.

Die Drehzahl kann auf 33 1/3 oder 45 UpM eingestellt werden.

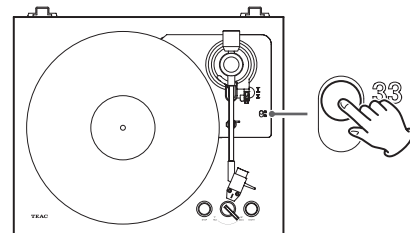

### 6 Drücken Sie die **START**-Taste, um die Wiedergabe zu starten.

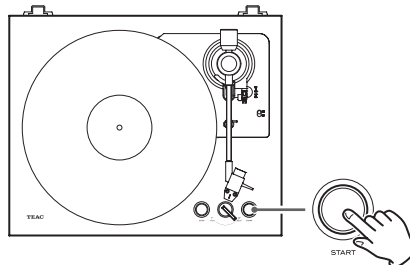

Der Plattenteller beginnt sich zu drehen, der Tonarm bewegt sich zum äußeren Rand der Schallplatte, die Nadel senkt sich auf die Schallplatte ab und die Wiedergabe beginnt.

- Schließen Sie die Staubabdeckung bei der Wiedergabe. So verhindern Sie ein Springen der Nadel durch unbeabsichtigtes Berühren und blockieren die Einwirkung externer Schallquellen. Zudem reduzieren Sie etwaige Nebengeräusche.
- Die Wiedergabe kann nicht abgebrochen werden.

### **⚠ Legen Sie keine Gegenstände auf dem Staubschutzdeckel ab.**

#### ACHTUNG

- Berühren Sie während der Wiedergabe weder den Tonarm noch die Schallplatte. Sie könnten andernfalls die Nadelspitze beschädigen oder Kratzer auf der Schallplatte verursachen.
- Halten Sie den Plattenteller nicht gewaltsam während der Wiedergabe an. Da es sich bei diesem Produkt um keinen Plattenspieler für den DJ-Einsatz handelt (Direktantrieb), können entsprechende Aktionen zu Fehlfunktionen führen.

Bei zu hoher Lautstärke kann es während der Wiedergabe zu Rückkopplungen kommen. In diesem Fall senken Sie die Lautstärke des Verstärkers ab.

### Nach dem Ende der Wiedergabe

Wenn der Tonarm die Auslaufrille der Schallplatte erreicht, wird er automatisch angehoben und zurück auf die Tonarmstütze bewegt. Zudem hört der Plattenteller auf, sich zu drehen.

### Starten der Wiedergabe ab einem Titel in der Mitte der Schallplatte

#### 1 Heben Sie den Tonarm mit dem Hebel für den Tonarmheber an.

#### 2 Bringen Sie den Tonarm in die Position, in der sich die Nadel am Beginn des gewünschten Titels befindet.

Wenn Sie den Tonarm über die Schallplatte bewegen, beginnt sich der Plattenteller zu drehen.

#### 3 Senken Sie den Tonarm mit dem Hebel für den Tonarmheber ab.

Der Tonarm wird langsam abgesenkt, bis die Nadelspitze die Platte berührt und die Wiedergabe beginnt.

### Anhalten der Wiedergabe in der Mitte

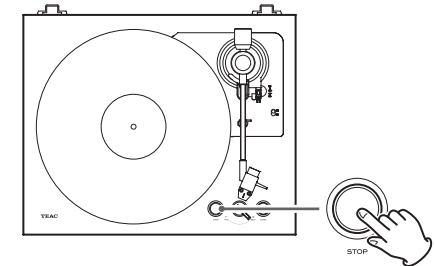

Drücken Sie während der Wiedergabe die Taste **STOP**, um den Tonarm anzuheben und automatisch zur Tonarmstütze zu bewegen. Dadurch wird auch die Drehung des Plattentellers beendet.

## Fehlerbehebung

Bei Problemen mit dem Gerät überprüfen Sie zuerst die folgenden Punkte, bevor Sie den Service kontaktieren. Eventuell ist das Gerät gar nicht der Grund für das Problem. Stellen Sie zudem sicher, dass die angeschlossenen Geräte ordnungsgemäß verwendet werden.

Wenn weiterhin Fehler auftreten, wenden Sie sich zuerst an den Händler, bei dem Sie das Gerät gekauft haben.

### Das Gerät lässt sich nicht einschalten.

- ➔ Stellen Sie sicher, dass das Netzteil an einer Netzsteckdose angeschlossen ist. Drücken Sie anschließend die STANDBY/ON-Taste, um das Gerät einzuschalten (Seite 22).

### Es erfolgt keine Tonausgabe.

- ➔ Bei Anschluss des Geräts über seine Audioausgänge an die Audioeingänge eines Verstärkers oder eines anderen Geräts stellen Sie den Schalter PHONO EQ (Einstellung für den Audio-Ausgang) auf ON (Seite 22).

### Keine Wiedergabe möglich, viele Nebengeräusche.

- ➔ Entfernen Sie die Schutzkappe des Tonabnehmersystems (Seite 24).
- ➔ Fingerabdrücke und Staub auf einer Schallplatte können zu Nebengeräuschen und einem Springen der Nadel führen. Verwenden Sie zum Reinigen einen handelsüblichen Schallplattenreiniger (Seite 23).
- ➔ Säubern Sie die Nadelspitze (Seite 23).
- ➔ Sofern die Nadelspitze abgenutzt ist, ersetzen Sie diese (Seite 23).
- ➔ Stellen Sie das Gerät so weit wie möglich entfernt von Fernsehgeräten, Mikrowellen und anderen Geräten auf, die stark elektromagnetisch sind.

### Die Tonhöhe stimmt nicht.

- ➔ Wählen Sie die auf der Schallplatte angegebene Umdrehungsgeschwindigkeit (Seite 24).

### Die Wiedergabe springt.

- ➔ Durch Vibrationen kann die Wiedergabe springen. Stellen Sie das Gerät auf stabilem Untergrund auf.
- ➔ Säubern Sie die Schallplatte.
- ➔ Spielen Sie keine verkratzten Schallplatten ab.

### Der Tonarm bewegt sich auch dann nicht, wenn die Taste START gedrückt wird.

- ➔ Schieben Sie die Tonarmsicherung nach rechts, um sie zu öffnen.

### Der Tonarm wird nicht abgesenkt.

- ➔ Senken Sie den Tonarm mit dem Hebel für den Tonarmheber ab.

### Der Tonarm bewegt sich an eine andere Position als den äußeren Rand der Schallplatte.

- ➔ Stellen Sie die Plattengröße mit dem Hebel zur Auswahl der Plattengröße ein.

## Spezifikationen

### Plattenteller

Antriebssystem	..... Riemenantrieb
Motor	..... Gleichstrommotor
Drehgeschwindigkeiten	..... 33 1/3 UpM, 45 UpM
Gleichlaufschwankungen	..... 0,2% oder weniger
Rauschabstand	..... 67 dB oder größer (A-gewichtet, 20 kHz LPF)
Plattenteller	..... Gussharz
	..... 290 mm Durchmesser

### Tonarm

Tonarm-Typ	..... Statisch ausbalancierter gerader Tonarm
Effektive Tonarmlänge	..... 207,9 mm
Auflagekraft	..... 3,5 g

### Tonabnehmersystem

Typ	..... VM (entspricht MM)
Ausgangsspannung	..... 3,5 mV (1 kHz, 5 cm/s)
Auflagekraft	..... 3,5 ±0,5 g
Tonabnehmergewicht	..... 5 ±0,3 g
Gesamtgewicht Systemträger	..... 10 g
	(inkl. Schrauben, Muttern und Kabeln)

- In diesem Gerät ist ein Audio-Technica AT3600L VM-Tonabnehmer installiert.  
Anmerkung: VM-Tonabnehmersysteme haben dieselben Eigenschaften wie MM-Systeme.
- Ersatznadel-Modell: Audio-Technica ATN3600L

### ACHTUNG

Ein Austausch des Tonabnehmersystems ist nicht möglich.

### Ausgangsspannung

PHONO EQ THRU	..... 2,5 mV
PHONO EQ ON	..... 150 mV
Anschlüsse	..... Cinch

### Allgemein

Spannungsversorgung Netzteil	
Eingang	..... Wechselstrom 100 bis 240 Volt, 50 bis 60 Hz
Ausgang	..... Gleichstrom 12 Volt, 500 mA
Leistungsaufnahme	
Standby	..... 0,2 W oder weniger
On (START)	..... 6,0 W oder weniger
Gewicht	..... 3,5 kg
Abmessungen (B × H × T, inkl. Überständen)	
Bei geschlossener Staubabdeckung	..... 420 × 105 × 355 mm
Bei geöffneter Staubabdeckung	..... 420 × 360 × 380 mm
Bei entfernter Staubabdeckung	..... 420 × 95 × 355 mm

- Alle Leistungsdaten wurden bei 20° C spezifiziert.

### Zubehör im Lieferumfang

Tellerauflage aus Gummi	× 1
45er Single-Adapter	× 1
Staubabdeckung	× 1
Scharniergelenke für Staubabdeckung	× 2
Cinch-Audiokabel	× 1
Netzteil (GPE006D-120050-Z)	× 1
Bedienungsanleitung (dieses Dokument)	× 1
● Informationen zu den Garantiebestimmungen finden Sie auf Seite 51.	

- Spezifikationen und Design können ohne vorherige Ankündigung geändert werden.
- Gewicht und Abmessungen sind Näherungswerte.
- Alle Abbildungen in dieser Bedienungsanleitung können geringfügig von den Produktionsmodellen abweichen.



**CAUTION**

**RISK OF ELECTRIC SHOCK  
DO NOT OPEN**



CAUTELA: PER RIDURRE IL RISCHIO DI SCOSSE ELETTRICHE, NON RIMUOVERE IL COPERCHIO (O IL RETRO). NON CI SONO PARTI RIPARABILI ALL'INTERNO DESTINATE ALL'UTENTE. PER LE RIPARAZIONI RIVOLGERSI SOLO A PERSONALE QUALIFICATO.

Il simbolo di un fulmine appuntito dentro un triangolo equilatero avverte l'utente della presenza di "tensioni pericolose" non isolate all'interno del contenitore del prodotto che possono essere di intensità sufficiente per costituire un rischio di scossa elettrica alle persone.



Il punto esclamativo all'interno di un triangolo equilatero avverte l'utente della presenza di importanti istruzioni operative e di manutenzione nella documentazione che accompagna l'apparecchio.



**AVVERTENZA: PER PREVENIRE IL PERICOLO DI INCENDI O DI FOLGORAZIONE, NON ESPORRE QUESTO APPARATO ALLA PIOGGIA O ALL'UMIDITÀ.**

## CAUTELA

- NON RIMUOVERE IL COPERCHIO O L'INVOLUCRO ESTERNO PER ESPORRE LE PARTI ELETTRONICHE. ALL'INTERNO NON CI SONO PARTI RIPARABILI DALL'UTENTE.
  - SE SI VERIFICANO PROBLEMI CON QUESTO PRODOTTO, CONTATTARE IL NEGOZIO DOVE È STATO ACQUISTATO L'APPARECCHIO PER UNA RIPARAZIONE. NON USARE IL PRODOTTO FINO A CHE NON SIA STATO RIPARATO.
  - L'USO DI CONTROLLI O REGOLAZIONI O L'ESECUZIONE DI PROCEDURE DIVERSE DA QUELLE SPECIFICATE QUI POTREBBERO PROVOCARE PERICOLOSE ESPOSIZIONI A RADIAZIONI.
- 1) Leggere le seguenti istruzioni.
  - 2) Conservare queste istruzioni.
  - 3) Prestare attenzione agli avvertimenti.
  - 4) Seguire tutte le istruzioni.
  - 5) Non usare l'apparecchio vicino all'acqua.
  - 6) Pulire solo con un panno asciutto.
  - 7) Non bloccare le aperture per la ventilazione. Installare secondo le istruzioni del costruttore.

- 8) Non installare l'apparecchio vicino a fonti di calore come radiatori, regolatori di calore, stufe o altri apparecchi che producono calore (inclusi gli amplificatori).
- 9) Non eliminare la spina polarizzata di sicurezza o la spina di messa a terra. La spina polarizzata ha due lame, una più larga dell'altra. Una spina di messa a terra ha due lame e una terza punta di messa terra. La lama larga o la terza punta sono fornite per la vostra sicurezza. Se la spina fornita non è adatta al tipo di presa, consultate un elettricista per sostituire la presa obsoleta.
- 10) Non calpestare o stratonare il cordone di alimentazione, in modo particolare vicino alla spina e alla presa a cui è collegato l'apparecchio e dal punto in cui esce dall'apparecchio.
- 11) Usare solamente attacchi/accessori specificati dal costruttore.
- 12) Usare solo carrello, supporto, treppiede, mensola o tavola specificata dal costruttore o venduto insieme all'apparecchio. Quando viene usato un carrello, prestare attenzione quando si sposta la combinazione carrello/apparato per evitare cadute da sopra.
- 13) Scollegare questo apparato durante temporali o quando non viene utilizzato per lunghi periodi di tempo.
- 14) Rivolgersi solo a personale qualificato. La riparazione è richiesta quando l'apparecchio è stato danneggiato in qualunque modo, come nel caso che il cordone dell'alimentazione o la spina siano stati danneggiati, l'apparecchio sia stato esposto a pioggia o umidità, non funzioni correttamente o sia stato lasciato cadere.
  - Questo apparecchio consuma una quantità di corrente elettrica irrilevante dalla presa di rete mentre il suo interruttore POWER o STANDBY/ON non è in posizione ON.
  - La presa di rete è utilizzata come dispositivo di sconnessione; il quale dovrebbe restare sempre operabile.
  - Si deve usare cautela quando si usano gli auricolari o le cuffie con il prodotto, perché un eccesso di pressione sonora (volume) negli auricolari o nelle cuffie può causare la perdita dell'udito.



## CAUTELA

- Non esporre questo apparecchio a gocce o schizzi.
- Non appoggiare alcun contenitore, come un vaso, pieno d'acqua sopra l'apparecchio.
- Non installare questo apparecchio in spazi ristretti come una libreria o ambienti simili.
- Questo apparecchio dovrebbe essere collocato sufficientemente vicino alla presa AC in modo da poter facilmente afferrare la spina del cordone di alimentazione in qualsiasi momento.



## Modello per l'Europa



Questo prodotto è conforme alla richiesta delle direttive europee e agli altri regolamenti della commissione.

## Per gli utenti europei

### Smaltimento delle apparecchiature elettriche ed elettroniche e di batterie e/o accumulatori

- a) Tutte le apparecchiature elettriche ed elettroniche devono essere smaltite separatamente dai rifiuti urbani mediante impianti di raccolta designati dal governo o dalle autorità locali.
- b) Il corretto smaltimento di apparecchiature elettroniche/elettriche e di batterie/accumulatori, contribuisce a risparmiare preziose risorse ed evitare potenziali effetti negativi sulla salute umana e sull'ambiente.
- c) Lo smaltimento non corretto di apparecchiature elettroniche/elettriche e di batterie/accumulatori può avere gravi conseguenze per l'ambiente e la salute umana a causa della presenza di sostanze pericolose nelle apparecchiature.
- d) Il simbolo RAEE (Rifiuti Apparecchiature Elettriche ed Elettroniche), che mostra un bidone con ruote barrato, indica che le apparecchiature elettriche/elettroniche e le batterie/accumulatori devono essere raccolti e smaltiti separatamente dai rifiuti domestici. Se una batteria o accumulatore contiene più dei valori specificati di piombo (Pb), mercurio (Hg) e/o cadmio (Cd) come definito nella direttiva sulle batterie (2006/66/CE, 2013/56/UE), i simboli chimici per quegli elementi sarà indicato sotto al simbolo RAEE.
 

- e) I centri di raccolta sono a disposizione degli utenti finali. Per informazioni più dettagliate circa lo smaltimento delle vecchie apparecchiature elettroniche/elettriche e dei rifiuti di batterie/accumulatori, si prega di contattare il comune, il servizio di smaltimento rifiuti o il negozio dove è stato acquistato l'apparecchio.

I nomi delle società, i nomi dei prodotti e i loghi in questo documento sono marchi o marchi registrati dei rispettivi proprietari.

## Indice

IMPORTANTI ISTRUZIONI PER LA SICUREZZA .....	26
Prima dell'uso .....	27
Preparazione del giradischi .....	27
Collegamenti .....	28
Coperchio antipolvere .....	28
Nomi delle parti e funzioni .....	29
Note sulle puntine .....	29
Maneggiare i dischi .....	29
Operazioni di base .....	30
Risoluzione dei problemi .....	31
Specifiche .....	31

## Prima dell'uso

Grazie per aver scelto TEAC.  
Leggere attentamente questo manuale per ottenere le migliori prestazioni da questo apparecchio.  
Dopo la lettura, si consiglia di conservarlo in un luogo sicuro per future consultazioni.

### Accessori inclusi

Controllare che la scatola comprenda tutti gli accessori in dotazione indicati a pagina 31. Si prega di contattare il negozio dove è stata acquistata l'unità se uno qualsiasi di questi accessori è mancante o è stato danneggiato durante il trasporto.

### Precauzioni per l'uso

- Non collocare alcun oggetto sul coperchio antipolvere. Gli oggetti sul coperchio potrebbero causare disturbi a causa di vibrazioni o cadere, soprattutto durante la riproduzione.
- Evitare di collocare l'unità alla luce solare diretta, vicino a una fonte di calore o in altre condizioni simili. Inoltre, non posizionare l'unità su un amplificatore o qualsiasi altro dispositivo che genera calore. Ciò potrebbe causare scolorimento, deformazione o malfunzionamento.
- Evitare inoltre luoghi soggetti a vibrazioni o esposti a polvere, freddo o umidità.
- Poiché l'unità potrebbe divenire calda durante il funzionamento, lasciare sempre uno spazio sufficiente intorno per la ventilazione. Quando si installa questa unità, lasciare un po' di spazio (almeno 20 cm) dagli altri dispositivi e le pareti per consentire una buona dissipazione del calore.  
Quando si colloca in un rack, per esempio, lasciare almeno 35 cm sopra e 10 cm dietro. La mancata fornitura di questi spazi vuoti potrebbe causare l'accumulo di calore all'interno e provocare incendi.
- NON SPOSTARE L'unità DURANTE LA RIPRODUZIONE. Durante la riproduzione, il disco ruota. Non sollevare o spostare l'unità durante la riproduzione. Ciò potrebbe danneggiare il disco, la puntina, la cartuccia o l'unità.
- Rimuovere sempre il disco prima di trasferirsi o spostare l'unità. Spostare l'unità con un disco sul piatto girevole potrebbe danneggiare il disco, la puntina e la cartuccia o potrebbe causare malfunzionamenti.
- Il voltaggio fornito all'unità deve corrispondere alla tensione indicata sul pannello posteriore. Se si è in dubbio riguardo a ciò, consultare un elettricista.

### Manutenzione

Rimuovere lo sporco dal mobile e dalle superfici del coperchio antipolvere utilizzando un panno morbido leggermente inumidito con un detergente neutro diluito.

- Non pulire con panni chimici, diluenti, alcool o altri agenti chimici. Ciò potrebbe causare la perdita di lucentezza delle superfici.

### CAUTELA

Per motivi di sicurezza, scollegare il cavo di alimentazione dalla presa di corrente prima di pulirla.

### Uso del sito TEAC Global

È possibile scaricare gli aggiornamenti per questa unità dal sito TEAC Global Site: <http://teac-global.com/>

Nella sezione TEAC Downloads, selezionare la lingua desiderata per aprire la pagina di download per la propria lingua.

## Preparazione del giradischi

Tenere l'unità in standby durante l'installazione ( **D** a pagina 28).

### 1 Mettere l'unità su una superficie piana.

Le altezze dei piedini di questa unità non possono essere regolate, quindi si consiglia posizionarlo su una superficie piana.

### 2 Posizionare il tappetino in gomma sul piatto del giradischi.

Posizionare il tappetino in gomma incluso sul piatto prima di usarlo.

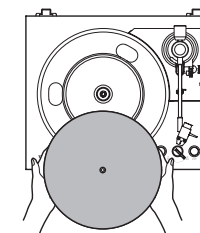

## Collegamenti

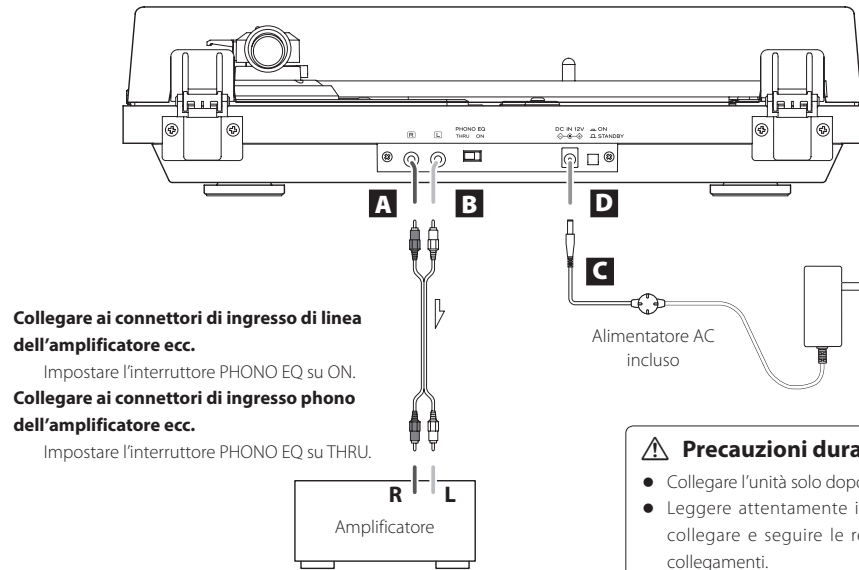

Collegare ai connettori di ingresso di linea dell'amplificatore ecc.

Impostare l'interruttore PHONO EQ su ON.

Collegare ai connettori di ingresso phono dell'amplificatore ecc.

Impostare l'interruttore PHONO EQ su THRU.

Alimentatore AC  
incluso

### ⚠️ Precauzioni durante i collegamenti

- Collegare l'unità solo dopo aver effettuato tutti gli altri i collegamenti.
- Leggere attentamente i manuali dei dispositivi che si vogliono collegare e seguire le relative istruzioni quando si effettuano i collegamenti.

### A Connettori di uscita audio analogica (L/R)

Queste sono uscite audio analogiche.

L'impostazione del commutatore PHONO EQ cambia il tipo di segnale in uscita.

Utilizzare il cavo audio incluso (o quelli disponibili in commercio) per collegare altri dispositivi ai connettori di uscita di questa unità.

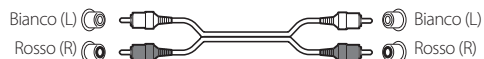

### B Interruttore PHONO EQ (impostazione di uscita audio)

#### ON

I segnali amplificati dall'equalizzatore phono incorporato vengono emessi dai connettori di uscita audio analogici (L/R).

#### THRU

Il segnale della cartuccia MM viene emesso direttamente attraverso i connettori di uscita audio analogica (L/R).

Usare questo quando si collega ad apparecchiature che hanno ingressi PHONO.

- Quando viene spedito nuovo dalla fabbrica, questo è impostato su ON.

### ATTENZIONE

Quando è impostato su ON, se viene collegato agli ingressi PHONO di un amplificatore, per esempio, l'uscita dagli altoparlanti o dalle cuffie sarà molto forte, per cui potrebbe danneggiare le apparecchiature o l'udito.

### C Connettore di ingresso DC

Dopo aver completato tutti gli altri collegamenti, collegare l'alimentatore AC incluso a questa presa. Verificare che la spina di alimentazione dell'alimentatore AC sia inserita in una presa di corrente.

- Non utilizzare un alimentatore AC diverso da quello in dotazione.
- L'adattatore AC incluso ha spine che possono essere cambiate. Collegare la spina adatta per il Paese in cui viene utilizzata.

⚠️ **Assicurarsi di collegare il cavo di alimentazione a una presa AC che fornisca la giusta tensione. Il collegamento a una presa che fornisce una tensione non corretta può provocare incendi o scosse elettriche.**

⚠️ **Tenere la spina quando la si collega/scollega a una presa. Non tirare o strappare il cavo di alimentazione.**

⚠️ **Scollegare il cavo di alimentazione dalla presa di corrente quando non si prevede di utilizzare l'unità per un lungo periodo di tempo.**

### D Pulsante STANDBY/ON

Premere il pulsante STANDBY/ON per accendere l'unità o metterla in standby.

## Coperchio antipolvere

### Montaggio del coperchio antipolvere

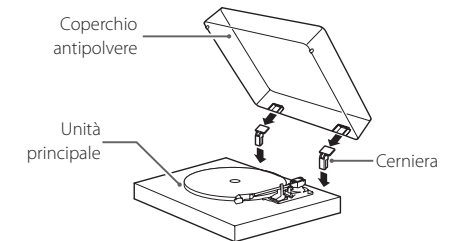

**1** Inserire completamente le cerniere nei supporti alle estremità destra e sinistra della parte posteriore dell'unità principale.

**2** Allineare la parte superiore delle cerniere con supporti del coperchio antipolvere e inserirle.

- Chiudere il coperchio antipolvere durante la riproduzione. In questo modo si riduce il rumore schermato la pressione sonora esterna e si impediscono salti causati dal contatto involontario.
- Non aprire o chiudere il coperchio quando un disco è in riproduzione. In tal modo si evita, per esempio, che si verifichino salti della puntina sul disco.
- Tenere il coperchio chiuso per quanto possibile per proteggere il disco dalla polvere.

### Rimozione del coperchio antipolvere

Tenere entrambi i bordi del coperchio antipolvere e sollevarlo lentamente per rimuoverlo insieme alle cerniere dall'unità. Quindi, rimuovere le cerniere dal coperchio antipolvere.

### Apertura e chiusura del coperchio antipolvere

#### Apertura

Tenere il bordo anteriore del coperchio antipolvere e sollevarlo delicatamente fino al suo completo arresto.

Il coperchio antipolvere rimarrà aperto in questa posizione.

#### Chiusura

Abbassare delicatamente il coperchio giradischi fino alla sua completa chiusura.

⚠️ **Fare attenzione alle dita durante l'apertura e la chiusura del coperchio antipolvere.**

## Nomi delle parti e funzioni

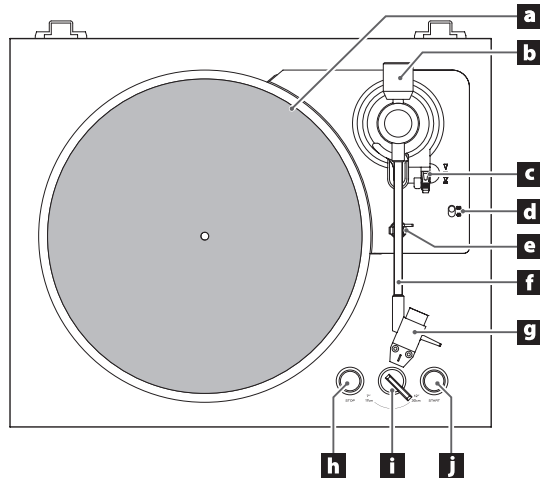

### a Piatto

Posizionare il disco centrato sul piatto.

### b Contrappeso

### c Levetta del sollevatore del braccetto

Utilizzare per alzare e abbassare il braccetto.  
Di norma, lasciarla abbassata.

### d Interruttore di regolazione della velocità di rotazione

Selezionare la velocità di rotazione indicata sul disco da riprodurre.

### e Supporto per il braccetto

Questo è il supporto per il braccetto nella posizione di riposo. Spostare il fermo verso destra per rilasciare il braccetto prima di riprodurre un disco.

### f Braccetto

### g Conchiglia

### h Pulsante STOP

Questo interrompe la riproduzione del disco.

### i Levetta per la selezione della dimensione del disco

Selezionare la dimensione del disco da riprodurre.

### j Pulsante START

Questo avvia la riproduzione del disco.

## Note sulle puntine

- Se la puntina viene piegata (danneggiata), non sarà più in grado di tracciare con precisione i solchi. Dal momento che una puntina piegata potrebbe anche danneggiare i dischi e causare malfunzionamenti, bisogna maneggiare le puntine con cura.
- Usare sempre un pulisci puntine disponibile in commercio per la pulizia. Usare altri metodi per la pulizia potrebbe danneggiare la puntina.

## Sostituzione della puntina

Se la puntina si usura, non solo peggiora la qualità del suono, ma potrebbe anche danneggiare il disco. Dopo circa 400 ore di riproduzione, sostituire la puntina con una specifica.

Utilizzare uno stilo sostitutivo Audio-Technica ATN3600L.

- Una cartuccia di tipo Audio-Technica AT3600L VM è installata in questa unità.
- Seguire le istruzioni di sostituzione nel manuale della puntina di ricambio.

### ATTENZIONE

- Poiché potrebbero verificarsi forti rumori, mettere l'unità in standby prima di cambiare la puntina.
- Fare attenzione a non ferire le dita o danneggiare l'apparecchiatura.
- Non permettere a bambini piccoli di ingerire accidentalmente una puntina.
- Tenere presente che le puntine piegate, per esempio, a causa di insufficiente attenzione del cliente o altre cause esterne non sono coperte dalla garanzia.

**⚠ La sostituzione della cartuccia non è possibile.**

## Maneggiare i dischi

### Come tenere i dischi

Quando si tiene un disco o lo si rimuove dalla custodia, evitare di toccare i solchi tenendolo per l'etichetta e il bordo con una mano o tenendolo per i bordi con entrambe le mani.

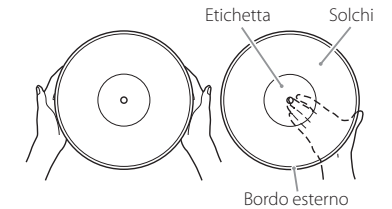

### Pulizia

- Le impronte digitali e la polvere su un disco possono causare rumore e salti, così come danneggiare il disco stesso e la puntina. Usare un pulisci-dischi reperibile in commercio per pulire i dischi. Non usare solventi o qualcosa di diverso da un pulisci-dischi. Tali sostanze potrebbero danneggiare la superficie del disco.
- Quando si utilizza un pulisci-dischi, pulire la superficie del disco con un movimento circolare, seguendo i solchi.



### Precauzioni per l'uso

- Non lasciare i dischi in luoghi esposti alla luce solare diretta o molto caldi o molto umidi. Lasciare un disco in tali condizioni per lungo tempo può causare deformazioni, crescita di muffe o altri danni.
- Non impilare più dischi o collocare oggetti pesanti su di loro. Non lasciare i dischi in posizione angolata per lunghi periodi di tempo. Ciò potrebbe causare deformazioni o altri danni.
- Non lasciare che oggetti duri vengano in contatto direttamente con i solchi. Ciò potrebbe graffiarli.
- Dopo aver terminato la riproduzione di un disco, rimetterlo sempre nella sua custodia per una corretta conservazione. Lasciare un disco non protetto potrebbe causare deformazioni o graffi.
- Non utilizzare dischi incrinati.



## Riproduzione di dischi

- Rimuovere il cappuccio protettivo dalla puntina prima di utilizzare il piatto girevole.

### 1 Premere il pulsante STANDBY/ON sul retro dell'unità per accenderla.

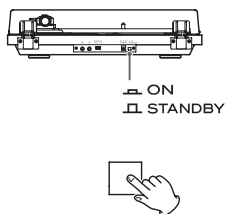

### 2 Aprire lentamente il coperchio antipolvere.

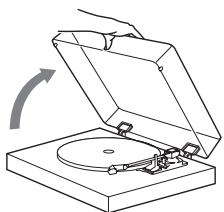

- ⚠ **Fare attenzione alle dita durante l'apertura e la chiusura del coperchio antipolvere.**

### 3 Posizionare un disco sul piatto.

Durante la riproduzione di un 45 giri con il foro grande, utilizzare l'adattatore incluso.

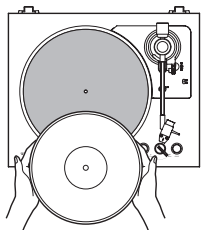

### 4 Ruotare la levetta per la selezione della dimensione del disco per selezionare la dimensione del disco.

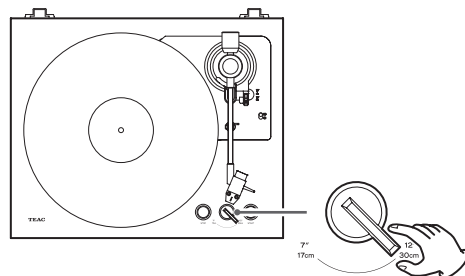

### 5 Selezionare la velocità di rotazione indicata sul disco.

La velocità di rotazione può essere impostata a 33 1/3 o 45 giri.

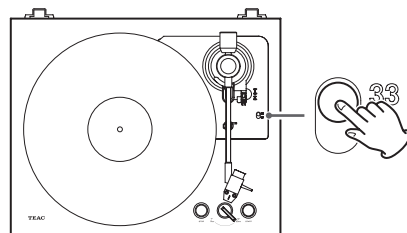

### 6 Premere il pulsante START per avviare la riproduzione.

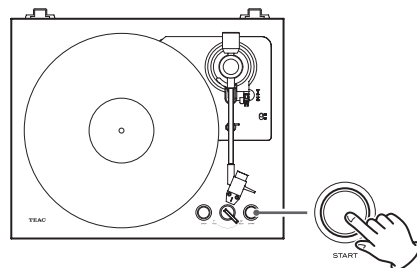

Il piatto inizia a girare, il braccetto si sposta sul bordo esterno del disco, lo stilo si abbassa sul disco e la riproduzione inizia.

- Chiudere il coperchio antipolvere durante la riproduzione. In questo modo si riduce il rumore schermato la pressione sonora esterna e si impediscono salti causati dal contatto involontario.

- Questa operazione di riproduzione non può essere interrotta a metà.

⚠ **Non collocare nulla sul coperchio antipolvere.**

#### ATTENZIONE

- Durante la riproduzione, non toccare il braccetto o il disco. In caso contrario, si potrebbe danneggiare la puntina o graffiare il disco.
- Non interrompere con una mano la rotazione del piatto durante la riproduzione. Dal momento che questo prodotto non è un giradischi progettato per i DJ (trazione diretta), fare qualcosa di simile potrebbe causare malfunzionamenti.

Durante la riproduzione di dischi, potrebbe verificarsi un feedback se il volume è troppo alto. Se questo accade, abbassare il volume dell'amplificatore.

## Quando la riproduzione termina

Quando il braccetto raggiunge il solco di fine del disco, si solleva automaticamente e tornerà al supporto per il braccetto e il piatto smetterà di ruotare.

## Avvio della riproduzione da un solco a metà del disco

### 1 Utilizzare la levetta del sollevatore del braccetto per sollevarlo.

### 2 Spostare il braccetto in modo che lo stilo della cartuccia si trovi sul solco da cui far partire la riproduzione.

Quando il braccetto viene spostato sopra il disco, il piatto inizierà a girare.

### 3 Utilizzare la levetta del sollevatore del braccetto per abbassarlo.

Il braccetto si abbassa lentamente finché la puntina non tocca il disco e inizia la riproduzione.

## Interrompere la riproduzione a metà

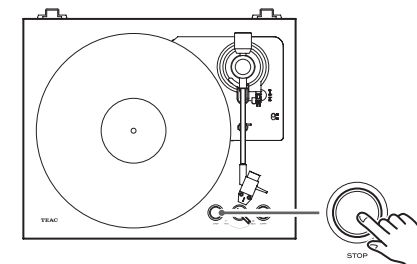

Premere il pulsante STOP durante la riproduzione per alzare il braccetto e portarlo sul suo supporto. Questo ferma anche il piatto.

## Risoluzione dei problemi

Se si sperimentano problemi con questa unità, si prega di controllare i seguenti punti prima di richiedere assistenza. Qualcosa di diverso potrebbe essere la causa del problema. Si prega di verificare che anche i dispositivi collegati vengano utilizzati correttamente.

Se l'unità persiste a non funzionare correttamente, contattare il rivenditore presso il quale è stata acquistata.

### L'unità non si accende.

- ➔ Verificare che l'alimentatore sia collegato a una presa di corrente. Quindi, premere il pulsante STANDBY/ON per accendere l'unità (pagina 28).

### Nessun suono.

- ➔ Quando si collegano le prese di uscita audio analogiche di questa unità alle prese di ingresso audio di un amplificatore o di un altro apparecchio, impostare l'interruttore PHONO EQ (impostazione di uscita audio) su ON (pagina 28).

### La riproduzione non è possibile; c'è del rumore.

- ➔ Rimuovere il cappuccio protettivo dalla puntina (pagina 30).
- ➔ Impronte digitali e polvere sul disco possono causare rumore e salti. Usare un pulisci-dischi reperibile in commercio per pulire i dischi (pagina 29).
- ➔ Pulire la puntina (pagina 29).
- ➔ Se la puntina è logora, sostituirlo (pagina 29).
- ➔ Posizionare l'unità il più lontano possibile da televisori, forni a microonde e altri dispositivi che emettono onde elettromagnetiche.

### L'intonazione è errata.

- ➔ Selezionare la velocità di rotazione indicata sul disco (pagina 30).

### Il suono salta.

- ➔ Le vibrazioni causano salti. Collocare l'unità in un luogo stabile.
- ➔ Pulire il disco.
- ➔ Non utilizzare dischi graffiati.

### Il braccetto non si muove nemmeno quando si preme il pulsante START.

- ➔ Spostare il fermo sul supporto per il braccetto verso destra per liberarlo.

### Il braccetto non si abbassa.

- ➔ Utilizzare la levetta del sollevatore del braccetto per abbassarlo.

### Il braccetto si sposta in una posizione diversa dal bordo esterno del disco.

- ➔ Ruotare la levetta per la selezione della dimensione del disco per selezionare la dimensione del disco.

## Specifiche

### Piatto

Sistema di trazione	trasmissione a cinghia
Motore	motore DC
Velocità di rotazione	33 1/3 giri, 45 giri
Wow & flutter	0,2% o meno
Rapporto SN	67 dB o superiore (pesato A, 20 kHz LPF)
Piatto	resina modellata 290 mm di diametro

### Braccetto

Tipo di braccetto	braccetto dritto bilanciato staticamente
Lunghezza effettiva del braccetto	207,9 mm
Forza di tracciamento	3,5 g

### Cartuccia

Tipo	VM (equivalente MM)
Tensione di uscita	3,5 mV (1 kHz, 5 cm/s)
Forza di tracciamento	3,5 ±0,5 g
Peso della cartuccia	5 ±0,3 g
Peso della conchiglia inclusa	10 g (viti, dadi e fili compresi)

- Una cartuccia di tipo Audio-Technica AT3600L VM è installata in questa unità.  
Note: le cartucce tipo VM hanno le stesse caratteristiche delle cartucce di tipo MM.
- Modello della puntina di ricambio: Audio-Technica ATN3600L

### ATTENZIONE

La sostituzione della cartuccia non è possibile.

### Tensione di uscita

PHONO EQ THRU	2,5 mV
PHONO EQ ON	150 mV
Connettori di uscita	RCA

### Generali

Alimentazione AC	
Ingresso	AC 100 V – AC 240 V, 50–60 Hz
Uscita	DC 12 V, 500 mA
Consumo	
Standby	0,2 W o meno
Accesso (START)	6,0 W o meno
Peso	3,5 kg
Dimensioni esterne (L x A x P) (incluse le parti sporgenti)	
Quando il coperchio antipolvere è chiuso	420 x 105 x 355 mm
Quando il coperchio antipolvere è aperto	420 x 360 x 380 mm
Quando il coperchio antipolvere è rimosso	420 x 95 x 355 mm

- Dati relativi al funzionamento a 20 °C.

### Accessori inclusi

- Tappetino in gomma × 1
- Adattatore 45 giri × 1
- Coperchio antipolvere × 1
- Cerniere coperchio antipolvere × 2
- Cavo audio RCA × 1
- Alimentatore AC (GPE006D-120050-Z) × 1
- Manuale di istruzioni (questo documento) × 1
- Per informazioni sulla garanzia, consultare la pagina 51.

- Le specifiche e l'aspetto sono soggetti a modifiche senza preavviso.
- Peso e dimensioni sono approssimativi.
- Le illustrazioni in questo manuale potrebbero differire leggermente dai modelli di produzione.

**CAUTION**

**RISK OF ELECTRIC SHOCK**

**DO NOT OPEN**

LET OP: LET OP: VERWIJDER HET DEKSEL (OF DE ACHTERKANT) NIET OM EEN ELEKTRISCHE SCHOK TE VOORKOMEN. BEVAT GEEN ONDERDELEN WAAR GEBRUIKERS AAN KUNNEN WERKEN. LAAT ONDERHOUD OVER AAN BEVOEGD ONDERHOUDSPERSONEEL.

Het bliksemsymbool in de driehoek waarschuwt de gebruiker voor gevaarlijke ongeïsoleerde spanning in de behuizing die mogelijk hoog genoeg is om een elektrische schok te veroorzaken.

De gelijkzijdige driehoek met uitroeptekens is bedoeld om de gebruiker te wijzen op belangrijke bedienings- of onderhoudsinstructies in de onderhoudshandleidingen voor dit apparaat.

**WAARSCHUWING: STEL DEZE TOEPASSING NIET BLOOT AAN REGEN OF VOCHT OM HET GEVAAR OP VUUR OF ELEKTRISCHE SCHOKKEN TE VOORKOMEN.**

### LET OP

- Verwijder nooit de externe behuizing of kast om de elektronica bloot te leggen. Bevat geen onderdelen waar gebruikers aan kunnen werken.
  - Als u problemen ondervindt met dit product, neem dan contact op met de leverancier waar u het apparaat heeft gekocht voor een serviceverwijzing. Gebruik het product niet voordat het is gerepareerd.
  - Als de bedieningselementen, instellingen of prestaties van procedures anders worden gebruikt dan in deze handleiding beschreven, kan dit leiden tot gevaarlijke blootstelling aan straling.
- 1) Lees deze instructies.
  - 2) Bewaar deze instructies.
  - 3) Let op alle waarschuwingen.
  - 4) Volg alle instructies op.
  - 5) Gebruik dit apparaat niet in de buurt van water.
  - 6) Alleen reinigen met een droge doek.
  - 7) Blokkeer geen ventilatieopeningen. Installeren volgens de instructies van de fabrikant.
  - 8) Niet installeren naast warmtebronnen, zoals radiatoren, verwarmingsroosters, kachels of andere apparatuur (waaronder versterkers) die warmte produceren.

- 9) Omzeil de veiligheidsvoorzieningen van een gepolariseerde of geaarde stekker niet. In sommige landen worden gepolariseerde stekkers gebruikt. Een gepolariseerde stekker heeft twee verschillend gevormde polen, waardoor de stekker niet verkeerd kan worden ingestoken. Een geaarde stekker heeft naast de twee polen een randcontact of extra pin voor aarde. De twee verschillende polen of het aardcontact zijn voor uw veiligheid. Als de meegeleverde stekker niet in het stopcontact past, raadpleeg dan een electricien om het stopcontact te vervangen.
- 10) Zorg dat er niet op het netsnoer kan worden getrapt, dat het kan worden beknelde of onder spanning kan komen te staan, vooral bij stekkers, contactdozen en het punt waar het snoer het apparaat verlaat.
- 11) Gebruik alleen verloopstukken of accessoires die door de fabrikant worden gespecificeerd.
- 12) Alleen gebruiken met de door de fabrikant gespecificeerde of bij het apparaat verkochte wagen, standaard, statief, beugel of tafel. Verplaats de wagen met het apparaat erop met beleid, om letsel door omvallen te voorkomen.
- 13) Maak de kabels van het apparaat los tijdens onweer of bij buitengebruikstelling voor langere tijd.
- 14) Laat al het onderhoud en reparaties over aan gekwalificeerd onderhoudspersoneel. Reparatie is vereist als het apparaat schade heeft opgelopen, bijvoorbeeld als het netsnoer of de stekker is beschadigd, als er vloeistof op is gemorst of als er voorwerpen op het apparaat zijn gevallen, als het apparaat is blootgesteld aan regen of vocht, niet normaal functioneert of is gevallen.



- Ook uitgeschakeld neemt het apparaat een geringe stroom op wanneer de POWER of STANDBY/ON schakelaar niet op ON staat.
- De stekker fungeert als hoofdschakelaar en dient altijd bereikbaar te zijn.
- Wees altijd voorzichtig met het afspeelniveau bij oortelefoons of hoofdtelefoons in combinatie met dit product. Excessieve geluidsdruk (volume) van oortelefoons of hoofdtelefoon kan leiden tot gehoorverlies.

### LET OP

- Stel dit apparaat niet bloot aan regen of spatten.
- Plaats geen met vloeistof gevulde voorwerpen zoals vazen op het apparaat.
- Plaats het apparaat niet in een afgesloten ruimte zoals een kast o.i.d.
- Plaats het apparaat dicht genoeg bij een stopcontact om snel de stekker uit te kunnen trekken in geval van nood.

### Model voor Europa



Dit product voldoet aan de Europese richtlijnen en andere regelgeving van de Commissie.

### Voor Europese Gebruikers

#### Verwerking van elektrische en elektronische apparatuur en batterijen en/of accu's

- a) Alle elektrische/elektronische apparatuur en lege batterijen/accu's dient te worden gescheiden van het normale huisvuil en te worden ingeleverd bij door de overheid daartoe aangewezen locaties.
- b) Door elektrische/elektronische apparatuur en lege batterijen en/of accu's op de juiste manier af te voeren, draagt u bij aan het juiste gebruik van grondstoffen en voorkomt u een negatief effect op ons milieu en de volksgezondheid.
- c) Onjuiste verwerking van gebruikte elektrische/elektronische apparatuur en batterijen/accu's kan het milieu en de volksgezondheid ernstig schaden door de aanwezigheid van gevaarlijke stoffen in de apparatuur.
- d) De symbolen voor afgedankte elektrische en elektronische apparatuur (AEEA) met doorgekruste klikocontainers geven aan dat u elektrische/elektronische apparaten en batterijen/accu's dient te scheiden van huishoudelijk afval en apart dient in te leveren.
 

Pb, Hg, Cd

Wanneer een batterij of accu meer dan de gespecificeerde hoeveelheid lood (Pb), kwik (Hg) en/of cadmium (Cd) als aangegeven in de Richtlijn Batterijen (2006/66/EG, 2013/56/EU) dan worden deze symbolen voor chemische elementen aangegeven onder het WEEE symbool.
- e) Inlever- en verzamelplaatsen zijn voor eindgebruikers beschikbaar gesteld. Nadere informatie over het afvoeren van gebruikte elektrische/elektronische apparatuur en lege batterijen/accu's kan uw gemeente u geven en ook de leverancier waar u de apparatuur heeft aangeschaft.

Bedrijfsnamen, productnamen en logo's in dit document zijn handelsmerken of geregistreerde handelsmerken van hun respectieve eigenaars.

## Inhoud

BELANGRIJKE VEILIGHEIDSINSTRUCTIES.....	32
Vóór gebruik.....	33
De platenspeler voorbereiden.....	33
Aansluitingen.....	34
Stofkap.....	34
Namen en functies van onderdelen.....	35
Opmerking over draaitafelnaalden.....	35
Omgaan met grammofoonplaten.....	35
Basisbediening.....	36
Problemen oplossen.....	37
Specificaties.....	37

## Vóór gebruik

Dank u voor het gebruik van TEAC. Lees deze handleiding aandachtig om dit apparaat zo goed mogelijk te kunnen gebruiken.

Berg deze na het lezen op een veilige plek op, zodat u deze later kunt raadplegen.

### Meegeleverde accessoires

Controleer of de verpakking alle op pagina 37 vermelde onderdelen bevat. Neem contact op met de winkel waar u dit apparaat heeft gekocht als een van deze onderdelen ontbreekt of tijdens transport is beschadigd.

### Vorzorgsmaatregelen vóór gebruik

- Plaats geen objecten op de stofkap. Objecten op de kap kunnen storing veroorzaken als gevolg van trillingen of ze kunnen van de kap vallen, vooral tijdens afspelen.
- Plaats het apparaat niet in direct zonlicht of dicht bij een hittebron of in andere vergelijkbare situaties. Plaats het apparaat niet op een versterker of een ander apparaat dat hitte produceert. Hierdoor kan verkleuring, vervorming of kunnen defecten ontstaan.
- Vermijd ook locaties die bloot staan aan trillingen of extreme verontreiniging, kou of vochtigheid.
- Omdat het apparaat tijdens gebruik warm kan worden moet u er voldoende ruimte omheen vrij laten voor ventilatie. Laat bij het installeren van dit apparaat enige ruimte (minstens 20 cm) tussen het apparaat en de wand en andere apparatuur om voldoende warmteafvoer mogelijk te maken. Laat bij plaatsing in een rek minstens 35 cm ruimte open aan de bovenkant en 10 cm aan de achterkant. Als er niet voldoende ruimte is kan zich hitte ontwikkelen, die zelfs kan resulteren in brand.
- VERPLAATS HET APPARAAT NIET TIJDENS AFSPLENEN. Tijdens afspelen draait de plaat. Het apparaat tijdens afspelen niet optillen of verplaatsen. Hierdoor kan de grammofoonplaat, de naald, het element of het apparaat beschadigen.
- Verwijder altijd de plaat alvorens het apparaat te verplaatsen. Als het apparaat wordt verplaatst met een grammofoonplaat op het draaitafelplateau kan de grammofoonplaat, de naald of het element worden beschadigd of kan er een defect optreden.
- Het voltage waarmee het apparaat wordt gevoed moet overeenkomen met het voltage dat op het achterpaneel wordt vermeld. Neem bij twijfel contact op met een elektricien.

### Onderhoud

Verwijder verontreiniging van de oppervlakken van de kast en de stofkap door deze schoon te wrijven met een zachte doek die is bevochtigd met een verdund neutraal schoonmaakmiddel.

- Niet vegen met chemische reinigingsdoekjes, oplosmiddel of andere chemische middelen. Dit kan de glans van de oppervlakken aantasten.

### ⚠ VOORZICHTIG

Trek voor uw veiligheid vóór het schoonmaken de stekker uit het stopcontact.

### Gebruik van de TEAC Global site

U kunt updates voor dit apparaat downloaden vanaf de TEAC Global site: <http://teac-global.com/>

In het gedeelte "TEAC Downloads" klikt u op de gewenste taal om de websitepagina "Downloads" voor de betreffende taal te openen.

## De platenspeler voorbereiden

Zet het apparaat op standby tijdens de installatie (D op pagina 34).

### 1 Plaats het apparaat op een vlakke ondergrond.

Omdat de hoogte van de voeten van het apparaat niet kan worden aangepast moet het op een vlakke ondergrond worden geplaatst.

### 2 Plaats de rubbermat op het draaitafelplateau.

Plaats de meegeleverde rubbermat vóór gebruik op het draaitafelplateau.

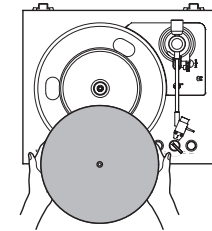

## Aansluitingen

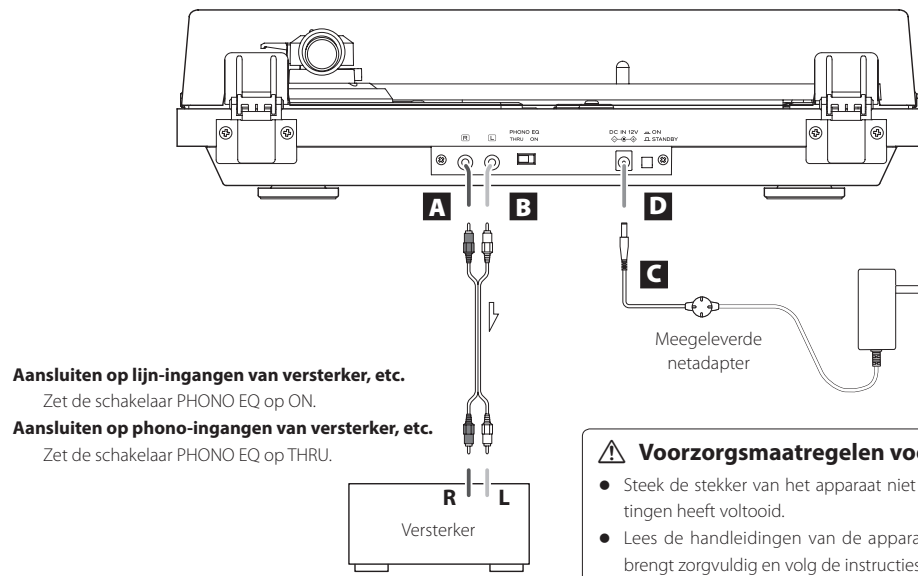

**Aansluiten op lijn-ingangen van versterker, etc.**

Zet de schakelaar PHONO EQ op ON.

**Aansluiten op phono-ingangen van versterker, etc.**

Zet de schakelaar PHONO EQ op THRU.

### ⚠ Voorzorgsmaatregelen voor het aansluiten

- Steek de stekker van het apparaat niet in het stopcontact voordat u alle aansluitingen heeft voltooid.
- Lees de handleidingen van de apparatuur waarmee u aansluitingen tot stand brengt zorgvuldig en volg de instructies op bij het realiseren van de aansluitingen.

### A Analoge audio-uitgangen (L/R)

Deze verzenden analoge audiosignalen.

De instelling van de schakelaar PHONO EQ wijzigt het type uitgangssignaal.

Gebruik de meegeleverde audiokabel (of een in de handel verkrijgbare audiokabel) om andere apparatuur op de uitgangen van dit apparaat aan te sluiten.



### B Schakelaar PHONO EQ (instelling audio-uitgang)

**ON**

Signalen die zijn versterkt door de ingebouwde toonregelingsversterker worden weergegeven via de analoge audio-uitgangen (L/R).

**THRU**

Het signaal van het MM-element wordt direct via de analoge audio-uitgangen (L/R) weergegeven.

Gebruik dit bij aansluiting op apparatuur met PHONO-ingangen.

- Bij aflevering vanaf de fabriek is dit ingesteld op ON.

### LET OP

Indien ingeschakeld en aangesloten op de PHONO-ingangen van bijvoorbeeld een versterker kan de weergave via luidsprekers en hoofdtelefoons zeer luid zijn, wat de apparatuur of uw gehoor kan beschadigen.

### C DC-ingang

Voltooi eerst alle andere aansluitingen en sluit dan de meegeleverde netadapter op deze ingang aan.

Controleer of de stekker van de netadapter in het stopcontact is gestoken.

- Gebruik geen andere netadapter dan de meegeleverde.
- De meegeleverde netadapter heeft verwisselbare pluggen. Bevestig de plug voor de regio waar het apparaat wordt gebruikt.

⚠ **Zorg dat het netsnoer wordt aangesloten op een stopcontact dat het juiste voltage levert. Aansluiten op een stopcontact dat het verkeerde voltage levert kan brand of elektrische schokken veroorzaken.**

⚠ **Houd de stekker vast als het snoer in het stopcontact wordt gestoken of eruit wordt getrokken. Trek nooit met kracht aan het netsnoer.**

⚠ **Trek de stekker uit het stopcontact als u het apparaat voor langere tijd niet gaat gebruiken.**

### D Toets STANDBY/ON

Druk op de toets STANDBY/ON om het apparaat in te schakelen of op standby te zetten.

## Stofkap

### De stofkap bevestigen

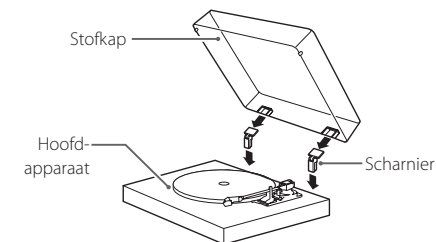

**1 Steek de scharnieren volledig in de scharnierhouders aan de linker en rechter achterkant van het hoofdapparaat.**

**2 Breng de bovenkanten van de scharnieren op één lijn met de scharnierhouders van de stofkap en schuif deze erin.**

- Sluit de stofkap tijdens afspelen. Hiermee wordt haperen door onbedoeld contact voorkomen en wordt externe geluidsdruk geblokkeerd, waardoor er minder snel bijgeluiden optreden.
- Niet openen of sluiten als er een grammofoonplaat wordt afgespeeld. Hierdoor kan de naald bijvoorbeeld gaan haperen.
- Houd de kap zoveel mogelijk gesloten om stof te weren.

### De stofkap verwijderen

Houd de stofkap aan beide kanten vast en wil deze langzaam omhoog om te verwijderen uit de scharnieren van het apparaat. Verwijder vervolgens de scharnieren van de stofkap.

### De stofkap openen en sluiten

#### Openen

Houd de voorkant van de stofkap vast en heel deze voorzichtig open totdat hij stuit.

De stofkap blijft in deze positie openstaan.

#### Sluiten

Laat de stofkap voorzichtig zakken tot deze is gesloten.

⚠ **Zorg dat uw vingers niet beklemd raken, bijvoorbeeld bij het openen en sluiten van de stofkap.**

## Namen en functies van onderdelen

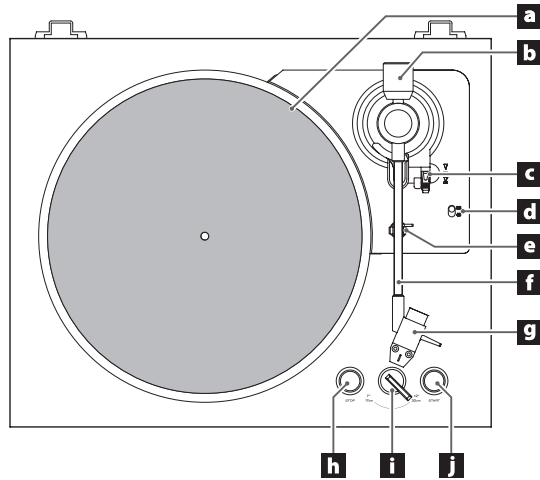

### a Draaitafelplateau

Plaats grammofonplaten gecentreerd op het draaitafelplateau.

### b Contragewicht

### c Armlifthendel

Hiermee brengt u de draaitafelarm omhoog en omlaag. Laat deze normaal omlaag.

### d Toerental instelknop

Selecteer het toerental dat op de grammofonplaat wordt aangegeven.

### e Armhouder

Hier rust de draaitafelarm op. Beweeg de klem naar rechts om de draaitafelarm vrij te maken, alvorens een grammofonplaat af te spelen.

### f Draaitafelarm

### g Elementhouder

### h Toets STOP

Dit stopt het afspelen van de grammofonplaat.

### i Keuzehendel formaat grammofonplaat

Kies het formaat van de grammofonplaat die moet worden afgespeeld.

### j Toets START

Hiermee wordt het afspelen van de grammofonplaat gestart.

## Opmerking over draaitafelnaalden

- Als de naald vervormd (beschadigd) raakt, kunnen de groeven niet meer correct worden afgetast. Behandel naalden voorzichtig, omdat een vervormde naald grammofonplaten kan beschadigen en defecten kan veroorzaken.
- Gebruik altijd een in de handel verkrijgbare naaldreiniger om de naald te reinigen. Gebruik van andere reinigingsmiddelen om een naald te reinigen kan de naald beschadigen.

## De naald vervangen

Als de punt van de naald versleten raakt, wordt het geluid niet alleen slechter, maar kan dit ook schade aan de grammofonplaten opleveren. Vervang de naald na ongeveer 400 uur speeltijd door een type dat door ons wordt geadviseerd.

Gebruik een Audio-Technica ATN3600L vervangingsnaald.

- In dit apparaat is een Audio-Technica AT3600L VM Type element geïnstalleerd.
- Volg voor vervanging de instructies in de handleiding van de vervangende naald.

### LET OP

- Schakel het apparaat op standby alvorens de naald te vervangen, omdat er zich hierbij luide geluiden kunnen voordoen.
- Zorg dat u uw hand niet bezeert of het apparaat beschadigt.
- Pas op dat kinderen niet per ongeluk naalden inslikken.
- Bedenk dat vervormde naalden, bijvoorbeeld veroorzaakt door onjuist gebruik of een externe oorzaak, niet onder de garantie vallen.

**⚠ Het element kan niet worden vervangen.**

## Omgaan met grammofonplaten

### Grammofonplaten vasthouden

Vermijd het aanraken van de groeven als een grammofonplaat uit de hoes wordt gehaald en wordt vastgehouden. Houd de grammofonplaat vast bij het etiket en aan de zijkant of met beide handen aan de zijkanten.

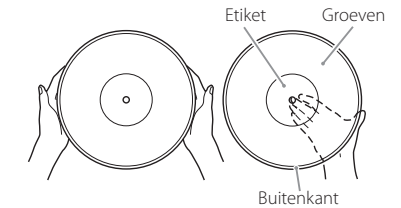

### Reinigen

- Vingerafdrukken en vuil op een grammofonplaat kunnen ruis en het haperen van het geluid veroorzaken, maar ook de plaat zelf en de naald beschadigen. Gebruik in de handel verkrijgbare platenreiniger om grammofonplaten te reinigen. Gebruik geen oplosmiddel of andere vloeistoffen dan platenreiniger. Dergelijke chemicaliën kunnen het oppervlak van de plaat beschadigen.
- Veeg over het oppervlak van de grammofonplaat met de platenreiniger in een ronde beweging in de richting van de groeven.



### Voorzorgsmaatregelen vóór gebruik

- Bewaar grammofonplaten niet op plaatsen die blootstaan aan direct zonlicht of die uitzonderlijk heet of vochtig zijn. Als een grammofonplaat aan dergelijke condities wordt blootgesteld kan deze vervormen, beschimmelen of op een andere manier schade oplopen.
- Grammofonplaten niet op elkaar stapelen of onder zware objecten plaatsen. Grammofonplaten niet voor langere tijd schuin bewaren. Hierdoor kan vervorming of andere schade ontstaan.
- Zorg dat de groeven niet in direct contact komen met harde objecten. Hierdoor kunnen krassen ontstaan.
- Bewaar een grammofonplaat na afspelen altijd in de hoes. Een onbeschermde grammofonplaat kan vervormen of er kunnen krassen op komen.
- Gebruik geen platen met krassen.

## Grammofonplaten afspelen

- Verwijder de naaldbescherming alvorens het apparaat te gebruiken.

### 1 Druk op de toets STANDBY/ON aan de achterkant van het apparaat om het in te schakelen.

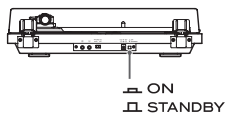

### 2 Open de stofkap langzaam.

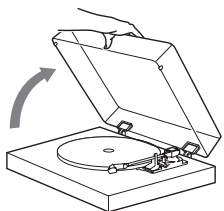

- ⚠** Voorkom dat uw hand klem komt te zitten, bijvoorbeeld bij het openen en sluiten van de stofkap.

### 3 Plaats een grammofonplaat op het draaitafelplateau.

Gebruik bij het afspelen van een 45-toeren-single met een groot middengat de meegeleverde adapter.

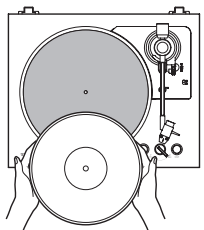

### 4 Draai aan de keuzehendel voor het juiste formaat van de grammofonplaat.

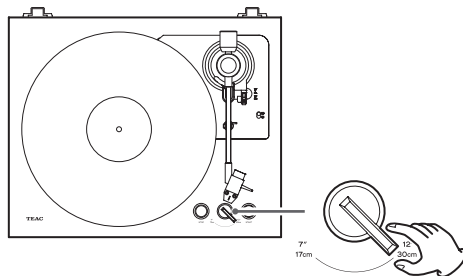

### 5 Selecteer het toerental aangegeven op de plaat.

Het toerental kan worden ingesteld op 33 1/3 of 45 RPM (omwentelingen per minuut).

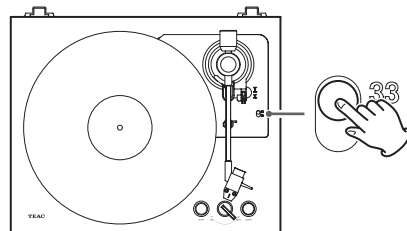

### 6 Druk op de toets START om het afspelen te starten.

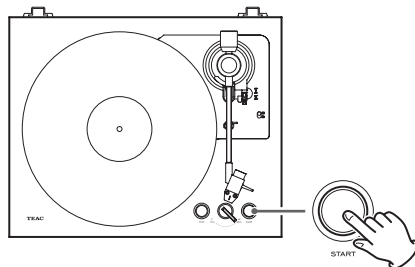

De grammofonplaat gaat draaien, de draaitafelarm gaat naar de buitenrand van de grammofonplaat, de naald zakt op de plaat en het afspelen begint.

- Sluit de stofkap tijdens afspelen. Hiermee wordt haperen door onbedoeld contact voorkomen en wordt externe geluidsdruk geblokkeerd, waardoor er minder snel bijgeluiden optreden.
- Dit afspeelproces kan niet halverwege worden gestopt.

### ⚠ Plaats niets op de stofkap.

#### LET OP

- Raak tijdens afspelen de draaitafelarm of de grammofonplaat niet aan. Hierdoor kan de punt van de naald beschadigen en kunnen er krassen op de grammofonplaat komen.
- Stop het draaien van het draaitafelplateau niet geforceerd tijdens afspelen. Omdat dit product geen draaitafel is die ontworpen is voor DJ's (direct drive), kan hierdoor een defect ontstaan.

Als het geluidsvolume te hoog is, kan tijdens het afspelen van een grammofonplaat feedback optreden. Als dit gebeurt, verlaag dan het volume van de versterker.

### Als het afspelen is voltooid

Als de draaitafelarm de afloopgroef van de grammofonplaat bereikt, gaat deze automatisch omhoog en terug naar de armhouder en het draaitafelplateau stopt met draaien.

### Afspelen starten vanaf een track in het midden van de grammofonplaat

#### 1 Gebruik de armlifthendel om de draaitafelarm omhoog te brengen.

#### 2 Verplaats de draaitafelarm zodanig dat de naald zich boven de track bevindt die moet worden afgespeeld.

Als de draaitafelarm boven de grammofonplaat wordt geplaatst, begint de draaitafel te draaien.

#### 3 Gebruik de armlifthendel om de draaitafelarm omlaag te brengen.

De draaitafelarm verlaagt langzaam tot de naald op de plaat terechtkomt en het afspelen begint.

## Afspelen halverwege stoppen

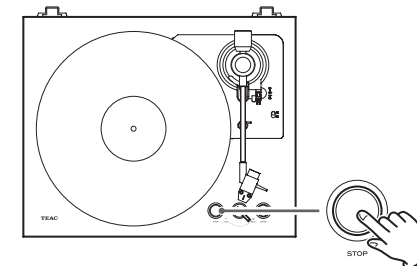

Druk tijdens afspelen op de toets STOP om de draaitafelarm omhoog te brengen en terug te laten gaan naar de draaitafelarmhouder. Hierdoor stopt ook het draaien van het draaitafelplateau.



## Problemen oplossen

Als u een probleem met dit apparaat ervaart, controleer dan eerst de volgende onderdelen alvorens service aan te vragen. Er kan ook een andere oorzaak voor het probleem zijn dan dit apparaat. Controleer ook of de aangesloten apparaten op de juiste manier worden gebruikt.

Als het nog steeds niet correct werkt, neem dan contact op met de leverancier waar u het apparaat heeft gekocht.

### Het apparaat gaat niet aan.

- ➔ Controleer of de netadapter in het stopcontact is gestoken. Druk vervolgens op de toets STANDBY/ON om het apparaat in te schakelen (pagina 34).

### Er wordt geen geluid voortgebracht.

- ➔ Zet bij aansluiten van de analoge audio-uitgangen van dit apparaat op de analoge audio-ingangen van een versterker of andere apparatuur de schakelaar PHONO EQ (instelling audio-ingang) op ON (pagina 34).

### Afspelen is niet mogelijk; er is ruis te horen.

- ➔ Verwijder de beschermkap van de naald (pagina 36).
- ➔ Vingerafdrukken en vuil op een grammofoonplaat kunnen ruis en het haperen van het geluid veroorzaken. Gebruik in de handel verkrijgbare platenreiniger om grammofoonplaten te reinigen (pagina 35).
- ➔ Reinig de naald (pagina 35).
- ➔ Als de naald is versleten, vervang deze dan (pagina 35).
- ➔ Plaats dit apparaat zover mogelijk van TV's, magnetrons en andere apparatuur die elektromagnetische golven uitzendt.

### De toonhoogte is niet correct.

- ➔ Selecteer het toerental aangegeven op de plaat (pagina 36).

### Het geluid haperst.

- ➔ Trillingen kunnen haperingen veroorzaken. Plaats dit apparaat op een stabiele locatie.
- ➔ Reinig de plaat.
- ➔ Gebruik geen grammofoonplaten met krassen.

### De draaitafelarm beweegt niet, zelfs niet als de toets START wordt ingedrukt.

- ➔ Verschuif de klem op de armband naar rechts om deze te openen.

### De draaitafelarm gaat niet naar beneden.

- ➔ Gebruik de armlifhendel om de draaitafelarm omlaag te brengen.

### De draaitafelarm gaat naar een andere plaats dan de buitenrand van de grammofoonplaat.

- ➔ Draai aan de keuzehendel voor het juiste formaat van de grammofoonplaat.

## Specificaties

### Draaitafelplateau

Aandrijving	.....	Snaaraandrijving
Motor	.....	Gelijkstroommotor
Toerental	.....	33 1/3 rpm, 45 rpm
Wow en flutter	.....	0,2 % of minder
Signaal/ruisverhouding	.....	67 dB(A) of hoger (20 kHz LPF)
Draaitafelplateau	.....	Vormhars, diameter 290 mm

### Draaitafelarm

Type	.....	Rechte draaitafelarm met vaste balans
Effectieve armlengte	.....	207,9 mm
Volgkracht	.....	3,5 g

### Element

Type	.....	VM (equivalent van MM)
Uitgangsvoltage	.....	3,5 mV (1 kHz, 5 cm/s)
Volgkracht	.....	3,5 ±0,5 g
Gewicht element	.....	5 ±0,3 g
Inclusief gewicht elementhouder	.....	10 g (inclusief schroeven, moeren en bedrading)

- In dit apparaat is een Audio-Technica AT3600L VM Type element geïnstalleerd.  
Opmerking: Elementen van het type VM hebben dezelfde eigenschappen als type MM elementen.
- Type vervangende naald: Audio-Technica ATN3600L

### LET OP

Het element kan niet worden vervangen.

### Uitgangsvoltage

PHONO EQ THRU	.....	2,5 mV
PHONO EQ ON	.....	150 mV
Uitgangen	.....	RCA

### Algemeen

Vermogen netadapter	.....	
Ingang	.....	AC 100 V – AC 240 V, 50–60 Hz
Vermogen	.....	DC 12 V, 500 mA
Opgenomen vermogen	.....	
Standby	.....	0,2 W of minder
On (START)	.....	6,0 W of minder
Gewicht	.....	3,5 kg
Afmetingen (B × H × D, inclusief uitstekende delen)	.....	
Stofkap gesloten	.....	420 mm × 105 mm × 355 mm
Stofkap open	.....	420 mm × 360 mm × 380 mm
Stofkap verwijderd	.....	420 mm × 95 mm × 355 mm

- Prestatiegegevens zijn gespecificeerd bij 20 °C.

### Meegeleverde accessoires

Rubbermat	× 1
45 RPM adapter	× 1
Stofkap	× 1
Stofkap scharnieren	× 2
RCA audiokabel	× 1
Netadapter (GPE006D-120050-Z)	× 1
Gebruikershandleiding (dit document)	× 1
● Zie pagina 51 voor informatie over de garantie.	

- Specificaties en uiterlijk kunnen worden gewijzigd zonder voorafgaande kennisgeving.
- Gewicht en afmetingen zijn benaderingen.
- Afbeeldingen in deze gebruikershandleiding kunnen enigszins afwijken van de productiemodellen.

**CAUTION**

**RISK OF ELECTRIC SHOCK**

**DO NOT OPEN**

OBS: FÖR ATT MINSKA RISKEN FÖR ELSTÖTAR TA INTE BORT SKYDDET (ELLER BAKSIDAN). INGA DELAR INUTI SOM ANVÄNDAREN KAN REPARERA. LÅT KVALIFICERADE SERVICETEKNIKER UTFÖRA ALLT SERVICEARBETE.

Den lysande lampan med pilsymbol inom en liksidig triangel är avsedd för att varna användaren för närvaro av oisolerad "farlig spänning" inom produktens hölje som kan ha en betydande storlek för att skapa risk för elstötår för personer.



Utropstecknet inom den liksidiga triangeln är avsedd till att varna användaren för närvaro av viktiga drift- och underhållsanvisningar (service) i handboken som medföljer enheten.



**VARNING: FÖR ATT MINSKA RISKEN FÖR BRAND ELLER ELSTÖTAR, UTSÄTT INTE ENHETEN FÖR REGN ELLER FUKT.**

## FÖRSIKTIGHET

- Ta inte bort det externa höljet eller skåpet för att utsätta elektroniken. Det finns inga delar inuti som användaren kan reparera.
  - Om du upplever problem med denna produkt skall du kontakta butiken där du köpte enheten för service. Använd inte produkten tills den har reparerats.
  - Användning av kontroller eller justering eller prestanda av procedurer annat än som specificeras här kan leda till farlig utsättning för strålning.
- 1) Läs dessa anvisningar.
  - 2) Behåll dessa anvisningar.
  - 3) Följ alla varningar.
  - 4) Följ alla anvisningar.
  - 5) Använd inte enheten nära vattnet.
  - 6) Rengör den endast med en torr trasa.
  - 7) Blockera inga ventilationsöppningar. Installera i enlighet med tillverkarens anvisningar.
  - 8) Installera den inte i närheten av värmekällor som element, värmeblock, kaminer eller andra enheter (inklusive förstärkare) som producerar värme.
  - 9) Gör inte emot säkerhetsanordningen med polariserad kontakt eller jordningskontakt. En polariserad kontakt har två blad, en bredare än den andra. En jordningskontakt har

två blad och en tredje jordningspinne. Den breda bladen eller den tredje pinnen r där för din säkerhet. Om den medföljande kontakten inte passar till ditt uttag, prata med en elektriker för att byta det gamla uttaget.

- 10) Skydda strömkablar från att böjas eller spricka främst i närheten av kontakter, vanliga fästen i punkten där de kommer ut från enheten.
  - 11) Använd endast tillbehör/accessoarer som specificeras av tillverkaren.
  - 12) Använd endast tillsammans med vagnen, ståndet, trefoten, bricka eller bordet som specificeras av tillverkaren eller som säljs med enheten. Om det används en vagn, var försiktig när du flyttar vagnen/enheten i kombination för att undvika skador vid vältning.
- 
- 13) Koppla från denna enhet med åskan eller om du inte använder den över en längre tid.
  - 14) Låt service utföra av kvalificerad servicepersonal. Service behövs när enheten har på något sätt skadats som till exempel att strömsladden- eller kontakten är skadad, att det har spillts ut vätska eller om det har fallit i föremål i enheten, enheten har varit utsatt för regn eller fukt, fungerar inte normalt eller har tappats.
    - Apparaten drar nominella icke-operativ ström från vägguttaget med dess POWER eller STANDBY/ON-knappen inte i ON-läge.
    - Nätkontakten används som fränkopplingsenhet och fränkopplingsenheten ska vara driftsduglig.
    - Försiktighet bör iaktas vid användning av öronsnäckor eller hörlurar med produkten eftersom överdrivet ljudtryck (volym) från öronsnäckor eller hörlurar kan orsaka hörselskador.

## FÖRSIKTIGHET

- Utsätt inte denna apparat för dropp eller stänk.
- Ställ inga föremål som innehåller vätska, t.ex. vaser, på apparaten.
- Installera inte apparaten i ett slutet utrymme såsom en bokhylla eller liknande.
- Apparaten ska placeras tillräckligt nära vägguttaget så att du lätt kan nå nätsladden när som helst.

## Modell för Europa



Produkten uppfyller kraven i EU-direktiv och andra regleringar från Kommissionen.

## För kunder i Europa

### Kassering av elektrisk och elektronisk utrustning och batterier och/eller ackumulatörer

- a) Alla elektriska/elektroniska produkter och förbrukade batterier/ackumulatörer bör kasseras separat från hushållsavfall, helst via samlingsanläggningar som bestäms av regeringen eller lokala myndigheter.
- b) Genom att kassera elektriska/elektroniska produkter och förbrukade batterier/ackumulatörer på rätt sätt hjälper du till att spara värdefulla resurser och förhindrar eventuella negativa effekter på människors hälsa och på miljön.
- c) Felaktig kassering av avfall från elektriska/elektroniska produkter och batterier/ackumulatörer kan få allvarliga effekter på miljön och människors hälsa. Detta på grund av förekomsten av farliga ämnen i utrustningen.
- d) Symboler som visar en överstruken soptunna indikerar att elektrisk/elektronisk utrustning och batterier/ackumulatörer måste samlas och kasseras separat från hushållsavfallet.
 

Om ett batteri eller ackumulatör innehåller mer än de specificerade värdena av bly (Pb), kvicksilver (Hg) och/eller kadmium (Cd) enligt definitionen i batteridirektivet (2006/66/EG, 2013/56/EU), kommer de kemiska symbolerna för dessa element visas under WEEE symbolen.
- e) Återlämnings- och samlingsystem finns tillgängliga för slutanvändare. För mer detaljerad information om avfallshandling av gammal elektrisk/elektronisk utrustning och förbrukade batterier/ackumulatörer, var god kontakta din kommun, renhållningsverket eller den butik där du köpte utrustningen.

## Innehåll

VIKTIGA SÄKERHETSINSTRUKTIONER.....	38
Före användning.....	39
Förbereda skivspelaren.....	39
Anslutningar.....	40
Dammskydd.....	40
Namn och funktion på enhetens delar.....	41
Anmärkning om skivnålar.....	41
Hantera skivor.....	41
Grundläggande användning.....	42
Felsökning.....	43
Specifikationer.....	43

## Före användning

Tack för att du har valt TEAC. Läs noggrant denna bruksanvisning, för att få ut enhetens bästa prestanda.

Efter att du har läst den, vänligen spara den på en säker plats för framtida bruk.

### Medföljande tillbehör

Kontrollera för att vara säker att lådan innehåller alla ingående delar som visas på sida 43. Kontakta butiken där du köpte enheten om någon av dessa delar saknas eller har skadats under transporten.

### Försiktighetsåtgärder för användning

- Placera inget på dammskyddet. Föremål på skyddet skulle kunna orsaka buller på grund av vibrationer eller falla ner, framför allt vid uppspelning.
- Undvik att placera enheten i direkt solljus, nära till värmekällor eller i liknande förhållanden. Dessutom skall du inte placera enheten på en förstärkare eller en annan enhet som producerar värme. Om du gör så, kan det komma till missfärgningar, deformationer och fel funktion.
- Undvik också platser som utsätts för vibrationer eller utsätts för mycket damm, kyla eller fukt.
- Eftersom enheten kan bli varm vid bruk, låt det alltid vara tillräckligt plats runt den, så att den kan ventilera. När du installerar den här enheten, lämna lite utrymme (minst 20 cm) mellan enheten och andra enheter och väggar för att möjliggöra god värmeavledning.  
När du placerar den i en hylla, lämna till exempel minst 35 cm öppet ovanför och 10 cm öppet bakom. Underlåtenhet att tillhandahålla dessa luckor kan orsaka att värme alstras inuti och orsaka brand.
- FLYTTA INTE ENHETEN UNDER UPPSPELNINGEN. Skivan roterar medan uppspelning. Lyft eller flytta inte enheten under uppspelningen. Detta skadar väldigt mycket gramfon-skivan, nålen, patronen eller enheten.
- Innan du omplacerar eller flyttar på enheten, skall du alltid ta ut skivan. Om du flyttar enheten med en gramfon-skiva på skivtallriken, skulle gramfon-skivan, nålen eller patronen kunna skadas och orsaka felfunktion.
- Spänningen som försörjer enheten skall matcha spänningen som står på den bakre panelen. Om du tvivlar angående detta, kontakta en elektriker.

### Underhåll

Torka av all smuts från höljet och dammluckan med en mjuk trasa som har fuktats lite med en utspätt neutral rengöringsmedel.

- Torka inte av med kemiska rengöringsstråsar, thinner eller kemiska medel. Om du gör så, kan det orsaka att ytorna förlorar sin glans.

### ⚠ OBSERVERA

För säkerhets skull dra ut nätsladden ur nätuttaget före rengöring.

### Använda TEAC Global Site

Du kan ladda uppdateringar för denna enhet från TEAC Global Site: <http://teac-global.com/>

Under TEACs "Downloads"-avsnitt, klicka på det önskade språket för att öppna nedladdningssidan för det språket.

## Förbereda skivspelaren

Håll enheten i vänteläge medan du konfigurerar (D på sida 40).

### 1 Placera enheten på en plan yta.

Höjden på denna enhets fot kan inte justeras, så ställ den på en plan yta.

### 2 Placera den gummimattan på skivtallriken.

Placera den medföljande gummimattan på skivtallriken innan du använder den.

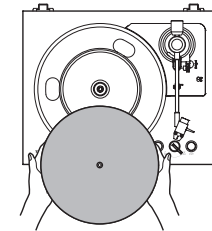

## Anslutningar

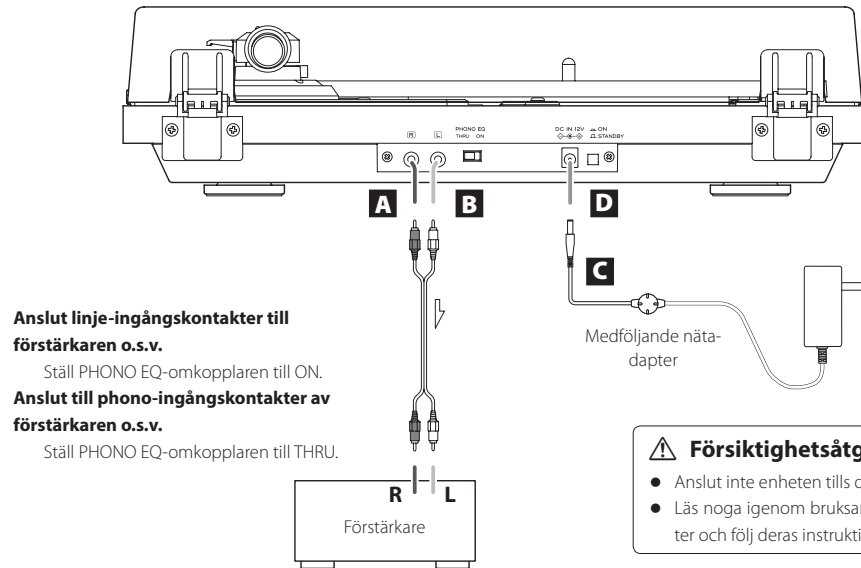

### ⚠️ Försiktighetsåtgärder när du gör anslutningar

- Anslut inte enheten tills du har gjort alla anslutningar.
- Läs noga igenom bruksanvisningarna för de enheter som du ansluter och följ deras instruktioner när du gör anslutningar.

### A Analog ljudutgångskontakter (L/R)

Dessa matar ut analoga ljudsignaler. Inställningen för PHONO EQ-omkopplare ändrar typen av utmatningssignalen. Använd den medföljande ljudkabel (eller kommersiellt tillgängliga kablar) för att ansluta den andra utrustningen till utgångskontakter på denna enhet.

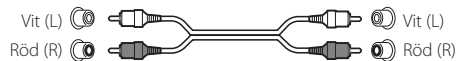

### B PHONO EQ-omkopplare (inställning för ljudutmatning)

#### ON

Signaler som har förstärkts av den inbyggda frekvenskorrigeringen matar ut från det analoga ljudutgångskontakter (L/R).

#### THRU

MM-patrons signalen matas ut direkt genom det analoga ljudutgångskontakter (L/R). Använd denna när du ansluter utrustning som har PHONO-ingångar.

- Vid leverans från fabriken, är detta inställt på ON.

### GIV AKT

När inställd på ON, om du ansluter PHONO-ingången till till exempel en förstärkare, kommer utmatningen från högtalarna och hörlurarna vara väldigt hög. Det skulle kunna skada utrustningen eller din hörsel.

### C DC-ingångskontakt

Efter att du har slutfört alla andra anslutningar, anslut den medföljande nätdaptern till denna kontakt. Bekräfta att strömkontakten av nätdaptern är ansluten till strömuttaget.

- Använd inte en annan nätdapter än den som medföljde.
- Den medföljande nätdaptern har utbytbara kontakter. Anslut den kontakt som passar för det land du använder den.

⚠️ **Var noga med att ansluta nätsladden till ett uttag som levererar rätt spänning. Anslutning till ett uttag som levererar fel spänning skulle kunna orsaka brand eller elektrisk chock.**

⚠️ **Håll stickkontakten när du ansluter den till ett uttag eller drar ut den. Dra eller ryck aldrig i nätsladden.**

⚠️ **Koppla från nätsladden från uttaget om du inte skall använda enheten över en längre tidsperiod.**

### D STANDBY/ON-knapp

Tryck på STANDBY/ON-knappen för att sätta på enheten eller sätta den i vänteläget.

## Dammskydd

### Fästa dammskyddet

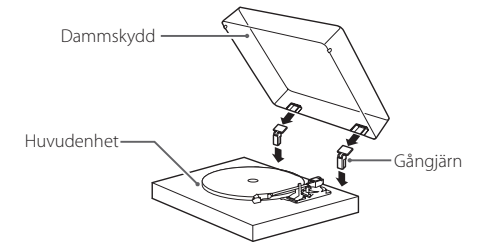

**1** Sätt gångjärn komplett i gångjärnhållarna på vänster och höger slut av huvudenhetens baksida.

**2** Rätta upp toppen av gångjärn med dammskyddens gångjärnhållare och sätt in dem.

- Stäng dammskyddet under uppspelningen. Detta förhindrar att skivan hoppar på grund av oavsiktlig kontakt och blockerar det externa ljudtrycket, vilket för att buller inte uppstår så ofta.
- Öppna inte eller stäng inte den när en skiva spelas upp. Om du gör så, kan det orsaka att nålen hoppar.
- Håll den alltid stängd då det är möjligt, för att förhindra att damm tränger in.

### Ta bort dammskyddet

Håll båda kanter av dammskyddet och lyft den sakta för att ta bort den tillsammans med gångjärn från enheten. Sedan ta bort gångjärn från dammskyddet.

### Öppna och stänga dammskyddet

#### Öppna

Håll framkanten av dammskyddet och lyft den försiktigt för att öppna den helt tills den stoppas. Dammskyddet kan vara öppet i denna position.

#### Stänga

Sänk mjukt dammskyddet tills den stängs.

⚠️ **Var försiktig att du inte klämmer dina fingrar när du t. ex. öppnar och stänger dammskyddet.**

## Namn och funktion på enhetens delar

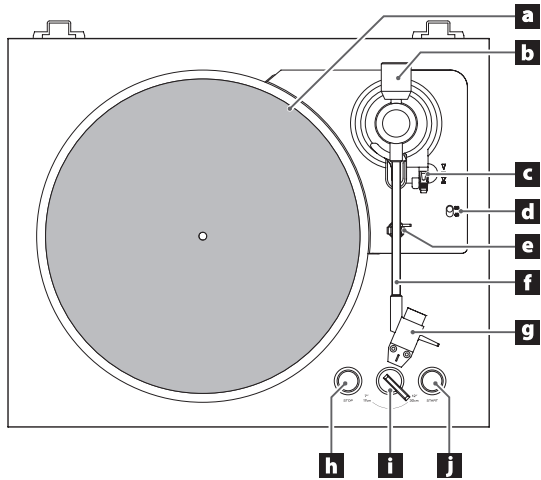

### a Skivtallrik

Lägg skivor i mitten på skivtallriken.

### b Motvikt

### c Armlyft-spak

Använd för att höja och sänka tonarmen. Låt den vara nere som vanligt.

### d Valomkopplare för rotationshastighet

Välj rotationshastigheten som indikeras på skivan som skall spelas upp.

### e Tonarmhållare

Detta är vilopositionen för tonarmen. Flytta mjukt klämma till höger för att lossna tonarmen innan du spelar upp skivan.

### f Tonarm

### g Tonarmsskal

### h STOP-knapp

Detta stoppar uppspelningen av skivan.

### i Valomkopplare för skivans storlek

Välj storleken på den skiva som ska spelas upp.

### j START-knapp

Detta startar uppspelningen.

## Anmärkning om skivnålar

- Om nålen böjs (blir skadad), kommer den inte längre exakt kunna spåra räfflat. Eftersom en böjd nål kan också skada skivor och orsaka felfunktion, hantera med nålar försiktigt.
- Använd en kommersiellt tillgänglig nålrengörare för att rengöra en nål. Om du använder något annat än en nålrengörare, kan de skada nålen.

## Byta ut nålen

Om nålens spets blir sliten, kommer den inte bara försämma ljudkvaliteten, utan kan också skada skivor. Efter cirka 400 timmars uppspelningstid skal nålen ersättas med den vi specificerar.

Använd en Audio-Technica ATN3600L-ersättningsnål.

- En Audio-Technica AT3600L VM typ patron är installerad i enheten.
- Följ anvisningarna för byte i manualen för ersättningsnål.

## GIV AKT

- Eftersom starka ljud kan förekomma, sätt enheten i vänteläge innan du byter nålen.
- Var försiktig att du inte skadar din hand eller utrustningen.
- Tillåt inte att små barn oavsiktligt sväljer nålar.
- Observera att till exempel börja nålar som orsakas av att kunder inte är tillräckligt försiktig eller av en yttre påverkan, inte täcks av garantin.

 **Patronen kan inte bytas ut.**

## Hantera skivor

### Hålla skivor

När du håller en skiva eller tar ut den från sitt omslag, undvik att röra räfflorna genom att hålla skivan vid dess etikett och kanten med en hand eller genom att hålla den vid dess kant med båda händer.

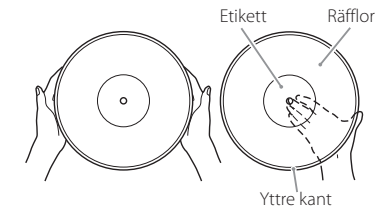

### Rengöring

- Fingeravtryck eller damm på en skiva kan orsaka buller och ljudet kan hoppa samt kan skivan skadas och även nålen. Använd en separat inköpt skivrengörare för att rengöra skivor. Använd inte en förtunnare eller något annat än en skivrengörare. Sådana kemikalier kan skada skivans yta.
- Om du använder en skivrengörare, torka av skivans yta i kretsriktelse, genom att följa räfflorna.



### Försiktighetsåtgärder för användning

- Lämna inte skivorna på platser där de utsätts för direkt solljus eller på väldigt varma och fuktiga platser. Om du lämnar en skiva under sådana omständigheter under en längre tid, kan leda till böjning av skivan, mögeltillväxt eller andra skador.
- Lägg inte flera skivor på varandra eller placera inte tunga objekt på dem. Lämna inte heller skivor i ett hörn för en längre tidsperiod. De skulle kunna bli skeva eller skadade på ett annat sätt.
- Låt inte hårda objekt direkt röra vid ljudräfflorna. Det skulle kunna orsaka repor.
- När du har spelat klart en skiva, placera den alltid tillbaka i sitt omslag för lagring. Om du lämnar skivor oskyddade, kan de bli skeva eller repiga.
- Använd inte spruckna skivor.

## Spela upp skivor

- Ta bort skyddshättan från patronens nål innan du använder skivspelaren.

### 1 Tryck på STANDBY/ON-knappen på baksidan av enheten för att sätta på den.

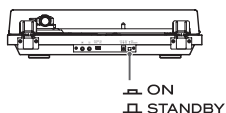

### 2 Öppna försiktigt dammskyddet.

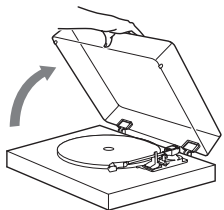

- ⚠ **Var försiktig att du inte klämmer din hand när du t. ex. öppnar och stänger dammskyddet.**

### 3 Lägg en skiva på skivtallriken.

När du spelar 45 RPM enskilda skivor med stora hål, använd den medföljande adaptern.

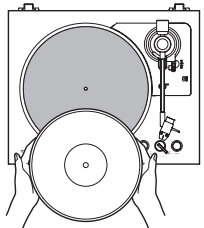

### 4 Vrid med valomkopplaren för att välja skivans storlek.

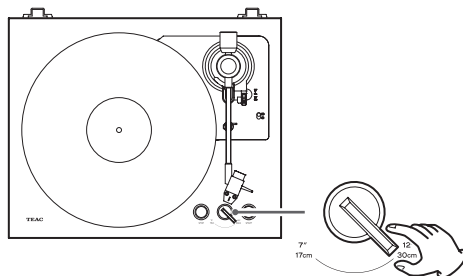

### 5 Välj rotationshastighet som anges på skiva.

Rotationshastigheten kan ställas in på 33 1/3 eller 45 RPM.

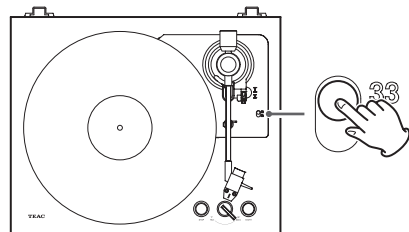

### 6 Tryck på START-knapp för att starta uppspelningen.

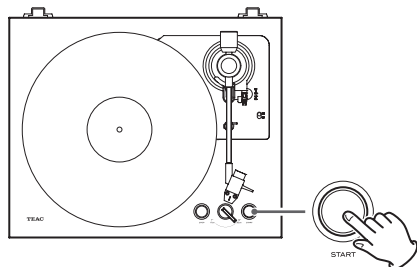

Skivtallriken börjar snurra, tonarmen flyttas till skivans yttre kant, nålen sänks ned till skivan, och uppspelningen börjar.

- Stäng dammskyddet under uppspelningen. Detta förhindrar att skivan hoppar på grund av oavsiktlig kontakt och blockerar det externa ljudtrycket, vilket för att buller inte uppstår så ofta.
- Denna uppspelning kan inte stoppas i mitten.

- ⚠ **Placera inte något på skivspelarens dammskyddet.**

#### GIV AKT

- Medan uppspelning, rör inte vid tonarmen eller den skivan. Om du gör så, kan det skada nålspetsen och orsaka repor på skivan.
- Stoppa inte skivtallriken rotation under uppspelning med våld. Eftersom denna produkt inte är en skivspelare som är designad för DJs (direkt drivning), skulle något som detta orsaka felfunktion.

Medan skivan spelas upp, kan det komma till återkoppling, om volymen är för hög. Om detta händer, sänk förstärkarens volymen.

#### När uppspelningen avslutas

När tonarmen når skivans slutspår lyfts den automatisk och åker tillbaka till sin hållare, och skivtallriken slutar snurra.

#### Starta uppspelningen från ett spår i mitten av skivan

##### 1 Använd armlyft-spaken för att lyfta tonarmen.

##### 2 Flytta tonarmen så att nålen är vid det spår som ska spelas upp.

När tonarmen flyttas ovanför skivan, börjar skivtallriken snurra.

##### 3 Använd armlyft-spaken för att sänka tonarmen.

Tonarmen sänker långsamt till nålen rör vid skivan och uppspelningen börjar.

## Avsluta uppspelningen i mitten

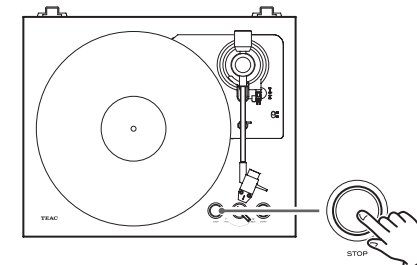

Tryck på STOP-knappen under uppspelningen för att lyfta tonarmen och låta den åka tillbaka till sin hållare. Detta gör att skivtallriken slutar snurra också.

## Felsökning

Om du får problem med enheten, kontrollera följande innan du begär service. Något annat än denna enhet kan också orsaka problemet. Vänligen kontrollera att anslutna enheter också används korrekt.

Om denna enhet fortfarande inte fungerar korrekt, kontakta återförsäljaren, där du köpte enheten.

### Enhetsen startar inte.

- ➔ Bekräfta att nätadaptern är ansluten till uttaget. Tryck sedan på STANDBY/ON-knappen för att slå på enheten (sida 40).

### Inget ljud.

- ➔ När du ansluter denna enhetens analoga ljudutgångskontakter till ljudingångskontakter på en förstärkare eller annan utrustning, ställ PHONO EQ-omkopplaren (inställning för ljudutmatning) till ON (sida 40).

### Uppspelning är inte möjlig; det finns buller.

- ➔ Ta bort skyddshättan från pickupens nål (sida 42).
- ➔ Fingeravtryck och damm på en skiva kan orsaka buller och att ljudet hoppar. Använd en separat inköpt skivrengörare för att rengöra skivor (sida 41).
- ➔ Rengör nålen (sida 41).
- ➔ Om nålen är sliten, byt ut den (sida 41).
- ➔ Placera enheten så lång borta från teven, mikron och andra apparat som utstrålar elektromagnetiska vågor som det går.

### Tonhöjden är fel.

- ➔ Välj rotationshastighet som anges på skiva (sida 42).

### Ljudet hoppar.

- ➔ Vibrationer kan orsaka hoppande. Placera denna enhet på en stabil plats.
- ➔ Ren skivan.
- ➔ Använd inte repiga skivor.

### Tonarmen rör sig inte även om START-knappen har tryckts.

- ➔ Flytta klämman på tonarmens hållare åt höger för att öppna den.

### Tonarmen sänks inte.

- ➔ Använd armlift-spaken för att sänka tonarmen.

### Tonarmen flyttas till en annan position än till skivans yttre kant.

- ➔ Vrid valomkopplaren för att välja skivans storlek.

## Specifikationer

### Skivtallrik

Drivrutinsystem .....	Banddrivrutin
Motor .....	DC-motor
Rotationshastighet .....	33 1/3 rpm, 45 rpm
Svaj .....	0,2 % eller mindre
Signal-till-brus-förhållande .....	67 dB(A) eller högre (20 kHz LPF)
Skivtallrik .....	Gjuten harts, diameter 290 mm

### Tonarm

Typ .....	Statiskt balanserad rak tonarm
Effektiv tonarmlängd .....	207,9 mm
Spänningskraft .....	3,5 g

### Patron

Typ .....	VM (ekvivalent med MM)
Utmatningsspänning .....	3,5 mV (1 kHz, 5 cm/s)
Spänningskraft .....	3,5 ±0,5 g
Patronvikt .....	5 ±0,3 g
Vikt av inkluderad tonarmsskal .....	10 g (inklusive skruvar, muttrar och kablar)

- En Audio-Technica AT3600L VM typ patron är installerad i enheten.  
Anmärkning: VM-patroner har samma karakteristik som MM-patroner.
- Ersättningsnål: Audio-Technica ATN3600L

### GIV AKT

Patronen kan inte bytas ut.

### Utmatningsspänning

PHONO EQ THRU .....	2,5 mV
PHONO EQ ON .....	150 mV
Utgångskontakter .....	RCA

### Allmänt

Ström från nätadaptern	
Ingång .....	AC 100 V – AC 240 V, 50–60 Hz
Utgång .....	DC 12 V, 500 mA
Effektförbrukning	
Viloläge .....	0,2 W eller mindre
På (START) .....	6,0 W eller mindre
Vikt .....	3,5 kg
Mått (B × H × D, inklusive utskjutande delar)	
Med dammskyddet stängt ...	420 mm × 105 mm × 355 mm
Med dammskyddet öppet ...	420 mm × 360 mm × 380 mm
Med dammskyddet bort .....	420 mm × 95 mm × 355 mm

- Prestandadata är specificerade vid 20 °C.

### Medföljande tillbehör

- Gummimatta × 1
- 45 RPM-adaptör × 1
- Dammskydd × 1
- Dammskydd gängjärn × 2
- RCA-ljudkabel × 1
- Nätadaptern (GPE006D-120050-Z) × 1
- Bruksanvisning (detta dokument) × 1
  - Se sida 51 för information om garantin.
- Specifikationer och utseende kan ändras utan föregående meddelande.
- Vikt och mått är ungefärliga.
- Bilder i denna Användarmanual kan skilja sig lite från produktionsmodellerna.



## 目次

安全にお使いいただくために.....	44
お使いになる前に.....	45
設置.....	45
接続.....	46
各部の名称.....	46
レコードの取り扱い.....	47
基本操作.....	47
ダストカバー.....	48
レコード針について.....	48
困ったときは.....	48
仕様.....	49
保証とアフターサービス（よくお読みください）..	51

### 音のエチケット

楽しい音楽も、場合によっては大変気になるものです。静かな夜間には小さな音でもよく通り、特に低音は床や壁などを伝わりやすく、思わぬところに迷惑をかけてしまうことがあります。



適当な音量を心がけ、窓を閉めたりヘッドホンを使用するなどして、快適な生活環境を守りましょう。

このマークは音のエチケットのシンボルマークです。

記載されている会社名、製品名、ロゴマークは各社の商標または登録商標です。

## 安全にお使いいただくために

製品を安全に正しくお使いいただき、あなたや他の人々への危害や財産への損害を未然に防止するために、以下の注意事項をよくお読みください。

	<b>警告</b> 以下の内容を無視して誤った取り扱いをすると、人が死亡または重傷を負う可能性が想定される内容を示しています。
	<p><b>電源プラグをコンセントから抜く</b></p> <p>万一、異常が起きたら</p> <ul style="list-style-type: none"> <li>● 煙が出たり、変なにおいや音がするときは</li> <li>● 機器の内部に異物や水などが入ったときは</li> <li>● この機器を落としたり、カバーを破損したときは</li> </ul> <p>すぐに機器本体の電源スイッチを切り、必ず AC アダプターの電源プラグをコンセントから抜いてください。異常状態のまま使用すると、火災・感電の原因となります。販売店またはティアック修理センター（裏表紙に記載）に修理をご依頼ください。</p>
	<p><b>禁止</b></p> <p>AC アダプターのコードを傷つけない AC アダプターのコードの上に重いものをのせたり、コードを壁や棚との間に挟み込んだり、本機の下敷きしない AC アダプターのコードを無理に曲げる、ねじる、引っ張る等の行為や加工、熱器具に近づけて加熱したりしない コードが傷んだまま使用すると火災・感電の原因となります。 万一、AC アダプターのコードが破損したら（芯線の露出、断線など）、販売店またはティアック修理センター（裏表紙に記載）をご依頼ください。</p> <p>付属の AC アダプターを他の機器に使用しない 故障、火災、感電の原因となります。</p> <p>交流 100～240 ボルト以外の電圧で使用しない この機器を使用できるのは日本国内のみです。表示された電源電圧（交流 100 ボルト）以外の電圧で使用しないでください。また、船舶などの直流（DC）電源には接続しないでください。火災・感電の原因となります。</p> <p>この機器を設置する場合は、放熱をよくするために、壁や他の機器との間は 20cm 以上離して置くラックなどに入れるときは、機器の天面から 35cm 以上、背面から 10cm 以上のすきまをあけるすきまをあげないと内部に熱がこもり、火災の原因となります。</p> <p>この機器の通風孔などから内部に金属類や燃えやすい物などを差し込んだり、落としたりしない 火災・感電の原因となります。</p>
	<p><b>指示</b></p> <p>この機器の通風孔をふさがない 通風孔をふさぐと内部に熱がこもり、火災の原因となります。</p>
	<p><b>禁止</b></p> <p>AC アダプターの電源プラグにほこりをためない AC アダプターの電源プラグとコンセントの間にゴミやほこりが付着すると、火災・感電の原因となります。定期的（年 1 回くらい）に AC アダプターの電源プラグを抜いて、乾いた布でゴミやほこりを取り除いてください。</p>
	<p><b>禁止</b></p> <p>機器の上に花びんや水などが入った容器を置かない 内部に水が入ると火災・感電の原因となります。</p>
	<p><b>分解禁止</b></p> <p>この機器のカバーは絶対に外さない カバーを開けたり改造すると、火災・感電の原因となります。 内部の点検・修理は販売店またはティアック修理センター（裏表紙に記載）にご依頼ください。</p> <p>この機器を改造しない 火災・感電の原因となります。</p>

## お使いになる前に

ティアック製品をお買い上げいただき、誠にありがとうございます。  
ご使用になる前にこの取扱説明書をよくお読みください。  
また、お読みになったあとは、いつでも見られるところに大切に保管してください。  
未永くご愛用くださいますよう、お願い申し上げます。

### 付属品の確認

万一、付属品(49ページ)に不足や損傷がありましたら、お買い上げになった販売店、または弊社 AV お客様相談室(裏表紙に記載)にご連絡ください。

### 使用上の注意

- ダストカバーの上には物を置かないでください。特に再生中は、振動でノイズが発生したり、物が落下する恐れがあります。
- 直射日光が当たる場所や暖房器具の近くなど、温度が高くなる場所に置かないでください。また、アンプなど熱を発生する機器の上には置かないでください。変色や変形、故障の原因となります。
- 極端に温度が低い場所や、湿気やほこりの多い場所には置かないでください。

### お手入れ

本体のキャビネットやダストカバーの表面に付着した汚れは、薄めた中性洗剤を少し含ませた柔らかい布で拭いてください。  
化学ぞうきんやベンジン、シンナーなどで拭かないでください。表面の光沢を損なう原因となります。

**△ お手入れは安全のため電源プラグをコンセントから抜いて行ってください。**

### ユーザー登録について

TEACのウェブサイトにて、オンラインでのユーザー登録をお願いいたします。

<https://teac.jp/jp/signup>

## 設置

電源はスタンバイの状態で行ってください。  
(46ページ **D**)





### 1 水平な場所に置く。

本機の脚は高さ調整ができないので、水平な場所に置いてください。

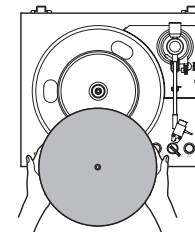
### 2 ゴムマットをターンテーブル(プлатター)に載せる。

付属のゴムマットをターンテーブル(プлатター)に載せて使用してください。



<b>注意</b> 以下の内容を無視して誤った取り扱いをすると、人が傷害を負う可能性が想定される内容および物的損害のみの発生が想定される内容を示しています。	
 電源プラグをコンセントから抜く	移動させる場合は、電源をスタンバイにし、必ず AC アダプターの電源プラグをコンセントから抜き、外部の接続ケーブルを外す コードが傷つき、火災・感電の原因や、引っ掛けてけがの原因になることがあります。 旅行などで長期間この機器を使用しないときやお手入れの際は、安全のため必ず AC アダプターの電源プラグをコンセントから抜く 通電状態の放置やお手入れは、漏電や感電の原因となる場合があります。
 指示	オーディオ機器を接続する場合は、各々の機器の取扱説明書をよく読み、電源を切り、説明に従って接続する また、接続は指定のケーブルを使用する それ以外の物を使用すると、故障、火災、感電の原因となります。 電源を入れる前には、音量を最小にする 突然大きな音が出て聴力障害などの原因となる場合があります。 この機器はコンセントの近くに設置し、AC アダプターの電源プラグは簡単に手が届くようにする 異常が起きた場合は、すぐに AC アダプターの電源プラグをコンセントから抜いて、完全に電源が切れるようにしてください。
 禁止	この機器には、付属の AC アダプターを使用する それ以外の物を使用すると、故障、火災、感電の原因となります。 ぐらついた台の上や傾いた所など不安定な場所に置かない 湿気やほこりの多い場所に置かない。風呂、シャワー室では使用しない 調理台や加湿器のそばなど油煙や湯気があたる場所に置かない 火災・感電やけがの原因となる場合があります。
 禁止	AC アダプターの電源プラグを抜くときは、AC アダプターの電源コードを引っ張らない コードが傷つき、火災・感電の原因となる場合があります。 必ずプラグを持って抜いてください。
 禁止	濡れた手で AC アダプターの電源プラグを抜き差ししない 感電の原因となる場合があります。

## 接続

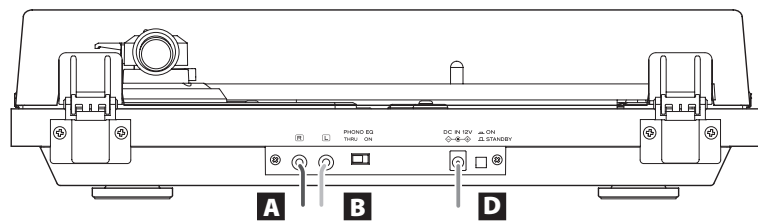

アンプなどの音声入力端子に接続  
PHONO EQ を ON にする  
アンプなどの PHONO 入力に接続  
PHONO EQ を THRU にする



### ⚠ 接続時の注意

- 全ての接続が終わってから電源プラグを差し込んでください。
- 接続する機器の取扱説明書をよく読み、説明に従って接続してください。

### A アナログ音声出力端子 (L/R)

アナログの音声が出力されます。  
PHONO EQ スイッチの設定で出力信号が切り替わります。  
付属または市販のオーディオケーブルを使って、各機器と本機の出力端子を接続してください。



### B 音声出力設定スイッチ (PHONO EQ)

**ON**  
内蔵されたイコライザアンプで増幅された信号がアナログ音声出力端子 (L/R) から出力されます。

**THRU**  
MM カートリッジの信号を直接アナログ音声出力端子 (L/R) から出力します。  
PHONO 入力のある機器に接続してお使いください。

- 出荷時は「ON」に設定されています。

#### 注意

「ON」の状態では、アンプなどの PHONO 入力に接続すると、スピーカーやヘッドホンから大音量が出力され、機器が破損したり聴覚障害の原因となります。

### C DC 入力端子

他の全ての接続が終わったら、付属の AC アダプター (GPE006D-120050-Z) をこのジャックに接続してください。  
次に、AC アダプターのプラグを交流 100 ~ 240V の電源コンセントに差し込んでください。

- 付属の AC アダプター (GPE006D-120050-Z) 以外は使わないでください。
- 付属の AC アダプターはブレード交換式となっています。居住地域に適合するブレードを装着してご使用下さい。

⚠ 交流 100 ~ 240 ボルト以外の電圧で使用しないでください。火災・感電の原因になります。

⚠ 電源の抜き差しは、必ずプラグを持って行ってください。

⚠ 長期間使用しないときは、コンセントから電源プラグを抜いておいてください。

### D 電源ボタン (STANDBY/ON)

電源スタンバイと電源オンを切り換えます。

## 各部の名称

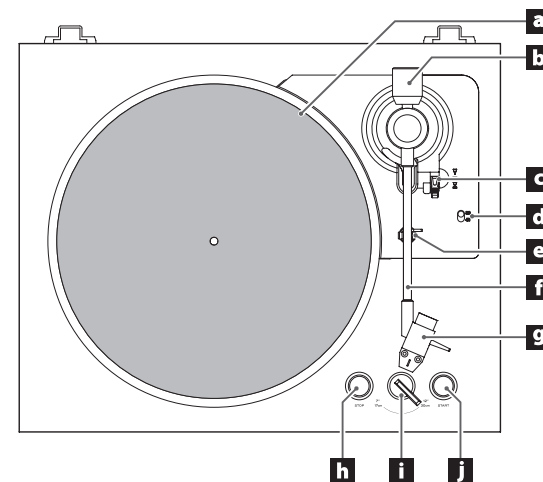

### a ターンテーブル (プラッター)

レコード盤をターンテーブル (プラッター) の中心にはめてください。

### b カウンターウェイト

### c アームリフターレバー

トーンアームを上げ下げするときに使用します。  
通常は下げた状態にしてください。

### d 回転数切換スイッチ

再生するレコード盤に指定されている回転数を選んでください。

### e トーンアームホルダー

トーンアームの支持台です。レコードを再生する前に、留め具を右にずらすようにしてはずしてください。

### f トーンアーム

### g ヘッドシェル

### h ストップボタン (STOP)

レコードの再生を終了します。

### i レコードサイズ選択つまみ

再生するレコードのサイズを選択してください。

### j スタートボタン (START)

レコードの再生を開始します。

## レコードの取り扱い

### レコードの持ち方

レコードを持つとき、レコードジャケットから取り出すときは、音溝部分に手を触れないように、レーベル部と外周部分を支えて持つか、両手でレコードの外周部分をはさむように持ってください。

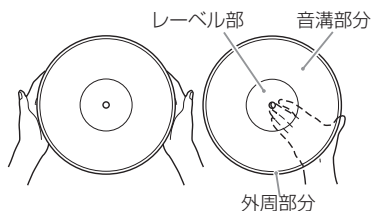

### お手入れ

- 指紋やほこりがつくと、雑音や音飛びの原因となり、レコードや針を傷めます。市販のレコードクリーナーなどでクリーニングしてください。レコードクリーナー以外のベンジン、シンナーなどで絶対に拭かないでください。これらの化学薬品で表面が侵されることがあります。
- レコードクリーナーを使用する場合は、音溝に沿って円を描くように拭き取ってください。



### 使用上の注意

- 直射日光が当たる場所や、高温多湿な場所には置かないでください。長時間放置すると、そりやカビが生えるなどの原因となります。
- レコードは、何枚も積み重ねたり、重いものをのせたりしないでください。また、斜めにして長時間放置しないでください。そりや破損の原因となります。
- 音溝部は、硬いものに直接触れないようにしてください。傷の原因となります。
- 再生が終わったレコードは、必ずレコードジャケットに入れて保管してください。そのまま放置すると、そりやキズの原因となります。
- ヒビが入ったレコードは使用しないでください。

### レコードを再生する

- カートリッジ針の保護キャップをはずした状態でお使いください。

#### 1 リアパネルの電源ボタン (STANDBY/ON) を押して、電源をオンにする。

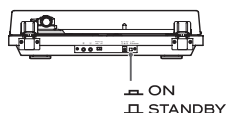

#### 2 ゆっくりとダストカバーを開ける。

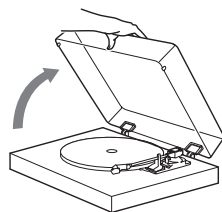

- ⚠️ ダストカバーを開閉するときは、手などははさまないようにご注意ください。

#### 3 ターンテーブル (プлатター) にレコードをのせる。

ドーナツ (EP) 盤を再生する場合は、付属の EP アダプターをご使用ください。

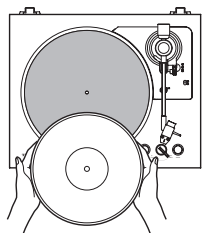

## 基本操作

#### 4 レコードサイズ選択つまみを回してレコードのサイズを選択する。

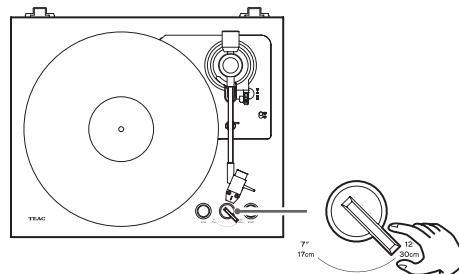

#### 5 レコード盤に指定されている回転数を選択する。

回転数は 33 1/3、45 回転の 2 種類あります。

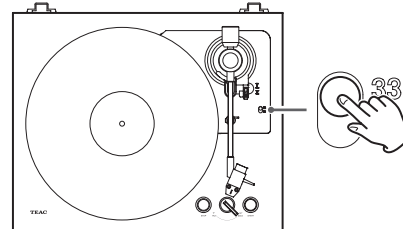

#### 6 スタートボタン (START) を押して再生を開始する。

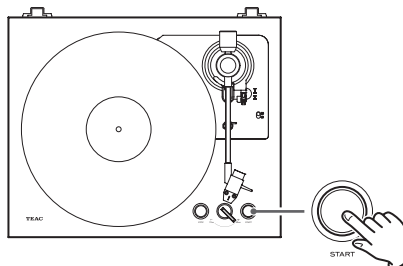

ターンテーブル (プлатター) が回転し、トーンアームがレコードの外周に移動し、針先がレコード盤において再生がはじまります。

- 再生中はダストカバーを閉めてください。不意な接触による針飛びや、外部からの音圧を遮断するため、ノイズが起きにくくなります。
- この再生動作は、途中で止めることはできません。

- ⚠️ ダストカバーの上には物を置かないでください。

### 注意

- 再生中はトーンアームやレコード盤に触れないでください。針先の破損やレコード盤の損傷の原因となります。
- 再生中は無理にターンテーブル (プлатター) の回転を止めないでください。本製品は DJ タイプのターンテーブル (ダイレクトドライブ方式) ではありませんので、このような動作をすると故障の原因となります。

レコードの再生時に音を大きくしすぎると、ハウリングが起こることがあります。その場合は、アンプの音量を下げてください。

### 再生が終わったら

レコードの最内周までトーンアームが移動すると、トーンアームが自動で上がり、トーンアームホルダーの位置に戻りターンテーブル (プлатター) の回転が止まります。

### 途中のトラックから再生を開始する

- アームリフターレバーを使ってトーンアームを上げる。
- トーンアームを動かして、カートリッジの針を再生するトラックに移動させる。  
トーンアームがレコード上に移動するとターンテーブル (プлатター) が回転します。
- アームリフターレバーを使ってトーンアームを下げる。  
トーンアームがゆっくり下がり、針先がレコード盤において再生がはじまります。

## 基本操作 ( 続き )

### 途中で再生をやめる

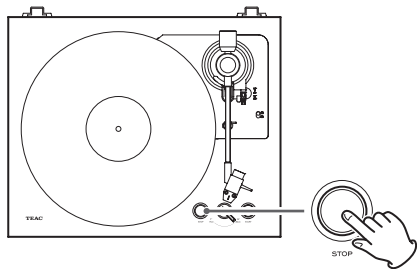

再生中にストップボタン (STOP) を押し、トーンアームが上に上がり、トーンアームホルダーの位置に戻りターンテーブル ( プラッター ) の回転が止まります。

## ダストカバー

### ダストカバーの取り付け

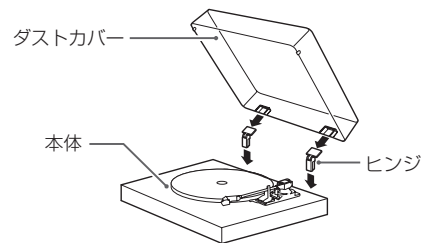

**1** 本体背面の左右両端にあるヒンジ差し込み部にヒンジを合わせて、奥まではめ込みます。

**2** ヒンジの上部にダストカバーのヒンジ差し込み部を合わせ、はめ込みます。

- 再生中はダストカバーを閉めてください。不用意な接触による針飛びや、外部からの音圧を遮断するため、ノイズが起きにくくなります。
- レコードの再生中に開閉しないでください。針飛びなどの原因となります。
- ホコリがかぶらないように、通常は閉めてください。

### ダストカバーの外し方

ダストカバーの両端を持ち、ゆっくり上へ引き、ヒンジごと本体から外します。さらにダストカバーからヒンジを外します。

### ダストカバーの開閉

#### 開くとき

ダストカバーの前端を持って、カバーが止まるまで軽く持ち上げて開きます。ダストカバーは開いたままの状態になります。

#### 閉めるとき

ダストカバーをゆっくりと下ろします。

- ⚠️ **ダストカバーを開閉するときは、指などを挟まないようにご注意ください。**

## レコード針について

- レコード針が曲がる ( 破損する ) と、音溝を正確にトレースできなくなります。レコード盤を傷めたり、故障の原因にもなりますので、レコード針は丁寧に取扱ってください。
- レコード針のお手入れは、市販のレコード針専用クリーナーを必ずお使いください。レコード針専用クリーナー以外を使った場合、レコード針が破損する恐れがあります。

### レコード針の交換

レコード針の針先が摩耗すると、音質が劣化するだけでなくレコード盤を傷める原因となります。再生時間400時間を目安に当社指定の交換針にお取替えください。

オーディオテクニカ社製交換針「ATN3600L」をお求めください。

- 本機に装着されているカートリッジは、オーディオテクニカ社製「AT3600L」(VM型)です。
- 交換方法は、交換針の取扱説明書に従って交換してください。

#### 注意

- 突然大きな音が出ることがありますので、機器の電源を切ってから交換してください。
- 手や機器を傷付けないよう、ご注意ください。
- 小さなお子様があやまってレコード針を飲み込まないよう、ご注意ください。
- お客様の不注意や外部要因による針折れなどは、保証の対象外となりますのでご注意ください。

⚠️ **カートリッジの交換はできません。**

## 困ったときは

本機の調子がおかしいときは、修理を依頼される前に以下の内容をもう一度チェックしてください。また、本機以外の原因も考えられますので、接続した機器の使用方法も併せてご確認ください。

それでも正常に動作しない場合は、お買い上げの販売店またはティアック修理センター ( 裏表紙に記載 ) にご連絡ください。

#### 電源が入らない

- ➔ ACアダプターをコンセントに差し込んでください。電源ボタンを押して電源をオンにしてください。(46 ページ)

#### 音がしない

- ➔ 本機のアナログ音声出力端子をアンプなどの音声入力端子に接続している場合、音声出力設定スイッチ (PHONO EQ) の設定を「ON」にして下さい。(46 ページ)

#### 再生できない、雑音が入る

- ➔ 保護キャップをはずしてください。(47 ページ)
- ➔ 指紋やほこりがつくと、雑音や音飛びの原因となります。市販のレコードクリーナーなどでクリーニングしてください。(47 ページ)
- ➔ レコード針をクリーニングしてください。(48 ページ)
- ➔ レコード針が摩耗していたら、交換してください。(48 ページ)
- ➔ テレビや電子レンジなど、電磁波を出すものからはできるだけ離して設置してください。

#### 音程がおかしい

- ➔ レコード盤に指定されている回転数を選んでください。(47 ページ)

#### 音飛びする

- ➔ 震動を与えると音飛びします。本機は安定した場所に設置してください。
- ➔ レコード盤の汚れをクリーニングしてください。
- ➔ 傷が付いたレコードは使わないでください。

スタートボタン (START) を押し、トーンアームが動かない

- ➔ トーンアームホルダーの留め具を右にずらすようにしてはってください。

#### トーンアームが下がらない

- ➔ アームリフターレバーを使ってトーンアームを下げてください。

レコードの外周ではない位置にトーンアームが移動する

- ➔ レコードサイズ選択つまみを回してレコードのサイズを選択してください。



## 仕様

### ターンテーブル ( プラッター ) 部

駆動方式..... ベルトドライブ  
モータ ..... DC モータ  
回転数 ..... 33 1/3rpm, 45rpm  
ワウ・フラッター ..... 0.2% 以下  
SN 比 ..... 67 dB 以上  
(A-weighted, 20kHz LPF)  
ターンテーブル ( プラッター ) ..... モールド樹脂製  
直径 290mm

### トーンアーム部

トーンアーム形式  
スタティックバランス ストレート型トーンアーム  
実効トーンアーム長 ..... 207.9 mm  
針圧 ..... 3.5g

### カートリッジ部

形式 ..... VM 型 (MM 型と同等)  
出力電圧 ..... 3.5 mV (1 kHz, 5 cm/s)  
針圧 ..... 3.5 ±0.5 g  
カートリッジ質量 ..... 5 ±0.3 g  
付属ヘッドシエル質量 ..... 10 g  
(ネジ、ナット、ワイヤー含む)

- 本機に装着されているカートリッジは、オーディオテクニカ製「AT3600L」(VM 型) です。  
※VM 型は MM 型と同じ特性です。
- レコード交換針型番：  
オーディオテクニカ社製 ATN3600L

### 注意

カートリッジの交換はできません。

### 出力電圧

PHONO EQ THRU ..... 2.5 mV  
PHONO EQ ON ..... 150 mV  
出力端子 ..... RCA ジャック

### 一般

AC アダプター電源  
入力 ..... AC 100 V ~ AC 240 V, 50-60 Hz  
出力 ..... DC 12 V, 500 mA  
消費電力  
スタンバイ ..... 0.2 W 以下  
オン (START) ..... 6.0 W 以下  
質量 ..... 3.5 kg  
外形寸法 (幅、高さ、奥行) (突起部を含む)  
ダストカバー閉めた場合  
420 × 105 × 355 mm  
ダストカバー開けた場合  
420 × 360 × 380 mm  
ダストカバー外した場合  
420 × 95 × 355 mm

- 性能データは、20℃で規定しています。

### 付属品

ゴムマット x 1  
ドーナツ盤用アダプター x 1  
ダストカバー x 1  
ダストカバー取付用ヒンジ x 2  
RCA オーディオケーブル x 1  
AC アダプター (GPE006D-120050-Z) × 1  
取扱説明書 (保証書付き) (本書) x 1

仕様及び外観は改善のため予告なく変更することがあります。  
取扱説明書のイラストが一部製品と異なる場合があります。

## Warranty provisions (United States and Canada only)

### Length of Warranty

The parts and labor warranty will be effective for one (1) year from the date of the original purchase for products not used for commercial purposes. For products used commercially, the warranty is ninety (90) days for magnetic heads and optical pickups, one (1) year for all other parts and ninety (90) days for labor.

### Who Is Covered Under This Warranty

This warranty is valid only in the United States or Canada, dependent upon the country in which original purchase was made, and enforceable only by the original purchaser within the country in which the purchase was made. This warranty is not valid if the product was purchased through an unauthorized dealer.

### What Is Not Covered Under This Warranty

- Damage to or deterioration of the external cabinet.
- Damage resulting from accident, misuse, abuse, or neglect.
- Damage resulting from failure to follow instructions contained in the products owners' manual or otherwise provided with the product.
- Damage occurring during shipment of the product (Claims must be presented to the carrier).
- Damage resulting from the repair or attempted repair by anyone other than TEAC or an authorized TEAC service station.
- Damage resulting from modification or attempted modification of product not authorized by TEAC.
- Damage resulting from causes other than product defects, including lack of technical skills, competence, or experience of the user.
- Damage to any unit that has been altered or which the serial number has been defaced, modified or removed.

### What TEAC Will Pay For

TEAC will pay all labor and material expenses for items covered by the warranty. Payment of shipping charges is covered in the next section.

### How To Obtain Warranty Service

Your unit must be serviced by an authorized TEAC service station within the country in which the product was purchased. If you are unable to locate an authorized service station in your area, please contact TEAC at the applicable address shown at the end of this warranty statement. PLEASE DO NOT RETURN YOUR UNIT TO TEAC WITHOUT OUR PRIOR AUTHORIZATION. You must pay shipping charges if it is necessary to ship the product for service. However, if the necessary repairs are covered by warranty, we will pay the return shipping charges to any destination within the country in which the product was purchased. Whenever warranty service is required, you must present the original dated sales receipt, or other proof indicating the purchase place and date, as proof of warranty coverage.

### LIMITATION OF IMPLIED WARRANTIES

ALL IMPLIED WARRANTIES, INCLUDING WARRANTIES OF MERCHANTABILITY AND FITNESS FOR A PARTICULAR PURPOSE, ARE LIMITED IN DURATION TO THE LENGTH OF THIS WARRANTY.

### EXCLUSION OF DAMAGES

TEAC'S LIABILITY FOR ANY DEFECTIVE PRODUCT IS LIMITED TO REPAIR OR REPLACEMENT OF THE PRODUCT, AT TEAC'S OPTION. TEAC SHALL NOT BE LIABLE FOR DAMAGE BASED UPON INCONVENIENCE, LOSS OF USE OF THE PRODUCT, INTERRUPTED OPERATION, COMMERCIAL LOSS OR LOST PROFITS, OR ANY OTHER DAMAGES, WHETHER INCIDENTAL, CONSEQUENTIAL, PUNITIVE OR OTHERWISE.

SOME STATES OR PROVINCES DO NOT ALLOW LIMITATIONS ON HOW LONG AN IMPLIED WARRANTY LASTS AND/OR DO NOT ALLOW THE EXCLUSION OR LIMITATION OF INCIDENTAL OR CONSEQUENTIAL DAMAGES, SO THE ABOVE LIMITATIONS AND EXCLUSIONS MAY NOT APPLY TO YOU.

THIS WARRANTY GIVES YOU SPECIFIC RIGHTS, AND MAY VARY FROM SOME OF THE RIGHTS PROVIDED BY LAW. THESE RIGHTS MAY VARY FROM STATE TO STATE OR PROVINCE TO PROVINCE.

## Conditions de garantie (États-Unis et Canada uniquement)

### Durée de la garantie

La garantie pièces et main d'œuvre sera valable un (1) an à compter de la date d'achat initial des produits non utilisés dans un but commercial. Pour les produits à utilisation commerciale, la garantie des têtes magnétiques et capteurs optiques est de quatre-vingt dix (90) jours, elle est d'un (1) an pour les autres pièces et quatre-vingt dix (90) jours pour la main d'œuvre.

### Bénéficiaire de la garantie

Cette garantie n'est valable qu'aux États-Unis et au Canada, selon le pays d'achat initial, et ne s'applique qu'à l'acquéreur initial dans le pays d'achat.

Cette garantie n'est pas valable si le produit a été acheté auprès d'un revendeur non autorisé.

### Ce qui n'est pas couvert par cette garantie

- Les dommages ou détériorations du boîtier externe.
- Les dommages résultant d'un accident, d'une mauvaise utilisation, d'un abus ou d'une négligence.
- Les dommages résultant du non-respect des instructions contenues dans le mode d'emploi du produit ou fournies avec le produit.
- Les dommages survenus durant le transport du produit (les réclamations doivent être adressées au transporteur).
- Les dommages résultant d'une réparation ou tentative de réparation effectuée par toute personne extérieure au service après-vente TEAC ou agréé par TEAC.
- Les dommages résultant d'une modification ou tentative de modification de produit non autorisée par TEAC.
- Les dommages résultant de causes autres que des défauts de produit, y compris le manque d'aptitude technique, de compétence ou d'expérience de l'utilisateur.
- Les dommages de toute unité ayant été modifiée ou dont le numéro de série a été effacé, modifié ou retiré.

### Frais pris en charge par TEAC

TEAC prendra en charge tous les frais de pièces et main d'œuvre pour les articles couverts par la garantie. Les frais d'expédition sont évoqués dans la section suivante.

### Comment obtenir une intervention sous garantie

Votre unité doit être réparée par un service après-vente agréé par TEAC dans le pays d'achat du produit. Si vous ne trouvez pas de service après-vente agréé dans votre région, veuillez contacter TEAC à l'adresse appropriée donnée à la fin de cette garantie. VEUILLEZ NE PAS RENVoyer VOTRE UNITÉ CHEZ TEAC SANS NOTRE AUTORISATION PRÉALABLE. Si le produit doit être renvoyé pour réparation, les frais d'expédition sont à votre charge. Toutefois, si les réparations nécessaires sont couvertes par la garantie, nous prendrons à notre charge les frais de retour vers toute destination dans le pays d'achat du produit. Lorsqu'une réparation sous garantie est requise, vous devez présenter comme preuve de couverture par la garantie la facture d'achat originale datée ou une autre preuve d'achat mentionnant le lieu et la date d'achat.

### LIMITATION DES GARANTIES IMPLICITES

TOUTES LES GARANTIES IMPLICITES, Y COMPRIS LES GARANTIES DE QUALITÉ MARCHANDE ET D'ADÉQUATION À UN USAGE PARTICULIER, SONT LIMITÉES À LA DURÉE DE CETTE GARANTIE.

### EXCLUSION DE DOMMAGES

LA RESPONSABILITÉ DE TEAC VIS-À-VIS DE TOUT PRODUIT DÉFECTUEUX EST LIMITÉE À LA RÉPARATION OU AU REMPLACEMENT DU PRODUIT, AU GRÉ DE TEAC. TEAC NE POURRA ÊTRE TENU POUR RESPONSABLE DE QUELCONQUES DOMMAGES SE RAPPORTANT AU DÉRANGEMENT, À LA PERTE D'USAGE DU PRODUIT, À L'INTERRUPTION DE L'UTILISATION, AUX PERTES COMMERCIALES OU DE PROFITS, NI D'AUCUN AUTRE DOMMAGE, QU'IL SOIT ACCESSOIRE, INDIRECT, PUNITIF OU AUTRE.

CERTAINS ÉTATS OU PROVINCES N'AUTORISENT PAS DE LIMITATIONS DE DURÉE D'UNE GARANTIE IMPLICITE ET/OU N'AUTORISENT PAS L'EXCLUSION OU LA LIMITATION DES DOMMAGES ACCESSOIRES OU INDIRECTS, AUQUEL CAS LES LIMITATIONS ET EXCLUSIONS CI-DESSUS PEUVENT NE PAS VOUS ÊTRE APPLICABLES.

CETTE GARANTIE VOUS DONNE DES DROITS SPÉCIFIQUES QUI PEUVENT ÊTRE DIFFÉRENTS DE CERTAINS DROITS OCTROYÉS PAR LA LOI. CES DROITS PEUVENT VARIER D'UN ÉTAT À L'AUTRE OU D'UNE PROVINCE À L'AUTRE.



## Europe/Europa

This product is subject to the legal warranty regulations of the country of purchase. In case of a defect or a problem, please contact the dealer where you bought the product.

Ce produit est sujet aux réglementations concernant la garantie légale dans le pays d'achat. En cas de défaut ou de problème, veuillez contacter le revendeur chez qui vous avez acheté le produit.

Las condiciones de garantía de este aparato están sujetas a las disposiciones legales sobre garantía del país en el que ha sido adquirido. En caso de garantía, debe dirigirse al establecimiento donde adquirió el aparato.

Dieses Gerät unterliegt den gesetzlichen Gewährleistungsbestimmungen des Landes, in dem es erworben wurde. Bitte wenden Sie sich im Gewährleistungsfall an den Händler, bei dem sie das Gerät erworben haben.

Questo apparecchio è conforme alle norme sulla garanzia vigenti nel rispettivo Paese in cui esso è stato acquistato. Si prega di rivolgersi al proprio commerciante, presso il quale è stato acquistato l'apparecchio, nel caso in cui si voglia richiedere una prestazione in garanzia.

Dit product valt onder de wettelijke garantievoorschriften van het land waar het is aangeschaft. Neem bij een defect of probleem contact op met de leverancier waar u het product heeft gekocht.

För denna produkt gäller det lagliga garantireglerna av landet där köpet gjordes. Vid fel eller problem kontakta vänligen återförsäljaren, där du köpte produkten.

## In countries/regions other than the USA, Canada, Europe and Japan

This warranty gives you specific legal rights, and you may also have other rights that vary by country, state or province. If you have a warranty claim or request, please contact the dealer where you bought the product.

该证书赋予了顾客特定的合法权利，并且因国家，州或省等地区的不同，顾客可能拥有其他权利。如需申请或要求保修，请与购买本产品的销售店进行联系。

## 保証とアフターサービス (よくお読みください)

### ■保証書

取扱説明書の裏表紙が保証書になっています。保証書は、お買い上げの際に販売店が所定事項を記入してお渡ししておりますので、大切に保管してください。万が一販売店印の捺印やご購入日の記載が無い場合は、無償修理保証の対象外になりますので、ご購入時のレシートなどご購入店・ご購入日が確認できるものを一緒に保管してください。保証期間はご購入日より1年です。

### ■補修用性能部品の保有期間

当社は、この製品の補修用性能部品（製品の機能を維持するために必要な部品）を製造打ち切り後8年間保有しています。

### ■ご不明な点や修理に関するご相談は

修理に関するご相談、並びにご不明な点は、お買い上げの販売店または弊社サービス部門（裏表紙に記載）にお問い合わせください。

### ■修理を依頼されるときは

48ページの「困ったときは」に従って調べていただき、なお異常のあるときは使用を中止し、必ず電源プラグをコンセントから抜いて、お買い上げの販売店またはティアック修理センター（裏表紙に記載）にご連絡ください。なお、本体の故障もしくは不具合により発生した付随的損害（録音内容などの補償）の責についてはご容赦ください。

#### 保証期間中は

修理に際しましては保証書をご提示ください。保証書の規定に従って、修理させていただきます。

#### 保証期間が過ぎているときは

修理すれば使用できる場合は、ご希望により有料にて修理させていただきます。

#### 修理料金の仕組み

技術料：故障した製品を正常に修復するための料金です。  
測定機等の設備費、技術者の人件費、技術教育費が含まれています。

部品代：修理に使用した部品代金です。  
その他修理に付帯する部材等を含む場合もあります。  
その他：製品を送るために必要な送料/梱包料などがあります。

#### 修理の際にご連絡いただきたい内容

型名：アナログターンテーブル  
TN-175  
シリアルナンバー：  
お買い上げ日：  
販売店名：  
お客様のご連絡先  
故障の状況（できるだけ詳しく）

### ■廃棄するときは

本機を廃棄する場合に必要な収集費などの費用は、お客様のご負担になります。

#### 分解・改造禁止

この機器は絶対に分解・改造しないでください。この機器に対して、当社指定のサービス機関以外による修理や改造が行われた場合は、保証期間内であっても保証対象外となります。

当社指定のサービス機関以外による修理や改造によってこの機器が故障または損傷したり、人的・物的損害が生じてても、当社は一切の責任を負いません。

# 保証書

品名 および 形名	アナログターンテーブル TN-175	
機番		
保証期間	本 体	1 年
お買上げ日	年	月 日
お客様	お名前	様
	ご住所	

この保証書は、本書記載内容で無料修理を行うことをお約束するものです。お買上げの日から左記期間中に故障が発生した場合は、本書をご提示の上、取扱説明書に記載のティアック修理センターまたはお買上げの販売店に修理をご依頼ください。

お客様にご記入いただいた保証書の控えは、保証期間内のサービス活動及びその後の安全点検活動のために記載内容を利用させていただく場合がございますので、ご了承ください。

見本

販売店	所	
電話		

## 無料修理規定

- 取扱説明書、本体貼付ラベルなどの注意書に従った正常な使用状態で保証期間内に故障が発生した場合には、ティアック修理センターが無料修理いたします。
- 保証期間内に故障して無料修理を受ける場合は、本書をご提示の上、ティアック修理センターまたはお買上げの販売店に修理をご依頼ください。商品を送付していただく場合の送付方法については、事前にティアック修理センターにお問い合わせください。無償修理の対象は、お客さまが日本国内において購入された日本国内向け当社製品に限定されます。
- ご転居、ご贈答品等でお買上げの販売店に修理をご依頼になれない場合は、ティアック修理センターにご連絡ください。
- 次の場合には保証期間内でも有料修理となります。
  - ご使用上の誤りおよび不当な修理や改造による故障および損傷
  - お買上げ後の輸送・移動・落下などによる故障および損傷
  - 火災、地震、水害、落雷、その他の天災地変、公害や異常電圧による故障および損傷
  - 接続している他の機器に起因する故障および損傷
  - 業務用の長時間使用など、特に苛酷な条件下において使用された場合の故障および損傷

- メークアップ
- 本書の提示がない場合
- 本書にお買上げ年月日、お客様名、販売店名(印)の記入のない場合、あるいは字句を書き替えられた場合
- 本書は日本国内においてのみ有効です。This warranty is valid only in Japan.
- 本書は再発行いたしませんので、紛失しないよう大切に保管してください。

修理メモ

※ この保証書は、本書に明示した期間・条件のもとにおいて無料修理をお約束するものです。この保証書によって保証書を発行しているもの(保証責任者)、及びそれ以外の事業者に対するお客様の法律上の権利を制限するものではありません。保証期間経過後の修理などについてご不明の場合は、ティアック修理センターにお問い合わせください。

※ 保証期間経過後の修理、補修用性能部品の保有期間についての詳細は、取扱説明書をご覧ください。

## WARRANTY/GARANTIE (United States and Canada only/États-Unis et Canada uniquement)

Model/Modèle: **TN-175**

Serial No./N° de série \_\_\_\_\_ Owner's address/Adresse du propriétaire \_\_\_\_\_

Date of purchase/Date de l'achat \_\_\_\_\_ Dealer's name/Nom du revendeur \_\_\_\_\_

Owner's name/Nom du propriétaire \_\_\_\_\_ Dealer's address/Adresse du revendeur \_\_\_\_\_

Sample



TEAC

<b>Japan:</b> TEAC CORPORATION	1-47 Ochiai, Tama-shi, Tokyo 206-8530, Japan Phone: +81-42-356-9156
<b>USA/Latin America:</b> Onkyo U.S.A. Corporation	18 Park Way, Upper Saddle River, NJ 07458, U.S.A. Phone: +1-201-785-2600
<b>Canada:</b> TEAC AMERICA, INC.	10410 Pioneer Blvd. Suite #1 Santa Fe Springs, California 90670, U.S.A. Phone: +1-323-726-0303
<b>Europe:</b> Aqipa GmbH	Möslbichl 78, 6250 Kundl, Austria Phone: +49 89 2170 497 99

This product has a serial number located on the rear panel. Please write it here and retain this for your records.

Model name: TN-175      Serial number \_\_\_\_\_

## ティアック株式会社 〒206-8530 東京都多摩市落合 1-47 <https://teac.jp/jp/>

この製品のお取り扱い等についてのお問い合わせ <b>AV お客様相談室</b> 〒206-8530 東京都多摩市落合 1-47 <b>042-356-9235</b> 携帯電話、IP電話をご利用の場合 <b>0570-000-701</b>  固定電話をご利用の場合 <b>FAX : 042-356-9242</b> 受付時間は、10:00～12:00/13:00～17:00です。 (土・日・祝日・弊社指定休日を除く)	故障・修理や保守についてのお問い合わせ <b>ティアック修理センター</b> 〒358-0026 埼玉県入間市小谷田 858 <b>04-2901-1033</b> 携帯電話、IP電話をご利用の場合 <b>0570-000-501</b>  固定電話をご利用の場合 <b>FAX : 04-2901-1036</b> 受付時間は、9:30～17:00です。 (土・日・祝日・弊社指定休日を除く)
-----------------------------------------------------------------------------------------------------------------------------------------------------------------------------------------------------------------------------------------------------------------------------------------------------------------------------	---------------------------------------------------------------------------------------------------------------------------------------------------------------------------------------------------------------------------------------------------------------------------------------------------------------

● 住所や電話番号は、予告なく変更する場合があります。あらかじめご了承ください。