

Gebruikers handleiding NL

KETTINGZAAG 52CC

! VEILIGHEID

Instructies met een ! zijn belangrijke punten en moeten in acht genomen worden om verwondingen te voorkomen. Hiervoor vragen wij u deze instructies goed door te lezen, en allemaal op te volgen.

- veiligheidspunten in de gebruikshandleiding

! attentie

Deze instructies moeten opgevolgd worden om ongelukken te voorkomen

belangrijk

Deze instructies moeten worden opgevolgd om mechanische problemen te voorkomen.

Let op

Deze instructies kunnen handig zijn bij het gebruik van het product.

- 1) Wat zit waar
- 2) Labels op de machine
- 3) Symbolen op de machine
- 4) Veiligheids maatregelen
- 5) Monteren van de ketting en het zwaard
- 6) Brandstof en ketting olie
- 7) Bediening van de machine
- 8) Zagen
- 9) onderhoud
- 10) onderhoud van de ketting en het zwaard
- 11) specificaties

1. Wat zit waar

- 1) hendel van de kettingrem
- 2) hendel van het trekkoord
- 3) luchtfilter
- 4) choke
- 5) veiligheidsknop gas hendel
- 6) handvat achter
- 7) gas hendel
- 8) vastzetknop voor gas hendel
- 9) aan/uit knop
- 10) brandstof tank
- 11) olie tank
- 12) voorste hendel
- 13) ketting
- 14) zwaard

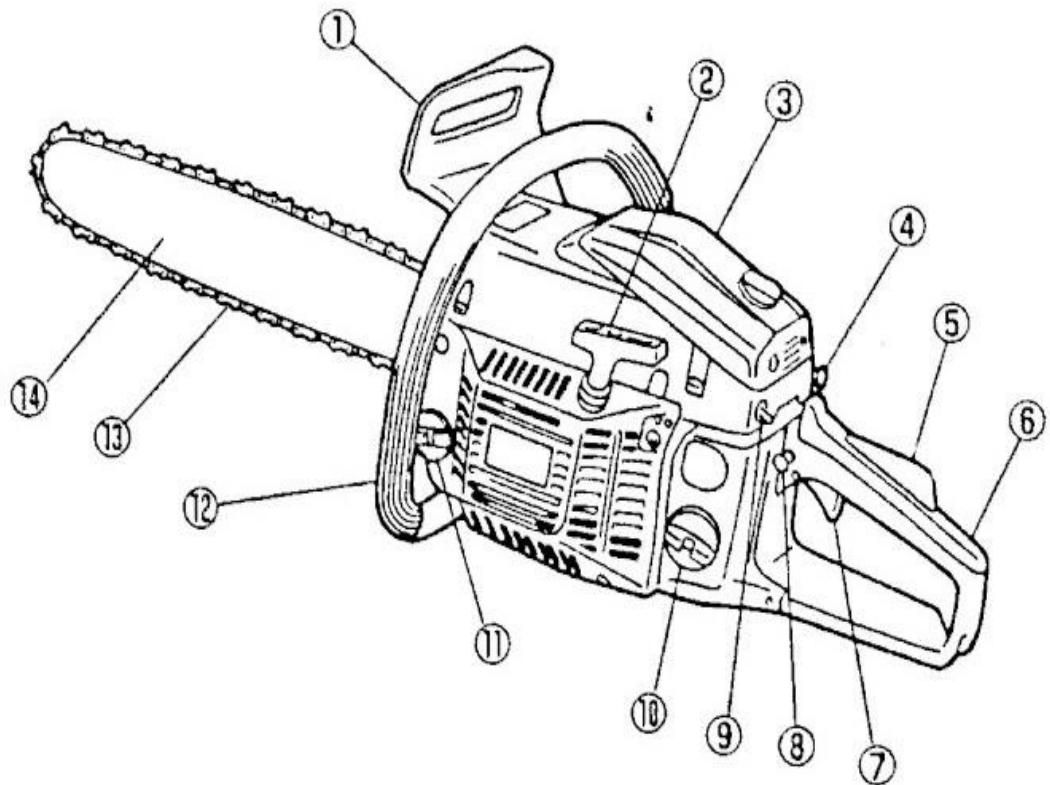

2. labels op de machine

Lees de instructies voor
het gebruik van deze machine



Draag hoofd, oor en oog bescherming .



Gebruik 2 handen voor het
bedienen van de kettingzaag



Let op! Kan terug slaan .



Attentie!



Als veiligheidslabels loslaten of onleesbaar
worden, neem dan contact op met uw verkoper.

Deze kan u nieuwe labels leveren die u
op de juiste plaats moet plakken.

belangrijk

Attentie !

Nooit het product aanpassen.
Als u het product heeft aangepast
en daarna gebruikt vervallen alle rechten.

3. symbolen op de machine

Voor veilig gebruik en onderhoud zijn
er symbolen op de machine gemaakt.
Gebruik de juiste middelen op de juiste plaats.

- a. De opening om brandstof bij te vullen
Plaats: brandstof tank



- b. De opening om ketting olie bij te vullen.
Plaats: olie dop



- c. Indicatie van de aan/uit schakelaar
Plaats: achterop links



- d. Indicatie van de choke.
Plaats: achterop rechts



- e. Indicatie van de knop om de olie
voor de ketting te verstellen
Plaats: onderop bij de kettingrem

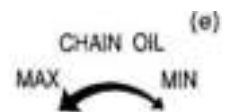

- f. De positie van de H-naald
De positie van de L-naald

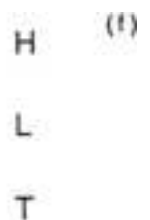

De positie van de stationair stel schroef
Plaats: achterop links

4. veiligheids maatregelen **• voor het gebruik van de machine**

a. lees eerst de gebruikshandleiding



b. om de machine veilig te kunnen gebruiken.
Gebruik de machine nooit,
onder de invloed van alcohol, bij vermoeidheid
of slaapgebrek, na gebruik van medicijnen
die het vermogen om
in te schatten kunnen beïnvloeden



c. Start de machine nooit binnenshuis.
De uitlaatgassen bevatten
schadelijke koolmonoxide.



d. Gebruik de machine nooit
onder de volgende omstandigheden:
a. Als de grond glad is of als er
geen stabiele positie behouden kan worden.
b. 's nachts of bij dichte mist,
of op enig ander moment dat het zicht
belemmert wordt op het werk gebied.
c. Tijdens stormen met onweer,
regen en harde wind.

e. Leer de machine te gebruiken
van een ervaren persoon.

f. Tekort aan slaap, moeheid of psychische
vermoeidheid leiden tot
concentratie gebrek, welke weer
kunnen leiden tot ongelukken.
Gebruik de machine in sessies van
ongeveer 10 minuten en neem

dan 10-20 minuten rust.
Het is beter om niet meer dan 2 uur
per dag de machine te gebruiken.

- g. Het is verstandig om deze handleiding bij de machine te houden, mochten er vragen ontstaan.
- h. Voeg deze handleiding toe als de machine wordt uitgeleend of verkocht.



- i. Laat kinderen of mensen die deze handleiding niet snappen de machine niet gebruiken.

• **bescherming en kleding**

1. Bij gebruik van het produkt, moet er beschermende middelen gedragen worden als:
 1. Helm
 2. Veiligheidsbril of gezichtsbeschermer
 3. Dikke werkhandschoenen
 4. Anti-slip werkschoenen
 5. Gehoorbeschermers

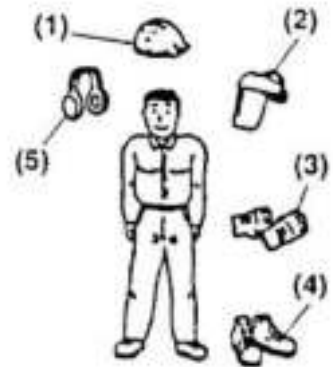

2. Het is verstandig om bij je te hebben:
 - a. Bijgevoegde gereedschappen en handleiding
 - b. Brandstof voor de kettingzaag en ketting olie
 - c. Signalering middelen (touw, borden)
 - d. Fluit (om aandacht te trekken)
 - e. Bijl (voor het verwijderen van obstakels)
3. Gebruik het product nooit als er een korte broek of sandalen gedragen worden.



• **attentie bij het gebruik van brandstof**

- a. De motor van de machine is gemaakt om op mix brandstof te lopen. Dit bevat zeer brandbare benzine. Bewaar de cherrycans niet in een ruimte waar een boiler, gasfornuis of kachel geplaatst zijn. Bewaar ze ook niet in een ruimte waar vonken kunnen voorkomen of iets anders dat de brandstof kan doen ontsteken.
- b. Tijdens het gebruik van de machine of het bijtanken hiervan is het gevaarlijk om te roken. Hou te allen tijden de ontstoken sigaret weg van de machine.
- c. Zorg dat tijdens het bijtanken de machine is uitgeschakeld. Kijk daarna goed of er in de buurt geen open vuur of vonken zijn.
- d. Als er tijdens het bijvullen wordt gemorst, de gemorste brandstof met een droge doek afvegen voor de machine weer aan te zetten.
- e. Na het bijtanken de dop van de brandstoftank weer dicht draaien. Hierna de machine ca. 3 meter van de plaats waar bijgetankt is verplaatsen voor het starten.

• **voor het starten van de motor**

- bekijk de werkomgeving
- nooit beginnen met zagen totdat er een vrije werkplek is. Dit houdt ook in een vrij pad van de vallende boom
- wees voorzichtig en houdt toeschouwers en dieren uit de buurt van de werkplek. De afstand moet ongeveer 2,5 keer de grote zijn van het te zagen object.
- Inspecteer de machine op slijtage, los zittende of kapotte onderdelen. De machine nooit gebruiken als deze kapot is of als deze verkeerd in elkaar is gezet. Wees er zeker van dat de ketting stopt als het gas wordt losgelaten.



• **tijdens het starten van de motor**

- Houdt de machine altijd stevig met 2 handen vast als de machine loopt.

- Houdt alle delen van het lichaam weg van de draaiende motor.
- Kijk voor het starten of de ketting helemaal vrij loopt.

• tijdens gebruik

- Houdt de handvaten vrij van olie en brandstof
- Raak tijdens gebruik of direct na het gebruik de uitlaat, bougie en of andere metalen delen niet aan. Hierbij is er een gevaar voor elektrocutie of ernstige brandwonden.



- Wees extreem voorzichtig met het zagen van kleine bosjes of takjes. Buigzaam materiaal kan door de ketting worden vastgegrepen en richting gebruiker worden getrokken die hierdoor in onbalans kan geraken.
- Wees bij het zagen van een tak voorzichtig, deze kan onder spanning komen te staan en breken.
- Kijk voor het omzagen van een boom of er dode takken in zitten.
- Deze kunnen er uit vallen tijdens het zagen.
- Zet de motor altijd uit voor je de machine wegzet.

• veiligheidsmaatregelen voor gebruikers bij terugslag.

! attentie

- Terugslag kan ontstaan als de top van het zwaard een object aanraakt, of als het hout zich om de ketting klemt .
Bij het aanraken van een object met de top van het zwaard kan een razend snelle reactie ontstaan, bij deze reactie zal het zwaard snel terug komen naar de gebruiker.
Als de ketting wordt omklemd door het hout is er kans dat de gebruiker richting object wordt getrokken.
In beide gevallen kan de gebruiker de controle kwijtraken en verwondingen oplopen.
- Vertrouw niet blindelings op de veiligheidsmaatregelen van de machine.
Als gebruiker moet je de volgende stappen ondernemen om de werkplek vrij te houden van ongelukken:

1. Door het principe van terugslag te begrijpen kan de gebruiker zich niet snel laten verrassen. Verrassingen dragen bij aan het aantal incidenten.
2. Houdt de zaag met een lopende motor altijd stevig vast met 2 handen. Rechter hand op de achterste hendel en linker hand op de voorste. Een stevige grip vermindert het risico op een terugslag en een goed behoud van de controle.
3. Wees er zeker van dat de werkruimte vrij van obstructies is. Laat de top van het zwaard niet in contact komen met een tak of ander object tijdens het zagen.
4. Zaag altijd met een hoog toerental.
5. Zaag nooit buiten je bereik of boven je schouders.
6. Volg de instructies van de producent voor het onderhoud en het slijpen van de ketting.
7. Gebruik alleen de zelfde of soortgelijke kettingen en zwaarden.

▪ **onderhoud**

- Om de machine in goede staat te behouden moet er regelmatig onderhoud gepleegd worden. Volg de instructies van de handleiding voor dit onderhoud.
- Stop de motor altijd bij het onderhouden van de machine.

! attentie

De metalen delen zijn heet direct na het gebruik van de machine.



- Laat al het onderhoud dat niet in de gebruikshandleiding staat over aan een gespecialiseerd persoon.

▪ **transport**

Vervoer de machine altijd met een gestopte motor. Het zwaard moet in de protectie huls zitten en naar achter wijzen. Zorg ervoor dat de uitlaat niet in contact komt met het lichaam.

5. Het installeren van het zwaard en de ketting

Een standaard pakket voor een kettingzaag bevat de volgende onderdelen:

1. Motor
2. Protectie huls voor het zwaard
3. Het zwaard
4. De ketting
5. Bougie sleutel
6. Schroevendraaier voor het afstellen van de carburator
7. Vijltje en montage schroefjes

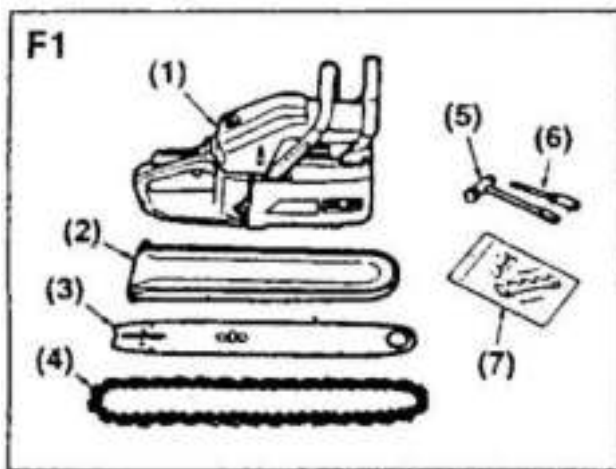

Na het openen van de doos kan het zwaard en de ketting op volgende wijze worden gemonteerd.

! attentie

De ketting heeft scherpe uiteinden. Draag dikke werkhandschoenen voor de veiligheid.

1. Trek de kettingrem naar het voorste handvat, zodat de kettingrem er niet op staat.
2. Draai de moeren los en verwijder de kettingkast.
3. Leg de ketting om het tandwiel, leg ondertussen ook het zwaard over de 2 pennen heen. Wees er zeker van dat het gat in het zwaard aan de onderkant zit. Verstel de kettingspanner zo dat deze met het gat in het zwaard is uitgelijnd.

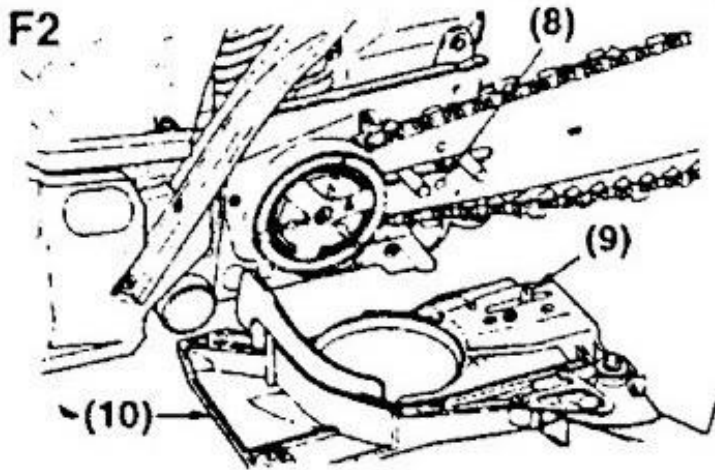

- 8. gat in het zwaard
- 9. stelschroef
- 10. ketting behuizing

Let op

Let op dat de ketting op juiste wijze is gemonteerd.

1. draai richting. Figuur F3

F3

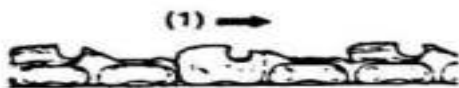

4. Leg de kettingkast weer op zijn plek en draai de moeren handvast aan.
5. Verstel de spanning op de ketting terwijl het zwaard iets omhoog wordt gehouden. Als de binnenkant van de ketting aan de onderzijde het zwaard net raakt is de spanning goed.
6. Draai de moeren goed vast (12-15 N/m). check of de ketting soepel loopt door hem met de hand te bewegen. Als het nodig is kan de spanning worden aangepast, maar moet de kettingkast wel worden losgedraaid.
7. Draai de kettingspanner vast.

F4

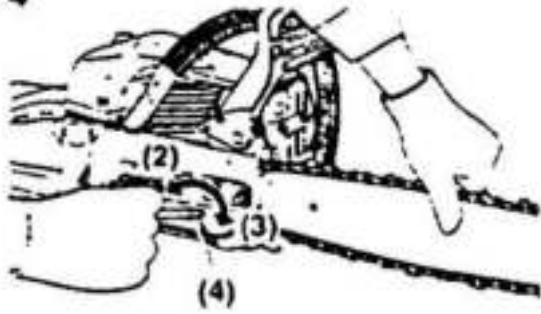

- 2) los
- 3) vast
- 4) kettingspanner

Let op

Een nieuwe ketting zal uitrekken in het begin. Check en pas de spanning aan zo nodig. Een te losse ketting zal snel van het zwaard aflopen.

6. brandstof en smering

• brandstof

Mix een normale benzine met een goede kwaliteit 2-takt olie.

Geadviseerde mix verhoudingen

Tot 20 uur gebruik	benzine	20:1 olie
Na 20 uur gebruik	benzine	25:1 olie



Mix verhouding 25:1

Benzine (l)	1	2	3	4	5
2-takt olie (ml)	40	80	120	160	200

! attentie

Houdt open vuur weg van de plek waar brandstoffen worden behandeld en of opgeslagen

Mix en bewaar brandstof alleen in een voor brandstof goedgekeurde cherrycan

Let op

De meeste motor problemen worden direct of indirect veroorzaakt door de brandstof gebruikt. Wees voorzichtig om geen motor olie of 4-takt olie te mixen.

• ketting olie

Gebruik motor olie SAE 10W-30 door het hele jaar.

F6

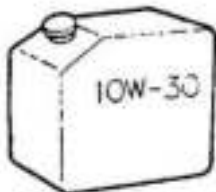

Let op

Gebruik geen gebruikte olie, dit kan schade aan de oliepomp veroorzaken.

7. bedienen van de motor

• het starten van de motor

- a. Vul de brandstof tank en de olie tank, en draai de doppen dicht. Figuur F7
- b. Zet de aan/uit schakelaar in de I stand. Figuur F8
- c. Zet het gas vast met de daarvoor bedoelde knop. Figuur F9
- d. Trek de choke uit. Figuur F10
- e. Trek aan het startkoord terwijl de machine op de grond staat. Figuur F11
- f. Als de motor start kan de choke worden terug geduwd.
- g. Laat de motor rustig warm worden.

1. Ketting olie
2. Mix brandstof
3. Aan/uit schakelaar
4. Knop om het gas vast te zetten
5. Gas hendel
6. Veiligheid gashendel
7. Choke

Let op

Bij het herstarten van een gestopte machine hoeft geen choke gebruikt te worden.

attentie

Start de kettingzaag niet in de hand gehouden. Hierdoor kan de ketting in contact komen met het lichaam. Raak de ketting niet aan als de motor loopt, deze kan uit zichzelf gaan draaien.

F7

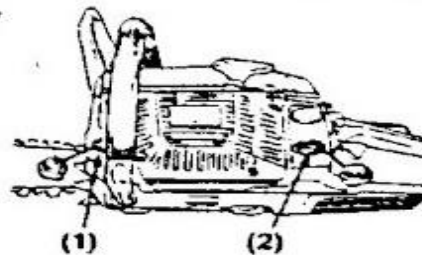

F8

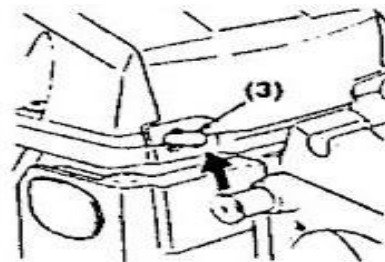

F9

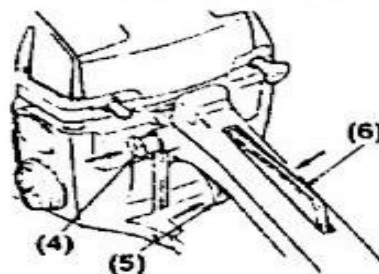

F10

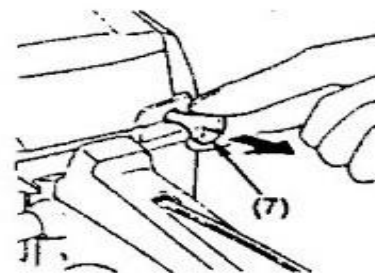

F11

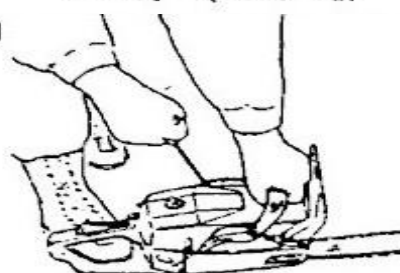

• Het checken van de olie voorraad

Laat na het starten van de motor de ketting in een medium stand ronddraaien en kijk of er olie vanaf komt. Zie figuur F12

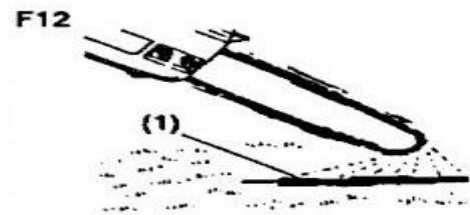

1. Ketting olie

De hoeveelheid olie kan worden aangepast door de stelschroef aan de onderzijde van de motor af te stellen. Zie figuur F13

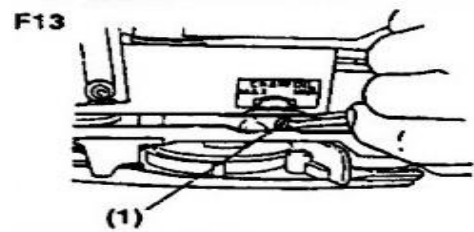

1. stelschroef

Let op
De olie tank voor de ketting zal bijna op zijn als de brandstof ook op is. Vul de olie tank iedere keer als er getankt wordt.

• Het afstellen van de carburator

De carburator die op de machine zit is in de fabriek afgesteld, maar kan nog worden afgesteld naar eigen wens. Wees er voor het afstellen zeker van dat de filters schoon zijn en de brandstof goed is gemixed.

Neem de volgende stappen voor het afstellen van de carburator.

Let op
Stel de carburator af met het zwaard en ketting gemonteerd.

Stop de motor en draai de H-naald en de L-naald helemaal in.

Draai daarna de:

H-naald 1 3/4 slag

L-naald 1 1/4 slag

Start de motor en laat deze opwarmen (niet vol gas)

Draai de L-naald langzaam met de klok mee, tot een positie waarin de motor maximaal stationair loopt. Draai nu de L-naald ¼ slag terug. Draai nu de stelschroef van de motor tegen de klok in zo dat de ketting niet draait. Als de motor stationair te langzaam loopt, draai dan met de klok mee. Probeer de zaag nu uit en stel de H-naald in voor de meeste kracht, niet voor het hoogste toerental.

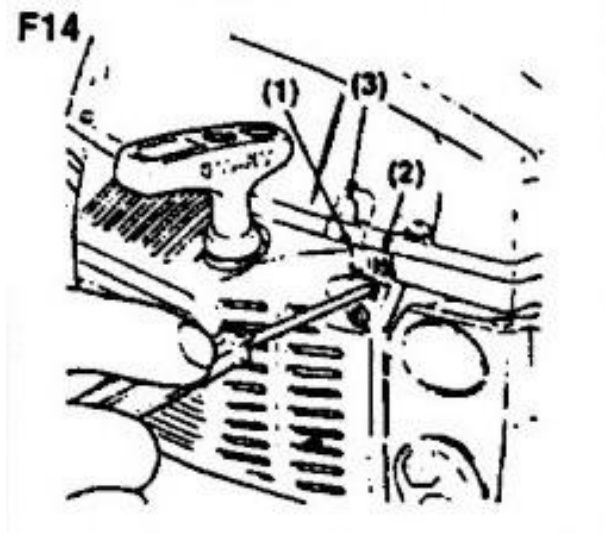

1. L-naald
2. H-naald
3. stelschroef voor het stationaire toerental

• anti vries mechanisme op de carburator

Het regelmatig bedienen van de kettingzaag bij temperaturen van 0-5°C of met hoge luchtvochtigheid, kan ijs vorming veroorzaken in de carburator. Dit kan tot gevolg hebben dat de motor weinig kracht levert of helemaal niet werkt. Deze machine is zo ontworpen dat er een ventilatie gat is achter het luchtfilter, zodat er warme lucht naar de motor kan stromen en er geen ijs vorming kan ontstaan.

Onder normale omstandigheden kan de machine gebruikt worden zoals deze uit de fabriek is gekomen. Mocht de machine gebruikt worden waar ijs vorming kan optreden moet deze in de antivries setting gezet worden voor gebruik. (Figuur F15)

• hoe om te schakelen naar de andere setting

Zet de aan/uit schakelaar in de uit stand.

Haal de luchtfilter behuizing van de machine.

Draai op de achterkant van de behuizing de schroef los en haal het net weg.

Draai het net om en monteer het weer, zodat de antivries plaat aan de rechterkant zit.

1. Luchtfilter behuizing
2. Antivries plaat
3. Schroef
4. Normale setting
5. Antivries setting
6. Net

F15

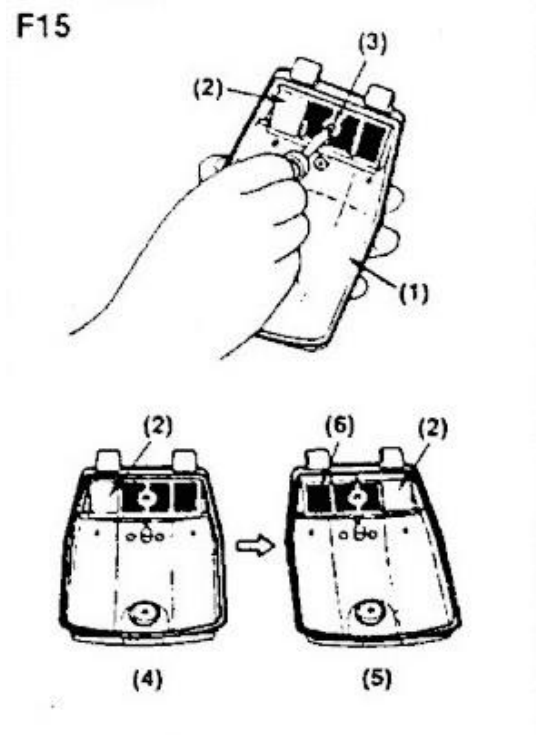

! attentie

Het gebruik van de machine in antivries setting terwijl de temperatuur is gestegen kan er toe leiden dat de motor niet wil starten, of dat de motor niet goed blijft draaien tijdens gebruik.

Wees hierom er zeker van dat de setting juist is.

Controleer bij gebruik in antivries setting het luchtfilter regelmatig op zaagsel.

• kettingrem

Deze machine is uitgevoerd met een automatische rem die de ketting stopt bij een terugslag. De rem treedt automatisch in werking als er te hoge krachten komen op het zwaard. Deze rem kan ook manueel bedient worden door de hendel van de kettingrem naar het zwaard te duwen. Om de rem op te heffen trek de hendel naar achter.

F17

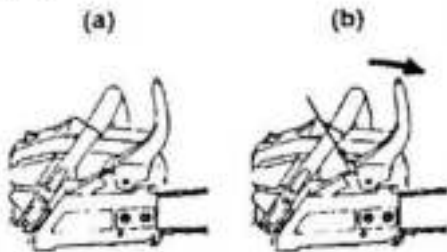

Let op
Check dagelijks de werking van de rem.

Hoe te checken?

Stop de motor

Houd de kettingzaag horizontaal me 2 handen en laat de voorste hand los. Laat de top van het zwaard een stomp van een boom raken, hierbij moet de rem in werking treden. Figuur F18

F18

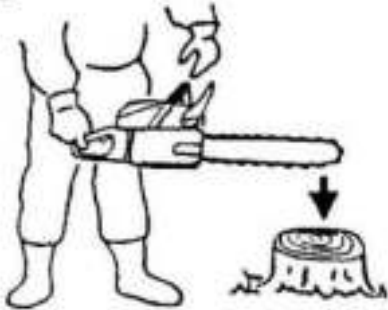

Als de rem niet functioneert, laat deze dan nakijken door uw dealer. De motor zal, als de rem wordt ingeschakeld bij hoge toeren, de koppeling verhitten wat problemen veroorzaakt. Laat, als de rem is ingeschakeld tijdens gebruik, de gashendel meteen los en laat de motor stationair draaien.

• **het stoppen van de motor**

Laat de gashendel los en laat de motor nog een paar minuten stationair draaien.

Zet de aan/uit schakelaar in de O-positie figuur F19

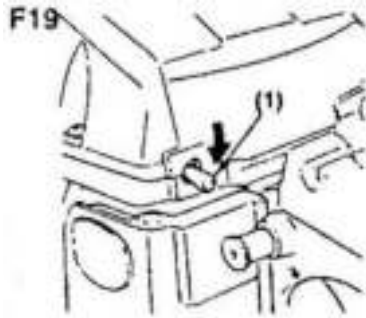

1. aan/uit schakelaar

8. zagen

! attentie

Lees voor het begin het hoofdstuk "veilig gebruik". Het is aan te bevelen om eerst een paar makkelijke stukken te zagen. Dit is om gewend te raken aan de machine.

Volg altijd de veiligheid regels. De kettingzaag mag alleen gebruikt worden om hout te zagen.

Het is niet nodig om veel kracht op de kettingzaag uit te oefenen. Gebruik een klein beetje kracht en laat de motor op volle toeren draaien.

Als de ketting vastloopt in de zaagsnede, probeer deze dan niet los te trekken maar gebruik een wig in de snede.

• bescherming tegen terugslag

Deze kettingzaag is uitgevoerd met een kettingrem welke in normale omstandigheden in werking zal treden bij een terugslag. Controleer voor gebruik de rem, door op vol vermogen de kettingrem richting het zwaard te drukken. De ketting moet nu stoppen met ronddraaien met de motor op volle toeren. Als de ketting niet stopt of langzaam stopt moet de remband en koppeling worden vervangen.

Het is erg belangrijk om voor ieder gebruik de rem en de scherpte van de ketting te controleren om terugslag te voorkomen. Het verwijderen van veiligheids, te weinig onderhoud of het verkeerd monteren van het zwaard of de ketting, kan leiden tot persoonlijk letsel door terugslag.

F21

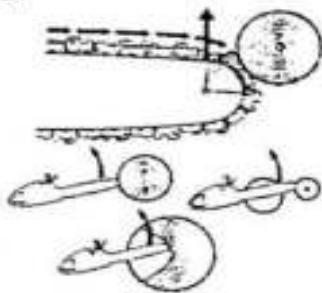

• het vellen van een boom

Bepaal de richting waarheen de boom moet vallen, hou hierbij rekening met de wind, plaats van zware takken en het gemak van werken op de grond na het vellen.

Maak de plaats op de grond vrij van takken en bosjes. Maak ook een vluchtpad vrij.

Zaag een wig in 1/3 van de dikte van de boom aan de kant waarheen de boom moet vallen.

Zaag vanaf de andere kant de boom nu door, iets hoger dan de punt van de wig.

(Figuur 22)

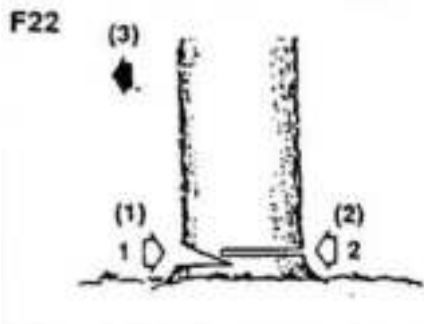

1. Wig
2. Vellende snede
3. Val richting

! let op

Waarschuw collega's en omstanders als er een boom wordt geveld.

! let op

- Zorg voor een stevige positie, sta nooit op de boom.
- Wees alert voor een rollende boom, helemaal op een helling.
- Volg de instructies uit het hoofdstuk "veilig werken"

Het zagen van hout op de grond.

Zaag de boomstam voor de helft in en draai hem dan om. Zaag vervolgens de boomstam door vanaf de andere kant. Figuur F23.

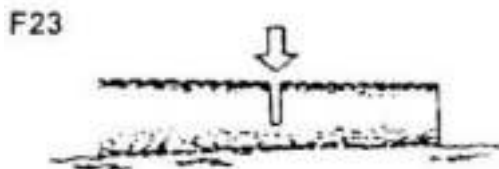

Het zagen van een hangende boomstam.

Zaag de boomstam voor 1/3 in vanaf de onderkant in gebied A en zaag vervolgens door vanaf de bovenkant. Zaag de stam voor 1/3 in vanaf de bovenkant in gebied B en vervolgens door vanaf de onderkant. Figuur F24

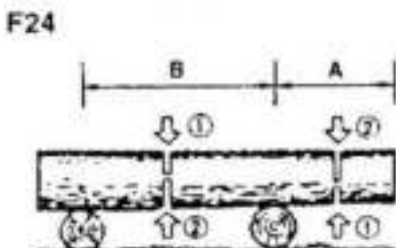

Het zagen van takken of gevallen bomen.

Check eerst welke kant de tak op is gebogen. Zaag eerst de kant in waarheen de tak is gebogen zaag daarna de andere kant in. Figuur F25

F25

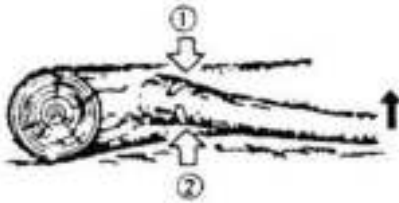

! let op

Pas op voor het terugspringen van een gezaagde tak.

Het zagen van takken op een staande boom.

Zaag de tak in vanaf de onderkant en zaag dan vanaf de bovenkant verder.

Figuur F26

F26

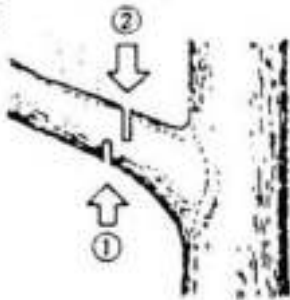

! let op

Gebruik geen onstabiele ladder.

Zaag niet buiten je bereik

Zaag niet boven schouder hoogte

Houd de zaag altijd met 2 handen vast

9. onderhoud

! let op

Wees er zeker van dat bij een inspectie of onderhoud de motor uit staat en afgekoeld is. Haal de bougie los om starten te voorkomen.

• onderhoud na elk gebruik

1. Luchtfilter

Stof op het luchtfilter kan eraf worden gehaald, door een hoek van het filter op een harde ondergrond te tikken. Om vuil uit het gaas te halen moet de filter opengemaakt worden en beide zijden in benzine gereinigd worden. Blaas hierna vanaf de binnenkant het gaas met luchtdruk schoon en droog.

Figuur F27

Druk de randen van het filter tegen elkaar aan tot er een klik volgt om het filter weer in elkaar te zetten.

F27

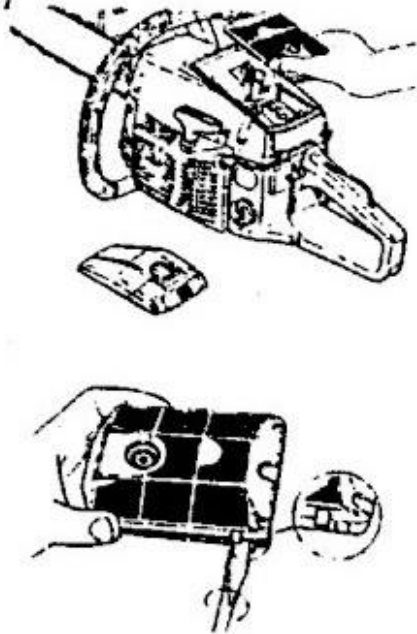

2. Smering

Haal het zwaard van de machine en check het smeerpunt op dichtslibben.

Figuur F28

F28

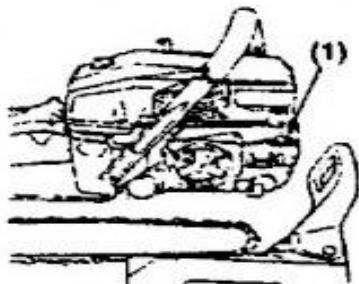

1. Smeer punt

3. Het zwaard

Haal het zaagsel uit de groef van het zwaard als deze is losgehaald. Figuur F29

F29



Smeer het tandwiel op de top van het zwaard. Figuur F30

F30

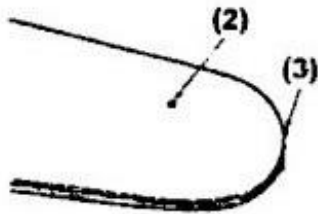

1. oliepoint
2. Smeerpunt
3. Tandwiel

4. Andere

Check de brandstof tank op lekkage, of er moeren los zitten en of er enige schade is. Als er defecten zijn ontdekt, zorg dan dat deze verholpen zijn voor gebruik de volgende keer.

• periodiek onderhoud

Koelvinnen van de cilinder

Vuil tussen de koelvinnen van de cilinder kan er voor zorgen dat de motor oververhit raakt. Check daarom de koelvinnen regelmatig en haal het vuil ertussen uit. Zorg ervoor bij het terug plaatsen van de kappen dat alle bekabeling op de juiste plaats zit. Figuur F31

F31



Attentie

Laat geen vuil in de luchtinlaat komen.

Brandstof filter

Haal het filter uit de brandstof vulopening.

Haal het filter uit elkaar en reinig deze met benzine of vervang deze door een nieuwe mocht dat nodig zijn. Figuur F32

F32

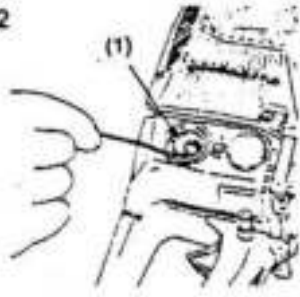

1. Brandstof filter

Attentie

Houdt het filter schoon.

Olie tank

Haal het olie filter uit de vulopening van olie en reinig deze met benzine. Zorg er bij het terugplaatsen voor dat het filter in de hoek rechts voor komt.

Figuur F33

F33

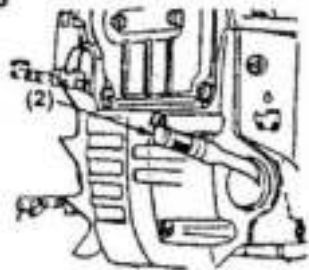

2. Olie filter

Bougie

Maak de elektrodes schoon met een staalborstel. Maak zo nodig de opening 0,65mm. Figuur F34

F34

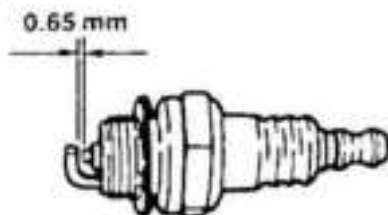

Tandwiel

Check het tandwiel op breuk en of er slijtage heeft plaatsgevonden dat de aandrijving van de ketting in de weg kan zitten. Als er slijtage heeft plaatsgevonden vervang het tandwiel dan. Gebruik nooit een nieuwe ketting om een oud tandwiel of andersom. Figuur F35

1. Tandwiel
2. Kogellager
3. Koppeling bus
4. Afstandhouder
5. Remschoen

F35

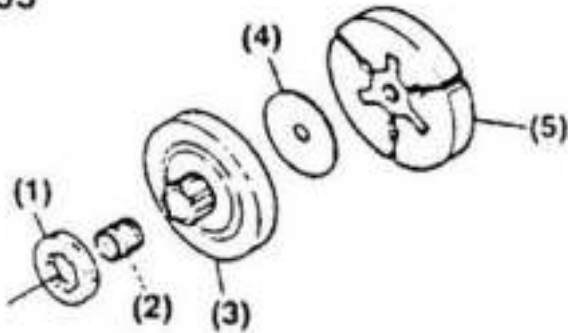

Voor en achter dempers

Vervang deze als er scheuren in het rubber zitten.

10. onderhoud aan zwaard en ketting

• de ketting

! let op

Het is belangrijk om de zaagtanden altijd scherp te houden.

De zaagtanden moeten geslepen worden als:

Zaagsel poederig wordt

Er extra kracht nodig is om te zagen

De zaagsnede niet recht gaat

Vibraties toenemen

Het brandstof verbruik toeneemt

! let op

Draag werkhandschoenen

Voor het vijlen:

Zorg dat de ketting stevig staat

Zorg dat de motor uit staat

Gebruik de juiste vijl.

Plaats de vijl op de zaagtand en duw hem recht vooruit. Figuur F36

F36

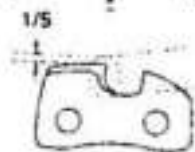
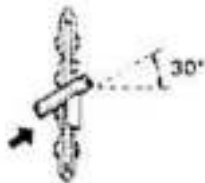

Kijk nadat elke tand is gevijld of er voldoende diep is gevijld. Figuur F37
F37

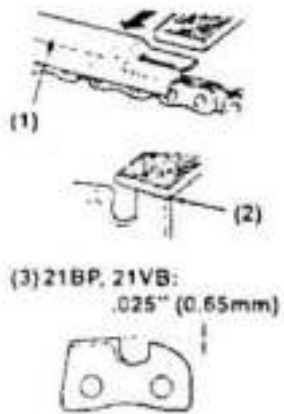

Zorg ervoor dat de randen van elke tand de zelfde maat en hoek hebben.
Figuur F38

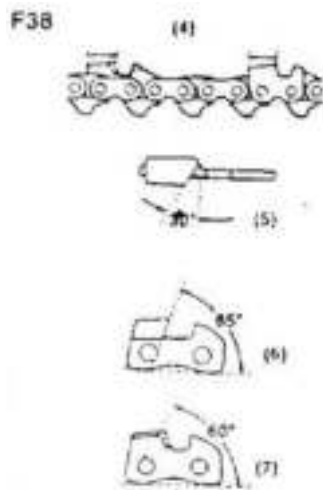

• Het Zwaard

Draai het zwaard af en toe om, om slijtage aan één kant te voorkomen. De hoeken van het zwaard moeten altijd haaks zijn van binnen en van buiten. Als er een liniaal langs het zwaard en een tand wordt gelegd moet er een kleine opening zijn, zo niet dan moet het zwaard worden vervangen.

Figuur F39

F39

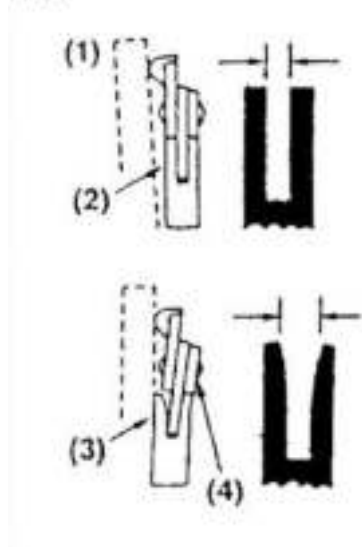

1. liniaal
2. Opening
3. Geen opening
4. Ketting helt over.

11. specificaties

Motor:

Inhoud (cm³): 45.0

Brandstof:	mix (benzine 25 : 2-takt olie 1)
Inhoud brandstof tank (ml):	550
Ketting olie:	10W-30
Inhoud olie tank (ml):	260
Carburator:	diafragma type
Ontsteking:	direct
Bougie:	G455AVS Champion CJ-7Y G500AVS Champion CJ-6Y
Olie toevoer:	automatische pomp met afstelling
Tandwiel (tanden x steek)	7T x 0,325
Afmetingen (l x h x b) (mm)	410 x 235 x 265
Netto gewicht motor (kg):	5

Zaag gedeelte

Zwaard:	met tandwiel
Grootte (in.):	14,16 standaard
Ketting:	Oregon 21BP/21VB
Steek (in.):	0,325
Dikte (in.):	0,059

Aan de specificaties kunnen geen rechten worden ontleend.