



# VENTILATORE CON NEBULIZZATORE AIRZETA VAPOR

Cod. TZAZ04



# MANUALE D'ISTRUZIONI

---

Vi ringraziamo per la preferenza accordata avendo scelto un prodotto TERMOZETA..

Vi preghiamo di leggere attentamente le informazioni contenute in questo manuale, in quanto Vi aiuteranno a sfruttare al meglio le caratteristiche di questo prodotto.

Il presente libretto è parte integrante dell'apparecchio e deve essere letto attentamente prima dell'utilizzo perché fornisce importanti indicazioni riguardanti la sicurezza di installazione, d'uso e di manutenzione. Conservare quindi con cura

Cordialmente  
Lange Distributions S.r.l

**Leggere attentamente questo manuale d'istruzioni poiché all'interno vi sono importanti informazioni sulla sicurezza, l'uso e la manutenzione dell'elettrodomestico. Conservare il manuale per consultazioni future.**

## AVVERTENZE GENERALI

1. Attenzione: Questo apparecchio può essere utilizzato da bambini dagli 8 anni in su e da persone con ridotte capacità fisiche, sensoriali o mentali o con mancanza di esperienza o conoscenza se a loro è stata assicurata un' adeguata sorveglianza oppure se hanno ricevuto istruzioni circa l'uso in sicurezza dell'apparecchio e hanno compreso i pericoli correlati. I bambini non devono giocare con l'apparecchio. Le operazioni di pulizia e manutenzione non devono essere effettuate da bambini a meno che non abbiano più di 8 anni e siano sorvegliati.
2. Dopo aver tolto l'imballaggio, assicurarsi dell' integrità dell'apparecchio; in caso di dubbio non utilizzarlo e rivolgersi a personale qualificato.
3. Gli elementi dell'imballaggio (sacchetti di plastica, polistirolo espanso, chiodi etc ) non devono essere lasciati alla portata di mano di bambini in quanto potenziali fonti di pericolo; smaltirli secondo le norme vigenti.
4. Questo apparecchio dovrà essere utilizzato solo per l'uso domestico, come ventilatore, secondo le modalità riportate nel presente manuale. Ogni altro uso è da considerarsi improprio e pericoloso. Il costruttore non potrà essere ritenuto responsabile di eventuali danni derivanti da uso improprio, erroneo o irresponsabile e/o da riparazioni effettuate da personale non qualificato.
5. Non mettere oggetti pesanti sui cavi o fonti di calore vicino ad essi. I cavi potrebbero danneggiarsi.
6. Questo prodotto è previsto per l'esclusivo uso domestico in ambienti interni. Non utilizzare all'esterno. Evitare il contatto del prodotto con elementi atmosferici.
7. Assicurarsi che il proprio impianto domestico sia conforme alle specifiche elettriche poste sulla targhetta posteriore dell'apparecchio.
8. Prima di procedere alla pulizia e manutenzione, disconnettere il prodotto dall'alimentazione elettrica
9. Prima di collegare il prodotto alla rete elettrica accertarsi che la tensione sia corretta secondo quanto riportato sulla targa dati elettrici del prodotto e che l'impianto sia conforme alle norme vigenti.
10. Tenere qualsiasi oggetto ad una distanza di almeno 1 metro dalla parte anteriore, laterale e posteriore dell'apparecchio.
11. Questo apparecchio è destinato all'uso domestico e non per uso commerciale o industriale.
12. Utilizzare l'apparecchio solo come descritto in questo manuale. Ogni altro uso non è raccomandato dal costruttore e può causare incendi, scosse elettriche o lesioni.

13. Non usare il prodotto per scopi diversi da quelli per cui è stato costruito. Non fare un uso errato dell'apparecchio
14. Il surriscaldamento è spesso dovuto al deposito di polvere o peli nell'apparecchio. Per questo motivo è consigliato pulirlo frequentemente, scollegando la spina dalla presa di corrente e aspirando le prese d'aria e la griglia frontale con un aspirapolvere.
15. Scollegare sempre il cavo dalla presa di corrente in caso di prolungato inutilizzo dell'apparecchio.
16. Controllare l'integrità dell'apparecchio e la presenza di tutti i suoi accessori quando viene estratto per la prima volta dalla confezione. In caso, contattare il rivenditore oppure un centro assistenza qualificato.
17. Se l'apparecchio non si accende, oppure presente delle evidenti anomalie nel funzionamento, contattare il rivenditore o un centro di assistenza qualificato. I lavori di riparazione dell'apparecchio da parte di persone non qualificate può causare gravi rischi per l'utente.
18. Assicurarsi che le mani siano asciutte prima di maneggiare la spina o il ventilatore.
19. Eseguire controlli regolari del cavo di alimentazione al fine di garantirne l'integrità.
20. I bambini devono essere sorvegliati per assicurarsi che non giochino con l'apparecchio.
21. Assicurarsi che il cavo sia completamente esteso (non arrotolato) durante l'uso.
22. Evitare il contatto con le parti in movimento. Tenere mani, capelli, indumenti, lontano dalle griglia del ventilatore durante il funzionamento per ridurre il rischio di danni a persone e / o danni al ventilatore.
23. In caso di spostamento, scollegare dalla presa di corrente e utilizzare le maniglie apposite..
24. Non posizionare l'apparecchio vicino a fonti di calore.
25. Non utilizzare mai in aree in cui sono presenti liquidi o materiali infiammabili, come benzina, vernice, etc.
26. Non utilizzare l'apparecchio per asciugare i vestiti.
27. Non inserire o far cadere corpi estranei all'interno di qualsiasi apertura di ventilazione o di scarico, in quanto ciò potrebbe causare scosse elettriche, incendi o danni all'apparecchio.
28. Non usare detergenti abrasivi su questo apparecchio. Pulire con un panno umido (non bagnato) risciacquato con acqua calda e sapone soltanto. Rimuovere sempre la spina dalla presa di corrente prima di pulire.
29. Non collegare l'apparecchio alla rete elettrica fino a quando non è completamente assemblato e stabile.
30. Non rimuovere mai la spina dalla presa di corrente in caso l'apparecchio non sia spento.
31. Non rimuovere mai la spina dalla presa di corrente tirando il cavo – afferrare sempre la spina.
32. Mai torcere, piegare o avvolgere il cavo intorno all'apparecchio, in quanto ciò potrebbe causare l'indebolimento o la rottura del rivestimento isolante. Assicurarsi sempre che il cavo sia completamente disteso e all'esterno della guida prima dell'uso.
33. Non usare questo apparecchio nelle immediate vicinanze di un bagno, una doccia, o una piscina o ambienti ove siano presenti altri liquidi. L'apparecchio non deve essere immerso in acqua o altri liquidi.
34. A causa del rischio di lesioni, non usare mai l'apparecchio per scopi diversi da quelli per cui è stato concepito. Questo apparecchio è destinato per l'uso in applicazioni domestiche e simili come cucine, sale, in negozi, uffici e altri ambienti di lavoro; agriturismo, da parte dei clienti in hotel, motel, B&B e altri ambienti di tipo residenziale.
35. Non utilizzare in ambienti esterni.
36. E' severamente vietato l'uso di prolunghe elettriche e dispositivi ad accensione temporizzata.
37. Non utilizzare mai l'apparecchio con un cavo o la spina danneggiati, anche se parzialmente. In caso, contattare un elettricista qualificato o un centro assistenza per un controllo o un eventuale riparazione. Se il cavo di alimentazione è danneggiato, deve essere sostituito dal produttore, dal suo servizio assistenza o ad un tecnico qualificato al fine di evitare situazioni pericolose.
38. Nel caso si verificassero situazioni anomale, spegnere immediatamente l'apparecchio e contattare il rivenditore o il Servizio Assistenza
39. Non utilizzare questo apparecchio collegato a programmatori, temporizzatori, sistemi di comando a distanza separati, timer o qualsiasi altro dispositivo che possa accenderlo automaticamente.
40. Non utilizzare nelle vicinanze dell'apparecchio nebulizzatori spray (per es. insetticidi, spray per capelli, ecc. ) il cui utilizzo potrebbe creare danni all'involucro.

41. Non usare l'apparecchio nelle vicinanze di una vasca da bagno, doccia, piscina.
42. Non usare l'apparecchio vicino ad elementi e sostanze infiammabili.
43. Non inserire alcun oggetto nelle fessure e nelle griglie dell'apparecchio.
44. Non toccare la connessione all'alimentazione con mani umide.
45. Non utilizzare prese di corrente volanti oppure cavi danneggiati.
46. Non lasciare il prodotto in funzione senza alcun controllo e supervisione.
47. Ricordarsi di staccare il prodotto dalla alimentazione elettrica quando non viene utilizzato.
48. Quando si stacca la spina tenerla saldamente per evitare shock elettrico, cortocircuito o incendio.
49. Non fissare interruttori di sicurezza con nastro adesivo, per pericolo di incendio.
50. E' assolutamente vietato smontare o riparare l'apparecchio per pericolo di shock elettrico; se necessario rivolgersi al rivenditore od ad un Centro Assistenza.
51. Se il cavo flessibile esterno di alimentazione è danneggiato, deve essere sostituito da personale tecnico qualificato al fine di evitare incidenti.
52. Assicurarsi che il cavo di alimentazione non sia in contatto con superfici calde o taglienti, e che non sia avvolto attorno al prodotti durante il funzionamento.
53. Non utilizzare l'apparecchio con il cavo danneggiato.
54. Il montaggio deve essere effettuata secondo le istruzioni del costruttore. Un errato montaggio può causare danni a persone, animali o cose, nei confronti dei quali il costruttore non può essere considerato responsabile.
55. Non lasciare il ventilatore senza sorveglianza quando in uso.
56. Per evitare surriscaldamenti pericolosi si raccomanda di svolgere in tutta la sua lunghezza il cavo di alimentazione.
57. Non lasciare l'apparecchio inutilmente alimentato. Staccare la spina dalla rete di alimentazione quando l'apparecchio non è utilizzato. Mantenere una adeguata distanza da pareti, oggetti, ecc.
58. Non immergere mai l'apparecchio in acqua o in altri liquidi.
59. Non toccare l'apparecchio con mani e/o piedi bagnati o umidi. Non usare l'apparecchio a piedi nudi.
60. Non lasciare esposto l'apparecchio ad agenti atmosferici (pioggia, sole, etc.). Non utilizzare all'esterno.
61. Mantenere una adeguata distanza dell'apparecchio da pareti, oggetti, ecc.
62. Non spostare il prodotto quando in funzione.
63. Non alimentare il prodotto nelle immediate vicinanze della presa di corrente.
64. In generale è sconsigliabile l'uso di adattatori, prese multiple e/o prolunghe. Qualora il loro uso si rendesse indispensabile è necessario utilizzare solamente adattatori e prolunghe conformi alle vigenti norme di sicurezza
65. Non spostare l'apparecchio durante il funzionamento.
66. Scollegare sempre l'apparecchio dalla presa di corrente prima di assemblare, smontare e prima di pulire l'apparecchio
67. Non tirare il cavo per spostare l'apparecchio.
68. Non tirare il cavo d'alimentazione o l'apparecchio stesso per disinserire la spina dalla presa di corrente.
69. La presa di corrente deve essere facilmente accessibile in modo da poter disinserire con facilità la spina
70. Posizionare l'apparecchio lontano da:
  - fonti di calore e fiamme libere
  - contenitori di liquidi in generale
  - tessuti o tende, o qualunque materiale che possano ostruire la griglia di aspirazione;
71. La superficie di appoggio deve essere stabile, non in pendenza (in quanto l'apparecchio potrebbe ribaltarsi) e liscia.

## DESCRIZIONE DEL PRODOTTO

Questo prodotto incorpora le funzioni di un ventilatore con quelle di un umidificatore in grado di generare vapore freddo. Queste funzioni possono essere usate separatamente od insieme. La funzione di umidificazione sfrutta le vibrazioni generate dagli ultrasuoni che atomizzano l'acqua in particelle di 1-5 micron e diffonde il vapore nell'aria. Questa funzione aumenta il livello di umidità fredda nell'aria, donando una sensazione di fresco nell'ambiente.

## DESCRIZIONE DELLE PARTI

1. Griglia frontale
2. Dado ventola
3. Ventola
4. Dado griglia posteriore
5. Griglia posteriore
6. Corpo
7. Dado
8. Corpo ventilatore
9. Base
10. Dado fissaggio base
11. Tubo dell'acqua
12. Serbatoio acqua

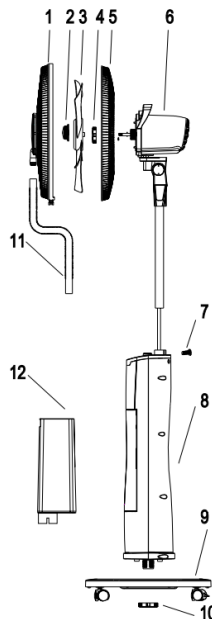

## INSTALLAZIONE

Dopo aver tolto l'imballaggio, assicurarsi dell'integrità dell'apparecchio; in caso di dubbio non utilizzarlo e rivolgersi a personale professionalmente qualificato. Gli elementi d'imballaggio (sacchetti di plastica, polistirolo espanso, chiodi, ecc.) non devono essere lasciati alla portata di mano di bambini in quanto potenziali fonti di pericolo, ma vanno smaltiti secondo le norme vigenti negli appositi contenitori per la raccolta differenziata.

Prima di collegare l'apparecchio controllare che i valori di tensione riportati sulla targa dati corrispondano a quelli della rete elettrica. La presa di corrente deve essere facilmente accessibile in modo da poter disinserire con facilità la spina in caso di emergenza.

Prima di ogni utilizzo verificare che l'apparecchio sia in buono stato, che il cordone elettrico non sia danneggiato: in caso di dubbio rivolgersi a personale professionalmente qualificato.

Posizionare l'apparecchio lontano da: - fonti di calore (ad es. fiamme libere, fornello gas, ecc.)

- contenitori di liquidi (ad esempio, lavelli ecc.) per evitare schizzi d'acqua o che vi possa cadere (distanza minima 2 metri)

- tessuti (tende, ecc.) o materiali volatili che possano ostruire la griglia di aspirazione; verificare che anche la parte anteriore sia sgombra da materiali volatili (polvere, ecc.).

La superficie di appoggio deve essere stabile, non in pendenza (in quanto l'apparecchio potrebbe ribaltarsi) e liscia. Non posizionare il ventilatore su mensole. Non appendere l'apparecchio al muro.

In caso di guasto o cattivo funzionamento spegnere l'apparecchio e farlo controllare da personale professionalmente qualificato; le riparazioni effettuate da personale non qualificato possono essere pericolose e fanno decadere la garanzia.

Per l'installazione del prodotto seguire la procedura riportata nella figure seguenti:

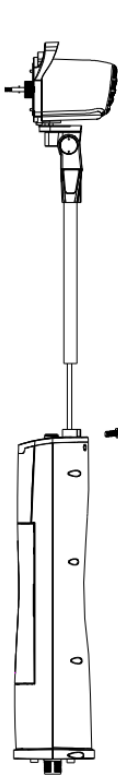

**FIG.1**

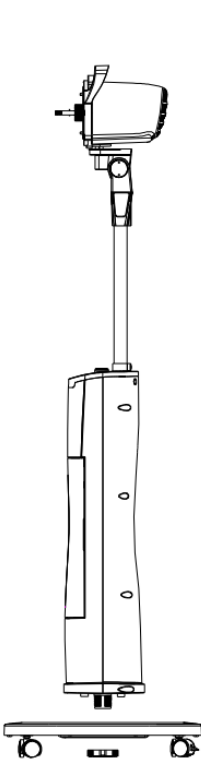

**FIG. 2**

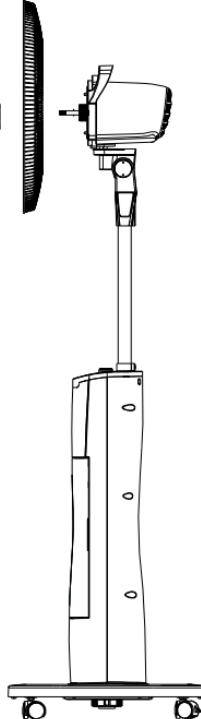

**FIG. 3**

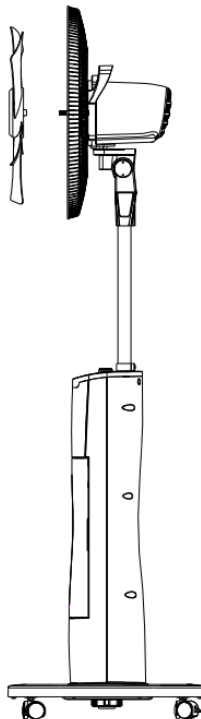

**FIG.4**

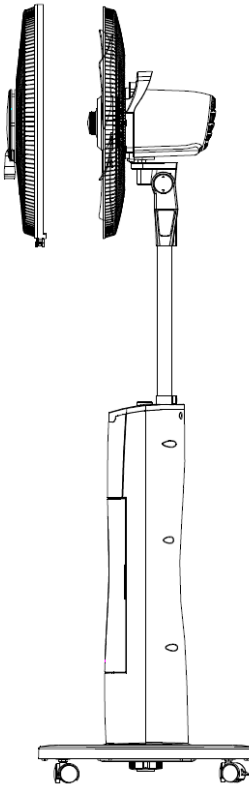

**FIG.5**

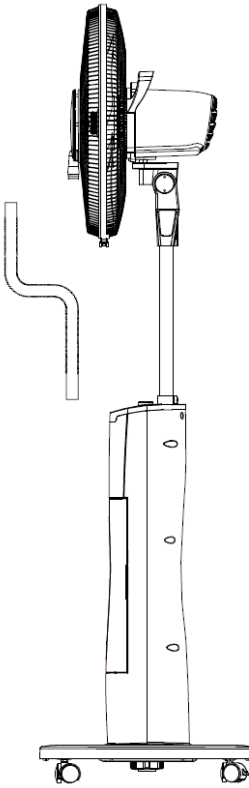

**FIG. 6**

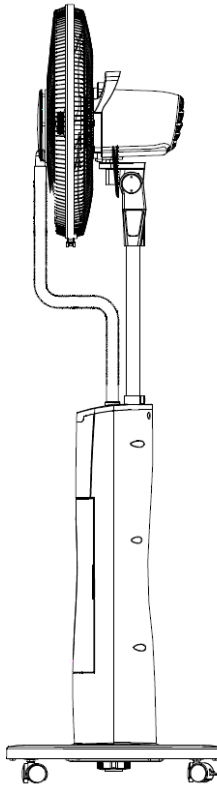
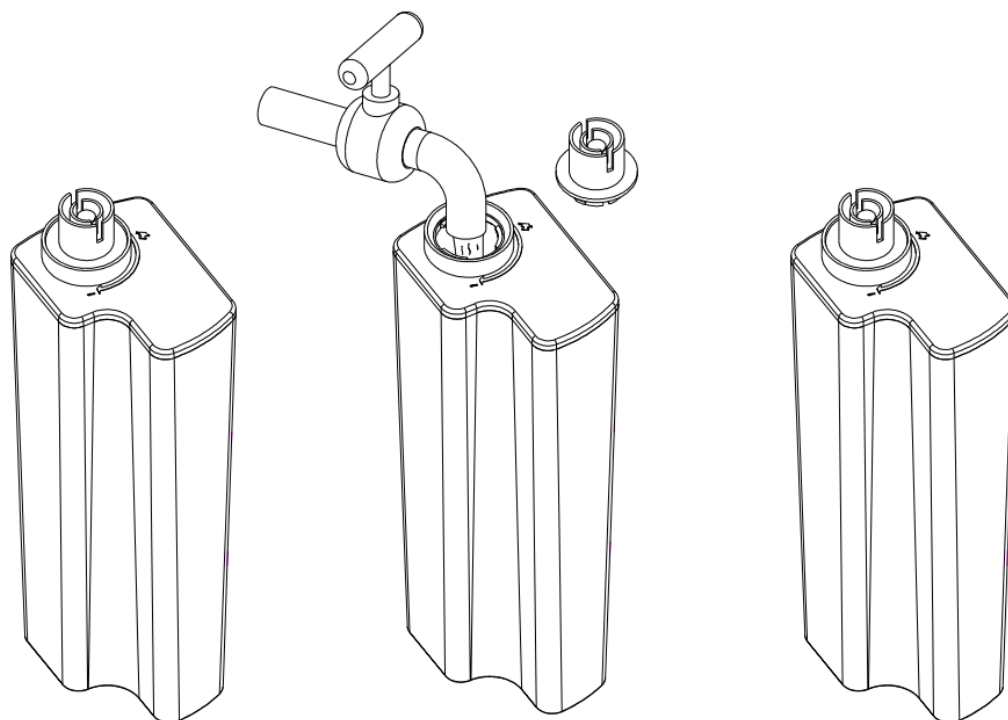

**FIG. 7**

## SERBATOIO DELL'ACQUA

Procedura per inserimento dell'acqua nel serbatoio.

NON estrarre il serbatoio dell'acqua se non si interrompe l'alimentazione elettrica togliendo la spina dalla presa di prodotto su una superficie stabile e piatta ed aggiungere l'acqua seguendo i passi successivi.  
Attenzione: Non utilizzare acqua calda (40°C o più)



Inserimento del serbatoio nel prodotto:

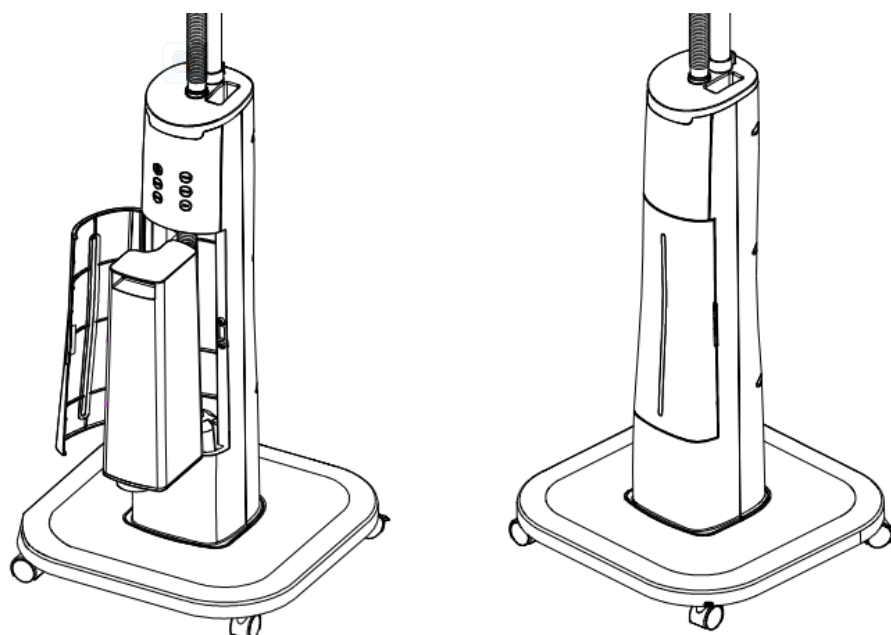



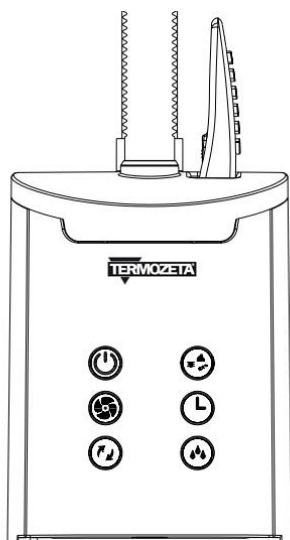

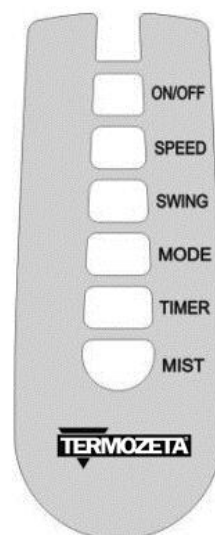

## UTILIZZO



Pannello di controllo



Telecomando

-  **TIMER** : Premendo questo tasto è possibile determinare il tempo trascorso il quale il prodotto cesserà di funzionare. Il tempo selezionabile è di: 1h, 2h, 3h, 4h, 5h, 6h, 7h, 8h, 9h In standby, premere il tasto TIMER, impostato su avvio temporizzato.
-  **SWING**: Mentre il prodotto è in funzione ,la selezione di questo tasto permetterà di attivare la funzione oscillazione.
-  **ON/OFF**: Tasto di accensione/spegnimento
-  **SPEED**: Premendo questo tasto sarò possibile selezionare la velocità di funzionamento fra le 8 disponibili.
-  **MODE**: Attraverso la selezione di questo tasto è possibile determinare la modalità di funzionamento. Le modalità selezionabili sono Normale, Naturale o Sleep (notturna)
-  **MIST**: Questo tasto permette di attivare la funzione di vaporizzazione ottenuta attraverso l'atomizzazione delle particelle di acqua.

## TELECOMANDO

Quando si utilizza il telecomando, questo deve essere direzionato verso la ricevente ad infrarossi. Rimuovere le batterie dal telecomando se non si intende utilizzarlo per un lungo periodo. In tale situazione le batterie possono danneggiare il prodotto.



## PRECAUZIONI BATTERIE

Le batterie non devono essere esposte a fonti di calore come fuoco, sole o simili fonti;

Rimuovere le batterie se iniziano a scaldarsi oppure sapete di non utilizzare l'apparecchio per un lungo periodo;

- Le batterie devono essere installate in modo corretto nell'apposito vano batterie;
- Quando rimuovete le batterie perché a fine vita o danneggiate, smaltitele secondo le regolamentazioni nazionali vigenti e di seguito riportate.
- In caso di perdita di liquido della batteria, rimuovere tutte le batterie, evitando che il liquido fuoriuscito vada in contatto con la pelle o vestiti. Se il liquido dalla batteria viene a contatto con la pelle o indumenti, lavare la pelle con acqua immediatamente. Prima di inserire nuove batterie, pulire accuratamente il vano batterie con un panno, tovagliolo di carta, o di seguire le raccomandazioni del costruttore della batteria per la pulizia.

Attenzione. Pericolo di esplosione se la batteria viene sostituita con un tipo scorretto. Usare e sostituire solo batterie con la stessa dimensione e tipo.

Un uso improprio delle batterie può causare perdite di liquido, surriscaldamento o esplosione. Tale liquido è corrosivo e può essere tossico. Può causare ustioni della pelle e degli occhi, ed è nocivo da ingerire.

### Tenere le batterie fuori dalla portata dei bambini.

Non riscaldare, aprire, forare, tagliare o gettare le batterie nel fuoco.

Non mischiare batterie vecchie e nuove o batterie di diverso tipo. Non lasciare oggetti metallici che possono andare a contatto con i terminali della batteria e quindi possono riscaldarsi e/o provocare ustioni.

Utilizzare batterie 2xAAA

## SPECIFICHE TECNICHE

Alimentazione	220-240V
Frequenza	50/60Hz
Potenza nominale	70W
Temperatura nominale di funzionamento amb.	25°C
Classe di protezione	II

### Informazioni tecniche

Descrizione	Simbolo	Valore	Unità
Portata massima d'aria '''	F	51.80	m <sup>3</sup> /min
Potenza Assorbita del ventilatore	P	42.40	W
Valori di esercizio	sv	1.22	(m <sup>3</sup> /min)/W
Consumo elettrico in modo attesa	Psb	0.11	W
Livello di potenza sonora del ventilatore	Lwa	59.09	dB(A)
Velocità massima dell'aria	C	2.51	m/s

Norma di misura per il valore di esercizio	IEC 60879:1986 (corr.1992)
Referente per ulteriori informazioni	Daniele Fontana

## MANUTENZIONE E PULIZIA

Disconnettere l'alimentazione prima di ogni operazione di manutenzione e pulizia.

Pulire il recipiente dell'acqua ogni due o tre settimane.

Per la pulizia del corpo del ventilatore usare un panno umido. No utilizzare solventi o prodotti chimici.

Per prolungare la vita del motore, si consiglia di lubrificare con qualche goccia di olio l'albero del motore ogni anno

Quando non utilizzato, proteggere adeguatamente il prodotto e riporlo in un luogo fresco ed asciutto.

## ANALISI DEI GUASTI

Problema	Analisi	Soluzione
1. Il ventilatore non funziona	a. La spina dell'alimentazione non è inserita bene. Il fusibile di sicurezza ha interrotto l'alimentazione b. La scheda elettronica è guasta.	a. Assicurarsi che la spina sia inserita correttamente e che il fusibile non sia intervenuto.  b. Sostituire la scheda elettronica
2. Eccessiva vibrazione	a. La griglia posteriore non è fissata bene, b. Il fissaggio della ventola si è allentato c. La ventola si è danneggiata d. La ventola è sbilanciata	a. Serrare bene la griglia posteriore b. Stringere la ghiera di fissaggio c. Sostituire la ventola d. Ruotare il montaggio della ventola di 180°
3. Il nebulizzatore funziona ma il vapore non esce	a. Profumi o sostanze chimiche sono state aggiunte b. Il recipiente dell'acqua è rotto od il percorso dell'acqua si è intasato	b. Rimuovere l'acqua e sostituire l'acqua nel recipiente
4. Il nebulizzatore non funziona	a. Il galleggiante si è impuntato	a. Muovere il galleggiante per favorirne il funzionamento
5. La spia di funzionamento rimane spenta e non c'è nebulizzazione e ventilazione	a. La spina non è inserita correttamente o non vi è energia elettrica disponibile	a. Assicurarsi che la spina sia inserita correttamente e verificare la disponibilità di energia elettrica
6. Il ventilatore funziona, la luce di funzionamento è accesa ma il vapore non esce	a. Assenza di acqua nel serbatoio b. L'interruttore dell'acqua è spento	a. Aggiungere acqua b. Accendere l'interruttore
7. Il vapore emette un particolare odore	a. E' normale al primo funzionamento. b. Il recipiente dell'acqua è sporco	a. Rimuovere il serbatoio e collocarlo in un posto ventilato b. Pulire il serbatoio e sostituire l'acqua
8. Altri problemi	a. Il motore emette odore di bruciato b. Parti metalliche sono sottoposte a tensione o l'isolamento elettrico non è assicurato. c. La copertura del motore è danneggiata..	a.b.c. Non utilizzare il prodotto e rivolgersi ad un Centro di assistenza autorizzato



# MIST FAN AIRZETA VAPOR

Cod. TZAZ04



# INSTRUCTION MANUAL

**Please READ and RETAIN for future reference.**

## SAFETY WARNINGS

1. The appliance can be used by children aged from 8 years and above and persons with reduced physical, sensory or mental capability or lack of experience and knowledge if they have been given supervision or instruction concerning use of the appliance in a safe way and understand the hazards involved. Children shall not play with the appliance. Cleaning and user maintenance shall not be made by children without supervision.
2. After removing the packing materials, check the integrity of the appliance; if You are unsure, do not use it and ask for professional help. The packing materials ( plastic bags, polystyrene foams, nails, etc) must be kept out the reach of children because they are potential source of danger.
3. This appliance is intended for home use only, and it is suitable for domestic ventilation according to the methods shown in this manual. Any other use is considered inappropriate and therefore dangerous. The manufacturer cannot be held responsible for eventual damages caused by inappropriate, improper or irresponsible use and/or for repairs made to the product by unauthorized personnel.
4. Don't connect the fan to the power supply until the fan is fully assembled.
5. Before connecting the appliance check the electrical data shown in the rating label, correspond to the main supply electrical data.
6. Unplug the fan before any adjustment or cleaning procedures.
7. Never operate the fan if it has damaged or worn parts. It should be returned to the manufacturer ,its Service Agent or similar qualified person for repair.
8. Always use on a stable and level surface.
9. Never immerse the product in water or other liquids.
10. Don't put any heavy object on power cable. Keep the cable far from heat source. The cable could be damaged.
11. Do not spray anything anything inside the fan.
12. Do not use the fan near flammable materials or substances.
13. To reduce the risk of electric shock ,do not remove any screw from the product.
14. Do not insert fingers or other objects through the guards fan.
15. Do not children use or operate the fan.
16. If power cord is damaged, the appliance must not be used. It must be returned to the manufacturer, its Service agent or similar qualified person in order to avoid hazard.
17. Children should be supervised to ensure that they do not play with the appliance.
18. Do not pull the mains cable or the appliance itself when disconnecting the plug from the socket.
19. Do not let cord hang over edge of table, or touch hot surface.
20. Be sure that every part of the fan is correctly assembled following the instructions given in this manual. Wrong assembly can be dangerous and be source of hazards for persons, animals and object. The supplier cannot be considered responsible is case in wrong assembly of the product.
21. Never use the product for purposes different . This appliance is for Household use only.
22. Don't leave the product unattended when it is operating.
23. To avoid overheating, it is recommended to fully unwrap the power cable when the product is operating.
24. Do not use the appliance after a possible irregular working. In this case, switch it off and do not break it open
25. ·Unplug the appliance when not in use, before assembly or disassembly, and before cleaning the product.
26. Position the product to a reasonable distance from walls, doors, windows or any object that could cause a wrong operation.
27. Do not touch the appliance with wet hands or feet or barefoot.
28. Do not expose the appliance to atmospheric agents such as rain, wind, snow, hail. Do not use outdoors.
29. Do not move the appliance when it is operating.
30. Don't unplug the product pulling the power cable or the product itself.
31. Don't pull the power cable to move the product.

32. Don't position the product just near the power outlet.
33. In general, the use of multiple adaptors, multiple plugs and/or extensions is not recommended; if they are necessary, use only simple or multiple adaptors and extensions in accordance with the applicable Safety Standards.
34. Always unplug the appliance before you assemble, disassemble, clean or adjust any part of the product.
35. Never pull the power cable or the product itself to unplug the product from the socket.
36. Do not place the appliance near an open flame, cookers or any other heating appliance.
37. Keep the fan far away from curtains, or materials that could obstruct the air intake grille.
38. Make sure that the power cable is not touching rough, hot or moving surfaces and not twisted or wrapped around the appliance.
39. Do not use the appliance with a timer or a programmer or with a system that can switch on the appliance automatically, to avoid risk of fire, since a fire risk exists if the heater is covered or positioned incorrectly.
40. Do not leave the device exposed to the weather (sun, rain, etc.).
41. The power socket must be easy to reach so the plug can be removed quickly in case of emergency.
42. Position the appliance on a horizontal, flat surface or table; do not stand on an inclined plane (the appliance could fall down).
43. Use only the voltage specified on the rating plate of the appliance.
44. Keep all objects at least 1m from the front, sides and rear of the appliance.
45. This appliance is intended for household use only and not for commercial or industrial use.
46. Use this appliance only as described in this manual. Any other use is not recommended by the manufacturer and may cause fire, electric shock or injury.
47. The common cause of overheating is deposits of dust or fluff in the appliance. Ensure these deposits are removed regularly by unplugging the appliance and vacuum cleaning the air vents and grills.
48. Always unplug the appliance when not in use.
49. When the appliance has been unpacked, check for transport damage and ensure all parts have been delivered. If parts are missing or the appliance has been damaged, contact the CDB Customer Services Team.
50. If your appliance does not work, or is not working properly, contact the place of purchase. Repair work on the appliance by unqualified persons can cause serious risk to the user.
51. Ensure hands are dry before handling the plug or the Fan.
52. Carry out regular checks of the supply cord to ensure no damage is evident.
53. Children should be supervised to ensure that they do not play with the appliance.
54. Ensure that the cord is fully extended (not coiled) while in use.
55. Avoid contact with the moving parts. Keep hands, hair, clothing, away from the blade of the Fan during operation to reduce the risk of injury to person and/or damage to the Fan.
56. Switch off and use handles provided when moving.
57. Never place the appliance close to a radiant heat source.
58. Never operate in areas where petrol, paint or other flammable liquids are used or stored.
59. Never use the appliance to dry clothes.
60. Never insert or allow foreign objects to enter any ventilation or exhaust opening, as this may cause an electric shock, fire or damage to the appliance.
61. Never use abrasive cleaning products on this appliance. Clean with a damp cloth (not wet) rinsed in hot soapy water only. Always remove the plug from the mains supply before cleaning.
62. Never connect the appliance to the mains supply until completely assembled and adjusted.
63. Never remove the plug from the power socket until the appliance has been switched off.
64. Never remove the plug from the power socket by pulling the cord – always grip the plug.
65. Never twist, kink or wrap the cord around the appliance, as this may cause the insulation to weaken and split.
66. Always ensure that the power cable cord is unrolled before use.
67. Never use this appliance in the immediate surrounds of a bath, a shower, or a swimming pool or other liquids. The appliance must not be immersed in any liquids.
68. Due to the risk of injury, never use this appliance for any purpose other than its intended use. This appliance is intended for use in household and similar applications such as staff kitchen areas in shops, offices and other working environments; farm houses, by clients in hotels, motels and other residential type environments, bed and breakfast type environments.
69. Never use this appliance outdoors.

- 70. The use of an extension cord, power board, or external timer is not recommended with this unit. Never operate the appliance with a damaged cord or plug, after it malfunctions, or if it has been damaged in any manner.
- 71. Have the appliance checked and repaired by a qualified electrician if repair is necessary. If the supply cord is damaged, it must be replaced by the manufacturer, its service agent or similarly qualified persons in order to avoid a hazard.

**PRODUCT DESCRIPTION**

This model of the Electric Mist Fan is novel and attractive with luxurious appearance, reasonable features and easy operation, It has both fan and humidifier functions blowing cool mist tha may be used together or separately. You could feel the cool wind in hot summer, and humid wind during the dry season. You can real enjoy natural wind the whole year round. This product is suitable for diversified climatic environments, especially for dry climate.

Humidifier Function: Electric Mist Fan exploits ultrasonic vibration components, atomizes the water to 1-5 micron ultra-particle and spreads the mist into the air through the wind. This function increase the cool humidity which makes you feel cool in a single room or in the entire home.

**PRODUCT DESCRIPTION**

- |                   |                 |
|-------------------|-----------------|
| 1, Front grill    | 7, Screw        |
| 2, Blade nut      | 8, Control body |
| 3, Blade          | 9, Base         |
| 4, Back grill nut | 10, Base nut    |
| 5, Back grill     | 11, Water tube  |
| 6, Body           | 12, Water tank  |

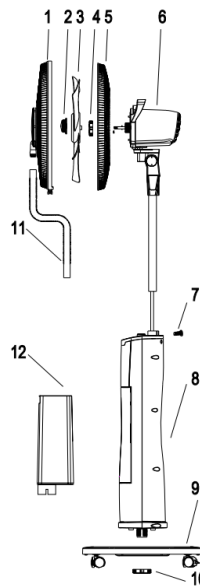

**INSTALLATION**

After removing the packing materials, check the integrity of the heater; if you are unsure, do not use it and ask for qualified professional help. The packing materials (plastic bags, polystyrene foam, nails, etc.) must be kept out the reach of children because they are potential sources of danger.

Before connecting the appliance, check that the voltage values shown on the data plate correspond to those of the electricity supply network.

The power socket must be easy to reach so the plug can be removed quickly in case of emergency.

Never place the appliance near sinks or other container of liquids (minimum distance to avoid the risk of contact.

Keep the fan far away from clothes (curtains, etc.) or flying materials that could obstruct the air intake grille; make sure that the front is free of flying materials (dust, etc.).

Make sure that the electric cord is not touching rough, hot or moving surfaces and not twisted or wrapped around the appliance.

Do not use the appliance with a timer or a programmer or with a system that can switch on the appliance automatically, to avoid risk of fire, since a fire risk exists if the heater is covered or positioned incorrectly. Position the appliance on a horizontal, flat surface or table; do not stand on a inclined plane (the appliance could upset). In the event of a breakdown or poor operation, turn the fan heater off and ask for professionally qualified help.

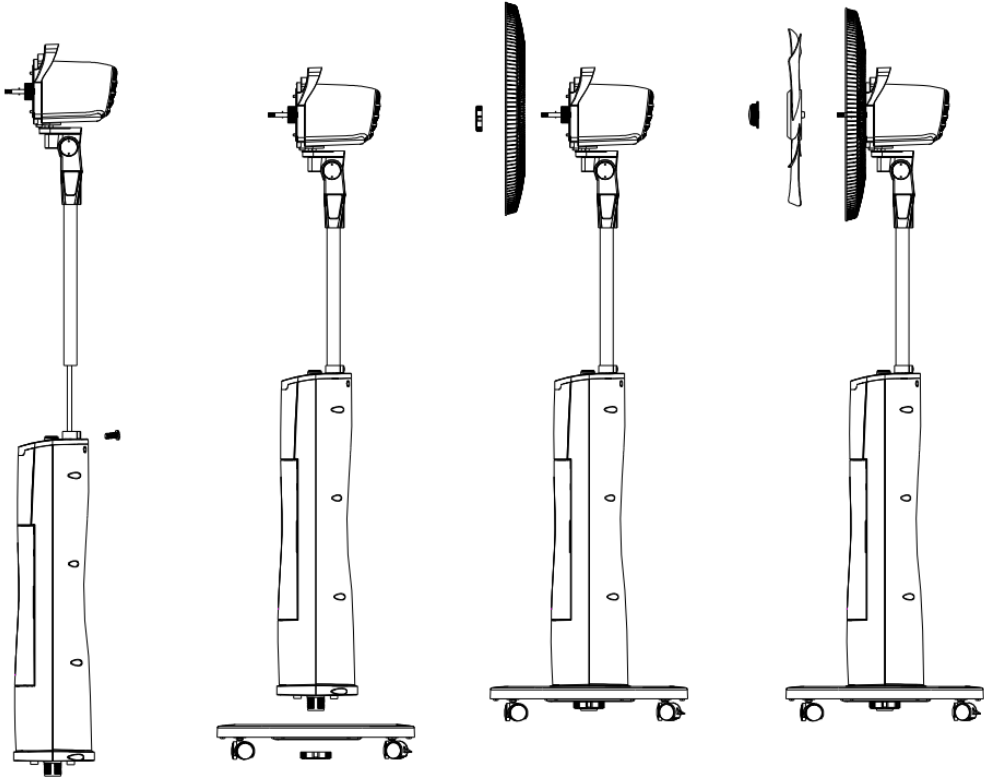

**VIEW 1**

**VIEW 2**

**VIEW 3**

**VIEW 4**

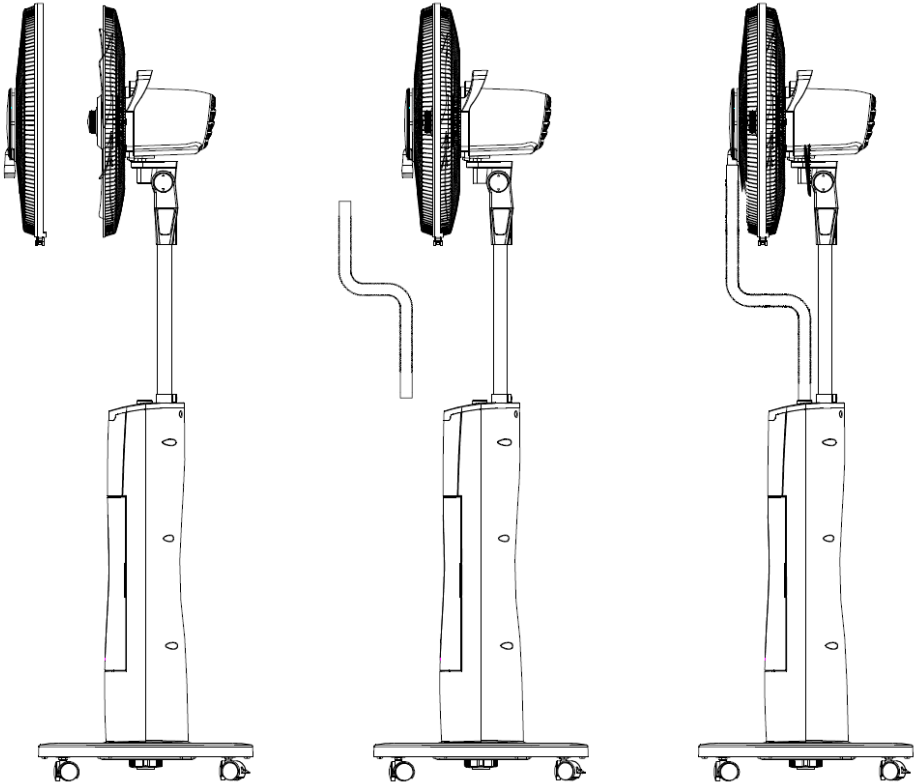

**VIEW 5**

**VIEW 6**

**VIEW 7**

## ADD WATER PROCESS

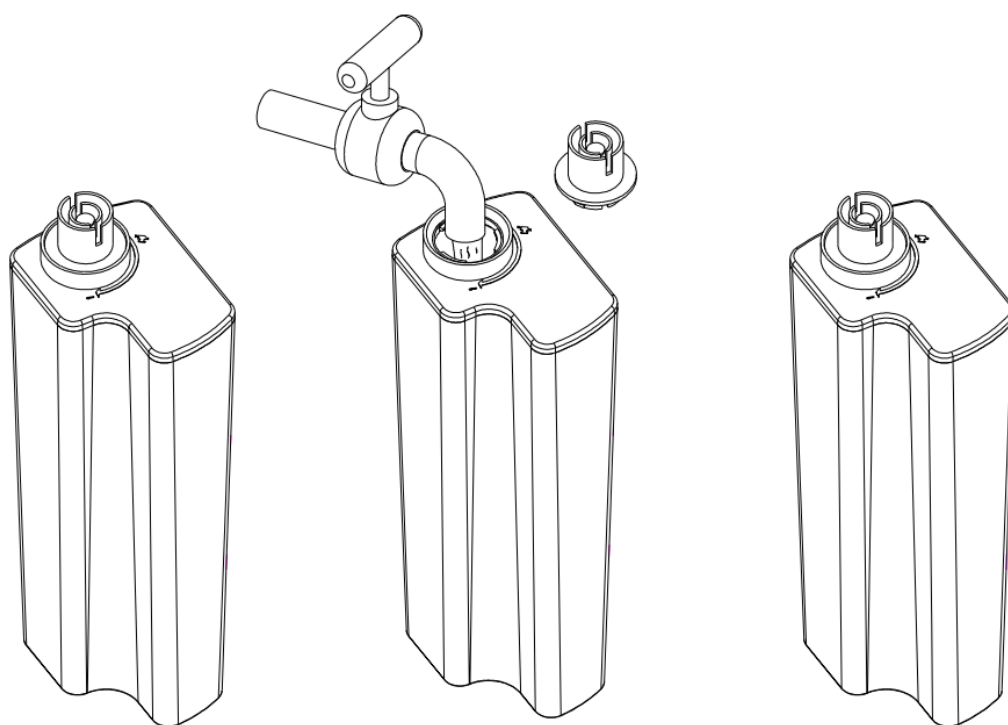



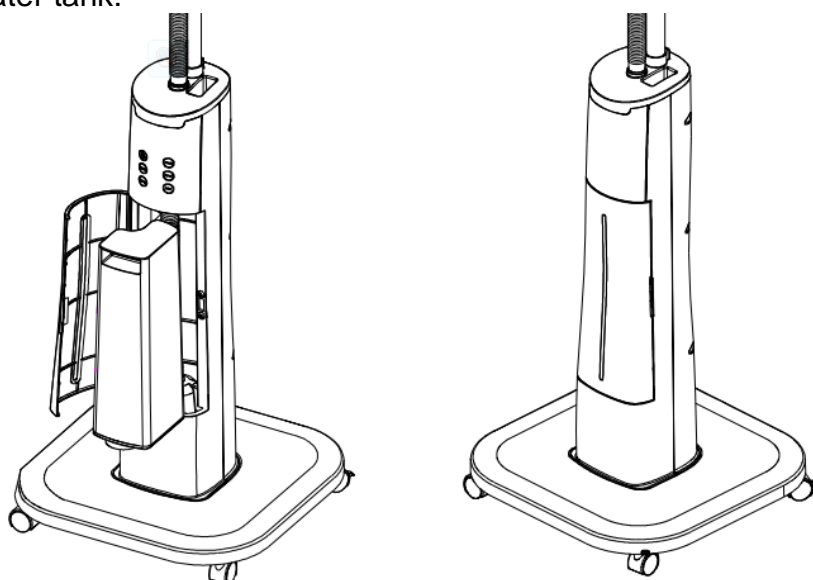



Placing the water tank:

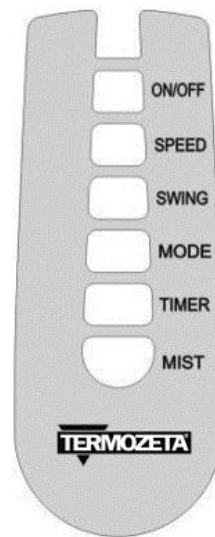



## OPERATION



- 1,  **TIMER** : You can set the time 1h, 2h, 3h, 4h, 5h, 6h, 7h, 8h, 9h with this button. In running, press **TIMER** button, set for regular shutdown; In standby, press **TIMER** button, set to timing boot.
- 2,  **SWING**: When working, you can make it swing or not if press this button.
- 3,  **ON/OFF**: Stop working or working
- 4,  **SPEED**: There are work and 1-8 speeds for you: Press this button and choose the speed you need.
- 5,  **MODE**: When working, you can make it normal wind model, Natural wind model or sleep wind model if press this button.
- 6,  **MIST**: You can make it water atomization or not if press this button.

\*\*\*

## REMOTE CONTROL

Ensure batteries are inserted in the correct direction.

- Do not mix battery types.
- When replacing, ensure both batteries are changed simultaneously.
- 2xAAA size batteries are required

When using **REMOTE CONTROL**, it must be directed at the infrared port, it may not operate properly. Remove the batteries out of the remote control if you do not intend to use the remote control for a long period of time, Unremoved batteries may damage your remote control.

## BATTERY PRECAUTIONS

**Battery replacement:** Push the small locking tab to one side and pull out the battery compartment. Remove the battery and insert a new one, making sure to match the polarity marking on the compartment. Slide the battery compartment back into the remote control.

- Do not open batteries or short-circuit them.
- Do not mix different types of batteries. Due to increased risk of leakage, empty batteries should be removed. The batteries should also be removed from the remote control if it is not being used for long periods.
- Only dispose of batteries when they are fully discharged.
- Never throw batteries into a fire or subject batteries to high temperatures
- Used batteries should not be disposed of in household waste. Dispose of them in accordance with statutory
- Keep batteries away from children.

## TECHNICAL SPECIFICATIONS

Rated Voltage	220-240V
Frequency	50/60Hz
Power	70W
Ambient operating temperature	25°C
Classe di protezione	II

## INFORMATION REQUIREMENT FOR CONFORT FANS

Maximum fan flow rate	F	51.80	m <sup>3</sup> /min
Fan power input	P	42.40	W
Service value	SV	1.22	(m <sup>3</sup> /min)/W
Standby power consumption	Psb	0.11	W
Fan sound power level	Lwa	59.09	dB(A)
Maximum air velocity	c	2.51	m/s
Measurement standard for service value	IEC 60879:1986 (corr.1992)		
Contact for further information	Daniele Fontana		

## MAINTENANCE AND CLEANING

- Please disconnect the power cord plug from the electrical outlet and make sure that your fan is not operating before cleaning it.
- Please clean the water tank every two or three weeks.
- Use a dry cloth to absorb remaining water when cleaning the atomizing cup, and dry it using a piece of soft cloth. Or use mild detergent to clean the atomizing cup if water is dirty.
- Please add a few drops of lubricant to the motor shaft after cleaning to extend motor life every year.
- Pack the unit properly and store it in a cool dry place if you are not using it for a period of time.

## TROUBLE SHOOTING

Questions	Answers	Solution(s)
1. Why is not the fan operating	a. The plug inserted may be lacking electricity or fuses may have gone off. b. PCB is damaged.	a. Make sure the plug works and check your fuses. b. Change the same type of PCB
2. Vibrating Obviously.	a. The rear guard is not installed tightly. b. The blade can is loosened. c. The blade is damaged. d. the blade is imbalance.	a. Install the rear guard tightly. b. Tighten the blade cap. c. Change a new fan blade. d. Turn the fan blade 180° and then install again.
3. The mist projector is working properly but there is not mist spray.	a. Perfume or chemical material may have been added. b. Water tank is broken or cracked or the flume is full of water.	a. Clean the water tank, atomizing cup and flume. b. Pour our the water from flume, change a new water tank.
4. Why doesn't the mist projector work?	a. Bobber doesn' float	a. Pull out the bobber and let it float out.
5. Why is there no indicator light on, no mist and no wind?	a. Power cord is nto connected properly and electric power is off/	a. Ensure that the power cord plug is fully inserted into the electrical outlet and turn on the electric power.
6. Why is there no mist even though the indicator light is on and has wind?	a. No water in tank. b. Water switch is off.	a. Add water. b. Turn on the water switch.
7. Why is there a peculiar smell of mist?	a. Peculiar mist will disappear after some time. b. Water tank is dirty.	a. Take out the tank, and out it to a ventilated add dry place. b. Change fresh water.
8. Other unusual problems.	a. Motor gave out smake or feeling a smeall of burn. b. Metal parts exposed with electric or the fan insulation is damaged. c. The rear cover of motor is damaged.	a.b.c. Stop using and send your appliance to technical service for maintenance

## INFORMAZIONE AGLI UTENTI

Ai sensi del decreto legislativo 14 marzo 2014, n.49 "Attuazione della direttiva 2012/19/UE sui rifiuti di apparecchiature elettriche ed elettroniche (RAAE)".

1. Il simbolo del cassonetto barrato sull'apparecchiatura indica che il prodotto alla fine della propria vita deve essere raccolto separatamente dagli altri rifiuti.
2. L'utente dovrà, pertanto, conferire l'apparecchiatura giunta a fine vita agli idonei centri di raccolta differenziata dei rifiuti elettronici ed elettrotecnici, oppure riconsegnarla al rivenditore al momento dell'acquisto di una nuova apparecchiatura di tipo equivalente, in ragione di uno a uno.
3. L'adeguata raccolta differenziata per l'avvio successivo dell'apparecchiatura dismessa al riciclaggio, al trattamento e allo smaltimento ambientalmente compatibile contribuisce ad evitare possibili effetti negativi sull'ambiente e sulla salute e favorisce il riciclo dei materiali di cui è composta l'apparecchiatura.
4. Lo smaltimento abusivo del prodotto da parte dell'utente comporta l'applicazione delle sanzioni amministrative previste dalla normativa vigente.



Lange Distribution S.r.l. si riserva il diritto di apportare modifiche estetiche e/o tecniche senza preavviso al fine di migliorare i propri prodotti.

Termozeta is an international trademark. Copyright © 1995. All rights reserved.

Lange Distribution S.r.l. - Via Treviso, 35 - 20127 Milano - Italy

## DISPOSAL

### Used electric household devices

1. If you do not want to use your electrical appliance any longer, return it free of charge to a recycling depot for used electric appliances.
2. Used electric devices do not belong in the household garbage (see symbol).

### Further disposal instructions

1. Return the electrical appliance in such a condition that its later re-use or recycling is not adversely affected. Batteries must be removed in advance and the destruction of parts which contain fluids must be avoided.
2. Electrical appliances can contain harmful substances. Improper handling or damage to the appliance can lead to health problems or water or ground contamination, when the appliance is recycled later.



Lange Distribution S.r.l. reserves the right to introduce technical and/or aesthetic changes to its products intended to improve performances.

Termozeta is an international trademark. Copyright © 1995. All rights reserved.

Lange Distribution S.r.l. - Via Treviso, 35 - 20127 Milano - Italy

Lange Distribution S.r.l.  
Via Treviso, 35  
20127, Milano  
Tel: +39 02.28506-1



Prodotto in Cina - Made in China



[www.termozeta.com](http://www.termozeta.com)

