

# PAE 60 / PAE 61 / PAE 80 / PAE 81

NL

BEDIENINGSHANDLEIDING  
LUCHTKOELER



**Inhoudsopgave**

**Opmerkingen m.b.t. de bedieningshandleiding** ..... 2

**Veiligheid** ..... 2

**Informatie over het apparaat** ..... 5

**Transport en opslag** ..... 7

**Montage en in gebruik nemen** ..... 8

**Bediening** ..... 13

**Nabestelbare accessoires** ..... 16

**Defecten en storingen** ..... 16

**Onderhoud** ..... 17

**Technische bijlagen** ..... 23

**Recycling** ..... 24

**Opmerkingen m.b.t. de bedieningshandleiding**

**Symbolen**



**Waarschuwing voor elektrische spanning**

Dit symbool wijst op gevaren voor het leven en de gezondheid van personen door elektrische spanning.



**Waarschuwing**

Dit signaalwoord wijst op een gevaar met een middelmatige risicograad, dat indien niet vermeden de dood of zwaar letsel tot gevolg kan hebben.



**Voorzichtig**

Dit signaalwoord wijst op een gevaar met een lage risicograad, dat indien niet vermeden gering of matig letsel tot gevolg kan hebben.

**Let op**

Het signaalwoord wijst op belangrijke informatie (bijv. op materiële schade), maar niet op gevaren.



**Info**

Aanwijzingen met dit symbool helpen u bij het snel en veilig uitvoeren van uw werkzaamheden.



**Handleiding opvolgen**

Aanwijzingen met dit symbool wijzen u erop dat de bedieningshandleiding moet worden opgevolgd.

De actuele versie van de bedieningshandleiding en de EU-conformiteitsverklaring, kunt u downloaden via de volgende link:

PAE 60 / PAE 61



<https://hub.trotec.com/?id=45042>



PAE 80 / PAE 81



<https://hub.trotec.com/?id=45043>

**Veiligheid**

**Lees deze handleiding vóór het in gebruik nemen / gebruik van het apparaat zorgvuldig en bewaar de handleiding altijd in de directe omgeving van de opstellocatie resp. bij het apparaat.**



**Waarschuwing**

**Lees alle veiligheidsinstructies en aanwijzingen.**

Het niet opvolgen van de veiligheidsinstructies en aanwijzingen kunnen een elektrische schok, brand en/of zwaar letsel veroorzaken.

**Bewaar alle veiligheidsinstructies en aanwijzingen voor later gebruik.**

Dit apparaat kan door kinderen vanaf 8 jaar en bovendien door personen met verminderde geestelijke, sensorische of mentale vaardigheden of een gebrek aan ervaring en kennis worden gebruikt, als ze onder toezicht staan of m.b.t. het veilig gebruik van het apparaat zijn geïnstrueerd en de hierdoor ontstane gevaren begrijpen.

Kinderen mogen niet met het apparaat spelen. Reiniging en gebruikersonderhoud mogen niet door kinderen worden uitgevoerd zonder toezicht.

- Gebruik het apparaat niet in ruimten of omgevingen met explosiegevaar en plaats het daar nooit.
- Gebruik het apparaat niet in agressieve atmosferen.
- Plaats het apparaat stabiel op een stevige ondergrond.
- Laat het apparaat na een vochtige reiniging drogen. Gebruik het niet in natte toestand.
- Gebruik of bedien het apparaat niet met vochtige of natte handen.

- Stel het apparaat niet bloot aan een gerichte waterstraal.
- Steek nooit voorwerpen of ledematen in het apparaat.
- Dek het apparaat tijdens gebruik niet af en transporteer het dan ook niet.
- Ga niet op het apparaat zitten.
- Het apparaat is geen speelgoed. Houd kinderen en dieren op afstand. Gebruik het apparaat alleen onder toezicht.
- Controleer voor elk gebruik van het apparaat de accessoires en aansluitonderdelen hiervan op mogelijke beschadigingen. Gebruik geen defecte apparaten of apparaatonderdelen.
- Zorg dat alle elektrische kabels buiten het apparaat zijn beschermd tegen beschadigingen (bijv. door dieren). Gebruik het apparaat nooit bij schade aan elektrische kabels of aan de netaansluiting!
- Het netsnoer moet voldoen aan de gegevens in het hoofdstuk technische bijlage.
- Steek de netstekker in een volgens de voorschriften gezekerd stopcontact.
- Houd bij het kiezen van verlengsnoeren rekening met het vermogen van het apparaat, de kabellengte en het gebruiksdoel. Rol de verlengkabel volledig uit. Voorkom elektrische overbelastingen.
- Voor aanvang van onderhouds-, verzorgings- of reparatiewerkzaamheden aan het apparaat de stekker uit het stopcontact trekken.
- Schakel het apparaat uit en verwijder het netsnoer uit het stopcontact als u het apparaat niet gebruikt.
- Gebruik het apparaat nooit als u schade aan de netstekker of het netsnoer constateert.  
Wordt het netsnoer van dit apparaat beschadigd, moet het door de fabrikant of de klantendienst hiervan of door een vergelijkbaar gekwalificeerde persoon worden vervangen, zodat gevaren worden voorkomen.  
Defecte netsnoeren vormen een ernstig gevaar voor de gezondheid!
- Houd bij het opstellen van het apparaat rekening met de minimale afstanden t.o.v. wanden en objecten, evenals met de opslag- en gebruiksomstandigheden volgens het hoofdstuk technische bijlage.
- Zorg dat de luchtinlaat en luchtuitlaat vrij zijn.
- Zorg dat de aanzuigzijde altijd vrij is van vuil en losse voorwerpen.
- Verwijder geen veiligheidssymbolen, stickers of etiketten van het apparaat. Houd alle veiligheidssymbolen, stickers en etiketten in een leesbare toestand.
- Transporteer het apparaat uitsluitend rechtop en met een geleegd waterreservoir.
- Voor opslag of transport het waterreservoir leegmaken. Drink het water niet. Er bestaat gevaar voor de gezondheid!
- Houd er rekening mee dat een hoge luchtvochtigheid de groei van biologische organismen in de omgeving kan bevorderen.
- Zorg dat voorwerpen in de omgeving van het apparaat niet vochtig of nat worden. Ontstaat vochtigheid, moet de uitstoot worden gereduceerd. Het apparaat naar een lagere stand schakelen. Kan de uitstoot niet worden gereduceerd, mag het apparaat alleen met onderbrekingen worden gebruikt. Het apparaat korte tijd volledig uitschakelen. Zuigende materialen, zoals vloerbedekking, gordijnen, vitrage of tafelkleden mogen nooit vochtig worden.
- Zorg dat het in het waterreservoir elke 3 dagen wordt ververs. Anders bestaat het gevaar dat in het waterreservoir micro-organismen ontstaan, die in de lucht of het water komen en een gezondheidsrisico vormen.
- Vul het waterreservoir uitsluitend met vers drinkwater, ijsblokjes van drinkwater en/of geschikte koelaccu's.
- De koelaccu's zijn geen speelgoed. Houd kinderen en dieren uit de buurt.
- Open de koelaccu's nooit. De vloeistof in de koelaccu's kan schadelijk zijn voor de gezondheid.
- Het ijs dat evt. op de koelaccu's ontstaat niet consumeren. Er bestaat gevaar voor de gezondheid!
- Plaats geen oplaadbare batterijen in de afstandsbediening.

## Bedoeld gebruik

Gebruik het apparaat uitsluitend voor het koelen van binnenruimten, volgens de technische gegevens.

Tot het bedoeld gebruik behoort luchtkoeling van:

- Woonruimten
- Musea
- Magazijnen en archieven
- Bibliotheken
- Telefooncentrales en computerruimten

## Voorspelbaar verkeerd gebruik

- Plaats het apparaat niet op een natte resp. overstromde ondergrond.
- Leg geen voorwerpen, zoals kledingstukken op het apparaat.
- Gebruik het apparaat niet in de buitenlucht.
- Geen eigenhandige constructieve wijzigingen, evenals aan- of ombouwwerkzaamheden aan het apparaat uitvoeren.
- Elk ander gebruik dan het bedoeld gebruik is, geldt als logisch voorspelbaar verkeerd gebruik.

## Persoonlijke kwalificaties

Personen die dit apparaat gebruiken moeten:

- zich bewust zijn van de gevaren die bij werkzaamheden met en aan elektrische apparaten in vochtige omgeving ontstaan.
- de bedieningshandleiding, vooral het hoofdstuk veiligheid hebben gelezen en begrepen.

Onderhoudswerkzaamheden waarvoor het openen van de behuizing noodzakelijk is, mogen uitsluitend door geautoriseerde elektrotechnische vakbedrijven of door Trotec worden uitgevoerd.

## Veiligheidssymbolen en plaatjes op het apparaat

### Let op

Verwijder geen veiligheidssymbolen, stickers of etiketten van het apparaat. Houd alle veiligheidssymbolen, stickers en etiketten in een leesbare toestand.

Het typeplaatje is in het Duits en Engels is aangebracht op het apparaat. Als voorbeeld is het typeplaatje van het apparaat PAE 60 afgebeeld. Bij het typeplaatje van het apparaat PAE 60 verschillen t.o.v. de typeplaatjes van de apparaten PAE 61, PAE 80 en PAE 81 alleen de technische gegevens.

De volgende veiligheidssymbolen en plaatjes zijn aangebracht op het apparaat:

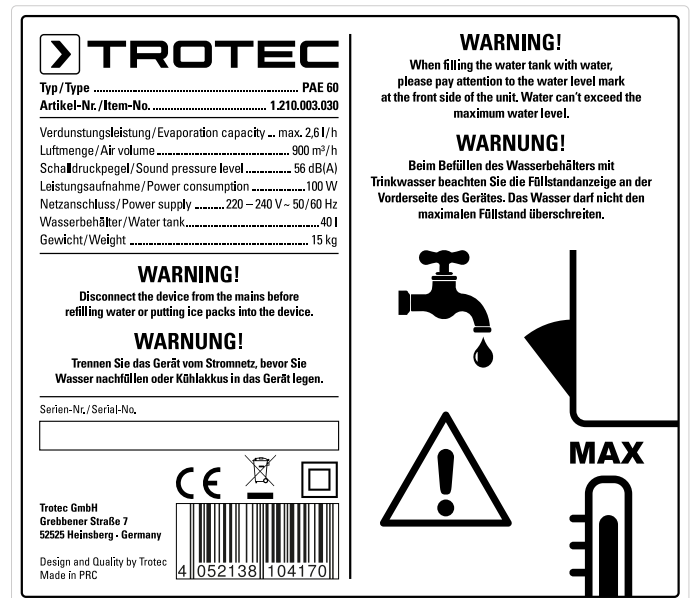

## Restgevaaren



### Waarschuwing voor elektrische spanning

Werkzaamheden aan elektrische onderdelen mogen alleen door een geautoriseerd gespecialiseerd bedrijf worden uitgevoerd!



### Waarschuwing voor elektrische spanning

Voor alle werkzaamheden aan het apparaat de netstekker uit het stopcontact verwijderen!  
Raak de netstekker niet aan met vochtige of natte handen.  
De netstekker van het netsnoer uit het stopcontact trekken door de netstekker vast te pakken.



### Waarschuwing

De vloeistof in de koelaccu's kan schadelijk zijn voor de gezondheid!  
Bij het inslikken van de vloeistof direct een arts bezoeken.  
Is de vloeistof in de ogen gekomen, spoel dan de ogen uit met water en daarna direct een arts bezoeken.



### Waarschuwing

Van dit apparaat kunnen gevaren uitgaan als het ondeskundig of niet volgens het bedoeld gebruik wordt gebruikt door niet geïnstrueerde personen! Zorg dat wordt voldaan aan de persoonlijke kwalificaties!



### Waarschuwing

Het apparaat is geen speelgoed en hoort niet in kinderhanden.



### Waarschuwing

Verstikkingsgevaar!  
Laat het verpakkingsmateriaal niet achteloos rondslingeren. Voor kinderen kan dit gevaarlijk speelgoed zijn.

### Let op

Gebruik het apparaat nooit zonder geplaatst luchtfilter bij de luchtinlaat!  
Zonder luchtfilter vervuult het apparaat inwendig, hierdoor kan de capaciteit worden verminderd en het apparaat worden beschadigd.

## Gedrag bij noodgevallen

1. Schakel het apparaat uit.
2. Bij noodgevallen het apparaat scheiden van de netvoeding:  
De netstekker van het netsnoer uit het stopcontact trekken door de netstekker vast te pakken.
3. Sluit een defect apparaat niet opnieuw aan op de netaansluiting.

## Informatie over het apparaat

### Beschrijving van het apparaat

De luchtkoeler koelt ruimten via verdampingskoude af naar aangename temperaturen.

Het apparaat wordt gevuld met koud water of naar keuze met ijsblokjes en/of koelaccu's. De instromende warme lucht wordt bij het verdampingsfilter afgekoeld en via de ventilator afgeven als koude lucht.

De uitblaasrichting van de gekoelde lucht kan via de optioneel inschakelbare, automatische swing-modus worden ingesteld.

Het apparaat kan via het bedieningspaneel op het apparaat of via de infrarood-afstandsbediening worden bediend.

Daarnaast kan het apparaat via de timerfunctie automatisch tijdvertraagd worden uitgeschakeld.

Het apparaat kan energiezuinig worden gebruikt. Worden de bedieningselementen 40 s niet bediend, worden de LED's gedimd.

Na 15 uur continubedrijf, schakelt het apparaat automatisch uit.

Het waterreservoir en het bovengedeelte van het apparaat kunnen voor opslag in elkaar worden gestoken.

Alleen de kleur van de apparaten PAE 60 en PAE 61 verschilt. Het apparaat PAE 60 is zwart en het apparaat PAE 61 is wit.

De technische gegevens van de apparaten PAE 80 en PAE 81 verschillen t.o.v. de apparaten PAE 60 en PAE 61. Bovendien is het apparaat PAE 80 zwart en het apparaat PAE 81 wit.

**Overzicht van het apparaat**

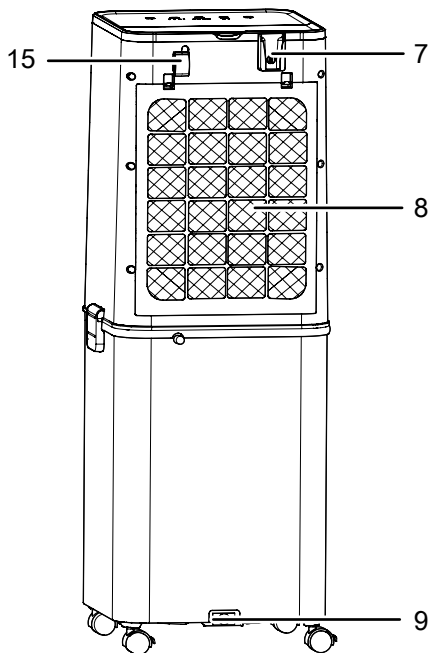
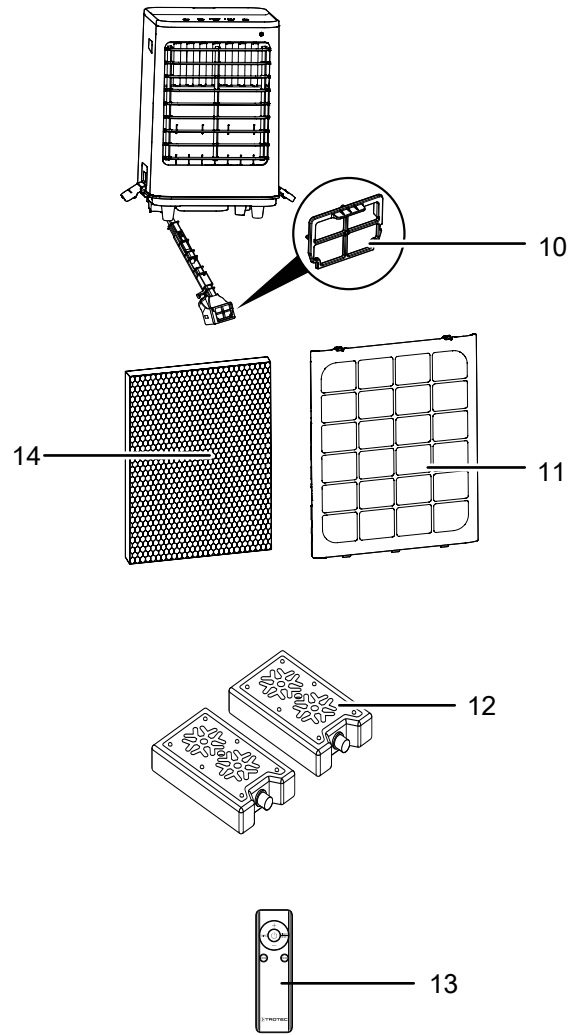
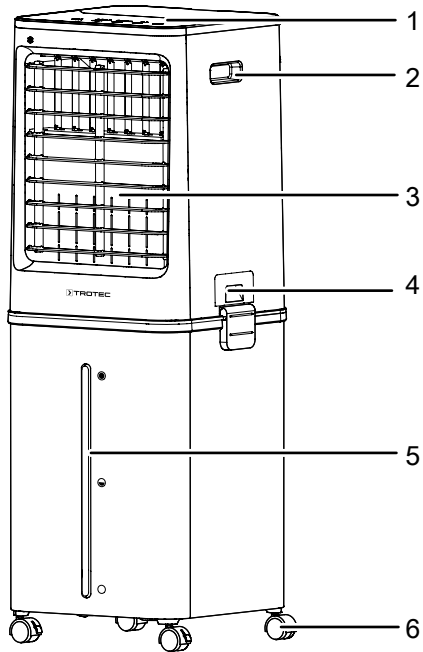

Nr.	Aanduiding
1	Bedieningspaneel
2	Transportgreep
3	Luchtuitlaat en ventilatielamellen met swing-functie
4	Watervultrechter
5	Waterreservoir met vulpeilindicatie
6	Transportrollen
7	Houder afstandsbediening
8	Luchtinlaat met luchtfilter en verdampingsfilter
9	Waterafvoer met rubberplug
10	Waterfilter
11	Luchtfilter
12	Koelaccu's (4 stuks)
13	Afstandsbediening
14	Verdampingsfilter
15	Netsnoerhouder

## Transport en opslag

### Let op

Het apparaat kan beschadigd raken als het niet correct wordt opgeslagen of getransporteerd.

De informatie m.b.t. het transport en de opslag van het apparaat opvolgen.

### Transport

Het apparaat is voorzien van transportrollen voor een eenvoudig transport.

Het apparaat is voorzien van een handgreep voor eenvoudig transport.

Neem **vóór** elk transport de volgende instructies in acht:

- Schakel het apparaat uit.
- De netstekker van het netsnoer uit het stopcontact trekken door de stekker vast te pakken.
- Maak het waterreservoir leeg.
- Gebruik het netsnoer niet als trektouw.
- Rol het apparaat alleen over vlakke en gladde oppervlakken.

Volg **na** elk transport de volgende instructies op:

- Plaats het apparaat na het transport rechtop.

### Opslag

**Vóór** elke opslag de volgende aanwijzingen opvolgen:

- Het waterreservoir legen en reinigen voor de opslag (zie het hoofdstuk onderhoud).
- Laat het verdampingsfilter voor het opslaan drogen. Anders kan het apparaat na het weer in gebruik nemen een muffe geur verspreiden.
- De netstekker van het netsnoer uit het stopcontact trekken door de stekker vast te pakken.
- Het bovengedeelte (18) van het waterreservoir (5) scheiden. Het opzetstuk van het waterreservoir (17) van het waterreservoir verwijderen. Verwijder de vlotter (16) uit het waterreservoir. Controleer of de houder (19) van de pomp verankerd is en zorg dat de pomp hierbij niet wordt beschadigd. Het bovengedeelte omdraaien en op z'n kop in het waterreservoir plaatsen (zie ook hoofdstuk montage en in gebruik nemen).

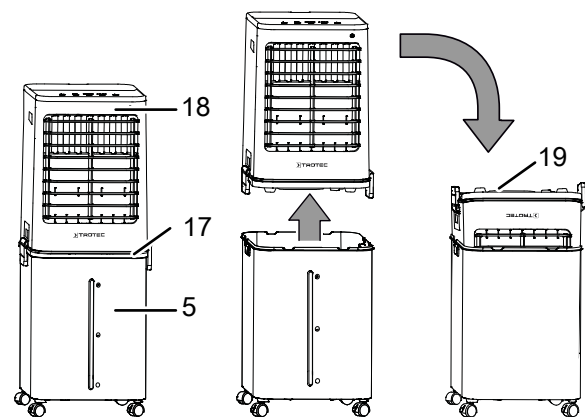

Houd bij het niet gebruiken van het apparaat rekening met de volgende opslagcondities:

- droog en tegen vocht en hitte beschermd
- Op een plaats die beschermd is tegen stof en direct zonlicht
- Indien nodig met een hoes tegen binnendringen van stof beschermen
- Geen andere apparaten of voorwerpen op het apparaat plaatsen, zodat beschadigingen aan het apparaat worden voorkomen

## Montage en in gebruik nemen

### Leveromvang

- 1 x apparaat
- 1 x verdampingsfilter
- 1 x luchtfilter
- 4 x koelaccu
- 4 x transportrol
- 1 x vlotter
- 1 x opzetstuk waterreservoir
- 1 x kabelhouder
- 1 x houder afstandsbediening
- 1 x afstandsbediening
- 1 x handleiding

### Apparaat uitpakken

1. Open de doos en het apparaat hieruit halen.
2. Verwijder de verpakking volledig van het apparaat.
3. Het netsnoer volledig afwikkelen. Controleer of het netsnoer niet is beschadigd en beschadig het niet bij het afwikkelen.

### Montage

Ga bij de montage van het apparaat als volgt te werk:

1. Draai het waterreservoir (5) op de bovenzijde en steek de transportrollen (6) in de gaten aan de onderzijde.

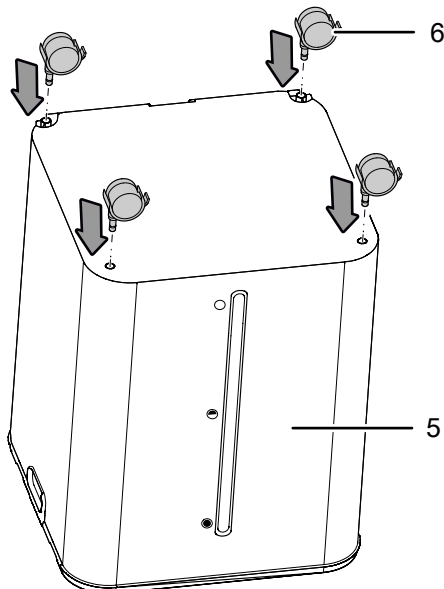

2. De vlotter (16) zoals afgebeeld op het waterreservoir vastschroeven.

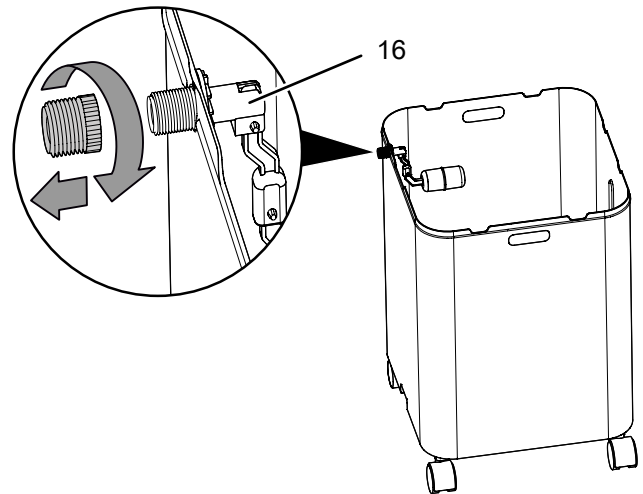

3. Het opzetstuk van het waterreservoir (17) op het waterreservoir plaatsen.

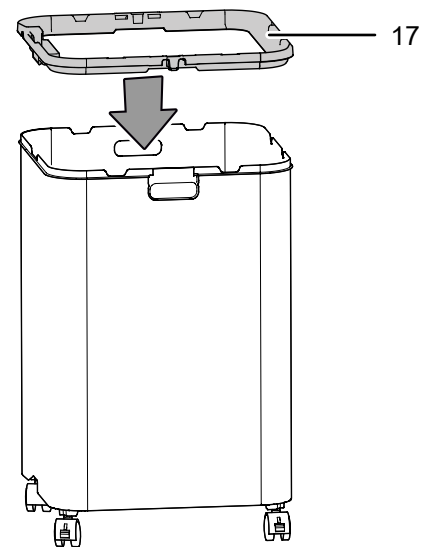



4. Indien nodig het tape verwijderen waarmee de pomphouder (19) aan de bovenzijde van het bovengedeelte is bevestigd en de pomphouder (19) zoals afgebeeld losmaken van het bovengedeelte (18) van het apparaat.

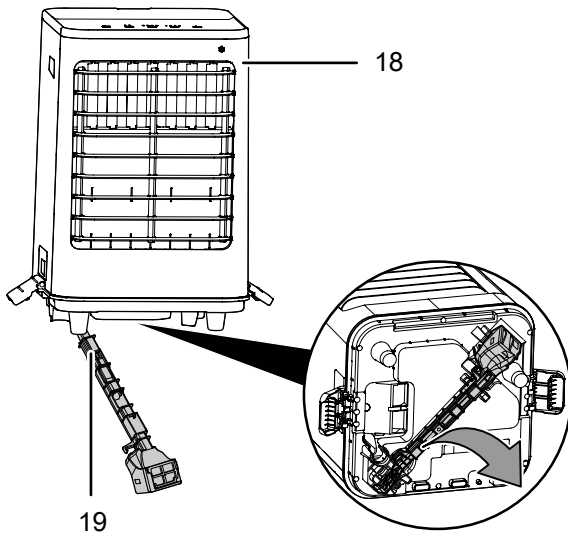

6. Plaats het bovengedeelte (18) van het apparaat op het waterreservoir (5). Zorg dat de pomp niet wordt beschadigd.

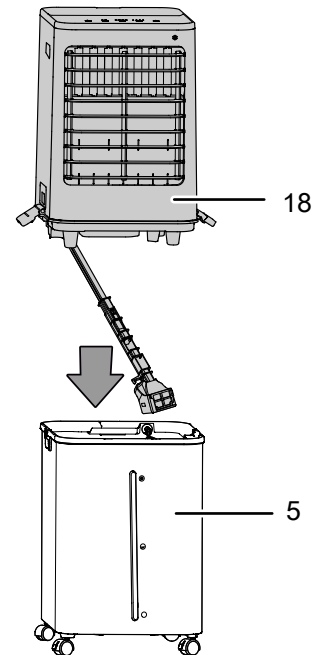

5. **PAE 80 / PAE 81:** Open de sluiting (20) aan de binnenzijde van de pomphouder (19) in pijlrichting en trek de telescoopstaaf een stuk uit de pomphouder (19).

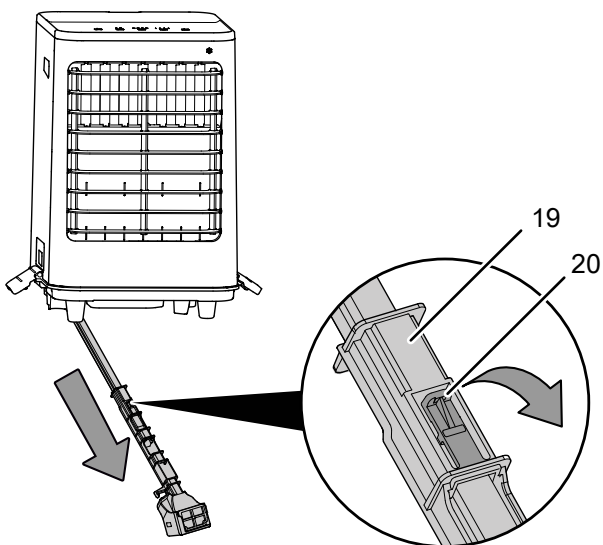

7. Sluit de houders bij het bovengedeelte (18) van het apparaat aan beide zijden.

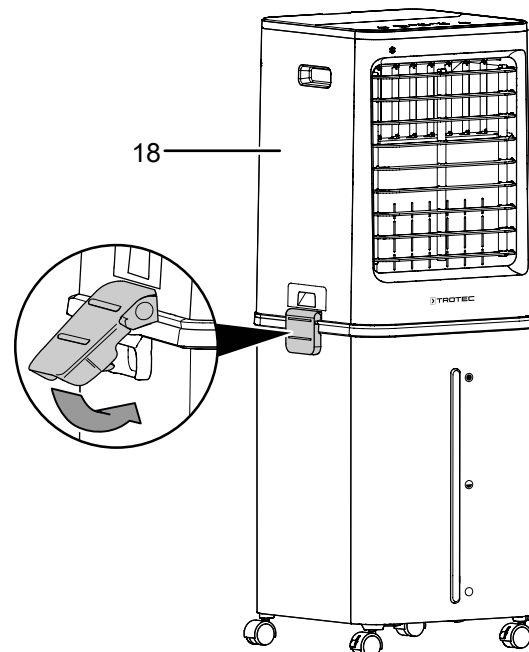

8. Monteer de houder voor de afstandsbediening (7) en de netsnoerhouder (15) bij het apparaat.

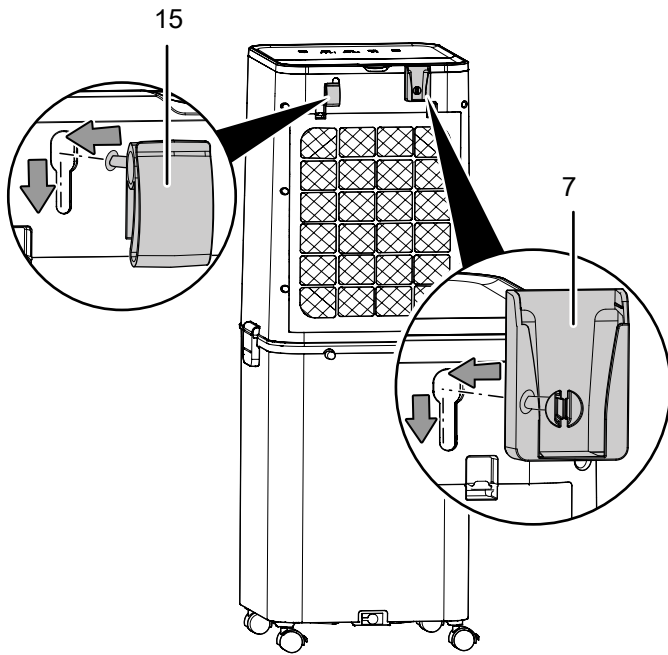

### In gebruik nemen

Houd bij het opstellen van het apparaat rekening met de minimale afstanden t.o.v. wanden en objecten, volgens het de hoofdstuk technische bijlage.

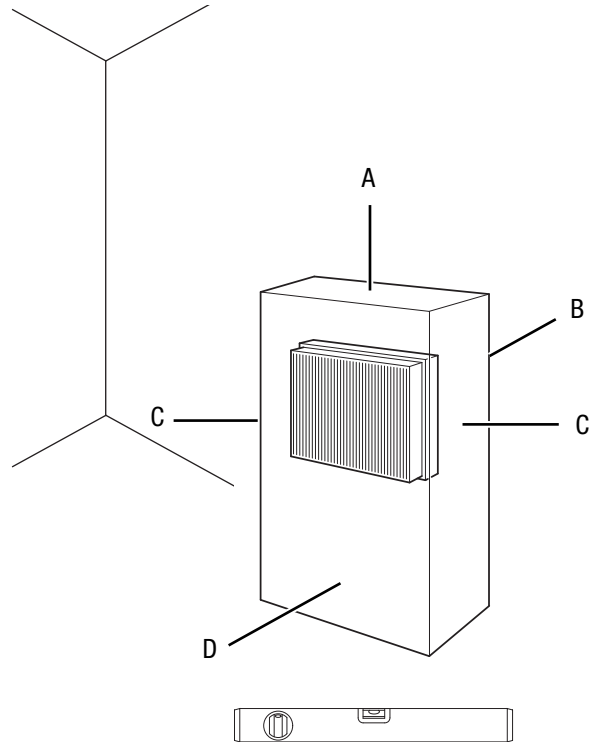

- Controleer de toestand van het netsnoer voordat het apparaat weer in gebruik wordt genomen. Bij twijfel aan de probleemloze toestand hiervan, contact opnemen met de klantendienst.
- Plaats het apparaat stabiel op een stevige ondergrond.
- Voorkom struikelgevaar bij het leggen van het netsnoer, resp. andere elektrische snoeren, vooral bij het opstellen van het apparaat middenin een ruimte. Gebruik snoerbruggen.
- Zorg dat verlengsnoeren volledig zijn uit-/afgerold.
- Zorg dat gordijnen of andere objecten de luchtstroom niet hinderen.

Plaats voor het eerste gebruik batterijen in de afstandsbediening.

## Waterreservoir vullen

Voor de luchtkoeling heeft het apparaat vers drinkwater nodig.



### Waarschuwing voor elektrische spanning

Voor alle werkzaamheden aan het apparaat de netstekker uit het stopcontact verwijderen!  
Raak de netstekker niet aan met vochtige of natte handen.  
De netstekker van het netsnoer uit het stopcontact trekken door de netstekker vast te pakken.

### Let op

Het apparaat uitsluitend vullen met vers drinkwater. De watertemperatuur mag max. 40 °C zijn.



### Info

Ververs het water elke 3 dagen, om bacterievorming te voorkomen.

Houd rekening met de volgende aanwijzingen bij gebruik van de koelaccu's:

- Leg de koelaccu's vóór het gebruik minimaal 4 uur in een vriesvak.
- Leg de koelaccu's in het waterreservoir, voordat u het vult met water.



### Info

Bij het gebruik van koelaccu's bij hoge buitentemperaturen kan condens ontstaan in het waterreservoir, dat op de vloer kan druppelen.

Er zijn meerdere mogelijkheden water te vullen.

1. Het apparaat van het stroomnet scheiden, voordat u water bijvult of koelaccu's in het apparaat legt.
2. **Variant A:** De houders bij het waterreservoir (5) losmaken en het bovengedeelte (18) van het apparaat losmaken. Het waterreservoir vullen met water.

**Variant B:** De watervultrechter (4) bij het waterreservoir (5) openen en via de watervultrechter water in het waterreservoir vullen.

**Variante C:** Open de klep boven de luchtinlaat (8) en van bovenaf water vullen in de watervultrechter (4).

- ⇒ Vul het waterreservoir uitsluitend met vers drinkwater. Optioneel kunt u voor extra koeling ijsblokjes van drinkwater toevoegen.
- ⇒ Houd rekening met het minimale en maximale vulpeil op de vulpeilindicatie.

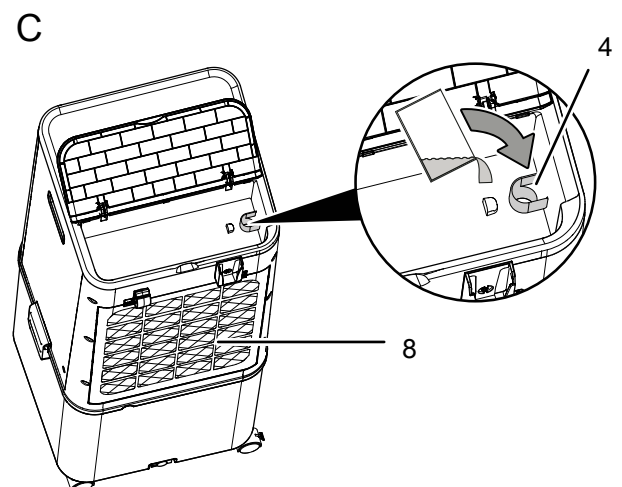
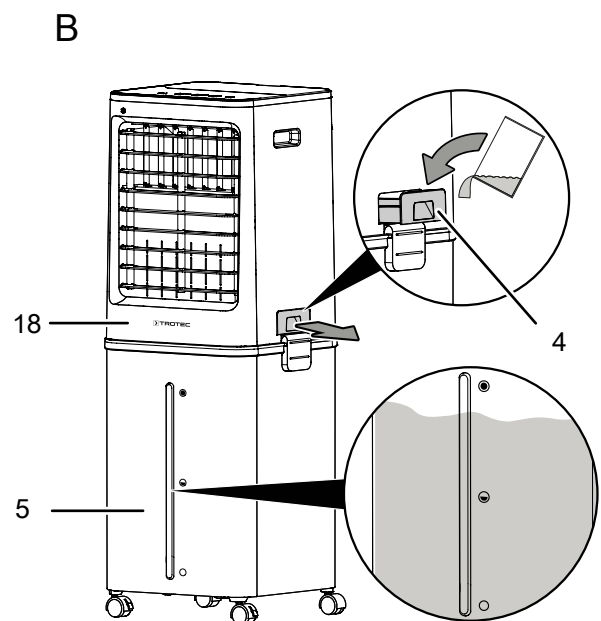
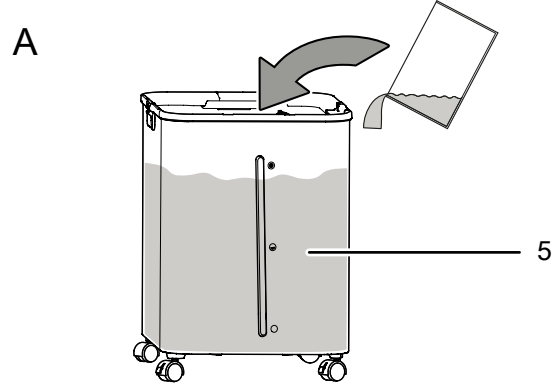

3. **Variant A:** Indien nodig de koelaccu's in het waterreservoir (5) leggen, voor het bereiken van een extra koeleffect.

**Variant B:** De klep boven de luchtinlaat (8) openen en indien nodig de koelaccu's in het geopende vak leggen.

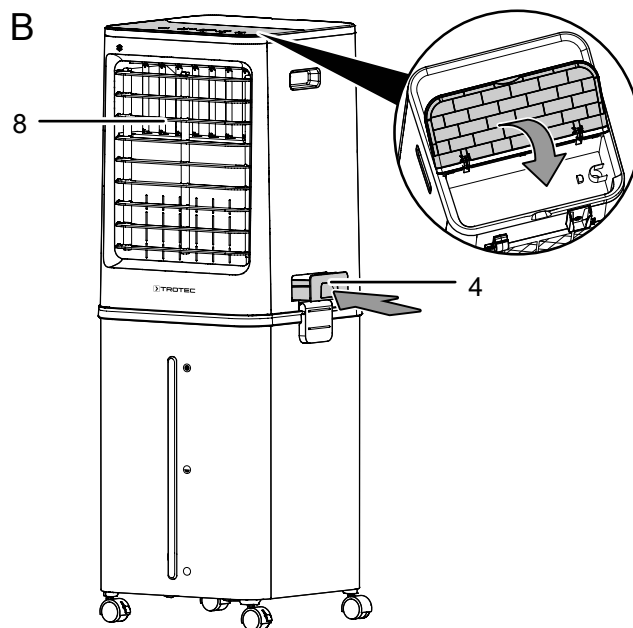
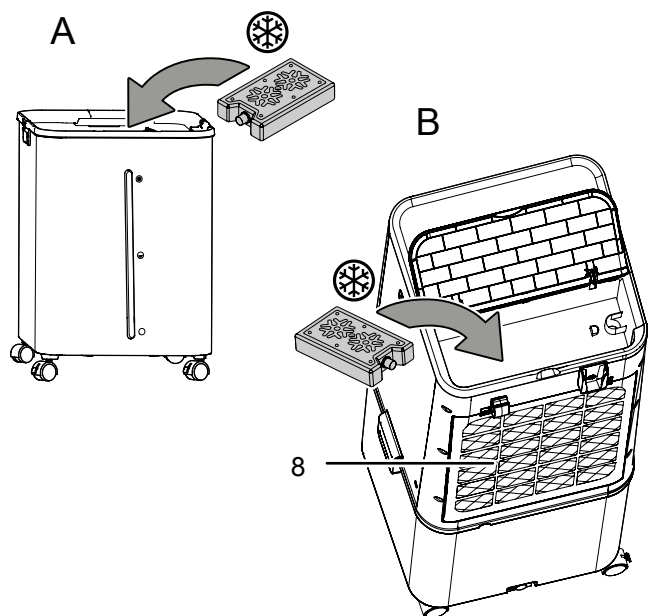

5. Controleer of het apparaat van buiten niet vochtig of nat is. Veeg het apparaat anders droog.

4. **Variant A:** Het bovengedeelte (18) van het apparaat weer op het waterreservoir (5) plaatsen en het bovengedeelte en het waterreservoir verbinden met de houders.

**Variant B:** De watervultrechter (4) en de klep boven de luchtinlaat (8) sluiten.

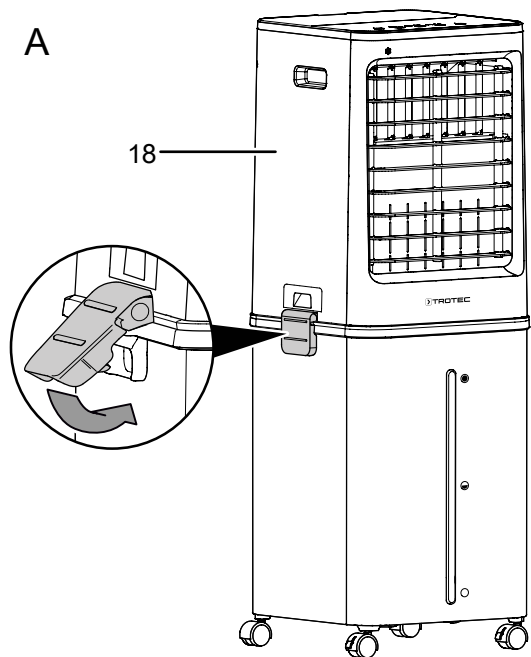

## Verdampingsfilter en luchtfilter plaatsen

### Let op

Het apparaat mag in de bedrijfsmodus luchtkoeling niet zonder verdampingsfilter worden gebruikt, omdat anders de *Koeling* niet werkt.

### Let op

Gebruik het apparaat nooit zonder geplaatst luchtfilter bij de luchtinlaat!

Zonder luchtfilter vervuult het apparaat inwendig, hierdoor kan de capaciteit worden verminderd en het apparaat worden beschadigd.

- Zorg voor het inschakelen, dat het verdampingsfilter en het luchtfilter zijn geplaatst.
- Zorg voor het vullen met water dat het waterfilter is geplaatst.

## Ventilatielamellen instellen

- Voor het inschakelen van het apparaat de ventilatielamellen bij de luchtuitlaat instellen.

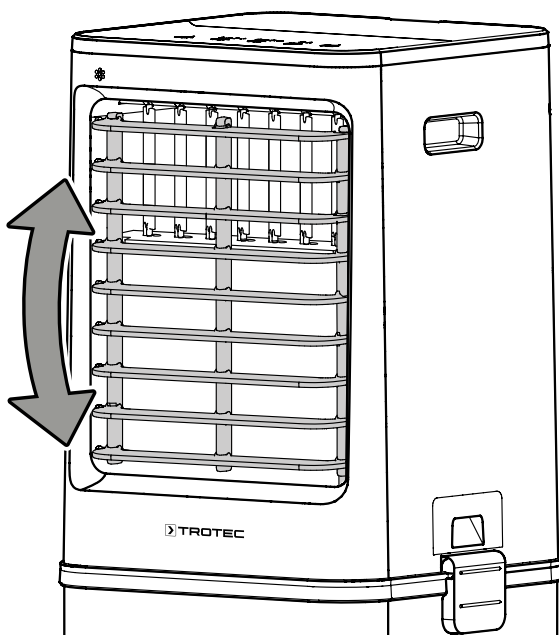

## Netsnoer aansluiten

- Steek de netstekker in een volgens de voorschriften gezekeerd stopcontact.

## Bediening

- Vermijd open deuren en ramen.

### Bedieningspaneel

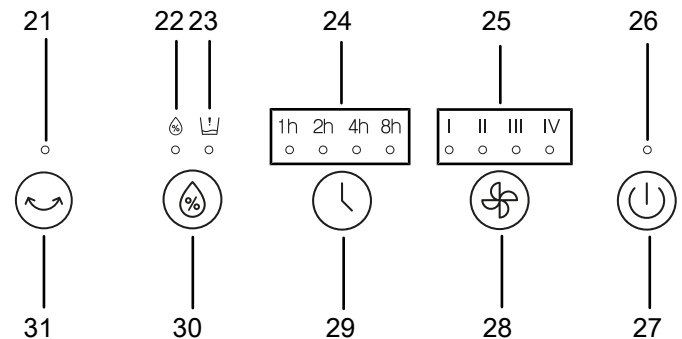

Nr.	Aanduiding	Betekenis
21	LED <i>Swing</i>	Brandt bij geactiveerde swing-functie
22	LED <i>Luchtkoeling</i>	Brandt bij de geactiveerde bedrijfsmodus <i>Luchtkoeling</i>
23	LED <i>Waterreservoir leeg</i>	Brandt, als het waterreservoir leeg is
24	LED's <i>Uren</i>	Indicatie van het aantal uren bij geactiveerde timer, 1 tot en met 15 uur in een combinatie van de symbolen 1 uur, 2 uur, 4 uur en/of 8 uur.
25	LED's <i>Ventilatorsnelheid</i>	Branden op basis van de ventilatorsnelheid: I Niveau 1 = laag II Niveau 2 = middelmatig III Niveau 3 = hoog IV Niveau 4 = zeer hoog
26	LED <i>On / Off</i>	Brandt, als het apparaat is ingeschakeld
27	Toets <i>On/Off</i>	Apparaat in- of uitschakelen
28	Toets <i>Ventilatorsnelheid</i>	Ventilatorsnelheid verhogen of verlagen
29	Toets <i>Timer</i>	Timer in- of uitschakelen
30	Toets <i>Luchtkoeling</i>	Bedrijfsmodus <i>Luchtkoeling</i> in- of uitschakelen
31	Toets <i>Swing</i>	Swing-functie in- of uitschakelen

## Apparaat inschakelen

Nadat het apparaat, zoals in het hoofdstuk montage en in gebruik nemen is beschreven, klaar voor gebruik is opgesteld, kan het worden ingeschakeld:

1. Druk op de toets *On / Off* (27) op het apparaat.
  - ⇒ Er klinkt een toonsignaal.
  - ⇒ Het apparaat start automatisch.
  - ⇒ Het apparaat start in de bedrijfsmodus ventilatie. De LED *Ventilatorsnelheid* (25) van niveau 1 brandt.

## Bedrijfsmodus instellen

Het apparaat beschikt over de volgende bedrijfsmodi:

- *Luchtkoeling*
- *Ventilatie*

## Luchtkoeling

De bedrijfsmodus *Luchtkoeling* kan bij alle bedrijfsmodi tegelijk worden ingeschakeld.

Bij de bedrijfsmodus *Luchtkoeling* wordt de pomp ingeschakeld en het water via het verdampingsfilter verdeeld, om de circulerende lucht met water te koelen. In de bedrijfsmodus luchtkoeling wordt de lucht tegelijkertijd bevochtigd.

Ga als volgt te werk, voor het inschakelen van de *Luchtkoeling*:

- ✓ Het waterreservoir (5) bevat water, minimaal tot de minimale watervulgrens.
1. Druk op de toets *Luchtkoeling* (30).
    - ⇒ De LED *Luchtkoeling* (22) brandt.
    - ⇒ De pomp start.
  2. Druk op de toets *Ventilatorsnelheid* (28), voor het instellen van de gewenste ventilatorsnelheid.
    - ⇒ De betreffende LED *Ventilatorsnelheid* (25) brandt.
  3. Druk opnieuw op de toets *Luchtkoeling* (30), als u de luchtkoeling wilt uitschakelen.
    - ⇒ De LED *Luchtkoeling* (22) gaat uit.
    - ⇒ Het apparaat werkt verder in de eerder ingestelde bedrijfsmodus met ingeschakelde pomp.



## Info

De LED *Waterreservoir leeg* (23) brandt als het waterreservoir leeg is. Het waterreservoir bijvullen, zoals is beschreven bij *Waterreservoir vullen*.

## Let op

Tijdens de bedrijfsmodus *Luchtkoeling* mogen het lucht- en verdampingsfilter niet worden verwijderd, omdat anders het water uit het filter binnenin het apparaat druppelt.

## Ventilatie

In de bedrijfsmodus *Ventilatie* kunnen alle 4 snelheidsniveaus handmatig worden geselecteerd.

De bedrijfsmodus luchtkoeling is niet geactiveerd.

Ga als volgt te werk, voor het instellen van de *Ventilatie*:

1. Druk op de toets *Ventilatorsnelheid* (28), voor het instellen van de gewenste ventilatorsnelheid.
  - ⇒ De betreffende LED *Ventilatorsnelheid* (25) brandt.

## Timer instellen

Deze functie kan bij alle bedrijfsmodi worden ingesteld.

Het aantal uren kan van 1 tot en met 15 uur via een combinatie van de symbolen 1 uur, 2 uur, 4 uur en/of 8 uur worden ingesteld.

## Automatisch inschakelen

- ✓ Het apparaat is in stand-by-bedrijf.
1. Druk op de toets *Timer* (29), tot het gewenste aantal uren als combinatie van de verschillende LED's *Uren* (24) brandt.
    - ⇒ De timer-programmering is geactiveerd.
    - ⇒ De timer is ingesteld op het gewenste aantal uren.
    - ⇒ Het apparaat wordt na het ingestelde aantal uren automatisch ingeschakeld.

## Automatisch uitschakelen

- ✓ Het apparaat is ingeschakeld.
1. Druk op de toets *Timer* (29), tot het gewenste aantal uren als combinatie van de verschillende LED's *Uren* (24) brandt.
    - ⇒ De timer-programmering is geactiveerd.
    - ⇒ De timer is ingesteld op het gewenste aantal uren.
    - ⇒ Het apparaat wordt na het ingestelde aantal uren automatisch uitgeschakeld.

Aanwijzingen voor het automatisch in- en uitschakelen:

- Het handmatig inschakelen van het apparaat deactiveert het automatisch inschakelen.
- Bij een onderbreking van de stroomvoorziening wordt de timer gedeactiveerd.
- Het drukken op de toets *On/Off* (27) deactiveert het automatisch in- en uitschakelen.

## Afstandsbediening

Alle instellingen van het apparaat kunnen ook via de meegeleverde afstandsbediening worden uitgevoerd.

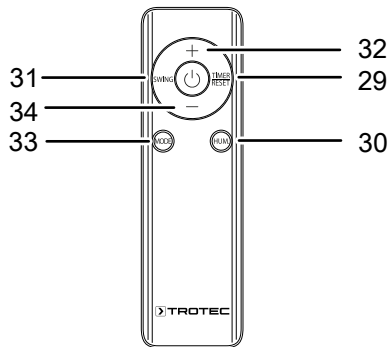

Nr.	Aanduiding	Betekenis
29	Toets <i>Timer</i>	Timer in of uitschakelen: 1 uur - 15 uur
30	Toets <i>Luchtkoeling</i>	Bedrijfsmodus <i>Luchtkoeling</i> in- of uitschakelen
31	Toets <i>Swing</i>	Swing-functie in- of uitschakelen
32	Toets +	Ventilatorsnelheid verhogen
33	Toets <i>Mode</i>	Omschakelen tussen de bedrijfsmodi
34	Toets -	Ventilatorsnelheid verlagen

### Swing-functie

De swing-functie kan indien nodig bij alle bedrijfsmodi als extra worden ingeschakeld.

De luchtgeleidingslamellen draaien automatisch bij ingeschakelde swing-functie en zorgen zo voor een doorlopende luchtcirculatie.

1. Druk op de toets *Swing* (31) voor het in- of uitschakelen van de swing-functie.

### Memory-functie

Schakelt u het apparaat vanuit de standby-modus weer in, zijn de gekozen instellingen voor de bedrijfsmodus en de swing-functie opgeslagen. De evt. geprogrammeerde timer wordt niet in het apparaat opgeslagen.

### Water bijvullen

Het apparaat signaleert een leeg waterreservoir met een toonsignaal. De LED *Waterreservoir leeg* (23) brandt. Het waterreservoir moet dan worden gevuld.

Voor de luchtkoeling heeft het apparaat vers drinkwater nodig:



### Waarschuwing voor elektrische spanning

Voor alle werkzaamheden aan het apparaat de netstekker uit het stopcontact verwijderen!  
Raak de netstekker niet aan met vochtige of natte handen.

De netstekker van het netsnoer uit het stopcontact trekken door de netstekker vast te pakken.



### Info

Ververs het water elke 3 dagen, om bacterievorming te voorkomen.

### Let op

Het apparaat uitsluitend vullen met vers drinkwater. De watertemperatuur mag max. 40 °C zijn.

- Leg de koelaccu's vóór het gebruik minimaal 4 uur in een vriesvak.
- Leg de koelaccu's in het waterreservoir, voordat u het vult met water.

Voor het vullen met water te werk gaan zoals is beschreven bij waterreservoir vullen (zie hoofdstuk montage en).

### Buiten gebruik stellen



### Waarschuwing voor elektrische spanning

Raak de netstekker niet aan met vochtige of natte handen.

- Schakel het apparaat uit.
- De netstekker van het netsnoer uit het stopcontact trekken door de stekker vast te pakken.
- Leeg en reinig het waterreservoir (zie het hoofdstuk onderhoud).
- Reinig het apparaat volgens het hoofdstuk onderhoud.
- Het apparaat opslaan volgens het hoofdstuk transport en opslag.

## Nabestelbare accessoires



### Waarschuwing

Gebruik alleen accessoires en hulpapparaten, die in de bedieningshandleiding zijn opgegeven.

Het gebruik van andere dan in de bedieningshandleiding aanbevolen gereedschappen of andere accessoires kan letselgevaar opleveren.

Aanduiding	Artikelnummer
Verdampingsfilter PAE 60 / PAE 61 / PAE 80 / PAE 81	7.710.000.867
Luchtfilter PAE 60/80	7.710.000.866
Luchtfilter PAE 61/81	7.710.000.868

## Defecten en storingen

Het apparaat is tijdens de productie meerdere keren op een goede werking getest. Mochten er desondanks storingen ontstaan, controleer het apparaat dan op basis van de volgende lijst.

### Het apparaat start niet:

- Controleer de netaansluiting.
- Controleer het netsnoer en de stekker op beschadigingen.
- Controleer de afzekering van de gebouwinstallatie.
- Wacht 10 minuten, voordat u het apparaat opnieuw start. Mocht het apparaat niet opstarten, laat dan een elektrische controle uitvoeren door gespecialiseerd bedrijf of door Trotec.

### Het apparaat werkt niet of met een gereduceerde capaciteit:

- Controleer de stand van de horizontale ventilatielamellen. De ventilatielamellen moeten zo ver mogelijk geopend zijn.
- Controleer het luchtfilter op vervuilingen. Het luchtfilter indien nodig reinigen, resp. vervangen.
- Controleer de minimale afstanden t.o.v. wanden en objecten. Zet het apparaat evt. verder in de ruimte.

### Het apparaat draait, maar er is geen luchtkoeling, resp. de pomp werkt niet:

- Controleer of de bedrijfsmodus *Luchtkoeling* is geactiveerd.
- Controleer het vulpeil van het waterreservoir (zie waterreservoir vullen).
- Controleer of evt. objecten de pompinlaat blokkeren. Controleer of de ingang van de pomp niet is geblokkeerd.
- Mocht de pomp ondanks een gevuld waterreservoir en geactiveerde luchtkoeling niet werken, kan de pomp defect zijn. Neem contact op met de klantenservice.

### Waterlekkage:

- Controleer het apparaat op lekkages.
- Controleer of het waterreservoir goed vastzit.

### De swing-functie werkt niet:

- De motor van de swing-functie kan defect zijn. Neem contact op met de klantenservice.

### Het apparaat maakt herrie, resp. trilt:

- Controleer of het apparaat rechtop en stabiel staat.

### Het apparaat reageert niet op de infrarood-afstandsbediening:

- Controleer of de afstand van de afstandsbediening t.o.v. het apparaat te groot is en verklein de afstand, indien noodzakelijk.
- Zorg dat er geen hindernissen, zoals meubels of muren, zijn tussen apparaat en afstandsbediening. Zorg voor zichtcontact tussen apparaat en afstandsbediening.
- Controleer de laadtoestand van de batterijen en vervang ze, indien noodzakelijk.
- Controleer of de polen van de batterijen in de juiste richting liggen als de batterijen net zijn vervangen.

### De LED's Uren knipperen twee keer en gaan dan drie seconden uit:

- Er is een communicatiefout of een displayfout. Neem contact op met de Trotec klantenservice.

### Werkt het apparaat na deze controles nog niet probleemloos:

Neem contact op met de klantendienst. Het apparaat indien nodig voor reparatie naar een geautoriseerd elektrotechnisch vakbedrijf of naar Trotec brengen.



## Onderhoud

## Onderhoudsintervallen

Onderhouds- en verzorgingsinterval	Altijd voor het in gebruik nemen	Indien nodig	Elke 3 dagen	minimaal elke 2 weken	minimaal elke 4 weken	Minimaal jaarlijks
Waterreservoir reinigen			X			
Aanzuig- en uitblaasopeningen op vervuilingen en vreemde objecten controleren, indien nodig reinigen	X				X	
Uitwendige reiniging		X				X
Visuele controle van het inwendige van het apparaat op vervuilingen		X				X
Luchtfilter op vervuilingen en vreemde objecten controleren, indien nodig reinigen	X			X		
Verdampingsfilter vervangen		X				
Op beschadigingen controleren	X					
Bevestigingsschroeven controleren		X				X
Proefdraaien						X

## Onderhouds- en verzorgingsrapport

Apparaattype: .....

Apparaatnummer: .....

Onderhouds- en verzorgingsinterval	1	2	3	4	5	6	7	8	9	10	11	12	13	14	15	16
Waterreservoir reinigen																
Aanzuig- en uitblaasopeningen op vervuilingen en vreemde objecten controleren, indien nodig reinigen																
Uitwendige reiniging																
Visuele controle van het inwendige van het apparaat op vervuilingen																
Luchtfilter op vervuilingen en vreemde objecten controleren, indien nodig reinigen																
Verdampingsfilter vervangen																
Op beschadigingen controleren																
Bevestigingsschroeven controleren																
Proefdraaien																
Opmerkingen:																

1 Datum: ..... Handtekening: .....	2 Datum: ..... Handtekening: .....	3 Datum: ..... Handtekening: .....	4 Datum: ..... Handtekening: .....
5 Datum: ..... Handtekening: .....	6 Datum: ..... Handtekening: .....	7 Datum: ..... Handtekening: .....	8 Datum: ..... Handtekening: .....
9 Datum: ..... Handtekening: .....	10 Datum: ..... Handtekening: .....	11 Datum: ..... Handtekening: .....	12 Datum: ..... Handtekening: .....
13 Datum: ..... Handtekening: .....	14 Datum: ..... Handtekening: .....	15 Datum: ..... Handtekening: .....	16 Datum: ..... Handtekening: .....

## Werkzaamheden voor aanvang van het onderhoud



### Waarschuwing voor elektrische spanning

Raak de netstekker niet aan met vochtige of natte handen.

- Schakel het apparaat uit.
- De netstekker van het netsnoer uit het stopcontact trekken door de stekker vast te pakken.



### Waarschuwing voor elektrische spanning

**Werkzaamheden waarvoor het openen van het apparaat noodzakelijk is, mogen uitsluitend door geautoriseerde vakbedrijven of door Trotec worden uitgevoerd.**

## Visuele controle van het inwendige van het apparaat op vervuilingen

1. Verwijder het luchtfilter.
2. Schijn met een zaklamp in de openingen van het apparaat.
3. Controleer het inwendige van het apparaat op vervuilingen.
4. Ziet u een dikke stoflaag, laat dan het apparaat inwendig reinigen door een elektrotechnisch vakbedrijf of door Trotec.
5. Plaats het luchtfilter weer.

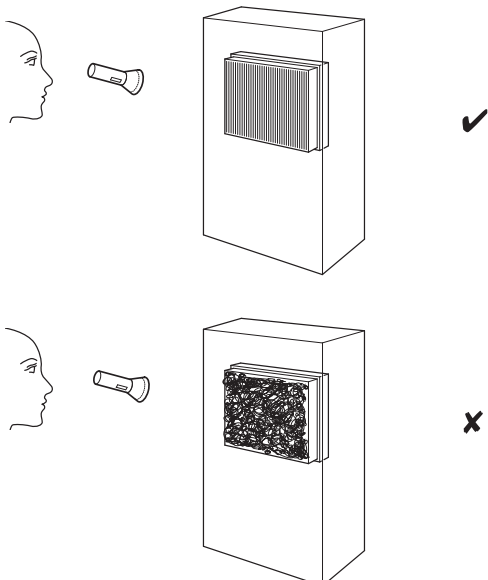

## Behuizing reinigen

Reinig de behuizing met een vochtige, zachte en pluisvrije doek. Zorg dat geen vocht in de behuizing komt. Zorg dat elektrische onderdelen niet in contact komen met vocht. Gebruik geen agressieve reinigingsmiddelen, zoals reinigingssprays, oplosmiddelen, alcoholhoudende reinigingsmiddelen of schuurmiddelen voor het bevochtigen van de doek.

## Waterreservoir reinigen

Het waterreservoir moet bij actief gebruik elke 3 dagen worden gereinigd. Gebruik voor de reiniging en het ontkalken schoonmaakzijn. De gegevens en waarschuwingen van de fabrikant van het ontkalkingsmiddel opvolgen. Het waterreservoir moet bij langdurig niet gebruiken, resp. voor opslag worden geleegd.

1. De houders bij het waterreservoir (5) losmaken.
2. Het bovengedeelte (18) van het apparaat verwijderen.

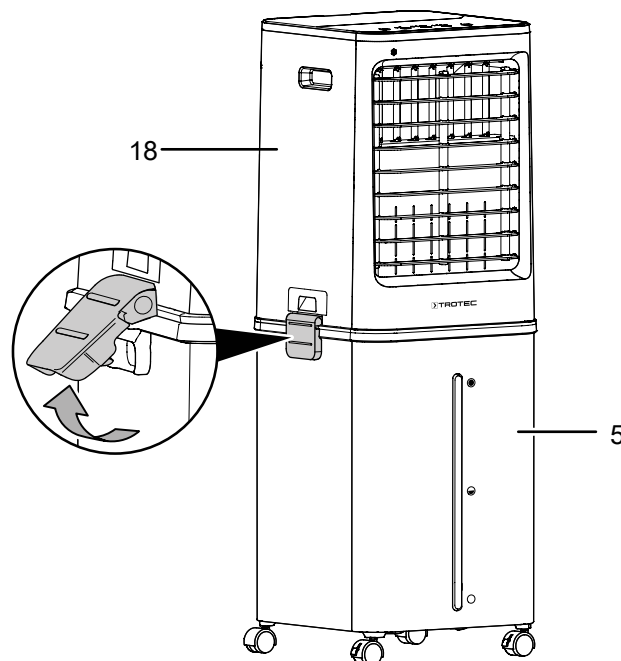

3. Open de waterafvoer en het resterende water in het waterreservoir aftappen.

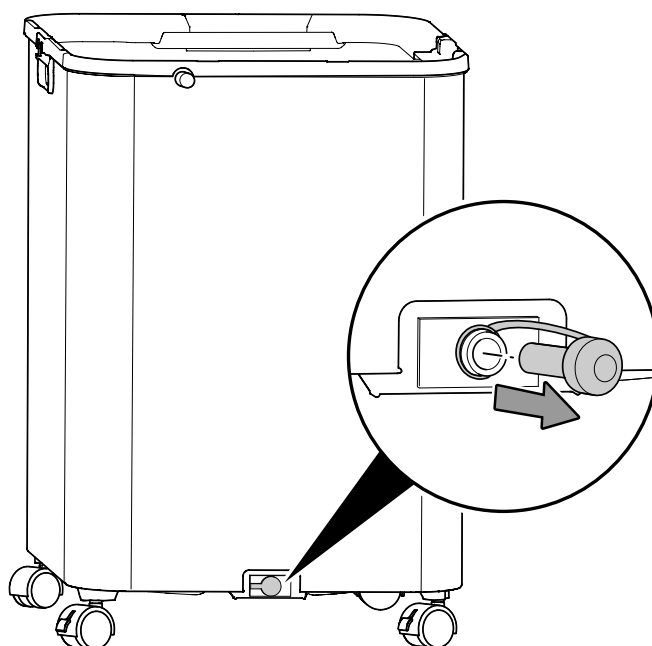

4. Het waterreservoir grondig uitspoelen met schoonmaakazijn (ontkalkingsmiddel).
5. Het apparaat daarna uitspoelen met water en dit weer aftappen via de waterafvoer.
6. Het waterreservoir inwendig drogen met een pluisvrije doek.
7. De waterafvoer sluiten.

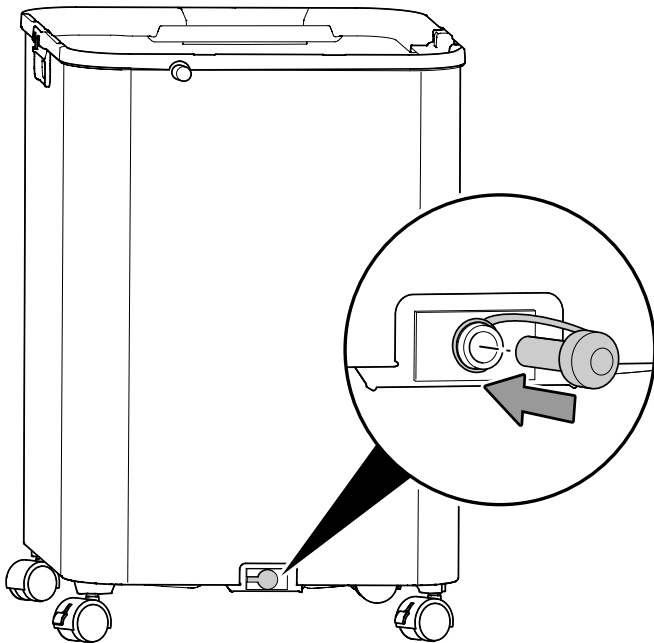

## Luchtfilter reinigen

Het luchtfilter moet worden gereinigd, zodra het vervuild is. Dit is bijv. merkbaar aan een gereduceerde capaciteit (zie hoofdstuk defecten en storingen).



### Waarschuwing

Controleer of het luchtfilter niet versleten of beschadigd is. De hoeken en randen van het luchtfilter mogen niet zijn vervormd of afgerond. Controleer voor het weer plaatsen van het luchtfilter of het onbeschadigd en droog is!

1. Het luchtfilter (8) uit het apparaat verwijderen.

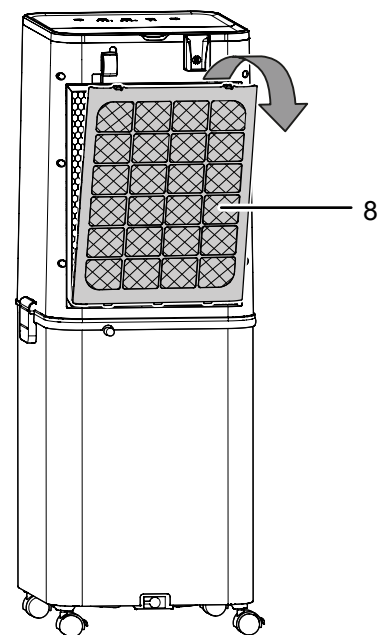

8. Het waterreservoir vullen met vers drinkwater, als het apparaat weer in gebruik moet worden genomen (zie water bijvullen).
9. Het bovengedeelte (18) van het apparaat weer op het waterreservoir plaatsen.
10. Het waterreservoir verbinden met het bovengedeelte (18) van het apparaat met de houders.

2. Het filter reinigen met een zachte, pluisvrije en licht bevochtigde doek. Is het filter sterk vervuild, maak het dan schoon met warm water, vermengd met een neutraal reinigingsmiddel.
3. Laat het filter volledig drogen. Plaats geen natte filters in het apparaat!

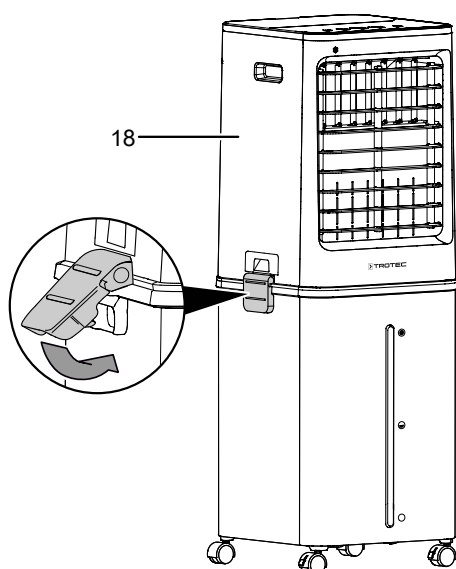

4. Het luchtfilter (8) weer in het apparaat plaatsen.

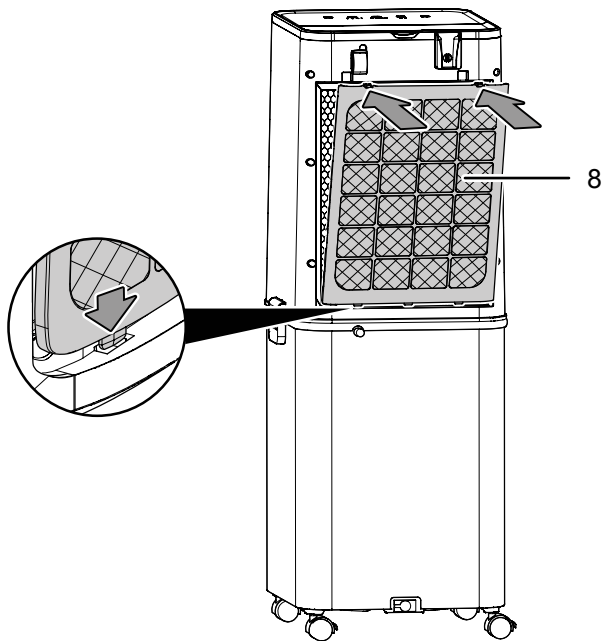

3. De pomphouder (19), zoals afgebeeld van het bovengedeelte (18) van het apparaat losmaken.

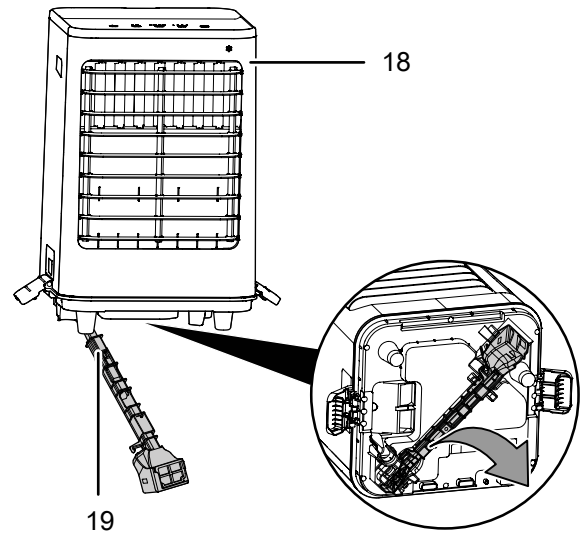

4. Het waterfilter (10) uit de pomphouder(19) verwijderen.

### Waterfilter reinigen

1. De houders bij het waterreservoir (5) losmaken.

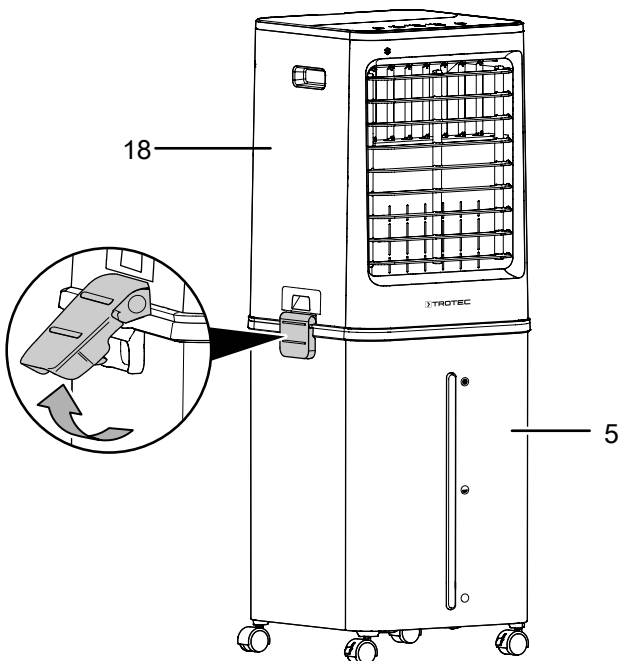

2. Het bovengedeelte (18) van het apparaat verwijderen.

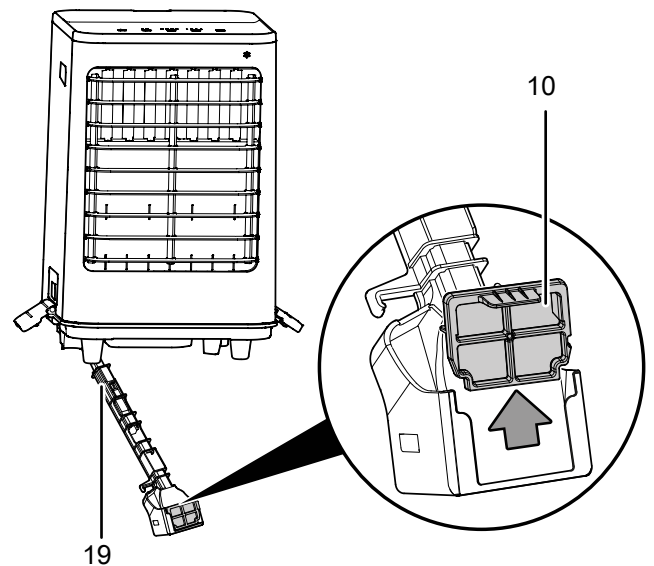

5. Het waterfilter (10) reinigen met een zachte, licht bevochtigde pluisvrije doek. Is het filter sterk vervuild, maak het dan schoon met warm water, vermengd met een neutraal reinigingsmiddel.

6. Het waterfilter (10) weer in de pomphouder (19) plaatsen.

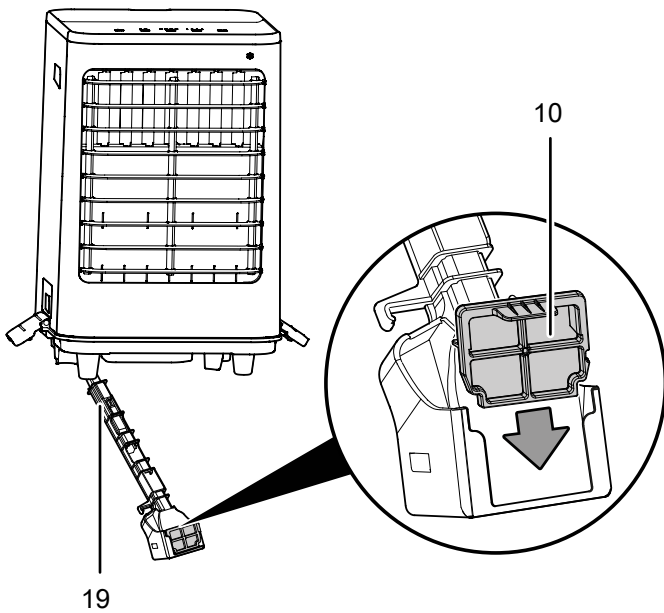

## Verdampingsfilter vervangen

### Let op

Het apparaat mag in de bedrijfsmodus luchtkoeling niet zonder verdampingsfilter worden gebruikt, omdat anders de *Koeling* niet werkt.

### Let op

Gebruik het apparaat nooit zonder geplaatst luchtfilter! Zonder luchtfilter vervuult het apparaat inwendig, hierdoor kan de capaciteit worden verminderd en het apparaat worden beschadigd.

Het verdampingsfilter moet bij sterke vervuiling worden vervangen.

De termijn voor het vervangen van het verdampingsfilter is bij normaal gebruik ca. 1 jaar.

Laat het verdampingsfilter voor het verwijderen uit het apparaat drogen.

1. Het luchtfilter (8) uit het apparaat verwijderen.

7. Het waterreservoir vullen met vers drinkwater, als het apparaat weer in gebruik moet worden genomen (zie water bijvullen).
8. Het bovengedeelte (18) van het apparaat weer op het waterreservoir (5) plaatsen.
9. Sluit de houders bij het bovengedeelte (18) van het apparaat aan beide zijden.

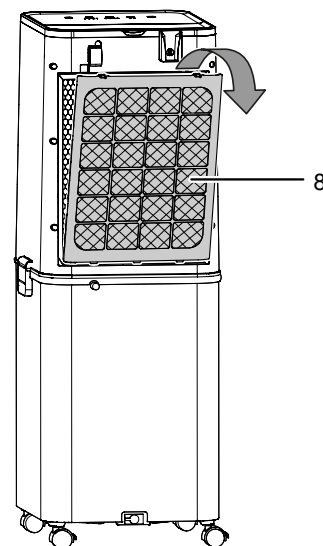
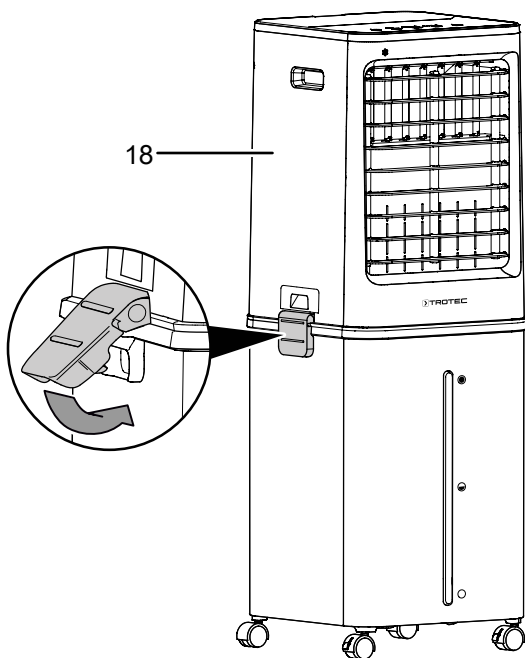

2. Het verdampingsfilter (14) uit het apparaat verwijderen.

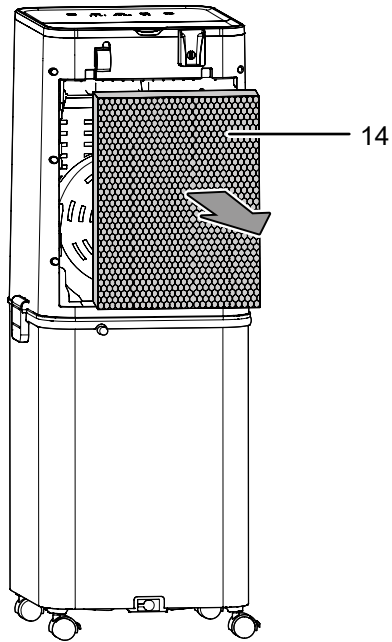

5. Het luchtfilter (8) weer in het apparaat plaatsen.

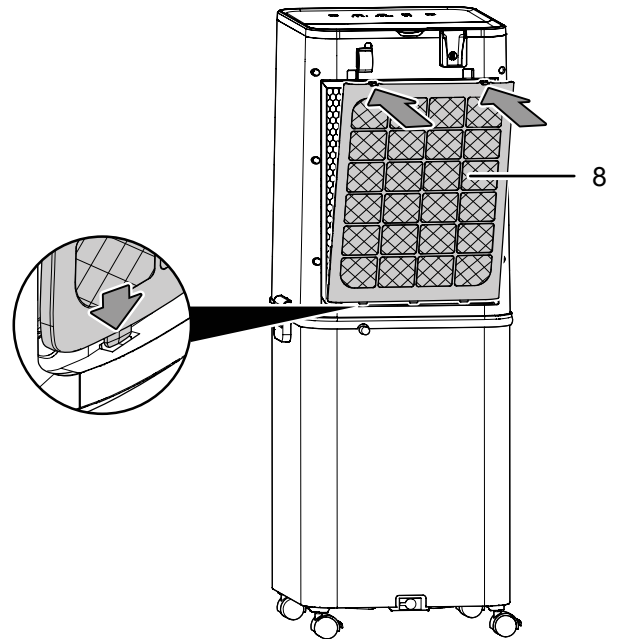

3. Het gebruikte verdampingsfilter recycelen volgens de nationale wetgeving.

4. Het verdampingsfilter (14) in het apparaat plaatsen.

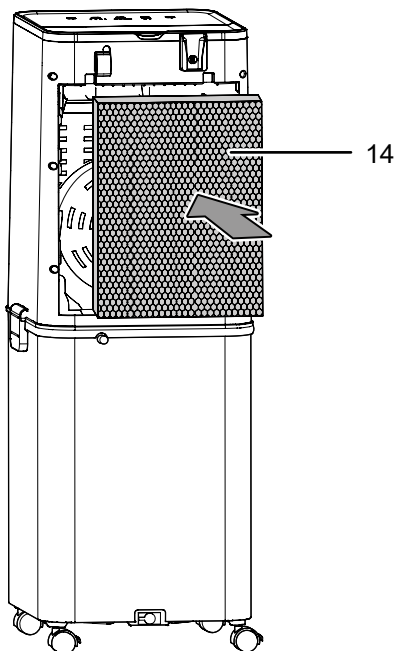

### Activiteiten na het onderhoud

Wilt u het apparaat verder gebruiken:

- Het apparaat weer aansluiten door de netstekker in het stopcontact te steken.

Gebruikt u het apparaat langere tijd niet:

- Het apparaat opslaan volgens het hoofdstuk transport en opslag.

**Technische bijlagen**
**Technische gegevens**

Parameter	Waarde			
	PAE 60	PAE 61	PAE 80	PAE 81
Model	PAE 60	PAE 61	PAE 80	PAE 81
Kleur	zwart	wit	zwart	wit
Verdampingscapaciteit	2600 ml/uur	2600 ml/uur	2800 ml/uur	2800 ml/uur
Luchthoeveelheid	900 m <sup>3</sup> /uur	900 m <sup>3</sup> /uur	1000 m <sup>3</sup> /uur	1000 m <sup>3</sup> /uur
Netaansluiting	220-240 V / 50/60 Hz	220-240 V / 50/60 Hz	220-240 V / 50/60 Hz	220-240 V / 50/60 Hz
Nominale stroomopname	0,4 A	0,4 A	0,5 A	0,5 A
Opgenomen vermogen	100 W	100 W	125 W	125 W
Geluidsdruk niveau (1 m afstand)	56 dB(A)	56 dB(A)	59 dB(A)	59 dB(A)
Vulhoeveelheid waterreservoir	40 l	40 l	60 l	60 l
Gewicht	15 kg	15 kg	17 kg	17 kg
Afmetingen (lengte x breedte x hoogte)	395 x 405 x 980 mm	395 x 405 x 980 mm	395 x 405 x 1115 mm	395 x 405 x 1150 mm
Minimale afstand t.o.v. wanden en objecten:				
boven (A):	100 cm	100 cm	100 cm	100 cm
Achter (B):	100 cm	100 cm	100 cm	100 cm
zijkant (C):	100 cm	100 cm	100 cm	100 cm
voor (D):	100 cm	100 cm	100 cm	100 cm

## Recycling



Het symbool met een doorgestreepte vuilnisbak op een elektrisch of elektronisch apparaat geeft aan, dat het aan het eind van de levensduur niet mag worden weggegooid met het huishoudelijk afval. Voor kosteloze retournering zijn er inzamelpunten voor oude elektrische en elektronische apparaten bij u in de buurt. De adressen kunt u opvragen bij uw gemeente. Voor veel EU-landen kunt u zich via de website <https://hub.trotec.com/?id=45090> informeren over andere retourmogelijkheden. Anders graag contact opnemen met een in uw land goedgekeurd recyclingbedrijf voor afgedankte apparaten.

Door het gescheiden inzamelen van oude elektrische en elektronische apparaten worden recycling, materiaalhergebruik, resp. andere vormen van hergebruik van oude apparaten mogelijke gemaakt. Ook worden zo negatieve gevolgen bij de recyclen van de mogelijk in de apparaten opgenomen gevaarlijke stoffen voor het milieu en voor de menselijke gezondheid voorkomen.



Batterijen en accu's horen niet in het huisvuil, maar moeten in de Europese Unie – volgens Richtlijn 2006/66/EG VAN HET EUROPEES PARLEMENT EN DE RAAD van 6 september 2006 betreffende afgedankte batterijen en accu's – vakkundig worden gerecycled. De batterijen en accu's graag recyclen volgens de geldende wettelijke bepalingen.



Trotec GmbH

Grebener Str. 7  
D-52525 Heinsberg

☎ +49 2452 962-400

☎ +49 2452 962-200

✉ [info@trotec.com](mailto:info@trotec.com)

[www.trotec.com](http://www.trotec.com)