

**safecourt**  
kitchen

ELECTRIC  
**HAND MIXER** | HN615

USER MANUAL



For your safety and continued enjoyment of this product, please always read the instruction book carefully before using.



# CONTENTS

■ Important Safeguards .....	1
■ Specification .....	2
■ Parts Identification .....	3
■ Assembly and Disassembly .....	4
■ Operation .....	5
■ Cleaning and Maintenance .....	5
■ Warning .....	6
■ Troubleshooting .....	6
■ Disposal .....	7

# IMPORTANT SAFEGUARDS

### IMPORTANT SAFEGUARDS

Before using the electrical appliance, the following basic precautions should always be followed including the following:

1. Read all instructions.
2. Before using check that the voltage of your wall outlet corresponds to the one on the rating plate which is on the bottom of the appliance.
3. Do not operate any appliance with a damaged cord or plug or after the appliance malfunctions, or is dropped or damaged in any manner. Contact the manufacturer at their customer service telephone number for information on examination, repair, or adjustment.
4. If the supply cord is damaged, it must be replaced by the manufacturer or its service agent in order to avoid an electric shock.
5. Do not let cord hang over edge of table or counter or hot surface
6. Avoid contacting moving parts. Keep hands, hair, clothing, as well as spatulas and other utensils away from beaters during operation to reduce the risk of injury to persons, and/or damage to the mixer.
7. Do not immerse cord or the body of mixer into water as this would give rise to electric shock.
8. Do not let cord contact hot surface, including the stove.
9. This appliance is not intended for use by persons (including children) with reduced physical sensory, or mental capabilities, or lack of experience and knowledge, unless they are closely supervised and instructed concerning use of the appliance by a person responsible for their safety. Close supervision is necessary when any appliance is used by or near children. Children should be supervised to ensure that they do not play with the appliance
10. The use of accessory not recommended by the manufacturer may cause injuries to persons.
11. Do not place an appliance on or near a hot gas or on a heated oven.
12. Never eject beaters/dough hooks when the appliance is in operation.
13. Turn the appliance OFF, then unplug from the outlet when not in use, before assembling or disassembling parts and before cleaning. To unplug grasp the plug and pull from the outlet. Never pull from the power cord. Permanently installed-Make sure appliance is OFF when not in use, before putting on or taking off parts, and before cleaning

14. Ensure fingers are kept well away from moving beaters and dough hooks.
  15. Remove beaters from mixer before washing.
  16. Switch off the appliance before changing accessories or approaching parts which move in use.
  17. Do not operate the appliance for other than its intended use.
  18. Do not use outdoors.
- HOUSEHOLD USE ONLY

# SAVE THESE INSTRUCTIONS

## Specification



**NOTE:** Specifications are subject to change without notice.

Brand	Safecourt Kitchen
Model	HM615
Rated Power	250W
Rated Voltage	120V~
Rated Frequency	60Hz
Dimension	220x100x260mm
Color	Black/White

## Parts Identification

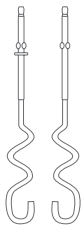
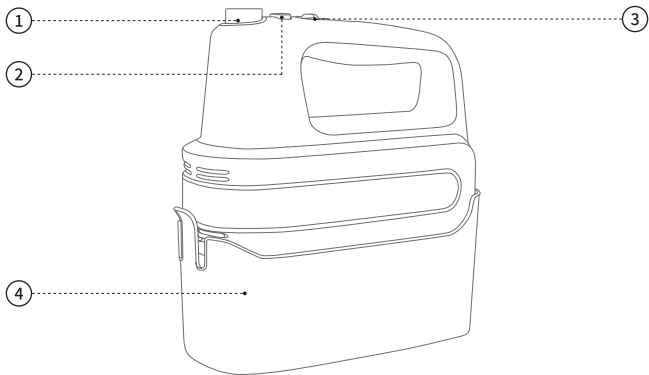

5

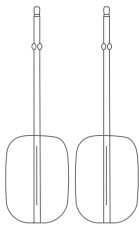

6



7

1 Ejector Button

3 Speed Selector

5 Dough Hook

7 Whisk

2 Turbo Button

4 Storage Case

6 Beaters

## Assembly and Disassembly

### • Note

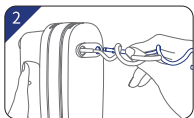
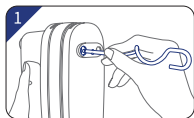

1. Insert the hook with the collar into the left opening. Align and push to lock into place.
2. Insert the accessory without a collar into the right opening. Align and push to lock into place.

### • Note

1. Do not install the hooks in wrong holes.
2. An accessory shaft without a collar may be used in either opening. If the dough hooks install reversely, the flour may get into the machine.

### • Removing Accessories

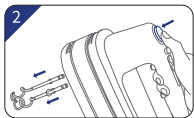

1. If the Hand Mixer is running, stop the Hand Mixer by sliding the Power switch to the "0"(off) position
2. Press the ejector button to release the accessories from the Hand Mixer, then remove them.

### • Note

1. Make sure the speed button at "0" before plug an
2. It should be allowed to Cool down for 30 seconds after operated for 3 minutes.

## Operation

1. Collect all your ingredients together before starting. Choose a mixing bowl that has plenty of room for the mixture.
2. Add the first ingredients to the mixing bowl. Set the OFF/Speed switch to "0" (off)
3. Plug the power cable into a mains outlet
4. Holding the handle by the handle, place the beaters or dough hooks into the mixture and gradually increase the mixing speed in the range 1 to 6 until you reach the speed you want.
5. Move the beaters around a little in the mixture to help it circulate. Keep the beaters immersed in the mixture at all times to avoid splashing the mixture from the spinning beaters.
6. If you need to add ingredients or redistribute the mixture in the bowl, switch off the bar first

## Cleaning and Maintenance

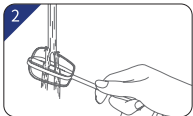

1. Always unplug Hand Mixer before cleaning
2. Always remove accessories from Hand Mixer before cleaning. Wash in dishwasher, or warm, soapy water. Rinse and wipe dry using
3. Wipe Hand Mixer with a damp cloth, Dry with a soft cloth



## Warning

1. Any engine disassembly, repair should be executed by qualified technician.
2. This appliance shall not be used by children, Keep the appliance and its cord out of reach of children.
3. Do not plug en/of with wet hands.
4. Do not wet the appliance or put it into water.
5. Finger, clothes, fur or hair should be away from the rotating parts when the appliance is working.
6. A beater and a hook are not allowed to use together.
7. The appliance must be powered off before any assembly and disassembly.
8. Make sure every part is firmly fixed before powering on.
9. If the wire or power cord is damaged, please send the appliance to factory or service centre.
10. This appliance is for household use only.
11. Children shall not play with the appliance.

## Troubleshooting

if Hand Mixer malfunctions or fails to operate: First try the solutions suggested here and possibly avoid the cost of service.

1. Is the Hand Mixer plugged in?
2. Dough hooks installed mistakenly?
3. The ingredients are excessive?
4. Whether the motor is damaged?
5. Try unplugging the Hand Mixer, then plug it back in.

If the problem cannot be fixed with the steps provided in this section, see "WARRANTY REGISTRATION" section.

## Disposal

This product should not be disposed of with other household wastes. To prevent possible harm to the environment or human health from uncontrollable waste disposal, it should be recycled responsibly.

# CONTENTS

- Belangrijke veiligheidsmaatregelen ····· 1
- Specificatie ····· 2
- Identificatie van onderdelen ····· 3
- Montage en demontage ····· 4
- Bediening ····· 5
- Reiniging en onderhoud ····· 5
- Waarschuwing ····· 6
- Problemen oplossen ····· 6
- Verwijdering ····· 7

# BELANGRIJKE VEILIGHEIDSMATREGELEN

Voordat u het elektrische apparaat gebruikt, moet u altijd de volgende basisvoorzorgen in acht nemen:

1. Lees alle instructies.
2. Controleer voor gebruik of de spanning van uw stopcontact overeenkomt met de spanning op het typeplaatje aan de onderkant van het apparaat.
3. Gebruik het apparaat niet met een beschadigde kaart of stekker of nadat het apparaat defect is, of op enigerlei wijze is gevallen of beklemd is geraakt. Neem contact op met de fabrikant op het telefoonnummer van zijn klantenservice voor informatie over onderzoek, reparatie of afstelling.
4. Als het netsnoer beschadigd is, moet het door de fabrikant of diens serviceagent worden vervangen om een elektrische schok te voorkomen.
5. Laat het snoer niet over de rand van een tafel of aanrecht of een heet oppervlak hangen.
6. Vermijd contact met bewegende delen. Houd handen, haar, kleding, spatels en ander keukengerei uit de buurt van de kloppers tijdens gebruik om het risico van letsel aan personen en/of schade aan de mixer.
7. Dompel de kaart of het lichaam van de mixer niet onder in water, aangezien dit aanleiding kan geven tot elektrische schokken.
8. Laat het snoer niet in contact komen met hete oppervlakken, inclusief het fornuis.
9. Dit apparaat is niet bedoeld voor gebruik door personen (inclusief kinderen) met beperkte fysieke, zintuiglijke of mentale capaciteiten, of gebrek aan ervaring en kennis, tenzij zij onder streng toezicht staan en instructies krijgen over het gebruik van het apparaat van een persoon die verantwoordelijk is voor hun veiligheid. Nauwlettend toezicht is noodzakelijk wanneer een apparaat wordt gebruikt door of in de nabijheid van kinderen. Kinderen moeten onder toezicht staan om ervoor te zorgen dat zij niet met het apparaat spelen.
10. Het gebruik van niet door de fabrikant aanbevolen accessoires kan letsel bij personen veroorzaken.
11. Plaats een apparaat niet op of in de buurt van een gas of op een verwarmde oven.
12. Werp nooit kloppers/deeghaken uit wanneer het apparaat in werking is.
13. Zet het apparaat UIT en haal de stekker uit het stopcontact als u het niet gebruikt, voordat u onderdelen te monteert of te demonteert en voor het schoonmaken. Om de stekker uit het stopcontact te halen pakt u de stekker vast en trekt u eraan. Trek nooit aan het netsnoer. Permanent geïnstalleerd - Zorg ervoor dat het apparaat UIT staat wanneer het niet wordt gebruikt, voordat u onderdelen monteert of demonteert en voordat u het schoonmaakt.

14. Zorg ervoor dat de vingers goed uit de buurt blijven van bewegende kloppers en deeghaken.
15. Verwijder kloppers uit de mixer voordat u ze wast.
16. Schakel het apparaat uit voordat u accessoires vervangt of onderdelen benadert die tijdens het gebruik bewegen.
17. Gebruik het apparaat niet voor andere doeleinden dan waarvoor het bestemd is.
18. Niet buitenshuis gebruiken.

ALLEEN HUISHOUELIJK GEBRUIK

# BEWAAR DEZE INSTRUCTIES

## Specificaties



**OPMERKING:** Specificaties kunnen zonder voorafgaande kennisgeving worden gewijzigd.

Merk	Safecourt Kitchen
Model	HM200
Wattage	250W
Voltage	230V
Frequentie	50-60Hz
Afmetingen	220x100x260mm
Kleur	Zwart/wit

## Onderdelen identificatie

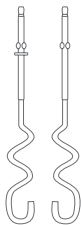
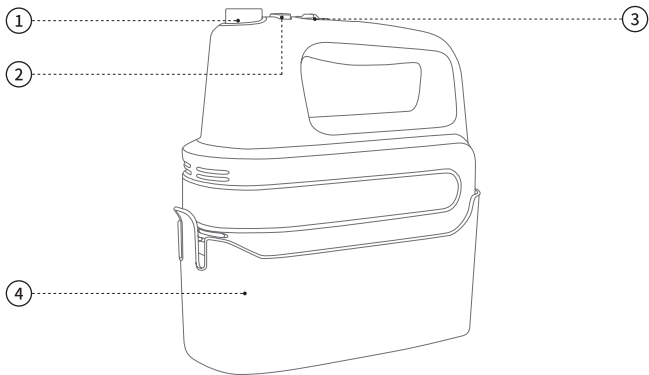

5

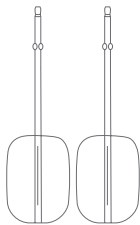

6



7

1 Uitwerpknop

3 Snelheidskiezer

5 Deeghaak

7 Garde

2 Turboknop

4 Opbergkoffer

6 Kloppers

## Montage en demontage

### • Monteren

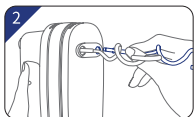
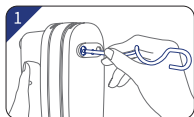

1. Steek de haak met de kraag in de linker opening. Lijn uit en duw om te vergrendelen.
2. Steek het accessoire zonder kraag in de rechter opening. Lijn uit en druk om te vergrendelen.

### • Opmerking

1. Installeer de haken niet in verkeerde gaten.
2. Een accessoire-as zonder kraag kan in beide openingen worden gebruikt. Als de deeghaken omgekeerd gemonteerd worden, kan er meel in de machine komen.

### • Demonteren

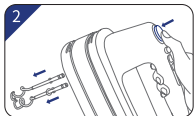

1. Als de handmixer draait, stop dan de handmixer door de aan/uit-schakelaar naar de "0" (uit) stand te schuiven.
2. Druk op de uitwerpknop om de accessoires van de Handmixer los te maken en verwijder ze vervolgens.

### • Opmerking

1. Zorg ervoor dat de snelheidsknop op "0" staat voordat u de stekker in het stopcontact steekt.
2. Hij moet 30 seconden afkoelen nadat hij 3 minuten heeft gewerkt.

## Operatie

1. Verzamel al je ingrediënten bij elkaar voordat je begint. Kies een mengkom die voldoende ruimte heeft voor het mengsel.
2. Voeg de eerste ingrediënten toe aan de mengkom. Zet de UIT/Snelheidsschakelaar op "0" (uit).
3. Steek het netsnoer in een stopcontact
4. Plaats de kloppers of deeghaken bij het handvat in het mengsel en verhoog geleidelijk de mengsnelheid in het bereik 1 tot 6 tot uw elk de gewenste snelheid.
5. Beweeg de kloppers een beetje in het mengsel om het te laten circuleren. Houd de kloppers te allen tijde ondergedompeld in de rijp om te voorkomen dat het mengsel spettert van de draaiende kloppers.
6. Als u ingrediënten moet toevoegen of het mengsel opnieuw moet verdelen in de kom, schakel dan eerst de staaf uit.

## Reiniging en onderhoud

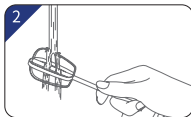

1. Haal altijd de stekker uit het stopcontact voordat u de handmixer schoonmaakt
2. Verwijder altijd de accessoires van de handmixer voordat u deze schoonmaakt. Was in de vaatwasser of warm water met zeep.
3. Veeg de handmixer af met een vochtige doek, droog met een zachte doek.



## Waarschuwing

1. Elke motor demontage, reparatie dient te worden uitgevoerd door gekwalificeerde technici.
2. Dit apparaat mag niet door kinderen worden gebruikt. Houd het apparaat en het snoer buiten het bereik van kinderen.
3. Niet aansluiten met natte handen.
4. Maak het apparaat niet nat en leg het niet in water.
5. Vingers, kleding, bont of haar moeten uit de buurt van de draaiende delen blijven wanneer het apparaat werkt.
6. Een klopper en een haak mogen niet samen worden gebruikt.
7. Het apparaat moet voor elke montage en demontage worden uitgeschakeld.
8. Zorg ervoor dat elk onderdeel goed vastzit voordat u het inschakelt.
9. Als de kabel of het netsnoer beschadigd is, stuur het apparaat dan naar de fabriek of het servicecentrum.
10. Dit apparaat is uitsluitend bestemd voor huishoudelijk gebruik.
11. Kinderen mogen niet met het apparaat spelen.

## Problemen oplossen

Als de handmixer niet goed functioneert of niet werkt: Probeer eerst de hier voorgestelde oplossingen en vermijd mogelijk de kosten van service.

1. Is de stekker van de Handmixer in het stopcontact gestoken?
2. Degehaken verkeerd geïnstalleerd?
3. Zijn de ingrediënten overdreven?
4. Is de motor beschadigd?
5. Probeer de stekker van de handmixer uit het stopcontact te halen en vervolgens weer in het stopcontact te steken.

Als het probleem niet kan worden verholpen met de in dit hoofdstuk gegeven stappen, neem dan contact op.

## Verwijdering

Dit product mag niet samen met ander huishoudelijk afval worden weggegooid. Om mogelijke schade aan het milieu of de volksgezondheid door ongecontroleerde afvalverwijdering te voorkomen, moet het op verantwoorde wijze worden gerecycled.

Thank you for purchasing the **Hand Mixer**

