

PROXXON

Feinmechaniker-Schraubstock FMZ

Durch Kugelgelenk nach allen Seiten dreh- und schwenkbar. Ideal für kleine und empfindliche Werkstücke.
Aus Zink-Druckguss.

Kann durch zwei handelsübliche Schrauben auf jeder Arbeitsplatte fixiert werden.

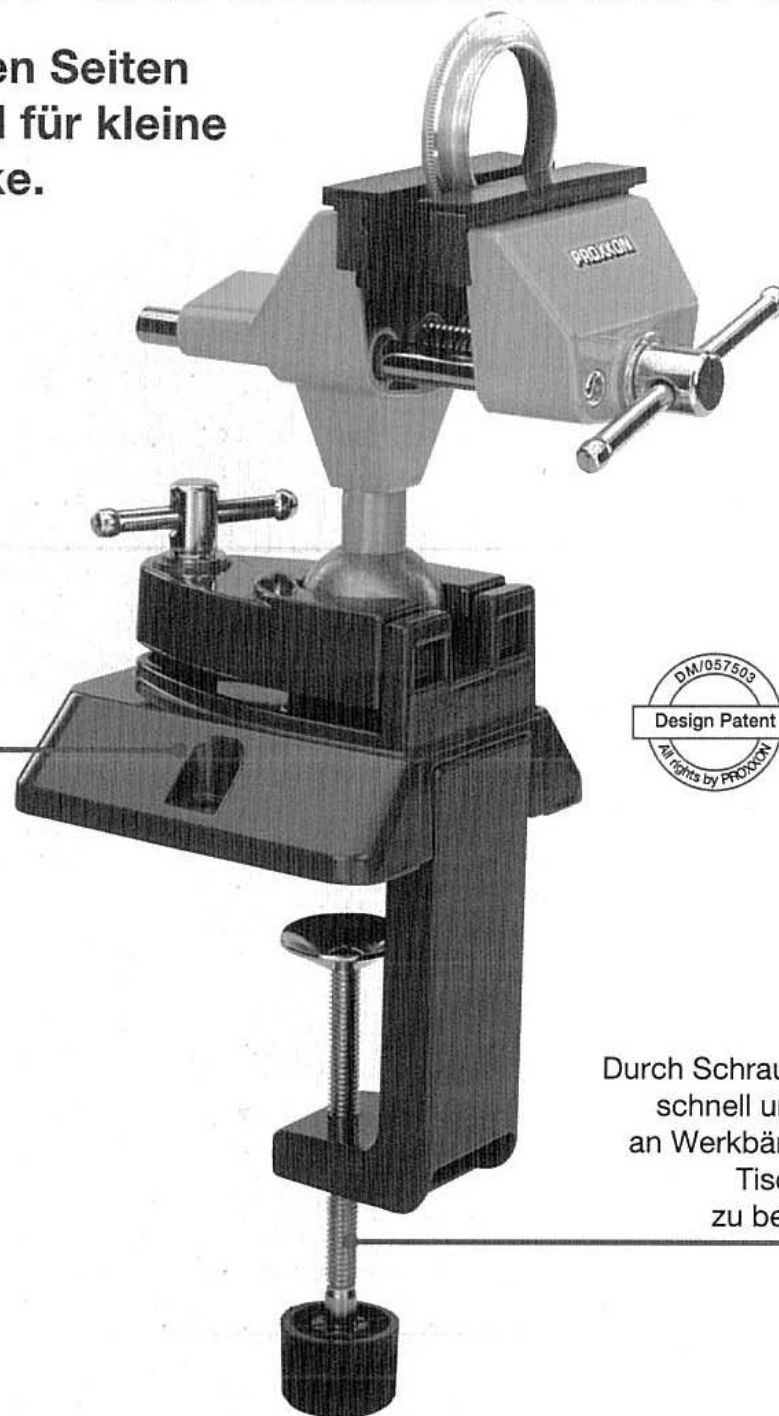

Durch Schraubzwinge schnell und sicher an Werkbänken und Tischplatten zu befestigen.

PROXXON
MICROMOT
System



PROXXON

PROXXON
MICROMOT
System

- Precision vice FMZ. With ball joint to be rotated and swivelled in all directions and clamp for quick and secure fastening to workbenches and table tops. Made of die-cast zinc.
- Étau mécanique de précision FMZ. Avec rotule pivotable et orientable dans toutes directions et olive pour fixation rapide et sûre à des établis et à des plaques de table. En zinc coulé sous pression.
- Morsa per meccanica di precisione FMZ. Con snodo a sfera. Si può ruotare ed inclinare in tutte le posizioni. Con morsetto per il rapido e sicuro fissaggio su banchi e piani di lavoro. In pressofusione di zinco.
- Tornillo de mecánico de precisión FMZ. Con articulación de rótulo permitiendo el giro y la orientación hacia todos los lados. Con sargento para fijación rápida y segura en bancos y tableros de mesa. De cinc fundido a presión.

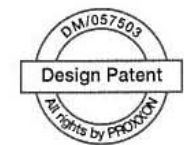

Die ideale Spannvorrichtung für feine Sachen.

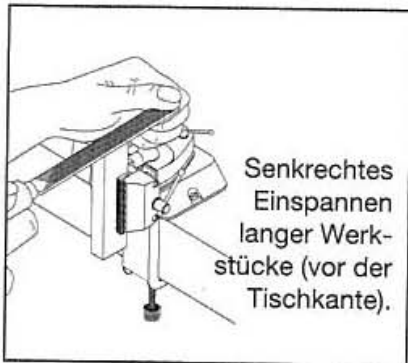
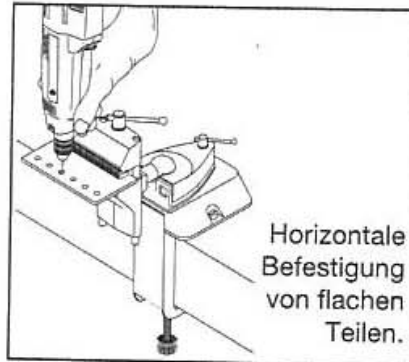
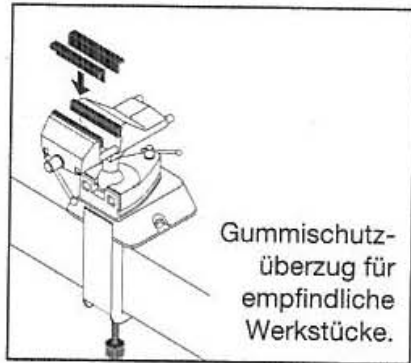

Durch klemmbares Kugelgelenk nach allen Seiten (auch nach unten) drehbar und schwenkbar. Präzise 75 mm-Stahlbacken mit Prismen für runde Teile und Schutzüberzug für empfindliche Werkstücke.

Durch Schraubzwinde schnell und sicher an Werkbänken und Tischplatten bis max. 60 mm Dicke zu befestigen. Alternativ mit zwei handelsüblichen Schrauben auf jede Arbeitsplatte zu fixieren. Spannweite 70 mm.

NO 28 608

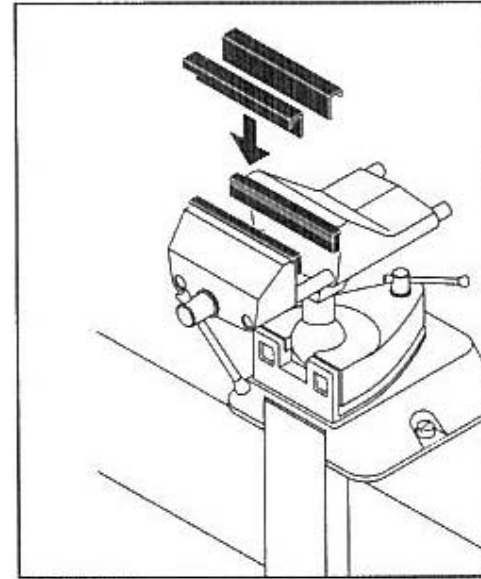
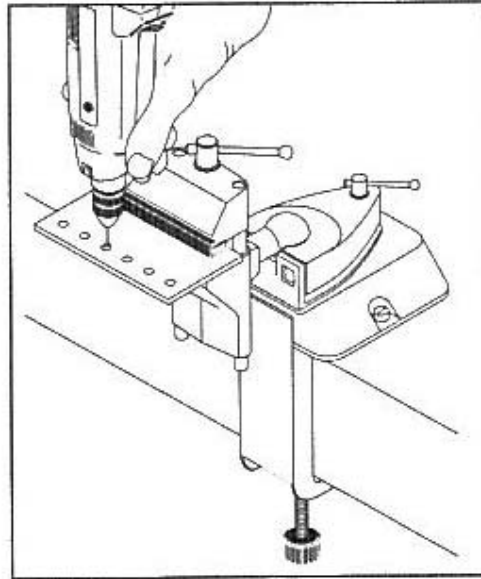
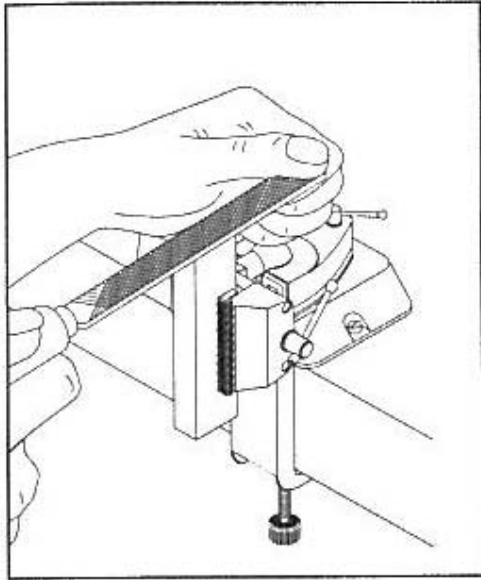

- Rotates and swivels in all directions.
- Orientable et pivotable dans toutes les directions.
- Girevole e inclinabile in tutte le direzioni.
- Gira y oscila en todas las direcciones.

- Rubber protective jaw covers for delicate components.
- Protection caoutchouc pour les pièces fragiles.
- Rivestimento di protezione in gomma per pezzi delicati.
- Las cubiertas protectoras de goma se usan con los componentes delicados.



Precision vice FMZ
Made of die-cast zinc.

With ball joint to be rotated and swivelled in all directions and clamp for quick and secure fastening to workbenches and table tops. Alternatively, it can also be fixed to any workplace with 2 standard screws. Maximum clamping width 70mm.

NO 28 608



Étau mécanique de précision FMZ
En zinc coulé sous pression.

Avec rotule pivotable et orientable dans toutes directions et olive pour fixation rapide et sûre à des établis et à des plaques de table. Il se fixe aussi sur tout plan de travail à l'aide de 2 vis courantes issues du commerce. Ouverture 70 mm.

NO 28 608



Morsa per meccanica di precisione FMZ
In pressofusione di zinco.

Con snodo a sfera si può ruotare ed inclinare in tutte le posizioni. Con morsetto per il rapido e sicuro fissaggio su banchi e piani di lavoro. Può anche essere avvitato da sopra su qualsiasi piano di lavoro. Apertura 70 mm.

NO 28 608



Tornillo de mecánico de precisión FMZ
De cinc fundido a presión.

Con articulación de rótulo permitiendo el giro y la orientación hacia todos los lados. Con sargento para la fijación rápida y segura en bancos y tableros de mesa. También se puede fijar desde arriba en cualquier tablero de trabajo mediante dos tornillos de uso corriente. Anchura usable de apriete de 70 mm.

NO 28 608

PROXXON

PROXXON
MICROMOT
System

- **Feinmechaniker-Schraubstock FMZ.**
Aus Zink-Druckguss.
- **Precision vice FMZ.**
Made of die-cast zinc.
- **Étau mécanique de précision FMZ.**
En zinc coulé sous pression.
- **Morsa per meccanica di precisione FMZ.**
In pressofusione di zinco.
- **Tornillo de mecánico de precisión FMZ.**
De cinc fundido a presión.



www.proxxon.com



NO 28 608

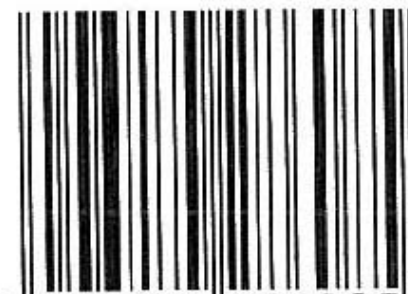

4 006274 286085