



# S 3070 Panini Power

---

## PANINI MAKER GEBRUIKSAANWIJZING

- Lees altijd de veiligheids- en gebruiksinstructies zorgvuldig door voordat u uw apparaat voor de eerste keer gebruikt. De gebruikershandleiding moet altijd worden meegeleverd.

## BESCHRIJVING

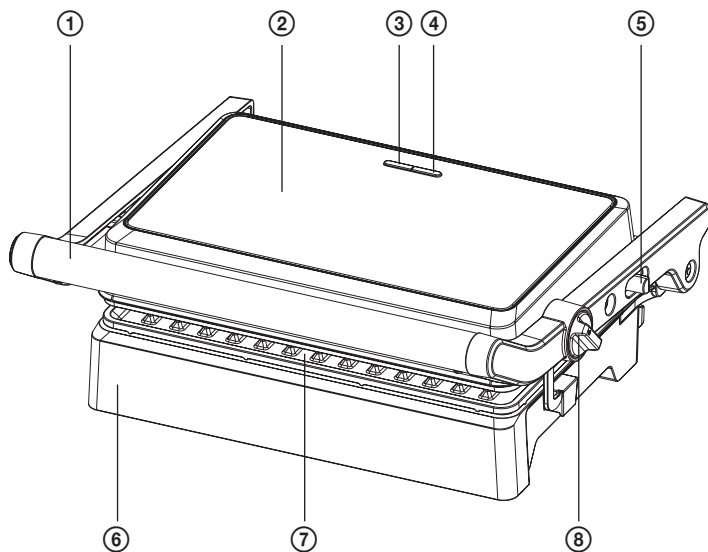

1. Handgreep
2. Bovenste behuizing
3. Voedingslampje (rood)
4. Klaar-lampje (groen)
5. Schuifknop om de grill uit te klappen
6. Onderbehuizing
7. Grillplaat met antiaanbaklaag
8. Slot

# VEILIGHEIDSINSTRUCTIES

## Lees aandachtig en bewaar voor toekomstig gebruik!

**Waarschuwing:** De veiligheidsmaatregelen en instructies in deze handleiding omvatten niet alle mogelijke omstandigheden en situaties. De gebruiker moet begrijpen dat gezond verstand, voorzichtigheid en zorgvuldigheid factoren zijn die in geen enkel product geïntegreerd kunnen worden. Daarom moeten deze factoren worden gewaarborgd door de gebruiker(s) die dit apparaat gebruiken en bedienen. Wij zijn niet aansprakelijk voor schade veroorzaakt tijdens het transport, door onjuist gebruik, spanningsschommelingen of het wijzigen of afstellen van een onderdeel van het apparaat.

Ter bescherming tegen het risico van brand of elektrische schokken moeten de volgende basisvoorzorgen worden genomen bij het gebruik van elektrische apparaten:

1. Zorg ervoor dat de spanning in uw stopcontact overeenkomt met de spanning op het label van het apparaat en dat het stopcontact goed geaard is. Het stopcontact moet worden geïnstalleerd in overeenstemming met de geldende elektrische voorschriften volgens EN.
2. Gebruik het apparaat nooit als het netsnoer beschadigd is. Alle reparaties, inclusief het vervangen van snoeren, moeten worden uitgevoerd door een professioneel servicecentrum! Verwijder de beschermkappen van het apparaat niet; er bestaat gevaar voor elektrische schokken!
3. Bescherm het apparaat tegen direct contact met water en andere vloeistoffen om mogelijke elektrische schokken te voorkomen.
4. Het apparaat mag niet onbeheerd worden achtergelaten wanneer het in werking is.
5. Wij raden u aan het apparaat niet onbeheerd achter te laten als de stekker in het stopcontact zit. Haal de stekker uit het stopcontact voordat u onderhoud gaat plegen. Haal het netsnoer niet uit het stopcontact door aan het snoer te trekken. Trek de stekker uit het stopcontact door de stekker vast te pakken.

6. Gebruik het apparaat niet buiten of in een natte omgeving. Raak het netsnoer of het apparaat niet aan met natte handen. Risico op elektrische schokken.
7. Let extra goed op wanneer u het apparaat in de buurt van kinderen gebruikt.
8. Laat het netsnoer niet in contact komen met hete oppervlakken en laat het snoer niet over scherpe randen lopen.
9. De temperatuur van oppervlakken in de buurt van het bedieningsapparaat kan heter zijn dan normaal. Plaats het apparaat buiten het bereik van andere voorwerpen, zodat de lucht die nodig is voor een goede werking vrij kan circuleren.
10. Raak de grillplaten tijdens of na gebruik of hete delen van het gebakken product niet aan totdat het is afgekoeld. Raak alleen het handvat aan om te voorkomen dat u zich brandt.
11. Dompel het apparaat of de grillplaten niet onder in water en was ze niet onder stromend water.
12. Houd het apparaat uit de buurt van hete oppervlakken en warmtebronnen (bijvoorbeeld kookplaten).
13. Gebruik het apparaat alleen volgens de aanwijzingen in deze handleiding. De fabrikant is niet aansprakelijk voor schade veroorzaakt door onjuist gebruik van dit apparaat.
14. Sluit het apparaat niet aan op stopcontacten met een schakelaar op afstand of een op afstand bediende timer.
15. Dit apparaat is bedoeld voor huishoudelijk gebruik.
16. Dit apparaat is bedoeld voor gebruik door kinderen van 8 jaar en ouder en personen met beperkte fysieke, zintuiglijke of mentale capaciteiten, of gebrek aan ervaring en kennis, op voorwaarde dat zij onder toezicht staan of instructie krijgen over het veilige gebruik van het apparaat en de mogelijke gevaren begrijpen. Kinderen mogen niet met het apparaat spelen. Reiniging en onderhoud door de gebruiker mogen niet worden uitgevoerd door kinderen, tenzij ze ouder zijn dan 8 jaar en onder toezicht staan. Kinderen jonger dan 8 jaar moeten uit de buurt van het apparaat en de voeding blijven.

## Do not immerse in water! – Niet onderdompelen in water!

**GEVAAR VOOR KINDEREN:** Kinderen mogen niet met het verpakkingsmateriaal spelen. Laat kinderen niet met plastic zakken spelen. Verstikkingsgevaar.

De zo gemarkeerde oppervlakken worden heet tijdens gebruik.

### VOOR HET EERSTE GEBRUIK

Na transport of opslag in koude omstandigheden moet het apparaat minstens 2 uur op kamertemperatuur komen.



Heet oppervlak!

1. Lees de handleiding voor gebruik en bewaar deze voor toekomstig gebruik.
2. Verwijder het verpakkingsmateriaal van het apparaat.
3. Veeg de kookoppervlakken af met een vochtige doek of spons en een beetje gewoon afwasmiddel, gevolgd door schoon water. Gebruik geen schuurmiddelen of schuursponsjes.
4. Veeg de buitenkant van het apparaat schoon met een natte doek. Dompel het apparaat niet onder in water en giet geen water op de grillplaten!
5. Droog de oppervlakken en de behuizing van het apparaat met een doek of papieren handdoek.

**Opmerking:** U kunt een lichte rookgeur opmerken wanneer u de panini maker voor het eerst gebruikt. Dit is normaal voor de meeste apparaten met verwarmingselementen en vormt geen bedreiging voor de veiligheid van uw apparaat. Daarom raden wij u aan om de pan zonder voedsel te "branden" totdat de geur of rook is verdwenen voordat u hem voor het eerst gebruikt. Houd de panini maker gesloten wanneer u het afbrandt.

### BROODJES BEREIDEN

1. Maak eerst het met ingrediënten gevulde deeg klaar.
2. Sluit de panini maker en steek de stekker in het stopcontact. Merk op dat zowel het rode als het groene lampje gaan branden.
3. Het duurt ongeveer 3-5 minuten om de baktemperatuur te bereiken, daarna gaat het groene lampje uit.
4. Open het deksel.
5. Om een nog betere goudbruine kleur te krijgen, kunt u het oppervlak van het deeg dat in contact komt met de plaat lichtjes met boter bestrijken.
6. Leg het brood op de grillplaat.

**Opmerking:** Vul het brood niet te vol, want dan kan de vulling op de grillplekken terechtkomen.

Vouw het bovenste bakoppervlak voorzichtig om zodat de panini maker helemaal dicht is. Sluit de panini maker niet met geweld, anders kan deze beschadigd raken.

7. Het lampje gaat weer branden. Bak 3-8 minuten tot ze goudbruin zijn, of tot het licht weer uitgaat. De baktijd hangt af van de gebruikte ingrediënten en uw persoonlijke smaak.
8. Wanneer uw maaltijd klaar is, opent u het deksel van de panini maker met behulp van het handvat. Gebruik een plastic spatel om het voedsel te verwijderen.

**Waarschuwing:** Gebruik nooit metalen gereedschap of scherp keukengerei. U zou het antiaanbakoppervlak van de bakplaten kunnen beschadigen.

9. Haal de stekker uit het stopcontact als u klaar bent met de panini maker.

**Opmerking:** Het groene controlelampje knippert aan en uit om aan te geven dat u klaar bent om te grillen, afhankelijk van hoe de juiste temperatuur van de grillplaten gehandhaafd blijft. De juiste temperatuur wordt aangegeven door het indicatorlampje dat uitgaat.

## GRILLEN

### Gebruik als contactgrill

1. Bereid hamburgers, ontbeende of dunne stukken vlees of ander voedsel volgens het recept en leg ze op de onderste grillplaat.
2. Sluit de bovenste grillplaat. De plaat heeft een zwevend scharnier dat ontworpen is om het te koken voedsel gelijkmatig aan te drukken. De bovenplaat moet vrij gelegd worden om ervoor te zorgen dat het voedsel goed gegrild wordt.
3. Wanneer uw maaltijd klaar is, opent u het deksel van de panini maker met behulp van het handvat. Gebruik een plastic spatel om het voedsel te verwijderen. Gebruik nooit een metalen tang of mes, omdat deze het antiaanbakoppervlak van de platen kunnen beschadigen.
4. Gebruik de panini maker als contactgrill voor het bereiden van hamburgers, vlees zonder botten of dunne stukken vlees en groenten.
5. Gebruik de panini maker als contactgrill om snel eten te bereiden of als u op zoek bent naar een gezonde manier om te grillen. Bij het koken op een contactgrill is het voedsel snel klaar omdat u beide kanten van het voedsel tegelijk grilt. Door de ribbels op de grillplaten kunnen het vet en de aangebakken sappen op natuurlijke wijze via de gleuf in de lekbak weglopen.

### Gebruik als open grill

1. U kunt de panini maker ook als open grill gebruiken. Plaats het op een schone vlakke ondergrond.
2. De bovenste kookplaat is in geopende stand gelijk met de onderste kookplaat. De boven- en onderplaat vormen twee grilloppervlakken. De panini maker kan in deze positie geopend worden door de bovenkant los te maken door de schuif (5) aan de rechterkant van de grill te verschuiven.
3. Met uw rechterhand schuift u de schuif naar u toe en houdt u deze vast; met uw linkerhand pakt u de handgreep van de bovenkant van het apparaat vast en duwt u de handgreep van u af totdat de bovenkant op de tafel ligt. Nu kunt u grillen zoals op een open grill. Zodra u de bovenkant weer sluit, vergrendelt het slot de bovenkant en kunt u de panini maker weer als contactgrill gebruiken.

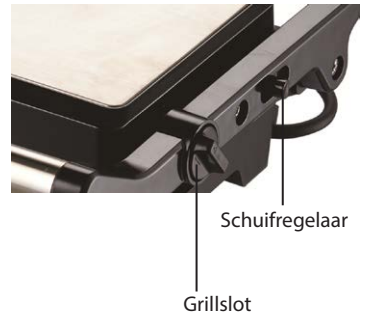

**Opmerking:** Bij het hanteren van de grill (openen/sluiten/positie instellen) dient u voorzichtig te zijn, aangezien de plaatoppervlakken heet kunnen zijn.

4. Gebruik de panini maker als een open grill voor het bereiden van hamburgers, steaks, gevogelte zonder botten (we raden het niet aan om kip met botten te bereiden, omdat dit niet gelijkmatig gaar wordt), vis en groenten.
5. Open grill is de meest veelzijdige methode om panini makers te gebruiken. In de open stand hebt u het dubbele grilloppervlak.

6. Op een open grill kunt u tegelijkertijd verschillende soorten voedsel bereiden zonder de smaak of geur te beïnvloeden, of u kunt grotere hoeveelheden van hetzelfde soort voedsel bereiden. U kunt ook stukken vlees van verschillende dikte op verschillende gaartijden op een open grill bereiden, zodat u elk stuk vlees naar wens kunt bereiden.

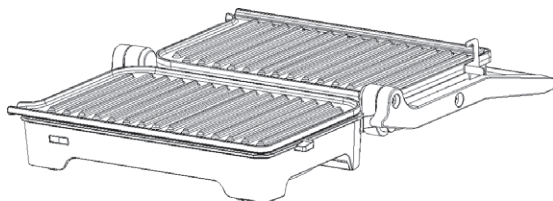

## REINIGING EN OPSLAG

Haal voor het schoonmaken altijd de stekker uit het stopcontact en wacht tot de panini maker afgekoeld is.

Verwijder de lekbak en was deze na elk gebruik af met warm water en afwasmiddel. Gebruik geen schuurmiddelen of scherpe gereedschappen, aangezien deze het oppervlak van de containers kunnen beschadigen. Dep droog en laat drogen.

Verwijder etensresten van de kookoppervlakken door ze voorzichtig af te nemen met een vochtige doek of spons en een beetje gewoon afwasmiddel, gevolgd door schoon water.

Bevochtig de ingebakken resten met een oplossing van warm water en afwasmiddel en verwijder ze met een plastic spatel, of leg een nat papieren doekje op de grillplaten om de ingebakken resten op te zuigen.

Gebruik geen schurende schoonmaakmiddelen of draaddoekjes of andere scherpe voorwerpen of gereedschappen die krassen op het antiaanbakoppervlak kunnen maken. Veeg de buitenkant van het apparaat schoon met een natte doek. Gebruik geen reinigingspoeders of schrobbers voor het reinigen van externe oppervlakken. U zou de afwerking van het oppervlak kunnen beschadigen.

Dompel het apparaat niet onder in water en giet geen water op de grillplaten!

Was het apparaat niet in de vaatwasser.

Zorg er altijd voor dat het apparaat koud en droog is voordat u het opbergt.



## TECHNISCHE GEGEVENS

Nominale spanning: 220-240 V~ 50/60 Hz

Nominaal ingangsvermogen: 1500 W

## GEBRUIK EN VERWIJDERING VAN AFVAL

Inpakpapier en golfkarton - afleveren bij schroothandel. Verpakkingsfolie, PE-zakken, plastic elementen - gooi in plastic recyclingcontainers.

## VERWIJDERING VAN PRODUCTEN AAN HET EINDE VAN DE LEVENSDUUR

### Verwijdering van elektrische en elektronische apparatuur (geldig in EU-lidstaten en andere Europese landen met een geïmplementeerd recyclingsysteem)

Het afgebeelde symbool op het product of de verpakking betekent dat het product niet als huishoudelijk afval behandeld mag worden. Lever het product in op de aangegeven locatie voor recycling van elektrische en elektronische apparatuur. Voorkom negatieve gevolgen voor de volksgezondheid en het milieu door uw product op de juiste manier te recyclen. Recycling draagt bij tot het behoud van natuurlijke hulpbronnen. Neem voor meer informatie over het recyclen van dit product contact op met uw gemeente, huisvuilverwerkingsbedrijf of winkel waar u het product hebt gekocht.



08/05

Dit product voldoet aan de EU-richtlijnen voor elektromagnetische compatibiliteit en elektrische veiligheid.



De bedieningshandleiding is beschikbaar op [www.ecg-electro.eu](http://www.ecg-electro.eu).  
Wijzigingen van tekst en technische parameters voorbehouden.



# www.ecg-electro.eu

---

**Nederlands**

K+B Progres, a.s.

U Expertu 91

250 69 Kličany, Czech Rep.

tel.: +44 776 128 6651 (English)

e-mail: ECG@kbexpert.cz

- De fabrikant aanvaardt geen verantwoordelijkheid voor drukfouten in de gebruikershandleiding van het product.