



rebelcell

Power Rebel 26K



USER MANUAL

For safe operation please review the user manual completely before use and retain for future reference.



BEDIENUNGSANLEITUNG

Für einen sicheren Betrieb lesen Sie bitte vor dem Gebrauch die Bedienungsanleitung vollständig durch und bewahren Sie diese zum späteren Nachschlagen auf.



MANUEL D'UTILISATION

Pour un fonctionnement sûr, veuillez consulter le manuel d'utilisation complètement avant utilisation et le conserver pour document de référence future.



GEbruikersHANDLEIDING

Lees voor een veilig gebruik deze gebruikershandleiding zorgvuldig door en bewaar deze voor eventueel later gebruik.



KÄYTTÖOHJE

Laitteen turvallista käyttöä varten, tutustu käyttöohjeisiin huolellisesti ja säilytä ohjekirja tulevaa käyttöä varten.



ANVÄNDARMANUAL

För en säker användning, var vänlig läs igenom bruksanvisningen helt före användning och spara för framtida referens.

26800
mAh



PRODUCT PRESENTATION

- 1 Wireless charging pad
- 2 Power button
- 3 LED light
- 4 Wireless charging indicator
- 5 Digital display
- 6 Type-C input & output
- 7 Micro-USB input
- 8 USB-A output 1
- 9 USB-A output 2

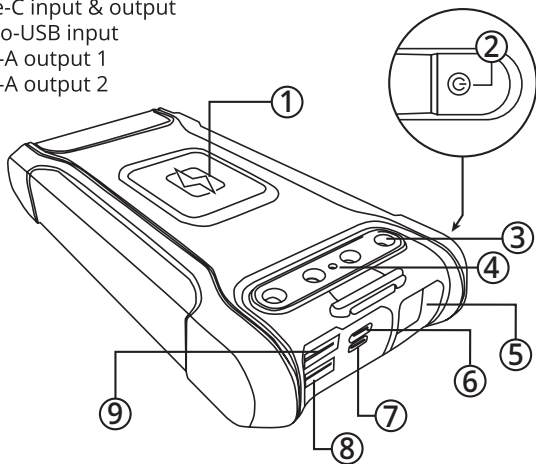

Press the power button ② to show the remaining capacity on the display ⑤.



POWER REBEL 26K

Congratulations on the purchase of your Rebelcell **Power Rebel 26K**, the high capacity powerbank designed for outdoor use. With multiple charging ports (with USB Power Delivery (PD) over USB-C for ultra fast charging), wireless charging, integrated solar panel and LED light it is well suited for use in the outdoors to conveniently charge your phone, tablet and other USB equipment. The Power Rebel 26K meets IATA transportation standards and can be taken onboard an airplane in your hand luggage.

Your package includes: Power Rebel 26K, charge cable, lanyard cord, manual.

PRODUCT SPECIFICATIONS POWER REBEL 26K

Battery type	Li-ion battery
Dimensions	176x86.4x28.7 mm
Working temperature	Charging: 0 °C ~ +45 °C
	Discharging: -20 °C ~ +50 °C
	Storage: -5 °C ~ +30 °C
Input Micro-USB	DC5V/3A 9V/2A 12V/1.5A
Input USB-C	DC5V/3A 9V/2A 12V/1.5A Max 18W
USB A output 1	DC5V/2A
USB A output 2	DC5V/4.5A 4.5V/5A 9V/2A 12V/1.5A
USB-C output	DC5V/3A 9V/2A 12V/1.5A
Solar panel	1.5W (5.5V@300mA)
Capacity	26800mAh (@3.7V=99Wh)
Weight	± 530 g
Wireless charging	10W Max (compatible with Qi / MagSafe)

Smart PCB

offers protection for input & output overvoltage, battery overcharge and over discharge, output over current.

CHARGING THE POWER REBEL 26K

The Power Rebel 26K can be charged via micro-USB, USB-C and the integrated solar panel. Charging times depend on the charging method (with a fast charger it can be charged within 6-7 hours, while with the solar panel it can take up to 60 hours).

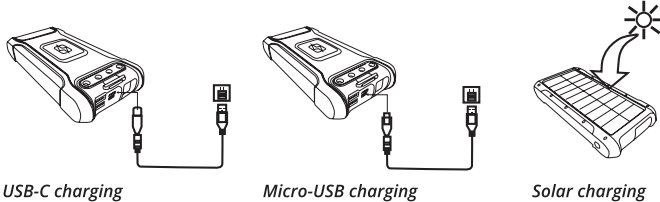

CHARGING YOUR EQUIPMENT

(01) By USB-A / USB-C PD

The Power Rebel 26K has 2 x USB-A and 1 x USB-C PD fast charge output ports. Connect your equipment to a USB port and press the power button to start charging. **Supports PD 2.0/PD 3.0.**

(02) By wireless charging

If your equipment (e.g. phone) is suitable for wireless charging (Qi / MagSafe) place it on the wireless charging pad and press the power button; the *wireless charging indicator* will light up green to indicate charging. If there are other metal objects in the induction area between your device and the charging pad the indicator will flash red and the PowerRebel 26K will go into protection mode and not charge. Please remove any metal objects to allow for the wireless charging feature to re-activate.

Thanks to the protection features the Power Rebel 26K will automatically stop charging when your equipment is fully charged. A fully charged Power Rebel 26K has enough capacity to charge a phone up to 9x.

WARNING

- 1 Before use fully charge the Power Rebel 26K and always disconnect the power cable from the Power Rebel 26K after charging.
- 2 Please stop use of the Power Rebel 26K immediately if the battery bulges or leaks!
- 3 Run a full charge/discharge cycle at least once every four months to avoid shortening the life span of the internal battery. If long term storage is likely to occur between uses, we recommend to store at approximately 50% of full charge.
- 4 Before charging your device, please confirm that the device input voltage matches the output voltage of the Power Rebel 26K and you select the correct USB port. Always use the original charging cable supplied with the device for optimum results.
- 5 Never put any other cables, wires or other objects in the USB ports as this is unsafe and may lead to short circuit and permanent damage!
- 6 Do not disassemble, open or attempt to repair this product by yourself. This will automatically void the warranty.
- 7 Keep the Power Rebel 26K away from extreme heat or cold places. Using the Power Rebel 26K outside of the specified temperature range is highly inadvisable and will likely cause irreparable damage to the internal battery.
- 8 Do not continually expose the Power Rebel 26K to damp conditions or water.
- 9 Do not put or keep cards with magnetic strips or chips (ID cards, bank cards) close to the Power Rebel 26K as they may be damaged!

PRODUKTPRÄSENTATION



- 1 Kabelloses Ladepad
- 2 Einschaltknopf
- 3 LED-Leuchte
- 4 Anzeige für kabelloses Laden
- 5 Digitale Anzeige
- 6 Typ-C-Eingang und -Ausgang
- 7 Micro-USB-Eingang
- 8 USB-A-Ausgang 1
- 9 USB-A-Ausgang 2

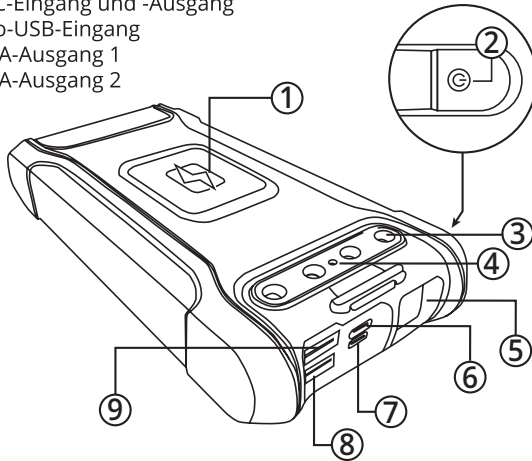

Drücken Sie die Einschalttaste (2), um die verbleibende Kapazität auf dem Display (5) anzuzeigen.



POWER REBEL 26K

Herzlichen Glückwunsch zum Kauf Ihrer Rebelcell **Power Rebel 26K**, der Hochleistungs Powerbank für den Outdoorbereich. Durch ihr wetterfestes Design mit mehreren Ladeanschlüssen (mit USB Power Delivery (PD) über USB-C für ultraschnelles Laden), drahtloser Ladefunktion, dem integrierten Solarpanel und der LED-Leuchte eignet es sich hervorragend für den Einsatz im Freien, um Ihr Handy, Tablet und andere USB-Geräte bequem aufzuladen. Die Power Rebel 26K entspricht den IATA-Transportstandards und kann im Handgepäck an Bord eines Flugzeugs mitgenommen werden.

Ihr Paket enthält: Power Rebel 26K, Ladekabel, Verbindungskabel, Bedienungsanleitung.

PRODUKT-LEISTUNGSDATEN POWER REBEL 26K

Batterietyp	Lithium-Polymer
Abmessungen	176x86,4x28,7 mm (LxBxH)
Betriebstemperatur	<i>Laden:</i> 0 °C ~ +45 °C <i>Entladen:</i> -20°C ~ +30 °C <i>Lagerung:</i> -5°C ~ + 30 °C
Eingang Micro-USB	DC5V/3A 9V/2A 12V/1.5A
Eingang USB-C	DC5V/3A 9V/2A 12V/1.5A Max 18W
Ausgang 1 USB-A	DC5V/2A
Ausgang 2 USB-A	DC5V/4.5A 4.5V/5A 9V/2A 12V/1.5A
Ausgang USB-C	DC5V/3A 9V/2A 12V/1.5A
Solarpaneel	1.5W (5.5V@300mA)
Kapazität	26800mAh (@3.7V=99Wh)
Gewicht	± 530 G
Drahtloses Laden	10W Max. (kompatibel mit Qi /MagSafe)

Smart PCB

Schutz für Eingangs- und Ausgangsüberspannung, Batterieüberladung und -entladung, Ausgangsüberstrom.

LADEN DER POWER REBEL 26K

Die Power Rebel 26K kann über Micro-USB, USB-C und das integrierte Solarpanel geladen werden. Die Ladezeiten hängen von der Lademethode ab (mit einem Schnellladegerät kann sie innerhalb von 6-7 Stunden aufgeladen werden, während es mit dem Solarpanel bis zu 60 Stunden dauern kann).

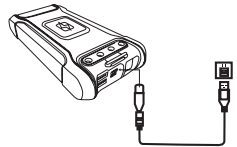

USB-C aufladen

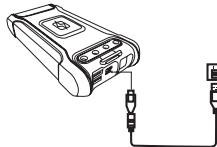

Micro-USB aufladen

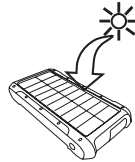

Solar aufladen

LADEN IHRER AUSTRÜSTUNG

(01) Über USB-A / USB-C PD

Die Power Rebel 26K verfügt über 2 x USB-A und 1 x USB-C PD Schnellladeausgang. Schließen Sie Ihr Gerät an einen USB-Anschluss an und drücken Sie die Power-Taste, um den Ladevorgang zu starten. Unterstützt PD 2.0/PD 3.0.

(02) Durch kabelloses Laden, wenn Ihr Gerät (z. B. Telefon) für kabelloses Laden (Qi / MagSafe) geeignet ist, legen Sie es auf das kabellose Ladepad und drücken Sie die Einschalttaste: *Die Anzeige für kabelloses Laden* leuchtet grün, um den Ladevorgang anzuzeigen. Wenn sich andere Metallgegenstände im Induktionsbereich zwischen Ihrem Gerät und dem Ladepad befinden, blinkt die Anzeige rot und die PowerRebel 26K geht in den Schutzmodus und lädt nicht. Bitte entfernen Sie alle Metallgegenstände, damit die drahtlose Ladefunktion wieder aktiviert werden kann.

Dank der Schutzfunktionen beendet der Power Rebel 26K den Ladevorgang automatisch, wenn Ihr Gerät vollständig aufgeladen

ist. Eine vollständig geladene Power Rebel 26K hat eine ausreichende Kapazität, um ein Handy bis zu 9-mal aufzuladen.

WARNUNG

- 1 Laden Sie die Power Rebel 26K vor dem Gebrauch vollständig auf und ziehen Sie nach dem Aufladen immer das Netzkabel von der Power Rebel 26K ab.
- 2 Bitte beenden Sie den Ladevorgang oder die Benutzung der Power Rebel 26K sofort, wenn der Akku sich ausbeult oder ausläuft!
- 3 Führen Sie mindestens einmal alle vier Monate einen vollständigen Lade-/ Entladezyklus durch, um die Lebensdauer des internen Akkus nicht zu verkürzen. Wenn zwischen den Einsätzen eine Langzeitlegung wahrscheinlich ist, empfehlen wir, den Akku bei ca. 50% der vollen Ladung zu lagern.
- 4 Bevor Sie Ihr Gerät laden, stellen Sie bitte sicher, dass die Eingangsspannung des Gerätes mit der Ausgangsspannung der Power Rebel 26K übereinstimmt und wählen Sie den richtigen USB-Anschluss. Verwenden Sie immer das Original-Ladekabel, das mit dem Gerät geliefert wurde, um optimale Ergebnisse zu erzielen.
- 5 Stecken Sie niemals andere Kabel, Drähte oder andere Gegenstände in die USB-Ports, da dies unsicher ist und zu Kurzschlüssen und dauerhaften Schäden führen kann!
- 6 Demontieren, öffnen oder versuchen Sie nicht, dieses Produkt selbst zu reparieren. Dies führt automatisch zum Erlöschen der Garantie.
- 7 Halten Sie die Power Rebel 26K von extremer Hitze oder Kälte fern. Die Verwendung der Power Rebel 26K außerhalb des spezifizierten Temperaturbereichs ist höchst unratsam und führt wahrscheinlich zu irreparablen Schäden am internen Akku.
- 8 Setzen Sie die Power Rebel 26K nicht ständig Feuchtigkeit oder Wasser aus.
- 9 Legen Sie keine Karten mit Magnetstreifen oder Chips (Personalausweise, Bankkarten) in die Nähe der Power Rebel 26K, da diese beschädigt werden könnten!

PRESENTATION PRODUIT



- 1 Socle de charge sans fil
- 2 Bouton d'alimentation
- 3 Lumière LED
- 4 Indicateur de charge sans fil
- 5 Affichage numérique
- 6 Entrées et sorties de type C
- 7 Entrée micro-USB
- 8 Sortie USB-A 1
- 9 Sortie USB-A 2

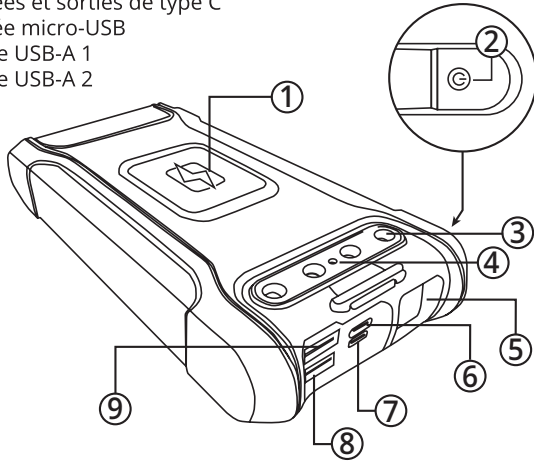

Appuyez sur le bouton d'alimentation (2) pour afficher la capacité restante sur l'écran (5).



POWER REBEL 26K

Félicitations pour l'achat de votre **Rebelcell Power Rebel 26K**, le power Bank haute capacité conçu pour une utilisation en extérieur. Avec plusieurs ports de charge (avec USB Power Delivery (PD) sur USB-C pour une charge ultra rapide), charge sans fil, panneau solaire intégré et la lumière à LED, il est adapté pour une utilisation à l'extérieur afin de charger facilement votre téléphone, tablette et autre équipement USB. La Power Bank Rebel 26K répond aux normes de transport IATA et peut être transporté à bord d'un avion dans votre bagage à main.

Votre pack comprend : Le Power Rebel 26K, le câble de charge, la lanière cordon, et le manuel.

CARACTÉRISTIQUES DU PRODUIT POWER REBEL 26K

Type de batterie	Batterie Li-ion
Dimensions	176x86,4x28,7 mm
Température de fonctionnement	Charge: 0 °C ~ +45 °C Décharge : -20 °C ~ +50 °C Stockage : -5 °C ~ +30 °C
Entrée Micro-USB	DC5V/3A 9V/2A 12V/1.5A
Entrée USB-C	DC5V/3A 9V/2A 12V/1.5A Max 18W
Sortie USB A 1	DC5V/2A
Sortie USB A 2	DC5V/4.5A 4.5V/5A 9V/2A 12V/1.5A
Sortie USB-C	DC5V/3A 9V/2A 12V/1.5A
Panneau solaire	1.5W (5.5V@300mA)
Capacité	26800mAh (@3.7V=99Wh)
Poids	± 530 g
Charge sans fil	10W Max (compatible avec Qi / MagSafe)

Smart PCB

offre une protection pour l'entrée et la sortie contre les surtensions, la surcharge de la batterie la décharge de sortie et les surintensités.

CHARGER LE POWER REBEL 26K

Le Power Rebel 26K peut être chargé via micro-USB, USB-C et le panneau solaire intégré. Les temps de charge dépendent de la méthode de charge (avec un chargeur rapide, il peut être chargé dans les 6-7 heures, alors qu'avec le panneau solaire, cela peut prendre jusqu'à 60 heures).

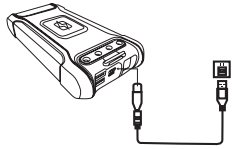

Chargement USB-C

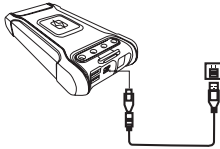

Chargement micro USB

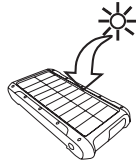

Chargement Solaire

CHARGER VOTRE ÉQUIPEMENT

(01) Par USB-A/USB-C PD

Le Power Rebel 26K possède 2 x USB-A et 1 x USB-C PD charge rapide ports de sortie. Connectez votre équipement à un port USB et appuyez sur le bouton d'alimentation pour commencer à charger. **Prend en charge PD 2.0/PD 3.0.**

(02) Par recharge sans fil Si votre équipement (par exemple un téléphone) est adapté à la recharge sans fil (Qi / MagSafe). placez-le sur le socle de charge sans fil et appuyez sur le bouton d'alimentation : l'indicateur de charge sans fil s'allume en vert pour indiquer la charge. S'il y a d'autres objets métalliques dans l'induction entre votre appareil et le chargeur, l'indicateur clignote en rouge et le PowerRebel 26K passe en mode protection et ne charge pas. Veuillez retirer tous les objets métalliques pour permettre la fonction de charge sans fil à réactiver.

Grâce aux fonctions de protection, le Power Rebel 26K arrête

automatiquement de charger lorsque votre équipement est complètement chargé.

Un Power Rebel 26K complètement chargé a une capacité suffisante pour charger un téléphone jusqu'à 9 fois.

ATTENTION

- 1 Avant utilisation, chargez complètement le Power Rebel 26K et débranchez toujours le câble d'alimentation du Power Rebel 26K après la charge.
- 2 Veuillez cesser immédiatement d'utiliser le Power Rebel 26K si la batterie est bombée ou fuit !
- 3 Exécutez un cycle de charge/décharge complet au moins une fois tous les quatre mois pour éviter de raccourcir la durée de vie de la batterie interne.
Si un stockage à long terme est susceptible de se produire entre les utilisations, nous vous recommandons de stocker à environ 50 % de la charge complète.
- 4 Avant de charger votre appareil, veuillez confirmer que la tension d'entrée de l'appareil correspond à la tension de sortie du Power Rebel 26K et que vous sélectionnez le bon port USB. Utilisez toujours le câble original de charge fourni avec l'appareil pour des résultats optimaux.
- 5 Ne placez jamais d'autres câbles, fils ou autres objets dans le port USB car cela est dangereux, peut conduire à un court-circuit et à des dommages permanents !
- 6 Ne pas démonter, ouvrir ou tenter de réparer ce produit vous-même. Cela annulera automatiquement la garantie.
- 7 Gardez le Power Rebel 26K à l'abri de la chaleur ou du froid extrême. L'utilisation du Power Rebel 26K en dehors des limites spécifiées de la plage de température est fortement déconseillée et causera probablement des dommages irréparables à la batterie interne.
- 8 N'exposez pas continuellement le Power Rebel 26K à des conditions humides ou de l'eau.
- 9 Ne pas mettre ou conserver des cartes à bande magnétique ou à puce (cartes d'identité, cartes bancaires) proches du Power Rebel 26K car elles peuvent l'endommager !

ONDERDELEN

- 1 Draadloos opladen vlak
- 2 Aan/Uit knop
- 3 LED lamp
- 4 Draadloos opladen indicator
- 5 Digitaal display
- 6 Type-C input & output
- 7 Micro-USB input
- 8 USB-A output 1
- 9 USB-A output 2

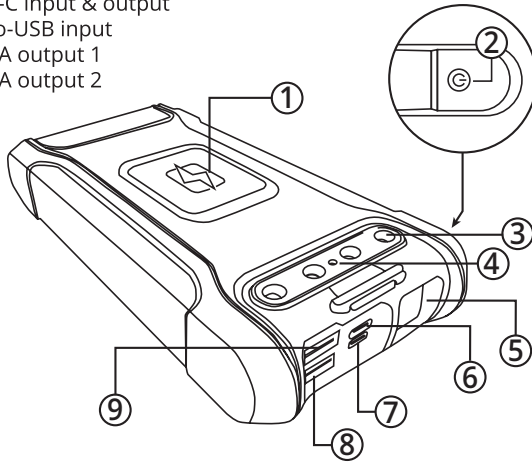

Druk op de Aan/Uit knop ② om de resterende capaciteit op de display te tonen ⑤.



POWER REBEL 26K

Gefeliciteerd met de aankoop van uw **Rebelcell Power Rebel 26K**, de hoge capaciteit powerbank voor 'outdoor' gebruik. Met meerdere laaduitgangen (met USB Power Delivery (PD) via USB-C voor supersnel laden), draadloos laden, geïntegreerd zonnepaneel en LED lamp is dit bij uitstek een powerbank om telefoon, tablet en andere USB apparatuur op te laden in 'outdoor' situaties. De Power Rebel 26K voldoet aan de IATA transport eisen en mag in de handbaggage mee in het vliegtuig.

Uw pakket bestaat uit: Power Rebel 26K, laadkabel, draagkoord, gebruikershandleiding.

PRODUCT SPECIFICATIES POWER REBEL 26K

Accu type	Lithium-ion
Maatvoering	176x86.4x28.7mm
Gebruikstemperatuur	Laden 0 °C ~ +45 °C Ontladen -20 °C ~ +50 °C Opslag -5 °C ~ +30 °C
Ingang Micro-USB	DC5V/3A 9V/2A 12V/1.5A
Ingang USB-C	DC5V/3A 9V/2A 12V/1.5A Max 18W
USB A uitgang 1	DC5V/2A
USB A uitgang 2	DC5V/4.5A 4.5V/5A 9V/2A 12V/1.5A
USB-C uitgang	DC5V/3A 9V/2A 12V/1.5A
Zonnepaneel	1.5W (5.5V@300mA)
Capaciteit	26800mAh (@3.7V=99Wh)
Gewicht	± 530 G
Draadloos laden	10W (compatible met Qi / MagSafe)

Smart PCB:

bescherming tegen ingang / uitgang overvoltage, overladen en diepontladen, te hoge uitgangsstroom.

DE POWER REBEL 26K OPLADEN

The Power Rebel 26K kan opgeladen worden via micro-USB, USB-C en het geïntegreerde zonnepaneel. Oplaadtijd hangt af van de manier van opladen (met een snellader kan deze binnen 6-7 volgeladen zijn terwijl met het zonnepaneel dit tot 60 uur kan duren).

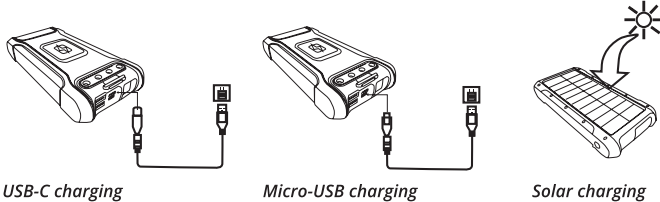

APPARATUUR OPLADEN MET DE POWER REBEL 26K

(01) Via USB-A / USB-C PD

De Power Rebel 26K heeft 2 x USB-A en 1 x USB-C PD fast charge uitgangen. Sluit je apparatuur op een USB uitgang en druk op de Aan/Uit knop om te beginnen met laden. **Ondersteunt PD 2.0/PD 3.0.**

(02) Via draadloos laden

Plaats je apparatuur (geschikt voor draadloos laden via Qi/Magsafe) op het draadloos opladen vlak en druk op de Aan/Uit knop. De draadloos laden indicator zal groen oplichten als de apparatuur aan het laden is. Als er zich metalen voorwerpen op het draadloos laden vlak bevinden zijn zal de indicator rood flitsen, de Power Rebel 26K in de veiligheidsstand gaan en niet laden. Verwijder de metalen voorwerpen om het laden weer op te starten.

De Power Rebel 26K zal automatisch stoppen met laden als uw apparatuur volgeladen is. Een volgeladen Power Rebel 26K kan een telefoon tot 9x opladen.

WAARSCHUWING

- 1 Laad voor gebruik de Power Rebel 26K vol en verwijder altijd de laadkabel na het laden.
- 2 Stop onmiddellijk met het gebruik of laden van de Power Rebel 26K als de batterij opzwellt of lekt!
- 3 Laad/ontlaad de Power Rebel 26K ten minste 1x per 4 maanden volledig om de levensduur van de batterij te beschermen. Als de Power Rebel 26K voor langere tijd niet wordt gebruikt raden wij aan deze op 50% te laden en te bewaren.
- 4 Controleer voor het laden van uw apparatuur of deze compatible is met het uitgangsvoltage en juiste USB uitgang van de Power Rebel 26K. Gebruik altijd de bij uw apparatuur bijgeleverde laadkabels voor het beste resultaat.
- 5 Stop nooit andere kabels of objecten in de USB uitgangen. Dit kan tot kortsluiting, onherstelbare schade en andere onveilige situaties leiden!
- 6 Maak de Power Rebel 26K onder geen beding open en probeer deze niet te repareren. De garantie komt dan automatisch te vervallen.
- 7 Houdt de Power Rebel 26K weg van extreme hitte of kou. Het gebruik van de Power Rebel 26K buiten de gespecificeerde gebruikstemperatuur raden wij ten zeerste af en kan tot onherstelbare schade aan de interne batterij leiden.
- 8 Voorkom permanent gebruik van Power Rebel 26K in natte condities of water.
- 9 Houdt kaarten met magneetstrip of chip (ID kaarten, bankpassen etc.) weg bij de Power Rebel 26K om schade te voorkomen!

GARANTIE

De Power Rebel 26K heeft 1 jaar garantie. Volg de instructies in deze gebruikershandleiding zorgvuldig op. Het niet volgen van deze instructies leidt automatisch tot het vervallen van de garantie. Bewaar uw aankoopbon: deze heeft u nodig om aanspraak te maken op garantie.

TUOTE-ESITTELY



- 1 Langaton Qi -latausalusta
- 2 Virtapainike
- 3 LED-valo
- 4 Langattoman latauksen merkkivalo
- 5 Digitaalinen näyttö
- 6 USB-C lataus- ja ulostuloportti
- 7 Micro-USB latausportti
- 8 USB-A latausportti 1
- 9 USB-A latausportti 2

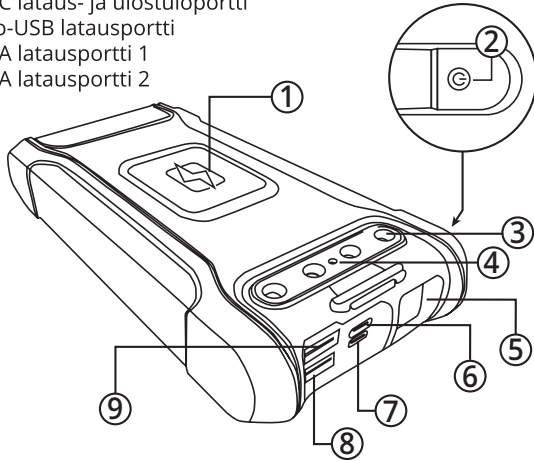

Virtanäppäintä (2) painamalla saat näkyviin digitaaliseen näyttöön (5) virtapankin jäljellä olevan varaustilan.

17%



POWER REBEL 26K

Onnittelut! Olet juuri ostanut erityisesti ulkoilmakäyttöön suunnitellun Rebelcell **Power Rebell 26K**- varavirtalähteen. Tämä varavirtalähde on varustettu useilla erityyppisillä latausporteilla (esim. USB Power Delivery (PD) USB-C latausportista pikalatausta varten), langattomalla latauksella, integroidulla aurinkopaneelilla ja LED- valolla. Näiden ominaisuuksien ansiosta varavirtalähde on erittäin hyvin sopiva ulkoilmakäyttöön ja voit huoletta ladata puhelimesi, tablettisi tai minkä tahansa muun USB-laitteesi ulkoillessasi tai liikkeussasi vesillä! Power Rebell 26K täyttää IATA:n kuljetusstandardit ja voidaan täten ottaa mukaan lentokoneen käsimatkatavaroihin.

Tuotepakkauksen sisältö: Power Rebell 26K- varavirtalähde, latausjohto, kantohihna, käyttöohjekirja.

POWER REBEL 26K TUOTETIEDOT

Akkutyyppi	Litiumioni
Mitat	176x86.4x28.7mm
Käyttölämpötilat	Varavirtalähteen lataus: 0 °C ~ +45 °C Käyttö: -20 °C ~ +50 °C Varastointi: -5 °C ~ +30 °C
Lataus Micro-USB	DC5V/3A 9V/2A 12V/1.5A
Lataus USB-C	DC5V/3A 9V/2A 12V/1.5A Max 18W
USB A latausportti 1	DC5V/2A
USB A latausportti 2	DC5V/4.5A 4.5V/5A 9V/2A 12V/1.5A
USB-C latausportti	DC5V/3A 9V/2A 12V/1.5A
Aurinkopaneeli	1.5W (5.5V@300mA)
Kapasiteetti	26800mAh (@3.7V=99Wh)
Paino	± 530 g
Langaton lataus	10W Max (yhteensopiva Qi / MagSafe:n kanssa)

Smart PCB

Tarjoaa ylijännitesuojan lataukseen ja käyttöön, yllilatautumis- ja purkautumissuojan, latausportin latausportin ylivirtasuojaus

POWER REBEL 26K:N LATAAMINEN

Power Rebel 26K voidaan ladata joko Micro-USB:n, USB-C:n tai aurinkopaneelin kautta. Lataamisajat vaihtelevat käytetyn lataamistavan mukaan (nopealla lautauksella varavirtalähde latautuu noin 6-7 tunnissa,

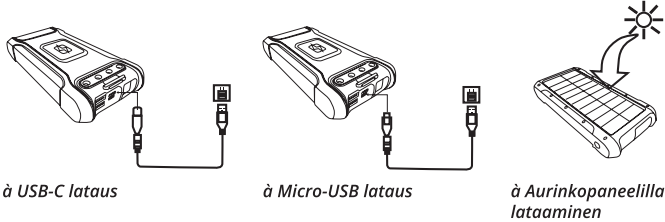

LATAAMINEN VARAVIRTALÄHTEELLÄ

(01) USB-A/USB-C- latausportti (PD)

Power Rebel 26K:ssa on 2 x USB-A ja 1 x USB-C- pikalatausporttia. Yhdistä laitteesi USB- porttiin ja paina virtanäppäintä aloittaaksesi latauksen. Tukee PD 2.0/PD 3.0- pikalatauksia.

(02) Langaton lataus

Mikäli laitteesi (esim. puhelin) tukee langatonta latausta (Qi/Mag-Safe), aseta se langattoman latauksen alustalle ja paina virtanäppäintä; langattoman latauksen merkkivalo syttyy vihreänä ja ilmoittaa latauksesta. Mikäli puhelimesi ja latausalustan välillä tai välittömässä läheisyydessä on muita metalliesineitä, merkkivalo välähtää punaisena ja Power Rebel 26K menee suojaustilaan eikä lataa laitettasi. Tällöin metalliesineet tulee poistaa, jotta langaton lataustila aktivoituu uudelleen.

Turvajärjestelmiensä ansiosta, Power Rebel 26K lopettaa lataamisen automaattisesti, kun laitteesi on täysin latautunut. Täyteen ladatussa Power Rebel 26K:ssa on tarpeeksi kapasiteettia ladata puhelimesi jopa 9 kertaa!

VAROITUS!

- 1 Ennen käyttöä, huolehdi että Power Rebel 26K on aina täyteen ladattu ja latausjohto irroitettu latauksen jälkeen.
- 2 Lopeta Power Rebel 26K:n käyttö välittömästi, mikäli akku on pullistunut tai vuotaa!
- 3 Vähintään kerran 4 kuukaudessa, käytä täysi lataus-/purkusuiklidentääksesi varavirtalähteen käyttöikää. Mikäli varavirtalähdettä säilytetään pitkään käyttämättä, on suositeltavaa säilyttää laitetta noin 50% varaustilassa.
- 4 Ennen laitteesi lataamista, varmista että laitteesi tulojännite vastaa Power Rebel 26K:n ulostulojännitettä ja olet valinnut oikean USB-latausportin. Käytä aina alkuperäistä latausjohtoa varmistaaksesi parhaan mahdollisen lataustuloksen.
- 5 Älä koskaan laita mitään muita kaapeleita, johtoja tai muita esineitä USB-latausportteihin, koska se on vaarallista, voi johtaa oikosulkuun ja peruuttamattomiin vaurioihin!
- 6 Älä pura, avaa tai yritä korjata tätä tuotetta itse. Tämä johtaa automaattisesti takuun raukeamiseen.
- 7 Älä altista Power Rebel 26K:ta äärimmäiselle kylmyydelle tai kuumuudelle. Tuotteen käyttäminen suositeltujen käyttölämpötilojen ulkopuolella ei ole suositeltavaa ja aiheuttaa todennäköisesti korjaamatonta vahinkoa laitteen sisäiselle akulle.
- 8 Älä altista Power Rebel 26K:ta jatkuvasti vedelle tai kosteille olosuhteille.
- 9 Älä laita tai säilytä magneettijuovoisia tai sirullisia kortteja (henkilökortit, pankki- ja luottokortit) Power Rebel 26K:n läheisyydessä, sillä ne saattavat vaurioitua!

PRODUKTPRESENTATION



- 1 Trådlös laddningsplatta
- 2 Strömknapp
- 3 LED-lampor
- 4 Indikator för trådlös laddning
- 5 Digital display
- 6 Typ-C ingång och utgång
- 7 Micro-USB-ingång
- 8 USB-A-utgång 1
- 9 USB-A-utgång 2

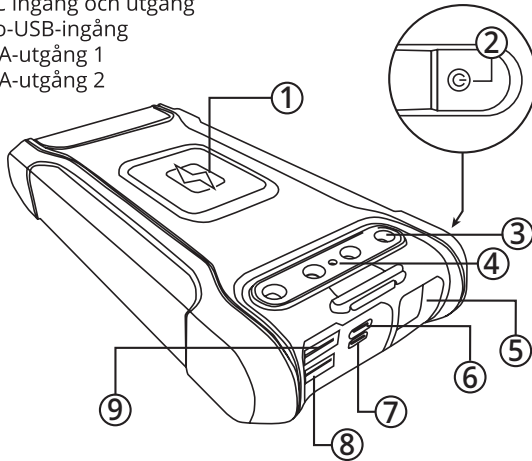

Tryck på strömbrytaren ② för att visa återstående kapacitet på displayen ⑤.



POWER REBEL 26K

Grattis till köpet av din **Rebelcell Power Rebel 26K**, den kraftfulla powerbanken som är avsedd för utomhusbruk. Med flera laddningsportar (med USB Power Delivery (PD) över USB-C för extra snabb laddning), trådlös laddning, integrerad solpanel och LED-ljus är den väl lämpad för utomhusbruk för att enkelt ladda din telefon, surfplatta och annan USB-utrustning. Power Rebel 26K uppfyller IATA-transportstandarder och kan tas ombord på ett flygplan i ditt handbagage.

Ditt paket innehåller: Power Rebel 26K, laddningskabel, nyckelkabel och manual.

PRODUKTSPECIFIKATIONER POWER REBEL 26K

Batterityp

Li-ion batteri

Mått

176x86,4x28,7 mm

Arbetstemperatur:

Laddning 0 °C ~ +45 °C

Urladdning -20 °C ~ +50 °C

Förvaring -5 °C ~ +30 °C

Ingång Micro-USB:

DC5V/3A 9V/2A 12V/1.5A

Ingång USB-C:

DC5V/3A 9V/2A 12V/1.5A Max 18W

USB A-utgång 1:

DC5V/2A

USB A-utgång 1:

DC5V/4.5A 4.5V/5A 9V/2A 12V/1.5A

USB-C-utgång:

DC5V/3A 9V/2A 12V/1.5A

Solpanel:

1.5W (5.5V@300mA)

Kapacitet:

26800mAh (@3.7V=99Wh)

Vikt:

± 530 g

Trådlös laddning:

10W Max (compatible with Qi/MagSafe)

Smart (PCB):

Erbjuder skydd för in- och utgångsöverspänning, batteriladdning och överladdning, utgång över ström.

LADDNING AV POWER REBEL 26K

Power Rebel 26K kan laddas via mikro-USB, USB-C och den integrerade solpanelen. Laddningstider beror på laddningsmetoden (med en snabbaddare kan den laddas inom 6–7 timmar, medan det med solpanelen kan ta upp till 60 timmar).



LADDA DIN UTRUSTNING

(01) Med USB-A/USB-C PD

Power Rebel 26K har 2xUSB-A och 1xUSB-C PD snabbaddningsportar. Anslut din utrustning till en USB-port och tryck på strömknappen för att börja ladda. Stödjer PD 2.0/PD 3.0.

(02) Genom trådlös laddning

Om din utrustning (till exempel telefon) är lämplig för trådlös laddning (Qi/MagSafe) placera den på den trådlösa laddningsplattan och tryck på strömbrytare: indikatorn för trådlös laddning kommer lysa grönt. Om det finns andra metallföremål i induktionen mellan enheten och laddningsplattan kommer indikatorn att blinka rött och Power Rebel 26K går in i skyddsläge och laddas inte. Ta bort metallföremål för att den trådlösa laddningsfunktionen ska aktiveras igen.

Tack vare skyddsfunktionerna stoppar Power Rebel 26K automatiskt laddningen när din utrustning är fulladdad. En fulladdad Power Rebel 26K har tillräcklig kapacitet för att ladda en telefon upp till 9x.

VARNING

- 1 Ladda Power Rebel 26K före användning och koppla alltid bort strömkabeln från Power Rebel 26K efter laddning.
- 2 Vänligen sluta använda Power Rebel 26K omedelbart om batteriet expanderar eller läcker!
- 3 Kör en full laddnings-/urladdningscykel minst en gång var fjärde månad för att undvika att det interna batteriets livslängd förkortas. Om det är troligt att långtidsförvaring sker mellan användningarna, rekommenderar vi att lagra det på cirka 50% av full laddning.
- 4 Innan du laddar din enhet, bekräfta att enhetens ingångsspänning matchar utspänningen på Power Rebel 26K och att du väljer rätt USB-port. Använd alltid den ursprungliga laddningskabeln som medföljer enheten för bästa resultat.
- 5 Lägg aldrig andra kablar, ledningar eller andra föremål i USB-portarna eftersom det är osäkert och kan leda till kortslutning och permanent skada!
- 6 Ta inte isär, öppna eller försök reparera denna produkt själv. Detta upphäver automatiskt garantin.
- 7 Håll Power Rebel 26K borta från extrem värme eller kalla platser. Att använda Power Rebel 26K utanför det angivna temperaturintervallet är mycket olämpligt och kommer sannolikt att orsaka INADVISABLE skada på det interna batteriet.
- 8 Utsätt inte Power Rebel 26K kontinuerligt för fuktiga förhållande eller vatten.
- 9 Lägg eller förvara inte kort med magnetremsor eller chip (ID-kort, bankkort) nära Power Rebel 26K eftersom det kan skadas!



rebelcell



WWW.REBEL-CELL.COM



FOLLOW US ON FACEBOOK



FOLLOW US ON INSTAGRAM