

FIT+
TREADMILL
LOOPBAND

MADE BY



LUGIA

Inhoudsopgave / Table of contents

Veiligheidswaarschuwingen	3
Installatie	4
Aan de slag	5
Specificaties	6
Onderhoud	7
Garantie	8

Safety warnings	10
Installation	11
Get started	12
Specifications	13
Maintenance	14
Warranty	15

Veiligheidswaarschuwingen

De loopband is geschikt voor binnenshuis gebruik, om vochtigheid te voorkomen.

Water mag niet op de machine worden gespat.

Voor het sporten, draag geschikte sportkleding en sportschoenen. Bewegen of rekken op blote voeten is verboden.

Kinderen moeten uit de buurt van de machine blijven om ongelukken te voorkomen.

Overbelasting gedurende lange tijd moet worden vermeden, anders kunnen motor en controller beschadigd raken, slijtage en veroudering van het lager zullen optreden. Hierdoor zal er regelmatig onderhoud moet worden uitgevoerd.

Schakel na gebruik de stroom van de machine uit.

Zorg voor een goede luchtcirculatie binnenshuis bij gebruik van het product.

Tijdens het bewegen, klem het veiligheids sleutelkoord aan de kleding om een veilige uitschakeling in geval van nood te waarborgen

Als u zich ongemakkelijk of abnormaal voelt tijdens het gebruik, stop dan met oefenen en raadpleeg uw arts.

Na gebruik van siliconenolie moet deze worden opgeborgen op een plaats die niet toegankelijk is voor kinderen om ernstige gevolgen door inslikken te voorkomen.

Voordat u het product gebruikt, controleer of de kleding goed is vastgemaakt of versleten en voer regelmatig onderhoud uit.

Draag geen kleding die gemakkelijk door de machine kan worden gehaakt. Houd het snoer uit de buurt van hete objecten.

Gebruik de machine niet buitenshuis.

Schakel de stroom uit voordat u de machine verplaatst.

Niet-professionals mogen de machine niet zonder toestemming demonteren, anders kunnen er ernstige gevolgen optreden.

Deze machine is alleen geschikt voor 20 ampère circuits.

Slechts één persoon mag zich op de machine verplaatsen wanneer de machine is gestart.

Installatie

Installatie instructies:

Haal de loopband uit de doos en plaats deze op de vloer.

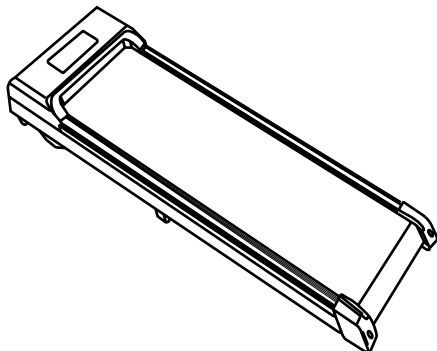

Gebruik 2 schroeven en ringen om het kolom en het framegat vast te zetten

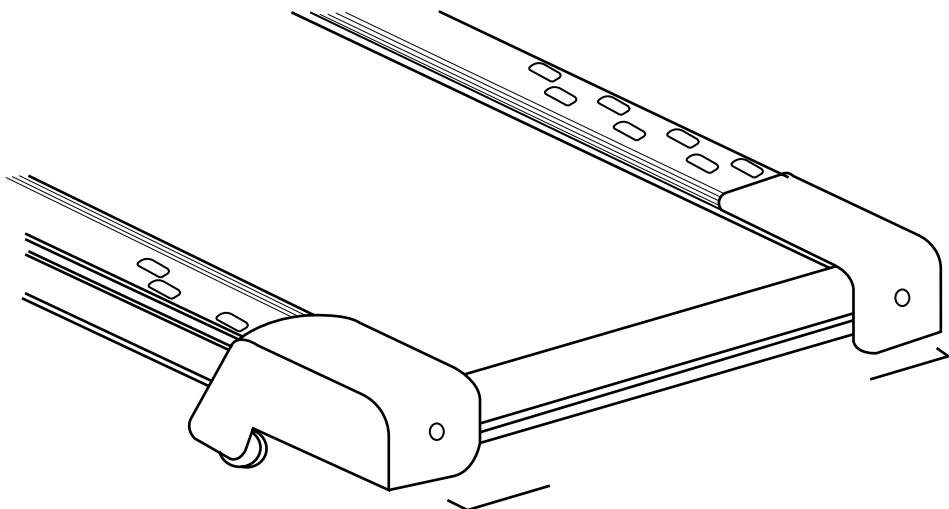

Aan de slag

Stop de stekker in het stopcontact. Gebruik de afstandsbediening om de loopband aan en uit te zetten.

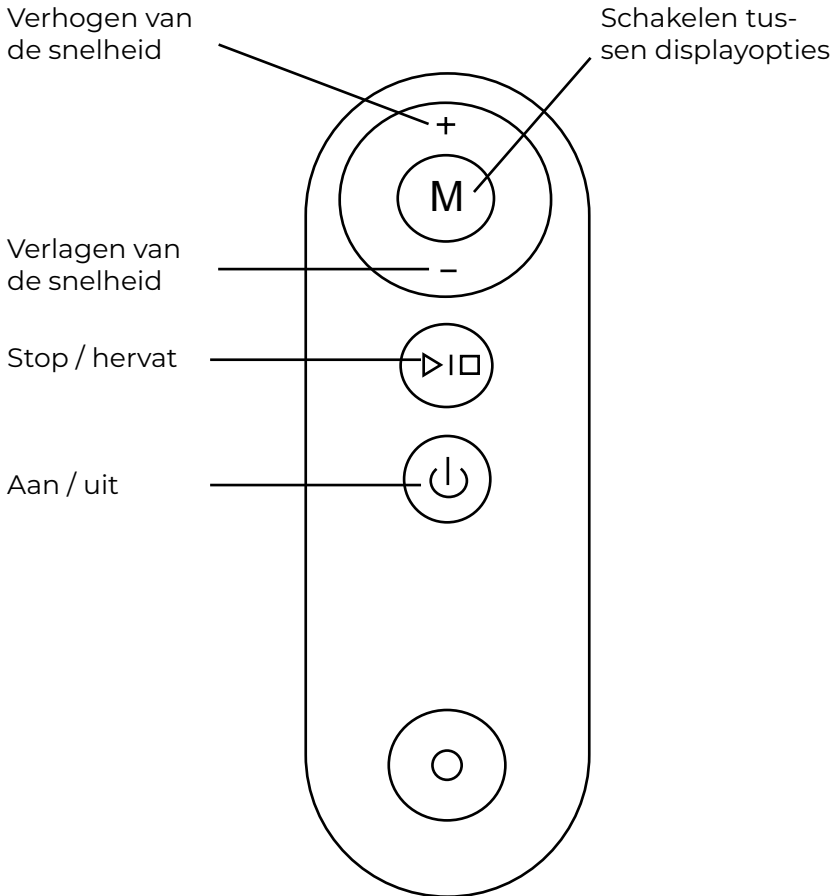

Specificaties

Model:	Fit+
Voltage:	220V-50Hz
Maximum gewicht:	120kg
Afmetingen:	1215x500x114mm
Loopband afmeting:	410x1030mm
Piek vermogen motor:	3pk
Continue vermogen motor:	0,75pk

Onderhoud

- **Smering**

Na gebruik van de loopband gedurende een bepaalde tijd is het noodzakelijk om de meegeleverde smeermiddelolie te gebruiken.

We raden het volgende aan voor het gebruik van smeermiddelolie.

- Smeren eens in de 5 maanden voor gebruik van minder dan 3 uur per week.
- Smeren eens in de 2 maanden voor gebruik van 4-7 uur per week.
- Smeren eens per maand voor gebruik van meer dan 7 uur per week.

Let op: voeg niet te veel olie toe.

- **Controleer of smering nodig is:**

Pak de loopband vast en raak het achterste centrale gebied van de loopband zo veel mogelijk aan. Als er siliconenolie op de band zit (of het voelt een beetje nat aan), betekent dit dat er geen smering nodig is. Als je voelt dat de loopplaat droog is en er geen siliconenolie op je hand zit, moet je olie toevoegen en de loopplaat smeren.

Spuit siliconenolie aan de binnenkant van de loopband. Rijd daarna de loopband op een snelheid van 1 km om siliconenolie gelijkmatig te verdelen en verlicht de loopband van links naar rechts. Na ongeveer een minuut zal de siliconenolie door de loopband worden opgenomen.

• Afstelling van de afwijking van de loopband

Alle loopbanden zijn afgesteld op de loopbandafwijking voordat ze de fabriek verlaten, maar na verloop van tijd kan er afwijking optreden, wat kan worden veroorzaakt door de volgende situaties:

- (1) het hoofddeel staat niet stabiel.
- (2) de voeten van de gebruiker zijn niet in het midden van de loopband tijdens het sporten.
- (3) ongelijke kracht op de voeten van de gebruiker.

De afwijking veroorzaakt door menselijke factoren zal automatisch terugkeren naar normaal na enkele minuten zonder belasting. Voor sommige afwijkingen die niet automatisch kunnen worden hersteld, stel de riem verstelschroef bij met een halve slag, en de specifieke werking wordt getoond in de tekening:

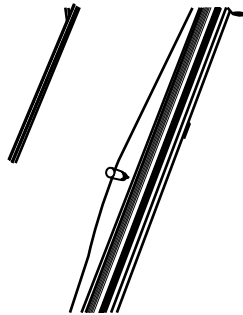

Let op: bij het afstellen van de loopband is het niet toegestaan om de loopband te strak af te stellen, wat kan leiden tot slippen. Als de loopband te strak wordt afgesteld, zal de veroudering van de loopband worden versneld, de belasting van de motor zal toenemen en de levensduur van het lager zal worden verkort.

Garantie

Uw Lugia Fit+ loopband wordt geleverd met 2 jaar garantie vanaf de aankoopdatum. Wij staan voor de kwaliteit van ons product. Wij dekken materiaal- en fabricagefouten bij normaal gebruik. Let op: deze garantie dekt geen schade door verkeerd gebruik, ongelukken, ongeautoriseerde reparaties of wijzigingen. Wij waarderen uw vertrouwen in Lugia. Wij zijn er om uw tevredenheid en betrouwbaarheid te garanderen. Hartelijk dank,

English starts on next page

Safety warnings

This machine is suitable to be placed indoors to avoid being affected with damp. Water cannot be splashed on the machine and no foreign matter can be placed.

Before exercise, please wear appropriate sportswear and sneakers. Any movement or stretching barefeet is strictly forbidden..

Children should stay away from the machine to avoid accidents.

It is necessary to avoid overload operation for a long time, otherwise motor and controller will be damaged, wear and aging of bearing,

The running belt and the running plate will be accelerated, and regular maintenance shall be done.

Please turn off the power of the machine after use.
Please keep indoor air circulation when using the product.

During the movement, please clamp the safety key cable on the clothes to ensure the safe shutdown in case of emergency
If you feel uncomfortable or abnormal during use, please stop exercising and consult your doctor.

After the use of silicone oil, it must be stored in a place not accessible to children to avoid serious consequences caused by ingestion.

Before using the product, please check whether the clothing is properly buckled or worn and aged, and make regular maintenance.

Don't wear clothes that are easily hooked by the machine.

Keep the power cord away from hot objects.

Do not use the machine outdoors.

Power must be cut off before moving the machine.

Non-professionals are not allowed to disassemble the machine without authorization, otherwise serious consequences may occur.

This machine is only used in 20 amp circuits.

Only one person can move on the machine when the machine is started.

If you feel dizzy, chest pain, nausea or shortness of breath during exercise, please stop exercising immediately and consult a doctor.

Installation

Installation Instruction:

Take the treadmill out of the box and place it on the floor

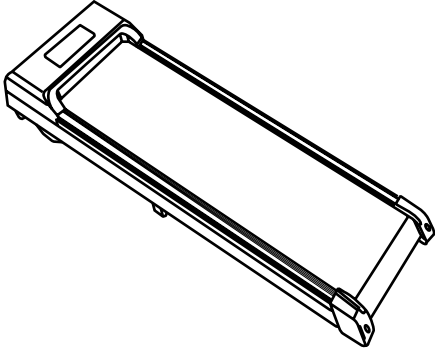

Use 2 screws and gaskets to fix the column hole and frame hole

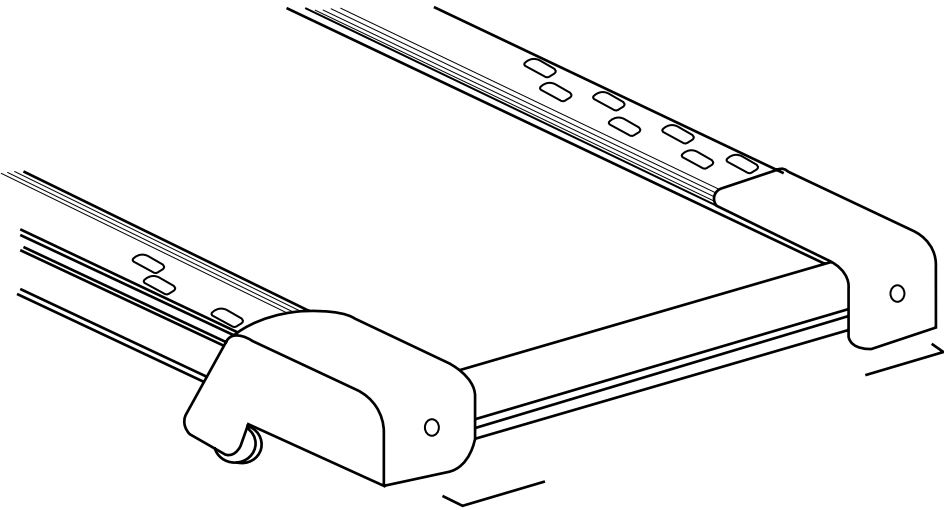

Get started

Plug in the power supply and use the remote controller to start the treadmill and to control the different options.

Remote control instruction:

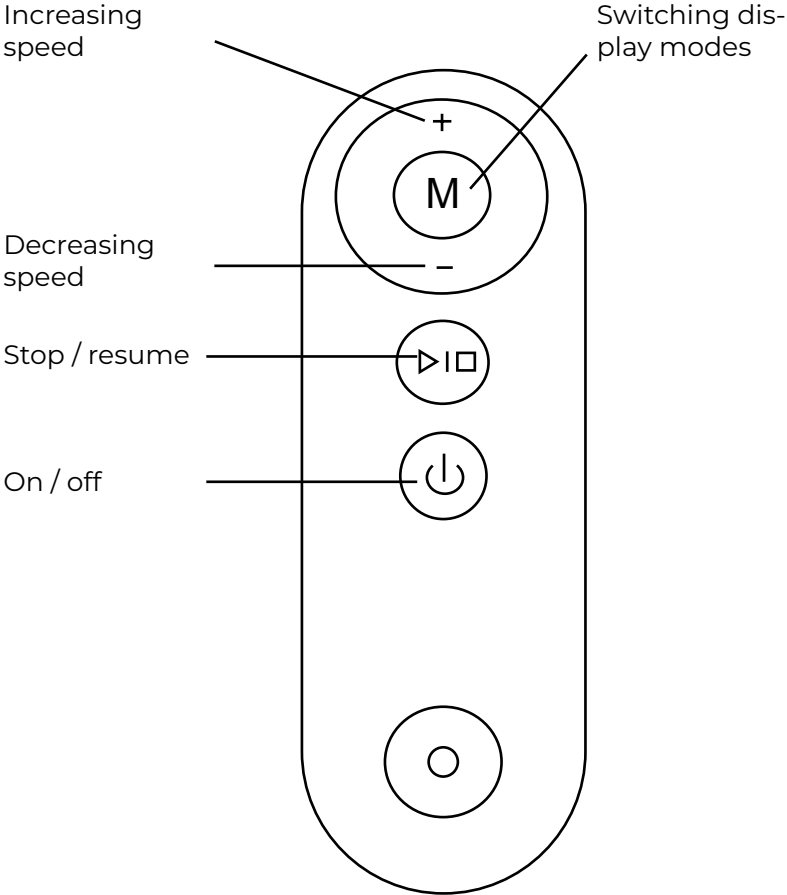

Specifications

Model:	Fit+
Voltage:	220V-50Hz
Maximum weight:	120kg
Dimensions:	1215x500x114mm
Effective running area:	410x1030mm
Peak motor power:	3hp 0,75hp
Continious output power:	

Maintenance

1. Lubrication

After using the running belt for a period of time, it is necessary to use special lubrication oil.

We recommended the following for using the lubrication oil.

Lubricating once every 5 months for the use of less than 3 hours per week.

Lubricating once every 2 months for the use of 4-7 hours per week.

Lubricating once every month for the use of more than 7 hours per week.

Note: do not add too much dose each time.

2. Check whether lubrication is required

Grasp the running belt, and touch the back central area of the running belt as much as possible. If there is silicone oil on the belt (or it feels a little wet), it means no lubrication is needed. If you feel that the running board is dry and there is no silicone oil on your hand, you need to add oil and lubricate the running board.

Measure the center position of the running belt (refer to the right figure) and spray silicone oil on the inside of the running belt. After that, run the treadmill at a speed of 1km to evenly smear silicone oil, and light the running belt from left to right. After about a minute, silicone oil will be absorbed by the running belt.

3. Deviation adjustment of running belt

All treadmills have adjusted the running belt deviation before they leave the factory, but after a period of use, the running belt deviation may occur, which may be caused by the following situations:

- (1) the main part is not placed stably.
- (2) the user's feet are not in the center of the running belt when exercising.
- (3) uneven force on the user's feet.

The deviation caused by human factors will automatically return to normal after several minutes of no-load operation. For some deviation that cannot be recovered automatically, adjust the belt adjusting screw by half a turn, and the specific operation is as shown in the drawing:

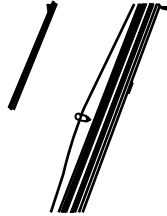

Note: when adjusting the running belt, it is not allowed to adjust the running belt too tightly, which can cause slipping. If the running belt is adjusted too tightly, the aging of the running belt will be accelerated, the motor load will be increased, and the service life of the bearing will be shortened.

Warranty

Your Lugia Fit+ treadmill comes with a 2-year warranty, starting from the date of purchase. We stand by the quality of our product.

We cover any defects in materials or workmanship under normal use. Note that this warranty doesn't cover damage from misuse, accidents, unauthorized repairs, or alterations. We appreciate your trust in Lugia. We're here to ensure your satisfaction and the reliability.

Thank you,



LUGIA