

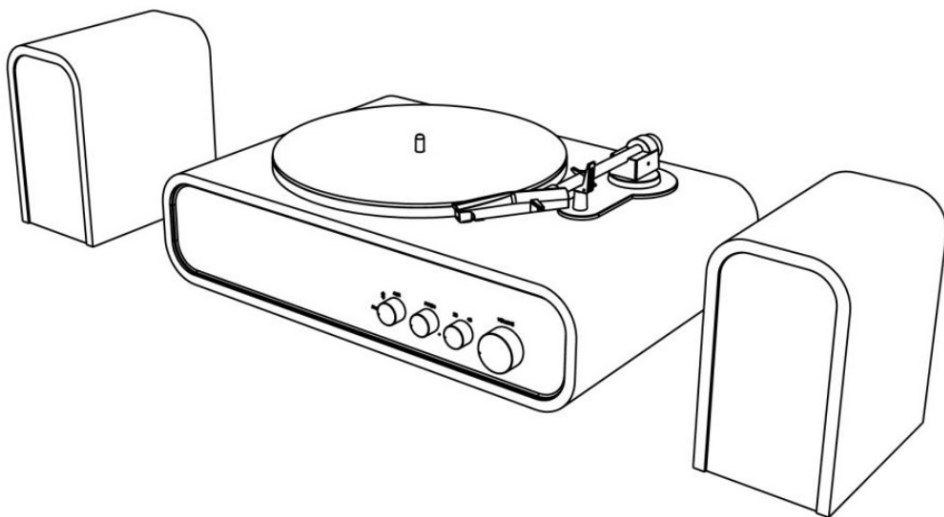

CR6035B
Gig Turntable
Instruction Manual



Questions, problems or missing parts?
Contact us on our website www.crosleyradio.eu,
service@crosleyradio.eu or 31 (0)306622470.

Crosley products are distributed in Europe by:

SF Distributions BV.
Winthontlaan 30A
3526 KV Utrecht
The Netherlands
www.sfdistributions.com

Read and understand this entire manual before using this product. Keep these instructions for future reference.

1. Do not use this product near water.
2. This product should be operated only by the type of power source indicated on the marking label or in this instruction manual.
3. Do not defeat the safety purpose of the polarized plug. A polarized plug has two blades with one blade wider than the other. This plug will fit into the power outlet only one way. If you are unable to insert the plug fully into the outlet try reversing the plug. If the plug should still fail to fit, contact your electrician.
4. Protect the power cord from being walked on or pinched particularly at plugs, convenience receptacles, and the point where they exit from the product.
5. Do not overload wall outlets, extension cords, or integral convenience receptacles as this can result in a risk of fire or electric shock.
6. Never push objects of any kind into this product through openings as they may touch dangerous voltage points or short-out parts that could result in a fire or electric shock. Never spill liquid of any kind on the product.
7. Do not attempt to service this product yourself as opening or removing covers may expose you to dangerous voltage or other hazards. Refer all servicing to qualified service personnel.
8. Changes or modifications to this unit not expressly approved by the party responsible for compliance could void the user's authority to operate the equipment.
9. Do not use attachments not recommended by the product manufacturer as they may cause hazards.
10. A product and cart combination should be moved with care. Quick stops, excessive force, and uneven surfaces may cause the product and cart combination to overturn.
11. Slots and openings in the cabinet are provided for ventilation and to ensure reliable operation of the product and to protect it from overheating. Do not block or cover these openings.
12. Unplug the product during lightning storm or when unused for long periods of time.

Items in this package

Before throwing away any packaging materials, please check thoroughly and make sure you find the following items that come along with this package:

- Turntable
- Speakers
- Turntable Slip Mat
- 45 RPM Adapter
- 3.5mm to RCA cable
- Power Adaptor

Please contact Crosley Customer Service if there is any accessory missing from the package. Retain the original packaging materials for exchange or return purposes.

Power	AC power adaptor, DC output 12V 1A
Power consumption	12 W
Speaker	3", 8 Ω , 5 W x 2
Turntable speed	33 1/3, 45 RPM
Replacement needle	Crosley NP15

Note:

- *Design and specifications are subject to change without notice.*
- *To help save power consumption, some models will comply with ERP energy saving standard. When there is no audio input for 20 minutes, their powers will automatically cut-off. To turn power back on and resume playing, you will need to turn off the power and turn it on again.*

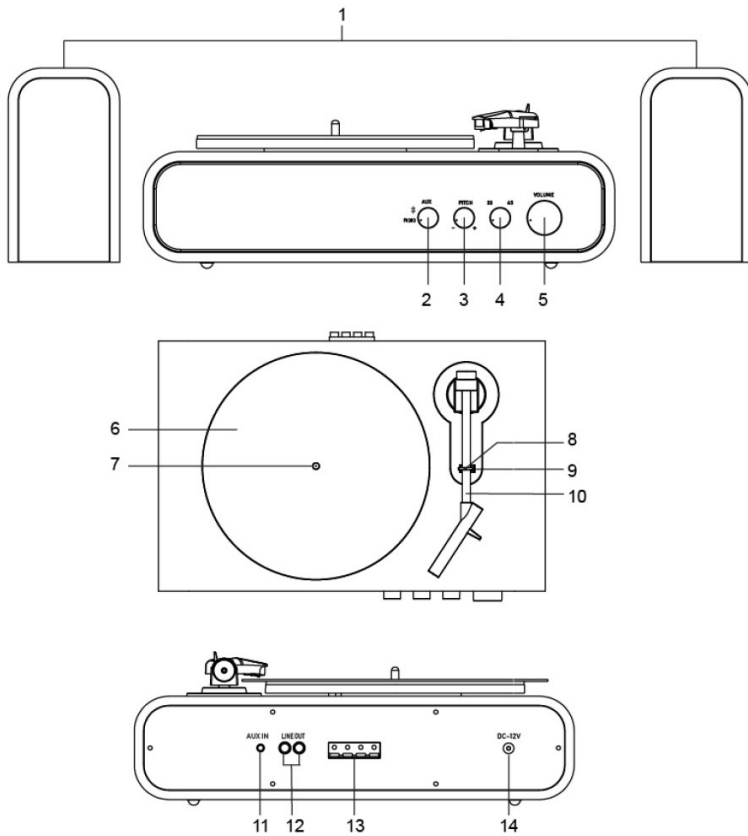

- 1. Speakers
- 2. Function Knob
- 3. Pitch Control
- 4. Speed Switch
- 5. Power / Volume Knob
- 6. Turntable Platter
- 7. Turntable Spindle

- 8. Hold Down Clip
- 9. Tonearm Rest
- 10. Tonearm
- 11. Aux In Jack
- 12. RCA Jack
- 13. Spring clip speaker terminals
- 14. Power Jack

Essential Setup

1. Place the unit on a flat and level surface. The selected location should be stable and free from vibration.
2. Remove the tie-wrap that is holding the tonearm.
3. Place the slip mat on top of the turntable platter.
4. Connect the speakers to the Spring clip speaker terminals of the turntable.
5. Connect AC adaptor to the Power Jack of the unit.

Note: Do not plug the AC power adaptor to power outlet before all the assembly is completed. Before turning the power on, make sure again all the connection settings are correct. Always turn off the power when connecting or disconnecting.

Stereo System Connection

Spring clip speaker terminals

The spring clip speaker terminals deliver amplified, speaker-level signals as output and should be connected with the passive speakers.

RCA Jacks

- The RCA Jacks output analog line-level signals and could be connected directly with a pair of active/powered speakers or the appropriate input of your stereo system.
- The Red plug connects with the Right channel and the White plug connects with the Left channel.

Note: The RCA Jacks are not designed to be connected directly to the passive/unpowered speakers. If connected to the passive speakers, the volume level will be very low.

Aux Input Connection

You can connect an audio device to this unit and play your music through its speakers. To do this, rotate the Function Knob to Aux In mode, connect the 3.5mm auxiliary cable between your audio device and the Aux In Jack of this unit and start playing.

Turntable Operation

1. Rotate the Power / Volume Knob to turn on the power.
2. Set the Function Switch to PHONO position.
3. Set the Speed Switch accordingly.
4. Place the record on the turntable. Use the 45 RPM Adapter if necessary.
5. Remove the stylus protector from the stylus assembly.
Note: To avoid stylus damage, make certain the included stylus guard is in place whenever the turntable is being moved or cleaned.
6. Release the tonearm Hold Down Clip.
Note: when the turntable is not in use, remember to lock back hold down clip.
7. Lift up the tonearm and move it over the record where play is desired to begin. Gently put down the tonearm and begin the playback.
8. When the record is finished playing, gently lift up the tone arm, and move it back to the tonearm rest.
9. Lock the Hold Down Clip to secure the tonearm.

If the Auto-stop Switch is set to ON position, the platter will stop spinning automatically when the record plays to the end. In some rare occasion, if the turntable stops playing before the end of the record, set the switch to OFF position the turntable should overcome this issue.

Pitch Control

The turntable speed can be increased or decreased by approximately 10% by rotating the Pitch Control knob. To increase the speed, turn the Pitch Control knob clockwise. To decrease the speed, turn the knob counter-clockwise.

Needle Replacement

Removing Needle

1. Gently hold both sides of the needle.
2. Gently pull the needle forward and remove.

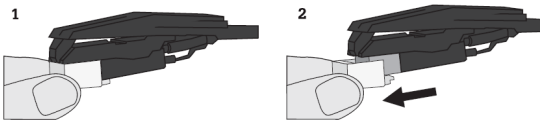

Installing Needle

1. Position the needle with its tip facing down.
2. Line up the back of the needle with the cartridge.
3. Push the needle back into place.

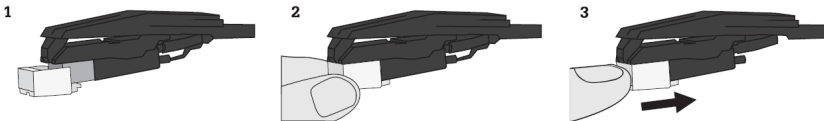

Bluetooth Operation

1. Turn the Function Switch to Bluetooth mode, you will hear an activation sound from the unit.
2. Turn on the Bluetooth feature of your audio device, search for "CROSLEY CR6035B" and pair.
3. Once your device is successfully paired with the unit, you will hear a short confirmation sound from the unit.
4. Play and stream music from your device to the unit.

Note: Bluetooth version - 5.0

1. Do not touch the stylus tip with your fingers. Avoid bumping the stylus on the turntable mat or a record's edge.
2. Clean the stylus frequently with a soft brush with a back-to-front motion only.
3. Clean the records to get rid of dust or grease with a record cleaning brush and record cleaning solution.
4. Clean the turntable lid and turntable cabinet with a slightly damped microfiber cloth.

Note: Do not use cleanser that contains alcohol, benzene, or any other harsh chemicals which might damage the paint and finish of the turntable.

**** Crosley offers a product line of different cleaning accessories. Please ask your retailer or check out our website www.crosleyradio.com for more cleaning product information.**

Troubleshooting

There is no power

- Power adaptor is not connected correctly.
- No power at the power outlet.
- To help save power consumption, some models will comply with ERP energy saving standard. When there is no audio input for 20 minutes, their powers will automatically cut-off. To turn power back on and resume playing, turn off the power and turn it on again.

Power is on, but the platter does not turn

- Turntable mode is not selected.
- Turntable's drive belt has slipped off.

Turntable is spinning, but there is no sound, or sound not loud enough

- Stylus protector is still on.
- Headphone are plugged in.

FCC Statements

This device complies with part 15 of the FCC Rules. Operation is subject to the following two conditions:

- (1) This device may not cause harmful interference, and
- (2) this device must accept any interference received, including interference that may cause undesired operation.

Note: This equipment has been tested and found to comply with the limits for a Class B digital device, pursuant to part 15 of the FCC Rules. These limits are designed to provide reasonable protection against harmful interference in a residential installation. This equipment generates, uses and can radiate radio frequency energy and, if not installed and used in accordance with the instructions, may cause harmful interference to radio communications. However, there is no guarantee that interference will not occur in a particular installation. If this equipment does cause harmful interference to radio or television reception, which can be determined by turning the equipment off and on, the user is encouraged to try to correct the interference by one or more of the following measures:

- Reorient or relocate the receiving antenna.
- Increase the separation between the equipment and receiver.
- Connect the equipment into an outlet on a circuit different from that to which the receiver is connected.
- Consult the dealer or an experienced radio/TV technician for help.

Note: The Grantee is not responsible for any changes or modifications not expressly approved by the party responsible for compliance. Such modifications could void the user's authority to operate the equipment.

The device has been evaluated to meet general RF exposure requirement.

To maintain compliance with FCC's RF exposure guidelines, the distance must be at least 20 cm between the radiator and your body, and fully supported by the operating and installation configurations of the transmitter and its antenna(s).

SIMPLIFIED EU DECLARATION OF CONFORMITY

Hereby, Modern Marketing Concepts Inc. dba Crosley Brands, declares that the radio equipment type is in compliance with Directive 2014/53/EU. The full text of the EU declaration of conformity is available at the following internet address:

<http://crosleybrands.com/euDoC>



CROSLLEY®

CR6035B
Gig Tocabiscos
Manual de instrucciones

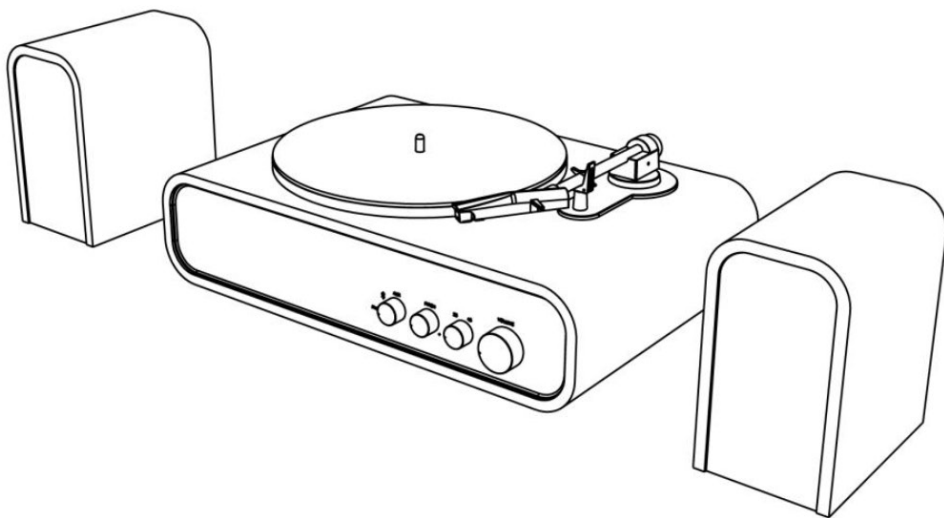

Tienes preguntas, has tenido problemas o hay piezas faltantes?
Antes de devolver el producto a la tienda, comuníquese con nuestro Servicio al
Cliente a través de www.crosleyradio.eu,
service@crosleyradio.eu o +31 (0) 306622470.

Crosley se distribuye en Europa por:
SF Distributions BV.
Winthontlaan 30A
3526 KV Utrecht
Los países bajos
www.sfdistributions.com

Lea y comprenda este manual en su totalidad antes de usar este producto. Conserve estas instrucciones para consultarlas en el futuro.

1. No use este producto cerca del agua.
2. Este producto debe ser utilizado solo con el tipo de fuente de alimentación indicado en la etiqueta o en este manual de instrucciones.
3. No subestime el propósito de seguridad del enchufe polarizado. Un enchufe polarizado posee dos hojas; una de ellas es más ancha que la otra. Este enchufe encajará en el tomacorriente en un solo sentido. Si no logra insertar completamente el enchufe en el tomacorriente, pruebe invirtiendo el enchufe. Si aun así el enchufe no encaja, comuníquese con su electricista.
4. Proteja el cable de alimentación de ser pisado o pinzado, en especial en los enchufes, los tomacorrientes y en el punto donde el cable sale del producto.
5. No sobrecargue los tomacorrientes de pared, cables de alargue, o receptáculos integrales, ya que puede generar un riesgo de incendio o descarga eléctrica.
6. No introduzca objetos de ningún tipo en el producto a través de las ranuras, ya que pueden hacer contacto con puntos de alto voltaje o provocar un cortocircuito que ocasione fuego o una descarga eléctrica. No derrame líquidos de ningún tipo sobre el producto.
7. No intente realizar tareas de mantenimiento por su cuenta, ya que abrir o remover la cubierta puede exponerlo a un voltaje peligroso y a otros riesgos. Deje toda tarea de mantenimiento en manos de un técnico de servicio calificado.
8. Los cambios o las modificaciones que no tengan la aprobación expresa de la parte responsable del cumplimiento pueden anular el permiso del usuario para utilizar el equipo.
9. No utilice accesorios que no son recomendados por los fabricantes del producto porque pueden ser peligrosos.
10. Cualquier combinación de carro y producto debe moverse con cuidado. Las paradas súbitas, el uso de fuerza excesiva y las superficies irregulares pueden causar que el producto y el carro se vuelquen.
11. Las ranuras de ventilación y las aberturas del gabinete sirven para ventilar y asegurar el correcto funcionamiento del producto y evitar el recalentamiento. No bloquee ni cubra estas aberturas.
12. Desconecte el producto durante las tormentas eléctricas o cuando no se utilice durante largos períodos de tiempo.

Artículos en este empaque

Antes de deshacerse de cualquier material del empaque, revíselo con atención y asegúrese de encontrar los siguientes artículos que se incluyen en este paquete:

- Tocabiscos
- Parlantes
- Cobertor deslizante del tocadiscos
- Adaptador de 45 rpm
- 3.5 mm a cable RCA
- Transformador

Comuníquese con el Servicio al Cliente de Crosley en caso de que faltara algún accesorio en el empaque. Conserve el material de embalaje original para realizar cambios o devoluciones.

Fuente de energía	Transformador de CA, salida de CC de 12 V 1 A
Consumo de energía	12 W
Parlante	3", 8 Ω , 5 W x 2
Velocidad del tocadiscos	331/3, 45 RPM
Aguja de repuesto	Crosley NP1 5

Nota:

- *El diseño y las especificaciones están sujetos a cambios sin previo aviso.*
- *Con el fin de ahorrar en el consumo de energía, algunos modelos cumplirán con el estándar de ahorro de energía ERP (productos relacionados con la energía). En el caso de que no se produzca la entrada de audio durante 20 minutos, estos equipos se desactivarán automáticamente. Para volver a encenderlos y reanudar la reproducción, deberá apagar la unidad primero y luego volver a encenderla.*

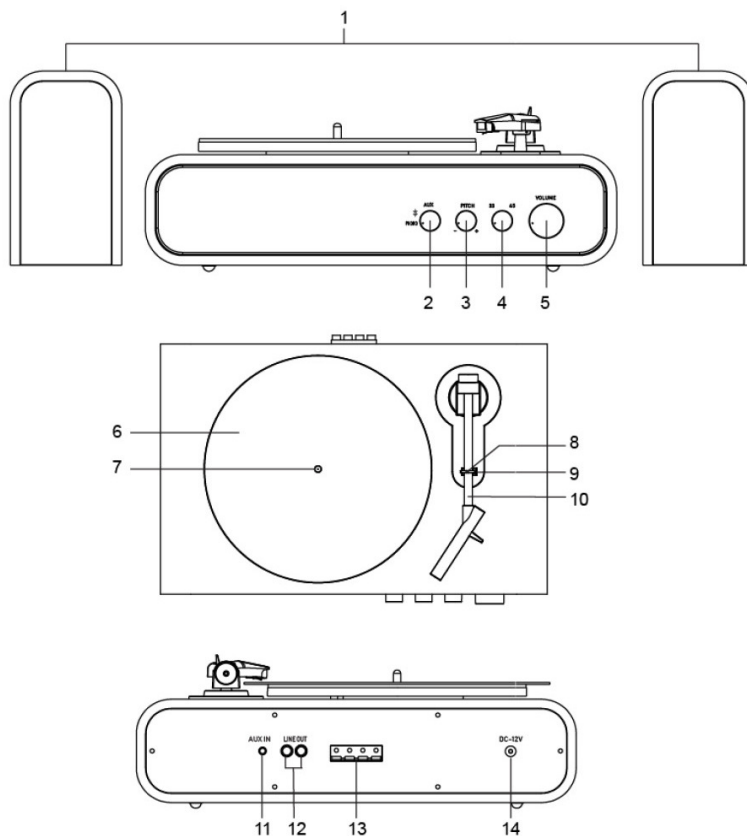

- | | |
|--|---|
| 1. Parlante | 9. Soporte del brazo del tocadiscos |
| 2. Interruptor de funciones | 10. Broche de sujeción |
| 3. Control de tono | 11. Brazo del tocadiscos |
| 4. Interruptor de velocidad | 12. Conector de la entrada auxiliar |
| 5. Perilla de volumen/encendido | 13. Conectores RCA |
| 6. Bandeja del tocadiscos | 14. Terminales de parlantes con conector de broche elástico |
| 7. Eje del tocadiscos | 15. Conector de alimentación |
| 8. Interruptor de detención automática | |

Instalación indispensable

1. Coloque la unidad en una superficie plana y nivelada. El lugar seleccionado debe ser estable y estar libre de vibraciones.
2. Quite la banda de sujeción que sostiene el brazo del tocadiscos.
3. Coloque el cobertor deslizante sobre la bandeja del tocadiscos.
4. Conecte los parlantes a las terminales de parlantes con conector de broche elástico del tocadiscos.
5. Conecte el adaptador de CA al conector de alimentación de la unidad.

Nota: No enchufe el transformador de CA a un tomacorriente hasta terminar de ensamblar las partes. Antes de encender el equipo, vuelva a asegurarse de que todos los ajustes de conexión estén correctos. Siempre apague la unidad al conectarla o desconectarla.

Conexión del sistema estéreo

Terminales de parlantes con conector de broche elástico

Las terminales de parlantes con broche elástico brindan señales amplificadas de nivel del parlante como salida y se deben conectar a parlantes pasivos.

Conectores RCA

- Los conectores RCA generan señales analógicas de nivel de línea y se pueden conectar directamente con un par de parlantes activos o en la entrada correspondiente de su sistema estéreo.
- El cable rojo se conecta en el canal derecho, y el cable blanco se conecta en el canal izquierdo.
Nota: Los conectores RCA no están diseñados para conectarse directamente a parlantes pasivos. Si se los conecta a parlantes pasivos, el nivel de volumen será muy bajo.

Conexión de entrada auxiliar

Puede conectar un dispositivo de audio a esta unidad y reproducir su música a través de los parlantes. Para hacerlo, gire la perilla de funciones a modo de entrada auxiliar, conecte el cable auxiliar de 3.5 mm entre su dispositivo de audio y el conector de entrada auxiliar de esta unidad y comience a reproducir.

Funcionamiento del tocadiscos

1. Gire la Perilla de volumen/encendido para encenderlo.
2. Ajuste el Interruptor de funciones a la posición FONO.
3. Ajuste el Interruptor de velocidad según corresponda.
4. Coloque el disco en el tocadiscos. De ser necesario, utilice el Adaptador de 45 rpm.
5. Quite el protector de la aguja fonográfica de su ensamblaje.
Nota: Para evitar los daños de la aguja fonográfica, asegúrese de que el protector esté ubicado correctamente cada vez que mueva o limpie el tocadiscos.
6. Suelte el Broche de sujeción del tocadiscos.
Nota: Cuando el tocadiscos no se utilice, recuerde volver a trabar el broche de sujeción.
7. Levante el brazo y muévelo sobre el lugar del disco que desea comenzar a reproducir. Baje el brazo con cuidado y comience la reproducción.
8. Cuando el disco termine de reproducirse, con cuidado levante el brazo y muévelo hacia su soporte.
9. Trabe el Broche del brazo del tocadiscos para asegurarlo.

Si el Interruptor de detención automática se encuentra en la posición ENCENDIDO, la bandeja dejará de girar automáticamente cuando el disco termine de reproducirse. En raras ocasiones, si el tocadiscos deja de reproducir el disco antes de que termine, ajuste el interruptor a la posición APAGADO. El problema se debería solucionar de esta manera.

Control de tono

Se puede aumentar o disminuir la velocidad del tocadiscos en un 10 % aproximadamente al rotar la perilla de control de tono. Para aumentar la velocidad, gire la perilla de control de tono en sentido horario. Para disminuir la velocidad, gire la perilla en sentido antihorario.

Reemplazo de la aguja

Quitar la aguja

1. Sostenga suavemente ambos lados de la aguja.
2. Tire suavemente de la aguja hacia adelante y extráigala.

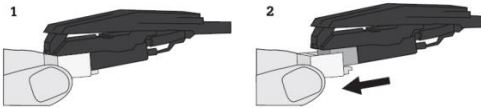

Instalar la aguja

1. Coloque la aguja con la punta hacia abajo.
2. Alinee la parte posterior de la aguja con el cartucho.
3. Vuelva a colocar la aguja en su lugar.

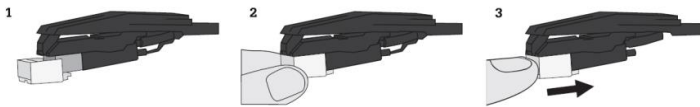

Funcionamiento de Bluetooth

1. Coloque el interruptor de funciones en modo Bluetooth. La unidad emitirá un sonido de activación.
2. Active la función de Bluetooth del dispositivo de audio, busque “CROSLEY CR6035” y conéctelo.
3. Una vez que el dispositivo quede conectado correctamente, la unidad emitirá un sonido corto de confirmación.
4. Reproduzca música en forma inalámbrica desde el dispositivo hacia la unidad.

Nota: Versión de Bluetooth 5.0

1. No toque la punta de la aguja fonográfica con los dedos. Evite golpear la aguja fonográfica con el cobertor para el tocadiscos o con el borde del disco.
2. Limpie la aguja fonográfica con frecuencia con un cepillo suave mediante movimientos de atrás hacia adelante.
3. Limpie los discos para quitarles el polvo o la grasa con un cepillo para limpiar discos y con una solución de limpieza para discos.
4. Limpie la tapa del tocadiscos y el gabinete con un paño de microfibras ligeramente humedecido.
Nota: No utilice otros limpiadores que contengan alcohol, benceno o cualquier otro químico agresivo que pueda dañar la pintura y la terminación del tocadiscos.

** Crosley ofrece una línea de productos de distintos accesorios de limpieza. Para obtener más información acerca de los productos de limpieza, consulte a un comerciante o visite nuestro sitio web www.crosleyradio.com.

Mantenimiento del tocadiscos

1. No toque la punta de la aguja fonográfica con los dedos. Evite golpear la aguja fonográfica con el cobertor para el tocadiscos o con el borde del disco.
2. Limpie la aguja fonográfica con frecuencia con un cepillo suave mediante movimientos de atrás hacia adelante.
3. Limpie los discos para quitarles el polvo o la grasa con un cepillo para limpiar discos y con una solución de limpieza para discos.
4. Limpie la tapa del tocadiscos y el gabinete con un paño de microfibras ligeramente humedecido.
Nota: No utilice otros limpiadores que contengan alcohol, benceno o cualquier otro químico agresivo que pueda dañar la pintura y la terminación del tocadiscos.

** Crosley ofrece una línea de productos de distintos accesorios de limpieza. Para obtener más información acerca de los productos de limpieza, consulte a un comerciante o visite nuestro sitio web www.crosleyradio.eu

Solución de problemas

La unidad no enciende.

- El transformador no está conectado correctamente.
- No hay energía en el tomacorriente.
- Con el fin de ahorrar en el consumo de energía, algunos modelos cumplirán con el estándar de ahorro de energía ERP (productos relacionados con la energía). En el caso de que no se produzca la entrada de audio durante 20 minutos, estos equipos se desactivarán automáticamente. Para volver a encender la unidad y reanudar la reproducción, apáguela y vuelva a encenderla.

El equipo está encendido pero la bandeja no gira.

- El modo tocadiscos no está seleccionado.
- Se ha salido la correa de transmisión del tocadiscos.

El tocadiscos gira pero no emite sonidos o los sonidos no son lo suficientemente fuertes.

- El protector de la aguja fonográfica aún está colocado.
- Los auriculares están conectados.

Declaraciones de la FCC

Este dispositivo cumple con la Sección 15 de las reglas de la Comisión Federal de Comunicaciones (FCC). El uso de este equipo está sujeto a las dos condiciones siguientes:

- (1) Este dispositivo no causa interferencia perjudicial y
- (2) este dispositivo debe aceptar cualquier interferencia recibida, incluso interferencia que pueda causar un funcionamiento no deseado.

Nota: Este equipo se verificó y se comprobó que cumple con los límites para un dispositivo digital clase B, conforme a la Sección 15 de las reglas de la Comisión Federal de Comunicaciones (FCC). Estos límites están diseñados para brindar una protección razonable frente a interferencia perjudicial en un establecimiento residencial. Este equipo genera, usa y puede irradiar energía de radiofrecuencia y, si no se instala y utiliza siguiendo las instrucciones, puede causar interferencia perjudicial a las radiocomunicaciones. Sin embargo, no existe garantía de que la interferencia no ocurrirá en una instalación en particular. Si este equipo causa interferencia perjudicial a las radiocomunicaciones o a la recepción televisiva, lo que se puede determinar al encender y apagar el equipo, se recomienda que el usuario intente corregir la interferencia mediante una o más de las siguientes medidas:

- Reorientar o reubicar la antena de recepción.
- Aumentar la separación entre el equipo y el receptor.
- Conectar el equipo a una toma en un circuito diferente del circuito en el que está conectado el receptor.
- Consultar al proveedor o a un técnico con experiencia en radio/TV para obtener ayuda.

Nota: El Beneficiario no es responsable de cualquier cambio o modificación que no tenga la aprobación expresa de la parte responsable del cumplimiento. Estas modificaciones podrían anular la autoridad del usuario para operar el equipo.

El dispositivo ha sido evaluado para cumplir con el requisito general de exposición a RF.

Para mantener el cumplimiento de las pautas de exposición a RF de la FCC, la distancia debe ser de al menos 20 cm entre el radiador y su cuerpo, y debe estar totalmente soportada por las configuraciones de instalación y operación del transmisor y su(s) antena(s).

-DECLARACIÓN DE CONFORMIDAD SIMPLIFICADA DE EU

Por la presente, Modern Marketing Concepts Inc., que opera bajo la denominación comercial de Crosley Brands, declara que el tipo de equipo de radio cumple con la Directiva 2014/53/UE. El texto completo de la declaración de conformidad de la UE está disponible en la siguiente dirección de Internet: <http://crosleybrands.com/euDoC>



CROSLEY®

CR6035B
Tourne-disque Gig
Manuel d'utilisation

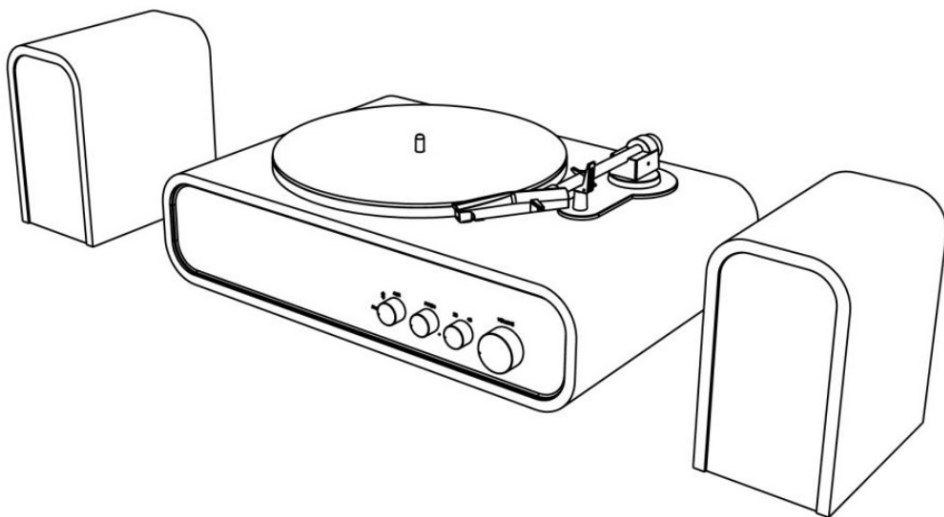

Questions, problèmes, pièces manquantes?
Avant de retourner au magasin, appelez le service client sur www.crosleyradio.eu,
service@crosleyradio.eu ou +31 (0) 306622470.

Crosley est distribué en Europe par:
SF Distributions BV.
Winthontlaan 30A
3526 KV Utrecht
les Pays-Bas
www.sfdistributions.com

Lire et comprendre l'intégralité de ce manuel avant d'utiliser ce produit. Conserver ces instructions pour pouvoir les consulter ultérieurement.

1. Ne pas utiliser ce produit près de l'eau.
2. Ce produit doit être alimenté uniquement par le type de source d'alimentation indiqué sur l'étiquette ou dans le présent manuel d'utilisation.
3. Ne pas tenter de modifier le dispositif de sécurité que constitue la fiche polarisée. Une fiche polarisée à deux lames, l'une étant plus large que l'autre. Cette fiche peut être insérée dans une prise électrique d'une seule façon. S'il est impossible d'insérer la fiche complètement dans la prise, inverser la fiche. Si la fiche ne peut toujours pas s'insérer entièrement, contacter un électricien.
4. Faire en sorte que personne ne marche sur le cordon d'alimentation ou que ce dernier ne soit pas pincé, notamment au niveau des fiches, des prises murales et du point de sortie du produit.
5. Ne pas surcharger les prises murales, cordons de rallonge ou prises de courant intégrales, car cela pourrait entraîner un risque d'incendie ou de décharge électrique.
6. Ne jamais pousser d'objets, quelle que soit leur nature, dans les ouvertures, car ils pourraient toucher des points de tension dangereux ou court-circuiter des pièces, ce qui pourrait entraîner un incendie ou une décharge électrique. Ne jamais renverser de liquide, quelle qu'en soit la nature, sur le produit.
7. Ne pas tenter de réparer ce produit vous-même, car ouvrir ou retirer des couvercles pourrait vous exposer à une tension dangereuse ou à d'autres dangers. Faire appel à une personne qualifiée pour toutes les réparations.
8. Les changements ou les modifications non approuvés expressément par la partie responsable de la conformité pourraient annuler le droit de l'utilisateur de faire fonctionner le matériel.
9. Ne pas utiliser d'accessoires non recommandés par le fabricant du produit, car ils pourraient causer des dommages.
10. Il est important de déplacer avec prudence le produit s'il se trouve sur un chariot. Les arrêts brusques, une force excessive et les surfaces inégales peuvent entraîner le retournement du produit sur un chariot.
11. Des fentes et ouvertures sont présentes dans le boîtier pour la ventilation, pour assurer un fonctionnement fiable du produit et pour le protéger d'une surchauffe. Ne pas bloquer ou couvrir ces ouvertures.
12. Débrancher le produit pendant un orage ou lorsqu'il est inutilisé pendant une période prolongée.

Contenu de la trousse

Avant de jeter les emballages, veuillez les passer en revue minutieusement et vérifier que vous avez les éléments suivants fournis dans cette trousse :

- Tourne-disque
- Haut-parleurs
- Tapis antidérapant du tourne-disque
- Adaptateur 45 tours
- Câble de 3,5 mm à RCA
- Adaptateur d'alimentation

Veuillez contacter le service à la clientèle de Crosley s'il manque des accessoires dans la trousse. Conserver les emballages d'origine pour procéder à un échange ou à un retour.

Puissance	Adaptateur c.a., sortie c.c. 12 V 1 A
Consommation électrique	12 W
Haut-parleur	3.5" 8Ω, , 5W x 2
Vitesse du tourne-disque	33 1/3, 45 tr/min
Aiguille de rechange	Crosley NP1 5

Remarque :

- *La conception et les caractéristiques peuvent faire l'objet de modifications sans préavis.*
- *Pour contribuer à économiser de l'énergie, certains modèles se conformeront à la norme d'économie d'énergie ERP (Energy-Related Products). En l'absence d'entrée audio pendant 20 minutes, l'alimentation se coupera automatiquement. Pour rétablir l'alimentation en courant et reprendre la lecture, vous devrez éteindre l'appareil puis le rallumer.*

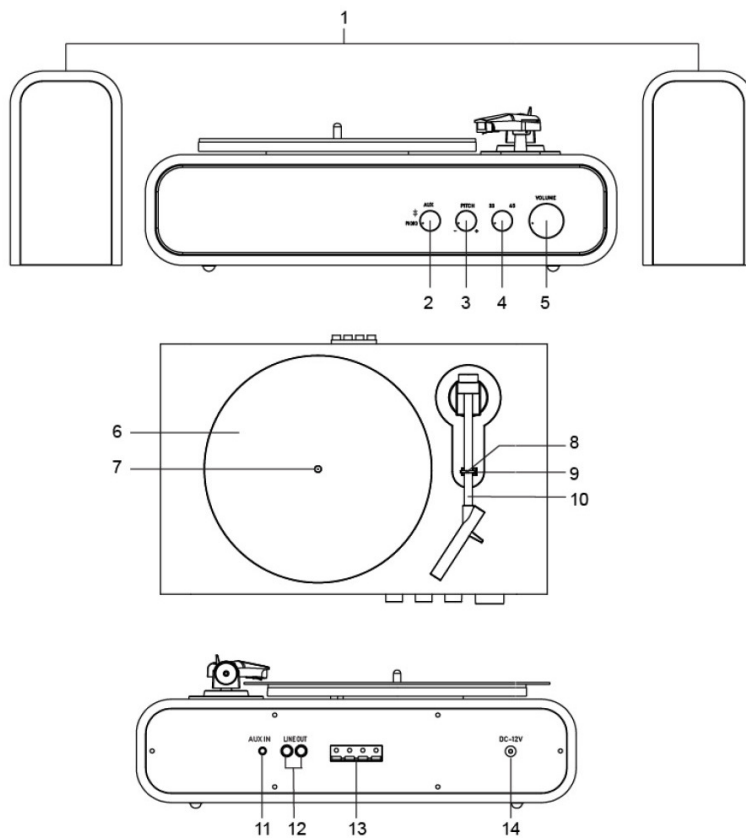

- | | | | |
|----|-------------------------------------|-----|--|
| 1. | Haut-parleur | 9. | Attache de retenue |
| 2. | Bouton de fonction | 10. | Support du bras de lecture |
| 3. | Variateur de vitesse | 11. | Bras de lecture |
| 4. | Bouton de vitesse | 12. | Prise d'entrée AUX |
| 5. | Bouton d'alimentation/
du volume | 13. | Prises RCA |
| 6. | Plateau du tourne-disque | 14. | Bornes des haut-parleurs
avec attache à ressort |
| 7. | Axe du tourne-disque | 15. | Prise d'alimentation |
| 8. | Sélecteur d'arrêt
automatique | | |

Configuration de base

1. Placez l'appareil sur une surface plane. L'emplacement choisi doit être stable et sans vibration.
2. Retirez l'attache qui retient le bras de lecture.
3. Placez le tapis antidérapant sur le plateau du tourne-disque.
4. Branchez les haut-parleurs aux bornes des haut-parleurs avec attache à ressort du tourne-disque.
5. Branchez l'adaptateur c.a. à la prise d'alimentation de l'appareil.

Remarque : Ne branchez pas l'adaptateur c.a. à la prise avant la fin du montage. Avant d'allumer l'appareil, vérifiez à nouveau que tous les paramètres des branchements sont corrects. Mettez toujours l'appareil hors tension lorsque vous effectuez ou supprimez des branchements.

Branchement du système stéréo

Bornes des haut-parleurs avec attache à ressort

Les bornes des haut-parleurs avec attache à ressort émettent des signaux de niveau haut-parleur amplifiés comme sortie et doivent être branchées aux haut-parleurs passifs.

Prises RCA

- Les prises RCA émettent des signaux de niveau de ligne analogique et peuvent être connectées directement avec une paire de haut-parleurs actifs/sous tension ou l'entrée appropriée de votre système stéréo.
- La prise rouge se branche sur le canal droit et la prise blanche se branche sur le canal gauche. Remarque : Les prises RCA ne sont pas conçues pour être branchées directement aux haut-parleurs passifs/qui ne sont pas sous tension. Si elles sont branchées aux haut-parleurs passifs, le niveau du volume sera très bas.

Branchement de l'entrée Aux

Vous pouvez brancher un périphérique audio à cet appareil afin d'écouter de la musique via ses haut-parleurs. Pour ce faire, tournez le bouton de fonction sur le mode Aux In, connectez le câble auxiliaire de 3,5 mm entre votre périphérique audio et la prise Aux In de cet appareil et commencez à écouter de la musique.

1. Tourner le bouton d'alimentation/du volume pour mettre l'appareil sous tension.
2. Mettez le sélecteur de fonction en position PHONO (PHONO).
3. Réglez le sélecteur de vitesse en conséquence.
4. Placez le disque sur le tourne-disque. Utilisez l'adaptateur 45 tours au besoin.
5. Retirez la protection du stylet de son assemblage.
Remarque : Pour éviter d'endommager le stylet, vérifiez que la protection intégrée du stylet est bien en place en déplaçant ou en nettoyant le tourne-disque.
6. Relâchez l'attache de retenue du bras de lecture.
Remarque : Lorsque vous n'utilisez pas le tourne-disque, n'oubliez pas de verrouiller à nouveau l'attache de retenue.
7. Soulevez le bras de lecture et placez-le au-dessus du disque, là où vous souhaitez commencer la lecture. Reposez doucement le bras de lecture et commencez la lecture.
8. Lorsque la lecture du disque est terminée, soulevez doucement le bras de lecture et remettez-le sur le support du bras de lecture.
9. Verrouillez l'attache du bras de lecture pour retenir le bras de lecture.

Arrêt automatique du plateau

Si le sélecteur d'arrêt automatique est en position ON (MARCHE), le plateau s'arrêtera automatiquement de tourner lorsque la lecture du disque sera terminée. Dans quelques rares occasions, si le tourne-disque s'arrête de lire avant la fin du disque, positionnez le sélecteur sur OFF (ARRÊT) : le tourne-disque devrait surmonter ce problème.

Variateur de vitesse

Il est possible d'augmenter ou de réduire la vitesse du tourne-disque d'environ 10 % en tournant le bouton de réglage de vitesse. Pour augmenter la vitesse, tournez le bouton de réglage de vitesse dans le sens horaire. Pour réduire la vitesse, tournez la molette de réglage de vitesse dans le sens anti-horaire.

Remplacement de l'aiguille

Retrait de l'aiguille

1. Tenez doucement les deux côtés de l'aiguille.
2. Tirez doucement l'aiguille vers l'avant et retirez-la.

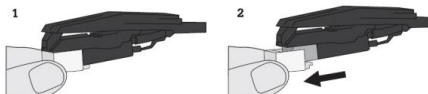

Installation de l'aiguille

1. Positionnez l'aiguille avec la pointe vers le bas.
2. Alignez l'arrière de l'aiguille avec la cartouche.
3. Remettez l'aiguille en place.



1. Mettez le sélecteur de fonction sur le mode Bluetooth ; l'unité émettra un son d'activation.
2. Activer la fonction Bluetooth de l'appareil audio, rechercher « CROSLEY CR6035 » et coupler.
3. Une fois votre appareil associé à l'unité, celle-ci émettra un bref son de confirmation.
4. Lire et diffuser de la musique en continu de votre appareil sur l'unité.

Remarque : Bluetooth version 5.0

Entretien du tourne-disque

1. Ne pas toucher l'extrémité du stylet avec vos doigts. Éviter de cogner le stylet sur le tapis du tourne-disque ou le bord du disque.
2. Nettoyer souvent le stylet avec une brosse douce dans un mouvement d'arrière vers l'avant uniquement.
3. Nettoyer les disques pour retirer la poussière ou la graisse avec une brosse de nettoyage pour disque et une solution nettoyante pour disque.
4. Nettoyer le couvercle du tourne-disque et le boîtier du tourne-disque avec un chiffon microfibre légèrement humide.

Remarque : Ne pas utiliser d'autre nettoyant contenant de l'alcool, du benzène ou tout autre produit chimique nocif qui pourrait endommager la peinture et la finition du tourne-disque.

** Crosley propose toute une gamme d'accessoires de nettoyage. Contacter votre détaillant ou consulter notre site Web www.crosleyradio.com pour obtenir plus d'informations sur les produits de nettoyage.

Dépannage

L'appareil ne s'allume pas

- L'adaptateur d'alimentation n'est pas branché correctement.
- Aucune alimentation au niveau de la prise électrique.
- Pour contribuer à économiser de l'énergie, certains modèles se conformeront à la norme d'économie d'énergie ERP (Energy-Related Products). En l'absence d'entrée audio pendant 20 minutes, l'alimentation se coupera automatiquement. Pour rétablir l'alimentation en courant et reprendre la lecture, éteignez l'appareil puis rallumez-le.

L'appareil est allumé, mais le plateau ne tourne pas

- Le mode tourne-disque n'est pas sélectionné.
- La courroie d'entraînement du tourne-disque a glissé.

Le tourne-disque tourne, mais il n'y a pas de son ou le son n'est pas suffisamment fort.

- La protection du stylet n'a pas été enlevée.
- Le casque d'écoute est branché.

Déclarations relatives à la FCC

Cet appareil est conforme à la partie 15 des règles de la FCC. Son fonctionnement est assujéti aux deux conditions suivantes :

(1) Cet appareil ne peut causer des interférences nuisibles et

(2) cet appareil doit accepter toute interférence reçue, y compris celles susceptibles de causer un fonctionnement indésirable.

Remarque : Ce matériel a été testé et jugé en conformité avec les limites pour un appareil numérique de Classe B, conformément à la partie 15 des règles de la FCC. Ces limites ont été établies pour offrir une protection raisonnable contre l'interférence nuisible dans une installation résidentielle. Cet appareil produit, utilise et peut émettre de l'énergie de fréquence radio et, s'il n'est pas installé et utilisé conformément aux instructions, il peut provoquer de l'interférence nuisible aux communications radio.

Toutefois, il n'existe aucune garantie qu'il n'y aura pas d'interférence dans une installation particulière.

Si ce matériel cause de l'interférence nuisible à la réception radio ou de télévision, qui peut être déterminée en allumant et en éteignant le matériel, il est conseillé à l'utilisateur de tenter de remédier à l'interférence par l'un ou plusieurs des moyens suivants :

– Réorienter ou déplacer l'antenne de réception.

– Augmenter la distance entre le matériel et le récepteur.

– Brancher le matériel à une prise sur un circuit différent de celui du récepteur.

– Consulter le détaillant ou un technicien de radios ou de téléviseurs qualifié pour obtenir de l'aide.

Remarque : Le concessionnaire n'est pas responsable des modifications qui ne sont pas expressément approuvées par la partie responsable de la conformité. De telles modifications pourraient annuler l'autorité de l'utilisateur à utiliser l'équipement.

L'appareil a été évalué pour respecter les exigences générales en matière d'exposition aux RF.

Pour assurer la conformité aux directives de la FCC en matière d'exposition aux radiofréquences, la distance doit être d'au moins 20 cm entre le radiateur et votre corps et être entièrement soutenue par les configurations de fonctionnement et d'installation de l'émetteur et de ses antennes.

DÉCLARATION DE CONFORMITÉ DE L'EU SIMPLIFIÉE

Par la présente, Modern Marketing Concepts Inc. dba Crosley Brands déclare que le type d'équipement radio est conforme à la directive 2014/53/UE. Le texte intégral de la déclaration de conformité de l'UE est accessible à l'adresse Internet suivante: <http://crosleybrands.com/euDoC>



CROSLEY®

CR6035B
Manuale di istruzioni del giradischi
modello: "Gig"

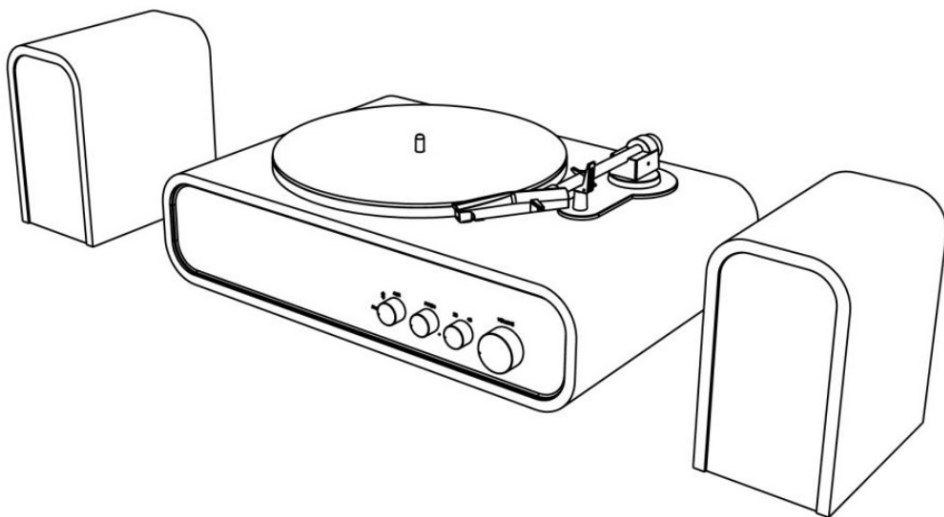

Domande, problemi, parti mancanti?
Prima di tornare al negozio, contattare l'Assistenza Clienti, e
www.crosleyradio.eu, service@crosleyradio.eu o +31 (0) 306622470.

Crosley è distribuito in Europa da:
SF Distributions BV.
Winthontlaan 30A
3526 KV Utrecht
Paesi Bassi
www.sfdistributions.com

Leggere e comprendere il presente manuale nella sua interezza prima di usare il prodotto. Si prega di conservare queste istruzioni per usarle in futuro.

1. Non utilizzare questo dispositivo vicino all'acqua.
2. Questo prodotto deve essere collegato unicamente al tipo di fonte di alimentazione indicata sull'etichetta di marcatura o in questo manuale di istruzioni.
3. Non modificare la finalità di sicurezza della presa polarizzata. Una presa polarizzata dispone di due lame, una più ampia dell'altra. Questa spina si inserisce nella presa di corrente in un solo modo. Qualora non sia possibile inserire completamente la spina nella presa, provare a invertirla. Se la spina non dovesse ancora inserirsi, invitiamo a contattare il proprio elettricista.
4. Evitare che il cavo di alimentazione principale venga calpestato o attorcigliato, in particolare in corrispondenza delle spine, dei contenitori per i cavi e dei punti di uscita del prodotto.
5. Non sovraccaricare le prese a muro, le prolunghie o le prese integrali, dato che ciò può comportare il rischio di incendi o di scosse elettriche.
6. Non spingere mai oggetti di qualsiasi tipo all'interno di questo prodotto attraverso le aperture poiché potrebbero toccare punti di tensione pericolosi o mandare in cortocircuito parti che potrebbero provocare un incendio o una scossa elettrica. Non versare mai liquidi di qualsiasi tipo sul prodotto.
7. Non cercare di riparare questo prodotto autonomamente, dato che l'apertura o la rimozione dei coperchi può esporre a tensioni pericolose o ad altri pericoli. Per l'assistenza, rivolgersi al personale qualificato.
8. Le modifiche o le variazioni a questa unità che non siano state espressamente approvate potrebbero invalidare la capacità dell'utente di far funzionare il dispositivo.
9. Non utilizzare accessori non consigliati dal produttore, in quanto possono causare pericoli.
10. Prodotto e carrello devono essere spostati con cura. Le fermate brusche, la forza eccessiva e le superfici irregolari potrebbero causare la caduta del dispositivo dal suo supporto.
11. Le fessure e le aperture nel mobiletto sono previste per la ventilazione, oltre che per assicurare un funzionamento affidabile del prodotto e per proteggerlo dal surriscaldamento. Non ostruire o coprire queste aperture.
12. Scollegare il prodotto durante i temporali oppure quando non viene utilizzato a lungo.

Prima di smaltire qualsiasi materiale di imballaggio, si prega di controllare accuratamente e assicurarsi di trovare i seguenti elementi all'interno della confezione:

- Giradischi
- Altoparlante
- Tappetino anti-scivolo per giradischi
- Adattatore 45 giri
- Cavo da 3,5 mm a RCA
- Alimentatore di Corrente

Qualora vi siano accessori mancanti nella confezione invitiamo a contattare l'Assistenza Clienti Crosley. Conservare i materiali dell'imballaggio originale qualora sia necessario scambiare o restituire il prodotto.

Specifiche tecniche

<i>Alimentazione</i>	<i>Adattatore di corrente CA, uscita CC 12 V 1A</i>
<i>Consumo di corrente</i>	<i>12W</i>
<i>Altoparlante</i>	<i>3", 8 Ω, 5 W x 2</i>
<i>Velocità del giradischi</i>	<i>33 1/3, 45 RPM</i>
<i>Puntina sostitutiva</i>	<i>Crosley NP5</i>

Nota:

- *Il design e le specifiche sono soggette a variazioni senza preavviso.*
 - *Per contribuire al risparmio energetico, alcuni modelli sono conformi allo standard di risparmio energetico ERP.*
- Qualora non vi sia ingresso audio per 20 minuti, l'alimentazione del dispositivo verrà disattivata. Per riattivare il dispositivo e riprendere la riproduzione sarà necessario spegnere l'interruttore e riaccenderlo.*

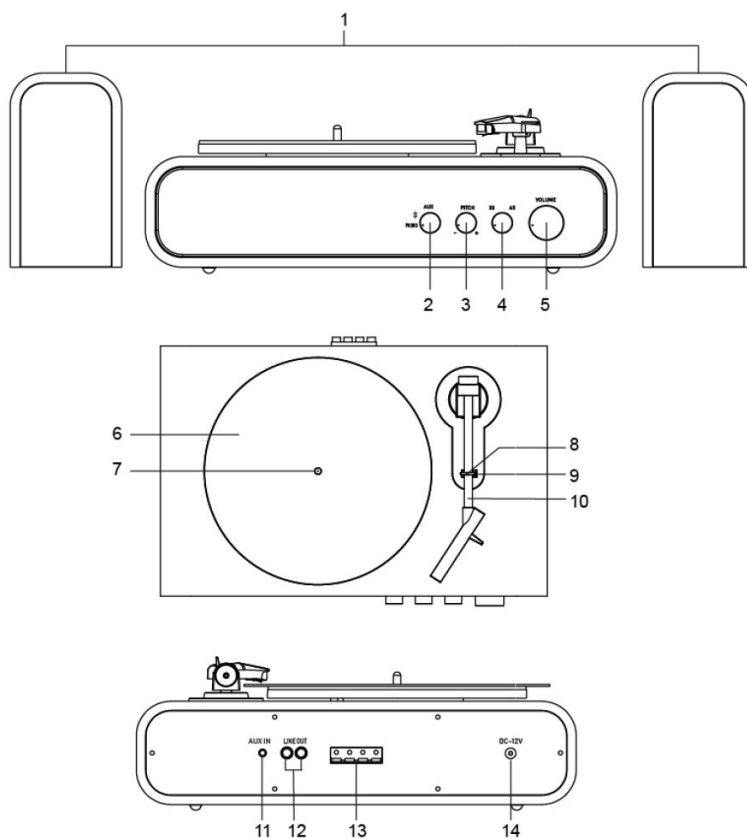

- | | |
|---|---|
| 1. Altoparlante | 9. Posizione di Riposo del braccio |
| 2. Manopola funzione | 10. Braccio |
| 3. Controllo Pitch | 11. Jack AUX IN |
| 4. Interruttore di velocità | 12. Jack RCA |
| 5. Manopola Accensione-Spegnimento / Volume | 13. Terminali degli altoparlanti con clip a molla |
| 6. Piatto del giradischi | 14. Jack di alimentazione |
| 7. Mandrino del giradischi | |
| 8. Clip di tenuta del braccio | |

Configurazione essenziale

1. Mettere l'unità su una superficie piatta e in piano. La posizione scelta dovrebbe essere stabile e priva di vibrazioni.
2. Togliere la fascetta che tiene in posizione il braccio.
3. Mettere il tappetino sopra al disco del giradischi.
4. Collegare gli altoparlanti ai Terminali degli altoparlanti con clip a molla del giradischi.
5. Collegare l'adattatore CA al Jack di Alimentazione dell'unità.

Nota: Non collegare l'adattatore di alimentazione CA alla presa di corrente prima di aver completato le operazioni di montaggio. Prima di accendere l'unità, verificare nuovamente che tutte le impostazioni di connessione siano corrette. Spegnerne sempre l'alimentazione in fase di collegamento o scollegamento.

Collegamento all'impianto stereo

Terminali degli altoparlanti con clip a molla

I terminali degli altoparlanti con clip a molla danno segnali amplificati, di livello altoparlante come uscita e dovrebbero essere collegati agli altoparlanti passivi.

Jack RCA

- **Gli spinotti RCA emettono dei segnali di linea analogici e potrebbero essere collegati direttamente a una coppia di altoparlanti attivi o all'ingresso adeguato del proprio impianto audio.**
- **Lo spinotto rosso va collegato al canale Destro e lo spinotto Bianco va collegato al canale Sinistro.**

Nota: Gli spinotti RCA non sono stati progettati per essere collegati direttamente agli altoparlanti passivi/non alimentati. Se il dispositivo è collegato ad altoparlanti passivi, il livello di volume sarà molto basso.

Collegamento ingresso AUX

Sarà possibile collegare un dispositivo audio a questa unità e riprodurre la musica attraverso i suoi altoparlanti. Per eseguire questa operazione, ruotare la Manopola funzione fino a portarla in modalità AUX IN, collegare il cavo AUX da 3.5mm dal dispositivo audio allo Spinotto AUX IN dell'unità e avviare la riproduzione.

Funzionamento del giradischi

1. Ruotare la Manopola Accensione-Spegnimento / Volume per accendere il dispositivo.
2. Impostare il Selettore Funzione in posizione PHONO.
3. Impostare di conseguenza l'Interruttore di velocità.
4. Mettere il disco sul giradischi. Ove necessario, usare l'Adattatore 45 giri.
5. Togliere la protezione della puntina dal gruppo puntina.

Nota: Per evitare di danneggiare la puntina, verificare che la protezione della puntina fornita in dotazione sia correttamente installata quando il giradischi viene spostato o pulito.

6. Rilasciare il Clip di tenuta del braccio.

Nota: quando il giradischi non è in funzione, ricordarsi di bloccare nuovamente il clip di tenuta di tenuta del braccio.

7. Sollevare il braccio e spostarlo sul disco nel punto in cui si desidera avviare la riproduzione. Appoggiare delicatamente il braccio e avviare la riproduzione.
8. Quando la riproduzione del disco arriva alla fine, sollevare delicatamente il braccio e spostarlo nel punto di riposo del braccio.
9. Bloccare il Clip di tenuta del braccio per fissare saldamente il braccio.

Se l'Interruttore di arresto automatico è impostato in posizione ON, il piatto smetterà di girare automaticamente quando il disco viene riprodotto fino alla fine. In alcune rare occasioni, se il giradischi interrompe la riproduzione prima della fine del disco, impostare l'interruttore in posizione OFF e il giradischi dovrebbe ovviare questo problema.

Controllo Pitch

Sarà possibile aumentare o ridurre la velocità del giradischi indicativamente del 10% ruotando la Manopola di controllo del pitch. Per aumentare la velocità, ruotare la Manopola di controllo del pitch in senso orario. Per ridurre la velocità, ruotare la Manopola di controllo del pitch in senso anti-orario.

Sostituzione della puntina

Rimozione della puntina

1. Tieni delicatamente entrambi i lati della puntina.
2. Tira delicatamente la puntina in avanti, poi rimuovila.

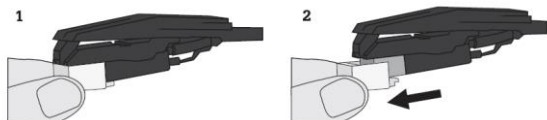

Installazione della puntina

1. Positionnez l'aiguille avec la pointe vers le bas.
2. Alignez l'arrière de l'aiguille avec la cartouche.
3. Remettez l'aiguille en place.

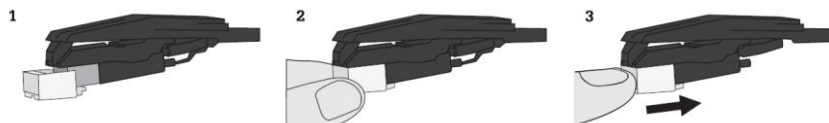

Funzionamento Bluetooth

1. Ruotare il Selettore di funzione fino a portarlo in posizione modalità Bluetooth, l'unità emetterà un suono di attivazione.
2. Attivare la funzionalità Bluetooth del dispositivo audio, cercare "CROSLEY CR6035" ed eseguire l'abbinamento.
3. Dopo aver abbinato correttamente il dispositivo all'unità, si sentirà un breve suono di conferma dall'unità stessa.
4. Riprodurre e trasmettere la musica in streaming dal dispositivo all'unità.

Nota: Versione Bluetooth - 5.0

1. Non toccare la punta della puntina con le dita. Evitare che la puntina colpisca il tappetino del giradischi o l'estremità di un disco.
2. Pulire la puntina frequentemente con una spazzola morbida eseguendo unicamente un movimento del tipo "dal retro verso il davanti".
3. Pulire i dischi per eliminare gli eventuali residui di polvere o grasso con una spazzola per la pulizia dei dischi e una soluzione per detergere i dischi stessi.
4. Pulire il coperchio del giradischi e il mobiletto del giradischi con un panno in microfibra leggermente inumidito.

Nota: Non usare detergenti che contengano alcool, benzene o altre sostanze chimiche aggressive che potrebbero danneggiare la vernice e la finitura del giradischi.

** Crosley offre una gamma di prodotti che comprende diversi accessori per la pulizia. Invitiamo a rivolgersi al proprio rivenditore oppure a consultare il sito web www.crosleyradio.eu per ulteriori informazioni sulla pulizia del prodotto.

Guida alla risoluzione dei problemi

Alimentazione assente

- L'adattatore di corrente non è stato collegato correttamente.
- Alimentazione assente nella presa di corrente.
- Per contribuire al risparmio energetico, alcuni modelli saranno conformi allo standard di risparmio energetico ERP. Qualora non vi sia ingresso audio per 20 minuti, l'alimentazione del dispositivo verrà disattivata. Per riattivare il dispositivo e riprendere la riproduzione, spegnere l'interruttore e riaccenderlo.

L'alimentazione è attiva, ma il piatto non gira

- La modalità giradischi non è selezionata.
- La cinghia di trasmissione del giradischi è scivolata fino a togliersi.

Il giradischi sta girando, ma non viene emesso nessun suono, oppure il suono non è abbastanza forte

- La protezione della puntina è ancora installata.
- Le cuffie sono collegate

Dichiarazioni FCC

Questo dispositivo è conforme alla Sezione 15 delle norme FCC. Il funzionamento è soggetto alle seguenti due condizioni:

- (1) Questo dispositivo non può provocare interferenze dannose; e
- (2) Questo dispositivo deve accettare qualsiasi interferenza nociva, comprese quelle che possono causare funzionamenti indesiderati.

Nota: Questa apparecchiatura è stata testata e trovata conforme ai limiti per un dispositivo digitale di Classe B, secondo la parte 15 delle norme FCC. Questi limiti sono progettati per fornire una protezione ragionevole contro le interferenze dannose in un'installazione di tipo residenziale. Il dispositivo genera, usa e può emanare energia per frequenze radio e, se non viene installato correttamente e utilizzato in conformità alle istruzioni, potrebbe provocare interferenze dannose alle comunicazioni radio. Tuttavia, non c'è alcuna garanzia che l'interferenza non si verifichi in una particolare installazione. Se questo dispositivo causa interferenze dannose alla ricezione radiofonica o televisiva, che possono essere determinate accendendo e spegnendo l'apparecchio, l'utente è invitato a cercare di correggere l'interferenza adottando una delle seguenti misure:

- Riorientare o riposizionare l'antenna ricevente;
- Aumentare la distanza tra il dispositivo e il ricevitore;
- Collegare il dispositivo a una presa su un circuito diverso rispetto a quello a cui è collegato il ricevitore.
- Contattare il rivenditore o un tecnico radio/TV esperto per ricevere assistenza.

Nota: Il Concessionario non è responsabile per gli eventuali cambiamenti o modifiche non espressamente approvati dal soggetto responsabile della compliance. Le modifiche in questione potrebbero vanificare le possibilità da parte dell'utente di utilizzare il dispositivo. Il dispositivo è stato valutato per soddisfare i requisiti generali di esposizione alle RF.

Per mantenere la conformità con le linee guida di esposizione a RF di FCC, la distanza tra il dispositivo emittente e il corpo deve essere di almeno 20 cm e pienamente conforme rispetto alle configurazioni di funzionamento e installazione del trasmettitore e delle sue antenne.

DICHIARAZIONE SEMPLIFICATA DI CONFORMITÀ UE

Con la presente la Modern Marketing Concepts Inc. dba Crosley Brands dichiara che questa tipologia di dispositivo è conforme alla Direttiva 2014/53/UE. Il testo integrale della dichiarazione di conformità UE è reperibile su Internet al seguente indirizzo:

<http://crosleybrands.com/euDoC>



CROSLEY®

CR6035B
Gig Plattenspieler
Bedienungsanleitung

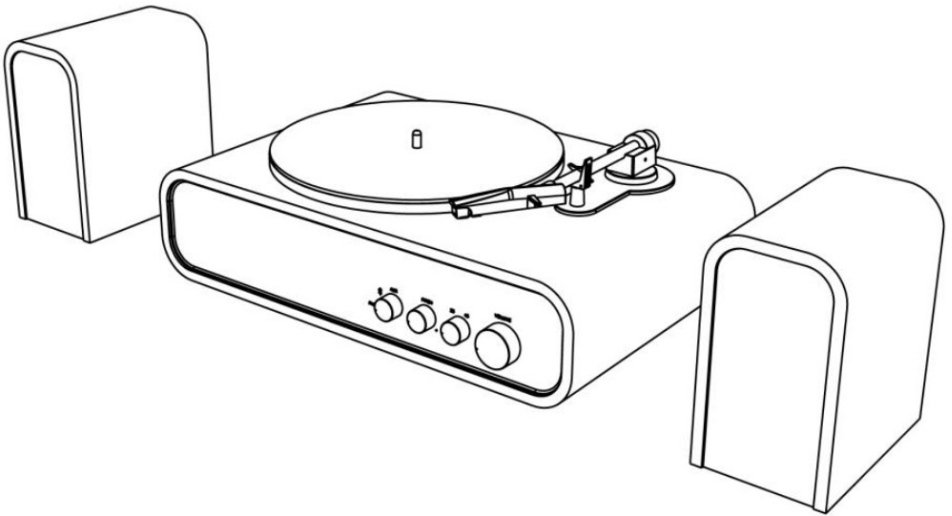

Fragen, Probleme, fehlende Teile?
Wenden Sie sich unter www.crosleyradio.eu an den Kundendienst,
service@crosleyradio.eu oder +31 (0) 306622470.

Crosley wird in Europa vertrieben von:
SF Distributions B.V.
Winthontlaan 30A
3526 KV Utrecht
Die Niederlande
www.sfdistributions.com

Lesen Sie diese Hinweise - Alle hier folgenden Hinweise sollten sorgfältig gelesen werden, bevor Sie das Gerät benutzen. Diese Sicherheitshinweise sollten für eventuellen späteren Gebrauch aufbewahrt werden.

1. Verwenden Sie dieses Produkt nicht in der Nähe von Wasser.
2. Stromquellen - Dieses Gerät sollte nur an Stromquellen angeschlossen werden, die auch auf dem Etikett angegeben werden. Wenn Sie sich nicht sicher sind, welche Art von Stromversorgung in Ihrem Haus vorhanden ist, sollen Sie Ihren örtlichen Händler oder Stromversorger kontaktieren, bevor sie das Gerät anschliessen. Für Geräte die mit Batterie betrieben werden, folgen Sie der dort beigefügten Bedienungsanleitung.
3. Erdung oder Polarisation - Dieses Gerät ist möglicherweise mit einem polarisierten Wechselstromstecker (ein Stecker bei dem ein Stift breiter ist als der andere) ausgestattet. Dieser Stecker passt nur auf eine Art in die Steckdose. Dies ist eine Sicherheitsvorkehrung. Sollten Sie den Stecker nicht vollständig in die Steckdose stecken können, versuchen Sie erst den Stecker umzudrehen. Sollte der Stecker dann ebenfalls nicht passen, könnte es sein, dass Ihre Steckdose veraltet ist. Wenden Sie sich in diesem Fall bitte an einen Elektriker um diese zu ersetzen. Bitte halten Sie sich unbedingt an diese Sicherheitsvorkehrung.
4. Stromkabel-Schutz - Stromkabel sollten so verlegt werden, dass sie nicht durch auf oder gegen sie abgestellte Dinge gequetscht werden. Besonders zu beachten sind die Punkte an denen das Kabel das Gerät verlässt, sowie die Punkte bei denen das Kabel auf die Steckdose trifft.
5. Überlastung - Das Überlasten von Steckdosen, Verlängerungskabeln oder eingebauten Steckdosen kann zu Brand oder einem elektrischen Schlag führen.
6. Einführen von Gegenständen und Flüssigkeiten - Niemals Gegenstände jeglicher Art in das Gerät einführen, da diese gefährliche Spannungspunkte innerhalb des Gerätes berühren könnte, wodurch ein Feuer oder elektrischer Schlag ausgelöst werden kann. Niemals Flüssigkeiten jeglicher Art auf dieses Gerät kommen lassen.
7. Versuchen Sie nicht, dieses Produkt selbst zu warten, da das Öffnen oder Entfernen von Abdeckungen Sie gefährlichen Spannungen oder anderen Gefahren aussetzen kann. Überlassen Sie alle Wartungsarbeiten qualifiziertem Servicepersonal.
8. Wartung - Versuchen Sie nicht dieses Gerät selbst zu warten. Das Öffnen oder Entfernen der Abdeckung könnte Sie gefährlichen elektrischen Spannungen oder anderen Gefahren aussetzen. Lassen Sie alle Wartungsarbeiten von qualifizierten Servicepersonal verrichten.
9. Ersatzteile - Wenn Ersatzteile benötigt werden, stellen Sie sicher, dass der Servicetechniker vom Hersteller angegebene Ersatzteile verwendet oder diese die gleichen Eigenschaften besitzen wie die Originalteile. Nicht autorisierte Ersatzteile können Brand, Stromschlag oder andere Gefahren auslösen.
10. Das Gerät sollte immer, auch wenn verpackt, mit Vorsicht transportiert werden. Schnelles Anhalten, übermäßige Kraftanwendung und der Transport auf unebenen Flächen sollten vermieden werden.
11. Hitze - Das Gerät sollte nicht in der Nähe von Wärmequellen platziert werden. Hierzu zählen Heizkörper, Öfen und alle anderen Produkte die Wärme erzeugen, einschliesslich Verstärkern.
12. Ziehen Sie das Gerät während eines Gewitters oder wenn es längere Zeit nicht benutzt wurde, aus der Steckdose.

Bevor Sie Verpackungsmaterial wegwerfen, überprüfen Sie bitte gründlich und stellen Sie sicher, dass Sie die folgenden Artikel in diesem Paket enthalten sind:

- Plattenspieler
- Lautsprecher
- Slip Mat für den Plattenteller
- 45 U/Min-Mittelstück
- 3.5mm Aux-in kabel
- Netzadapter

Wenn ein Zubehör fehlt, wenden Sie sich bitte an den Kundendienst von SF Distributions/Crosleyradio. eu. Bewahren Sie die Originalverpackung für eine mögliche Rücksendung auf.

Technische Daten

Power	Wechselstromadapter, Gleichstromausgang 12V 1A
Energieverbrauch	12W
Lautsprecher	3.5", 8Ω, 5W x 2
Drehtellergeschwindigkeit	33 1/3, 45 U/Min
Ersatznadel	Crosley NP1 5

Hinweis:

- *Design und Spezifikationen können ohne vorherige Ankündigung geändert werden.*
- *Um den Stromverbrauch zu senken, entsprechen einige Modelle der ERP-Energie Standard speichern. Wenn 20 Minuten lang keine Audioeingabe erfolgt ist, wird die Stromversorgung automatisch unterbrochen. Um das Gerät wieder einzuschalten und die Wiedergabe fortzusetzen, müssen Sie das Gerät aus- und wieder einschalten.*

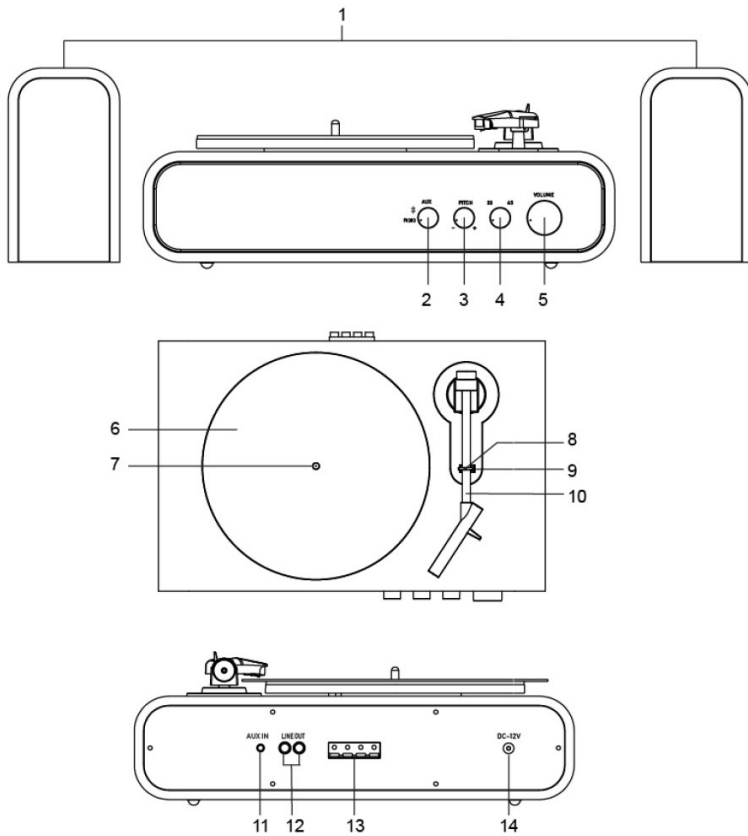

- | | |
|-----------------------------|--|
| 1. Lautsprecher | 12. RCA-Buchse |
| 2. Funktionsschalter | 13. Lautsprecheranschlüsse mit Federklemme |
| 3. Pitch-Regler | 14. Netzbuchse |
| 4. Geschwindigkeitsschalter | |
| 5. An/Aus-Volumenschalter | |
| 6. Plattenteller | |
| 7. Plattentellerspindel | |
| 8. Tonarmstütze | |
| 9. Tonarmhalter | |
| 10. Tonarm | |
| 11. Aux-Eingang-Buchse | |

Grundlegende Installation

Stellen Sie das Gerät auf eine ebene Fläche. Der ausgewählte Standort sollte stabil und frei von Vibrationen sein. Entfernen Sie das Draht, das um den Tonarm gewickelt ist. Platzieren Sie die Slip-Mat auf den Plattenspieler. Verwenden Sie das Lautsprecherkabel, um die linken und rechten Lautsprechereingangsanschlüsse mit den Ausgängen des Plattenspielers zu verbinden. Schließen Sie den Netzadapter an die Netzbuchse (an der Rückseite) des Gerätes an.

Hinweis: Stecken Sie den Netzadapter nicht in die Steckdose, bevor die sie die Ersteinrichtung des Gerätes abgeschlossen haben. Stellen Sie vor dem Einschalten sicher, dass alle Einstellungen korrekt sind. Schalten Sie das Gerät immer aus, wenn Sie es an den Stromkreis anschließen oder trennen.

Stereo systeem aansluiting

Lautsprecheranschlüsse mit Federklemme

Die Lautsprecheranschlüsse mit Federklemmen liefern verstärkte Signale mit Lautsprecherpegel als Ausgang und müssen an die passiven Lautsprecher angeschlossen werden.

RCA-Buchsen

- Die RCA-Buchsen geben analoge Line-Pegel-Signale aus und können direkt mit einem Paar aktiver Lautsprecher oder dem entsprechenden Eingang Ihrer Stereoanlage verbunden werden.
- Der rote Stecker wird mit dem rechten Kanal verbunden und der weiße Stecker wird mit dem linken Kanal verbunden.

Hinweis: Die RCA-Buchsen sind nicht für den direkten Anschluss an die passiven / stromlosen Lautsprecher ausgelegt. Wenn es an die passiven Lautsprecher angeschlossen ist, ist der Lautstärkepegel sehr niedrig.

AUX-Eingang

Sie können ein Audiogerät an dieses Gerät anschließen und Ihre Musik über die Lautsprecher abspielen. Drehen Sie dazu den Funktionsschalter auf den Modus AUX-In, verbinden Sie Ihr Audiogerät mittels 3,5-mm-AUX-Kabel mit dem AUX-Eingang dieses Geräts und beginnen Sie mit der Wiedergabe.

1. Drehen Sie den Ein- / Aus-Lautstärkereglern, um das Gerät einzuschalten.
2. Drehen Sie den Funktionsschalter auf PHONO.
3. Stellen Sie die entsprechende Geschwindigkeit ein. Verwenden Sie bei Bedarf den 45-U/min-Adapter.
4. Legen Sie das Vinyl auf den Plattenspieler.
5. Entfernen Sie den Stylus-Schutzkappe von der Stylus-Nadel.
Hinweis: Um eine Beschädigung der Stylus-Nadel zu vermeiden, vergewissern Sie sich, dass die mitgelieferte Stylus-Schutzkappe befestigt ist, wenn der Plattenspieler bewegt oder gereinigt wird.
6. Entriegeln Sie den Tonarm.
7. Heben Sie den Tonarm an und führen Sie ihn zu dem Punkt der Schallplatte, an dem die Platte abgespielt werden soll. Bewegen sie den Tonarmhebel vorsichtig nach unten und beginnen sie die Wiedergabe.
8. Wenn die Aufnahme beendet ist, heben Sie den Tonarm vorsichtig an und bewegen ihn zurück zur Tonarmstütze. Um die Wiedergabe zu unterbrechen, wiederholen Sie die gleichen Schritte.
9. Sperren Sie den Tonarm.

Auto-Stop des Plattentellers

Wenn der Auto-Stop-Schalter auf ON eingestellt ist, hört die Plattenteller automatisch auf sich zu drehen, wenn die aufgelegte Platte ihr Ende erreicht hat. Nur in sehr seltenen Fällen stoppt der Plattenteller vor dem Ende der aufgelegten Platte. Sollte dies dennoch der Fall sein, stellen sie den Auto-Stop-Schalter auf OFF. So sollte das sich das Problem beheben.

Pitch Control

Die Geschwindigkeit des Plattenspielers kann durch Drehen des Geschwindigkeitsschalter um ca. 10% erhöht oder verringert werden. Drehen Sie den Geschwindigkeitsschalter im Uhrzeigersinn, um die Geschwindigkeit zu erhöhen. Drehen Sie den Knopf gegen den Uhrzeigersinn, um die Geschwindigkeit zu verringern.

Ersetzen der Nadel

Entfernen der Nadel

1. Halten Sie beide Seiten der Nadel vorsichtig fest.
2. Ziehen Sie die Nadel vorsichtig nach vorne und entfernen Sie sie.

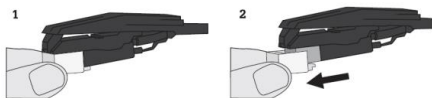

Installieren der Nadel

1. Positionieren Sie die Nadel mit der Spitze nach unten.
2. Richten Sie die Rückseite der Nadel mit dem Tonabnehmer aus.
3. Drücken Sie die Nadel wieder in Position.

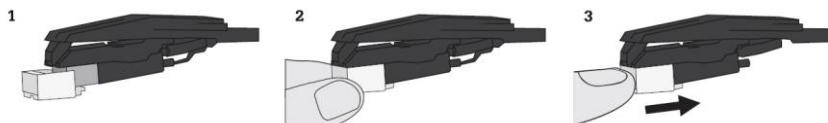

1. Stellen Sie den Funktionsschalter auf FM oder AM.
2. Drehen Sie den Frequenzregler für den gewünschten Radiosender.

Anmerkung:

- Das Gerät ist mit einer FM-Wurfantenne ausgestattet. Bewegen Sie das Kabel, um den FM-Empfang zu verbessern, bis der Empfang störungsfrei ist. Schließen Sie das Kabel nicht an eine zusätzliche Antenne an.
- Die AM-Antenne ist in das Gerät eingebaut. Wenn der AM-Empfang schlecht ist, drehen Sie das Gerät, um einen besseren Empfang zu erzielen.

Bluetooth-Bedienung

1. Drücken Sie den Funktionsschalter in den Bluetooth-Modus. Sie hören ein Aktivierungssignal vom Gerät.
2. Schalten Sie das Bluetooth-Gerät Ihres Audiogerätes ein, suchen Sie nach "Crosley CR6035" und koppeln Sie es.
3. Sobald Ihr Gerät erfolgreich mit dem Gerät verbunden ist, erhalten Sie einen kurzen Bestätigungston vom Gerät.
4. Spielen Sie Musik von Ihrem Gerät zum Gerät.

Hinweis: Bluetooth-version - 5.0

Plattenspielerwartung

1. Berühren Sie die Nadel nicht mit den Fingern. Vermeiden Sie ebenfalls mit der Nadel auf den Plattenteller oder die Kante des Schallplattenspielers zu stossen.
2. Reinigen Sie die Nadel häufig mit einer weichen Bürste; mit einer Bewegung von hinten nach vorne.
3. Um Staub oder Fett von ihrem Vinyl zu entfernen, reinigen Sie dieses mit einer Reinigungsbürste oder Reinigungslösung.
4. Reinigen Sie den Plattenspieler und den Plattenteller mit einem leicht angefeuchteten Mikrofasertuch.

Hinweis: Verwenden Sie keine anderen Reiniger, die Alkohol, Benzol oder andere aggressive Chemikalien enthält, diese können die Farbe und die Oberfläche des Plattentellers beschädigen.

****Crosley bietet eine Produktlinie mit unterschiedlichen Reibungszubehör an. Bitte fragen Sie Ihren Händler oder besuchen Sie unsere Webseite www.crosleyradio.eu für weitere Informationen zu unseren Reinigungsprodukten.**

Keine Power

- Das Netzteil ist nicht richtig angeschlossen.
- Keine Stromversorgung an der Steckdose.
- Um den Stromverbrauch zu senken, entsprechen die Geräte den ERP-Energie Standards. Wenn 20 Minuten lang keine Audioeingabe erfolgt ist, wird die Stromversorgung automatisch unterbrochen. Um das Gerät wieder einzuschalten und die Wiedergabe fortzusetzen, müssen Sie das Gerät aus- und wieder einschalten.

Die Stromversorgung ist eingeschaltet, aber die Platte dreht sich nicht

- Der Plattenspieler befindet sich im Bluetooth-Modus.
- Der Antriebsriemen des Plattentellers ist abgerutscht.

Der Plattenspieler dreht sich, aber es gibt keinen Ton, oder der Ton ist nicht laut genug.

- Die Stylus-Nadel-Kappe ist noch auf der Nadel befestigt.
- Kopfhörer sind angeschlossen.

FCC-Erklärung

Dieses Gerät erfüllt Teil 15 der FCC-Bestimmungen. Der Betrieb unterliegt den folgenden zwei Bedingungen:

- (1) Das Gerät darf keine schädlichen Störungen hervorrufen und
 - (2) Das Gerät muss unanfällig gegenüber beliebigen empfangenen Störungen sein, einschließlich solcher Störungen, die einen unerwünschten Betrieb verursachen.
- Hinweis: Dieses Gerät wurde getestet und entspricht den Grenzwerten für ein digitales Gerät der Klasse B gemäß Teil 15 der FCC-Vorschriften. Die genannten Anforderungen sollen einen angemessenen Schutz gegen gesundheitsgefährdende Strahlungen in Wohngebieten sicherstellen. Dieses Gerät erzeugt, verwendet und kann Hochfrequenzenergie abstrahlen und kann, wenn es nicht gemäß den Anweisungen installiert und verwendet wird, Störungen der Funkkommunikation verursachen. Es gibt jedoch keine Garantie, dass bei einer bestimmten Installation keine Störungen auftreten. Wenn dieses Gerät den Radio- oder Fernsehempfang stört, was durch Aus- und Einschalten des Geräts festgestellt werden kann, sollte der Benutzer versuchen, die Störung durch eine oder mehrere der folgenden Maßnahmen zu beheben:
- Richten Sie die Empfangsantenne neu aus oder verlegen Sie deren Standort.
 - Vergrößern Sie den Abstand zwischen Gerät und Empfänger.
 - Schließen Sie das Gerät an eine Steckdose in einem anderen Stromkreis als dem, an den der Empfänger angeschlossen ist.
 - Wenden Sie sich an den Händler oder einen qualifizierten Radio-/Fernsehtechniker.

Hinweis: Der Lizenzgeber ist nicht verantwortlich für Änderungen oder Modifikationen, die nicht ausdrücklich von der für die Einhaltung der Vorschriften verantwortlichen Stelle genehmigt wurden. Solche Änderungen können dazu führen, dass der Benutzer die Berechtigung zum Betrieb des Geräts verliert.

Das Gerät wurde so bewertet, dass es die allgemeinen Anforderungen an die HF-Belastung erfüllt.

Um die FCC-Richtlinien zur HF-Belastung einzuhalten, muss der Abstand zwischen dem ausstrahlendem Gerät und Ihrem Körper mindestens 20 cm betragen und durch die Betriebs- und Installationskonfigurationen des Senders und seiner Antenne(n) vollständig unterstützt werden.

VEREINFACHTE EU-KONFORMITÄTSERKLÄRUNG

Hiermit erklärt Modern Marketing Concepts Inc. dba Crosley Brands, dass die Funkanlage mit der Richtlinie 2014/53/EU konform ist. Der vollständige Text der EUKonformitätserklärung ist unter der folgenden Internetadresse verfügbar: <http://crosleybrands.com/euDoc>



CROSLEY®

CR6035B
Gig Platenspeler
Handleiding

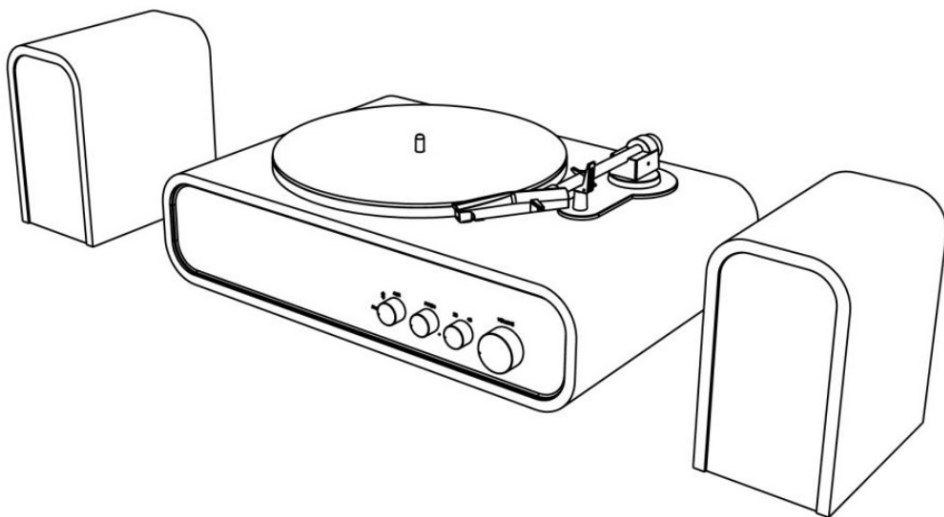

Vragen, problemen, missende onderdelen?
Neem contact op met de klantenservice via www.crosleyradio.eu,
service@crosleyradio.eu of +31 (0) 306622470

Crosley wordt in Europa gedistribueerd door:
SF Distributions BV.
Winthontlaan 30A
3526 KV utrecht
Nederland
www.sfdistributions.com

Lees deze handleiding voor het gebruik van dit product. Bewaar de handleiding voor toekomstige referentie.

1. Gebruik dit product niet in de buurt van water.
2. Dit product mag alleen worden gebruikt met het type stroombron dat is aangegeven op het markeringslabel of in deze instructiehandleiding.
3. n.v.t.
4. Zorg ervoor dat er niet over het netsnoer gelopen kan worden en dat het niet bekneeld raakt, vooral bij stekkers, stopcontacten en het punt waar ze het product verlaten.
5. Overbelast stopcontacten, verlengsnoeren of ingebouwde stopcontacten niet, aangezien dit kan leiden tot brand of elektrische schokken.
6. Steek nooit voorwerpen van welke soort dan ook door openingen van het product, dit kan voor kortsluiting zorgen en resulteren in brand of elektrische schokken. Mors geen vloeistof op het product.
7. Probeer dit product niet zelf te repareren. Het openen en verwijderen van afgedekte delen kan u blootstellen aan gevaarlijke spanning of andere gevaren. Voor al het onderhoud dient u gekwalificeerd personeel in te schakelen.
8. Veranderingen of aanpassingen aan dit apparaat die niet uitdrukkelijk zijn goedgekeurd door de partij die verantwoordelijk is voor naleving, kunnen de bevoegdheid van de gebruiker om de apparatuur te bedienen ongeldig maken.
9. Gebruik geen hulpstukken die niet door de fabrikant van het product worden aanbevolen, aangezien deze gevaren kunnen veroorzaken.
10. Een combinatie van product en wagen moet met zorg worden verplaatst. Snelle stops, overmatige kracht en oneffen oppervlakken kunnen ertoe leiden dat het product en de wagen omvallen.
11. Gleuven en openingen in de kast zijn bedoeld voor ventilatie en om een betrouwbare werking van het product te garanderen en om het te beschermen tegen oververhitting. Blokkeer of bedek deze openingen niet.
12. Koppel het product los tijdens onweer of wanneer het gedurende lange tijd niet wordt gebruikt.

Producten in deze verpakking

Controleer, voordat u het verpakkingsmateriaal weggooit, eerst grondig of de volgende items meegeleverd zijn in de verpakking:

- Platenspeler
- Speakers
- Slipmat
- 45-toeren adapter
- Speaker kabel
- 3.5mm Aux-in kabel
- Stroomadapter

Neem contact op met de klantenservice van SF Distributions/Crosleyradio.eu als er een accessoire ontbreekt. Bewaar de originele verpakking voor een eventuele retourneer mogelijkheid.

Power	AC Power adapter, DC output 12V 1.5A
Energieverbruik	12W
Speaker	3.5" 8Ω, , 5W x 2
Platenspeler snelheid	33⅓, 45 toeren per minuut
Vervangend naald	Crosley NP1 5

Opmerking:

- *Design en product specificaties zijn onderhevig aan verandering zonder kennisgeving.*
- *Om het energieverbruik te beperken, zullen sommige modellen voldoen aan ERP energie bespaar standaard. Wanneer er geen audio input is voor 20 minuten, zal de stroomtoevoer automatisch beëindigen. Om de stroom weer in te schakelen en afspelen te hervatten, zal platenspeler uit en daarna weer aangezet moeten worden.*

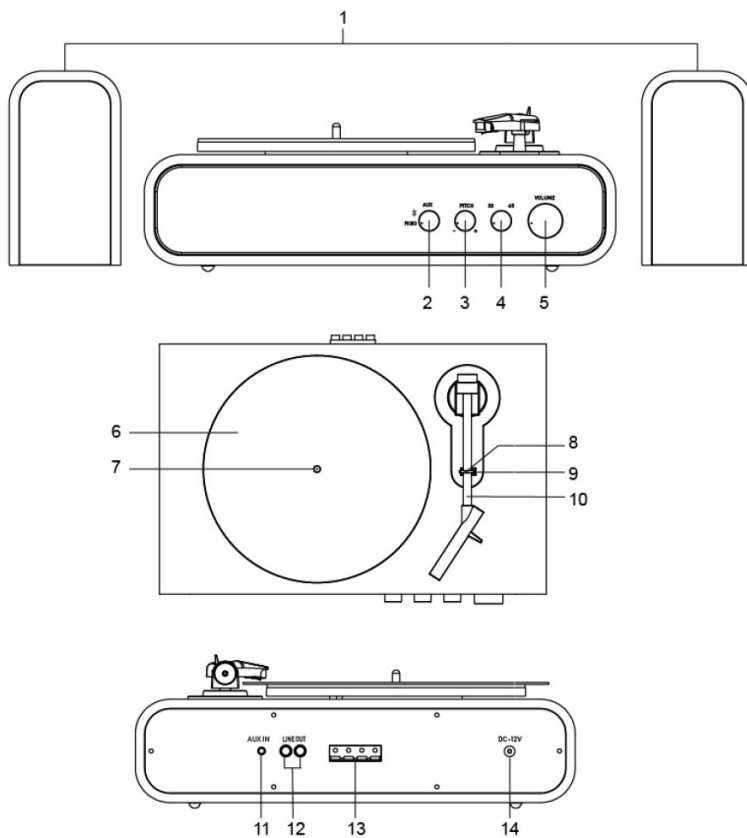

- | | |
|----------------------------|----------------------------|
| 1. Luidsprekers | 12. RCA ingang |
| 2. Functie knop | 13. Veerklem speakeringang |
| 3. Pitch control | 14. Toonarm hendel |
| 4. Snelheid schakelaar | 15. Stroom aansluiting |
| 5. Power / volume knop | |
| 6. Draaitafel | |
| 7. Draaitafel spil | |
| 8. Vergrendel voor toonarm | |
| 9. Rustpunt voor toonarm | |
| 10. Toonarm | |
| 11. Aux-in ingang | |

Essentiële installatie

1. Plaats het apparaat op een vlak en horizontaal oppervlak. De geselecteerde locatie moet stabiel en trillingsvrij zijn.
2. Verwijder de kabelbinder die de toonarm vasthoudt.
3. Installeer de draaitafel en de aandrijfriem dienovereenkomstig
4. Leg de slipmat op de platenspeler.
5. Schuif het toonarm contragewicht op de achteras van toonarm en duw deze zo dicht mogelijk bij het stoppunt. Hierdoor wordt de neerwaartse kracht van de naald automatisch binnen het bereik van de in de fabriek gemonteerde naald (3,5 g-4 g) ingesteld.
6. Gebruik de luidsprekerkabel om de ingangsaansluitingen van de linker en rechter luidsprekers te verbinden met de uitgangsaansluitingen van de draaitafel. Zorg ervoor dat de linker- en rechterkanalen correct zijn aangesloten.
7. Sluit de AC-adapter aan op de Power Jack van het apparaat.

Opmerking: Steek de wisselstroomadapter pas in het stopcontact als de montage is voltooid. Zorg ervoor dat alle verbindinginstellingen correct zijn voordat u de stroom inschakelt. Schakel altijd de stroom uit tijdens het aansluiten of loskoppelen.

Stereo systeem aansluiting

RCA-aansluitingen

- De RCA-aansluitingen van dit toestel worden gedeeld als zowel de phono-uitgangen als de lijnuitgangen. Ze worden bepaald door de Phono / Line-schakelaar.
- Bij gebruik als lijnuitgang voeren de aansluitingen analoge lijnniveausignalen uit en kunnen ze rechtstreeks worden aangesloten op een paar actieve luidsprekers of de juiste ingang van uw stereosysteem. Bij gebruik als phono-uitgang moeten ze worden aangesloten op de phono-voorversterker of de phono-ingang van het stereosysteem.
- De rode stekker maakt verbinding met het rechterkanaal en de witte stekker maakt verbinding met het linkerkanaal.

Opmerking:

- Als de Phono / Line-schakelaar op LINE staat maar RCA-aansluitingen op de stereo-installatie phono-ingang, kan het geluid vervormd raken door overbelasting van de ingang en kan uw stereo-installatie beschadigen.
- Als de Phono / Line-schakelaar op PHONO staat maar de RCA-aansluiting is aangesloten op de stereosysteem lijningang, zal het volume erg laag zijn omdat de signaalvoorversterking ontbreekt.
- RCA-aansluiting is niet ontworpen om rechtstreeks op de passieve / niet-gevoede luidsprekers te worden aangesloten en als dit het geval is, zal het volume erg laag zijn.

Luidsprekeraansluitingen met veerklem

De luidsprekeraansluitingen met veerklemmen leveren versterkte signalen op luidsprekerniveau als uitvoer en moeten worden verbonden met de passieve luidsprekers.

Aux-ingang

U kunt een audioapparaat op dit toestel aansluiten en uw muziek afspelen via de luidsprekers. Om dit te doen draait u de functieknop naar de Aux-in modus, sluit u middels de 3.5 mm aux kabel uw audioapparaat aan op de Aux In van dit toestel en begint met spelen.

1. Zet de aan/uit knop aan.
2. Draai de functieknop naar $3\frac{1}{3}$ of 45 toeren per minuut om de juiste snelheid in te stellen. Gebruik de 45 toeren adapter indien nodig.
3. Leg de plaat op de draaitafel.
4. Verwijder de naaldbeschermer van de naald.
5. Opmerking: Om schade aan de naald te voorkomen, moet u ervoor zorgen dat de meegeleverde naaldbeschermer op zijn plaats zit telkens wanneer de draaitafel wordt verplaatst of schoongemaakt.
6. Til de toonarm op en beweeg deze over de plaat waarop het afspelen moet beginnen. Leg de toonarm voorzichtig neer en begin met afspelen.
7. Als de plaat klaar is met spelen, tilt u de toonarm voorzichtig op en beweegt u deze terug naar de toonarmsteun.

Draaitafel auto stop

Als de Auto-stop-schakelaar op ON staat, stopt het plateau met draaien automatisch wanneer de plaat tot het einde speelt. Indien de draaitafel stopt met spelen voordat de plaat is afgelopen, zet u de schakelaar op OFF. Dit zou dit probleem moeten verhelpen.

Pitch Control

De draaitafelsnelheid kan met ongeveer 10% worden verhoogd of verlaagd door aan de Pitch Control-knop te draaien. Draai de Pitch Control knop met de klok mee om de snelheid te verhogen. Draai de knop tegen de klok in om de snelheid te verlagen.

Naald vervangen

Naald verwijderen

1. Houdt voorzichtig beiden zijden van de naald vast.
2. Trek voorzichtig de naald naar voren en verwijder de naald.

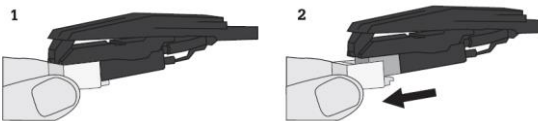

Naald installeren

1. Plaats de naald met de punt naar beneden.
2. Lijn de achterkant van de naald uit met de cartridge.
3. Duw de naald terug op zijn plaats.

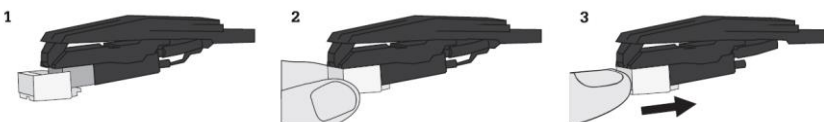

1. Zet de functie knop op FM of AM.
2. Draai aan de tuning knop voor het gewenste radiostation.

Opmerking:

- Het apparaat is uitgerust met een FM-draadantenne. Om de FM-ontvangst te verbeteren, verplaatst u de draad totdat de ontvangst helder is zonder storingen. Sluit de draad niet aan op een extra antenne.
- De AM-antenne is in het apparaat ingebouwd. Als de AM-ontvangst slecht is, probeer dan het apparaat te draaien voor een betere ontvangst.

Bluetooth-werking

1. Draai de functieknoop naar Bluetooth modus, u hoort een activerings geluid van het apparaat.
2. Schakel de Bluetooth-functie van uw audioapparaat in, zoek naar “CROSLEY CR6035” en koppel.
3. Zodra uw apparaat met succes met het apparaat is gekoppeld, hoort u een kort bevestigings geluid van het apparaat.
4. Speel en stream muziek van uw audioapparaat naar de platenspeler.

Opmerking:

Notitie Bluetooth versie - 5.0

Onderhoud draaitafel

1. Raak de punt van de stylus niet met uw vingers aan. Voorkom stoten met de stylus op de draaitafelmat of de rand van een plaat.
2. Maak de stylus regelmatig schoon met een zachte borstel en alleen van achteren naar voren.
3. Reinig de platen om stof of vet te verwijderen met een platen reinigingsborstel en platen reinigingsoplossing.
4. Maak de draaitafel en de behuizing van de draaitafel schoon met een licht bevochtigde microvezel doek.

Opmerking: *gebruik geen ander schoonmaakmiddel dat alcohol, benzeen of andere agressieve chemicaliën bevat, die de lak en de afwerking van de draaitafel kunnen beschadigen.*

**** Crosley biedt een productlijn met verschillende schoonmaak accessoires. Alstublieft vraag uw winkeler of kijk op onze website www.crosleyradio.eu voor meer informatie over reinigingsproducten.**

Probleem oplossen

Er is geen stroom

- Stroomadapter is niet correct aangesloten.
- Geen stroom op het stopcontact.

De stroom is ingeschakeld, maar het plateau draait niet

- De aandrijfriem van de draaitafel is er afgeleden.

Draaitafel draait, maar er is geen geluid of het geluid is niet hard genoeg

- Het naald beschermkapje zit er op nog op.
- De toonarm is opgelift door de hendel.

Plaat klinkt te snel of te langzaam

- Verkeerde snelheid voor de plaat.

Sterke ruis op Phono input

- De kabel is niet goed gegrond.

Dit apparaat voldoet aan deel 15 van de FCC-regels. Werking is onderhevig aan de volgende twee voorwaarden:

(1) Dit apparaat veroorzaakt geen schadelijke interferentie, en

(2) Dit apparaat moet ontvangen interferentie accepteren, inclusief interferentie die ongewenste werking kan veroorzaken.

Opmerking: Deze apparatuur is getest en voldoet aan de grenzen voor een klasse B digitaal apparaat, volgens deel 15 van de FCC-regels. Deze grenzen zijn ontworpen om redelijke bescherming te bieden tegen schadelijke interferentie in een residentiële installatie. Dit apparaat genereert, gebruikt en kan radiofrequentie-energie uitstralen en kan, indien niet geïnstalleerd en gebruikt in overeenstemming met de instructies, leiden tot schadelijke interferentie met radiocommunicatie. Er is echter geen garantie dat interferentie niet plaatsvindt in een speciale installatie. Als deze apparatuur geen schadelijke interferentie aan radio- of televisieontvangst veroorzaakt, wat kan worden bepaald door het aan- of uitzetten van de apparatuur, wordt de gebruiker gevraagd om één of meer van de volgende maatregelen te proberen om de interferenties te corrigeren:

- Oriënteer opnieuw of verplaats de ontvangstantenne.
- Verhoog de afstand tussen de apparatuur en de ontvanger.
- Sluit de apparatuur aan op een stopcontact op een circuit anders dan waar de ontvanger mee is verbonden.
- Raadpleeg de dealer of een ervaren radio/tv-monteur om te helpen.

Opmerking: De begunstigde is niet verantwoordelijk voor eventuele wijzigingen of modificaties die niet uitdrukkelijk zijn goedgekeurd door de verantwoordelijke partij voor de naleving. Zulke modificaties kunnen de autoriteit van de gebruiker om dit apparaat te gebruiken ongeldig maken.

Het apparaat is geëvalueerd om te voldoen aan de algemene vereiste voor RF-blootstelling. Om te blijven voldoen aan de RF-blootstellingsrichtlijnen van FCC, moet de afstand tussen de radiator en je lichaam minimaal 20 cm zijn en volledig worden ondersteund door de operationele en installatieconfiguraties van de zender en de antenne(s). VEREENVOUDIGDE EU-CONFORMITEITSVERKLARING

Modern Marketing Concepts Inc. dba Crosley Brands, verklaart dat het type radioapparatuur in overeenstemming is met de richtlijn 2014/53/EU. De volledige tekst van de EU-conformiteitsverklaring is verkrijgbaar via het volgende internetadres: <http://crosleybrands.com/euDoC>

