

MEDION®

**Bedienungsanleitung
Notice d'utilisation
Handleiding**

**Manual de instrucciones
Istruzioni per l'uso
Instrukcja obsługi**



**DAB+ Mikro Audio System
Micro-système audio DAB+
DAB+ micro-audiosysteem
Sistema de audio micro DAB+
Micro impianto audio DAB+
Mikrowieża DAB+**

MEDION® LIFE® E64004 (MD 43021)

Inhaltsverzeichnis

1.	Informationen zu dieser Bedienungsanleitung	5
1.1.	Zeichenerklärung	5
2.	Bestimmungsgemäßer Gebrauch	6
3.	Allgemeine Sicherheitshinweise	6
4.	EU Konformitätsinformation	8
5.	Informationen zu Markenzeichen	8
6.	Lieferumfang	8
7.	Geräteübersicht	9
7.1.	Vorderseite.....	9
7.2.	Rückseite	10
7.3.	Fernbedienung	11
8.	Gerät aufstellen	12
8.1.	Batterie für die Fernbedienung einlegen/wechseln	12
8.2.	Mitgelieferte Lautsprecher anschließen.....	12
8.3.	Netzanschluss.....	12
8.4.	Antenne ausrichten	12
9.	Inbetriebnahme.....	13
9.1.	Steuerung am Gerät oder über die Fernbedienung.....	13
9.2.	Einschalten / Standby.....	13
9.3.	Betriebsart wählen.....	13
9.4.	Displayhelligkeit dimmen	13
10.	Ton	14
10.1.	Lautstärke / Stummschaltung	14
10.2.	Equalizer	14
11.	Uhr und Timer	14
11.1.	Schlummerfunktion	15
11.2.	Timer einstellen	15
12.	DAB- & FM-Radio	16
12.1.	Sender einstellen.....	16
12.2.	Sender speichern und aufrufen	16
12.3.	Senderinformationen	17
13.	CDs und USB-Speicher wiedergeben	17
13.1.	Disk einlegen/auswerfen.....	17
13.2.	USB-Speicherstick einsetzen	18
13.3.	Wiedergabe starten/anhalten	18
13.4.	Titelwahl, schneller Rück-/Vorlauf.....	18
13.5.	Ordnerwahl.....	18
13.6.	Abspielreihenfolge programmieren	19
13.7.	Wiederholung / Zufallswiedergabe / Intro	19

13.8.	Titelinformationen (ID3).....	19
14.	Bluetooth-Modus.....	20
14.1.	Bluetooth-Geräte erstmalig verbinden.....	20
14.2.	Verbindung trennen	20
14.3.	Steuerung	20
15.	Externes Gerät am Anschluss LINE IN anschließen	21
16.	Einstellungen im Menü	21
17.	Reinigung	23
18.	Außerbetriebnahme.....	23
19.	Wenn Störungen auftreten	23
20.	Entsorgung.....	25
21.	Technische Daten.....	27
22.	Serviceinformationen	29
23.	Impressum.....	31
24.	Datenschutzerklärung	32

1. Informationen zu dieser Bedienungsanleitung



Vielen Dank, dass Sie sich für unser Produkt entschieden haben. Wir wünschen Ihnen viel Freude mit dem Gerät.

Lesen Sie vor Inbetriebnahme die Sicherheitshinweise und die gesamte Anleitung aufmerksam durch. Beachten Sie die Warnungen auf dem Gerät und in der Bedienungsanleitung.

Bewahren Sie die Bedienungsanleitung immer in Reichweite auf. Wenn Sie das Gerät verkaufen oder weitergeben, händigen Sie unbedingt auch diese Bedienungsanleitung aus, da sie ein wesentlicher Bestandteil des Produktes ist.

1.1. Zeichenerklärung

Ist ein Textabschnitt mit einem der nachfolgenden Warnsymbole gekennzeichnet, muss die im Text beschriebene Gefahr vermieden werden, um den dort beschriebenen, möglichen Konsequenzen vorzubeugen.



GEFAHR!

Warnung vor unmittelbarer Lebensgefahr!



WARNUNG!

Warnung vor möglicher Lebensgefahr und/oder schweren irreversiblen Verletzungen!



Weiterführende Informationen für den Gebrauch des Gerätes!



WARNUNG!

Warnung vor Gefahr durch elektrischen Schlag!



WARNUNG!

Warnung vor Gefahr durch hohe Lautstärke!

- Aufzählungspunkt / Information über Ereignisse während der Bedienung
- ▶ Auszuführende Handlungsanweisung
- Auszuführende Sicherheitshinweise

2. Bestimmungsgemäßer Gebrauch

Ihr Gerät bietet Ihnen vielfältige Möglichkeiten der Nutzung:

- Das Gerät dient zum Abspielen von Tonmedien (CDs, MP3-Datenträger, USB-Geräte, Bluetooth®) sowie zum Radioempfang (DAB+ und FM).

Der genannte Empfangsbereich stellt die technischen Möglichkeiten des Gerätes dar. Außerhalb dieses Bereiches empfangene Informationen dürfen nicht verwendet oder weiter verbreitet werden. Die jeweiligen Landesgesetze sind zu beachten.

Bitte beachten Sie, dass im Falle des nicht bestimmungsgemäßen Gebrauchs die Haftung erlischt.

Jede andere Bedienung gilt als nicht bestimmungsgemäß und kann zu Personen- oder Sachschäden führen.

3. Allgemeine Sicherheitshinweise

- Beachten Sie alle Informationen in dieser Bedienungsanleitung, insbesondere die Sicherheitshinweise.
- Verwenden Sie nur von uns gelieferte oder genehmigte Ersatz- und Zubehörteile.
- Bauen Sie das Gerät nicht ohne unsere Zustimmung um und verwenden Sie keine nicht von uns genehmigten oder gelieferten Zusatzgeräte.
- Öffnen Sie nicht das Gehäuse des Gerätes. Es befinden sich keine zu wartenden oder zu reinigenden Teile innerhalb des Gehäuses.
- Ziehen Sie bei einem Gewitter, oder wenn Sie das Gerät für längere Zeit nicht verwenden, den Netzstecker dieses Geräts.
- Ziehen Sie bei Beschädigungen des Anschlusskabels oder des Gerätes, sofort den Netzstecker aus der Steckdose. Dies gilt auch wenn Flüssigkeiten oder Fremdkörper ins Innere des Gerätes gelangt sind.
- Der Netzstecker ist die Trennvorrichtung und muss immer zugänglich sein.

-
- Halten Sie neue und gebrauchte Batterien von Kindern fern. Batterien nicht verschlucken, es besteht die Gefahr einer Verätzung.
 - Verwenden Sie das Produkt nicht über längere Zeiträume mit hoher Lautstärke. Wählen Sie eine moderate Lautstärkeeinstellung, um Gehörschäden zu vermeiden.
 - LCD-Bildschirme enthalten Flüssigkeit, die Hautreizungen und Vergiftung verursachen kann. Falls die Flüssigkeit in Augen, Mund oder auf die Haut gelangt, spülen Sie die betroffenen Stellen mit Wasser ab und wenden Sie sich an einen Arzt.
 - Schützen Sie das Produkt vor Regen oder Feuchtigkeit. Eindringendes Wasser kann die Gefahr von Stromschlägen erhöhen.
 - Dieses Produkt ist nicht geeignet für Personen (einschließlich Kinder) mit eingeschränkten körperlichen, sensorischen oder geistigen Fähigkeiten, oder ohne Erfahrung und Wissen, es sei denn sie werden von einer für ihre Sicherheit zuständigen Person beaufsichtigt oder angeleitet. Kinder müssen beaufsichtigt werden, damit sie nicht mit dem Produkt spielen. Bewahren Sie das Produkt außer Reichweite von Kindern auf.
 - Benutzen Sie das Gerät nicht in explosionsgefährdeten Bereichen. Hierzu zählen z. B. Tankanlagen, Kraftstofflagerbereiche oder Bereiche, in denen Lösungsmittel verarbeitet werden. Auch in Bereichen mit teilchenbelasteter Luft (z.B. Mehl- oder Holzstaub) darf dieses Gerät nicht verwendet werden.
 - Schützen Sie das Gerät vor Wärme und Feuer. Lassen Sie es nicht an einem heißen Ort zurück, wie z.B. in der unmittelbaren Nähe einer Wärmequelle, in direkter Sonneneinstrahlung oder im Inneren eines Fahrzeugs, welches direkt in der Sonne parkt. Anderenfalls besteht die Gefahr von Feuer oder Explosionen sowie von Verletzungen.

4. EU Konformitätsinformation

Hiermit erklärt die MEDION AG, dass sich dieses Gerät in Übereinstimmung mit den grundlegenden Anforderungen und den übrigen einschlägigen Bestimmungen befindet:

- RE- Richtlinie 2014/53/EU
- Öko-Design Richtlinie 2009/125/EG
- RoHS-Richtlinie 2011/65/EU.

Alle Multimediageräte, die an die entsprechenden Anschlüsse des Gerätes angeschlossen werden, müssen den Anforderungen der Niederspannungsrichtlinie entsprechen.

Die vollständige EU-Konformitätserklärung kann unter www.medion.com/conformity heruntergeladen werden.

5. Informationen zu Markenzeichen

Die Bluetooth® Wortmarke und die Logos sind eingetragene Marken von Bluetooth SIG, Inc. und werden von Lenovo/Medion unter Lizenz verwendet.

6. Lieferumfang



GEFAHR!

Erstickungsgefahr!

Verpackungsfolien können verschluckt oder unsachgemäß benutzt werden, daher besteht Erstickungsgefahr!

■ Halten Sie das Verpackungsmaterial, wie z.B. Folien oder Plastikbeutel von Kindern fern.

- ▶ Entnehmen Sie das Produkt aus der Verpackung und entfernen Sie sämtliches Verpackungsmaterial.
- ▶ Bitte überprüfen Sie die Vollständigkeit der Lieferung und benachrichtigen Sie uns bitte innerhalb von 14 Tagen nach dem Kauf, falls die Lieferung nicht komplett ist.

Mit dem von Ihnen erworbenen Paket haben Sie erhalten:

- Micro-Audio-System
- Fernbedienung
- 1 Batterien Typ 1,5 V R03/LR03/AAA
- Netzanschlusskabel
- Dokumentation

7. Geräteübersicht

7.1. Vorderseite

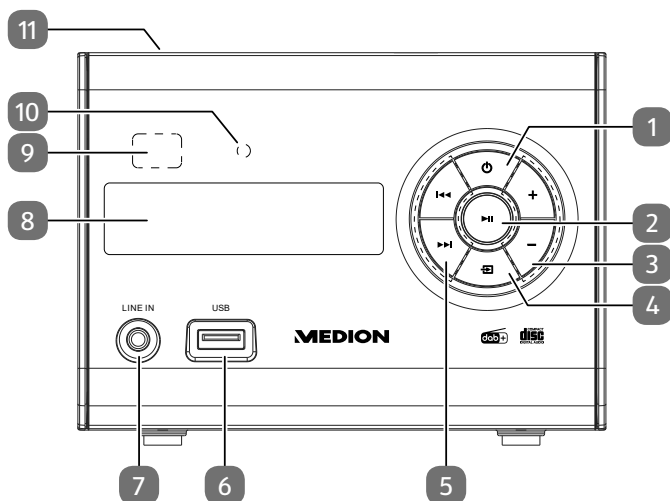

1. – Gerät einschalten / in den Standby-Modus schalten
2. – Wiedergabe starten/anhalten
3. – Lautstärkeregler
4. – Betriebsart wählen
5. – vorheriger Titel
 – nächster Titel
6. **USB** – Anschlussbuchse für USB-Speichermedium
7. **LINE IN** – Anschlussbuchse für externes Gerät (Cinchanschluss)
8. Display
9. Infrarotsensor für die Fernbedienung
10. Betriebs-LED
11. CD-Fach

7.2. Rückseite

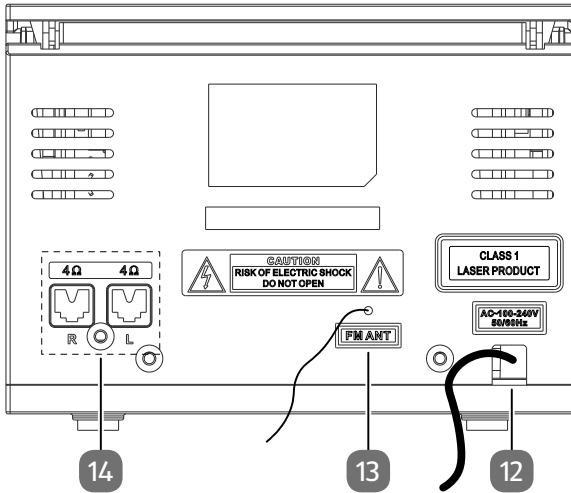

12. Netzkabel
13. **FM ANT.** – Wurfantenne
14. **4Ω L/R** – Anschlussbuchsen für Lautsprecher

7.3. Fernbedienung

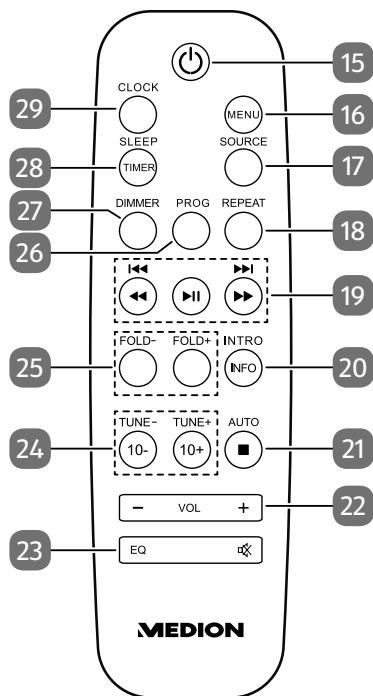

15. ⏻ **STANDBY** – Gerät einschalten / in den Standby-Modus schalten
16. **MENU** – Menüfunktion für DAB und FM
17. **SOURCE** – Betriebsart wählen
18. **REPEAT** – Wiedergabemodus wählen
19. ⏮⏮ – Schnellauf rückwärts/vorherigen Titel aufrufen / Radiostations-taste –
⏭⏭ – Schnellauf vorwärts/nächsten Titel aufrufen / Radiostations-taste +
▶ || – Wiedergabe starten/anhalten; im Menü bestätigen
20. **INTRO** – Titel anspielen
INFO – Radiosenderinformationen/Titelinformationen anzeigen
21. ■ – Wiedergabe stoppen
AUTO – Automatische Senderspeicherung (nur FM-Modus)
22. **VOL- / +** – Lautstärke verringern/erhöhen
23. 🔊 x – Stummschaltung
EQ – Equalizermodus wählen
24. **TUNE - / +** – Frequenzwahl/ Sendersuchlauf rückwärts/vorwärts (FM)
10- / + – Nächster/voriger Sender, nächste/vorige Frequenz; im Menü navigieren; 10 Titel zurück/vor
25. **FOLD - / +** – vorheriger/nächster Ordner (USB-Wiedergabe)
26. **PROG** – Programmfunktion / Sender speichern
27. **DIMMER** – Displayhelligkeit dimmen
28. **SLEEP** – Sleepmodus aufrufen
TIMER – Timer anzeigen/einstellen
29. **CLOCK** – Uhrzeit anzeigen/einstellen

8. Gerät aufstellen

Stellen Sie das Gerät auf eine ebene, feste Oberfläche. Einige aggressive Möbellacke können die Gummifüße der Geräte angreifen. Stellen Sie das Gerät ggf. auf eine Unterlage.



Wenn Sie Anschlüsse an einem externen Gerät vornehmen, ziehen Sie vorher den Netzstecker des Gerätes ab!

8.1. Batterie für die Fernbedienung einlegen/wechseln

Legen Sie eine 1,5 V-Batterie R03/LR03/AAA/Micro in die Fernbedienung ein.

- ▶ Öffnen Sie den Batteriefachdeckel.
- ▶ Legen Sie die Batterie so ein, dass der Minuspol der Batterien an den Federn anliegt.
- ▶ Setzen Sie den Batteriefachdeckel wieder auf.



WARNUNG!

Explosionsgefahr bei unsachgemäßem Auswechseln der Batterien.

- Ersatz nur durch denselben oder einen gleichwertigen Batterietyp.

8.2. Mitgelieferte Lautsprecher anschließen

- ▶ Verbinden Sie die Stecker der Lautsprecherkabel mit den Lautsprecherbuchsen **L** und **R** auf der Rückseite des Gerätes. **R** (rechts) ist für das Kabelpaar des rechten Lautsprechers. **L** (links) ist für das Kabelpaar des linken Lautsprechers.

8.3. Netzanschluss

Nehmen Sie den Anschluss des Netzkabels vor.

- ▶ Stecken Sie dazu den Netzstecker des Netzkabels in eine ordnungsgemäß installierte und jederzeit frei zugängliche 100-240 V ~ 50/60 Hz Schutzkontaktsteckdose.

8.4. Antenne ausrichten

Für den Radioempfang ist eine Wurfantenne bereits mit dem Gerät verbunden. Wickeln Sie diese vollständig ab und richten Sie sie für den besten Empfang aus.



9. Inbetriebnahme

9.1. Steuerung am Gerät oder über die Fernbedienung

Mit den Tasten am Gerät können Sie die wesentlichen Wiedergabefunktionen Ihres Geräts aktivieren. Die Fernbedienung bietet über diese Grundfunktionen hinaus zusätzliche Bedienelemente für die volle Funktionalität Ihres Geräts.

In dieser Anleitung beziehen wir uns auf die Tasten der Fernbedienung. Wenn die Tasten am Gerät gemeint sind, wird dies ausdrücklich erwähnt.

9.2. Einschalten / Standby

- ▶ Drücken Sie , um das Gerät einzuschalten.
- ▶ Drücken Sie die Taste  erneut, um das Gerät wieder in den Standby-Modus zu schalten. Die Uhrzeit wird angezeigt.



Nach dem erstmaligen Einschalten oder wenn das Gerät vom Netz getrennt war, erscheint im Display **SYNC...** Hierbei werden Sender im FM- und DAB-Modus automatisch gespeichert. Der Vorgang ist nach einigen Sekunden beendet.

9.3. Betriebsart wählen

- ▶ Drücken Sie die Taste **SOURCE** auf der Fernbedienung bzw. am Gerät wiederholt, um die Betriebsarten durchzuschalten. Die gewählte Betriebsart wird im Display angezeigt:
 - **DAB** – DAB-Radiomodus
 - **FM** – UKW-Radiomodus
 - **LINE IN** – AUX-Modus
 - **BT** – Bluetooth-Modus
 - **DISC** – CD-Modus
 - **USB** – USB-Modus

9.4. Displayhelligkeit dimmen

Ein- oder mehrmaliges Drücken der Taste **DIMMER** ermöglicht das stufenweise Dimmen der Displayhelligkeit.

10. Ton

10.1. Lautstärke / Stummschaltung

- ▶ Regeln Sie die Lautstärke mit den Tasten **VOL - / +** auf der Fernbedienung oder mit dem Regler **- / +** am Gerät.
- ▶ Drücken Sie **M**, um den Ton stumm zu schalten. Im Display blinkt **MUTE**. Drücken Sie die Taste erneut, um die Stummschaltung aufzuheben. Die Anzeige **MUTE** erlischt.

10.2. Equalizer

Drücken Sie eine der Equalizer-Tasten **ROCK, POP, FLAT, JAZZ, CLASSIC**, um die verschiedenen Klangmuster aufzurufen. Im Display wird die jeweils gewählte Einstellung angezeigt. Ist **FLAT** gewählt, ist der Equalizer ausgeschaltet und der Ton wird unverändert wiedergegeben.

11. Uhr und Timer

11.2.1. Uhrzeit anzeigen

Die Uhrzeit kann sowohl im eingeschalteten Zustand des Gerätes als auch im Stand-by-Modus angezeigt werden.

- ▶ Drücken Sie im Betrieb die Taste **CLOCK**. Die Uhrzeit wird für mehrere Sekunden angezeigt.

11.2.2. Uhrzeit einstellen

Die Uhrzeit wird mithilfe der Signale der Radiosender automatisch eingestellt. Sie können Sie aber auch manuell einstellen:

- ▶ Halten Sie die Taste **CLOCK** gedrückt.
- ▶ Stellen Sie mit **⏪** oder **⏩** das 12- oder 24-Stundenformat ein.
- ▶ Bestätigen Sie mit der Taste **CLOCK**.
- ▶ Die Stundenanzeige blinkt. Stellen Sie die Stunden mit **⏪** oder **⏩** ein.
- ▶ Bestätigen Sie mit der Taste **CLOCK**.
- ▶ Die Minutenanzeige blinkt. Stellen Sie die Minuten mit den Tasten **⏪** oder **⏩** ein.
- ▶ Bestätigen Sie mit der Taste **CLOCK**.

Die Uhrzeit ist eingestellt.

11.1. Schlummerfunktion

Mit dem Sleptimer schaltet sich das eingeschaltete Gerät nach einer definierten Zeit automatisch ab.

- ▶ Drücken Sie bei eingeschaltetem Gerät die Taste **SLEEP** an der Fernbedienung wiederholt, um die gewünschte Zeit.
Im Display erscheint die Anzeige **SLEEP** zum Zeichen dafür, dass der Sleptimer eingestellt ist.
- ▶ Um den Sleptimer auszuschalten, drücken Sie **SLEEP** so oft, bis die Anzeige **SLEEP OFF** erscheint.

11.2. Timer einstellen

Sie können zwei Zeiten einstellen, zu der das Gerät täglich selbstständig ein- und ausschaltet.

- ▶ Drücken Sie , um das Gerät in den Standby-Modus zu schalten.
- ▶ Halten Sie die Taste **TIMER** an der Fernbedienung gedrückt, bis **TIMER 1** erscheint.
- ▶ Wählen Sie mit den Tasten **◀** oder **▶** den gewünschten Timer 1 oder 2 und bestätigen Sie mit Druck auf **TIMER**.
- ▶ Wählen Sie die Betriebsart **USB**, **DAB**, **FM** oder **DISC** mit den Tasten **◀** oder **▶** und bestätigen Sie mit der Taste **TIMER**.
- ▶ Wählen Sie mit den Tasten **◀** oder **▶** die gewünschte Einschaltzeit. Wählen Sie zunächst die Stunden und bestätigen danach mit **TIMER**. Stellen Sie dann die Minuten und bestätigen Sie erneut mit der Taste **TIMER**.
- ▶ Wählen Sie abschließend die gewünschte Lautstärke mit den Tasten **◀** oder **▶** und bestätigen Sie mit der Taste **TIMER**.

12. DAB- & FM-Radio

Sie können mit dem Gerät sowohl DAB- als auch FM-Radiosender empfangen. Wählen Sie den gewünschten Radiobetrieb:

- ▶ Drücken Sie die Taste **SOURCE** an der Fernbedienung oder drücken Sie die Taste  am Gerät wiederholt, bis Sie den gewünschten Radiomodus erreicht haben. Im Display erscheint **DAB** bzw. **FM**.

12.1. Sender einstellen

DAB-Radio

- ▶ Drücken Sie die Tasten **TUNE- / +** ein- oder mehrmals, um einen Sender einzustellen. Der Sendername wird im Display angezeigt.

FM-Radio

- ▶ Drücken Sie die Tasten **TUNE- / +** kurz, um eine bestimmte Frequenz einzustellen. Halten Sie eine der Tasten gedrückt, um automatisch den nächsten Sender zu suchen. Wird ein Stereosignal empfangen, erscheint **ST**; wird ein RDS-Signal empfangen, wird der Sendername im Display angezeigt.

12.2. Sender speichern und aufrufen

12.2.1. Alle Sender automatisch speichern (nur FM)

- ▶ Halten Sie die Taste **AUTO** auf der Fernbedienung gedrückt.

Der automatische Sendersuchlauf wird durchgeführt. Alle gefundenen Sender werden nacheinander abgespeichert.

12.2.2. Einzelne Sender speichern

- ▶ Stellen Sie einen zu speichernden Radiosender ein.
- ▶ Halten Sie die Taste **PROG** gedrückt. Im Display erscheinen der Sender, der aktuell auf einem Platz gespeichert ist und der dazugehörige Programmplatz. Ist kein Sender auf dem gewählten Platz gespeichert, erscheint **EMPTY** und der Programmplatz davor.
- ▶ Wählen Sie mit den Tasten **TUNE- / +** den Programmplatz für den zu speichernden Sender.
- ▶ Drücken Sie die Taste **▶ II**, um den Sender zu speichern. Im Display wird **STORED** zur Bestätigung angezeigt.

12.2.3. Gespeicherten Sender aufrufen

- ▶ Wählen Sie mit den Tasten **◀◀** oder **▶▶** die Programmplätze. Neben der Programmplatznummer wird der Sendername angezeigt.

12.3. Senderinformationen

Es können weitere Informationen wie z. B. der Sendername, der Titelinformationen oder die aktuelle Art der Sendung zu einem Radiosender angezeigt werden.

- ▶ Drücken Sie die Taste **INFO** wiederholt, um diese Informationen nacheinander abzurufen.

13. CDs und USB-Speicher wiedergeben

- ▶ Drücken Sie die Taste **SOURCE** an der Fernbedienung oder drücken Sie die Taste  am Gerät wiederholt bis Sie den gewünschten Modus erreicht haben. Im Display erscheint **DISC** bzw. **USB**.

Beachten Sie folgendes:

- Aufgrund der zahlreichen verschiedenen Dateisysteme und Dateiformate kann die Funktion von angeschlossenen Speichern nicht garantiert werden.
- Je nach Größe des Datenträgers kann es länger dauern, bis das System erkannt wird.
- Unterstützte Dateisysteme sind FAT16 und FAT32; das unterstützte Dateiformat ist MP3.
- Je nach eingelegtem Medium werden verschiedene Funktionen nicht unterstützt: So können bei einer Audio-CD keine Ordner und keine Titelinformationen ausgewählt werden.
- Externe Festplatten werden nicht unterstützt.

13.1. Disk einlegen/auswerfen



Der CD-Spieler ist ein Laserprodukt der Klasse 1. Das Gerät ist mit einem Sicherheitssystem ausgerüstet, das das Austreten von gefährlichen Laserstrahlen während des normalen Gebrauchs verhindert. Um Augenverletzungen zu vermeiden, manipulieren oder beschädigen Sie niemals das Sicherheitssystem des Geräts.

Achten Sie darauf, dass über dem Gerät ca. 15 cm Platz ist, so dass die CD nicht behindert wird, wenn sie ausgeworfen wird.

- ▶ Drücken Sie die  am CD-Fachdeckel, um das Fach zu öffnen. Im Display erscheint **OPEN**.
- ▶ Legen Sie die CD mit der beschrifteten Seite nach oben in das CD-Fach.
- ▶ Drücken Sie den CD-Fachdeckel nach unten, um das Fach zu schließen. Im Display erscheint **READING**.

Im Display erscheinen die Gesamtzahl der Titel und die Gesamtlauzeit der CD. Danach beginnt die Wiedergabe des ersten Titels automatisch.

Wenn keine oder eine nicht lesbare Disk eingelegt ist, erscheint **NO DISC** im Display.

13.2. USB-Speicherstick einsetzen

Am Anschluss **USB** auf der Vorderseite des Gerätes können Sie USB-Speichersticks anschließen.

- ▶ Stecken Sie den USB-Speicherstick in den USB-Anschluss **USB**.
- ▶ Die Titel werden eingelesen und das Display zeigt die Gesamtzahl der Alben und Titel. Die Wiedergabe des ersten Titels im ersten Album startet automatisch.

13.3. Wiedergabe starten/anhalten

- ▶ Mit der Taste ▶ **II** starten Sie die Wiedergabe von Titeln. Um die Wiedergabe zu unterbrechen, drücken Sie die Taste erneut. Ein weiterer Druck auf die Taste setzt die Wiedergabe fort.

13.4. Titelwahl, schneller Rück-/Vorlauf

- ▶ Drücken Sie die Taste **⏪**, um zum Anfang des wiedergegebenen Titels zurück zu kehren. Drücken Sie die Taste noch einmal, um zum vorigen Titel zu springen. Mit der Taste **⏩** springen Sie direkt zum nächsten Titel.
- ▶ Halten Sie die Taste **⏪** gedrückt, um einen schnellen Rücklauf innerhalb eines Titels durchzuführen; mit **⏩** geschieht dies vorwärts.

13.5. Ordneranwahl

Wenn Sie MP3-Dateien wiedergeben, können diese in verschiedenen Ordnern gespeichert sein, um einen besseren Überblick zu behalten.

- ▶ Um bei einem MP3-Datenträger den Ordner zu wechseln, drücken Sie die Taste **FOLD-/+**.

13.6. Abspielreihenfolge programmieren

Mit der Programm-Funktion können Sie bestimmte Titel zur Wiedergabe auswählen. Die Reihenfolge, in der die Titel wiedergegeben werden, können Sie selbst bestimmen. Gehen Sie wie folgt vor:

- ▶ Stoppen Sie die Wiedergabe mit ■.
- ▶ Drücken Sie die Taste **PROG**. Im Display blinkt der Programmplatz **PRO1**.
- ▶ Wählen Sie jetzt mit **◀** oder **▶** einen Titel aus.
- ▶ Drücken Sie die Taste **PROG** und speichern Sie weitere Titel auf die gleiche Weise.
- ▶ Starten Sie eine programmierte Wiedergabe mit ▶ **II**.
- ▶ Um die programmierte Wiedergabe zu löschen, drücken Sie zweimal ■.

13.7. Wiederholung / Zufallswiedergabe / Intro

- ▶ Drücken Sie die Taste **REPEAT** wiederholt, um die Wiederholungsmodi durchzuschalten. Es werden verschiedene Modi unterstützt:
 - Einzelnen Titel wiederholen (**REP ONE** erscheint im Display),
 - Titel in einem Ordner wiederholen (**REP FOLD** erscheint im Display),
 - alle Titel wiederholen (**REP FOLD** erscheint im Display),
 - alle Titel in zufälliger Reihenfolge abspielen (**SHUFFLE** erscheint im Display),

Ist eine Abspielreihenfolge programmiert (siehe voriges Kapitel), erscheint bei Aktivierung der Wiederholungsfunktion nur **REP ONE** und **REP ALL**.

- ▶ Drücken Sie die Taste **INTRO**, um die Titel nacheinander für mehrere Sekunden anzuspielden.

13.8. Titelinformationen (ID3)

Wenn die CD oder der USB-Speicherstick Titel mit ID3-Informationen enthält, so können Sie diese während der Wiedergabe mit **INFO** nacheinander anzeigen. Es werden der Titel, der Künstler und der Name des Albums im Display dargestellt.

14. Bluetooth-Modus

Sie können mittels Bluetooth schnurlos Titel von externen Geräten (z. B. MP3 Player oder Mobiltelefon mit Bluetooth) auf diesem Gerät wiedergeben.

- ▶ Drücken Sie die Taste **SOURCE** an der Fernbedienung oder drücken Sie die Taste  am Gerät wiederholt bis im Display **BT**.

14.1. Bluetooth-Geräte erstmalig verbinden

- ▶ Aktivieren Sie die Bluetooth-Funktion auf ihrem externen Gerät.
- ▶ Im Display blinkt **PAIRING**. Das Mikro-Audio-System befindet sich im Kopplungsmodus.
- ▶ Führen Sie einen Kopplungsvorgang am externen Gerät durch. Lesen Sie dazu die Anleitung ihres externen Gerätes. Der Name des Audiosystems ist „MD 43021“.
- ▶ Im Display erscheint wieder **BT**. Die Kopplung ist abgeschlossen und das externe Gerät kann am Mikro-Audio-System genutzt werden.

14.2. Verbindung trennen

- ▶ Wenn Sie die Bluetooth-Übertragung beenden möchten, schalten Sie Bluetooth am externen Gerät aus oder wechseln Sie die Quelle am Mikro-Audio-System.
- ▶ Um die Verbindung zu einem gerade verbundenen Gerät abbrechen wollen, halten Sie die Taste ▶ || auf der Fernbedienung gedückt. Im Display erscheint **PAIRING**.

Bekannte externe Geräte, die bereits einmal gekoppelt wurden, werden zukünftig direkt verbunden. Eine erneute Kopplung ist nicht notwendig. Zur erneuten Verbindung aktivieren Sie lediglich den Bluetooth-Modus an beiden Geräten.

14.3. Steuerung

Die Wiedergabe der Titel sowie die Lautstärke und Sonderfunktionen können sowohl an ihrem externen Gerät als auch am Mikro Audio System gesteuert werden. Welche Funktionen verfügbar sind, hängt von Ihrem externen Gerät und der Software, die Sie verwenden, ab. Grundsätzlich sind diese Tasten am Gerät für die Steuerung per Bluetooth vorgesehen:

VOL - / + drücken	Lautstärke verringern/erhöhen
▶	Wiedergabe starten / anhalten
◀◀ oder ▶▶	vorheriger / nächster Titel

15. Externes Gerät am Anschluss LINE IN anschließen

Auf der Vorderseite des Gerätes befindet sich ein 3,5 mm Anschluss mit der Beschriftung **LINE IN**.

- ▶ Stecken Sie das Anschlusskabel mit einem 3,5 mm Klinkestecker in den Anschluss.
- ▶ Drücken Sie die Taste **SOURCE** auf der Fernbedienung oder drücken Sie die Taste  wiederholt am Gerät, bis **LINE IN** im Display erscheinen.

Die Steuerung erfolgt über die externen Geräte.

16. Einstellungen im Menü

Systemeinstellungen können nur vorgenommen werden, wenn das Gerät eingeschaltet ist.



Im Standby werden vorgenommene Einstellungen beibehalten.

Gehen Sie wie folgt vor, um im Menü zu navigieren und Einstellungen vorzunehmen:

- ▶ Wählen Sie zunächst wie oben beschrieben die Betriebsart **DAB** oder **FM** aus. Abhängig von der gewählten Betriebsart können unterschiedliche Einstellungen vorgenommen werden.
- ▶ Drücken Sie die Taste **MENU** um das Menü zu öffnen.
- ▶ Durch Drücken der Tasten **TUNE- / +** wählen Sie ein bestimmtes Menü bzw. einen bestimmten Eintrag.
- ▶ Durch Druck auf die Taste **▶ ||** öffnen Sie ein bestimmtes Menü bzw. bestätigen eine vorgenommene Einstellung.
- ▶ Durch erneuten kurzen Druck auf die Taste **■** gelangen Sie in das vorherige Menü.
- ▶ Mit Druck auf **MENU** verlassen Sie das Menü vollständig. Im Display erscheint der zuletzt eingestellte Radiosender.

Menüname	Beschreibung
FULL SCAN (nur Betriebsart DAB)	
	Automatischer Sendersuchlauf
MANUAL (nur Betriebsart DAB)	
	Frequenz manuell einstellen
DRC (nur Betriebsart DAB)	
HIGH	Dynamic Range Control (DRC): Auswahl der Kompression; Standard-einstellung: aus
LOW	
OFF	
PRUNE (nur Betriebsart DAB)	
Y	Löschen aller DAB-Sender, die in der aktuellen Region nicht zu empfangen sind.
N	
SCAN SET (nur Betriebsart FM)	
STRONG	Wählen Sie, ob alle (auch schwache) oder nur starke Sender gesucht werden sollen.
ALL	
AUD SET (nur Betriebsart FM)	
STEREO	Wählen Sie, ob Mono- oder Stereoton wiedergegeben werden soll (nur bei Tonwiedergabe über Kopfhörer).
MONO	
SYSTEM	
RESET	Zurücksetzen auf Werkseinstellungen
UPGRADE	Software aktualisieren
SW VER	Anzeigen der Software-Version

17. Reinigung

Bevor Sie das Gerät reinigen, ziehen Sie unbedingt immer zuerst den Netzstecker. Verwenden Sie für die Reinigung nur ein trockenes, weiches Tuch. Benutzen Sie keine chemischen Lösungs- und Reinigungsmittel, weil diese die Oberfläche und/oder die Beschriftungen des Gerätes beschädigen können.



Die Linse der Lasereinheit darf nicht berührt oder gereinigt werden.

18. Außerbetriebnahme

Das Gerät schaltet nach 15 Minuten Inaktivität automatisch aus. Sie können es wieder einschalten, wenn Sie die Taste  drücken.

Wenn das Gerät ausgeschaltet ist, braucht es weiterhin Strom. Um es komplett auszuschalten, ziehen Sie den Netzstecker.

Wenn Sie das Gerät für einen längeren Zeitraum nicht benutzen, lagern Sie es an einen trockenen, kühlen Ort und achten Sie darauf, dass das Gerät vor Staub und extremen Temperaturschwankungen geschützt ist.

19. Wenn Störungen auftreten

Sollten Störungen auftreten, prüfen Sie bitte zunächst, ob Sie das Problem selbst beheben können. Die folgende Übersicht kann Ihnen dabei helfen.

Störung	Mögliche Ursache	Maßnahme
Kein Ton	Die aktuelle Lautstärke ist zu gering eingestellt.	Erhöhen Sie die Lautstärke.
	Die Stummschaltung ist aktiviert.	Schalten Sie die Stummschaltung ab.
	Bei angeschlossenem Gerät über LINE IN oder Bluetooth: Die Lautstärke des externen Gerätes ist zu gering.	Erhöhen Sie die Lautstärke des externen Gerätes.
	Ein Kopfhörer ist angeschlossen. Die Tonwiedergabe an den Lautsprechern wird bei angeschlossenem Kopfhörer unterbrochen.	Ziehen Sie den Klinkenstecker des Kopfhörers aus dem Kopfhöreranschluss.

Störung	Mögliche Ursache	Maßnahme
Kein oder schlechter Radioempfang	Die Sendersignale sind zu schwach.	Justieren Sie die Frequenz der Sender nach. Ändern Sie ggfs. den Standort des Radios oder die Ausrichtung der Antenne, um den Empfang zu verbessern.
CD wird nicht abgespielt.	Kondensation hat sich gebildet.	Ziehen Sie den Netzstecker aus der Steckdose und warten Sie, bis sich das Gerät und die CD an die Umgebungsbedingungen angepasst hat.
	Falsches CD-Format	Das Gerät unterstützt ausschließlich CD-Formate, die in den Technischen Daten angegeben sind.
	Die CD ist verschmutzt oder nicht korrekt eingelegt.	Reinigen Sie die CD und legen Sie sie mit der Beschriftung nach oben in das CD-Fach ein.
Keine Funktion	Der Netzstecker ist nicht korrekt eingesteckt.	Prüfen Sie, ob der Netzstecker korrekt in die Steckdose gesteckt ist.
	Das Gerät ist durch ein Gewitter, eine statische Aufladung oder einen anderen externen Faktor gestört.	Ziehen Sie den Netzstecker aus der Steckdose und stecken ihn wieder ein.

20. Entsorgung



VERPACKUNG

Ihr Gerät befindet sich zum Schutz vor Transportschäden in einer Verpackung. Verpackungen sind aus Materialien hergestellt, die umweltschonend entsorgt und einem fachgerechten Recycling zugeführt werden können.



GERÄT (nur für Deutschland)

Alle mit dem nebenstehenden Symbol gekennzeichneten Elektro- bzw. Elektronikgeräte dürfen nicht im normalen Hausmüll entsorgt werden, sondern sind vom Endnutzer am Ende ihrer Lebenserwartung einer vom unsortierten Siedlungsabfall getrennten Erfassung zuzuführen.

Die Endnutzer haben Altbatterien und Altakkumulatoren, die nicht vom Altgerät umschlossen sind, sowie Lampen, die zerstörungsfrei aus dem Altgerät entnommen werden können, vor der Abgabe an einer Erfassungsstelle vom Altgerät zerstörungsfrei zu trennen und einer separaten Sammlung zuzuführen.

Vertreiber mit einer Verkaufsfläche für Elektro- und Elektronikgeräte von mindestens 400 Quadratmetern sowie Vertreiber von Lebensmitteln mit einer Gesamtverkaufsfläche von mindestens 800 Quadratmetern, die mehrmals im Kalenderjahr oder dauerhaft Elektro- und Elektronikgeräte anbieten und auf dem Markt bereitstellen, sind verpflichtet, bei der Abgabe eines neuen Elektro- oder Elektronikgerätes an einen Endnutzer ein Altgerät des Endnutzers der gleichen Geräteart, das im Wesentlichen die gleichen Funktionen wie das neue Gerät erfüllt, am Ort der Abgabe oder in unmittelbarer Nähe hierzu unentgeltlich zurückzunehmen und auf Verlangen des Endnutzers unabhängig vom Kauf eines neuen Elektro- oder Elektronikgerätes bis zu drei Altgeräte pro Geräteart, die in keiner äußeren Abmessung größer als 25 Zentimeter sind, im Einzelhandelsgeschäft oder in unmittelbarer Nähe hierzu unentgeltlich zurückzunehmen.

Bei einem Vertrieb unter Verwendung von Fernkommunikationsmitteln gelten alle Lager- und Versandflächen für Elektro- und Elektronikgeräte des Vertreibers als Verkaufsfläche sowie alle Lager- und Verkaufsflächen des Vertreibers als Gesamtverkaufsfläche. Zudem ist bei einem Vertrieb unter Verwendung von Fernkommunikationsmitteln bei Abgabe des neuen Elektro- bzw. Elektronikgerätes durch Auslieferung bei einem privaten Haushalt die unentgeltliche Abholung des Altgerätes bei diesem Ort der Abgabe auf Geräte der Kategorien 1, 2 und 4 der Anlage 1 zu § 2 Abs. 1 ElektroG beschränkt (Wärmeüberträger, Bildschirme, Monitore und Geräte, die Bildschirme mit einer Oberfläche von mehr als 100 Quadratzentimetern enthalten, Großgeräte).

Zur Abgabe von Altgeräten stehen in Ihrer Nähe kostenfreie Erfassungsstellen sowie ggf. weitere Annahmestellen für die Wiederverwendung

der Altgeräte zur Verfügung. Die Adressen können Sie von Ihrer Kommunalverwaltung erhalten.

Verfügt das Altgerät über Datenspeicher, sollten vor der Rückgabe alle Daten extern gesichert und von dem Altgerät dauerhaft und unwiderruflich gelöscht werden. Endnutzer sind ausschließlich selbst dafür verantwortlich, dass alle personenbezogenen Daten auf den zu entsorgenden Altgeräten gelöscht sind.



GERÄT (für alle anderen deutschsprachigen Länder)

Alle mit dem nebenstehenden Symbol gekennzeichneten Altgeräte dürfen nicht im normalen Hausmüll entsorgt werden.

Entsprechend Richtlinie 2012/19/EU ist das Gerät am Ende seiner Lebensdauer einer geordneten Entsorgung zuzuführen.

Dabei werden im Gerät enthaltene Wertstoffe der Wiederverwertung zugeführt und die Belastung der Umwelt vermieden.

Geben Sie das Altgerät an einer Sammelstelle für Elektroschrott oder einem Wertstoffhof ab. Nehmen Sie vorher die Batterien aus dem Gerät, und geben Sie diese getrennt an einer Sammelstelle für Altbatterien ab.

Wenden Sie sich für nähere Auskünfte an Ihr örtliches Entsorgungsunternehmen oder Ihre kommunale Verwaltung.



BATTERIEN

Verbrauchte Batterien gehören nicht in den Hausmüll. Batterien müssen sachgerecht entsorgt werden. Zu diesem Zweck stehen im batterievertreibenden Handel sowie bei kommunalen Sammelstellen entsprechende Behälter zur Entsorgung bereit. Weitere Auskünfte erteilen Ihr örtlicher Entsorgungsbetrieb oder Ihre kommunale Verwaltung.

Im Zusammenhang mit dem Vertrieb von Batterien oder mit der Lieferung von Geräten, die Batterien enthalten, sind wir verpflichtet, Sie auf folgendes hinzuweisen:

Sie sind zur Rückgabe gebrauchter Batterien als Endnutzer gesetzlich verpflichtet.

Das Symbol der durchgekreuzten Mülltonne bedeutet, dass die Batterie nicht in den Hausmüll gegeben werden darf.

21. Technische Daten

Spannungsversorgung	
Spannung	100-240V~ 50/60Hz
Leistungsaufnahme	ca. 15 Watt
Leistungsaufnahme im Standby	< 1 W
Ausgangsleistung	2 x 5 Watt RMS
Batterien Fernbedienung	1,5 V R03/LR03/AAA

Radio	
UKW-Band	87,5 – 108 MHz
DAB-Band III	174,928 - 239,200 MHz
RDS	ja
Senderspeicher	40 (DAB), 40 (FM)

CD-Spieler	
Laserleistung	Laser Klasse 1
Unterstützte Formate	CD-R, CD-RW, Audio-CD, MP3-CD

Bluetooth	
Version	5.0
Profile	A2DP, AVRCP
Reichweite	bis zu 10 Meter (ohne Hindernisse)
Frequenzbereich	2402 - 2480 MHz
Maximale Sendeleistung	3,47 dBm

Anschlüsse für externe Funktionen	
FM-Antenne	Wurfantenne
Aux In	3,5 mm Klinkenanschluss
USB-Eingang	Standard USB Host (Version 1.1) mit bis zu 32 GB und MP3 Decoding ¹
USB-Ausgangsspannung	5 V  max. 500 mA

Umgebungswerte	
Temperaturen	In Betrieb: 5 °C ~ +35 °C
	Nicht in Betrieb: 5 °C ~ +35 °C
Feuchtigkeit	In Betrieb: < 80 %
	Nicht in Betrieb: < 80 %

Abmessungen/Gewicht	
Abmessungen (B × H × T)	Gerät: 140 × 103 × 193 mm Lautsprecher: 130 × 103 × 193 mm
Gewicht	2,2 kg (Gerät, Lautsprecher, Fernbedienung)



¹ USB Verlängerungskabel und Kartenleseadapter werden nicht unterstützt.

22. Serviceinformationen

Sollte Ihr Gerät einmal nicht wie gewünscht und erwartet funktionieren, wenden Sie sich zunächst an unseren Kundenservice. Es stehen Ihnen verschiedene Wege zur Verfügung, um mit uns in Kontakt zu treten:

- In unserer Service-Community treffen Sie auf andere Benutzer sowie unsere Mitarbeiter und können dort Ihre Erfahrungen austauschen und Ihr Wissen weitergeben.
Sie finden unsere Service-Community unter community.medion.com.
- Gerne können Sie auch unser Kontaktformular unter www.medion.com/contact nutzen.
- Selbstverständlich steht Ihnen unser Serviceteam auch über unsere Hotline oder postalisch zur Verfügung.

Deutschland	
Öffnungszeiten	Multimedia-Produkte (PC, Notebook, etc.)
Mo. - Fr.: 07:00 - 20:00 Sa.: 10:00 - 18:00	☎ 0201 22099-111
	Haushalt & Heimelektronik
	☎ 0201 22099-222
	Mobiltelefon; Tablet & Smartphone
☎ 0201 22099-333	
Serviceadresse	
MEDION AG 45092 Essen Deutschland	
Österreich	
Öffnungszeiten	Rufnummer
Mo. - Fr.: 08:00 - 20:00 Sa.: 10:00 - 18:00	☎ 01 9287661
Serviceadresse	
MEDION Service Center Franz-Fritsch-Str. 11 4600 Wels Österreich	

Schweiz	
Öffnungszeiten	Rufnummer
Mo. - Fr.: 09:00 - 19:00	☎ 0848 - 33 33 32
Serviceadresse	
MEDION/LENOVO Service Center Ifangstrasse 6 8952 Schlieren Schweiz	
Belgien & Luxemburg	
Öffnungszeiten	Rufnummer (Belgien)
Mo. - Fr.: 09:00 - 19:00	☎ 02 - 200 61 98
	Rufnummer (Luxemburg)
	☎ 34-20 808 664
Serviceadresse	
MEDION B.V. John F.Kennedylaan 16a 5981 XC Panningen Die Niederlande	



Diese und viele weitere Bedienungsanleitungen stehen Ihnen über das Serviceportal www.medionservice.com zum Download zur Verfügung.

Aus Gründen der Nachhaltigkeit verzichten wir auf gedruckte Garantiebedingungen, Sie finden unsere Garantiebedingungen ebenfalls in unserem Serviceportal.

Sie können auch den nebenstehenden QR-Code scannen und die Bedienungsanleitung über das Serviceportal auf Ihr mobiles Endgerät laden.

23. Impressum

Copyright © 2023

Stand: 18. August 2023

Alle Rechte vorbehalten.

Diese Bedienungsanleitung ist urheberrechtlich geschützt.

Vervielfältigung in mechanischer, elektronischer und jeder anderen Form ohne die schriftliche Genehmigung des Herstellers ist verboten.

Das Copyright liegt bei der Firma:

MEDION AG
Am Zehnthof 77
45307 Essen
Deutschland

Bitte beachten Sie, dass die oben stehende Anschrift keine Retourenanschrift ist. Kontaktieren Sie zuerst immer unseren Kundenservice.

24. Datenschutzerklärung

Sehr geehrter Kunde!

Wir teilen Ihnen mit, dass wir, die MEDION AG, Am Zehnthof 77, 45307 Essen als Verantwortlicher Ihre personenbezogenen Daten verarbeiten.

In datenschutzrechtlichen Angelegenheiten werden wir durch unseren betrieblichen Datenschutzbeauftragten, erreichbar unter MEDION AG, Datenschutz, Am Zehnthof 77, D – 45307 Essen; datenschutz@medion.com unterstützt. Wir verarbeiten Ihre Daten zum Zweck der Garantieabwicklung und damit zusammenhängender Prozesse (z. B. Reparaturen) und stützen uns bei der Verarbeitung Ihrer Daten auf den mit uns geschlossenen Kaufvertrag.

Ihre Daten werden wir zum Zweck der Garantieabwicklung und damit zusammenhängender Prozesse (z. B. Reparaturen) an die von uns beauftragten Reparaturdienstleister übermitteln. Wir speichern Ihre personenbezogenen Daten im Regelfall für die Dauer von drei Jahren, um Ihre gesetzlichen Gewährleistungsrechte zu erfüllen.

Uns gegenüber haben Sie das Recht auf Auskunft über die betreffenden personenbezogenen Daten sowie auf Berichtigung, Löschung, Einschränkung der Verarbeitung, Widerspruch gegen die Verarbeitung sowie auf Datenübertragbarkeit.

Beim Auskunfts- und beim Löschungsrecht gelten jedoch Einschränkungen nach den §§ 34 und 35 BDSG (Art. 23 DS-GVO), Darüber hinaus besteht ein Beschwerderecht bei einer zuständigen Datenschutzaufsichtsbehörde (Art. 77 DS-GVO i. V. m. § 19 BDSG). Für die MEDION AG ist das die Landesbeauftragte für Datenschutz und Informationsfreiheit Nordrhein Westfalen, Postfach 200444, 40212 Düsseldorf, www.lidi.nrw.de.

Die Verarbeitung Ihrer Daten ist für die Garantieabwicklung erforderlich; ohne Bereitstellung der erforderlichen Daten ist die Garantieabwicklung nicht möglich.

Sommaire

1.	Informations concernant la présente notice d'utilisation.....	35
1.1.	Explication des symboles	35
2.	Utilisation conforme.....	36
3.	Consignes de sécurité générales	36
4.	Information relative à la conformité UE	38
5.	Informations sur les marques déposées	38
6.	Contenu de l'emballage	38
7.	Vue d'ensemble de l'appareil.....	39
7.1.	Face avant	39
7.2.	Face arrière	40
7.3.	Télécommande	41
8.	Installation de l'appareil	42
8.1.	Insertion/changement de la pile de la télécommande.....	42
8.2.	Raccordement des haut-parleurs livrés	42
8.3.	Prise de raccordement au réseau électrique.....	42
8.4.	Orientez convenablement l'antenne	42
9.	Mise en service.....	43
9.1.	Commande sur l'appareil ou par télécommande.....	43
9.2.	Mise en marche/veille.....	43
9.3.	Sélection du mode de fonctionnement	43
9.4.	Variation de la luminosité de l'écran	43
10.	Son	44
10.1.	Volume/mise en sourdine	44
10.2.	Égaliseur	44
11.	Heure et minuterie	44
11.1.	Fonction répétition.....	45
11.2.	Réglage de la minuterie.....	45
12.	Radio DAB et FM	45
12.1.	Réglage d'une station.....	46
12.2.	Mémorisation et sélection de stations	46
12.3.	Informations sur les stations	46
13.	Lecture de CD et supports USB.....	47
13.1.	Insertion/éjection d'un disque.....	47
13.2.	Connexion d'une clé USB	47
13.3.	Démarrage/arrêt de la lecture	48
13.4.	Sélection de titres, retour/avance rapides	48
13.5.	Sélection de répertoire	48
13.6.	Programmation de l'ordre de lecture.....	48
13.7.	Répétition/lecture aléatoire/intro	48

13.8.	Informations relatives aux titres (ID3)	49
14.	Mode Bluetooth	49
14.1.	Première connexion de périphériques Bluetooth.....	49
14.2.	Couper la connexion.....	49
14.3.	Commande.....	50
15.	Raccordement d'un périphérique externe à la prise LINE IN	50
16.	Réglages dans le menu.....	50
17.	Nettoyage.....	52
18.	Mise hors service	52
19.	En cas de dysfonctionnements	52
20.	Recyclage	54
21.	Caractéristiques techniques	55
22.	Informations relatives au service après-vente	57
23.	Mentions légales.....	59
24.	Déclaration de confidentialité.....	60

1. Informations concernant la présente notice d'utilisation



Merci d'avoir choisi notre produit. Nous vous souhaitons une bonne utilisation.

Veillez lire attentivement les consignes de sécurité et la notice d'utilisation dans son intégralité avant la mise en service du produit. Tenez compte des avertissements figurant sur l'appareil et dans la notice d'utilisation. Conservez toujours la notice d'utilisation à portée de main. Cette notice d'utilisation fait partie intégrante du produit. Si vous vendez ou donnez l'appareil, remettez-la également impérativement au nouveau propriétaire.

1.1. Explication des symboles

Le danger décrit dans les paragraphes signalés par l'un des symboles d'avertissement suivants doit être évité, afin d'empêcher les conséquences potentielles évoquées.



DANGER !

Danger de mort imminente !



AVERTISSEMENT !

Éventuel danger de mort et/ou de blessures graves irréversibles !



Informations complémentaires concernant l'utilisation du produit !



AVERTISSEMENT !

Risque d'électrocution !



AVERTISSEMENT !

Danger en cas de volume élevé !

- Énumération/information sur des événements se produisant pendant l'utilisation
- ▶ Action à exécuter
- Consignes de sécurité à respecter

2. Utilisation conforme

Cet appareil vous offre les possibilités d'utilisation suivantes :

- L'appareil peut être utilisé pour la lecture de différents médias (CD, support de données MP3, périphériques USB, Bluetooth®), ainsi que la réception radio (DAB+ et FM).

La plage de réception mentionnée représente les possibilités techniques de l'appareil. Les informations reçues en dehors de cette plage ne doivent pas être utilisées ou diffusées. Il convient de respecter les lois en vigueur dans le pays.

Veuillez noter qu'en cas d'utilisation non conforme à l'emploi prévu, la garantie sera annulée.

Toute autre utilisation est considérée comme non conforme et peut entraîner des dommages corporels ou matériels.

3. Consignes de sécurité générales

- Tenez compte de toutes les informations contenues dans cette notice d'utilisation, en particulier des consignes de sécurité.
- Utilisez uniquement des pièces de rechange et accessoires livrés ou autorisés par nos soins.
- Ne transformez pas l'appareil sans notre accord et n'utilisez pas d'appareils auxiliaires autres que ceux approuvés ou fournis par nos soins.
- N'ouvrez pas le boîtier de l'appareil. Le boîtier ne contient aucune pièce à entretenir ou à nettoyer.
- En cas d'orage ou si vous n'utilisez pas l'appareil pendant une longue période, débranchez la fiche d'alimentation de cet appareil.
- Débranchez immédiatement la fiche de la prise en cas de dommage de l'adaptateur secteur ou de l'appareil. Cela s'applique également si des liquides ou des corps étrangers ont pénétré à l'intérieur de l'appareil.
- La fiche d'alimentation est le dispositif de coupure et doit tou-

jours être accessible.

- Conservez les piles neuves et usagées hors de portée des enfants. N'avez en aucun cas les piles, il existe un risque de brûlure.
- N'utilisez pas le produit à un volume élevé pendant de longues périodes. Choisissez un réglage de volume modéré afin d'éviter tout dommage auditif.
- Les écrans LCD contiennent un liquide qui peut provoquer des irritations cutanées et un empoisonnement. Si le liquide entre en contact avec les yeux, la bouche ou la peau, rincez les zones concernées à l'eau et consultez un médecin.
- Protégez le produit de la pluie et de l'humidité. La pénétration d'eau dans l'appareil peut augmenter le risque de choc électrique.
- Ce produit ne convient pas aux personnes (y compris les enfants) dont les capacités physiques, sensorielles ou mentales sont réduites, ou qui manquent d'expérience et de connaissances, à moins qu'elles ne soient supervisées ou guidées par une personne responsable de leur sécurité. Les enfants doivent être surveillés afin qu'ils ne jouent pas avec le produit. Conservez ce produit hors de portée des enfants.
- N'utilisez pas l'appareil dans des zones à risque d'explosion. En font p. ex. partie les dépôts de carburant, les zones de stockage de carburant ou les zones dans lesquelles des solvants sont traités. Cet appareil ne doit pas non plus être utilisé dans des zones où l'air contient des particules en suspension (p. ex. poussière de farine ou de bois).
- Protégez l'appareil de la chaleur et du feu. Ne le laissez pas dans un endroit chaud, par exemple à proximité immédiate d'une source de chaleur, en plein soleil ou à l'intérieur d'un véhicule garé directement au soleil. Dans le cas contraire, vous risquez de provoquer un incendie ou une explosion et donc des blessures.

4. Information relative à la conformité UE

Par la présente, MEDION AG déclare que cet appareil est conforme aux exigences essentielles et autres réglementations pertinentes :

- Directive RE 2014/53/UE
- Directive sur l'écoconception 2009/125/CE
- Directive RoHS 2011/65/UE.

Tous les appareils multimédia raccordés aux ports correspondants de l'appareil doivent satisfaire aux exigences de la directive basse tension.

La déclaration de conformité UE intégrale peut être téléchargée à l'adresse www.medion.com/conformity.

5. Informations sur les marques déposées

La marque nominative et les logos Bluetooth® sont des marques déposées de Bluetooth SIG, Inc. et sont utilisés par Lenovo/Medion sous licence.

6. Contenu de l'emballage



DANGER !

Risque de suffocation !

Les films d'emballage présentent un risque de suffocation en cas d'ingestion ou d'utilisation non conforme !

■ Conservez les emballages, tels que les films ou sachets en plastique, hors de portée des enfants.

- ▶ Retirez le produit de l'emballage et enlevez tous les autres matériaux d'emballage.
- ▶ Veuillez vérifier si tous les éléments sont présents et nous signaler toute pièce manquante dans les 14 jours suivant l'achat.

Le produit que vous avez acheté comprend :

- Une micro chaîne audio
- Télécommande
- 1 pile de type 1,5 V R03/LR03/AAA
- Cordon d'alimentation
- Documentation

7. Vue d'ensemble de l'appareil

7.1. Face avant

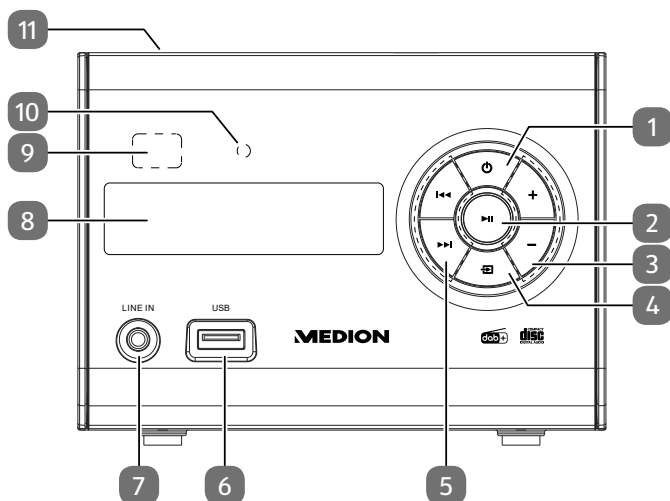

1. – Mise en marche/en mode veille de l'appareil
2. – Démarrage/arrêt de la lecture
3. – Bouton de réglage du volume
4. – Sélection du mode de fonctionnement
5. – titre précédent
 – titre suivant
6. **USB** – Port pour support USB
7. **LINE IN** – Port pour périphérique externe (connecteur RCA)
8. Écran
9. Capteur infrarouge pour la télécommande
10. LED de fonctionnement
11. Compartiment CD

7.2. Face arrière

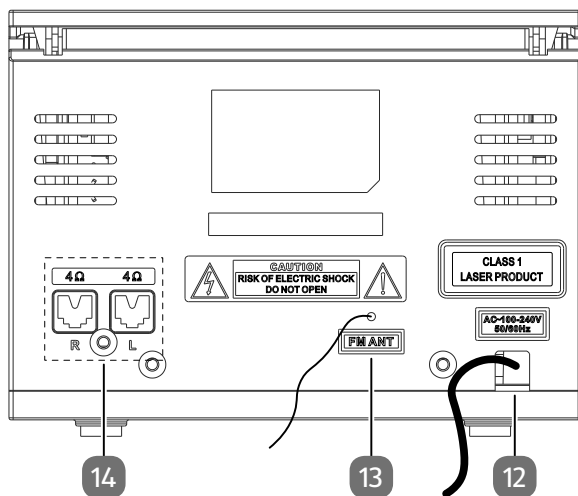

- 12. Cordon d'alimentation
- 13. **FM ANT.** – antenne filaire
- 14. **4Ω L/R** – Prises de raccordement pour haut-parleurs

7.3. Télécommande

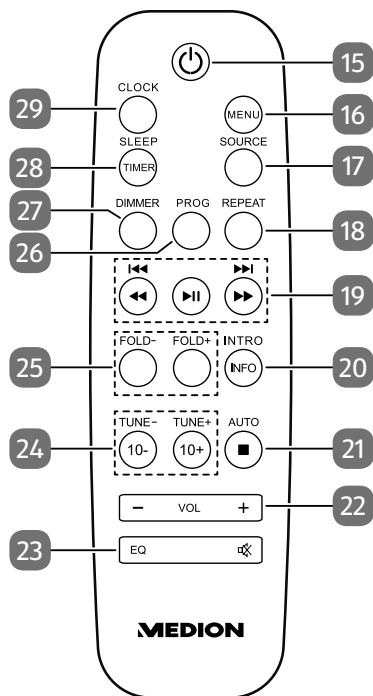

15. **STANDBY** – Mise en marche/en mode veille de l'appareil
16. **MENU** – Fonction de menu pour DAB et FM
17. **SOURCE** – Sélection du mode de fonctionnement
18. **REPEAT** – Sélection du mode de lecture
19. **⏮ ⏮** – Retour rapide/passage au titre précédent / bouton – de sélection de stations de radio
⏭ ⏭ – Avance rapide/passage au titre suivant / bouton + de sélection de stations de radio
⏸ – Démarrage/arrêt de la lecture ; confirmation dans le menu
20. **INTRO** – Lecture de titres
INFO – Affichage des informations de la station de radio/du titre
21. **■** – Arrêt de la lecture
AUTO – Mémorisation automatique des stations (mode FM uniquement)
22. **VOL -/+** – Diminution/augmentation du volume
23. **🔇** – Mise en sourdine
EQ – Sélection du mode Égaliseur
24. **TUNE -/+** – Sélection de la fréquence/Recherche de stations en arrière/en avant (FM)
10-/+ – Station suivante/précédente, fréquence suivante/précédente ; navigation dans le menu ; 10 titres en arrière/en avant
25. **FOLD -/+** – Dossier précédent/suivant (lecture USB)
26. **PROG** – Fonctions de programmation / mémorisation de stations
27. **DIMMER** – Variation de la luminosité de l'écran
28. **SLEEP** – Affichage du mode Sommeil
TIMER – Affichage/réglage de la minuterie
29. **CLOCK** – Affichage/réglage de l'heure

8. Installation de l'appareil

Posez l'appareil sur une surface plane et solide. Le vernis particulièrement agressif de certains meubles peut attaquer les pieds en caoutchouc de l'appareil. Dans ce cas, placez l'appareil sur une surface adaptée.



Avant de raccorder un périphérique externe, débranchez la fiche d'alimentation de l'appareil !

8.1. Insertion/changement de la pile de la télécommande

Insérez une pile R03/LR03/AAA/Micro 1,5 V dans la télécommande.

- ▶ Ouvrez le couvercle du compartiment à pile.
- ▶ Insérez la pile de sorte que le pôle moins entre en contact avec les ressorts.
- ▶ Remettez le couvercle du compartiment à piles en place.



AVERTISSEMENT !

Risque d'explosion en cas de remplacement incorrect des piles.

- Remplacement uniquement par des piles de même type ou de type équivalent.

8.2. Raccordement des haut-parleurs livrés

- ▶ Raccordez les fiches des câbles des haut-parleurs aux prises pour haut-parleur **L** et **R** au dos de l'appareil. Les éléments marqués d'un **R** (rechts = droite) correspondent à la paire de câbles du haut-parleur droit. Les éléments marqués d'un **L** (links = gauche) correspondent à la paire de câbles du haut-parleur gauche.

8.3. Prise de raccordement au réseau électrique

Branchez le câble d'alimentation.

- ▶ Branchez pour cela la fiche d'alimentation du cordon d'alimentation sur une prise de terre réglementaire de 100-240 V~ 50/60 Hz devant être accessible à tout moment.

8.4. Orientez convenablement l'antenne

Une antenne filaire permettant la réception radio est déjà connectée à l'appareil. Déroulez entièrement l'antenne et orientez-la de manière à obtenir la meilleure réception possible.



9. Mise en service

9.1. Commande sur l'appareil ou par télécommande

Vous pouvez activer les fonctions de lecture essentielles de votre appareil à l'aide de ses boutons. La télécommande offre, outre ces fonctions de base, d'autres éléments de commande garantissant la fonctionnalité intégrale de votre appareil.

Dans la présente notice d'utilisation, nous faisons référence aux boutons de la télécommande. S'il s'agit des boutons de l'appareil, cela est expressément mentionné.

9.2. Mise en marche/veille

- ▶ Appuyez sur  pour allumer l'appareil.
- ▶ Appuyez à nouveau sur le bouton  pour remettre l'appareil en mode veille. L'heure s'affiche.



Après la première mise en marche ou lorsque l'appareil a été débranché du secteur, la mention **SYNC** s'affiche à l'écran. Les stations sont alors automatiquement enregistrées en mode FM et DAB. La procédure s'achève au bout de quelques secondes.

9.3. Sélection du mode de fonctionnement

- ▶ Appuyez plusieurs fois sur le bouton **SOURCE** de la télécommande ou de l'appareil passer d'un mode de fonctionnement à l'autre. Le mode de fonctionnement sélectionné s'affiche à l'écran :
 - **DAB** – Mode radio DAB
 - **FM** – Mode radio FM
 - **LINE IN** – Mode AUX
 - **BT** – Mode Bluetooth
 - **DISC** – Mode CD
 - **USB** – Mode USB

9.4. Variation de la luminosité de l'écran

Appuyez une ou plusieurs fois sur le bouton **DIMMER** pour varier progressivement la luminosité de l'écran.

10. Son

10.1. Volume/mise en sourdine

- ▶ Réglez le volume à l'aide des boutons **VOL -/+** de la télécommande ou avec le bouton de réglage **-/+** de l'appareil.
- ▶ Appuyez sur **■** pour mettre l'appareil en sourdine. **MUTE** clignote à l'écran. Appuyez à nouveau sur le bouton pour désactiver la sourdine. L'affichage **MUTE** s'éteint.

10.2. Égaliseur

Appuyez sur l'un des boutons de l'égaliseur **ROCK, POP, FLAT, JAZZ, CLASSIC** pour régler les différentes maquettes sonores. Le réglage respectif sélectionné est affiché sur l'écran. Si vous sélectionnez **FLAT**, l'égaliseur est désactivé et le son est transmis sans changement.

11. Heure et minuterie

11.2.1. Affichage de l'heure

L'heure peut être affichée lorsque l'appareil est en marche ou en veille.

- ▶ Pendant le fonctionnement, appuyez sur le bouton **CLOCK**. L'heure s'affiche pendant quelques secondes.

11.2.2. Réglage de l'heure

L'heure est automatiquement réglée à l'aide des signaux par fréquence radio. Cependant, vous pouvez également la régler manuellement :

- ▶ Maintenez le bouton **CLOCK** enfoncé.
- ▶ Appuyez sur **⏪** ou **⏩** pour régler le format 12 ou 24 heures.
- ▶ Confirmez en appuyant sur le bouton **CLOCK**.
- ▶ L'affichage des heures clignote. Réglez les heures à l'aide des boutons **⏪** ou **⏩**.
- ▶ Confirmez en appuyant sur le bouton **CLOCK**.
- ▶ L'affichage des minutes clignote. Réglez les minutes à l'aide des boutons **⏪** ou **⏩**.
- ▶ Confirmez avec le bouton **CLOCK**.

L'heure est maintenant réglée.

11.1. Fonction répétition

Grâce à la minuterie de sommeil, l'appareil s'éteint automatiquement au terme d'une durée définie.

- ▶ Lorsque l'appareil est allumé, appuyez plusieurs fois sur le bouton **SLEEP** de la télécommande pour régler l'heure souhaitée.
SLEEP s'affiche sur l'écran, indiquant que la minuterie de sommeil est réglée.
- ▶ Pour désactiver la minuterie de sommeil, appuyez sur le bouton **SLEEP** jusqu'à ce que l'indication **SLEEP OFF** apparaisse à l'écran.

11.2. Réglage de la minuterie

Vous pouvez régler deux horaires auxquels l'appareil s'allume et s'arrête automatiquement tous les jours.

- ▶ Appuyez sur  pour mettre l'appareil en mode veille.
- ▶ Maintenez le bouton **TIMER** de la télécommande enfoncé jusqu'à ce que **TIMER 1** s'affiche.
- ▶ Sélectionnez la minuterie 1 ou 2 souhaitée à l'aide des boutons **◀** ou **▶** et confirmez en appuyant sur **TIMER**.
- ▶ Sélectionnez le mode de fonctionnement **USB**, **DAB**, **FM** ou **DISC** avec les boutons **◀** ou **▶**, puis confirmez avec le bouton **TIMER**.
- ▶ Sélectionnez l'heure de mise en marche souhaitée à l'aide des boutons **◀** ou **▶**. Sélectionnez d'abord l'heure, puis confirmez votre choix en appuyant sur **TIMER**. Réglez ensuite les minutes puis confirmez à nouveau avec le bouton **TIMER**.
- ▶ Sélectionnez ensuite le volume souhaité à l'aide des boutons **◀** ou **▶** et confirmez votre choix en appuyant sur le bouton **TIMER**.

12. Radio DAB et FM

Vous pouvez recevoir les stations de radio DAB et FM avec cet appareil. Sélectionnez le mode de radio souhaité :

- ▶ Appuyez sur le bouton **SOURCE** de la télécommande ou appuyez plusieurs fois sur le bouton  de l'appareil pour accéder au mode radio souhaité. **DAB** ou **FM** s'affiche à l'écran.

12.1. Réglage d'une station

Radio DAB

- ▶ Appuyez une ou plusieurs fois sur les boutons **TUNE-/+** pour régler une station. Le nom de la station est affiché à l'écran.

Radio FM

- ▶ Appuyez brièvement sur les boutons **TUNE-/+** pour régler une certaine fréquence. Maintenez l'un des boutons enfoncés pour rechercher automatiquement la station suivante. Si un signal stéréo est reçu, **ST** s'affiche ; si un signal RDS est reçu, le nom de la station s'affiche à l'écran.

12.2. Mémorisation et sélection de stations

12.2.1. Mémorisation automatique de toutes les stations (FM uniquement)

- ▶ Maintenez le bouton **AUTO** de la télécommande enfoncée.

La recherche automatique des stations est effectuée. Toutes les stations captées sont mémorisées dans l'ordre.

12.2.2. Mémorisation de stations individuelles

- ▶ Réglez une station de radio à mémoriser.
- ▶ Maintenez le bouton **PROG** enfoncé. Les stations actuellement enregistrées sur un emplacement, ainsi que l'emplacement de programmation correspondant s'affichent à l'écran. Lorsqu'aucune station n'est enregistrée sur l'emplacement sélectionné, **EMPTY**, suivi de l'emplacement de programmation, s'affichent.
- ▶ Sélectionnez, avec les boutons **TUNE-/+**, l'emplacement de programmation de la station à enregistrer.
- ▶ Appuyez sur le bouton **▶ II** pour enregistrer la station. À l'écran, **STORED** s'affiche pour confirmation.

12.2.3. Écoute des stations mémorisées

- ▶ Sélectionnez les emplacements de programmation à l'aide des boutons **◀** ou **▶**. Outre le numéro de l'emplacement de programmation, le nom de la station s'affiche.

12.3. Informations sur les stations

D'autres informations peuvent être affichées, telles que le nom de la station, les informations sur le titre ou le type d'émission.

- ▶ Appuyez plusieurs fois sur le bouton **INFO** pour accéder à ces informations les unes après les autres.

13. Lecture de CD et supports USB

- ▶ Appuyez sur le bouton **SOURCE** de la télécommande ou appuyez plusieurs fois sur le bouton  de l'appareil pour accéder au mode souhaité. **DISC** ou **USB** s'affiche à l'écran.

Veuillez tenir compte de ce qui suit :

- en raison des nombreux systèmes et formats de fichiers différents, le fonctionnement de supports connectés ne peut pas être garanti.
- Selon la taille du support de données, la détection du système peut prendre un certain temps.
- Les systèmes de fichiers FAT16 et FAT32 ainsi que le format de fichier MP3 sont pris en charge.
- Selon le support inséré, il se peut que plusieurs fonctions ne soient pas prises en charge : ainsi, pour les CD audio, il est impossible de sélectionner un dossier ou d'afficher les informations du titre.
- Les disques durs externes ne sont pas pris en charge.

13.1. Insertion/éjection d'un disque



Le lecteur de CD est un produit laser de catégorie 1. L'appareil est doté d'un système de sécurité qui empêche l'émission de rayons laser dangereux pendant une utilisation normale. Afin d'éviter toute lésion oculaire, ne manipulez ou n'endommagez jamais le système de sécurité de l'appareil.

Veuillez conserver environ 15 cm d'espace au-dessus de l'appareil pour permettre l'éjection du CD.

- ▶ Appuyez sur le bouton  du couvercle du compartiment CD pour ouvrir le compartiment. **OPEN** s'affiche à l'écran.
- ▶ Insérez le CD, face imprimée vers le haut, dans le compartiment CD.
- ▶ Poussez le couvercle du compartiment CD vers le bas pour fermer le compartiment. L'écran affiche **READING**.

L'écran affiche le nombre de titres et la durée totale du CD. La lecture du premier titre commence ensuite automatiquement.

En l'absence de CD ou lorsque le CD n'est pas lisible, **NO DISC** s'affiche à l'écran.

13.2. Connexion d'une clé USB

Vous pouvez brancher une clé USB sur le port **USB** situé à l'avant de l'appareil.

- ▶ Insérez la clé USB dans le port **USB**.
- ▶ Les titres sont lus et l'écran affiche le nombre total d'albums et de titres. La lecture du premier titre du premier album démarre immédiatement.

13.3. Démarrage/arrêt de la lecture

- ▶ Le bouton ▶ II permet de démarrer la lecture des titres. Pour interrompre la lecture, appuyez de nouveau sur ce bouton. Appuyez de nouveau sur ce bouton pour reprendre la lecture.

13.4. Sélection de titres, retour/avance rapides

- ▶ Appuyez sur le bouton ⏮ pour revenir au début du titre lu. Appuyez à nouveau sur le bouton pour revenir au titre précédent. Appuyez sur le bouton ⏭ pour passer directement au titre suivant.
- ▶ Maintenez le bouton ⏮ enfoncé pour un retour rapide dans un titre et ⏭ pour une avance rapide.

13.5. Sélection de répertoire

Pour la lecture de fichiers MP3, ceux-ci peuvent être enregistrés dans différents répertoires pour une meilleure vue d'ensemble.

- ▶ Pour changer de dossier avec un support de données MP3, appuyez sur le bouton **FOLD-/+**.

13.6. Programmation de l'ordre de lecture

La fonction de programmation vous permet de sélectionner des titres spécifiques à lire. Vous pouvez déterminer l'ordre de lecture des titres. Procédez comme suit :

- ▶ Arrêtez la lecture en appuyant sur ■.
- ▶ Appuyez sur le bouton **PROG**. L'emplacement mémoire **PRO1** clignote sur l'écran.
- ▶ Sélectionnez maintenant un titre à l'aide des boutons ⏮ ou ⏭.
- ▶ Appuyez sur le bouton **PROG** et enregistrez d'autres titres de la même manière.
- ▶ Démarrez une lecture programmée en appuyant sur ▶ II.
- ▶ Pour supprimer la lecture programmée, appuyez deux fois sur le bouton ■.

13.7. Répétition/lecture aléatoire/intro

- ▶ Appuyez plusieurs fois sur le bouton **REPEAT** pour faire défiler les modes de répétition. Différents modes sont pris en charge :
 - Répétition d'un seul titre (**REP ONE** s'affiche à l'écran),
 - Répétition de tous les titres d'un dossier (**REP FOLD** s'affiche à l'écran),
 - Répétition de tous les titres (**REP FOLD** s'affiche à l'écran),
 - Lecture de tous les titres dans un ordre aléatoire (**SHUFFLE** apparaît à l'écran),

Lorsqu'un ordre de lecture est programmé (voir chapitre précédent), seuls **REP ONE** et **REP ALL** s'affichent lors de l'activation de la fonction de répétition.

- ▶ Appuyez sur le bouton **INTRO** pour lire quelques secondes de chacun des titres l'un après l'autre.

13.8. Informations relatives aux titres (ID3)

Lorsque le CD ou la clé USB contient des informations ID3 sur les titres, celles-ci peuvent être affichées les unes après les autres pendant la lecture à l'aide de la fonction **INFO**. Le cas échéant, le titre, l'artiste et le nom de l'album s'affichent à l'écran.

14. Mode Bluetooth

Via Bluetooth, vous pouvez démarrer la lecture sans fil de titres à partir de périphériques externes (p. ex. lecteur MP3 ou téléphone portable Bluetooth).

- ▶ Appuyez sur le bouton **SOURCE** de la télécommande ou appuyez plusieurs fois sur le bouton  de l'appareil jusqu'à l'affichage des lettres **BT** à l'écran.

14.1. Première connexion de périphériques Bluetooth

- ▶ Activez la fonction Bluetooth sur votre périphérique externe.
- ▶ **PAIRING** clignote à l'écran. La micro chaîne audio se trouve en mode d'appairage.
- ▶ Effectuez un appairage avec le périphérique externe. Lisez à ce sujet la notice d'utilisation du périphérique externe. Le nom du système audio est « MD 43021 ».
- ▶ L'écran affiche à nouveau **BT**. Le couplage est terminé et le périphérique externe peut être utilisé sur votre micro chaîne audio.

14.2. Couper la connexion

- ▶ Pour quitter la transmission Bluetooth, désactivez la fonction Bluetooth du périphérique externe ou changez de source sur la micro chaîne audio.
- ▶ Pour interrompre la connexion avec un appareil actuellement connecté, maintenez le bouton  de la télécommande enfoncé. L'écran affiche **PAIRING**.

Les périphériques externes connus, qui ont déjà été appairés une fois, seront connectés directement à l'avenir. Aucun nouvel appairage n'est nécessaire. Pour effectuer une nouvelle connexion, activez simplement le mode Bluetooth sur les deux appareils.

14.3. Commande

La lecture des titres, le volume et les fonctions spéciales peuvent alors être commandés à partir de votre périphérique externe ou de votre micro chaîne audio. Les fonctions disponibles dépendent de votre périphérique externe et du logiciel que vous utilisez. En principe, ces boutons de l'appareil sont destinés à la commande via Bluetooth :

Appuyer sur VOL-/+	Diminution/augmentation du volume
▶	Démarrage/arrêt de la lecture
◀◀ ou ▶▶	Titre précédent/suivant

15. Raccordement d'un périphérique externe à la prise LINE IN

Sur la face avant de l'appareil se trouve un port de 3,5 mm portant l'inscription **LINE IN**.

- ▶ Branchez le cordon d'alimentation à l'aide d'une fiche jack de 3,5 mm dans la prise.
- ▶ Appuyez sur le bouton **SOURCE** de la télécommande ou appuyez plusieurs fois sur le bouton  de l'appareil jusqu'à ce que **LINE IN** apparaisse à l'écran.

La commande est réalisée à partir des périphériques externes.

16. Réglages dans le menu

Les réglages du système ne peuvent être configurés que si l'appareil est allumé.



Les réglages effectués sont conservés en mode veille.

Procédez comme suit pour naviguer dans le menu et effectuer des réglages :

- ▶ Commencez par choisir le mode de fonctionnement **DAB** ou **FM** comme décrit ci-dessus. Selon le mode de fonctionnement sélectionné, différents réglages peuvent être effectués.
- ▶ Appuyez sur le bouton **MENU** pour ouvrir le menu.
- ▶ Sélectionnez un menu spécifique ou une entrée précise en appuyant sur les boutons **TUNE-/+**.
- ▶ En appuyant sur le bouton ▶ ||, vous ouvrez un menu spécifique ou confirmez un réglage que vous avez effectué.
- ▶ En appuyant à nouveau brièvement sur le bouton ■, vous accédez au menu précédent.
- ▶ Quittez complètement le menu en appuyant sur **MENU**. La station de radio réglée en dernier s'affiche à l'écran.

Nom du menu	Description
FULL SCAN (uniquement mode DAB)	
	Recherche automatique des stations
MANUAL (mode DAB seulement)	
	Réglage manuel de la fréquence
DRC (mode DAB seulement)	
HIGH	Dynamic Range Control (DRC) : sélection de la compression, réglage par défaut :
LOW	
OFF	
PRUNE (mode DAB uniquement)	
Y	Suppression de toutes les stations DAB qui ne sont pas captées dans la région actuelle.
N	
SCAN SET (uniquement mode FM)	
STRONG	Indiquez si la recherche doit porter sur toutes les stations (y compris celles dont le signal est faible) ou seulement sur les stations dont le signal est fort.
ALL	
AUD SET (uniquement mode FM)	
STEREO	Choisissez entre le son mono et stéréo (uniquement pour la lecture audio via le casque).
MONO	
SYSTEM	
RESET	Restauration des réglages d'usine
UPGRADE	Mise à jour du logiciel
SW VER	Affichage de la version logicielle

17. Nettoyage

Avant de nettoyer l'appareil, débranchez impérativement la fiche d'alimentation de la prise de courant.

Utilisez uniquement un chiffon doux et sec pour le nettoyage, Évitez les solvants et les détergents chimiques, car ils peuvent endommager la surface et/ou les inscriptions de l'appareil.



Ne pas toucher ou nettoyer la lentille de l'unité laser.

18. Mise hors service

L'appareil s'éteint automatiquement au bout de 15 minutes d'inactivité. Vous pouvez le rallumer en appuyant sur le bouton .

L'appareil continue à consommer du courant même lorsqu'il est éteint. Pour couper complètement l'appareil du réseau électrique, débranchez la fiche d'alimentation.

Si vous n'utilisez pas l'appareil pendant une période prolongée, rangez-le dans un endroit frais et sec et veillez à ce qu'il soit protégé de la poussière et des variations de température.

19. En cas de dysfonctionnements

En cas de dysfonctionnement, veuillez d'abord vérifier si vous pouvez résoudre le problème vous-même. Aidez-vous pour cela du tableau ci-dessous.

Problème	Cause possible	Mesure
Pas de son	Le volume actuel est réglé sur un niveau trop bas.	Augmentez le volume.
	La mise en sourdine est activée.	Désactivez la mise en sourdine.
	Pour un périphérique raccordé via LINE IN ou Bluetooth : le volume du périphérique externe est trop faible.	Augmentez le volume du périphérique externe.
	Un casque audio est connecté. La reproduction sonore sur les haut-parleurs est interrompue lorsque le casque d'écoute est connecté.	Débranchez le connecteur du casque audio.

Problème	Cause possible	Mesure
Réception radio inexistante ou de mauvaise qualité	Les signaux émis sont trop faibles.	Ajustez la fréquence de la station. Changez éventuellement la radio de place ou modifiez l'orientation de l'antenne pour améliorer la réception.
CD non lu.	De la condensation s'est formée.	Débranchez la fiche d'alimentation de l'appareil de la prise de courant et attendez que l'appareil et le CD s'adaptent aux conditions ambiantes.
	Le format de CD n'est pas pris en charge.	L'appareil est uniquement compatible avec les formats de CD indiqués dans les caractéristiques techniques.
	Le CD est sale ou mal inséré.	Nettoyez le CD et insérez-le dans la fente CD avec la face imprimée face à vous.
Aucune fonction	La fiche d'alimentation n'est pas branchée correctement.	Vérifiez si la fiche d'alimentation est correctement branchée dans la prise de courant.
	L'appareil est perturbé par un orage, une charge statique ou un autre facteur externe.	Débranchez la fiche d'alimentation de la prise de courant et rebranchez-la.

20. Recyclage



EMBALLAGE

L'appareil est placé dans un emballage afin de le protéger contre tout dommage pendant le transport. Les emballages sont fabriqués à partir de matériaux qui peuvent être recyclés de manière écologique et remis à un service de recyclage approprié.



APPAREIL

Il est interdit d'éliminer les appareils usagés portant le symbole ci-contre avec les déchets ménagers.

Conformément à la Directive 2012/19/UE, l'appareil doit être recyclé de manière réglementaire une fois arrivé en fin de cycle de vie.

Les matériaux recyclables contenus dans l'appareil seront recyclés, ce qui permet de respecter l'environnement et d'éviter tout effet nocif sur la santé humaine.

Déposez l'appareil usagé auprès d'un point de collecte de déchets électriques et électroniques ou auprès d'un centre de tri. Retirez auparavant les piles et éliminez-les séparément dans un centre de collecte de piles usagées.

Pour de plus amples renseignements, adressez-vous à la déchetterie locale ou à la municipalité.



BATTERIES

Ne jetez en aucun cas les batteries usagées avec les ordures ménagères. Les batteries doivent être éliminées de manière appropriée. Les magasins vendant des piles et les lieux de collecte municipaux mettent à disposition des containers spéciaux destinés à cet effet. Renseignez-vous auprès de la déchetterie locale ou de votre municipalité.

Dans le cadre de la réglementation relative à la distribution de batteries ou la livraison d'appareils contenant des piles, nous sommes tenus de vous informer de ce qui suit :

En tant qu'utilisateur final, il vous incombe légalement de restituer les batteries usagées.

Le symbole de la poubelle barrée signifie que les batteries ne doivent pas être jetées avec les ordures ménagères.

21. Caractéristiques techniques

Alimentation électrique	
Tension	100-240 V~ 50/60 Hz
Consommation	env. 15 watts
Consommation en veille	< 1 W
Puissance de sortie	2 x 5 watts RMS
Piles de la télécommande	1,5 V R03/LR03/AAA

Radio	
Bande FM	87,5 – 108 MHz
Bande DAB III	174,928 – 239,200 MHz
RDS	Oui
Emplacements mémoire pour stations	40 (DAB), 40 (FM)

Lecteur de CD	
Puissance du laser	Laser de classe 1
Formats pris en charge	CD-R, CD-RW, CD Audio, CD MP3

Bluetooth	
Version	5,0
Profils	A2DP, AVRCP
Portée	jusqu'à 10 mètres (sans obstacles)
Gamme de fréquences	2 402 – 2 480 MHz
Puissance d'émission maximale	3,47 dBm

Ports pour fonctions externes	
Antenne FM	Antenne filaire
Aux In	Connecteur jack 3,5 mm
Entrée USB	Hôte USB standard (version 1.1), 32 Go max. et décodage MP3 ¹
Tension de sortie USB	5 V  max. 500 mA

Valeurs ambiantes	
Températures	En fonctionnement : 5 °C ~ +35 °C
	Hors fonctionnement : 5 °C ~ +35 °C
Humidité	En fonctionnement : < 80 %
	Hors fonctionnement : < 80 %

Dimensions/poids	
Dimensions (L x H x P)	Appareil : 140 × 103 × 193 mm Haut-parleurs : 130 × 103 × 193 mm
Poids	2,2 kg (appareil, haut-parleurs, télécommande)



¹ Les rallonges USB et adaptateurs de lecteur de cartes ne sont pas pris en charge.

22. Informations relatives au service après-vente

Si votre appareil ne fonctionne pas de la manière dont vous le souhaitez, veuillez d'abord vous adresser à notre service après-vente. Vous disposez des moyens suivants pour entrer en contact avec nous :

- Au sein de notre Service-Community, vous pouvez discuter avec d'autres utilisateurs ainsi qu'avec nos collaborateurs pour partager vos expériences et vos connaissances.
Vous pouvez accéder à notre Service-Community ici : community.medion.com.
- Vous pouvez également utiliser notre formulaire de contact disponible ici : www.medion.com/contact.
- Notre équipe du service après-vente se tient également à votre disposition via notre assistance téléphonique ou par courrier.

France	
Horaires d'ouverture	Hotline SAV
Lun - Ven : 9h00 à 19h00	☎ 02 43 16 60 30
Adresse du service après-vente	
MEDION France 75 Rue de la Foucaudière 72100 LE MANS France	
Suisse	
Horaires d'ouverture	Hotline SAV
Lun - Ven : 9h00 à 19h00	☎ 0848 - 33 33 32
Adresse du service après-vente	
MEDION/LENOVO Service Center Ifangstrasse 6 8952 Schlieren Suisse	

Belgique & Luxembourg	
Horaires d'ouverture	Hotline SAV (Belgique)
Lun - Ven : 9h00 à 19h00	☎ 02 - 200 61 98
	Hotline SAV (Luxembourg)
	☎ 34 - 20 808 664
Adresse du service après-vente	
MEDION B.V. John F.Kennedylaan 16a 5981 XC Panningen Pays-Bas	



La présente notice d'utilisation et bien d'autres sont disponibles au téléchargement sur le portail du SAV www.medionservice.com.

Dans le cadre d'un développement durable, nous renonçons à imprimer les conditions de garantie. Vous trouverez également nos conditions de garantie sur notre portail de services.

Vous pouvez également scanner le code QR ci-contre pour charger la notice d'utilisation sur un appareil mobile via le portail de service.

23. Mentions légales

Copyright © 2023

Date : 17. août 2023

Tous droits réservés.

La présente notice d'utilisation est protégé par les droits d'auteur.

Toute reproduction sous forme mécanique, électronique ou sous toute autre forme que ce soit est interdite sans l'autorisation préalable écrite du fabricant.

L'entreprise suivante possède les droits d'auteur :

MEDION AG

Am Zehnthof 77

45307 Essen

Allemagne

Veuillez noter que l'adresse ci-dessus n'est pas celle du service des retours. Contactez toujours notre service après-vente d'abord.

24. Déclaration de confidentialité

Chère cliente, cher client,

Nous vous informons que MEDION AG, Am Zehnthof 77, 45307 Essen, est responsable du traitement de vos données à caractère personnel.

En matière de protection des données, nous sommes assistés par le délégué à la protection des données personnelles de notre entreprise, que vous pouvez contacter à l'adresse MEDION AG, Datenschutz, Am Zehnthof 77, D - 45307 Essen ; datenschutz@medion.com. Nous traitons vos données dans le cadre du traitement de la garantie et des processus connexes (p. ex. réparations) ; à cet effet, nous nous référons au contrat d'achat que nous avons conclu.

Nous transmettons vos données aux prestataires de services de réparation que nous avons mandatés dans le cadre du traitement de la garantie et des processus connexes (p. ex. réparations). En règle générale, nous conservons vos données personnelles pendant une période de trois ans, afin de respecter vos droits de garantie légaux.

Vous pouvez exercer vos droits d'information, de rectification, de suppression des données vous concernant ainsi que vos droits de limitation et d'opposition au traitement et à la portabilité de vos données personnelles.

Toutefois, des restrictions en matière de droits d'accès et de suppression des données sont appliquées en vertu des §§ 34 et 35 de la loi fédérale allemande sur la protection des données (BDSG) (art. 23 RGPD). En outre, il existe un droit de recours auprès d'une autorité de contrôle compétente en matière de protection des données (art. 77 RGPD en relation avec le § 19 de la BDSG). Pour MEDION AG, il s'agit du Commissaire d'État à la Protection des Données et à la liberté d'information de Rhénanie-du-Nord-Westphalie, Postfach 200444, 40212 Düsseldorf, www.lidi.nrw.de.

Le traitement de vos données est nécessaire dans le cadre du traitement de la garantie. Sans la mise à disposition des données nécessaires, le traitement de la garantie n'est pas possible.

Inhoudsopgave

1.	Informatie over deze gebruiksaanwijzing.....	63
1.1.	Betekenis van de symbolen.....	63
2.	Gebruiksdoel.....	64
3.	Algemene veiligheidsvoorschriften.....	64
4.	EU-conformiteitsinformatie.....	66
5.	Informatie over handelsmerken.....	66
6.	Inhoud van de levering	66
7.	Overzicht van het apparaat	67
7.1.	Voorkant.....	67
7.2.	Achterkant	68
7.3.	Afstandsbediening	69
8.	Apparaat plaatsen	70
8.1.	Batterij voor de afstandsbediening plaatsen/vervangen.....	70
8.2.	Meegeleverde luidsprekers aansluiten	70
8.3.	Netaansluiting.....	70
8.4.	Antenne richten.....	70
9.	Ingebruikname	71
9.1.	Bediening via het apparaat of via de afstandsbediening.....	71
9.2.	Inschakelen/stand-by.....	71
9.3.	Modus selecteren.....	71
9.4.	Helderheid van het display dimmen.....	71
10.	Geluid	72
10.1.	Volume/geluid uitschakelen	72
10.2.	Equalizer.....	72
11.	Klok en timer	72
11.1.	Sleeptimer.....	73
11.2.	Timer instellen.....	73
12.	DAB- & FM-radio	73
12.1.	Zenders instellen.....	74
12.2.	Zenders opslaan en beluisteren	74
12.3.	Zenderinformatie	75
13.	Afspelen vanaf cd's en USB-opslagmedia.....	75
13.1.	Cd plaatsen/uitwerpen	75
13.2.	USB-stick plaatsen.....	76
13.3.	Afspelen starten/onderbreken.....	76
13.4.	Nummer selecteren, snel terug/vooruit	76
13.5.	Map selecteren.....	76
13.6.	Afspeellijst programmeren	76
13.7.	Herhaling/afspelen in willekeurige volgorde/intro	77

13.8.	Nummerinformatie (ID3)	77
14.	Bluetooth-modus	77
14.1.	Bluetooth-apparaten voor het eerst koppelen	77
14.2.	Verbinding verbreken.....	78
14.3.	Bediening	78
15.	Extern apparaat aansluiten op de LINE IN-aansluiting	78
16.	Instellingen in het menu	78
17.	Reiniging	80
18.	Buiten gebruik stellen	80
19.	Bij storingen.....	80
20.	Afvalverwerking	82
21.	Technische gegevens.....	83
22.	Service-informatie.....	85
23.	Colofon	86
24.	Privacyverklaring	87

1. Informatie over deze gebruiksaanwijzing



Hartelijk dank dat u voor ons product hebt gekozen. Wij wensen u veel plezier met het apparaat.

Lees de veiligheidsvoorschriften en de volledige gebruiksaanwijzing aandachtig door voordat u het apparaat in gebruik neemt. Neem de waarschuwingen op het apparaat en in de gebruiksaanwijzing in acht.

Houd de gebruiksaanwijzing altijd binnen handbereik. Als u het apparaat verkoopt of doorgeeft, geef dan ook altijd deze gebruiksaanwijzing mee omdat deze een essentieel onderdeel van het product is.

1.1. Betekenis van de symbolen

Als een tekstgedeelte is gemarkeerd met een van de volgende waarschuwingsymbolen, moet het in de tekst beschreven gevaar worden vermeden om de daar genoemde mogelijke gevolgen te voorkomen.



GEVAAR!

Waarschuwing voor acuut levensgevaar!



WAARSCHUWING!

Waarschuwing voor mogelijk levensgevaar en/of ernstig blijvend letsel!



Meer informatie over het gebruik van het apparaat!



WAARSCHUWING!

Waarschuwing voor gevaar door een elektrische schok!



WAARSCHUWING!

Waarschuwing voor gevaar door een hoog volume!

- Opsommingsteken/informatie over gebeurtenissen die zich tijdens de bediening kunnen voordoen
- ▶ Instructie voor een uit te voeren handeling
- Veiligheidsvoorschriften die in acht moeten worden genomen

2. Gebruiksdoel

Het apparaat heeft veel gebruiksmogelijkheden:

- Het apparaat dient voor het afspelen van geluidsmedia (cd's, mp3-gegevensdragers, USB-apparaten, Bluetooth®) en voor radio-ontvangst (DAB+ en FM).

Het vermelde ontvangstbereik geeft de technische mogelijkheden van het apparaat aan. Informatie die buiten dit bereik wordt ontvangen, mag niet worden gebruikt of verder worden verspreid. De betreffende nationale wetgeving moet in acht worden genomen.

Houd er rekening mee dat bij gebruik van het apparaat voor een ander doel dan dat waarvoor het is bestemd, de aansprakelijkheid komt te vervallen.

Elke andere vorm van gebruik geldt als niet in overeenstemming met het gebruiksdoel en kan letsel of materiële schade tot gevolg hebben.

3. Algemene veiligheidsvoorschriften

- Neem alle informatie in deze gebruiksaanwijzing en in het bijzonder de veiligheidsvoorschriften in acht.
- Gebruik uitsluitend door ons geleverde of goedgekeurde reserveonderdelen en accessoires.
- Bouw het apparaat zonder onze toestemming niet om en gebruik het niet in combinatie met hulp- of aanbouwapparaten die niet door ons zijn goedgekeurd of geleverd.
- Open de behuizing van het apparaat niet. Binnen in de behuizing bevinden zich geen onderdelen die onderhouden of gereinigd hoeven te worden.
- Haal bij een onweer of als u het apparaat gedurende langere tijd niet gebruikt de stekker uit het stopcontact.

-
- Haal bij beschadiging van het netsnoer of het apparaat onmiddellijk de netstekker uit het stopcontact. Dit geldt ook als er vloeistof of vreemde voorwerpen in het apparaat terecht zijn gekomen.
 - Het netsnoer fungeert als scheidingsstelsel en moet altijd toegankelijk zijn.
 - Houd nieuwe en gebruikte batterijen uit de buurt van kinderen. Slik batterijen niet in, er bestaat gevaar voor verbranding.
 - Gebruik het product niet gedurende langere tijd met een hoog volume. Selecteer een matige volume-instelling om gehoorschade te voorkomen.
 - Lcd-beeldschermen bevatten vloeistof die huidirritaties en vergiftiging kan veroorzaken. Als de vloeistof in ogen, mond of op de huid terechtkomt, spoel dan de betreffende plaatsen met water af en neem contact op met een arts.
 - Bescherm het product tegen regen of vocht. Indringend water kan de kans op elektrische schokken verhogen.
 - Dit product is niet geschikt voor personen (incl. kinderen) met een lichamelijke, zintuiglijke of geestelijke beperking of met onvoldoende ervaring en kennis, tenzij iemand die verantwoordelijk is voor hun veiligheid toezicht op hen houdt of hen instructies geeft. Kinderen moeten onder toezicht staan zodat ze niet met het product spelen. Bewaar het product buiten bereik van kinderen.
 - Gebruik het apparaat niet in explosiegevaarlijke omgevingen. Hiertoe horen bijvoorbeeld tankinstallaties, opslagplaatsen voor brandstof en ruimtes waar oplosmiddelen worden verwerkt. Ook in omgevingen waar veel fijnstof (bijvoorbeeld meel- of houtstof) voorkomt, mag dit apparaat niet worden gebruikt.

-
- Bescherm het apparaat tegen warmte en vuur. Laat het niet op een hete plaats achter, zoals in de directe omgeving van een warmtebron, in direct zonlicht of in een voertuig dat direct in de zon staat geparkeerd. Anders is er gevaar voor brand, explosies of letsels.

4. EU-conformiteitsinformatie

Hierbij verklaart MEDION AG dat dit apparaat in overeenstemming is met de fundamentele eisen en de overige toepasselijke voorschriften:

- RE-richtlijn 2014/53/EU
- Ecodesignrichtlijn 2009/125/EG
- RoHS-richtlijn 2011/65/EU.

Alle multimedia-apparaten die worden aangesloten op de daarvoor bedoelde aansluitingen van het apparaat, moeten voldoen aan de vereisten van de laagspanningsrichtlijn.

De volledige EU-verklaring van overeenstemming kan worden gedownload van www.medion.com/conformity.

5. Informatie over handelsmerken

Het woordmerk en de logo's van Bluetooth® zijn gedeponeerde handelsmerken van Bluetooth SIG, Inc. en worden door Lenovo/Medion onder licentie gebruikt.

6. Inhoud van de levering



GEVAAR!

Verstikkingsgevaar!

Er bestaat verstikkingsgevaar door het inslikken of onjuist gebruiken van verpakkingsfolie!

- Houd het verpakkingsmateriaal, zoals folie of plastic zakken, uit de buurt van kinderen.

- ▶ Haal het product uit de verpakking en verwijder al het verpakkingsmateriaal.
- ▶ Controleer de levering op volledigheid en informeer ons binnen 14 dagen na aankoop indien de levering niet compleet is.

Het door u gekochte pakket hoort het volgende te bevatten:

- Micro-audiosysteem
- Afstandsbediening
- 1 batterij type 1,5 V R03/LR03/AAA
- Netsnoer
- Documentatie

7. Overzicht van het apparaat

7.1. Voorkant

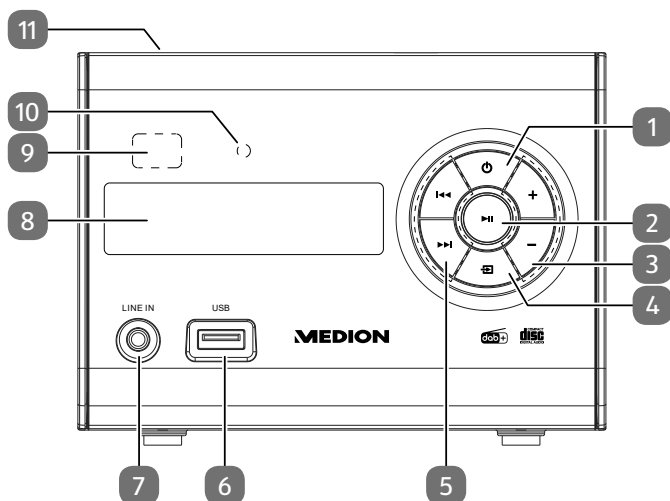

1. – Apparaat inschakelen / in stand-bymodus zetten
2. – Afspelen starten/stoppen
3. – Volumeregelaar
4. – Modus selecteren
5. – Vorig nummer
 – Volgend nummer
6. **USB** – Aansluiting voor USB-opslagmedium
7. **LINE IN** – Aansluiting voor extern apparaat (cinchaansluiting)
8. Display
9. Infraroodsensor voor de afstandsbediening
10. Bedrijfsled
11. Cd-vak

7.2. Achterkant

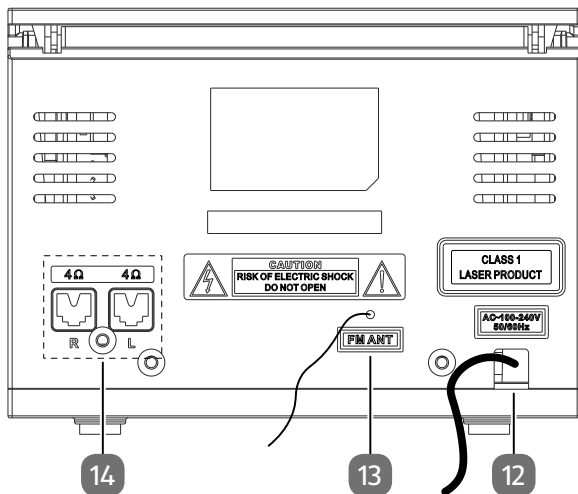

12. Netsnoer
13. **FM ANT.** – draadantenne
14. **4Ω L/R** – Aansluitingen voor luidsprekers

7.3. Afstandsbediening

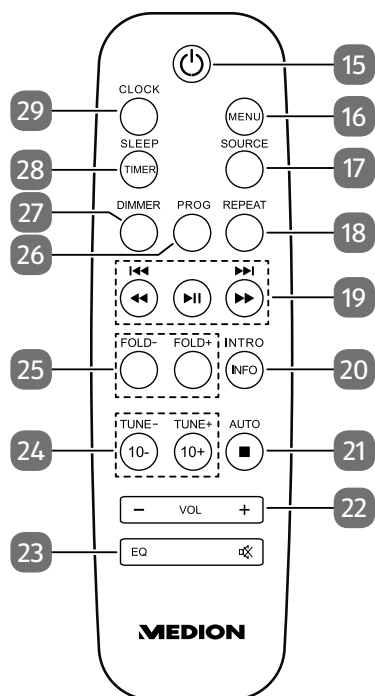

15. **STANDBY** – Apparaat inschakelen/in stand-bymodus
16. **MENU** – Menufunctie voor DAB en FM
17. **SOURCE** – Modus selecteren
18. **REPEAT** – Afspelmodus selecteren
19. **⏮ ⏮** – Snel achteruit / vorig nummer afspelen / radiozendertoets –
⏭ ⏭ – Snel vooruit / volgend nummer oproepen / radiozendertoets +
▶ || – Afspelen starten/stoppen; in het menu bevestigen
20. **INTRO** – Nummer kort afspelen
INFO – Radiozenderinformatie/nummerinformatie weergeven
21. **■** – Afspelen stoppen
AUTO – Automatisch zenders opslaan (alleen FM-modus)
22. **VOL -/+** – Volume verlagen/verhogen
23. **🔊x** – Geluid dempen
EQ – Equalizermodus selecteren
24. **TUNE -/+** – Frequentie selecteren / zenders zoeken achteruit/vooruit (FM)
10-/+ – Volgende/vorige zender, volgende/vorige frequentie; in het menu navigeren; 10 nummers achteruit/vooruit
25. **FOLD -/+** – Vorige/volgende map (afspelen via USB)
26. **PROG** – Programmafunctie / zender opslaan
27. **DIMMER** – Helderheid van het display dimmen
28. **SLEEP** – Sleepmodus activeren
TIMER – Timer weergeven/instellen
29. **CLOCK** – Tijd weergeven/instellen

8. Apparaat plaatsen

Plaats het apparaat op een vlakke, stabiele ondergrond. Sommige agressieve meubellakken kunnen de rubberen voetjes van het apparaat aantasten. Leg eventueel iets onder het apparaat.



Haal voordat u een extern apparaat aansluit altijd eerst de netstekker uit het stopcontact!

8.1. Batterij voor de afstandsbediening plaatsen/vervangen

Plaats een 1,5 V-batterij R03/LR03/AAA/Micro in de afstandsbediening.

- ▶ Open het deksel van het batterijvak.
- ▶ Plaats de batterij zo dat de minpool tegen de vering aan zit.
- ▶ Doe het deksel weer op het batterijvak.



WAARSCHUWING!

Explosiegevaar als de batterijen niet op de juiste manier worden vervangen.

- Vervang batterijen alleen door batterijen van hetzelfde of een gelijkwaardig type.

8.2. Meegeleverde luidsprekers aansluiten

- ▶ Sluit de stekkers van de luidsprekerkabels aan op de luidsprekerconnectoren **L** en **R** aan de achterkant van het apparaat. **R** (rechts) is voor het kabelpaar van de rechter luidspreker. **L** (links) is voor het kabelpaar van de linker luidspreker.

8.3. Netaansluiting

Sluit het netsnoer aan.

- ▶ Steek hiervoor de stekker van het netsnoer in een volgens de voorschriften geïnstalleerd en altijd vrij toegankelijk en geaard stopcontact van 100-240 V~ 50/60 Hz.

8.4. Antenne richten

Voor de radio-ontvangst is al een draadantenne op het apparaat aangesloten. Wikkel deze antenne helemaal af en richt de antenne zodanig dat de ontvangst optimaal is.



9. Ingebruikname

9.1. Bediening via het apparaat of via de afstandsbediening

Met de toetsen op het apparaat kunt u de belangrijkste afspeelfuncties van het apparaat activeren. De afstandsbediening heeft naast deze basisfuncties nog een aantal extra bedieningselementen waarmee u ook de overige functies van het apparaat kunt activeren.

In deze handleiding verwijzen we naar de toetsen van de afstandsbediening. Het wordt expliciet vermeld als de toetsen op het apparaat worden bedoeld.

9.2. Inschakelen/stand-by

- ▶ Druk op  om het apparaat in te schakelen.
- ▶ Druk opnieuw op de toets  om het apparaat weer in de stand-bymodus te zetten. De tijd wordt weergegeven.



Als u het apparaat voor het eerst inschakelt of als het apparaat van de netvoeding is losgekoppeld, verschijnt op het display **SYNC...** Hierbij worden zenders in de FM- en DAB-modus automatisch opgeslagen. Dit duurt een paar seconden.

9.3. Modus selecteren

- ▶ Druk meerdere keren op de toets **SOURCE** op de afstandsbediening of op het apparaat om door de modi te bladeren. De gekozen modus wordt weergegeven op het display:
 - **DAB** – DAB-radiomodus
 - **FM** – FM-radiomodus
 - **LINE IN** – AUX-modus
 - **BT** – Bluetooth-modus
 - **DISC** – Cd-modus
 - **USB** – USB-modus

9.4. Helderheid van het display dimmen

Druk een of meerdere keren op de toets **DIMMER** om de helderheid van het display stapsgewijs te dimmen.

10. Geluid

10.1. Volume/geluid uitschakelen

- ▶ Regel het volume met de toetsen **VOL -/+** op de afstandsbediening of met de draaiknop **-/+** op het apparaat.
- ▶ Druk op **MUTE** om het geluid uit te schakelen. Op het display knippert **MUTE**. Druk opnieuw op de toets om het geluid weer in te schakelen. De aanduiding **MUTE** verdwijnt uit het display.

10.2. Equalizer

Druk op een van de equalizertoetsen **ROCK, POP, FLAT, JAZZ, CLASSIC** om de verschillende muziekgenres op te roepen. Op het display wordt de gekozen instelling weergegeven. Is **FLAT** gekozen, dan is de equalizer uitgeschakeld en wordt het geluid ongewijzigd weergegeven.

11. Klok en timer

11.2.1. Tijd weergegeven

De tijd kan zowel in de ingeschakelde status van het apparaat als in de stand-bymodus worden weergegeven.

- ▶ Druk terwijl het apparaat is ingeschakeld op de toets **CLOCK**. De tijd wordt een paar seconden lang weergegeven.

11.2.2. Tijd instellen

De tijd wordt met behulp van de signalen van de radiozenders automatisch ingesteld. U kunt de tijd echter ook handmatig instellen:

- ▶ Houd de toets **CLOCK** ingedrukt.
- ▶ Stel met **⏪** of **⏩** de 12- of 24-uursnotatie in.
- ▶ Bevestig met de toets **CLOCK**.
- ▶ De urenaanduiding knippert. Stel de uren in met **⏪** of **⏩**.
- ▶ Bevestig met de toets **CLOCK**.
- ▶ De minutenaanduiding knippert. Stel de minuten met de toetsen **⏪** of **⏩** in.
- ▶ Bevestig uw keuze met de toets **CLOCK**.

De tijd is nu ingesteld.

11.1. Sleeptimer

Met de sleeptimer kunt u regelen dat het ingeschakelde apparaat na een bepaalde tijd automatisch wordt uitgeschakeld.

- ▶ Druk terwijl het apparaat is ingeschakeld meerdere keren op de toets **SLEEP** op de afstandsbediening om de gewenste tijd in te stellen. Op het display wordt de aanduiding **SLEEP** weergegeven om aan te geven dat de sleeptimer ingesteld is.
- ▶ Druk voor het uitschakelen van de sleeptimer net zo vaak op **SLEEP** tot de aanduiding **SLEEP OFF** verschijnt.

11.2. Timer instellen

U kunt twee tijden instellen waarop het apparaat dagelijks automatisch wordt in- en uitgeschakeld.

- ▶ Druk op  om het apparaat in de stand-bymodus te schakelen.
- ▶ Houd de toets **TIMER** op de afstandsbediening ingedrukt tot **TIMER 1** verschijnt.
- ▶ Selecteer met de toetsen **◀** of **▶** de gewenste timer 1 of 2 en bevestig door op **TIMER** te drukken.
- ▶ Selecteer de modus **USB, DAB, FM** of **DISC** met de toetsen **◀** of **▶** en bevestig met de toets **TIMER**.
- ▶ Selecteer de gewenste inschakeltijd met de toetsen **◀** of **▶**. Selecteer eerst de uren en bevestig vervolgens met de toets **TIMER**. Stel daarna de minuten in en bevestig opnieuw met de toets **TIMER**.
- ▶ Selecteer tot slot het gewenste volume met de toetsen **◀** of **▶** en bevestig met de toets **TIMER**.

12. DAB- & FM-radio

U kunt met het apparaat zowel DAB- als FM-radiozenders ontvangen. Kies de gewenste radiomodus:

- ▶ Druk meerdere keren op de toets **SOURCE** op de afstandsbediening of op de toets  op het apparaat totdat u bij de gewenste radiomodus bent. Op het display verschijnt **DAB** of **FM**.

12.1. Zenders instellen

DAB-radio

- ▶ Druk een of meerdere keren op de toets **TUNE-/+** om een zender in te stellen. De naam van de zender wordt op het display weergegeven.

FM-radio

- ▶ Druk op de toetsen **TUNE-/+** om een bepaalde frequentie in te stellen. Houd een van de toetsen ingedrukt om automatisch naar de volgende zender te zoeken. Wordt een stereosignaal ontvangen, dan verschijnt **ST**; wordt een RDS-sig-naal ontvangen, dan wordt de zendernaam op het display weergegeven.

12.2. Zenders opslaan en beluisteren

12.2.1. Alle zenders automatisch opslaan (alleen FM)

- ▶ Houd de toets **AUTO** op de afstandsbediening ingedrukt.

Er wordt automatisch naar zenders gezocht. Alle gevonden zenders worden één voor één opgeslagen.

12.2.2. Afzonderlijke zenders opslaan

- ▶ Stem af op de radiozender die moet worden opgeslagen.
- ▶ Houd de toets **PROG** ingedrukt. Op het display verschijnt de zender die nu op een programmaplaats is opgeslagen en de bijbehorende programmaplaats. Als er op de gekozen plaats geen zender is opgeslagen, verschijnt op het display de melding **EMPTY** met daarvóór de programmaplaats.
- ▶ Selecteer met de toetsen **TUNE-/+** de programmaplaats voor de zender die u wilt opslaan.
- ▶ Druk op de toets **▶ II** om de zender op te slaan. Op het display verschijnt ter bevestiging de melding **STORED**.

12.2.3. Opgeslagen zenders oproepen

- ▶ Selecteer de programmaplaatsen met de toetsen **◀◀** of **▶▶**. Naast het nummer van de programmaplaats wordt ook de naam van de zender weergegeven.

12.3. Zenderinformatie

Er kan extra informatie worden weergegeven, zoals de naam van de zender, informatie over het nummer of het huidige type uitzending van een radiozender.

- ▶ Druk meerdere keren op de toets **INFO** om deze informatie na elkaar op te roepen.

13. Afspelen vanaf cd's en USB-opslagmedia

- ▶ Druk meerdere keren op de toets **SOURCE** op de afstandsbediening of op de toets  op het apparaat totdat u bij de gewenste modus bent. Op het display verschijnt **DISC** of **USB**.

Houd rekening met het volgende:

- Vanwege het grote aantal verschillende bestandssystemen en bestandsformaten kan de werking van de aangesloten opslagmedia niet worden gegarandeerd.
- Afhankelijk van de grootte van de gegevensdrager kan het even duren voordat het systeem wordt herkend.
- De bestandssystemen FAT16 en FAT32, en het bestandsformaat MP3 worden ondersteund.
- Afhankelijk van het geplaatste medium worden verschillende functies niet ondersteund. Zo kunnen er bij een audio-cd geen mappen en geen nummerinformatie worden geselecteerd.
- Externe harde schijven worden niet ondersteund.

13.1. Cd plaatsen/uitwerpen



De cd-speler is een laserproduct klasse 1. Het apparaat is uitgerust met een veiligheidssysteem dat voorkomt dat gevaarlijke laserstralen tijdens normaal gebruik naar buiten komen. Om oogletsel te voorkomen, mag u het veiligheidssysteem van het apparaat nooit manipuleren of beschadigen.

Houd aan de bovenkant van het apparaat ca. 15 cm ruimte vrij, zodat de cd niet wordt geblokkeerd bij het uitwerpen.

- ▶ Druk op  op het deksel van het cd-vak om het vak te openen. Op het display verschijnt **OPEN**.
- ▶ Plaats de cd altijd met het label naar boven in het cd-vak.
- ▶ Druk het deksel van het cd-vak omlaag om het vak te sluiten. Op het display verschijnt **READING**.

Op het display verschijnen het totale aantal nummers en de totale duur van de cd. Daarna wordt automatisch het eerste nummer afgespeeld.

Als er geen disk is geplaatst of de geplaatste disk onleesbaar is, verschijnt de melding **NO DISC** op het display.

13.2. USB-stick plaatsen

Op de aansluiting **USB** aan de voorkant van het apparaat kunt u de USB-stick aansluiten.

- ▶ Steek de USB-stick in de USB-aansluiting **USB**.
- ▶ De nummers worden ingelezen en op het display verschijnt het totale aantal albums en nummers. Er wordt automatisch gestart met het afspelen van het eerste nummer in het eerste album.

13.3. Afspelen starten/onderbreken

- ▶ Met de toets ▶ || start u het afspelen van nummers. Druk opnieuw op de toets om het afspelen te onderbreken. Als u nog een keer op de toets drukt, gaat het apparaat verder met afspelen.

13.4. Nummer selecteren, snel terug/vooruit

- ▶ Druk op de toets ◀◀ om terug te gaan naar het begin van het nummer dat wordt afgespeeld. Druk nogmaals op de toets om naar het vorige nummer te gaan. Met de toets ▶▶ gaat u direct naar het volgende nummer.
- ▶ Houd de toets ◀◀ ingedrukt om binnen een nummer snel terug te spoelen; met ▶▶ kunt u snel vooruitspoelen.

13.5. Map selecteren

Voor een beter overzicht kunnen mp3-bestanden in verschillende mappen opgeslagen zijn.

- ▶ Om op een mp3-gegevensdrager naar een andere map te gaan drukt u de toets **FOLD-/+**.

13.6. Afspeellijst programmeren

Met de programmafunctie kunt u bepaalde nummers selecteren om af te spelen. U kunt zelf de volgorde bepalen waarin de nummers worden afgespeeld. Ga als volgt te werk:

- ▶ Stop het afspelen met ■.
- ▶ Druk op de toets **PROG**. Op het display verschijnt de programmaplaats **PRO1**.
- ▶ Selecteer nu met ◀◀ of ▶▶ een nummer.
- ▶ Druk op de toets **PROG** en sla op dezelfde manier nog meer nummers op.
- ▶ U kunt een geprogrammeerde afspeellijst starten met ▶ ||.
- ▶ Druk twee keer op ■ om het geprogrammeerd afspelen te wissen.

13.7. Herhaling/afspelen in willekeurige volgorde/intro

- ▶ Druk meerdere keren op de toets **REPEAT** om de herhalingsmodi door te schakelen. Er worden verschillende modi ondersteund:
 - Eén nummer herhalen (**REP ONE** verschijnt op het display).
 - Nummer in een map herhalen (**REP FOLD** verschijnt op het display).
 - Alle nummers herhalen (**REP FOLD** verschijnt op hete display).
 - Alle nummers in willekeurige volgorde afspelen (**SHUFFLE** verschijnt op het display).

Als een afspeelvolgorde is geprogrammeerd (zie vorig hoofdstuk), verschijnt bij het activeren van de herhaalfunctie alleen **REP ONE** en **REP ALL**.

- ▶ Druk op de toets **INTRO** om de eerste seconden van ieder nummer na elkaar af te spelen.

13.8. Nummerinformatie (ID3)

Als de cd of de USB-stick nummers met ID3-informatie bevat, kunt u deze informatie tijdens het afspelen met **INFO** na elkaar weergeven. Op het display verschijnen dan achtereenvolgens het nummer, de naam van de artiest en de naam van het album.

14. Bluetooth-modus

U kunt met Bluetooth nummers van externe apparaten (bijvoorbeeld mp3-spelers of mobiele telefoons met Bluetooth) draadloos op dit apparaat afspelen.

- ▶ Druk op de toets **SOURCE** op de afstandsbediening of druk meerdere keren op de toets  op het apparaat tot op het display **BT** verschijnt.

14.1. Bluetooth-apparaten voor het eerst koppelen

- ▶ Activeer de Bluetooth-functie op uw externe apparaat.
- ▶ Op het display knippert **PAIRING**. Het micro-audiosysteem staat in de koppelingsmodus.
- ▶ Voer de koppelingsprocedure op het externe apparaat uit. Zie hiervoor de handleiding van het externe apparaat. De naam van het audiosysteem is "MD 43021".
- ▶ Op het display verschijnt weer **BT**. De koppeling is voltooid en het externe apparaat kan op het micro-audiosysteem worden gebruikt.

14.2. Verbinding verbreken

- ▶ Als u de Bluetooth-verbinding wilt verbreken, schakel dan Bluetooth op het externe apparaat uit of selecteer een andere bron op het micro-audiosysteem.
- ▶ Om de verbinding met een net verbonden apparaat af te breken, houdt u de toets ▶ II op de afstandsbediening ingedrukt. Op het display verschijnt **PAIRING**.

Bekende externe apparaten die al een keer zijn gekoppeld, worden voortaan direct verbonden. Opnieuw koppelen is niet nodig. Om opnieuw verbinding te maken, hoeft u alleen de Bluetooth-modus op beide apparaten te activeren.

14.3. Bediening

Het afspelen van nummers, het regelen van het volume en het activeren van speciale functies is zowel mogelijk via het externe apparaat als via het micro-audiosysteem. Welke functies beschikbaar zijn, hangt af van het externe apparaat en van de software die u gebruikt. In principe zijn de volgende toetsen op het apparaat bedoeld voor bediening via Bluetooth:

VOL-/+ indrukken	volume verlagen/verhogen
▶ II	afspelen starten/onderbreken
⏮ of ⏭	vorig/volgend nummer

15. Extern apparaat aansluiten op de LINE IN-aansluiting

Aan de voorkant van het apparaat bevindt zich een 3,5mm-jackplug met de aanduiding **LINE IN**.

- ▶ Steek de aansluitkabel met een 3,5mm-jackplug in de aansluiting.
- ▶ Druk op de toets **SOURCE** op de afstandsbediening of druk meerdere keren op de toets  op het apparaat tot **LINE IN** op het display verschijnt.

De besturing vindt plaats via de externe apparaten.

16. Instellingen in het menu

Systeeminstellingen kunnen alleen worden gedefinieerd als het apparaat ingeschakeld is.



In de stand-bymodus blijven gedefinieerde instellingen behouden.

Ga als volgt te werk om door het menu te bladeren en instellingen te definiëren:

- ▶ Selecteer eerst zoals hierboven beschreven de modus **DAB** of **FM**. Het hangt van de geselecteerde modus af welke instellingen u kunt definiëren.
- ▶ Druk op de toets **MENU** om het menu te openen.

- ▶ Door op de toetsen **TUNE-/+** te drukken, kunt u een bepaald menu of een bepaalde menu-optie selecteren.
- ▶ Door op de toets **▶ II** te drukken, opent u een bepaald menu of bevestigt u een uitgevoerde instelling.
- ▶ Door opnieuw kort op de toets **■** te drukken, gaat u naar het vorige menu.
- ▶ Door op **MENU** te drukken sluit u het menu helemaal. Op het display verschijnt de laatst ingestelde radiozender.

Menu	Omschrijving
FULL SCAN (alleen DAB-modus)	
	Automatisch naar zenders zoeken
MANUAL (alleen DAB-modus)	
	Frequentie handmatig instellen
DRC (alleen DAB-modus)	
HIGH	Dynamic Range Control (DRC): Compressie selecteren; standaardinstelling: uit
LOW	
OFF	
PRUNE (alleen DAB-modus)	
Y	Alle DAB-zenders wissen die in de huidige regio niet kunnen worden ontvangen.
N	
SCAN SET (alleen FM-modus)	
STRONG	Selecteer of u wilt zoeken naar alle zenders (ook zwakke) of alleen naar sterke zenders.
ALL	
AUD SET (alleen FM-modus)	
STEREO	Selecteer of mono- of stereogeluid moet worden afgespeeld (alleen bij afspelen van geluid via een hoofdtelefoon).
MONO	
SYSTEM	
RESET	De fabrieksinstellingen herstellen
UPGRADE	Software updaten
SW VER	Softwareversie weergeven

17. Reiniging

Haal voordat u het apparaat gaat reinigen, altijd eerst de netstekker uit het stopcontact.

Gebruik voor het reinigen alleen een droge, zachte doek. Gebruik geen chemische oplos- en reinigingsmiddelen, omdat deze het oppervlak en/of de opschriften van het apparaat kunnen beschadigen.



De lens van de lasereenheid mag niet worden aangeraakt of gereinigd.

18. Buiten gebruik stellen

Het apparaat wordt na 15 minuten inactiviteit automatisch uitgeschakeld. U kunt het opnieuw inschakelen door op de toets  te drukken.

Wanneer het apparaat is uitgeschakeld, verbruikt het toch stroom. Trek de stekker uit het stopcontact om het apparaat volledig uit te schakelen.

Berg het apparaat als u het langere tijd niet gebruikt op een droge, koele plaats op en zorg ervoor dat het is beschermd tegen stof en extreme temperatuurschommelingen.

19. Bij storingen

Als zich een storing voordoet, controleer dan eerst of u het probleem zelf kunt oplossen. Hierbij kunt u het volgende overzicht gebruiken.

Storing	Mogelijke oorzaak	Maatregel
Geen geluid	Het volume is te laag ingesteld.	Verhoog het volume.
	Het geluid is gedempt.	Schakel de geluidsdemping uit.
	Bij aangesloten apparaat via LINE IN of Bluetooth: het volume van het externe apparaat is te laag.	Verhoog het volume van het externe apparaat.
	Er is een hoofdtelefoon aangesloten. Bij aansluiting van een hoofdtelefoon wordt het afspelen van het geluid via de luidsprekers onderbroken.	Haal de jackplug van de hoofdtelefoon uit de hoofdtelefoonaansluiting.

Storing	Mogelijke oorzaak	Maatregel
Geen of slechte radio-ontvangst	De zendersignalen zijn te zwak.	Stel de frequentie van de zenders af. Verplaats eventueel de radio of wijzig de stand van de antenne om de ontvangst te verbeteren.
Cd wordt niet afgespeeld.	Er heeft zich condens gevormd.	Trek de stekker uit het stopcontact en wacht totdat het apparaat en de cd zijn aangepast aan de omgevingsomstandigheden.
	Cd-indeling onjuist.	Het apparaat ondersteunt uitsluitend de cd-indelingen die staan vermeld bij de technische gegevens.
	De cd is vuil of is niet op de juiste manier in het apparaat geplaatst.	Reinig de cd en leg deze met het label naar boven in de cd-lade.
Apparaat werkt niet	De stekker zit niet goed in het stopcontact.	Controleer of de stekker goed in het stopcontact is gestoken.
	Er is sprake van een storing als gevolg van onweer, statische elektriciteit of een andere externe factor.	Trek de stekker uit het stopcontact en steek de stekker weer in het stopcontact.

20. Afvalverwerking



VERPAKKING

Uw apparaat zit ter bescherming tegen transportschade in een verpakking. De verpakking bestaat uit materialen die milieuvriendelijk kunnen worden afgevoerd en vakkundig kunnen worden gerecycled.



APPARAAT

Alle apparaten die zijn gemarkeerd met het hiernaast afgebeelde symbool, mogen bij afdanking niet bij het normale huisvuil worden gedaan. Volgens richtlijn 2012/19/EU moet het apparaat aan het einde van zijn levensduur op een passende manier worden afgevoerd.

Hierbij worden voor hergebruik geschikte stoffen in het apparaat gerecycled, zodat belasting van het milieu en negatieve gevolgen voor de menselijke gezondheid worden voorkomen.

Geef het afgedankte apparaat af op een inzamelpunt voor afgedankte elektrische apparaten of bij een afvalsorteercentrum. Haal van tevoren de batterijen uit het apparaat en geef deze gescheiden bij een inzamelpunt voor oude batterijen af.

Neem voor meer informatie contact op met de milieudienst bij u ter plaatse of met uw gemeente.



BATTERIJEN

Verbruikte batterijen horen niet thuis bij het huisvuil. Batterijen moeten volgens de lokale voorschriften worden weggegooid. Hiervoor zijn er bij winkels die batterijen verkopen, en bij lokale inzamelpunten bakken aanwezig waarin batterijen kunnen worden gedeponereerd. Neem voor meer informatie contact op met uw lokale afvalverwerkingsbedrijf of uw gemeente.

Bij de verkoop van batterijen en bij de levering van apparaten die batterijen bevatten, zijn wij verplicht om u te wijzen op het volgende:

Als consument bent u wettelijk verplicht om gebruikte batterijen in te leveren.

Het symbool met de doorgekruiste afvalbak geeft aan dat de batterij niet bij het huisvuil mag worden gedaan.

21. Technische gegevens

Voeding	
Spanning	100-240V~ 50/60 Hz
Opgenomen vermogen	ca. 15 watt
Opgenomen vermogen in stand-by	< 1 W
Uitgangsvermogen	2 x 5 watt RMS
Batterijen afstandsbediening	1,5 V R03/LR03/AAA

Radio	
VHF-band	87,5 – 108 MHz
DAB-band III	174,928 - 239,200 MHz
RDS	ja
Geheugenplaatsen voor zenders	40 (DAB), 40 (FM)

Cd-speler	
Laservermogen	Laserklasse 1
Ondersteunde indelingen	cd-r, cd-rw, audio-cd, mp3-cd

Bluetooth	
Versie	5.0
Profielen	A2DP, AVRCP
Bereik	tot 10 meter (zonder obstakels)
Frequentiebereik	2402 - 2480 MHz
Maximaal zendvermogen	3,47 dBm

Aansluitingen voor externe functies	
FM-antenne	draadantenne
Aux In	3,5mm-jackaansluiting
USB-ingang	Standaard USB-host (versie 1.1) met max. 32 GB en mp3-decodering ¹
USB-uitgangsspanning	5 V  max. 500 mA

Omgevingswaarden	
Temperaturen	Tijdens gebruik: 5°C ~ +35°C
	Bij niet-gebruik: 5°C ~ +35°C
Vochtigheid	Tijdens gebruik: < 80 %
	Bij niet-gebruik: < 80 %

Afmetingen/gewicht	
Afmetingen (b × h × d)	Apparaat: 140 × 103 × 193 mm Luidsprekers: 130 × 103 × 193 mm
Gewicht	2,2 kg (apparaat, luidsprekers, afstandsbediening)



¹ USB-verlengsnoeren en kaartleesadapters worden niet ondersteund.

22. Service-informatie

Wanneer uw apparaat niet zoals gewenst of verwacht functioneert, neem dan contact op met onze klantenservice. U heeft verschillende mogelijkheden, om met ons contact op te nemen:

- In onze Service-Community vindt u andere gebruikers en onze medewerkers en daar kunt u uw ervaringen uitwisselen en uw kennis delen.
U vindt onze Service-Community onder community.medion.com.
- U kunt natuurlijk ook ons contactformulier gebruiken onder www.medion.com/contact.
- En bovendien staat ons serviceteam ook via de klantenservice of per post ter beschikking.

Nederland	
Openingstijden klantenservice	Klantenservice
Ma - vr: 08.30 - 17.00 uur	☎ 0900 - 2352534
Buiten deze tijden kunt u op het genoemde nummer te allen tijde gebruik maken van onze voicemaildienst met terugbeloptie.	
België & Luxemburg	
Openingstijden klantenservice	Klantenservice (België)
Ma - vr: 09:00 - 19:00	☎ 02 - 200 61 98
	Klantenservice (Luxemburg)
	☎ 34 - 20 808 664
Serviceadres	
MEDION B.V. John F.Kennedylaan 16a 5981 XC Panningen Nederland	

Deze en vele andere gebruiksaanwijzingen staan ter beschikking om te downloaden via het serviceportaal www.medionservice.com.

Om redenen van duurzaamheid hebben wij geen gedrukte garantievoorwaarden. U vindt onze garantievoorwaarden ook in ons serviceportaal.

Ook kunt u de QR-code hiernaast scannen en de gebruiksaanwijzing via het serviceportaal downloaden op uw mobiele eindapparaat.



23. Colofon

Copyright © 2023

Stand: 17. augustus 2023

Alle rechten voorbehouden.

Deze gebruiksaanwijzing is auteursrechtelijk beschermd.

Verveelvoudiging in mechanische, elektronische of welke andere vorm dan ook zonder schriftelijke toestemming van de fabrikant is verboden.

Het copyright berust bij de firma:

MEDION AG

Am Zehnthof 77

45307 Essen

Duitsland

Houd er rekening mee dat het bovenstaande adres geen retouradres is. Neem eerst contact op met onze klantenservice.

24. Privacyverklaring

Geachte klant,

Hierbij delen wij u mee dat wij, MEDION AG, Am Zehnthof 77, 45307 Essen, Duitsland, als verwerkingsverantwoordelijke uw persoonsgegevens verwerken.

In aangelegenheden met betrekking tot de privacy worden wij ondersteund door de functionaris voor gegevensbescherming van ons bedrijf, die te bereiken is via MEDION AG, Datenschutz, Am Zehnthof 77, 45307 Essen, Duitsland; datenschutz@medion.com. Wij verwerken uw gegevens ten behoeve van de garantieafwikkeling en de daarmee samenhangende processen (bijvoorbeeld reparaties) en baseren ons bij de verwerking van uw gegevens op de koopovereenkomst die u met ons hebt gesloten.

Wij verstrekken uw gegevens voor de garantieafwikkeling en daarmee samenhangende processen (bijvoorbeeld reparaties) aan de dienstverleners die reparaties in opdracht van ons uitvoeren. Wij slaan uw persoonsgegevens doorgaans op voor de duur van drie jaar om aan uw wettelijke garantieaanspraken te kunnen voldoen.

U hebt tegenover ons het recht op informatie over de betreffende persoonsgegevens en op rectificatie, verwijdering, beperking van de verwerking, bezwaar tegen de verwerking en op gegevensoverdraagbaarheid.

Ten aanzien van het recht op informatie en verwijdering gelden echter beperkingen volgens § 34 en § 35 van de Duitse wet inzake bescherming van persoonsgegevens (BDSG) (art. 23 AVG). Bovendien hebt u het recht om een klacht in te dienen bij een toezichthoudende autoriteit (art. 77 AVG juncto § 19 BDSG). Voor MEDION AG is dat de functionaris voor gegevensbescherming en informatievrijheid van de deelstaat Noordrijn-Westfalen (Landesbeauftragte für Datenschutz und Informationsfreiheit Nordrhein-Westfalen), postbus 200444, 40212 Düsseldorf, Duitsland, www.lidi.nrw.de.

De verwerking van uw gegevens is noodzakelijk voor de garantieafwikkeling. Zonder de vereiste gegevens is garantieafwikkeling niet mogelijk.

Índice

1.	Información acerca de este manual de instrucciones.....	91
1.1.	Explicación de los símbolos.....	91
2.	Uso conforme a lo previsto	92
3.	Indicaciones generales de seguridad	92
4.	Información de conformidad UE	94
5.	Información sobre marcas registradas	94
6.	Volumen de suministro	94
7.	Vista general del aparato	95
7.1.	Parte delantera.....	95
7.2.	Parte trasera	96
7.3.	Mando a distancia.....	97
8.	Colocación del aparato.....	98
8.1.	Colocación/cambio de la pila del mando a distancia	98
8.2.	Conexión de los altavoces suministrados	98
8.3.	Conexión a la red eléctrica.....	98
8.4.	Orientación de la antena	98
9.	Puesta en servicio	99
9.1.	Control desde el aparato o mediante el mando a distancia.....	99
9.2.	Encendido/Standby.....	99
9.3.	Selección del modo operativo.....	99
9.4.	Atenuación del brillo de pantalla	99
10.	Sonido	99
10.1.	Volumen/modo silencioso.....	99
10.2.	Ecuilizador	100
11.	Hora y temporizador	100
11.1.	Temporizador de apagado	100
11.2.	Ajuste del temporizador	101
12.	Radio DAB y FM.....	101
12.1.	Ajuste de emisoras.....	102
12.2.	Guardar y abrir emisoras	102
12.3.	Información sobre emisoras.....	102
13.	Reproducción de CD y memorias USB.....	102
13.1.	Inserción/expulsión del disco.....	103
13.2.	Conexión de una memoria USB	103
13.3.	Inicio/parada de la reproducción	103
13.4.	Selección de pistas, avance/retroceso rápido.....	104
13.5.	Selección de carpetas.....	104
13.6.	Programación del orden de reproducción.....	104
13.7.	Repetición / Reproducción aleatoria / Intro	104

13.8.	Información sobre pistas (ID3).....	104
14.	Modo Bluetooth.....	105
14.1.	Primera conexión de aparatos con Bluetooth	105
14.2.	Interrupción de la conexión	105
14.3.	Control	105
15.	Conexión de un dispositivo externo a la toma LINE IN.....	106
16.	Ajustes en el menú	106
17.	Limpieza	108
18.	Puesta fuera de servicio	108
19.	En caso de fallos.....	108
20.	Eliminación.....	110
21.	Datos técnicos	111
22.	Informaciones de asistencia técnica	113
23.	Aviso legal	114
24.	Declaración de privacidad	115

1. Información acerca de este manual de instrucciones



Muchas gracias por haber elegido nuestro producto. Le deseamos que disfrute con este aparato.

Antes de la puesta en servicio, lea atentamente las indicaciones de seguridad y todo el manual. Tenga en cuenta las advertencias que aparecen en el propio aparato y en el manual de instrucciones.

Mantenga siempre a mano el manual de instrucciones. En caso de que venda o transfiera el aparato, entregue imprescindiblemente también este manual de instrucciones, ya que constituye una parte esencial del producto.

1.1. Explicación de los símbolos

Si una parte de texto está marcada con uno de los siguientes símbolos de advertencia, deberá evitarse el peligro descrito en el mismo para prevenir las posibles consecuencias indicadas en él.



¡PELIGRO!

Advertencia de peligro de muerte inminente.



¡ADVERTENCIA!

Advertencia de posible peligro de muerte o lesiones graves irreversibles.



Información más detallada para el uso del aparato.



¡ADVERTENCIA!

Advertencia de peligro por descarga eléctrica.



¡ADVERTENCIA!

Advertencia de peligro por volumen excesivo.

- Signo de numeración/información sobre eventos durante el manejo.
- ▶ Instrucción operativa que debe ejecutarse.
- Indicaciones de seguridad que deben ejecutarse

2. Uso conforme a lo previsto

Su aparato le ofrece diversas posibilidades de uso:

- El aparato sirve para reproducir medios de audio (CD, medios de almacenamiento MP3, dispositivos USB, Bluetooth®), así como para la recepción de radio (DAB+ y FM).

Las posibilidades técnicas del aparato vienen dadas por la zona de cobertura indicada. Fuera de esta zona no debe usarse ni difundirse la información recibida. Deben observarse las respectivas leyes nacionales.

Tenga en cuenta que cualquier uso indebido del aparato conlleva la pérdida de la garantía.

Cualquier otro uso se considerará contrario al uso previsto y puede provocar daños materiales o personales.

3. Indicaciones generales de seguridad

- Tenga en cuenta toda la información contenida en este manual de instrucciones, especialmente las indicaciones de seguridad.
- Utilice exclusivamente accesorios y recambios suministrados u homologados por nosotros.
- No realice ninguna modificación en el aparato sin nuestra autorización, ni utilice ningún equipo suplementario que no haya sido suministrado o autorizado por nosotros.
- No abra la carcasa del aparato. Dentro de la carcasa no hay piezas que deban someterse a mantenimiento o limpiarse.
- En caso de tormenta, o si no va a utilizar el aparato durante un largo periodo de tiempo, desenchufe el aparato de la red eléctrica.
- En caso de desperfectos en el aparato o en el cable de conexión, desenchúfelo inmediatamente de la red eléctrica. También debe desenchufar el aparato si penetran líquidos o cuerpos extraños en el interior del mismo.

-
- La clavija de enchufe actúa como mecanismo de desconexión y debe estar siempre accesible.
 - Mantenga las pilas nuevas y usadas alejadas de los niños. No ingiera las pilas, ya que existe peligro de sufrir quemaduras internas.
 - No utilice el producto a un volumen elevado durante largos periodos de tiempo. Seleccione un ajuste de volumen moderado para evitar daños auditivos.
 - Las pantallas LCD contienen líquido que puede provocar irritaciones cutáneas e intoxicación. Si el líquido entra en los ojos o en la boca o en contacto con la piel, enjuague bien las zonas afectadas con agua y acuda a un médico.
 - Proteja el producto de la lluvia y la humedad. La entrada de agua puede aumentar el riesgo de descargas eléctricas.
 - Este producto no es adecuado para personas (incluidos niños) con capacidades mentales, sensoriales o físicas limitadas, o que carezcan de experiencia y conocimientos, a menos que las supervise o reciban instrucciones de una persona responsable de su seguridad. Se debe vigilar a los niños para que no jueguen con el producto. Guarde el producto fuera del alcance de los niños.
 - Nunca utilice el aparato en zonas con peligro de explosión. Por ejemplo, en estaciones de servicio, zonas de almacenamiento de combustibles o zonas en las que se procesan disolventes. El aparato tampoco se debe utilizar en entornos con aire contaminado de partículas (p. ej., polvo de harina o de serrín).
 - Proteja el aparato del calor y el fuego. No lo deje en un lugar caliente, como, por ejemplo, junto una fuente calor, expuesto a la radiación solar directa o en el interior de un vehículo aparcado directamente al sol. De lo contrario, existe peligro de incendio o explosión, así como de sufrir lesiones.
-

4. Información de conformidad UE

Por la presente, MEDION AG declara que este aparato cumple los requisitos básicos y el resto de disposiciones pertinentes:

- Directiva 2014/53/UE sobre la comercialización de equipos radioeléctricos
- Directiva 2009/125/CE sobre diseño ecológico
- Directiva 2011/65/UE sobre restricciones de sustancias peligrosas

Todos los dispositivos multimedia que se conecten a las correspondientes conexiones del aparato deben cumplir los requisitos de la Directiva de baja tensión.

La declaración de conformidad UE completa puede descargarse en www.medion.com/conformity.

5. Información sobre marcas registradas

La marca denominativa Bluetooth® y los logotipos son marcas registradas de Bluetooth SIG, Inc. utilizadas por Lenovo/Medion con la correspondiente licencia.

6. Volumen de suministro



¡PELIGRO!

¡Peligro de asfixia!

¡Las láminas de embalaje pueden tragarse o utilizarse de forma inadecuada con el consiguiente peligro de asfixia!

■ Mantenga el material de embalaje (láminas, bolsas de plástico, etc.) fuera del alcance de los niños.

- ▶ Extraiga el producto del embalaje y retire todo el material de embalaje.
- ▶ Compruebe que el suministro esté completo, y, si no fuera este el caso, avísenos dentro de un plazo de 14 días después de su compra.

Con el paquete que ha adquirido recibirá lo siguiente:

- Sistema de audio micro
- Mando a distancia
- 1 pila de tipo 1,5 V R03/LR03/AAA
- Cable de conexión a la red eléctrica
- Documentación

7. Vista general del aparato

7.1. Parte delantera

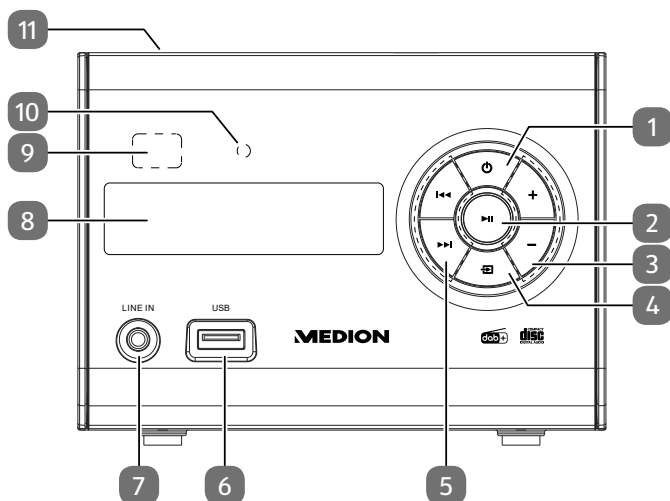

1. : encender el aparato/cambiar al modo Standby
2. : iniciar/pausar la reproducción
3. : regulador de volumen
4. : seleccionar el modo operativo
5. : pista anterior
: pista siguiente
6. **USB**: conector hembra para medio de almacenamiento USB
7. **LINE IN**: conector hembra para dispositivo externo (conector RCA)
8. Pantalla
9. Sensor infrarrojo para el mando a distancia
10. Led de servicio
11. Compartimento de CD

7.2. Parte trasera

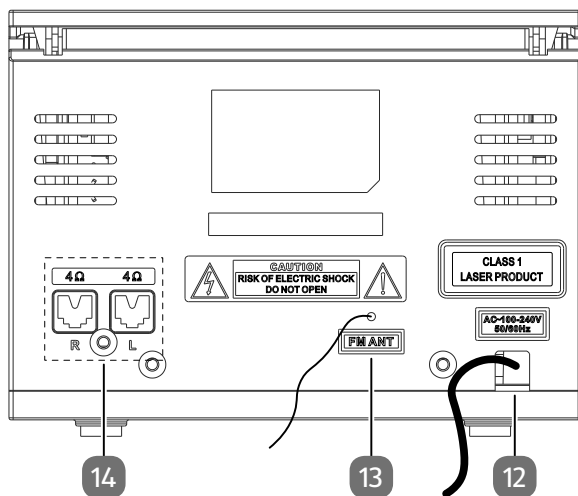

12. Cable de alimentación
13. **FM ANT.** : antena de cable
14. **4Ω L/R**: conectores hembra para altavoces

7.3. Mando a distancia

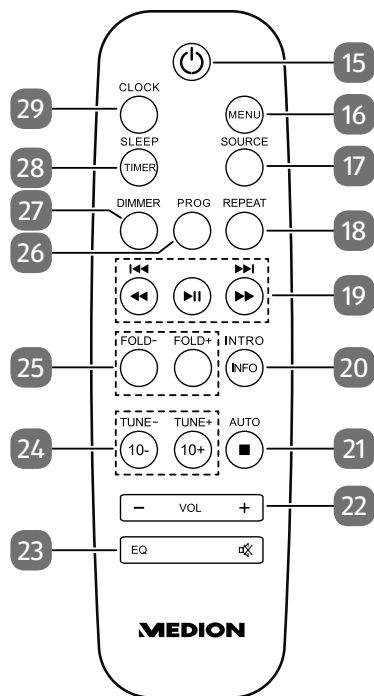

15. **STANDBY**: encender el aparato / cambiar al modo Standby
16. **MENU**: función de menú para DAB y FM
17. **SOURCE**: seleccionar modo operativo
18. **REPEAT**: seleccionar modo de repetición
19. **⏮ ⏪**: retroceso rápido/ir a la pista anterior / tecla de emisora de radio
 -
⏩ ⏭: avance rápido/ir a la pista siguiente / tecla de emisora de radio
 +
⏸: iniciar/pausar la reproducción; confirmar en el menú
20. **INTRO**: reproducir pista
INFO: mostrar la información de la emisora de radio/pista
21. **■**: detener la reproducción
AUTO: guardado automático de emisoras (solo modo FM)
22. **VOL-/+**: subir/bajar el volumen
23. **🔇**: modo silencioso
EQ: seleccionar el modo de ecualizador
24. **TUNE -/+**: selección de frecuencia / búsqueda de emisoras hacia atrás/ hacia delante (FM)
10-/+: emisora siguiente/anterior, frecuencia siguiente/anterior; navegar en el menú; retroceder/avanzar 10 pistas
25. **FOLD -/+**: carpeta anterior/siguiente (reproducción de USB)
26. **PROG**: función de programación / guardar emisora
27. **DIMMER**: atenuar el brillo de pantalla
28. **SLEEP**: abrir el modo de reposo
TIMER: mostrar/ajustar el temporizador
29. **CLOCK**: mostrar/ajustar la hora

8. Colocación del aparato

Coloque el aparato sobre una superficie plana y firme. Algunas pinturas de muebles agresivas pueden dañar las patas de goma del aparato. En caso necesario, coloque el aparato sobre una base.



En caso de que realice conexiones a un dispositivo externo, desenchufe primero la clavija de enchufe del aparato de la red eléctrica.

8.1. Colocación/cambio de la pila del mando a distancia

Introduzca una pila de 1,5 V R03/LR03/AAA/Micro en el mando a distancia.

- ▶ Abra la tapa del compartimento de la pila.
- ▶ Introduzca la pila de forma que su polo negativo se sitúe en el resorte.
- ▶ Vuelva a cerrar el compartimento de la pila.



¡ADVERTENCIA!

Peligro de explosión en caso de un cambio inadecuado de las pilas.

- Las pilas se deben sustituir por otras del mismo tipo o del mismo valor.

8.2. Conexión de los altavoces suministrados

- ▶ Enchufe los conectores de los cables de los altavoces con los conectores hembra de los altavoces **L** y **R** en la parte trasera del aparato. **R** (derecha) es para el par de cables del altavoz derecho. **L** (izquierda) es para el par de cables del altavoz izquierdo.

8.3. Conexión a la red eléctrica

Realice la conexión del cable de alimentación.

- ▶ Inserte para ello la clavija de enchufe del cable de alimentación en una toma de corriente con puesta a tierra de 100-240 V~ 50/60 Hz debidamente instalada y fácilmente accesible en todo momento.

8.4. Orientación de la antena



Para la recepción de radio hay una antena de cable ya conectada al aparato. Desenróllela completamente y oriéntela para lograr una recepción óptima.

9. Puesta en servicio

9.1. Control desde el aparato o mediante el mando a distancia

Con las teclas del aparato puede activar las funciones de reproducción más importantes de su aparato. Más allá de estas funciones básicas, el mando a distancia ofrece otros elementos de control adicionales para la plena funcionalidad de su aparato. En este manual nos referimos a las teclas del mando a distancia. En caso de referirnos a las teclas del aparato, lo indicaremos expresamente.

9.2. Encendido/Standby

- ▶ Pulse  para encender el aparato.
- ▶ Pulse de nuevo la tecla  para devolver el aparato al modo Standby. Se mostrará la hora.



Tras la primera conexión o si el aparato estaba desconectado de la alimentación eléctrica, en la pantalla aparece **SYNC...** Esto significa que las emisoras se guardan automáticamente en el modo FM y DAB. El proceso finaliza en unos segundos.

9.3. Selección del modo operativo

- ▶ Pulse la tecla **SOURCE** en el mando a distancia o en el aparato varias veces para cambiar entre los modos operativos. El modo operativo seleccionado se muestra en la pantalla:
 - **DAB**: modo de radio DAB
 - **FM**: modo de radio VHF
 - **LINE IN**: modo AUX
 - **BT**: modo Bluetooth
 - **DISC**: modo CD
 - **USB**: modo USB

9.4. Atenuación del brillo de pantalla

Una o varias pulsaciones de la tecla **DIMMER** permite atenuar gradualmente el brillo de la pantalla.

10. Sonido

10.1. Volumen/modo silencioso

- ▶ Regule el volumen con las teclas **VOL -/+** del mando a distancia o con el regulador **-/+** del aparato.
- ▶ Pulse  para silenciar el audio. En la pantalla parpadea **MUTE**. Vuelva a pulsar la tecla para desactivar el modo silencioso. La indicación **MUTE** se apaga.

10.2. Ecualizador

Pulse una de las teclas de ecualizador **ROCK, POP, FLAT, JAZZ, CLASSIC** para acceder a los diferentes patrones de sonido. En la pantalla se muestra el ajuste seleccionado en cada caso. Si se selecciona **FLAT**, el ecualizador se desconecta y el audio se reproduce sin modificaciones.

11. Hora y temporizador

11.2.1. Visualización de la hora

La hora puede visualizarse tanto con el aparato encendido como en el modo Standby.

- ▶ Pulse durante el funcionamiento la tecla **CLOCK**. La hora se mostrará durante varios segundos.

11.2.2. Ajuste de la hora

La hora se ajusta automáticamente a través de las señales de las emisoras de radio. Pero también puede ajustarla manualmente:

- ▶ Mantenga pulsada la tecla **CLOCK**.
- ▶ Ajuste el formato de 12 o de 24 horas con ◀◀ o ▶▶.
- ▶ Confirme con la tecla **CLOCK**.
- ▶ La indicación de las horas parpadea. Ajuste las horas con ◀◀ o ▶▶.
- ▶ Confirme con la tecla **CLOCK**.
- ▶ La indicación de los minutos parpadea. Ajuste los minutos con las teclas ◀◀ o ▶▶.
- ▶ Confirme con la tecla **CLOCK**.

La hora está ajustada.

11.1. Temporizador de apagado

Con el temporizador de apagado (*sleeptimer*), el aparato encendido se apaga automáticamente tras un tiempo definido.

- ▶ Con el aparato encendido, pulse varias veces la tecla **SLEEP** en el mando a distancia para ajustar el tiempo deseado. En la pantalla se visualizará **SLEEP** para indicar que el temporizador de apagado está activado.
- ▶ Para desactivar el temporizador de apagado, pulse **SLEEP** hasta que aparezca la indicación **SLEEP OFF**.

11.2. Ajuste del temporizador

Puede ajustar dos horas a las que el aparato se encienda y apague cada día automáticamente.

- ▶ Pulse  para cambiar el aparato al modo Standby.
- ▶ Mantenga pulsada la tecla **TIMER** en el mando a distancia hasta que se muestre **TIMER 1**.
- ▶ Con las teclas **◀** o **▶**, seleccione el temporizador 1 o 2, según desee, y confirme pulsando **TIMER**.
- ▶ Seleccione el modo operativo **USB, DAB, FM** o **DISC** con las teclas **◀** o **▶** y confirme con la tecla **TIMER**.
- ▶ Con las teclas **◀** o **▶**, seleccione la hora de encendido deseada. Seleccione primero las horas y confirme a continuación con **TIMER**. Después, ajuste los minutos y vuelva a confirmar con la tecla **TIMER**.
- ▶ Finalmente, seleccione el volumen que desee con las teclas **◀** o **▶** y confirme con la tecla **TIMER**.
- ▶
- ▶ on off
- ▶ Während dann die Startzeit im Display angezeigt wird (die Stundenanzeige blinkt).
- ▶ Wählen Sie mit den Tasten **◀** oder **▶** die gewünschte Einschaltzeit. Wählen Sie zunächst die Stunden und bestätigen danach mit . Stellen Sie dann die Minuten und bestätigen Sie erneut mit der Taste .
- ▶ Im Display erscheint **OFF TIME** und dann die Ausschaltzeit. Wählen Sie mit den Tasten **◀** oder **▶** die gewünschte Ausschaltzeit. Wählen Sie zunächst die Stunden und bestätigen danach mit . Stellen Sie dann die Minuten und bestätigen Sie erneut mit der Taste .
- ▶ Wählen Sie nun die Betriebsart **CD, USB, DAB, FM** oder **BUZZ** (Wecken mit Alarmton) mit den Tasten **◀** oder **▶** und bestätigen Sie mit der Taste .
- ▶ Schalten Sie abschließend mit den Tasten **◀** oder **▶** den Timer ein (**ON**) oder aus (**OFF**).

12. Radio DAB y FM

Con el aparato puede recibir emisoras de radio DAB y FM. Seleccione el modo de radio deseado:

- ▶ Pulse la tecla **SOURCE** en el mando a distancia o pulse repetidamente la tecla  en el aparato hasta que haya llegado al modo de radio que desea. En la pantalla aparece **DAB** o **FM**.

12.1. Ajuste de emisoras

Radio DAB

- ▶ Pulse las teclas **TUNE-/+** una o varias veces para ajustar una emisora. En la pantalla se mostrará el nombre de la emisora.

Radio FM

- ▶ Pulse brevemente las teclas **TUNE-/+** para ajustar una frecuencia determinada. Mantenga una de las teclas pulsada para buscar automáticamente la siguiente emisora. Si se recibe una señal estéreo, se muestra **ST**; si se recibe una señal RDS, en la pantalla se muestra el nombre de la emisora.

12.2. Guardar y abrir emisoras

12.2.1. Guardado automático de todas las emisoras (solo FM)

- ▶ Mantenga pulsada la tecla **AUTO** en el mando a distancia.

Se inicia la búsqueda automática de emisoras. Todas las emisoras encontradas se guardan consecutivamente.

12.2.2. Guardado de emisoras individuales

- ▶ Ajuste una emisora de radio que quiera guardar.
- ▶ Mantenga pulsada la tecla **PROG**. En la pantalla aparece la emisora que está guardada actualmente en un canal y el canal de programación correspondiente. Si no hay ninguna emisora guardada en el canal seleccionado, aparece **EMPTY** detrás del canal de programación.
- ▶ Con las teclas **TUNE-/+**, seleccione el canal de programación para la emisora que desea guardar.
- ▶ Pulse la tecla **▶ II** para guardar la emisora. En la pantalla se mostrará **STORED** a modo de confirmación.

12.2.3. Abrir emisoras guardadas

- ▶ Con las teclas **◀◀** o **▶▶**, seleccione los canales de programación. Junto al número de canal de programación se muestra el nombre de la emisora.

12.3. Información sobre emisoras

Puede visualizarse más información, como el nombre de la emisora, la información de la pista o el tipo actual de emisión para una emisora de radio.

- ▶ Pulse la tecla **INFO** varias veces para visualizar esta información de manera consecutiva.

13. Reproducción de CD y memorias USB

- ▶ Pulse la tecla **SOURCE** en el mando a distancia o pulse repetidamente la tecla  en el aparato hasta que haya llegado al modo que desea. En la pantalla aparece **DISC** o **USB**.

Tenga en cuenta lo siguiente:

- Debido a los múltiples sistemas de archivos y formatos de archivo distintos, no puede garantizarse el funcionamiento de las memorias conectadas.
- Según el tamaño del soporte de datos puede prolongarse el tiempo necesario hasta detectar el sistema.
- Los sistemas de archivos compatibles son FAT16 y FAT32 y el formato de archivo compatible es MP3.
- Según el medio insertado, son varias las funciones que no son compatibles: así, p. ej., en un CD de audio no pueden seleccionarse carpetas ni información de pistas.
- Los discos duros externos no son compatibles.

13.1. Inserción/expulsión del disco



El lector de CD es un producto láser de la clase 1. El aparato está equipado con un sistema de seguridad que evita la salida de rayos láser peligrosos durante el uso normal. Para evitar lesiones en los ojos, nunca manipule ni dañe el sistema de seguridad del aparato.

Procure que delante del aparato haya aprox. 15 cm de espacio libre de forma que el CD pueda expulsarse sin obstáculos.

- ▶ Pulse el símbolo ▲ en la tapa del compartimento del CD para abrir el compartimento. En la pantalla aparece **OPEN**.
- ▶ Coloque el CD con el lado rotulado hacia arriba en el compartimento de CD.
- ▶ Empuje la tapa del compartimento del CD hacia abajo para cerrar el compartimento. En la pantalla aparece **READING**.

En la pantalla se muestra el número total de pistas y la duración total del CD. A continuación se inicia automáticamente la reproducción de la primera pista.

Si no se ha insertado ningún CD o el disco no es legible, en la pantalla aparecerá **NO DISC**.

13.2. Conexión de una memoria USB

En la conexión **USB** de la parte delantera del aparato puede conectar memorias USB.

- ▶ Inserte la memoria USB en la conexión **USB**.
- ▶ Se leerán las pistas y la pantalla mostrará el número total de álbumes y pistas. La reproducción se inicia automáticamente con la primera pista del primer álbum.

13.3. Inicio/parada de la reproducción

- ▶ La reproducción de pistas se inicia con la tecla ▶ II . Para interrumpir la reproducción, vuelva a pulsar la tecla. Si pulsa de nuevo la tecla, la reproducción se reanuda.

13.4. Selección de pistas, avance/retroceso rápido

- ▶ Pulse la tecla **⏮** para regresar al principio de la pista en reproducción. Pulse de nuevo la tecla para saltar a la pista anterior. Con la tecla **⏭** puede saltar directamente a la siguiente pista.
- ▶ Mantenga pulsada la tecla **⏮** para retroceder rápidamente dentro de una pista; con **⏭** se avanza rápidamente.

13.5. Selección de carpetas

Si reproduce archivos MP3, estos pueden estar guardados en distintas carpetas para tener una mejor visión de conjunto.

- ▶ Para cambiar de carpeta en un soporte de datos MP3, pulse la tecla **FOLD-/+**.

13.6. Programación del orden de reproducción

Con la función de programación puede seleccionar determinadas pistas para que se reproduzcan. El orden en el que se reproducen las pistas puede determinarlo usted. Proceda del siguiente modo:

- ▶ Detenga la reproducción con **■**.
- ▶ Pulse la tecla **PROG**. En la pantalla parpadea el canal de programación **PRO1**.
- ▶ Seleccione ahora una pista con **⏮** o **⏭**.
- ▶ Pulse la tecla **PROG** y guarde otras pistas del mismo modo.
- ▶ Inicie una reproducción programada con **▶ II**.
- ▶ Para borrar una reproducción programada, pulse dos veces **■**.

13.7. Repetición / Reproducción aleatoria / Intro

- ▶ Pulse repetidamente la tecla **REPEAT** para cambiar entre los modos de repetición. Se ofrecen distintos modos:
 - repetir pistas individuales (en la pantalla se muestra **REP ONE**),
 - repetir todas las pistas de una carpeta (en la pantalla se muestra **REP FOLD**),
 - repetir todas las pistas (en la pantalla se muestra **REP FOLD**),
 - reproducir todas las pistas en orden aleatorio (en la pantalla se muestra **SHUFFLE**).

Si se ha programado una secuencia de reproducción (véase el capítulo anterior), al activar la función de repetición solo se muestra **REP ONE** y **REP ALL**.

- ▶ Pulse la tecla **INTRO** para reproducir las pistas consecutivamente durante varios segundos.

13.8. Información sobre pistas (ID3)

Si el CD o la memoria USB incluyen pistas con información ID3, podrá visualizar dicha información consecutivamente con **INFO** durante la reproducción. En la pantalla se mostrarán el título, el autor y el nombre del álbum.

14. Modo Bluetooth

Mediante Bluetooth puede reproducir de forma inalámbrica pistas de equipos externos (p. ej., reproductor MP3 o teléfono móvil con Bluetooth) en este aparato.

- ▶ Pulse la tecla **SOURCE** en el mando a distancia o pulse varias veces la tecla  en el aparato hasta que en la pantalla aparezca **BT**.

14.1. Primera conexión de aparatos con Bluetooth

- ▶ Active la función de Bluetooth en su dispositivo externo.
- ▶ En la pantalla parpadea **PAIRING**. El sistema de audio micro se halla en el modo de emparejamiento.
- ▶ Ejecute el proceso de emparejamiento en el dispositivo externo. Lea al respecto el manual de su dispositivo externo. El nombre del sistema de audio es «MD 43021».
- ▶ En la pantalla se vuelve a mostrar **BT**. El emparejamiento ha finalizado y el dispositivo externo puede utilizarse en el sistema de audio micro.



14.2. Interrupción de la conexión

- ▶ Si desea finalizar la transmisión mediante Bluetooth, apague el Bluetooth en el dispositivo externo o cambie la fuente en el sistema de audio micro.
- ▶ Para interrumpir la conexión con un dispositivo conectado en ese momento, mantenga pulsada la tecla  **II** en el mando a distancia. En la pantalla se muestra **PAIRING**.

Los dispositivos conocidos que ya se han emparejado una vez se conectarán directamente en el futuro. No es necesario emparejarlos de nuevo. Para volver a conectarlo, solo tiene que activar el modo Bluetooth en ambos aparatos.

14.3. Control

La reproducción de las pistas, así como el volumen y las funciones especiales, pueden controlarse tanto en su dispositivo externo como en el sistema de audio micro. Las funciones que están disponibles dependen de su dispositivo externo y del software que utiliza. Principalmente, en el aparato se han previsto las siguientes teclas para el control mediante Bluetooth:

Pulsar VOL-/+	Bajar/subir volumen
 II	Iniciar/detener la reproducción
	Pista anterior/siguiente

15. Conexión de un dispositivo externo a la toma LINE IN

En la parte delantera del aparato hay una conexión de 3,5 mm con la inscripción **LINE IN**.

- ▶ Enchufe el cable de conexión con un conector jack de 3,5 mm en la conexión.
- ▶ Pulse la tecla **SOURCE** en el mando a distancia o pulse repetidamente la tecla  en el aparato hasta que en la pantalla se muestre **LINE IN**.

El control se lleva a cabo mediante los dispositivos externos.

16. Ajustes en el menú

Los ajustes de sistema solo pueden llevarse a cabo si el aparato está encendido.





En el modo Standby se mantienen los ajustes realizados.

Proceda de la siguiente manera para navegar por el menú y realizar ajustes:

- ▶ Seleccione primero el modo operativo **DAB** o **FM** según se describe arriba.

En función del modo operativo seleccionado, pueden llevarse a cabo distintos ajustes.

- ▶ Pulse la tecla **MENU** para abrir el menú.
- ▶ Pulsando las teclas **TUNE-/+**, seleccione un menú concreto o una entrada concreta.
- ▶ Pulsando la tecla  abrirá un menú determinado o confirmará un ajuste realizado.
- ▶ Al pulsar de nuevo brevemente la tecla  regresará al menú anterior.
- ▶ Pulsando **MENU** abandonará el menú por completo. En la pantalla aparece la emisora de radio seleccionada en último lugar.

Nombre del menú	Descripción
FULL SCAN (solo en modo DAB)	
	Búsqueda automática de emisoras
MANUAL (solo en modo DAB)	
	Ajuste manual de la frecuencia
DRC (solo en modo DAB)	
HIGH	Dynamic Range Control (DRC): selección de la compresión; ajuste preconfigurado: apagado
LOW	
OFF	
PRUNE (solo en modo DAB)	
Y	Borrar todas las emisoras DAB que no se reciben en la región actual.
N	
SCAN SET (solo en modo FM)	
STRONG	Elija si deben buscarse todas las emisoras, también las de recepción débil, o solo las emisoras con intensidad de señal fuerte.
ALL	
AUD SET (solo en modo FM)	
STEREO	Seleccione si debe reproducirse el sonido mono o estéreo (solo en caso de reproducción de audio mediante auriculares).
MONO	
SYSTEM	
RESET	Restablecer la configuración de fábrica
UPGRADE	Actualizar el software
SW VER	Indicación de la versión de software

17. Limpieza

Antes de limpiar el aparato, desenchúfelo siempre primero de la red eléctrica. Para limpiarlo utilice únicamente un paño seco y suave. No utilice disolventes ni productos de limpieza químicos, puesto que podrían dañar la superficie o las inscripciones del aparato.



La lente de la unidad láser no debe tocarse ni limpiarse.

18. Puesta fuera de servicio

El aparato se apaga automáticamente tras 15 minutos de inactividad. Puede volver a encenderlo pulsando la tecla .

Cuando el aparato está apagado sigue consumiendo corriente. Para desconectarlo por completo, desenchúfelo de la red eléctrica.

En caso de que no vaya a utilizar el aparato durante un tiempo prolongado, almacénelo en un lugar seco y fresco y procure que esté protegido contra el polvo y oscilaciones de temperatura extremas.

19. En caso de fallos

En caso de que se produzcan fallos, compruebe primero si puede solucionar usted mismo el problema. El siguiente sinóptico puede resultarle de ayuda.

Fallo	Posible causa	Medida
No hay sonido	El volumen se ha ajustado muy bajo.	Suba el volumen.
	El modo silencioso está activado.	Desactive el modo silencioso.
	Con un dispositivo conectado mediante LINE IN o Bluetooth: el volumen del dispositivo externo está demasiado bajo.	Suba el volumen del dispositivo externo.
	Los auriculares están conectados. La reproducción de sonido en los altavoces se interrumpe con los auriculares conectados.	Extraiga el conector jack de los auriculares de la conexión de auriculares.

Fallo	Posible causa	Medida
Sin recepción de radio o mala recepción.	Las señales de emisión son muy débiles.	Ajuste la frecuencia de la emisora. En caso necesario, cambie la ubicación de la radio o la orientación de la antena para mejorar la recepción.
El CD no se reproduce.	Se ha formado condensación.	Extraiga la clavija de enchufe de la toma de corriente y espere hasta que el aparato y el CD se hayan adaptado a las condiciones ambientales.
	Formato de CD incorrecto	El aparato solo es compatible con los formatos de CD indicados en los datos técnicos.
	El CD está sucio o no se ha introducido correctamente.	Limpié el CD e insértelo en el compartimento de CD con la inscripción hacia arriba.
No funciona	La clavija de enchufe no está bien insertada.	Compruebe que la clavija de enchufe esté bien enchufada en la toma de corriente.
	Aparato averiado a causa de una tormenta, carga estática u otro factor externo.	Extraiga la clavija de enchufe de la toma de corriente y vuelva a conectarla.

20. Eliminación



EMBALAJE

Su aparato se envía embalado para protegerlo de posibles daños durante el transporte. Los embalajes están hechos con materiales que pueden desecharse de forma respetuosa con el medio ambiente y llevarse a un punto de reciclaje.



APARATO

Todos los aparatos antiguos marcados con el símbolo adjunto no deben eliminarse con la basura doméstica normal.

De acuerdo con la Directiva 2012/19/UE, al final de su vida útil el aparato debe llevarse a un punto de recogida de residuos adecuado.

De este modo, es posible reutilizar o reciclar los materiales y componentes reutilizables del aparato y proteger el medioambiente, así como los efectos negativos en la salud de las personas.

Lleve el aparato usado a un punto de reciclaje o de recogida de aparatos eléctricos y electrónicos. Extraiga previamente las pilas del aparato y entréguelas separadas a un punto de reciclaje de pilas usadas.

Para más información diríjase a la empresa municipal de recogida de residuos o a las autoridades locales pertinentes.



PILAS

Las pilas usadas no pueden tirarse a la basura doméstica normal. Las pilas deben eliminarse de forma apropiada. Con este fin, en los comercios de distribución de pilas así como en los puntos de recogida locales se dispone de contenedores adecuados para su eliminación. Para más información consulte a la planta responsable de la eliminación local o a su administración local.

En relación con la distribución de pilas o el suministro de aparatos que incluyen pilas estamos obligados a informarle de lo siguiente:

Como usuario final, está obligado legalmente a la devolución de pilas usadas.

El símbolo de un cubo de basura tachado significa que la pila no puede tirarse a la basura doméstica normal.

21. Datos técnicos

Alimentación de tensión	
Tensión	100-240 V~ 50/60 Hz
Consumo de potencia	aprox. 15 W
Consumo de potencia en Standby	< 1 W
Potencia de salida	2 × 5 W RMS
Pilas del mando a distancia	1,5 V R03/LR03/AAA

Radio	
Banda VHF	87,5-108 MHz
Banda DAB III	174,928-239,200 MHz
RDS	sí
Memoria de emisoras	40 (DAB), 40 (FM)

Lector de CD	
Potencia láser	Láser clase 1
Formatos soportados	CD-R, CD-RW, CD de audio, MP3-CD

Bluetooth	
Versión	5.0
Perfil	A2DP, AVRCP
Alcance	hasta 10 metros (sin obstáculos)
Rango de frecuencia	2402-2480 MHz
Potencia de emisión máx.	3,47 dBm

Conexiones para funciones externas	
Antena FM	Antena de cable
Aux In	Conector jack de 3,5 mm
Entrada USB	Host USB estándar (versión 1.1) con hasta 32 GB y decodificación MP3 ¹
Tensión de salida USB	5 V  max. 500 mA

Valores ambientales	
Temperaturas	Durante el servicio: 5 °C ~ +35 °C
	Sin servicio: 5 °C ~ +35 °C
Humedad	Durante el servicio: < 80 %
	Sin servicio: < 80 %

Dimensiones/peso	
Dimensiones (An × Al × P)	Aparato: 140 × 103 × 193 mm Altavoces: 130 × 103 × 193 mm
Peso	2,2 kg (aparato, altavoces, mando a distancia)



¹ Los cables de prolongación USB y los adaptadores para lector de tarjetas no son compatibles.

22. Informaciones de asistencia técnica

En caso de que su aparato no funcione según deseado y esperado, diríjase en primer lugar a nuestro servicio de atención al cliente. Dispone de distintos medios para ponerse en contacto con nosotros:

- Si lo desea, también puede utilizar nuestro formulario de contacto que encontrará en www.medion.com/contact.
- Por supuesto, nuestro equipo de asistencia técnica también está a su disposición a través de nuestra línea directa o por correo postal.

Horario	Hotline de posventa
Lu-Vi: 08:30-17:30	☎ (+34) 91 904 28 00
Dirección de asistencia técnica	
MEDION Service Center ENAME, S.A Parque Industrial de Coimbrões, LOTE 4 E 5 São João de Lourosa 3500-618 VISEU Portugal	



Puede descargarse tanto este como muchos otros manuales de instrucciones a través del portal de servicio www.medionservice.com.

Por motivos de sostenibilidad, prescindimos de las condiciones de garantía impresas; también encontrará nuestras condiciones de garantía en nuestro portal de servicio posventa.

También puede escanear el código QR adjunto y cargar el manual de instrucciones en su dispositivo móvil a través del portal de servicio.

23. Aviso legal

Copyright © 2023

Versión: 17. agosto 2023

Reservados todos los derechos.

Este manual de instrucciones está protegido por derechos de autor.

Queda prohibida la reproducción mecánica, electrónica o de cualquier otro tipo sin la autorización por escrito del fabricante.

El copyright pertenece a la empresa:

MEDION AG

Am Zehnthof 77

45307 Essen

Alemania

Tenga en cuenta que la dirección indicada arriba no es una dirección para devoluciones. Póngase siempre primero en contacto con nuestro servicio de atención al cliente.

24. Declaración de privacidad

Apreciado cliente:

Por el presente le comunicamos que nosotros, MEDION AG, Am Zehnthof 77, 45307 Essen, procesamos sus datos personales en calidad de responsables.

En el caso de las cuestiones legales relacionadas con la protección de datos, estamos a su disposición a través de nuestro responsable de la protección de datos empresarial, al que puede localizar en MEDION AG, Datenschutz, Am Zehnthof 77, D – 45307 Essen; datenschutz@medion.com. Por nuestra parte, procesamos sus datos para fines de ejecución de la garantía y procesos relacionados con ello (p. ej., reparaciones) basándonos para ello en el contrato de compra celebrado con nosotros.

Para fines de ejecución de la garantía y procesos relacionados con ello (p. ej., reparaciones), transferiremos sus datos al proveedor de servicios de reparación encargado por nosotros. Por lo general, almacenamos sus datos personales durante tres años para satisfacer sus derechos legales de prestación de garantía.

Frente a nosotros, tiene derecho a información sobre los datos personales que le afectan, así como a corrección, borrado, limitación del procesamiento, revocación contra el procesamiento, así como transferibilidad de los datos.

En el caso del derecho de información y borrado, se aplican sin embargo limitaciones según §§ 34 y 35 de la Ley Federal de Protección de Datos (BDSG) (art. 23 del RGPD). Además, existe un derecho de apelación ante una autoridad de supervisión de la protección de datos responsable (art. 77 del RGPD en combinación con § 19 BDSG). Para MEDION AG es el responsable federal de protección de datos y libertad de información de Renania del Norte-Westfalia, ap. correos 200444, 40212 Düsseldorf. www.lidi.nrw.de.

El procesamiento de sus datos es necesario para la ejecución de la garantía; en caso de no facilitarse dichos datos, no será posible la ejecución de la garantía.

Indice

1.	Informazioni relative alle presenti istruzioni per l'uso	119
1.1.	Spiegazione dei simboli.....	119
2.	Utilizzo conforme	120
3.	Indicazioni generali di sicurezza	120
4.	Informazioni sulla conformità UE.....	122
5.	Informazioni sui marchi	122
6.	Contenuto della confezione.....	122
7.	Panoramica del dispositivo.....	123
7.1.	Lato anteriore	123
7.2.	Lato posteriore	124
7.3.	Telecomando	125
8.	Posizionamento del dispositivo	126
8.1.	Inserimento/sostituzione della batteria del telecomando	126
8.2.	Collegamento degli altoparlanti in dotazione	126
8.3.	Collegamento alla rete elettrica.....	126
8.4.	Orientamento dell'antenna	126
9.	Messa in funzione	127
9.1.	Comando tramite dispositivo o telecomando.....	127
9.2.	Accensione/modalità Standby	127
9.3.	Selezione della modalità di funzionamento	127
9.4.	Smorzamento della luminosità del display	127
10.	Audio	127
10.1.	Regolazione del volume/disattivazione dell'audio.....	127
10.2.	Equalizzatore	128
11.	Ora e timer.....	128
11.1.	Funzione di spegnimento temporizzato	128
11.2.	Impostazione del timer.....	129
12.	Radio DAB e FM.....	129
12.1.	Impostazione di una stazione radio	129
12.2.	Memorizzazione e richiamo di una stazione radio	129
12.3.	Informazioni sulla stazione	130
13.	Riproduzione di CD e supporti di memorizzazione USB	130
13.1.	Inserimento/espulsione del CD	131
13.2.	Inserimento di una chiavetta USB.....	131
13.3.	Avvio/arresto della riproduzione.....	131
13.4.	Selezione del brano, riavvolgimento/avanzamento rapido	131
13.5.	Selezione di una cartella.....	132
13.6.	Programmazione di una sequenza di riproduzione	132
13.7.	Ripetizione/riproduzione casuale/introduzione.....	132

13.8.	Informazioni sul brano (ID3).....	132
14.	Modalità Bluetooth	133
14.1.	Prima connessione dei dispositivi Bluetooth.....	133
14.2.	Interruzione della connessione.....	133
14.3.	Controllo.....	133
15.	Collegamento di un dispositivo esterno alla presa LINE IN	134
16.	Impostazioni nel menu	134
17.	Pulizia	136
18.	Messa fuori servizio del dispositivo.	136
19.	In caso di problemi	136
20.	Smaltimento.....	138
21.	Dati tecnici	139
22.	Informazioni relative al servizio di assistenza	141
23.	Note legali	142
24.	Informativa sulla protezione dei dati personali.....	143

1. Informazioni relative alle presenti istruzioni per l'uso



Grazie per aver scelto il nostro prodotto. Ci auguriamo che sia soddisfatto.

Prima di utilizzare il prodotto, leggere attentamente e interamente le indicazioni di sicurezza e le presenti istruzioni per l'uso. Osservare le avvertenze riportate sul dispositivo e nelle istruzioni per l'uso.

Tenere le istruzioni per l'uso sempre a portata di mano. Esse sono parte integrante del prodotto e, in caso di vendita o cessione dello stesso, devono essere consegnate al nuovo proprietario.

1.1. Spiegazione dei simboli

Quando un paragrafo è contrassegnato da uno dei seguenti simboli di avvertenza è necessario evitare il pericolo indicato per prevenire le possibili conseguenze descritte.



PERICOLO!

Pericolo letale immediato!



AVVERTENZA!

Possibile pericolo letale e/o pericolo di lesioni gravi irreversibili!



Ulteriori informazioni sull'utilizzo del dispositivo!



AVVERTENZA!

Pericolo di scosse elettriche!



AVVERTENZA!

Pericolo dovuto al volume elevato!

- Punto elenco/informazioni relative a eventi che si possono verificare durante l'utilizzo
- ▶ Istruzioni operative da seguire
- Indicazioni di sicurezza da seguire

2. Utilizzo conforme

Il dispositivo può essere utilizzato in diversi modi:

- Il dispositivo serve per la riproduzione di supporti audio (CD, supporti dati MP3, dispositivi USB, Bluetooth®) nonché per la ricezione radio (DAB+ e FM).

La gamma di ricezione indicata riflette le possibilità tecniche del dispositivo. Le informazioni ricevute al di fuori di tale gamma non possono essere utilizzate o diffuse. Devono essere rispettate le leggi nazionali vigenti in materia.

L'utilizzo non conforme comporta il decadimento della garanzia. Qualsiasi altro utilizzo è considerato non conforme e può provocare danni a persone o cose.

3. Indicazioni generali di sicurezza

- Attenersi a tutte le indicazioni fornite nelle presenti istruzioni per l'uso, in particolare alle indicazioni di sicurezza.
- Utilizzare esclusivamente pezzi di ricambio e accessori forniti o approvati da noi.
- Non modificare il dispositivo senza la nostra approvazione e non utilizzare alcun altro dispositivo ausiliario non approvato o non fornito da noi.
- Non aprire l'involucro del dispositivo. L'involucro non contiene componenti che necessitino di manutenzione o pulizia.
- In caso di temporale oppure se si prevede di non utilizzare il dispositivo per lungo tempo, staccare la spina del dispositivo dalla presa elettrica.
- In caso di danni al cavo di alimentazione o al dispositivo, staccare immediatamente la spina dalla presa elettrica. Ciò è necessario anche nel caso di penetrazione di liquidi o corpi estranei all'interno del dispositivo.
- La spina funge da sezionatore e deve essere sempre accessibile.

-
- Tenere le batterie nuove e usate fuori dalla portata dei bambini. Non ingerire le batterie. Pericolo di ustione.
 - Non utilizzare il prodotto per lunghi periodi di tempo a volume elevato. Selezionare un'impostazione del volume moderata per evitare danni all'udito.
 - Gli schermi LCD contengono un liquido che può causare irritazioni alla pelle e intossicazione. Qualora tale liquido entri in contatto con occhi, bocca o pelle, pulire accuratamente la parte interessata con acqua e rivolgersi a un medico.
 - Proteggere il prodotto da pioggia e umidità. L'eventuale penetrazione di acqua nel dispositivo, può aumentare il rischio di scosse elettriche.
 - Questo prodotto non è adatto a essere utilizzato da persone (inclusi i bambini) con capacità fisiche, sensoriali o cognitive limitate o con mancanza di esperienza e/o conoscenze, a meno che non siano sorvegliate o istruite sull'utilizzo del dispositivo da una persona responsabile della loro sicurezza. I bambini devono essere sorvegliati e non devono giocare con il prodotto. Conservare il prodotto fuori dalla portata dei bambini.
 - Non utilizzare il dispositivo in ambienti a rischio di esplosione, quali, per esempio, stazioni di servizio, zone di stoccaggio carburanti o aree adibite alla lavorazione di solventi. Il dispositivo non deve inoltre essere utilizzato in ambienti con alte concentrazioni di polveri fini nell'aria (ad es. polvere di farina o legno).
 - Proteggere il dispositivo dal calore e dal fuoco. Non lasciarlo in un luogo molto caldo, come per esempio nelle immediate vicinanze di una fonte di calore, ai raggi diretti del sole o all'interno di un veicolo parcheggiato al sole. In caso contrario, sussiste il rischio di incendio o esplosione e di lesioni.
-

4. Informazioni sulla conformità UE

MEDION AG dichiara che il dispositivo è conforme ai requisiti basilari e alle altre disposizioni in materia:

- Direttiva RED 2014/53/UE
- Direttiva sulla progettazione ecocompatibile 2009/125/CE
- Direttiva RoHS 2011/65/UE.

Tutti i dispositivi multimediali collegati al prodotto devono essere conformi alla direttiva Bassa tensione.

La dichiarazione di conformità UE completa può essere scaricata alla pagina www.medion.com/conformity.

5. Informazioni sui marchi

Il marchio Bluetooth® e i relativi loghi sono marchi registrati di Bluetooth SIG, Inc. e vengono utilizzati da Lenovo/Medion su licenza.

6. Contenuto della confezione



PERICOLO!

Pericolo di soffocamento!

Le pellicole utilizzate per l'imballaggio possono essere inghiottite o utilizzate in modo improprio con conseguente rischio di soffocamento!

- Tenere il materiale dell'imballaggio, ad esempio le pellicole o i sacchetti di plastica, fuori dalla portata dei bambini.

- ▶ Estrarre il prodotto dalla confezione e rimuovere tutto il materiale d'imballaggio.
- ▶ Verificare l'integrità della confezione e comunicare l'eventuale incompletezza della fornitura entro 14 giorni dall'acquisto.

La confezione acquistata include:

- Sistema audio micro
- Telecomando
- 1 batteria di tipo R03/LR03/AAA da 1,5 V
- Cavo di alimentazione
- Documentazione

7. Panoramica del dispositivo

7.1. Lato anteriore

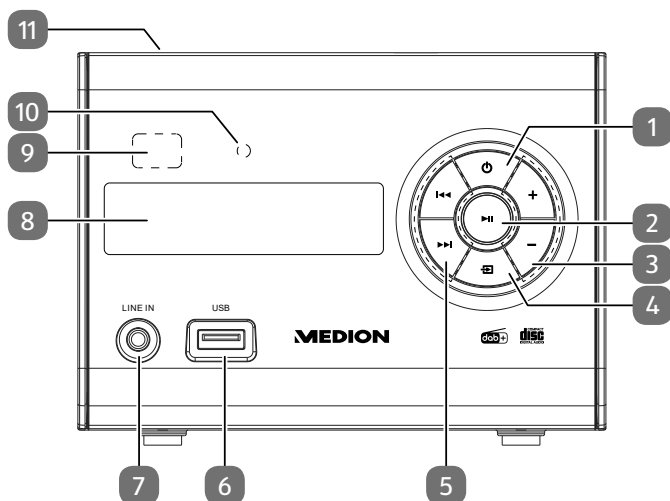

1. – Accensione del dispositivo/passaggio alla modalità Standby
2. – Avvio/interruzione della riproduzione
3. – Manopola per la regolazione del volume
4. – Selezione della modalità di funzionamento
5. – Brano precedente
 – Brano successivo
6. **USB** – Presa di collegamento per supporto di memorizzazione USB
7. **LINE IN** – Presa di collegamento per un dispositivo esterno (collegamento RCA)
8. Display
9. Sensore a infrarossi per il telecomando
10. LED di funzionamento
11. Vano CD

7.2. Lato posteriore

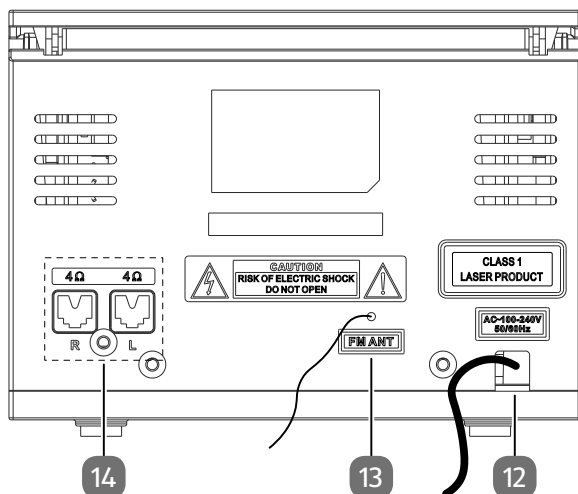

12. Cavo di alimentazione
13. **FM ANT.** – Antenna filare
14. **4Ω L/R** – Prese di collegamento degli altoparlanti

7.3. Telecomando

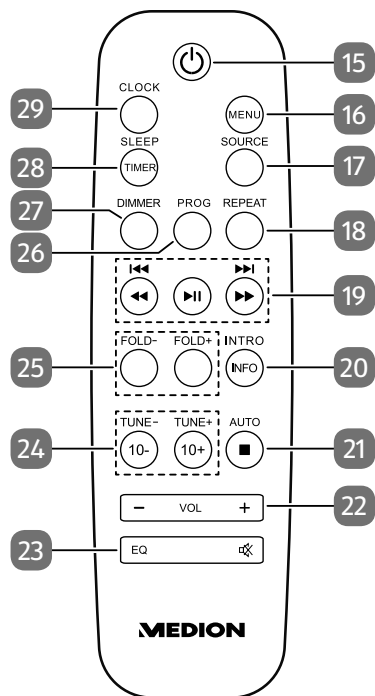

15. **STANDBY** – Accensione del dispositivo / Passaggio alla modalità Standby
16. **MENU** – Funzione Menu per DAB e FM
17. **SOURCE** – Selezione della modalità di funzionamento
18. **REPEAT** – Selezione della modalità di riproduzione
19. **⏮** – Scorrimento rapido indietro / brano precedente / tasto stazione radio - / **▶▶** – Scorrimento rapido avanti / brano successivo / tasto stazione radio + / **▶ ||** – Avvio/messa in pausa della riproduzione; conferma nel menu
20. **INTRO** – Riproduzione dell'inizio dei brani / **INFO** – Visualizzazione delle informazioni sulla stazione/sul brano
21. **■** – Interruzione della riproduzione **AUTO** – Memorizzazione automatica della stazione (solo in modalità FM)
22. **VOL-/+** – Riduzione/aumento del volume
23. **🔊** – Disattivazione dell'audio / **EQ** – Selezione della modalità equalizzatore
24. **TUNE -/+** – Selezione della frequenza/ricerca stazioni indietro/avanti (FM) / **10-/+** – Stazione successiva/precedente, frequenza successiva/precedente; navigazione all'interno del menu; 10 brani indietro/avanti
25. **FOLD -/+** – Cartella precedente/successiva (riproduzione USB)
26. **PROG** – Funzione di programmazione/memorizzazione delle stazioni
27. **DIMMER** – Smorzamento della luminosità del display
28. **SLEEP** – Richiamo della modalità Sleep / **TIMER** – Visualizzazione/impostazione del timer
29. **CLOCK** – Visualizzazione/impostazione dell'ora

8. Posizionamento del dispositivo

Posizionare il dispositivo su una superficie piana e stabile. Alcune vernici aggressive per mobili possono danneggiare i piedini in gomma del dispositivo. Eventualmente interporre una base adeguata tra il dispositivo e il mobile.



Quando si collega un dispositivo esterno occorre innanzitutto staccare la spina del dispositivo dalla presa elettrica!

8.1. Inserimento/sostituzione della batteria del telecomando

Inserire nel telecomando una batteria R03/LR03/AAA/Micro da 1,5 V.

- ▶ Aprire il coperchio del vano batteria.
- ▶ Inserire la batteria in modo tale che il polo negativo della batteria aderisca alla molla.
- ▶ Riposizionare il coperchio del vano batteria.



AVVERTENZA!

Pericolo di esplosione in caso di sostituzione scorretta delle batterie.

- Sostituirle soltanto con batterie dello stesso tipo o di tipo equivalente.

8.2. Collegamento degli altoparlanti in dotazione

- ▶ Collegare i connettori dei cavi degli altoparlanti alle prese **L** e **R** sul retro del dispositivo. **R** (destra) per la coppia di cavi dell'altoparlante destro. **L** (sinistra) per la coppia di cavi dell'altoparlante sinistro.

8.3. Collegamento alla rete elettrica

Collegare il cavo di alimentazione.

- ▶ Inserire la spina del cavo di alimentazione in una presa elettrica da 2100-240 V~ 50/60 Hz con messa a terra, installata a regola d'arte e sempre accessibile.

8.4. Orientamento dell'antenna

Al dispositivo è già collegata un'antenna filare per la ricezione radio. Srotolarla completamente e orientarla in modo da ottenere la ricezione migliore.



9. Messa in funzione

9.1. Comando tramite dispositivo o telecomando

I tasti sul dispositivo permettono di attivare le principali funzioni di riproduzione del dispositivo stesso. Oltre a queste funzioni di base, il telecomando possiede altri comandi con i quali utilizzare tutte le funzioni del dispositivo.

Nelle presenti istruzioni per l'uso si fa riferimento ai tasti del telecomando. Quando si fa riferimento ai tasti sul dispositivo, questo è espressamente indicato.

9.2. Accensione/modalità Standby

- ▶ Premere il tasto  per accendere il dispositivo.
- ▶ Premere nuovamente il tasto  per riportare il dispositivo in modalità Standby. Viene visualizzata l'ora.



Alla prima accensione o se il dispositivo è stato precedentemente scollegato dalla rete elettrica, sul display compare **SYNC...** Durante tale procedura il dispositivo memorizza automaticamente le stazioni in modalità FM e DAB. La procedura richiede alcuni secondi.

9.3. Selezione della modalità di funzionamento

- ▶ Premere ripetutamente il tasto **SOURCE** sul telecomando o sul dispositivo per sfogliare le modalità di funzionamento. La modalità di funzionamento selezionata viene visualizzata sul display:
 - **DAB** – Modalità radio DAB
 - **FM** – Modalità radio FM
 - **LINE IN** – Modalità AUX
 - **BT** – Modalità Bluetooth
 - **DISC** – Modalità CD
 - **USB** – Modalità USB

9.4. Smorzamento della luminosità del display

Se si preme una o più volte il tasto **DIMMER**, si smorza gradualmente la luminosità del display.

10. Audio

10.1. Regolazione del volume/disattivazione dell'audio

- ▶ Regolare il volume con i tasti **VOL -/+** sul telecomando o con la manopola **-/+** sul dispositivo.
- ▶ Premere  per disattivare l'audio. Sul display lampeggia l'indicazione **MUTE**. Premere nuovamente il tasto per riattivare l'audio. L'indicazione **MUTE** si spegne.

10.2. Equalizzatore

Premere uno dei tasti di equalizzazione **ROCK**, **POP**, **FLAT**, **JAZZ**, **CLASSIC** per richiamare i diversi modelli di suono. Sul display viene visualizzata la modalità selezionata. Se è stato selezionato **FLAT**, l'equalizzatore è disattivato e il suono viene riprodotto senza variazioni.

11. Ora e timer

11.2.1. Visualizzazione dell'ora

L'orario può essere visualizzato sia quando il dispositivo è acceso, sia quando si trova in modalità Standby.

- ▶ Con il dispositivo acceso, premere il tasto **CLOCK**. L'ora viene visualizzata per diversi secondi.

11.2.2. Impostazione dell'ora

L'ora viene impostata automaticamente mediante i segnali delle stazioni radio, ma può anche essere impostata manualmente:

- ▶ Tenere premuto il tasto **CLOCK**.
- ▶ Impostare il formato orario a 12 o 24 ore con ◀◀ o ▶▶.
- ▶ Confermare con il tasto **CLOCK**.
- ▶ L'indicazione delle ore lampeggia. Impostare le ore premendo il tasto ◀◀ o ▶▶.
- ▶ Confermare con il tasto **CLOCK**.
- ▶ L'indicazione dei minuti lampeggia. Impostare i minuti con i tasti ◀◀ o ▶▶.
- ▶ Confermare con il tasto **CLOCK**.

L'ora è stata impostata correttamente.

11.1. Funzione di spegnimento temporizzato

Lo spegnimento temporizzato permette di disattivare automaticamente il dispositivo dopo un tempo definito.

- ▶ A dispositivo acceso, premere ripetutamente il tasto **SLEEP** sul telecomando per impostare il tempo desiderato.
Sul display compare **SLEEP** a indicare che è impostato lo spegnimento temporizzato.
- ▶ Per disattivare lo spegnimento temporizzato premere **SLEEP** ripetutamente fino a che non viene visualizzata l'indicazione **SLEEP OFF**.

11.2. Impostazione del timer

È possibile impostare due orari al raggiungimento dei quali il dispositivo si accende e spegne autonomamente ogni giorno.

- ▶ Premere  per attivare la modalità Standby del dispositivo.
- ▶ Tenere premuto il tasto **TIMER** sul telecomando fino a quando sul display non viene visualizzata l'indicazione **TIMER 1**.
- ▶ Selezionare il timer 1 o 2 desiderato con i tasti **◀** o **▶** e confermare premendo **TIMER**.
- ▶ Impostare la modalità **USB, DAB, FM** o **DISC** con i tasti **◀** o **▶** e confermare con il tasto **TIMER**.
- ▶ Con i tasti **◀** o **▶** scegliere l'orario di attivazione desiderato. Selezionare prima le ore, quindi confermare con **TIMER**. Impostare poi i minuti e confermare nuovamente con il tasto **TIMER**.
- ▶ Selezionare il volume desiderato con i tasti **◀** o **▶** e confermare con il tasto **TIMER**.

12. Radio DAB e FM

Il dispositivo è in grado di ricevere sia le stazioni radio DAB, sia quelle FM. Selezionare la modalità radio desiderata:

- ▶ Premere ripetutamente il tasto **SOURCE** sul telecomando oppure il tasto  sul dispositivo finché non viene visualizzata la modalità radio desiderata. Sul display viene visualizzato **DAB** o **FM**.

12.1. Impostazione di una stazione radio

Radio DAB

- ▶ Premere i tasti **TUNE-/+** una o più volte per sintonizzare la radio su una stazione. Il nome della stazione viene visualizzato sul display.

Radio FM

- ▶ Premere brevemente i tasti **TUNE-/+** per sintonizzare una frequenza precisa. Tenere premuto uno dei tasti per ricercare in automatico la stazione successiva. Qualora si riceva un segnale stereo, compare **ST**; qualora si riceva un segnale RDS, il nome della stazione radio viene visualizzato sul display.

12.2. Memorizzazione e richiamo di una stazione radio

12.2.1. Memorizzazione automatica di tutte le stazioni radio (solo FM)

- ▶ Tenere premuto il tasto **AUTO** sul telecomando.

Viene eseguita la ricerca automatica delle stazioni radio. Tutte le stazioni trovate vengono memorizzate l'una di seguito all'altra.

12.2.2. Memorizzazione di singole stazioni

- ▶ Sintonizzare la radio sulla stazione da memorizzare.
- ▶ Tenere premuto il tasto **PROG**. Sul display vengono visualizzate la posizione di memorizzazione e la stazione attualmente memorizzata in quella posizione. Se nella posizione selezionata non è memorizzata nessuna stazione, viene visualizzata l'indicazione **EMPTY** preceduta dalla posizione di memorizzazione.
- ▶ Premere i tasti **TUNE-/+** per selezionare la posizione di memorizzazione della stazione che si desidera memorizzare.
- ▶ Premere il tasto ▶ II per memorizzare la stazione. A conferma dell'avvenuta memorizzazione, sul display viene visualizzata l'indicazione **STORED**.

12.2.3. Richiamo di una stazione radio memorizzata

- ▶ Con i tasti ◀◀ o ▶▶ scegliere le posizioni di memorizzazione. Accanto al numero della posizione di memorizzazione viene visualizzato il nome della stazione.

12.3. Informazioni sulla stazione

È possibile visualizzare ulteriori informazioni sulla stazione radio, come per esempio il nome della stazione, informazioni sul brano o il tipo di trasmissione attuale.

- ▶ Premere il tasto **INFO** più volte per visualizzare le informazioni in sequenza.

13. Riproduzione di CD e supporti di memorizzazione USB

- ▶ Premere ripetutamente il tasto **SOURCE** sul telecomando oppure il tasto  sul dispositivo finché non viene visualizzata la modalità desiderata. Sul display viene visualizzato **DISC** o **USB**.

Tenere conto di quanto segue:

- a causa dei numerosi sistemi e formati di file diversi, il funzionamento dei supporti di memorizzazione collegati non può essere garantito.
- A seconda della dimensione del supporto dati, il riconoscimento del sistema può richiedere diverso tempo.
- I sistemi di file supportati sono FAT16 e FAT32; il formato di file supportato è MP3.
- A seconda del supporto inserito, diverse funzioni non sono supportate: Nel caso di un CD audio, per esempio, non possono essere selezionate cartelle e informazioni sui brani.
- Non sono supportati dischi fissi esterni.

13.1. Inserimento/espulsione del CD

LASER KLASSE 1
CLASS 1 LASER
PRODUCT
APPAREIL LASER
DE CATEGORIE 1

Il lettore CD è un prodotto laser della classe 1. Il dispositivo è dotato di un sistema di sicurezza che impedisce la fuoriuscita di raggi laser pericolosi durante il normale utilizzo. Per evitare danni alla vista, non manomettere né danneggiare mai il sistema di sicurezza del dispositivo.

Assicurarsi che sopra al dispositivo vi sia uno spazio di circa 15 cm in modo tale che il CD possa essere estratto senza difficoltà.

- ▶ Premere ▲ sul coperchio del vano CD per aprire il vano. Sul display viene visualizzata l'indicazione **OPEN**.
- ▶ Posizionare il CD nell'apposito vano con il lato dell'etichetta rivolto verso l'alto.
- ▶ Premere il coperchio del vano CD verso il basso per chiuderlo. Sul display viene visualizzata l'indicazione **READING**.

Sul display vengono visualizzati il numero complessivo dei brani e la durata totale del CD. Una volta terminato il processo di lettura, la riproduzione del primo brano inizia automaticamente.

Se non si inserisce alcun CD o se viene inserito un CD non leggibile, sul display viene visualizzata l'indicazione **NO DISC**.

13.2. Inserimento di una chiavetta USB

Nella parte anteriore del dispositivo è presente una presa **USB** alla quale si possono collegare le chiavette USB.

- ▶ Inserire la chiavetta USB nella presa **USB**.
- ▶ I brani vengono letti e sul display viene visualizzato il numero totale di album e brani. La riproduzione del primo brano del primo album inizia automaticamente.

13.3. Avvio/arresto della riproduzione

- ▶ Per avviare la riproduzione dei brani premere il tasto ▶ II . Per interrompere la riproduzione premere nuovamente lo stesso tasto. Un'ulteriore pressione del tasto consente di proseguire la riproduzione.

13.4. Selezione del brano, riavvolgimento/avanzamento rapido

- ▶ Premere il tasto ◀◀ per tornare all'inizio del brano riprodotto. Premere nuovamente il tasto per passare al brano precedente. Con il tasto ▶▶ si passa direttamente al brano successivo.
- ▶ Tenere premuto il tasto ◀◀ per scorrere rapidamente all'indietro il brano; premere il tasto ▶▶ per scorrerlo rapidamente in avanti.

13.5. Selezione di una cartella

Per godere di una panoramica migliore durante la riproduzione di file MP3, questi possono essere memorizzati in diverse cartelle.

- ▶ Per cambiare la cartella nel caso di un supporto dati MP3, premere il tasto **FOLD-/+**.

13.6. Programmazione di una sequenza di riproduzione

Con la funzione di programmazione è possibile selezionare la riproduzione di un determinato brano. È possibile personalizzare la sequenza di riproduzione dei brani. Procedere come segue:

- ▶ Arrestare la riproduzione con **■**.
- ▶ Premere il tasto **PROG**. Sul display lampeggia la posizione di memorizzazione **PRO1**.
- ▶ A questo punto selezionare un brano premendo **◀** oppure **▶**.
- ▶ Premere il tasto **PROG** e memorizzare altri brani nello stesso modo.
- ▶ Avviare la riproduzione della sequenza programmata con **▶ ||**.
- ▶ Per cancellare una riproduzione programmata premere due volte **■**.

13.7. Ripetizione/riproduzione casuale/introduzione

- ▶ Premere ripetutamente il tasto **REPEAT** per sfogliare le diverse modalità di ripetizione. Vengono supportate diverse modalità:
 - ripetizione di singoli brani (sul display viene visualizzato **REP ONE**),
 - ripetizione dei brani presenti in una cartella (sul display viene visualizzato **REP FOLD**),
 - ripetizione di tutti i brani (sul display viene visualizzato **REP FOLD**),
 - riproduzione di tutti i brani in sequenza casuale (sul display viene visualizzato **SHUFFLE**).

Se è stata precedentemente programmata una sequenza di riproduzione (vedere il capitolo precedente), all'attivazione della funzione di ripetizione vengono visualizzate solo le opzioni **REP ONE** e **REP ALL**.

- ▶ Premere il tasto **INTRO** per riprodurre i brani per alcuni secondi uno di seguito all'altro.

13.8. Informazioni sul brano (ID3)

Se il CD o la chiavetta USB contengono brani con informazioni ID3, questi possono essere visualizzati l'uno di seguito all'altro premendo il tasto **INFO** durante la riproduzione. Sul display vengono visualizzati il titolo del brano, l'artista e il nome dell'album.

14. Modalità Bluetooth

Tramite la tecnologia Bluetooth, su questo dispositivo è possibile riprodurre senza fili brani di dispositivi esterni (per esempio lettori MP3 o telefoni cellulari con tecnologia Bluetooth).

- ▶ Premere il tasto **SOURCE** sul telecomando oppure premere ripetutamente il tasto  sul dispositivo finché sul display non compare **BT**.

14.1. Prima connessione dei dispositivi Bluetooth

- ▶ Attivare la funzione Bluetooth sul dispositivo esterno.
- ▶ Sul display lampeggia l'indicazione **PAIRING**. Il micro impianto stereo si trova in modalità di associazione.
- ▶ Eseguire una procedura di associazione sul dispositivo esterno. A tale scopo leggere le istruzioni del dispositivo esterno. Il nome dell'impianto stereo è "MD 43021".
- ▶ Sul display compare di nuovo **BT**. L'associazione è completata e il dispositivo esterno può essere utilizzato con il micro impianto stereo.



14.2. Interruzione della connessione

- ▶ Per terminare la trasmissione via Bluetooth, disattivare la modalità Bluetooth sul dispositivo esterno oppure passare alla sorgente del micro impianto stereo.
- ▶ Per interrompere il collegamento con un dispositivo collegato in modo diretto, tenere premuto il tasto  **II** sul telecomando. Sul display viene visualizzata l'indicazione **PAIRING**.

I dispositivi esterni noti, che sono già stati associati almeno una volta, vengono associati direttamente. Non è necessario eseguire una nuova procedura di associazione. Per l'associazione basta attivare la modalità Bluetooth su entrambi i dispositivi

14.3. Controllo

La riproduzione dei brani nonché il volume e le funzioni speciali possono essere controllati sia dal dispositivo esterno sia dal micro impianto stereo. Le funzioni disponibili dipendono dal dispositivo esterno e dal software utilizzati. Normalmente sul dispositivo sono previsti i seguenti tasti per il comando via Bluetooth:

Premere VOL-/+	Riduzione/aumento del volume
 II	Avvio/messa in pausa della riproduzione
 oppure 	Brano precedente/successivo

15. Collegamento di un dispositivo esterno alla presa LINE IN

Nella parte anteriore del dispositivo è presente una presa da 3,5 mm con la scritta **LINE IN**.

- ▶ Inserire nella presa lo spinotto da 3,5 mm del cavo di alimentazione.
- ▶ Premere il tasto **SOURCE** sul telecomando oppure premere ripetutamente il tasto  sul dispositivo fino a quando sul display non viene visualizzata l'indicazione **LINE IN**.

Il comando viene eseguito tramite i dispositivi esterni.

16. Impostazioni nel menu

Le impostazioni di sistema possono essere eseguite solo a dispositivo acceso.



In modalità Standby le impostazioni eseguite vengono mantenute.

Per navigare nel menu e configurare le impostazioni procedere come segue:

- ▶ Per prima cosa selezionare la modalità di funzionamento **DAB** o **FM** come sopra descritto. A seconda della modalità selezionata è possibile eseguire diverse impostazioni.
- ▶ Premere il tasto **MENU** per aprire il menu.
- ▶ Premendo i tasti **TUNE-/+** è possibile selezionare un determinato menu o una determinata voce.
- ▶ Premendo il tasto **▶ ||** è possibile aprire un determinato menu o confermare un'impostazione eseguita.
- ▶ Premendo di nuovo brevemente il tasto **■** si torna al menu precedente.
- ▶ Premere il tasto **MENU** per uscire definitivamente dal menu. Sul display compare l'ultima stazione radio impostata.

Nome menu	Descrizione
FULL SCAN (solo modalità di funzionamento DAB)	
	Ricerca automatica delle stazioni radio
MANUAL (solo modalità DAB)	
	Impostazione manuale della frequenza
DRC (solo modalità DAB)	
HIGH	Dynamic Range Control (DRC): selezione della compressione, impostazione di default: off
LOW	
OFF	
PRUNE (solo modalità DAB)	
Y	Cancellazione di tutte le stazioni DAB non disponibili nella regione geografica di utilizzo.
N	
SCAN SET (solo modalità di funzionamento FM)	
STRONG	Selezionare se eseguire la ricerca di tutte le stazioni (anche quelle deboli) o solo di quelle con segnale forte.
ALL	
AUD SET (solo modalità di funzionamento FM)	
STEREO	Selezionare se l'audio deve essere riprodotto in mono o stereo (solo con riproduzione audio su cuffie/auricolari).
MONO	
SYSTEM	
RESET	Ripristino delle impostazioni di fabbrica
UPGRADE	Aggiornamento del software
SW VER	Visualizzazione della versione del software

17. Pulizia

Prima di pulire il dispositivo, staccare la spina di alimentazione dalla presa elettrica. Per la pulizia utilizzare soltanto un panno asciutto e morbido. Evitare solventi e detersivi chimici poiché possono danneggiare la superficie e/o le scritte del dispositivo.



La lente dell'unità laser non deve essere toccata o pulita.

18. Messa fuori servizio del dispositivo.

Il dispositivo si spegne automaticamente dopo 15 minuti di inattività. Per riaccenderlo premere il tasto .

Il dispositivo continua a consumare corrente anche quando è spento. Per spegnerlo completamente, scollegare la spina dalla presa elettrica.

Se si prevede di non utilizzare il dispositivo per lungo tempo, riporlo in un luogo asciutto e fresco assicurandosi che sia protetto dalla polvere e da forti sbalzi di temperatura.

19. In caso di problemi

Se dovessero presentarsi problemi, innanzitutto verificare se sia possibile risolverli autonomamente. La seguente tabella può essere di aiuto.

Anomalia	Possibile causa	Rimedio
Audio assente	Il volume attuale è impostato troppo basso.	Aumentare il volume.
	L'audio è stato disattivato.	Riattivare l'audio.
	Con dispositivo collegato via LINE IN o Bluetooth: il volume del dispositivo esterno è troppo basso.	Aumentare il volume del dispositivo esterno.
	Cuffie o auricolari collegati. In presenza di cuffie o auricolari collegati, la riproduzione dell'audio tramite gli altoparlanti viene interrotta.	Estrarre lo spinotto delle cuffie/degli auricolari dalla relativa presa.

Anomalia	Possibile causa	Rimedio
Nessuna ricezione radio o cattiva ricezione radio	I segnali delle stazioni radio sono troppo deboli.	Regolare la frequenza delle stazioni radio. Eventualmente cambiare l'ubicazione della radio o l'orientamento dell'antenna per migliorare la ricezione.
Il CD non viene riprodotto.	Si è formata della condensa.	Staccare la spina dalla presa elettrica e attendere che il dispositivo e il CD si siano adattati alle condizioni ambientali.
	Formato CD sbagliato	Il dispositivo supporta solo i formati CD indicati nei Dati tecnici.
	Il CD è sporco o non è inserito correttamente.	Pulire il CD e inserirlo nell'apposito vano come descritto.
Nessun funzionamento	La spina non è inserita correttamente.	Verificare che la spina sia inserita correttamente nella presa elettrica.
	Guasto dovuto a temporale, carica statica o altro fattore esterno.	Staccare la spina dalla presa elettrica e reinserirla.

20. Smaltimento



IMBALLAGGIO

L'imballaggio protegge l'apparecchio da eventuali danni durante il trasporto. Gli imballaggi sono prodotti con materiali che possono essere smaltiti nel rispetto dell'ambiente e destinati a un corretto riciclaggio.



APPARECCHIO

Tutti gli apparecchi usati contrassegnati con il simbolo a lato non devono essere smaltiti insieme ai rifiuti domestici.

Come previsto dalla direttiva 2012/19/UE, al termine del ciclo di vita dell'apparecchio occorre smaltirlo correttamente.

In questo modo i materiali contenuti nell'apparecchio verranno riciclati, riducendo l'impatto ambientale e gli effetti negativi sulla salute umana.

Consegnare l'apparecchio usato a un punto di raccolta per rottami di apparecchi elettrici o a un centro di riciclaggio. Prima togliere le batterie dall'apparecchio e consegnarle a un centro di riciclaggio per batterie esauste.

Per ulteriori informazioni, rivolgersi all'azienda locale di smaltimento o all'amministrazione comunale.



BATTERIE

Le batterie usate non possono essere smaltite nei rifiuti domestici. Le batterie devono essere smaltite conformemente alle disposizioni. A tale scopo, presso gli esercizi commerciali che vendono batterie e presso i punti di raccolta sono disponibili contenitori appositi per lo smaltimento. Per ulteriori informazioni, rivolgersi all'azienda locale di smaltimento o all'amministrazione comunale.

In relazione alla distribuzione di batterie o alla fornitura di apparecchi che contengono batterie, siamo obbligati a informarla di quanto segue: in qualità di utilizzatore finale, lei ha l'obbligo di legge di restituire le batterie usate;

il simbolo del bidone della spazzatura con ruote barrato da una croce indica che la batteria non può essere smaltita nei rifiuti domestici.

21. Dati tecnici

Alimentazione elettrica	
Tensione	100-240V~ 50/60Hz
Potenza assorbita	15 Watt circa
Potenza assorbita in standby	< 1 W
Potenza in uscita	2 x 5 Watt RMS
Batterie del telecomando	R03/LR03/AAA da 1,5 V

Radio	
Banda FM	87,5-108 MHz
Banda DAB III	174,928 - 239,200 MHz
RDS	ja
Memoria stazioni	40 (DAB), 40 (FM)

Lettore CD	
Potenza laser	Laser di classe 1
Formati supportati	CD-R, CD-RW, CD audio, CD MP3

Bluetooth	
Versione	5.0
Profili	A2DP, AVRCP
Portata	fino a 10 metri (senza ostacoli)
Gamma di frequenza	2402 - 2480 MHz
Potenza di trasmissione massima	3,47 dBm

Prese per funzioni esterne	
Antenna FM	Antenna filare
Aux In	Spinotto da 3,5 mm
Ingresso USB	Standard USB Host (versione 1.1) con max. 32 GB e MP3 Decoding ¹
Tensione di uscita USB	5 V  max. 500 mA

Valori ambientali	
Temperature	In funzione: 5 °C ~ +35 °C
	Non in funzione: 5 °C ~ +35 °C
Umidità	In funzione: < 80%
	Non in funzione: < 80%

Dimensioni/peso	
Dimensioni (L × A × P)	Dispositivo: 140 × 103 × 193 mm Altoparlanti: 130 × 103 × 193 mm
Peso	2,2 kg (dispositivo, altoparlante, telecomando)



¹ I cavi prolunga USB e gli adattatori per la lettura di schede non sono supportati.

22. Informazioni relative al servizio di assistenza

Nel caso in cui il dispositivo non funzioni come desiderato o come previsto, per prima cosa contattare il nostro servizio clienti. Esistono diversi modi per mettersi in contatto con noi.

- In alternativa è possibile compilare il modulo di contatto disponibile alla pagina www.medion.com/contact.
- Il nostro team di assistenza è raggiungibile anche via telefonicamente.

Italia	
Orari di apertura	Assistenza Post-Vendita
Lun.-ven.: 9.00-17.00	☎ 800 580250
Svizzera	
Orari di apertura	Assistenza Post-Vendita
Lun.-ven.: 9.00-19.00	☎ 0848 - 33 33 32
Indirizzo del servizio di assistenza	
MEDION/LENOVO Service Center Ifangstrasse 6 8952 Schlieren Svizzera	



Queste e altre istruzioni per l'uso possono essere scaricate dal portale dell'assistenza www.medionservice.com.

Per ragioni di sostenibilità abbiamo deciso di non stampare le condizioni di garanzia: le nostre condizioni di garanzia sono reperibili sul nostro portale dell'assistenza.

È inoltre possibile effettuare una scansione del codice QR riportato a fianco e scaricare le istruzioni per l'uso dal portale dell'assistenza utilizzando un dispositivo portatile.

23. Note legali

Copyright © 2023

Ultimo aggiornamento: 17. agosto 2023

Tutti i diritti riservati.

Le presenti istruzioni per l'uso sono protette da copyright.

È vietata la riproduzione in forma meccanica, elettronica e in qualsiasi altra forma senza l'autorizzazione scritta da parte del produttore.

Il copyright appartiene all'azienda:

MEDION AG

Am Zehnthof 77

45307 Essen

Germania

L'indirizzo riportato sopra non è quello a cui spedire la merce resa. Per prima cosa contattare sempre il nostro servizio clienti.

24. Informativa sulla protezione dei dati personali

Gentile cliente,

La informiamo che noi, MEDION AG, Am Zehnthof 77, 45307 Essen, Germania, siamo responsabili del trattamento dei suoi dati personali.

In materia di protezione dei dati siamo supportati dal nostro responsabile aziendale del trattamento dati che può essere contattato all'indirizzo MEDION AG, Datenschutz, Am Zehnthof 77, D - 45307 Essen, Germania; datenschutz@medion.com. Elaboriamo i suoi dati ai fini della gestione della garanzia e dei processi a essa collegati (ad es. riparazioni) e basiamo il trattamento di tali dati sul contratto di acquisto con noi stipulato.

Trasmetteremo i suoi dati ai fornitori di servizi di riparazione da noi incaricati ai fini della gestione della garanzia e dei relativi processi (ad es. riparazioni). Di norma, conserviamo i suoi dati personali per un periodo di tre anni al fine di rispettare i suoi diritti di garanzia previsti dalla legge.

Nei nostri confronti ha il diritto di ottenere informazioni sui dati personali di cui sopra, di ottenerne la rettifica e la cancellazione, di limitarne il trattamento, di opporsi al trattamento nonché il diritto alla portabilità dei dati.

I diritti di accesso e di cancellazione sono tuttavia soggetti a restrizioni ai sensi degli §§ 34 e 35 della Legge federale tedesca sulla protezione dei dati (Bundesdatenschutzgesetz, BDSG) (art. 23 GDPR). Sussiste inoltre il diritto di ricorso presso un'autorità di controllo competente per la protezione dei dati (art. 77 GDPR in combinato disposto con § 19 BDSG). Per MEDION AG si tratta dell'incaricato regionale per la protezione dei dati e la libertà d'informazione della Renania Settentrionale-Vestfalia: Landesbeauftragte für Datenschutz und Informationsfreiheit Nordrhein Westfalen, Postfach 200444, 40212 Düsseldorf, www.lidi.nrw.de.

Il trattamento dei suoi dati è necessario ai fini della gestione della garanzia; senza i dati necessari non è possibile evadere la procedura di garanzia.

Spis treści

1.	Informacje o niniejszej instrukcji obsługi.....	147
1.1.	Objaśnienie symboli.....	147
2.	Użytkowanie zgodne z przeznaczeniem	148
3.	Ogólne zasady bezpieczeństwa	148
4.	Informacje dotyczące zgodności z przepisami UE	150
5.	Informacje o znakach towarowych	150
6.	Zawartość opakowania	150
7.	Widok urządzenia	151
7.1.	Widok z przodu	151
7.2.	Widok z tyłu.....	152
7.3.	Pilot	153
8.	Ustawianie urządzenia	154
8.1.	Wkładanie/wymiana baterii w pilocie	154
8.2.	Podłączanie głośników dostarczonych wraz z urządzeniem.....	154
8.3.	Zasilanie sieciowe	154
8.4.	Ustawianie anteny	154
9.	Uruchomienie	155
9.1.	Obsługa urządzenia za pomocą przycisków na urządzeniu lub na pilocie	155
9.2.	Włączanie/tryb czuwania	155
9.3.	Wybór trybu pracy.....	155
9.4.	Zmniejszanie jasności wyświetlacza	155
10.	Dźwięk	156
10.1.	Głośność / wyciszenie dźwięku.....	156
10.2.	Korektor	156
11.	Godzina i timer	156
11.1.	Funkcja sleep timer.....	157
11.2.	Ustawianie timera	157
12.	Radio DAB i FM.....	157
12.1.	Ręczne wyszukiwanie stacji radiowej	157
12.2.	Zapisywanie stacji radiowych w pamięci i wybieranie zapisanych stacji	158
12.3.	Informacje o stacji.....	158
13.	Odtwarzanie z płyt CD i pamięci USB.....	158
13.1.	Wkładanie / wyjmowanie płyty.....	159
13.2.	Podłączanie nośnika USB typu pendrive	159
13.3.	Włączanie i zatrzymywanie odtwarzania	159
13.4.	Wybieranie utworu, szybkie przewijanie do tyłu i do przodu	159
13.5.	Wybieranie folderów.....	160

13.6.	Programowanie kolejności odtwarzania	160
13.7.	Powtarzanie / odtwarzanie losowe / odtwarzanie początku utworów.....	160
13.8.	Informacje o utworze (ID3)	160
14.	Tryb Bluetooth	161
14.1.	Pierwsze sparowanie urządzenia z Bluetooth	161
14.2.	Rozłączanie połączenia	161
14.3.	Sterowanie	161
15.	Podłączenie zewnętrznego urządzenia za pomocą złącza LINE IN	162
16.	Ustawienia w menu	162
17.	Czyszczenie	163
18.	Wyłączenie z użytkownika	163
19.	Rozwiązywanie problemów.....	164
20.	Utylizacja.....	165
21.	Dane techniczne	166
22.	Informacje serwisowe	168
23.	Stopka redakcyjna.....	168
24.	Polityka prywatności.....	169

1. Informacje o niniejszej instrukcji obsługi



Dziękujemy za wybór naszego produktu. Życzymy wiele przyjemności podczas jego eksploatacji.

Przed rozpoczęciem użytkowania uważnie zapoznaj się z zasadami bezpieczeństwa i całą instrukcją. Stosuj się do ostrzeżeń podanych na urządzeniu i w instrukcji obsługi.

Zawsze przechowuj instrukcję obsługi w pobliżu urządzenia. Sprzedając lub przekazując urządzenie innej osobie, koniecznie przekaż również tę instrukcję obsługi, ponieważ stanowi ona istotną część produktu.

1.1. Objasnienie symboli

Jeżeli fragment tekstu jest oznaczony jednym z poniższych symboli ostrzegawczych, należy unikać niebezpieczeństwa opisanego w tekście, aby zapobiec określonym w nim możliwym konsekwencjom.



NIEBEZPIECZEŃSTWO!

Ostrzeżenie przed bezpośrednim zagrożeniem życia!



OSTRZEŻENIE!

Ostrzeżenie przed możliwym zagrożeniem życia i/ lub ciężkimi, nieodwracalnymi obrażeniami!



Szczegółowe informacje dotyczące użytkowania urządzenia!



OSTRZEŻENIE!

Ostrzeżenie przed niebezpieczeństwem związanym z porażeniem prądem elektrycznym!



OSTRZEŻENIE!

Ostrzeżenie przed niebezpieczeństwem związanym z nadmierną głośnością!

- Znak wypunktowania / informacja o zdarzeniach podczas obsługi
- ▶ Instrukcja wymaganego postępowania
- Wymagane zasady bezpieczeństwa

2. Użytkowanie zgodne z przeznaczeniem

Urządzenie umożliwia różnorodne zastosowanie:

- Urządzenie służy do odtwarzania dźwięku z nośników (płyty CD, nośników MP3, urządzeń podłączanych przez port USB, Bluetooth®) oraz odbioru radia (DAB+ i FM).

Podany zakres odbieranych częstotliwości przedstawia techniczne możliwości urządzenia. Informacji uzyskanych poza tym zakresem nie wolno wykorzystywać ani rozpowszechniać. Należy przestrzegać odnośnych przepisów krajowych.

Zwracamy uwagę, że użytkowanie niezgodne z przeznaczeniem pociąga za sobą wygaśnięcie gwarancji.

Wszystkie inne sposoby obsługi urządzenia są uznawane za niezgodne z przeznaczeniem i mogą powodować obrażenia ciała lub szkody materialne.

3. Ogólne zasady bezpieczeństwa

- Stosuj się do wszystkich informacji podanych w tej instrukcji obsługi, a w szczególności do wskazówek bezpieczeństwa.
- Używaj tylko dostarczonych lub zatwierdzonych przez nas części zamiennych i akcesoriów.
- Nie modyfikuj urządzenia bez naszej zgody ani nie używaj żadnych niedopuszczonych lub niedostarczonych przez nas urządzeń dodatkowych.
- Nigdy nie otwieraj obudowy urządzenia. Wewnątrz obudowy nie ma żadnych części wymagających konserwacji lub czyszczenia.
- W przypadku burzy lub nieużywania urządzenia przez dłuższy czas odłącz wtyczkę sieciową urządzenia.
- W razie uszkodzenia kabla zasilającego lub urządzenia natychmiast wyjmij wtyczkę z gniazda sieciowego. Dotyczy to również sytuacji, gdy ciecz lub ciała obce dostały się do wnętrza urządzenia.
- Wtyczka sieciowa jest elementem rozłączającym i musi być za-

wsze dostępna.

- Przechowuj nowe i zużyte baterie poza zasięgiem dzieci. Nie połykaj baterii, istnieje niebezpieczeństwo oparzenia chemicznego.
- Nie używaj urządzenia przez dłuższy czas z dużą głośnością. Ustaw umiarkowaną głośność, aby uniknąć uszkodzenia słuchu.
- Wyświetlacze LCD zawierają ciecz, która może spowodować podrażnienia skóry i zatrucie. Jeżeli ciecz dostanie się do oczu, ust lub na skórę, przepłucz miejsce kontaktu wodą i udaj się do lekarza.
- Chronь urządzenie przed deszczem i wilgocią. Jeżeli do wnętrza dostanie się woda, rośnie niebezpieczeństwo porażenia prądem.
- Produkt nie jest przeznaczone do używania przez osoby (w tym dzieci) o ograniczonej sprawności fizycznej, sensorycznej lub umysłowej albo osoby nieposiadające wystarczającego doświadczenia i/lub wiedzy, chyba że przebywają pod opieką osoby odpowiedzialnej za ich bezpieczeństwo lub otrzymują od tej osoby wskazówki. Dopilnuj, aby dzieci nie używały produktu do zabawy. Przechowuj produkt poza zasięgiem dzieci.
- Nie używaj urządzenia w obszarach zagrożonych wybuchem. Należą do nich np. stacje benzynowe, miejsca składowania paliw oraz miejsca, w których przetwarza się rozpuszczalniki. Urządzenia nie wolno również używać w miejscach, w których powietrze jest zanieczyszczone cząstkami stałymi (np. pyłem mącznym lub drzewnym).
- Chronь urządzenie przed wysoką temperaturą i ogniem. Nie pozostawiaj urządzenia w silnie nagrzanym miejscu, na przykład w pobliżu źródła ciepła, w miejscu bezpośredniego nasłonecznienia albo wewnątrz zaparkowanego na słońcu pojazdu. W takiej sytuacji istnieje niebezpieczeństwo pożaru lub eksplozji oraz obrażeń ciała.

4. Informacje dotyczące zgodności z przepisami UE

Firma MEDION AG oświadcza niniejszym, że urządzenie spełnia zasadnicze wymagania i jest zgodne z innymi obowiązującymi regulacjami:

- dyrektywy 2014/53/UE w sprawie urządzeń radiowych,
- dyrektywy w sprawie ekoprojektu 2009/125/WE,
- dyrektywy RoHS 2011/65/UE.

Wszystkie urządzenia multimedialne podłączane do odpowiednich złączy niniejszego urządzenia muszą być zgodne z wymogami dyrektywy niskonapięciowej.

Kompletną deklarację zgodności UE można pobrać ze strony www.medion.com/conformity.

5. Informacje o znakach towarowych

Słowny znak towarowy Bluetooth® i jego logotypy stanowią zastrzeżone znaki towarowe firmy Bluetooth SIG, Inc. i są używane przez firmę Lenovo/Medion na podstawie licencji.

6. Zawartość opakowania



NIEBEZPIECZEŃSTWO!

Niebezpieczeństwo zadławienia się!

Istnieje możliwość połknięcia folii opakowaniowej lub jej niewłaściwego użycia, co stwarza niebezpieczeństwo zadławienia się!

- Przechowuj materiały opakowaniowe, takie jak folie i torebki z tworzywa sztucznego, poza zasięgiem dzieci.

- ▶ Wyjmij produkt z opakowania i usuń wszystkie materiały opakowaniowe.
- ▶ Sprawdź kompletność zawartości opakowania i powiadom nas w ciągu 14 dni od daty zakupu, jeśli zawartość opakowania nie jest kompletna.

Opakowanie powinno zawierać następujące elementy:

- Mikro system audio
- Pilot
- 1 bateria typu 1,5 V R03/LR03/AAA
- Kabel sieciowy
- Dokumentacja

7. Widok urządzenia

7.1. Widok z przodu

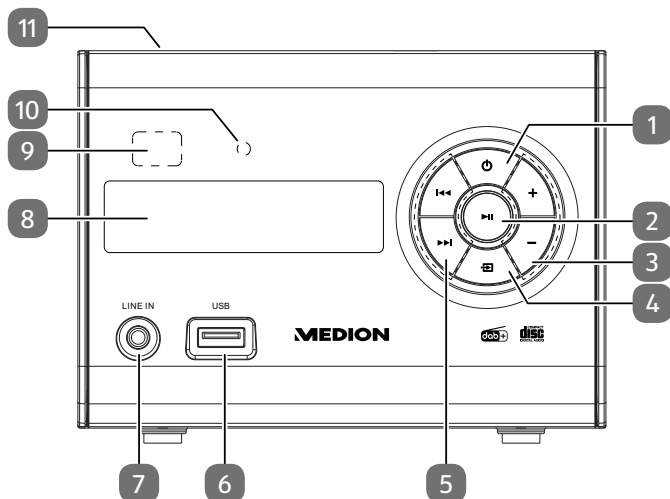

1. – Włączanie urządzenia / przełączanie w tryb czuwania
2. – Włączanie i zatrzymywanie odtwarzania
3. – Regulator głośności
4. – Wybór trybu działania
5. – Poprzedni utwór
 – Następny utwór
6. **USB** – Gniazdo do podłączenia nośnika USB
7. **LINE IN** – Gniazdo do podłączenia urządzenia zewnętrznego (złącze RCA)
8. Wyświetlacz
9. Czujnik podczerwieni do zdalnego sterowania
10. Dioda sygnalizacji działania
11. Kieszeń na płyty CD

7.2. Widok z tyłu

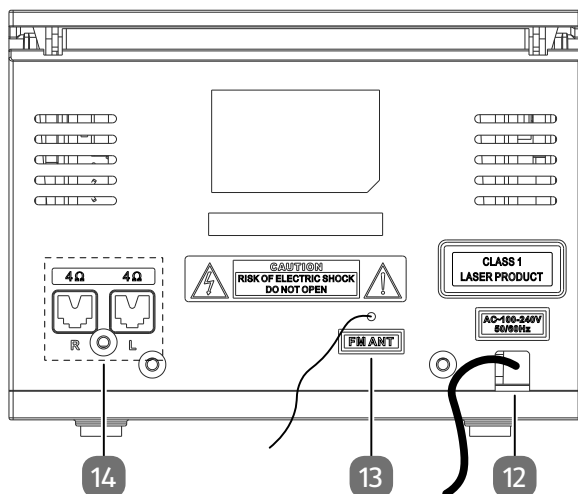

12. Kabel sieciowy
13. **FM ANT.** – Antena zewnętrzna
14. **4Ω L/R** – Gniazda do podłączenia głośników

7.3. Pilot

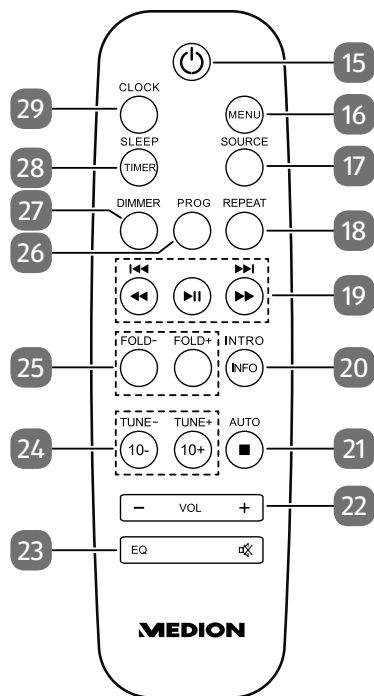

15. **⏻** **STANDBY** – Włączanie urządzenia / przełączanie urządzenia w tryb czuwania
16. **MENU** – Funkcja menu w trybie DAB i FM
17. **SOURCE** – Wybór trybu działania
18. **REPEAT** – Wybór trybu odtwarzania
19. **⏮ ⏮** – Szybkie przewijanie do tyłu / odtwarzanie poprzedniego utworu / przycisk stacji radiowej –
⏭ ⏭ – Szybkie przewijanie do przodu / odtwarzanie następnego utworu / przycisk stacji radiowej +
▶ **⏸** – Włączanie i zatrzymywanie odtwarzania; potwierdzanie w menu
20. **INTRO** – Odtwarzanie początku utworów / **INFO** – Wyświetlanie informacji o stacji radiowej / utworze
21. **■** – Zatrzymanie odtwarzania
AUTO – Automatyczne zapisywanie stacji (tylko w trybie FM)
22. **VOL-/+** – Zmniejszanie / zwiększanie głośności
23. **🔊** – Wyciszenie dźwięku
EQ – Wybór trybu korektora
24. **TUNE -/+** – Wybór częstotliwości / wyszukiwanie stacji radiowych do tyłu / do przodu (FM) / **10-/+** – Następna/poprzednia stacja, następna/poprzednia częstotliwość; nawigacja w menu; 10 utworów do przodu / do tyłu
25. **FOLD -/+** – Poprzedni/następny folder (odtwarzanie z nośnika USB)
26. **PROG** – Funkcja programowania / zapisywanie stacji
27. **DIMMER** – Zmniejszanie jasności wyświetlacza
28. **SLEEP** – Aktywacja wyłącznika czasowego
TIMER – Wyświetlanie/ustawianie timera
29. **CLOCK** – Wyświetlanie/ustawianie godziny

8. Ustawianie urządzenia

Ustaw urządzenie na równej, stabilnej powierzchni. Agresywne lakiery do mebli mogą uszkodzić gumowe nóżki urządzenia. W razie potrzeby ustaw urządzenie na podkładce.



Przed podłączeniem do zewnętrznego urządzenia odłącz wtyczkę sieciową urządzenia od gniazda sieciowego!

8.1. Wkładanie/wymiana baterii w pilocie

Włóż do pilota baterię typu 1,5 V R03/LR03/AAA/Micro.

- ▶ Otwórz pokrywę komory na baterie.
- ▶ Umieść baterię w taki sposób, aby biegun ujemny baterii był dociskany przez sprężynę.
- ▶ Załóż z powrotem pokrywę komory na baterie.



OSTRZEŻENIE!

Nieprawidłowa wymiana baterii grozi wybuchem.

- Wymieniaj baterie tylko na baterie tego samego lub równoważnego typu.

8.2. Podłączanie głośników dostarczonych wraz z urządzeniem

- ▶ Podłącz wtyczki kabli głośników do gniazd głośników oznaczonych literami **L** i **R** z tyłu urządzenia. **R** (prawy) oznacza gniazdo do podłączania pary kabli prawego głośnika. **L** (lewy) oznacza gniazdo do podłączania pary kabli lewego głośnika.

8.3. Zasilanie sieciowe

Podłącz kabel sieciowy.

- ▶ W tym celu podłącz wtyczkę kabla sieciowego do prawidłowo zainstalowanego i łatwo dostępnego gniazda z uziemieniem, zasilanego prądem przemiennym o napięciu 100-240 V~ 50/60 Hz.

8.4. Ustawianie anteny

Aby odbierać fale radiowe, wskazane jest korzystanie z anteny zewnętrznej, która jest już połączona z urządzeniem. Rozwiń antenę całkowicie i ustaw ją w taki sposób, aby uzyskać najlepszy odbiór.



9. Uruchomienie

9.1. Obsługa urządzenia za pomocą przycisków na urządzeniu lub na pilocie

Za pomocą znajdujących się na urządzeniu przycisków możesz uruchamiać najważniejsze funkcje odtwarzania urządzenia. Natomiast pilot, oprócz funkcji podstawowych, posiada dodatkowe elementy obsługi zapewniające pełną funkcjonalność urządzenia.

Informacje w niniejszej instrukcji odnoszą się do przycisków na pilocie. Jeżeli mowa jest o przyciskach na urządzeniu, instrukcja jednoznacznie o tym informuje.

9.2. Włączanie/tryb czuwania

- ▶ Naciśnij przycisk , aby włączyć urządzenie.
- ▶ Naciśnij ponownie przycisk , aby wrócić do trybu czuwania. Wyświetli się godzina.



Po pierwszym włączeniu lub jeżeli urządzenie było odłączone od zasilania sieciowego, na wyświetlaczu pojawia się napis **SYNC...** W tym czasie są zapisywane automatycznie stacje radiowe w trybie FM i DAB. Operacja kończy się po kilku sekundach.

9.3. Wybór trybu pracy

- ▶ Naciskając przycisk **SOURCE** na pilocie lub na urządzeniu, możesz przechodzić do poszczególnych trybów pracy. Wybrany tryb odtwarzania będzie wskazywany na wyświetlaczu:
 - **DAB** – Tryb radio DAB
 - **FM** – Tryb radio FM
 - **LINE IN** – Tryb AUX
 - **BT** – Tryb Bluetooth
 - **DISC** – Tryb CD
 - **USB** – Tryb USB

9.4. Zmniejszanie jasności wyświetlacza

Jednokrotne lub kilkukrotne naciśnięcie przycisku **DIMMER** pozwala stopniowo zmniejszać jasność wyświetlacza.

10. Dźwięk

10.1. Głośność / wyciszenie dźwięku

- ▶ Ustaw głośność za pomocą przycisków **VOL -/+** na pilocie lub regulatora **-/+** na urządzeniu.
- ▶ Naciśnij przycisk **MUTE**, aby całkowicie wyciszyć dźwięk. Na wyświetlaczu pulsuje napis **MUTE**. Naciśnij przycisk ponownie, aby przywrócić dźwięk. Gaśnie napis **MUTE**.

10.2. Korektor

Naciśnij jeden z przycisków korektora **ROCK, POP, FLAT, JAZZ, CLASSIC**, aby wybrać charakterystykę dźwięku. Wyświetlacz pokazuje aktualnie wybrane ustawienie. Po wybraniu **FLAT** korektor jest wyłączony, a dźwięk jest odtwarzany bez modyfikacji.

11. Godzina i timer

11.2.1. Pokazywanie godziny

Godzina może być wyświetlana zarówno w trakcie użytkowania urządzenia, jak i w trybie czuwania.

- ▶ Naciśnij przycisk **CLOCK** podczas użytkowania urządzenia. Na wyświetlaczu zostanie pokazana przez kilka sekund godzina.

11.2.2. Ustawianie godziny

Godzina jest aktualizowana automatycznie przez sygnały stacji radiowych. Możesz również ustawić godzinę ręcznie:

- ▶ Naciśnij i przytrzymaj przycisk **CLOCK**.
- ▶ Przyciskami **◀** lub **▶** wybierz formatu czasu 12- lub 24-godzinnego.
- ▶ Zatwierdź przyciskiem **CLOCK**.
- ▶ Miga wskazanie godziny. Ustaw godzinę przyciskami **◀** lub **▶**.
- ▶ Zatwierdź przyciskiem **CLOCK**.
- ▶ Miga wskazanie minut. Ustaw minuty, korzystając z przycisków **◀** lub **▶**.
- ▶ Zatwierdź przyciskiem **CLOCK**.

Godzina została ustawiona.

11.1. Funkcja sleep timer

Wyłącznik czasowy automatycznie wyłącza urządzenie po upływie zdefiniowanego czasu.

- ▶ Przy włączonym urządzeniu naciśnij na pilocie przycisk **SLEEP**, aby ustawić wymagany czas.
Na wyświetlaczu pojawia się napis **SLEEP**, sygnalizując w ten sposób, że wyłącznik czasowy został ustawiony.
- ▶ Aby anulować wyłącznik czasowy, naciskaj przycisk **SLEEP** tak długo, aż pojawi się napis **SLEEP OFF**.

11.2. Ustawianie timera

Można ustawić dwie różne pory, o których urządzenie codziennie będzie się automatycznie włączać i wyłączać.

- ▶ Naciśnij przycisk , aby przełączyć urządzenie do trybu czuwania.
- ▶ Naciśnij i przytrzymaj na pilocie przycisk **TIMER**, aż na wyświetlaczu pojawi się napis **TIMER 1**.
- ▶ Przyciskami **◀** lub **▶** wybierz timer 1 lub timer 2 i potwierdź wybór, naciskając przycisk **TIMER**.
- ▶ Wybierz tryb **USB**, **DAB**, **FM** lub **DISC**, używając przycisków **◀** lub **▶** i potwierdź wybór, naciskając przycisk **TIMER**.
- ▶ Wybierz przyciskiem **◀** lub **▶** żądany czas włączania. Ustaw najpierw godzinę i potwierdź przyciskiem **TIMER**. Następnie ustaw minuty i ponownie potwierdź przyciskiem **TIMER**.
- ▶ Przyciskiem **◀** lub **▶** wybierz określoną głośność i potwierdź wybór, naciskając przycisk **TIMER**.

12. Radio DAB i FM

Urządzenie umożliwia odbiór zarówno stacji radiowych DAB, jak i stacji radiowych FM. Wybierz preferowany tryb odbioru radia:

- ▶ Naciskaj przycisk **SOURCE** na pilocie lub przycisk  na urządzeniu tak długo, aż na wyświetlaczu pojawi się preferowany tryb odbioru radia. Na wyświetlaczu pojawia się napis **DAB** lub **FM**.

12.1. Ręczne wyszukiwanie stacji radiowej

Radio DAB

- ▶ Naciśnij raz lub kilka razy przycisk **TUNE-/+**, aby ustawić stację radiową. Na wyświetlaczu pojawi się nazwa stacji radiowej.

Radio FM

- ▶ Naciskaj krótko przycisk **TUNE-/+**, aby ustawić określoną częstotliwość. Naciśnij i przytrzymaj jeden z przycisków, aby automatycznie wyszukać następną stację. Gdy urządzenie odbiera sygnał stereofoniczny, na wyświetlaczu pojawia się napis **ST**; w przypadku odbierania sygnału RDS jest wyświetlana nazwa stacji radiowej.

12.2. Zapisywanie stacji radiowych w pamięci i wybieranie zapisanych stacji

12.2.1. Automatyczne zapisywanie wszystkich stacji (tylko w trybie FM)

- ▶ Naciśnij i przytrzymaj na pilocie przycisk **AUTO**.

Rozpoczyna się automatyczne wyszukiwanie stacji radiowych. Wszystkie znalezione stacje są kolejno zapisywane.

12.2.2. Zapisywanie poszczególnych stacji

- ▶ Ustaw stację, którą chcesz zapisać.
- ▶ Naciśnij i przytrzymaj przycisk **PROG**. Wyświetlacz pokazuje nazwę stacji radiowej, która jest aktualnie zapisana na danym miejscu z odpowiednim numerem programu. Jeżeli w wybranym miejscu nie jest zapisana żadna stacja radiowa, widoczny jest napis **EMPTY** poprzedzony numerem programu.
- ▶ Za pomocą przycisków **TUNE-/+** wybierz numer programu dla stacji, która ma zostać zapisana.
- ▶ Naciśnij przycisk **II**, aby zapisać stację. Na wyświetlaczu pojawia się napis **STORED** potwierdzający zapisanie stacji.

12.2.3. Wybieranie stacji radiowych z pamięci radia

- ▶ Wybierz przyciskiem **II** lub **III** numer programu. Obok numeru programu widnieje nazwa stacji radiowej.

12.3. Informacje o stacji

Możliwe jest wyświetlenie dodatkowych informacji dotyczących danej stacji radiowej, na przykład nazwy stacji, informacji o utworze lub aktualnego sposobu nadawania przez daną stację radiową.

- ▶ Naciskaj przycisk **INFO**, aby wyświetlić kolejno powyższe informacje.

13. Odtwarzanie z płyt CD i pamięci USB

- ▶ Naciskaj przycisk **SOURCE** na pilocie lub przycisk  na urządzeniu, aż do pokazania się preferowanego trybu. Na wyświetlaczu pojawia się napis **DISC** lub **USB**.

Pamiętaj:

- Ze względu na liczne i różniące się między sobą systemy zapisu i formaty plików nie można zagwarantować odtwarzania treści ze wszystkich podłączanych do urządzenia nośników danych.
- W zależności od pojemności nośnika danych rozpoznawanie systemu może trwać dłużej.
- Urządzenie obsługuje systemy zapisu danych FAT16 i FAT32; obsługiwanym formatem plików jest MP3.

- W zależności od użytego nośnika nie wszystkie funkcje są obsługiwane. Przykładowo w przypadku płyty CD nie ma możliwości wyboru folderów ani nie są dostępne informacje o odtwarzanym utworze.
- Urządzenie nie obsługuje zewnętrznych dysków twardych.

13.1. Wkładanie / wyjmowanie płyty



Odtwarzacz płyt CD jest urządzeniem laserowym klasy 1. Urządzenie jest wyposażone w układ bezpieczeństwa uniemożliwiający emisję niebezpiecznego promieniowania laserowego podczas normalnego użytkowania. Aby uniknąć uszkodzenia wzroku, nigdy nie manipuluj przy systemie zabezpieczającym urządzenia ani nie uszkadzaj go.

Pozostaw nad urządzeniem ok. 15 cm wolnej przestrzeni, aby umożliwić bezproblemowe otwarcie pokrywy kieszeni na płyty CD.

- ▶ Naciśnij przycisk **▲** na pokrywie kieszeni płyty CD, aby otworzyć kieszeń. Na wyświetlaczu pojawia się napis **OPEN**.
- ▶ Umieść płytę CD w kieszeni zadrukowaną stroną do góry.
- ▶ Naciśnij pokrywę kieszeni z płytą CD do dołu, aby zamknąć kieszeń. Na wyświetlaczu pojawia się napis **READING**.

Wyświetlacz pokazuje liczbę wszystkich utworów i całkowity czas odtwarzania płyty CD. Następnie automatycznie rozpocznie się odtwarzanie pierwszego utworu.

Jeżeli w urządzeniu nie ma płyty CD albo włożona płyta jest nieczytelna, na wyświetlaczu pojawia się napis **NO DISC**.

13.2. Podłączanie nośnika USB typu pendrive

Do złącza **USB** z przodu urządzenia można wpiąć nośnik USB typu pendrive.

- ▶ Wsuń nośnik USB typu pendrive do gniazda **USB**.
- ▶ Utwory zostają wczytane, a wyświetlacz pokazuje liczbę wszystkich albumów i utworów. Automatycznie rozpocznie się odtwarzanie pierwszego utworu z pierwszego albumu.

13.3. Włączanie i zatrzymywanie odtwarzania

- ▶ Naciśnięcie przycisku **▶ II** rozpoczyna odtwarzanie utworów. Aby przerwać odtwarzanie, naciśnij ten przycisk ponownie. Kolejne naciśnięcie przycisku spowoduje wznowienie odtwarzania.

13.4. Wybieranie utworu, szybkie przewijanie do tyłu i do przodu

- ▶ Naciśnij przycisk **⏮**, aby wrócić do początku odtwarzanego utworu. Naciśnij ten przycisk jeszcze raz, aby przejść do poprzedniego utworu. Przycisk **⏮** pozwala przejść bezpośrednio do kolejnego utworu.
- ▶ Naciśnij i przytrzymaj przycisk **⏮**, aby szybko przewinąć utwór do tyłu lub przycisk **⏭**, aby szybko przewinąć utwór do przodu.

13.5. Wybieranie folderów

Odtwarzane pliki MP3 mogą być zapisane w różnych folderach dla ułatwienia przeglądania treści nośnika.

- ▶ Aby przejść do innego folderu na nośniku MP3, naciśnij przycisk **FOLD-/+**.

13.6. Programowanie kolejności odtwarzania

Funkcja programowania pozwala wybrać określone utwory do odtworzenia. Możesz ustalić własną kolejność odtwarzania poszczególnych utworów. Wykonaj następujące czynności:

- ▶ Zatrzymaj odtwarzanie przyciskiem ■.
- ▶ Naciśnij przycisk **PROG**. Na wyświetlaczu pulsuje numer miejsca w programie **PRO1**.
- ▶ Teraz wybierz utwór przyciskiem ◀◀ albo ▶▶.
- ▶ Naciśnij przycisk **PROG** i zapisz kolejne utwory w ten sam sposób.
- ▶ Rozpocznij odtwarzanie zaprogramowanej listy przyciskiem ▶ II.
- ▶ Aby anulować odtwarzanie zaprogramowanych utworów, naciśnij dwukrotnie przycisk ■.

13.7. Powtarzanie / odtwarzanie losowe / odtwarzanie początku utworów

- ▶ Naciskanie przycisku **REPEAT** pozwala przechodzić do poszczególnych trybów odtwarzania. Urządzenie umożliwia odtwarzanie w różnych trybach:
 - Powtarzanie pojedynczego utworu (wyświetlacz pokazuje **REP ONE**),
 - Powtarzanie utworów danego folderu (wyświetlacz pokazuje **REP FOLD**),
 - Powtarzanie wszystkich utworów (wyświetlacz pokazuje **REP FOLD**),
 - Odtwarzanie wszystkich utworów w losowej kolejności (wyświetlacz pokazuje **SHUFFLE**),

Gdy jest zaprogramowana kolejność odtwarzania (patrz poprzedni rozdział), po aktywacji funkcji powtarzania pojawia się jedynie napis **REP ONE** i **REP ALL**.

- ▶ Naciśnij przycisk **INTRO**, aby kolejno odtwarzać przez kilka sekund początki utworów.

13.8. Informacje o utworze (ID3)

Jeżeli na płycie CD lub nośniku USB typu pendrive znajdują się utwory z informacjami ID3, możesz odczytać takie informacje podczas odtwarzania, naciskając przycisk **INFO**. Wyświetlacz pokazuje tytuł utworu, nazwisko artysty i nazwę albumu.

14. Tryb Bluetooth

Przy użyciu funkcji Bluetooth można na tym urządzeniu w sposób bezprzewodowy odtwarzać utwory z urządzeń zewnętrznych (np. odtwarzacza MP3 lub telefonu komórkowego z Bluetooth).

- ▶ Naciskaj przycisk **SOURCE** na pilocie lub przycisk  na urządzeniu, aż na wyświetlaczu pojawi się napis **BT**.

14.1. Pierwsze sparowanie urządzenia z Bluetooth

- ▶ Włącz funkcję Bluetooth w urządzeniu zewnętrznym.
- ▶ Na wyświetlaczu wyświetli się komunikat **PAIRING**. Mikrowieża znajduje się w trybie parowania.
- ▶ Wykonaj procedurę parowania na urządzeniu zewnętrznym. W tym celu zapoznaj się z instrukcją obsługi urządzenia zewnętrznego. Nazwa mikrowieży to „MD 43021”.
- ▶ Na wyświetlaczu pojawia się ponownie napis **BT**. Parowanie zostało zakończone i dźwięk z urządzenia zewnętrznego można odtwarzać przez mikrowieżę.



14.2. Rozłączanie połączenia

- ▶ W celu zakończenia transmisji dźwięku za pomocą funkcji Bluetooth rozłącz połączenie Bluetooth w urządzeniu zewnętrznym lub zmień źródło w mikrowieży.
- ▶ Aby rozłączyć połączenie z aktualnie połączonym urządzeniem, naciśnij i przytrzymaj na pilocie przycisk  II . Na wyświetlaczu pojawia się napis **PAIRING**.

Znane zewnętrzne urządzenia, które zostały już sparowane z urządzeniem, będą w przyszłości z nim łączone bezpośrednio. Nie jest konieczne ponowne parowanie. Aby ponownie nawiązać połączenie, wystarczy włączyć tryb Bluetooth na obu urządzeniach.

14.3. Sterowanie

Sterowanie odtwarzaniem utworów, głośnością i innymi specjalnymi funkcjami jest możliwe zarówno za pomocą urządzenia zewnętrznego, jak również mikrowieży. Dostępność funkcji zależy od urządzenia zewnętrznego i używanego oprogramowania. Do sterowania odtwarzaniem przez Bluetooth służą przede wszystkim następujące przyciski na urządzeniu:

Naciśnięcie przycisku VOL-/+	Zwiększanie/zmniejszanie głośności
 II	Rozpoczynanie/zatrzymywanie odtwarzania
 lub 	Poprzedni / następny utwór

15. Podłączenie zewnętrznego urządzenia za pomocą złącza LINE IN

Z przodu urządzenia znajduje się gniazdo 3,5 mm opisane jako **LINE IN**.

- ▶ Podłącz do gniazda kabel z wtyczką minijack 3,5 mm.
- ▶ Naciskaj przycisk **SOURCE** na pilocie albo przycisk  na urządzeniu, aż na wyświetlaczu pojawi się napis **LINE/IN**.

Sterowanie odbywa się przez zewnętrzne urządzenie odtwarzające.



16. Ustawienia w menu

Ustawienia systemowe można wprowadzać tylko wtedy, gdy urządzenie jest włączone.



Wprowadzone ustawienia pozostają zachowane w trybie czuwania.

Postępuj w sposób opisany poniżej, aby nawigować w menu i wprowadzić ustawienia:

- ▶ Wybierz najpierw w wyżej opisany sposób tryb działania **DAB** lub **FM**. W zależności od wybranego trybu działania można wprowadzać różne ustawienia.
- ▶ Naciśnij przycisk **MENU**, aby otworzyć menu.
- ▶ Naciśnięcie przycisków **TUNE-/+** pozwala wybrać określone menu lub określone polecenie.
- ▶ Naciśnięcie przycisku  powoduje otwarcie określonego menu lub potwierdzenie wprowadzonego ustawienia.
- ▶ Ponowne krótkie naciśnięcie przycisku  powoduje przejście do poprzedniego menu.
- ▶ Po naciśnięciu przycisku **MENU** wychodzi się całkowicie z menu. Na wyświetlaczu wyświetlana jest ostatnio ustawiona stacja radiowa.

Nazwa menu	Opis
FULL SCAN (tylko w trybie DAB)	
	Automatyczne wyszukiwanie stacji radiowych
MANUAL (tylko w trybie DAB)	
	Ręczne ustawianie częstotliwości
DRC (tylko w trybie DAB)	
HIGH	Dynamic Range Control (DRC): wybór kompresji; ustawienie standardowe: wył
LOW	
OFF	

Nazwa menu	Opis
PRUNE (tylko w trybie DAB)	
Y	Usuwanie wszystkich stacji DAB, których odbiór w aktualnym regionie nie jest możliwy.
N	
SCAN SET (tylko w trybie FM)	
STRONG	Wybór, czy mają być wyszukiwane wszystkie stacje (również słabe), czy tylko silne.
ALL	
AUD SET (tylko w trybie FM)	
STEREO	Wybór, czy odtwarzany ma być dźwięk mono, czy stereo (tylko w przypadku odtwarzania dźwięku przez słuchawki).
MONO	
SYSTEM	
RESET	Przywrócenie ustawień fabrycznych
UPGRADE	Aktualizacja oprogramowania
SW VER	Wyświetlenie wersji oprogramowania

17. Czyszczenie

Przed rozpoczęciem czyszczenia urządzenia wyciągnij najpierw bezwzględnie wtyczkę z gniazda sieciowego.

Do czyszczenia używaj wyłącznie suchej, miękkiej ściereczki. Nie stosuj chemicznych rozpuszczalników ani preparatów czyszczących, ponieważ mogą one uszkodzić powierzchnię i/lub elementy opisowe urządzenia.



Nie wolno dotykać ani czyścić soczewki lasera.

18. Wyłączenie z użytkowania

Po 15 minutach bezczynności urządzenie wyłącza się automatycznie. Można je ponownie włączyć przyciskiem .

Gdy urządzenie jest wyłączone, nadal pobiera prąd. Aby całkowicie je wyłączyć, wyjmij wtyczkę sieciową.

Jeżeli urządzenie nie będzie używane przez dłuższy czas, przechowuj je w suchym, chłodnym miejscu i zapewnij, aby było zabezpieczone przed kurzem i skrajnymi wahaniami temperatury.

19. Rozwiązywanie problemów

Jeśli wystąpią problemy, sprawdź najpierw, czy jesteś w stanie samodzielnie je rozwiązać. Poniższe zestawienie informacji może być pomocne.

Usterka	Możliwa przyczyna	Środek zaradczy
Brak dźwięku	Ustawiona zbyt mała głośność.	Zwiększ głośność.
	Dźwięk jest wyciszony.	Wyłącz wyciszanie dźwięku.
	W przypadku podłączenia urządzenia poprzez LINE IN lub Bluetooth: Głośność urządzenia zewnętrznego jest zbyt niska.	Zwiększ głośność urządzenia zewnętrznego.
	Podłączone są słuchawki. Po podłączeniu słuchawek odtwarzanie dźwięku z głośników zostaje przerwane.	Wyjmij wtyczkę jack z gniazda słuchawek.
Brak odbioru radiowego lub zły odbiór	Odbierane sygnały stacji są zbyt słabe.	Wyreguluj częstotliwość nadajnika. W razie potrzeby zmień miejsce ustawienia radia lub kierunku anteny, aby poprawić jakość odbioru.
Płyty CD nie są odtwarzane.	Wskutek kondensacji doszło do nagromadzenia wody.	Wyjmij wtyczkę sieciową z gniazda i poczekaj, aż urządzenie i płyta CD dostosują się do warunków otoczenia.
	Nieprawidłowy format CD	Urządzenie obsługuje wyłącznie formaty CD wymienione w danych technicznych.
	Płyta CD jest zabrudzona lub została nieprawidłowo włożona.	Wyczyść płytę CD i włóż ją do kieszeni na płyty CD stroną zadrukowaną do góry.

Usterka	Możliwa przyczyna	Środek zaradczy
Urządzenia nie działa	Wtyczka sieciowa nie jest prawidłowo włożona do gniazda.	Sprawdź, czy wtyczka sieciowa została prawidłowo włożona do gniazda.
	Urządzenie uległo uszkodzeniu przez burzę, ładunki elektrostatyczne lub inny czynnik zewnętrzny.	Wymij wtyczkę sieciową z gniazda elektrycznego, a następnie podłącz ją ponownie.

20. Utylizacja



OPAKOWANIE

Urządzenie jest zapakowane w celu zabezpieczenia przed uszkodzeniami transportowymi. Opakowania są wykonane z materiałów nadających się do przyjaznej dla środowiska utylizacji i recyklingu.



URZĄDZENIE

Zgodnie z art. 13 ust 1. Ustawy z dnia 11 września 2015 roku o zużyтым sprzęcie elektrycznym i elektronicznym zakazuje się umieszczania zużytego sprzętu łącznie z innymi odpadami. Elektroodpady nie mogą być wyrzucane do pojemników do selektywnej zbiórki odpadów komunalnych. Można je oddać w specjalnie wyznaczonych miejscach np. Punkt Selektywnej Zbiórki Odpadów Komunalnych i/ lub w punktach handlowych oferujących w sprzedaży sprzęt elektroniczny.

Należy postępować zgodnie z obowiązującymi w Polsce przepisami dotyczącymi selektywnej zbiórki urządzeń elektrycznych i elektronicznych. Prawidłowa gospodarka odpadami pomaga uniknąć potencjalnych skutków dla środowiska i zdrowia ludzi wynikających z obecności w sprzęcie niebezpiecznych: substancji, mieszanin oraz części składowych.

SYMBOL SELEKTYWNEGO ZBIERANIA

Ten symbol oznacza, że zużytego sprzętu nie można umieszczać łącznie z innymi odpadami (2012/19/UE).



BATERIE

Zużyte baterie nie są odpadami komunalnymi. Baterie należy odpowiednio zutylizować. W tym celu w sklepach, w których sprzedawane są baterie, oraz w punktach zbierania odpadów komunalnych znajdują się odpowiednie pojemniki na baterie przeznaczone do utylizacji. Więcej informacji można uzyskać w lokalnym przedsiębiorstwie utylizacji odpadów lub w swoim urzędzie gminy.

W związku z wprowadzaniem do obrotu baterii lub dostawą urządzeń zawierających baterie jesteśmy zobowiązani do poinformowania użytkownika o poniższych zasadach:

Użytkownik końcowy jest ustawowo zobowiązany do zwrotu zużytych baterii.

Symbol przekreślonego pojemnika na odpady oznacza, że baterii nie można wyrzucać razem z odpadami komunalnymi.

21. Dane techniczne

Zasilanie	
Napięcie	100–240 V~ 50/60 Hz
Pobór mocy	ok. 15 W
Pobór mocy w trybie czuwania	<1 W
Moc wyjściowa	2 x 5 W RMS
Baterie w pilocie	1,5 V R03/LR03/AAA

Radio	
Pasma FM	87,5–108 MHz
Pasma DAB III	174,928–239,200 MHz
RDS	Ja
Pamięć stacji	40 (DAB), 40 (FM)

Odtwarzacz płyt CD	
Moc lasera	Laser klasy 1
Obsługiwane formaty	CD-R, CD-RW, CD-Audio, CD-MP3

Bluetooth	
Wersja	5,0

Profil	A2DP, AVRCP
Zasięg	do 10 metrów (bez przeszkód)
Zakres częstotliwości	2402–2480 MHz
Maksymalna moc nadawcza	3,47 dBm

Złącza do funkcji zewnętrznych

Antena FM	Antena zewnętrzna
Aux In	Gniazdo minijack 3,5 mm
Wejście USB	Standardowy host USB (wersja 2.0) do 32 GB i dekodowanie MP3 ¹
Napięcie wyjściowe USB	5 V  max. 500 mA

Parametry otoczenia

Temperatura	Podczas pracy: od 5°C do +35°C
	Podczas przechowywania: od 5°C do +35°C
Wilgotność	Podczas pracy: <80%
	Podczas przechowywania: <80%

Wymiary/ciężar

Wymiary (szer. × wys. × gł.)	Urządzenie: 140 × 103 × 193 mm Głośniki: 130 × 103 × 193 mm
Masa	2,2 kg (urządzenie, głośniki, pilot)



¹ Kable przedłużające USB i adaptory czytników kart nie są obsługiwane.

22. Informacje serwisowe

Jeżeli stwierdzisz, że urządzenie nie działa w sposób zgodny z Twoimi życzeniami lub oczekiwaniami, skontaktuj się z naszym serwisem. Możesz się skontaktować z nami różnymi dostępnymi drogami:

- Możesz także skorzystać z naszego formularza kontaktu dostępnego pod adresem www.medion.com/contact.
- Oczywiście nasz zespół serwisowy jest również dostępny przez naszą infolinię.

Czas pracy	Infolinia konsumenta
pon.–pt.: 08:00–18:00	☎ 022 / 397 4335



Instrukcję obsługi można pobrać przez nasz portal serwisowy dostępny pod adresem www.medionservice.com.

Z troski o środowisko nie dołączamy wydrukowanych warunków gwarancji. Nasze warunki gwarancji można znaleźć również na naszym portalu serwisowym.

Możesz również zeskanować widoczny z boku kod QR i wczytać instrukcję obsługi przez portal serwisowy na swoje mobilne urządzenie końcowe.

23. Stopka redakcyjna

Copyright © 2023

Stan: 17. sierpnia 2023

Wszelkie prawa zastrzeżone.

Niniejsza instrukcja obsługi jest chroniona prawem autorskim.

Powielanie niniejszego dokumentu w postaci mechanicznej, elektronicznej i jakiegokolwiek innej formie bez pisemnego pozwolenia producenta jest zabronione.

Właścicielem praw autorskich jest firma:

MEDION AG
Am Zehnthof 77
45307 Essen
Niemcy

Pamiętaj, że wyżej podany adres nie jest adresem zwrotnym. Najpierw zawsze skontaktuj się z naszym serwisem.

24. Polityka prywatności

Drogi Kliencie!

Informujemy, że my, spółka MEDION AG, Am Zehnthof 77, 45307 Essen, Niemcy, przetwarzamy Twoje dane osobowe jako administrator.

W sprawach związanych z ochroną danych wspiera nas nasz zakładowy inspektor ochrony danych, dostępny pod adresem MEDION AG, Datenschutz (Dział Ochrony Danych), Am Zehnthof 77, 45307 Essen, Niemcy; datenschutz@medion.com. Przetwarzamy Twoje dane w celu realizacji gwarancji i procesów z nią związanych (np. napraw), a przetwarzanie danych odbywa się na podstawie zawartej z nami umowy sprzedaży.

W celu realizacji gwarancji i procesów z nią związanych (np. napraw) Twoje dane zostaną przekazane usługodawcom, którym zlecimy wykonanie napraw. Z reguły przechowujemy dane osobowe przez okres trzech lat, aby wypełnić swoje zobowiązania wynikające z ustawowych przepisów dotyczących gwarancji.

Masz prawo do żądania od nas dostępu do dotyczących Ciebie danych osobowych, ich sprostowania, usunięcia, ograniczenia przetwarzania oraz prawo do wniesienia sprzeciwu wobec przetwarzania, a także prawo do przenoszenia danych.

W odniesieniu do prawa do informacji o danych i prawa do ich usunięcia obowiązują jednak ograniczenia zgodnie z §§ 34 i 35 niemieckiej ustawy o ochronie danych BDSG (art. 23 unijnego ogólnego rozporządzenia o ochronie danych RODO). Ponadto istnieje prawo do odwołania się do właściwego organu nadzorczego odpowiedzialnego za ochronę danych (art. 77 rozporządzenia RODO w powiązaniu z § 19 ustawy BDSG). W przypadku spółki MEDION AG takim organem nadzorczym jest Inspektor Ochrony Danych i Wolności Informacji Kraju Związkowego Nadrenii Północnej-Westfalii, skrytka pocztowa 200444, 40212 Düsseldorf, www.ldi.nrw.de.

Przetwarzanie Twoich danych jest konieczne do realizacji gwarancji; bez podania niezbędnych danych realizacja gwarancji nie będzie możliwa.

Prodotto in Cina
Wyprodukowano w Chinach

