

Produkt zgodny z normami: **EN71, EN1273:2020**  
Product complies with: **EN71, EN1273:2020**  
Produkt konform mit den Normen: **EN71, EN1273:2020**

**TOYZ<sup>®</sup>**  
by CARETERO

# **INSTRUKCJA UŻYTKOWANIA/ USER MANUAL/ BEDIENUNGSANLEITUNG**

CHODZIK DZIECIĘCY

BABY WALKER

LAUFLERNHILFE

## **HIPHOP**

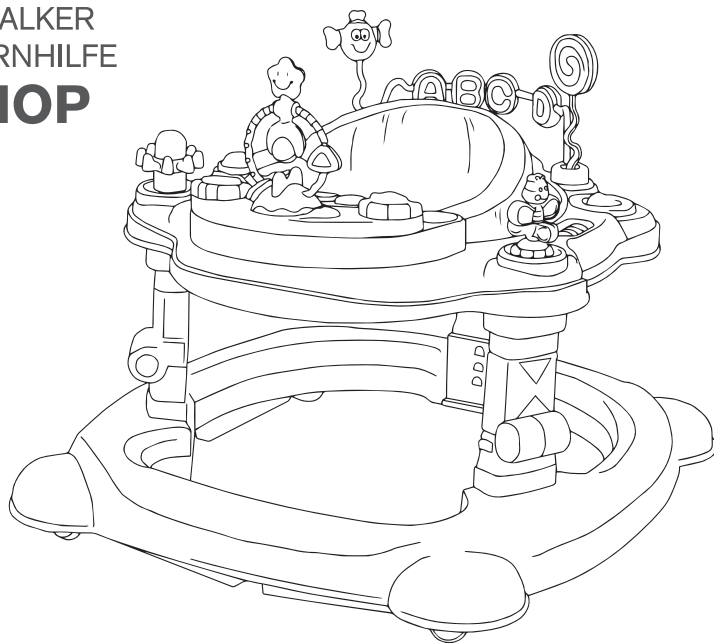

**WAŻNE! PRZECZYTAJ UWAŻNIE I ZACHOWAJ NA PRZYSZŁOŚĆ.**

**IMPORTANT! READ CAREFULLY AND KEEP FOR FUTURE REFERENCE.**

**WICHTIG! SORGFÄLTIG LESEN UND ZUM SPÄTEREN NACHSCHLAGEN AUFBEWAHREN.**

# **Hip Hop**

**CE**

# Hip Hop

Dziękujemy za zakup chodzika dziecięcego **Toyz by Caretero HipHop**.

Kupili Państwo nowoczesny produkt wysokiej jakości.

Jesteśmy przekonani, że zapewni on Państwa maluchowi bezpieczeństwo i pomoże w jego harmonijnym rozwoju.

Zachęcamy do zapoznania się z naszą kompletną ofertą na stronie [www.toyz.pl](http://www.toyz.pl).

Czekamy również na wszelkie uwagi dotyczące użytkowania naszych produktów.

Zespół marki **Toyz by Caretero**.

Thank you for choosing the **Toyz by Caretero HipHop** baby walker.

You bought a modern, high quality product.

We are sure it will help your child in safe, harmonious growth.

We encourage you to learn about our full offer on our website: [www.toyz.pl](http://www.toyz.pl)

Should you have any remarks about this product, feel free to share them with us.

**Toyz by Caretero TEAM.**

Wir danken Ihnen für den Kauf der Lauflernhilfe **Toyz by Caretero HipHop**.

Sie haben ein modernes Produkt von hoher Qualität erworben.

Wir sind überzeugt, dass es Ihrem Kind Sicherheit garantiert und es bei der

harmonischen Entwicklung unterstützt. Wir laden Sie herzlich dazu ein, sich mit

unserem vollständigen Angebot auf der Website [www.toyz.pl](http://www.toyz.pl) bekannt zu machen.

Außerdem nehmen wir gern Anmerkungen und Hinweise zur Nutzung unserer Produkte entgegen.

**Toyz by Caretero MANNSCHAFT.**

[www.toyz.pl](http://www.toyz.pl) :)

LISTA CZĘŚCI W OPAKOWANIU/LIST OF PARTS IN THE BOX/LISTE DER TEILE IN DER VERPACKUNG

rama chodzika / top section / Rahmen der Lauflernhilfe	1 sztuka/1 piece/1 Stück
baza chodzika / base section / Basis	1 sztuka/1 piece/1 Stück
siedzisko z tapicerką / seat with upholstery / Sitz mit Polsterung	1 sztuka/1 piece/1 Stück
składane nogi / foldable legs / faltbare Beine	3 sztuki/3 pieces/1 Stücke
kierownica (el. tacki) / steering wheel (tray) / Lenker (Element des Tablett)	1 sztuka/1 piece/1 Stück
tacka / tray / Tablett	1 sztuka/1 piece/1 Stück
nakładki do huśtania/ swing attachment/ Schaukelaufsatz	2 sztuki/2 pieces/2 Stücke
kółka tylne/ rear wheels/ Hinterräder	2 sztuki/2 pieces/2 Stücke
kółka przednie/ front wheels/ Vorderräder	2 sztuki/2 pieces/2 Stücke
motylek (element tacki) / butterfly toy/ Schmetterling (Element des Tablett)	1 sztuka/1 piece/1 Stück
kaktus (element tacki) / Cacti toy/ Kaktus (Element des Tablett)	1 sztuka/1 piece/1 Stück
tylny pałak z zabawkami / toy bar/ hintere Bügel mit Spielzeugen	1 sztuka/1 piece/1 Stück

**UWAGA:** Przed montażem chodzika, prosimy o sprawdzenie, czy wszystkie wymienione części znajdują się w zestawie.

**WARNING:** Before assembling the baby walker, please check if all listed parts are present in the box.

**ACHTUNG:** Bitte prüfen Sie vor der Montage der Lauflernhilfe, ob alle genannten Teile vorhanden sind.

1

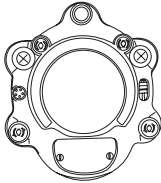

rama chodzika/ top section/  
Rahmen der Lauflernhilfe

2



baza chodzika/ base section/  
Basis

3

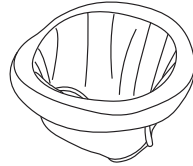

siedzisko z tapicerką/ seat with  
upholstery/ Sitz mit Polsterung

4

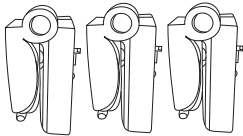

składane nogi/ foldable legs/  
faltbare Beine

5



kierownica (element tacki)/  
steering wheel/ Lenker (Element  
des Tablett)

6



tacka/ tray/ Tablett

7

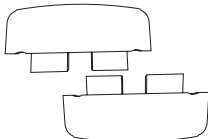

nakładki do huśtania/ swing  
attachment/ Schaukelaufsatz

8

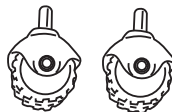

kółka tylne/ rear wheels/  
Hinterräder

9

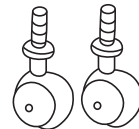

kółka przednie/ front wheels/  
Vorderräder

10



motylek (element tacki) / butterfly toy  
Schmetterling (Element des Tablett),

11

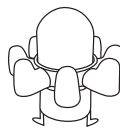

kaktus (element tacki)/ cacti toy/  
Kaktus (Element des Tablett)

12

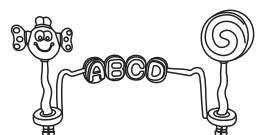

tylny pałak z zabawkami/ toy bar/  
hintere Bügel mit Spielzeugen

1.1

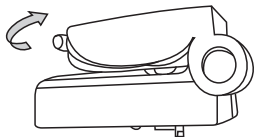

1.2

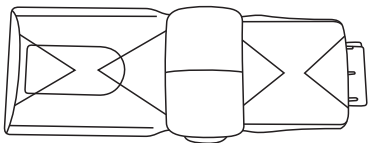

1.3

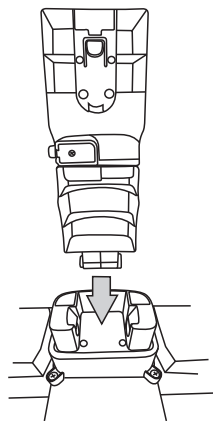

1.4

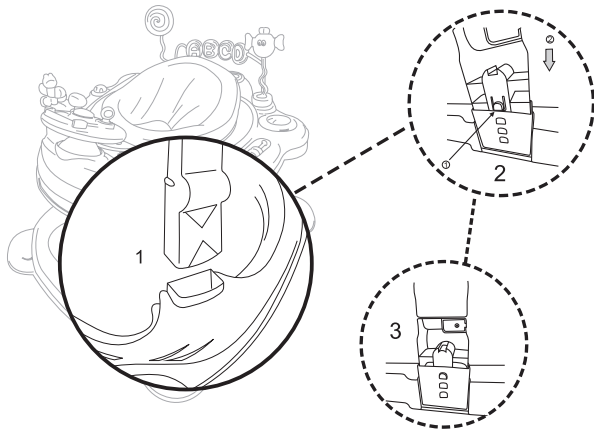

2.1

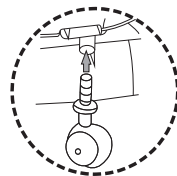
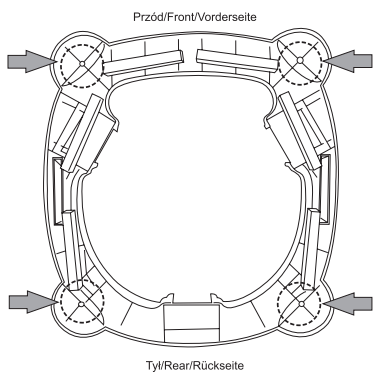

Przednie koła/Front wheels/Vorderräder

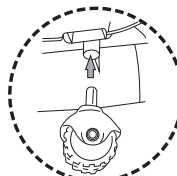

Tyłne Rear wheels/Hinterräder

3.1

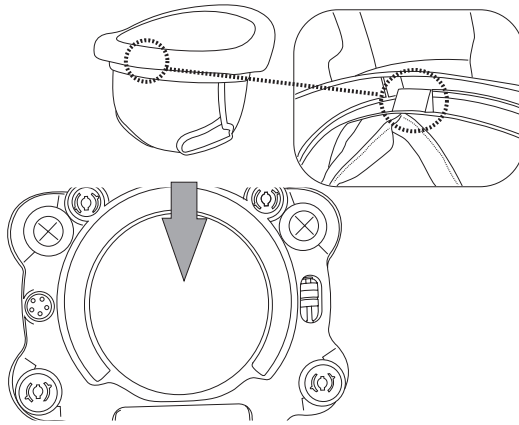

3.2

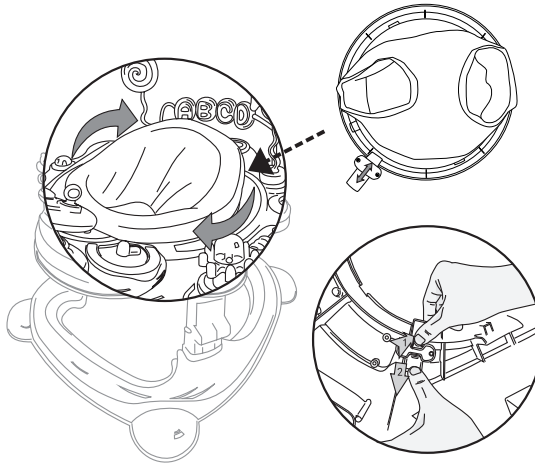

4.1

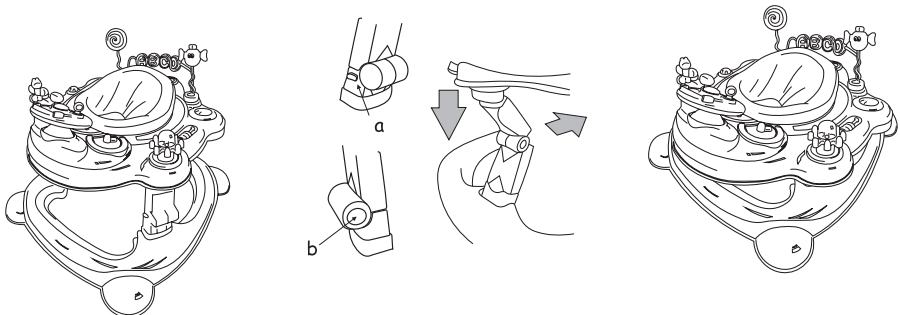

4.2

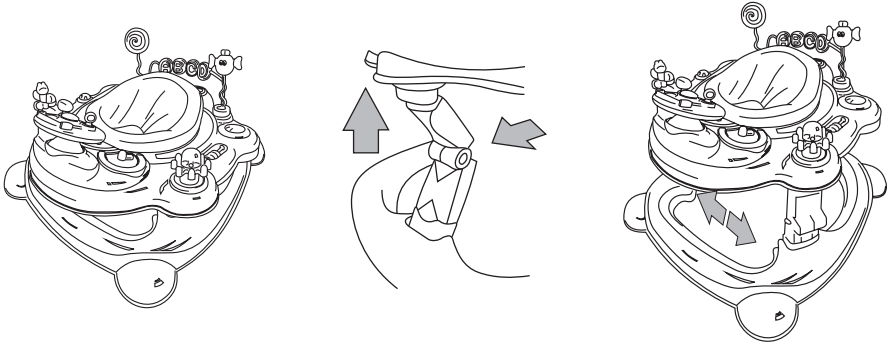

5.1

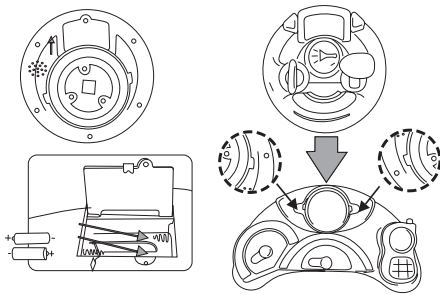

5.2

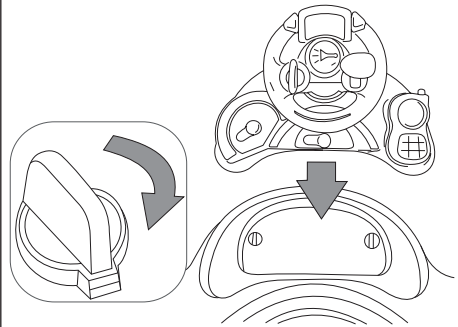

5.3

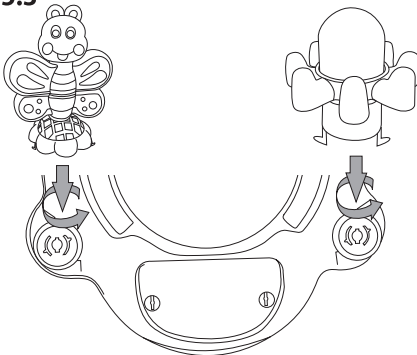

5.4

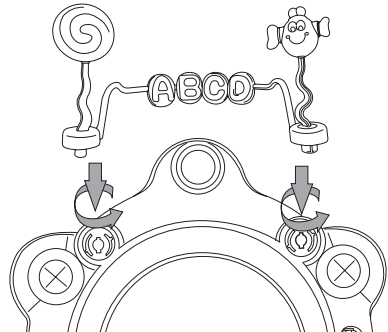

6.1

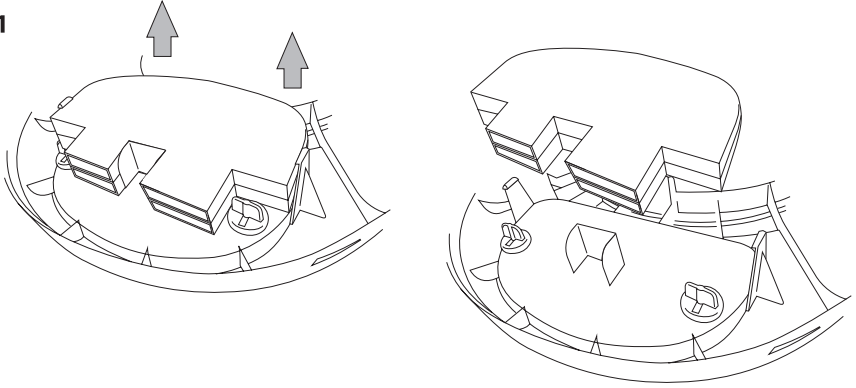

6.2

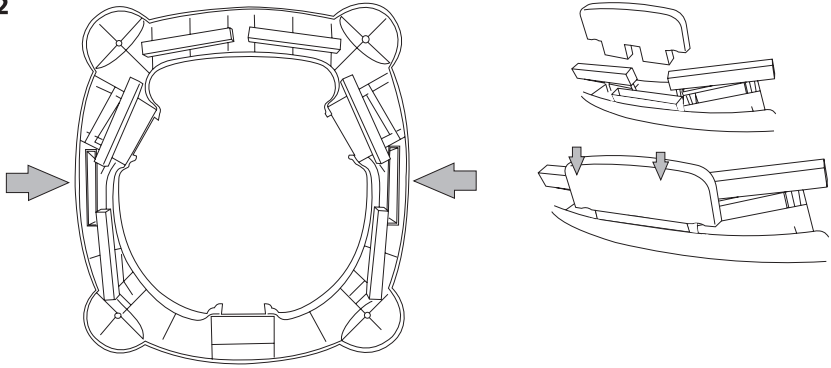

6.3



## PL INSTRUKCJA MONTAŻU CHODZIKA

Wymij wszystkie elementy chodzika z opakowania i sprawdź, czy ich ilość zgadza się z ilościami podanymi w sekcji 'lista części w opakowaniu'.

Jeśli brakuje jakiegokolwiek części, skontaktuj się ze sprzedawcą lub dystrybutorem marki TOYZ.

### 1 MONTAŻ RAMY CHODZIKA

Przygotuj trzy nóżki i rozłóż je (1.1), aż do zablokowania przycisków blokady (1.2).

Zamontuj nóżki w ramie chodzika, umieszczając zaczepy w otworach na spodzie ramy (1.3).

(1.4) Umieść nóżki w otworach w bazie chodzika (1). Wciśnij przycisk blokady na nóżce (2) i wsuń nóżkę, aż zaczep zatrzaśnie się (3).

Wysokość chodzika reguluje się poprzez wciśnięcie przycisku blokady na nóżce i umieszczenie go w otworze na odpowiedniej wysokości.

UWAGA: Wszystkie trzy nóżki muszą być ustawione na tej samej wysokości!

### 2 MONTAŻ KÓŁ CHODZIKA

Odwórc chodzik do góry nogami. Umieść przednie skrętne koła w otworach z przodu bazy chodzika. Umieść tylne koła w otworach z tyłu bazy chodzika (2.1).

### 3 MONTAŻ SIEDZISKA

Umieść siedzisko w otworze w ramie chodzika. Upewnij się, że zaczepy pod siedziskiem zablokowały się na spodzie otworu w ramie chodzika (3.1).

Siedzisko chodzika jest obrotowe. Aby zablokować obrót siedziska, ustaw siedzisko w pozycji 'do przodu'. Wciśnij przycisk blokujący na blokadzie obrotu siedziska i wysuń blokadę, aż zajdzie ona na wypustkę w ramie siedziska (3.2).

### 4 SKŁADANIE I ROZKŁADANIE CHODZIKA

Aby złożyć chodzik na płasko, wciśnij czerwone przyciski na nóżkach chodzika i zegnij wszystkie trzy nóżki do środka chodzika (4.1).

Aby rozłożyć chodzik, podnieś ramę chodzika i popchnij nóżki chodzika na zewnątrz, aż czerwone przyciski na nóżkach zablokują się (4.2).

### 5 MONTAŻ TACKI I ZABAWEK

Środkowy element tacki (kierownica) posiada funkcje zasilane bateriami. Aby zamontować baterie, odkręć śrubkę mocującą kłapkę na spodzie kierownicy, włóż dwie baterie 1,5V AA zgodnie z polaryzacją wskazaną na rysunku i zamknij kłapkę, przykręcając śrubkę. Umieść kierownicę w środkowej części tacki i dociśnij do tacki, aż do jej zablokowania (5.1).

Umieść tackę w otworze w przedniej części ramy chodzika. Przekręć dwa zamki od spodu ramy chodzika, aby zamocować tackę (5.2).

Aby zainstalować zabawki po bokach chodzika, wsuń zaczepy zabawek w otwory i przekręć bazę zabawek, aż do ich zablokowania (5.3).

Aby zamocować pałąk, wsuń zaczepy pałąka w otwory z tyłu chodzika i przekręć zaczepy pałąka, aż do ich zablokowania (5.4).

### 6 FUNKCJA BUJANIA

Chodzik można przekształcić w bujaczek. Płozy do bujania znajdują się na spodzie ramy chodzika, pod tacką (6.1).

Umieść płozy do bujania w otworach po bokach spodu bazy chodzika (6.2).

Bujanie chodzikiem odbywa się ręcznie poprzez lekkie popchnięcie chodzika (6.3).



## 7 WYJMOWANIE I WYMIANA BATERII

Zabawka chodzika jest zasilana 2 bateriami alkalicznymi typu „AA” 1,5 V (nie dołączone do zestawu).

UWAGA: Baterie powinny być zawsze wymieniane przez osobę dorosłą.

UWAGA: Aby włożyć i/lub wymienić baterie należy:

- 1) odkręcić odpowiednim śrubokrętem wkręt pokrywki;
- 2) wcisnąć języczek i wyjąć pokrywkę;
- 3) wyjąć wyczerpane baterie;
- 4) włożyć nowe baterie zwracając uwagę na to, aby zachowana została prawidłowa biegunowość, zgodnie z tym, jak pokazano na rysunku wewnątrz wnęki na baterie;
- 5) włożyć pokrywkę i dokręcić mocno wkręt.

UWAGA: Nie pozostawiać baterii ani ewentualnych narzędzi w zasięgu ręki dzieci.

UWAGA: Nie wystawiać nierozważnie wyrobu na działanie deszczu - woda i wilgoć niszczą obwody elektryczne.

UWAGA: Usuwać zawsze wyczerpane baterie z produktu, aby uniknąć ewentualnych wycieków, które mogłyby uszkodzić produkt.

UWAGA: Usuwać zawsze baterie, jeśli produkt nie jest używany przez długi okres.

UWAGA: Należy stosować baterie alkaliczne jednakowe lub podobne do baterii zalecanych dla tego produktu.

UWAGA: Nie mieszać różnych rodzajów baterii, ani baterii wyczerpanych z nowymi.

UWAGA: Nie wrzucać wyczerpanych baterii do ognia, ani nie wyrzucać ich do otoczenia. Należy je wyrzucić do specjalnych pojemników selektywnej zbiórki odpadów.

UWAGA: Nie powodować zwarcia na zaciskach prądowych.

UWAGA: Nie próbować ładować baterii, których nie można ponownie ładować. Mogą one wybuchnąć.

UWAGA: Zaleca się nie stosować baterii dających się ponownie ładować; mogłyby one spowodować gorsze funkcjonowanie zabawki.

UWAGA: W przypadku wycieku płynu należy natychmiast wymienić baterie, dokładnie wyczyścić wnękę na baterie i w razie kontaktu z płynem starannie umyć ręce.

UWAGA: W razie użycia baterii, które można wielokrotnie ładować, przed przystąpieniem do ich ładowania, należy je wyjąć z zabawki i przeprowadzić ładowanie tylko pod nadzorem osoby dorosłej.

## PL INFORMACJE OGÓLNE

Drogi Kliencie,

Dziękujemy za wybranie produktu marki TOYZ by Caretero.

Informujemy, że podstawowa wersja tego chodzika przeznaczona jest do użytkowania we wnętrzach budynków. Chodzik nie jest przystosowany do użytku na nierównych powierzchniach.

Bardzo istotnym aspektem bezpiecznego użytkowania produktu jest prawidłowe zamontowanie i dopasowanie ważnych elementów (koła, stopery antypoślizgowe, siedzisko).

Prawidłowo zamontowany i regularnie konserwowany chodzik będzie służył Twojemu dziecku lepiej i dłużej.

## PL KONSERWACJA I CZYSZCZENIE CHODZIKA

Należy regularnie kontrolować i ewentualnie dopasowywać poszczególne elementy chodzika.

Przed każdym użytkowaniem chodzika należy sprawdzić, czy wszystkie elementy chodzika są odpowiednio zamontowane.

W przypadku zużycia niektórych części, należy wymienić je na nowe.

Chodzik należy czyścić przy pomocy wilgotnej ściereczki.

Nie wolno używać detergentów opartych na amoniaku, olejów, rozpuszczalników i innych silnych środków chemicznych. Częste używanie elementów regulujących (dźwignia regulacji wysokości) powoduje powolne zużywanie tych elementów.

Jeśli tracą one swoje pierwotne właściwości, należy wymienić je na nowe.

Jeśli materiał wkładki siedziska ulegnie przetarciu lub rozerwaniu, należy natychmiast zaprzestać użytkowania chodzika i pozyskać nową wkładkę, w celu jej wymiany.

Jeśli konieczna jest wymiana jakiegokolwiek pracującego elementu chodzika, należy zawsze używać oryginalnych części dostarczonych przez producenta chodzika.

## PL BEZPIECZEŃSTWO

Przed rozpoczęciem montażu, należy dokładnie przeczytać niniejszą instrukcję i zachować ją w celu powoływania się na nią w przyszłości. Jeśli instrukcja nie będzie przestrzegana, dziecko może doznać urazów.

Maksymalna nośność chodzika dziecięcego wynosi 12 kg.

Chodzik nie jest przystosowany do użytku w terenie, na zewnątrz budynków. Nie należy używać chodzika kiedy podłoże jest wilgotne lub śliskie oraz na nieutwardzonych podłożach.

Chodzik nie powinien być używany jednocześnie przez więcej niż jedno dziecko!

## PL OGRANICZENIA GWARANCJI

Gwarancja nie obejmuje zniszczenia lub zgubienia poszczególnych elementów chodzika na skutek upadku, otarcia, nieprawidłowego montażu, użytkowania niezgodnego z instrukcją, bezmyślnej jazdy, jazdy na wyścigi, brutalnego traktowania chodzika, zaniechania regularnego konserwowania, użytkowania nieoryginalnych części lub dodatkowych części.

## PL OSTRZEŻENIA

- Nigdy nie pozostawiać dziecka bez opieki;
- Zapobiegać dostępowi do schodów, stopni i nierównych powierzchni;
- Dziecko w chodziku będzie w stanie sięgnąć dalej i poruszać się szybciej:
  - 1) zapobiegać dostępowi do schodów, stopni i nierównych powierzchni;
  - 2) osłonić wszystkie kominki, urządzenia do ogrzewania i gotowania;
  - 3) usunąć z zasięgu dziecka gorące ciecze, przewody elektryczne i inne potencjalne zagrożenia;
  - 4) zapobiegać kolizjom z szybami w drzwiach, oknach i w meblach;
  - 5) nie używać chodzika, jeśli jakkolwiek jego element jest złamany lub jeśli go brakuje;
  - 6) niniejszy chodzik zaleca się używać tylko przez krótki czas (np. 20 min);
  - 7) nie używać części zamiennych innych niż te, które są aprobowane przez producenta lub dystrybutora;
  - 8) produkt jest przeznaczony wyłącznie dla dziecka, które potrafi samodzielnie siedzieć i do czasu, gdy będzie w stanie samodzielnie chodzić oraz do czasu, gdy waży więcej niż 12 kg;
  - 9) stosować instrukcje rutynowej konserwacji i czyszczenia lub prania;
- Nie pozawalać dziecku na wkładanie do buzi małych elementów;
- Dziecko powinno być poinstruowane w jaki sposób prawidłowo korzystać z pojazdu;
- Pojazdu nie można używać w ruchu ulicznym;
- Dla zapewnienia bezpieczeństwa należy z miejsca zabawy dziecka usunąć wszelkie plastikowe torby;
- Nie używać pojazdu w pobliżu zbiorników wodnych (rzek, basenów itp.) oraz innych przeszkód;
- Nie używać pojazdu w ciemności;
- Opakowanie trzymać z daleka od dzieci, aby uniknąć uduszenia;
- Przed każdym użyciem należy sprawdzić, czy wszystkie elementy są odpowiednio przymocowane;
- Chodzik przeznaczony jest dla jednej osoby. Nie powinien być używany jednocześnie przez więcej niż jedno dziecko;
- Montaż chodzika może przeprowadzić tylko i wyłącznie osoba dorosła.



## EN WALKER ASSEMBLY INSTRUCTIONS

Remove all the elements from the box and check whether their amount corresponds with the chart in the 'List of parts in the box' section. If any part is missing, contact your retailer or TOYZ distributor.

### 1 WALKER FRAME ASSEMBLY

Prepare the three walker legs and unfold them (1.1) until the red buttons on the side lock (1.2). Install the legs in the holes in the walker frame by putting the latches in the holes on the bottom side of the frame (1.3).

(1.4) Place the legs in the holes in the base of the walker (1). Press the locking button on the leg (2) and slide the leg in until the locking button snaps in one of the holes (3).

The height of the walker can be adjusted by pressing the locking button on the leg and placing it in a hole on the desired height. **WARNING: All three legs must be set at the same height!**

### 2 WALKER WHEELS INSTALLATION

Turn the walker upside-down. Place the front rotating wheels in the holes in the front of the walker base. Place the rear wheels in the holes at the back of the walker base (2.1).

### 3 SEAT INSTALLATION

Place the seat in the opening in the middle of the walker frame. Push the seat down and make sure the hooks at the bottom of the seat locked onto the bottom rim of the opening (3.1).

The seat can be rotated. To lock the seat in one position, first set the seat 'forward-facing'. Press the button on the latch at the bottom of the walker frame and release the latch until it fits in the rotation locking creasing on the seat's frame (3.2).

### 4 FOLDING AND UNFOLDING THE WALKER

To fold the walker flat, press the red buttons on the walker's legs and bend all three legs towards the inside of the walker (4.1).

To unfold the walker, pull the walker frame up and push the legs outwards, until the red buttons on the legs lock in place (4.2).

### 5 TRAY AND TOYS INSTALLATION

The middle element of the tray (steering wheel) has functions that are powered with batteries. To install the batteries, unfasten the screw on the battery lid, insert two 1.5V AA-sized batteries according to the polarity drawing and close the battery lid by fastening the screw. Place the steering wheel in the middle opening in the tray and push it down until it locks in place (5.1).

Place the tray in the front part of the walker frame. Rotate two locks under the tray to fix it onto the frame (5.2).

To install the toys on the sides of the walker, insert the latches on the toys into the openings and rotate the latches to lock the toys in place (5.3).

To install the rear bumper, insert the bumper's latches in the openings at the back of the walker frame and rotate the latches to lock the bumper in place (5.4).

### 6 ROCKING FUNCTION

The walker can be transformed into a simple rocker. The rocking attachments are placed at the bottom side of the frame, under the tray (6.1).

Place the rocking attachments in the holes at the sides of the walker base bottom (6.2).

To rock the walker, push it gently (6.3).

## 7 REMOVING AND REPLACING THE BATTERIES

The walker's toys are powered with 2 type 'AA' 1,5 V batteries (not included).

**WARNING:** The batteries must always be replaced by an adult person.

**WARNING:** To insert/replace the batteries:

- 1) unfasten the screw holding the battery lid;
- 2) remove the lid;
- 3) remove the worn out batteries;
- 4) insert new batteries, checking that the polarization matches the diagrams inside the battery compartment;
- 5) put the lid back on and fasten it with the screw.

**WARNING:** Never leave batteries or tools within the baby's reach.

**WARNING:** Never leave this product exposed to rain - water and humidity may damage the electrical circuits.

**WARNING:** Always remove worn out batteries from this product, to eliminate possible leaks that may damage the product.

**WARNING:** Remove the batteries if this product is not used for a longer period of time.

**WARNING:** Alkaline batteries are recommended for use with this product.

**WARNING:** Never use different battery types at the same time, nor use old and new batteries at the same time.

**WARNING:** Never throw used batteries into fire or dispose of them in any other way, than putting them into special battery waste bins.

**WARNING:** Never short-circuit the electrical parts of this product.

**WARNING:** Never charge batteries that are non-rechargeable. They may explode during that process.

**WARNING:** It is not recommended to use rechargeable batteries. They may cause worse functioning of this product.

**WARNING:** In case of leak from the batteries, please remove the batteries at once, clean the battery compartment and wash your hands thoroughly.

**WARNING:** In case rechargeable batteries are used, always remove them from this product before charging. The charging process must be overseen by an adult person.

## EN GENERAL INFORMATION

Dear Client,

Thank you for choosing this TOYZ by Caretero product.

We inform you that the basic version of this walker is intended for indoor use only. The walker is not designed to be used on uneven terrain. It is very important to assemble and adjust all of the walker's elements properly (wheels, stoppers, seat).

A properly assembled and regularly maintained walker will serve your child longer and better.

## EN MAINTENANCE AND CLEANING

It is required to regularly check and adjust all the walker's elements, especially the wheels, stoppers, seat and the height adjustment mechanism.

Before each use of the walker, please check if all the elements are properly assembled.

In case any part of the walker gets worn out, please replace it with a new one.

The walker may be cleaned with a damp cloth. Never use strong ammonia-based detergents, oils, solvents or any other strong chemical substances.

Frequent use of adjustment mechanisms (height adjustment lever) causes slow degrading of these elements.

If any element loses its initial properties, replace it with a new one.

If the seat pad fabric gets torn or cut, stop using the walker immediately and replace the seat pad with a new one.

If any part of this walker needs replacing, always use original parts provided by the distributor.

## EN SAFETY

Read the instructions carefully before use and keep safe for later reference! There is a risk of injury to the child if the instructions are not observed!  
Maximal permissible load for this product is 12 kg.

This walker is not intended to be used outside of buildings. Never use this walker if the ground is wet or slippery or loose.

This walker may not be used by more than one child at a time!

## EN WARRANTY LIMITATIONS

The warranty does not cover destruction or losing any parts of this walker due to falls, abrasions, improper assembly, usage without accordance to this manual, careless riding, lack of maintenance, using non-original or additional parts.

## EN WARNINGS

- Read the instructions carefully before use and keep safe for later reference! There is a risk of injury to the child if the instructions are not observed!
- Never leave the child unattended;
- The child will be able to reach further and move rapidly when in the baby walker:
  - 1) prevent access to stairs, steps and uneven surfaces.;
  - 2) guard all fires, heating and cooking appliances;
  - 3) remove hot liquids, electrical cables and other potential hazards from reach;
  - 4) prevent collisions with glass in doors, windows and furniture;
  - 5) do not use the baby walking frame if any components are broken or missing;
  - 6) this baby walking frame should be used only for short periods of time (e. g. 20 min.);
  - 7) do not use accessories or replacement parts other than approved by the manufacturer or distributor;
  - 8) this product is intended only for a child who can sit up by itself and until it is able to walk by itself and until it is able to walk by itself or weighs more than 12 kg;
  - 9) apply the cleaning and maintenance instructions carefully;
- Never allow the baby to put small elements in its mouth;
- Always instruct the baby on how to use this product properly;
- Never use this product on open roads;
- For the safety of your baby, remove all plastic bags from the playing area;
- Never use this product in the vicinity of water containers (swimming pools, rivers etc.) or any other obstacles;
- Never use this product in dark areas;
- Keep the product packaging away from the child to avoid suffocation;
- Before each use check whether all elements are attached properly;
- This walker is designed for use by one baby at a time only;
- The assembly of this product may be conducted only by an adult.



## DE MONTAGEANLEITUNGEN

Nehmen Sie alle Elemente aus der Box heraus und prüfen Sie, ob ihr Betrag dem Diagramm im Abschnitt "Liste der Teile in der Verpackung" entspricht. Falls irgendein Teil fehlt, wenden Sie sich an Ihren Händler oder an den TOYZ-Händler.

### 1 RAHMEN MONTAGEANLEITUNG

Bereite die drei Beine vor und entfalte sie (1.1) bis die roten Knöpfe an der Seite verriegeln (1.2). Setzen Sie die Beine in die Löcher in den Rahmen ein - setzen Sie die Verriegelungen in die Löcher auf der Unterseite des Rahmens (1.3). (1.4) Platzieren Sie die Beine in den Löchern in der Basis (1). Drücken Sie den Verriegelungsknopf am Bein (2) und schieben Sie den Bein nach innen, bis der Verriegelungsknopf in eine der Löcher (3) einrastet. Die Höhe kann eingestellt werden - drücken Sie den Verriegelungsknopf auf dem Bein und legen Sie ihn in ein Loch auf die gewünschte Höhe. **WARNUNG:** Alle drei Beine müssen auf die gleiche Höhe gestellt werden!

### 2 RÄDER INSTALLATION

Drehen Sie der Lauflernhilfe umgedreht, Legen Sie die vorderen drehenden Räder in die Löcher in der Vorderseite der Basis. Legen Sie die Hinterräder in die Löcher an der Rückseite der Basis (2.1).

### 3 SITZINSTALLATION

Legen Sie den Sitz in die Öffnung in der Mitte des Rahmens. Schieben Sie den Sitz nach unten und vergewissern Sie sich, dass die Haken an der Unterseite des Sitzes auf dem unteren Rand der Öffnung verriegelt sind (3.1). Der Sitz kann gedreht werden. Um den Sitz in einer Position zu sperren, setzen Sie zuerst den Sitz nach vorne. Drücken Sie die Taste an der Verriegelung an der Unterseite des Rahmens und lassen Sie die Verriegelung los, bis sie in die Rotationsverriegelung auf dem Sitzrahmen faltet (3.2).

### 4 FALTEN UND ENTFALTEN DER LAUFLERNHILFE

Um die Lauflernhilfe flach zu falten, drücken Sie die roten Knöpfe auf die Beine und beugen Sie alle drei Beine in die Innenseite der Lauflernhilfe (4.1).

Um den Wanderer zu entfalten, ziehen Sie den Rahmen hoch und drücken Sie die Beine nach außen, bis die roten Knöpfe an den Beinen einrasten (4.2).

### 5 TABLETT UND SPIELZEUG INSTALLATION

Das mittlere Element des Tablett (Lenkrad) hat Funktionen, die mit Batterien betrieben werden. Um die Batterien zu installieren, lösen Sie die Schraube am Batteriefachdeckel, legen Sie zwei 1,5 V AA-Batterien entsprechend der Polaritätszeichnung ein und schließen Sie den Batteriefachdeckel - befestigen Sie die Schraube. Legen Sie das Lenkrad in die mittlere Öffnung in das Tablett und drücken Sie es nach unten, bis es einrastet (5.1). Legen Sie das Fach in den vorderen Teil des Rahmens. Drehen Sie zwei Schlösser unter das Fach, um es auf dem Rahmen zu befestigen (5.2). Um das Spielzeug an den Seiten des Wanderers zu installieren, legen Sie die Riegel auf das Spielzeug in die Öffnungen und drehen Sie die Riegel, um das Spielzeug zu sperren (5.3). Um die Heckstoßstange zu montieren, stecken Sie die Riegel des Stoßfängers in die Öffnungen auf der Rückseite des Spaziergänger Rahmens und drehen Sie die Riegel, um den Stoßfänger zu sperren (5.4).

### 6 WIPPFUNKTION

Der Wanderer kann in einen einfachen Rocker verwandelt werden. Die Schaukelaufsätze befinden sich an der Unterseite des Rahmens, unter dem Tablett (6.1).

Legen Sie die Schaukelaufsätze in die Löcher an den Seiten der Unterseite der Basis (6.2).

Um die Lauflernhilfe zu schaukeln, schieben Sie sie sanft (6.3).

## 7 AUSBAU UND AUSTAUSCH VON BATTERIEN

Das Spielzeug der Lauflernhilfe wird mit 2 Alkalibatterien vom Typ „AA“ 1,5V angetrieben (werden nicht mitgeliefert).

**ACHTUNG:** Die Batterien sollten immer von einem Erwachsenen ausgetauscht werden.

**ACHTUNG:** Folgende Schritte müssen befolgt werden um die Batterien einzulegen und auszutauschen:

- 1) mit passenden Schraubenzieher die Schraube am Deckel lösen;
- 2) die Lasche drücken und den Deckel abnehmen;
- 3) leere Batterien herausnehmen;
- 4) Neue Batterien einlegen. Auf die richtige Polarität aufpassen gem. der Abbildung innerhalb der Öffnung für die Batterien;
- 5) Decken einlegen und fest verschrauben.

**ACHTUNG:** Keine Batterien oder Werkzeuge in Kindernähe liegen lassen.

**ACHTUNG:** Das Produkt keiner Regenwirkung aussetzen – Wasser und Feuchtigkeit zerstören elektrische Leitungen.

**ACHTUNG:** Leere Batterien immer aus dem Produkt entfernen um eventuelles Auslaufen zu verhindern, welches das Produkt kaputt machen könnte.

**ACHTUNG:** Batterien immer entfernen wenn das Gerät über einen langen Zeitraum nicht genutzt wird.

**ACHTUNG:** Es sollten Alkalibatterien verwendet werden – gleiche oder ähnliche wie die empfohlenen.

**ACHTUNG:** Keine verschiedenen Batterietypen miteinander vermischen, auch keine leeren und neuen Batterien.

**ACHTUNG:** Leere Batterien nicht in den Haushaltsmüll oder ins Feuer werfen, auch nicht in die Umwelt. Die Batterien sollten in entsprechend dafür vorgesehene Behälter zum Recycling geschmissen werden.

**ACHTUNG:** Keinen Kurzschluss an den Laschen verursachen.

**ACHTUNG:** Nicht versuchen die Batterien aufzuladen, die dafür nicht geeignet sind. Sie könnten explodieren.

**ACHTUNG:** Es wird empfohlen keine wiederaufladbaren Batterien zu verwenden; sie könnten zu einem schlechteren Ergebnis führen.

**ACHTUNG:** Beim Auslaufen sollten die Batterien sofort ausgetauscht, die Stelle ordentlich gereinigt und die Hände gereinigt werden.

**ACHTUNG:** Bei Verwendung wiederaufladbarer Batterien sollte man diese vor dem Aufladen aus dem Spielzeug entnehmen. Den Ladevorgang ausschließlich unter Aufsicht einer erwachsenen Person durchführen.

## DE ALLGEMEINE INFORMATIONEN

Geschätzter Kunde,

Wir bedanken uns für die Wahl eines Produkts der Marke TOYZ by Caretero.

Wir weisen Sie darauf hin, dass die Standardausführung dieser Lauflernhilfe für die Anwendung innerhalb von Gebäuden bestimmt ist. Die Lauflernhilfe ist nicht für die Nutzung an unebenen Flächen geeignet. Sehr wichtig bei einer sicheren Nutzung des Produkts ist die ordnungsgemäße Montage und Anpassung wichtiger Elemente (Räder, Antirutschstopper, Sitz). Ordnungsgemäß montierte und regelmäßig gewartete Lauflernhilfe dient Deinem Kind besser und länger.

## DE GARANTIEBEGRENZUNGEN

Die Garantie umfasst keine Beschädigungen oder Verlust einzelner Teile aufgrund eines Sturzes, unsachgemäßer Montage, nicht mit der Anleitung konformer Nutzung, unbedachtes Fahren, Rennen, brutaler Handlung, nicht regelmäßiger Wartung, Anwendung nicht Originalersatzteile.

## DE WARTUNG UND REINIGUNG DER LAUFLERNHILFE

Einzelne Elemente der Lauflernhilfe sollten regelmäßig kontrolliert und eventuell angepasst werden. Vor jeder Nutzung der Lauflernhilfe sollte man überprüfen, ob alle Elemente ordnungsgemäß befestigt sind. Bei Abnutzung einzelner Teile sollten diese gegen neue ausgetauscht werden.

Die Lauflernhilfe sollte mit Hilfe eines feuchten Lappens gereinigt werden.

Man darf keine Putzmittel auf Basis von Ammoniak, Öl, Lösungsmittel oder von aggressiven chemischen Mitteln verwenden.

Oft genutzte Regulierungsteile (Hebel der Höheneinstellung) nutzen sich langsam ab.

Verlieren diese ihre ursprünglichen Eigenschaften, sollte sie gegen neue ausgetauscht werden.

Wenn das Material der Einlage des Sitzes durchscheuert oder reißt, sollte die Nutzung der Lauflernhilfe sofort unterbunden werden und eine neue Einlage zum Tausch gekauft werden.

Wenn der Austausch eines beweglichen Elements der Lauflernhilfe notwendig ist, sollten immer Originalteile des Herstellers zum Austausch verwendet werden.

## DE SICHERHEIT

Vor dem Beginn der Montage sollte man diese Anleitung genau gelesen werden. Bewahren Sie diese Anleitung auf, um in Zukunft auf sie zugreifen zu können. Wird die Anleitung nicht beachtet kann das Kind verletzt werden.

Max. Tragkraft der Lauflernhilfe beträgt 12 kg.

Die Lauflernhilfe ist nicht für den Einsatz im Gelände geeignet, außerhalb von Gebäuden. Die Lauflernhilfe sollte nicht auf feuchten und glatten sowie unbefestigten Flächen genutzt werden.

Die Lauflernhilfe sollte gleichzeitig von nicht mehr als einem Kind genutzt werden!

## DE WARNUNGEN

- Das Kind niemals unbeaufsichtigt lassen;
- Den Zugang zu Treppen, Steigungen und unebenen Flächen verhindern;
- Wenn die Reichweite des Kindes grösser wird und das Kind schneller, muss folgendes beachtet werden:
  - 1) Zugang zu Treppen, Steigungen und unebenen Flächen verhindern;
  - 2) Alle Kamine, Heiz-, und Kochgeräte abdecken;
  - 3) Heiße Flüssigkeiten, elektrische Leitungen und andere potenzielle Gefahren aus der Reichweite des Kindes entfernen;
  - 4) Zusammenstöße mit Scheiben in Türen, Fenstern und Möbeln verhindern;
  - 5) Die Lauflernhilfe nicht nutzen wenn ein element gebrochen ist oder fehlt;
  - 6) Es wird empfohlen die Lauflernhilfe nur über einen kurzen Zeitraum zu nutzen (z.B. 20 min.);
  - 7) Keine Ersatzteile verwenden, die vom Hersteller oder vom Vertreiber nicht empfohlen sind;
  - 8) Dieses Produkt ist nur für ein Kind bestimmt, das selbstständig sitzen kann und bis es in der Lage ist, selbstständig zu gehen und bis es in der Lage ist, selbstständig zu gehen oder mehr als 12 kg wiegt;
  - 9) Anleitung für Wartung und Reinigung oder Waschen beachten;
- Aufpassen, dass Kinder keine kleinen Elemente in den Mund nehmen;
- Das Kind sollte über die ordnungsgemäße Nutzung des Fahrzeugs unterwiesen werden;
- Das Fahrzeug nicht im öffentlichen Verkehr nutzen;
- Um Sicherheit zu gewährleisten, müssen vom Spielort sämtliche Plastiktüten entfernt werden;
- Das Fahrzeug nicht in Nähe von Wasser (Flüsse, Bäder usw.) sowie anderen Hindernissen nutzen;
- Das Fahrzeug nicht bei Dunkelheit nutzen;
- Die Verpackung nicht in Nähe von Kindern aufbewahren – Erstickungsgefahr;
- Vor jeder Nutzung überprüfen, ob alle Teile ordnungsgemäß befestigt sind;
- Die Lauflernhilfe ist für eine Person bestimmt. Das Fahrzeug sollte gleichzeitig von nur einer Person genutzt werden;
- Die Montage der Lauflernhilfe darf nur von einem Erwachsenen durchgeführt werden.





Imię: \_\_\_\_\_

Nazwisko: \_\_\_\_\_

Kod pocztowy: \_\_\_\_\_

Miejscowość: \_\_\_\_\_

Telefon (wraz z kierunkowym): \_\_\_\_\_

Adres e-mail: \_\_\_\_\_

Produkt: \_\_\_\_\_

Model: \_\_\_\_\_

Kolor/wzór: \_\_\_\_\_

Akcesoria: \_\_\_\_\_

Data zakupu: \_\_\_\_\_

Kupujący (podpis): \_\_\_\_\_

Sprzedawca: \_\_\_\_\_

Dowiedz się więcej o tym produkcie i marce **Toyz by Caretero**.

**DYSTRYBUTOR:**

**IKS 2** Mucha Sp. J.  
ul. Rybnicka 9, 43-190 Mikołów, Polska  
+48 32 226 06 06  
e-mail: [toyz@toyz.pl](mailto:toyz@toyz.pl), [www.toyz.pl](http://www.toyz.pl)



## PL WARUNKI GWARANCJI

1. **IKS 2 Mucha Sp. J.** udziela gwarancji na zakupiony produkt w okresie 12 miesięcy od daty zakupu.
2. Gwarant zapewnia nabywcy prawidłowe działanie produktu przy użytkowaniu zgodnym z jego przeznaczeniem i instrukcją użytkowania.
3. Wady produktu wykryte w okresie gwarancji będą bezpłatnie usuwane w terminie 21 dni od daty dostarczenia go, za pośrednictwem Sprzedawcy, do Serwisu. Okres gwarancji zostanie przedłużony o czas naprawy.
4. W przypadku wykrycia wady lub wystąpienia problemów w użytkowaniu, należy zwrócić się do punktu sprzedaży detalicznej z reklamowanym produktem, wypełnioną kartą gwarancyjną oraz przypiętym paragonem lub innym dowodem zakupu.
5. Reklamowany produkt należy oddać do naprawy w stanie czystym.
6. Podstawowym sposobem załatwienia reklamacji jest naprawa produktu przywracająca jego wartość użytkową.
7. Fakt i datę wykonania naprawy gwarancyjnej Serwis poświadcza na uniwersalnej karcie gwarancyjnej.
8. Gwarancja obowiązuje na terenie Rzeczypospolitej Polskiej.
9. Gwarancja przysługuje jedynie pierwotnemu nabywcy i nie podlega przeniesieniu na inne osoby lub podmioty.
10. Gwarancja na sprzedany produkt nie wyłącza, nie ogranicza ani nie zawiesza uprawnień kupującego wynikających z niezgodności towaru z umową.
11. Wszelkie inne sprawy i spory będą rozstrzygane przez odpowiedni sąd.
12. Zalecamy przechowywanie oryginalnego opakowania w celu zabezpieczenia produktu przed uszkodzeniami mogącymi nastąpić podczas transportu do Serwisu.
13. Gwarancja nie obejmuje:
  - uszkodzeń powstałych w wyniku niewłaściwego przechowywania
  - uszkodzeń mechanicznych i termicznych powstałych w wyniku niewłaściwego użytkowania, bądź użytkowania niezgodnego z instrukcją użytkowania
  - zmiany koloru (odbarwienia) tkaniny przy silnym nasłonecznieniu lub stosowaniu niewłaściwych środków chemicznych
  - rozdarcia tkaniny wynikającego z winy nabywcy
  - naturalnego zużycia elementów będącego wynikiem eksploatacji
  - sytuacji, w której produkt nie został dostarczony do Serwisu w komplecie z oryginalnym dowodem zakupu
  - uszkodzeń powstałych w wyniku upadku
  - prób naprawy produktu lub jakichkolwiek zmian konstrukcyjnych wykonywanych przez osoby trzecie

data zgłoszenia	data naprawy	opis uszkodzenia	pieczętka serwisu

data sprzedaży

pieczętka i podpis sprzedawcy





Dowiedz się więcej o tym produkcie i marce Toyz by Caretero

**DYSTRYBUTOR:**

**IKS 2** - Centrum Dystrybucji Artykułów Dziecięcych  
ul. Rybnicka 9, 43-190 Mikołów, Polska  
+48 32 226 06 06  
e-mail: [toyz@toyz.pl](mailto:toyz@toyz.pl), [www.toyz.pl](http://www.toyz.pl)

Learn more about brand Toyz by Caretero.

**DISTRIBUTOR:**

**IKS 2** - Children's Goods Distribution Centre  
9 Rybnicka Street, 43-190 Mikołow, Poland  
+48 32 226 06 06  
e-mail: [toyz@toyz.pl](mailto:toyz@toyz.pl), [www.toyz.pl](http://www.toyz.pl)

Erfahren Sie mehr über das Produkt und die Marke!

**VERTREIBER:**

**IKS 2** - Children's Goods Distribution Centre  
9 Rybnicka Str., 43-190 Mikołow, Polen  
+48 32 226 06 06  
e-mail: [toyz@toyz.pl](mailto:toyz@toyz.pl), [www.toyz.pl](http://www.toyz.pl)